

НАСТОЛЬНЫЙ ЭНЦИКЛОПЕДИЧЕСКІЙ СЛОВАРЬ.



ТОМЪ VI-й МУРОМЪ—ПОВѢДНОСЦЕВЪ

(объяснено 3592 слова).

72 рисунка, 50 портретовъ въ текстѣ.

ТРЕТЬЕ СТЕРЕОТИПНОЕ ИЗДАНИЕ.



Приложенія: «Обезьяны» (3 таблицы), «Огнестрѣльное оружіе», «Олени», «Оптическія стекла», «Оргы», портретъ А. Н. Островскаго, «Ось», «Отопленіе», «Пальмы» (2 таблицы), «Пантерныя кошки», «Парижъ» (2 таблицы), «Паровыя котлы и паровыя машины», «Пароходы», «Письмена» (4 таблицы), «Планетная система», «Плуги», «Пневматическая машина»; библиографія къ ст. «Общинное землевладѣніе»; географическая карта: «Палестина времяъ Иисуса Христа».

ИЗДАНИЕ

СЪ 4-го ТОМА

ТОВАРИЩЕСТВА

А. Гранатъ и К^о,

БЫВШЕЕ Т-ва

А. Гардель и К^о.



Высочайше утв. Т-во Скоропечатни А. А. Левенсонъ. Москва, Петровка, д. № 22.
1897.

Муромъ, уѣзд. гор. Владимирской губ., подъ 55°35' с. ш. и 59°44' в. д., на высокомъ лѣвомъ берегу р. Оки, при Коврово-Муромской жел. дор.; 13987 жит. М. славится огородничествомъ, имѣетъ довольно значительное полотноное производство, занимающее на фабрикахъ 2¼ тыс. рабочихъ, и служить складочнымъ пунктомъ для сельскохозяйственныхъ продуктовъ всего низзявья Оки; изъ М-а произведенія эти сбываются въ Нижній-Новгородъ и др. мѣста Россіи. М., по лѣтописи, основанъ финскимъ племенемъ *мурома* и служилъ столицею Рюрина, сперва образуя отдѣльное княжество, хотя и зависимое отъ сосѣдей. Въ 1353 г. М. былъ окончательно присоединенъ къ Москвѣ. Благодаря своему выгодному географическому положенію, онъ являлся въ глубокую старину важнымъ торговымъ центромъ, куда стекались иноземные купцы изъ Болгаріи, друг. слав. земель и даже изъ Греціи.—*Муромскій уѣздъ* (2229,8 кв. в., 110635 жит.), лежитъ въ юго-восточной части губ.-и, по системѣ р. Оки и ея притоковъ (Ушна, Теша, Велетьма, и др.). Почва въ уѣздѣ по лѣвую сторону Оки хрящеватая и песчаная, по правую сторону Оки, въ сѣверной, холмистой, части уѣзда—плодородная суглинистая, въ юго-западной, равнинной—песчаная и болотистая. Лѣсомъ уѣздъ въ настоящее время очень бѣденъ, и знаменитые муромскіе лѣса сохранились лишь на страницахъ исторіи. Населеніе занимается земледѣліемъ, плохо, однако вознаграждающимъ трудъ и не всегда обеспечивающимъ жителей мѣстными хлѣбами, далѣе—разведеніемъ льна, ткачествомъ, производствомъ металлическихъ издѣлій и, въ окрестностяхъ М-а, также огородничествомъ.

Муррей, величайшая рѣка Австраліи, бер. начало на австралійскихъ Альпахъ и теченіемъ своимъ образуетъ границу между Новымъ Южн. Уэльсомъ и Викторіей; послѣ 1632 км. теченія впадаетъ въ Индійскій океанъ. Важнѣйшіе притоки М-я: Муррумбиджи (2160 км. дл.) и Дарлингъ. У туземцевъ М. носитъ названіе Гоольва или Гульба. Судоходенъ на большей части своего теченія.

Муррей (Morraу), Джемсъ Стюартъ, графъ, незаконный сынъ Іакова V шотландскаго и сводный братъ Маріи Стюартъ, род. въ 1531 г., въ первые годы царствованія Маріи пользовался ея довѣріемъ и старался склонить ее на сторону протестантской партіи, во главѣ которой онъ стоялъ, но послѣ ея брака съ Дарнлсемъ, когда она открыто стала на сторону католиковъ, впалъ въ немилость и принужденъ былъ бѣжать во Францію; послѣ убійства Дарнлея онъ вернулся въ Шотландію и въ 1567 г. былъ назначенъ регентомъ королевства за малолѣтствомъ Іакова VI; ему приписываютъ также дѣятельное участіе въ обвиненіи и казни Маріи. Онъ былъ убитъ изъ личной мести въ 1570 г. См. сл. *Марія Стюартъ* (стр. 3007).

Муррумбиджи, см. *Муррей*.

Мурсія 1) нѣкогда королевство въ юго-восточной Испаніи, въ настоящее время область при Средиземномъ м.; граничитъ на сѣверѣ съ Нов. Кастиліей, на востокѣ съ Валенсіей, на западѣ съ Андалузіей; занимаетъ 26400 кв. м. съ 670733 жит. и включаетъ двѣ испанскія провинціи: М-ю и Альбасетъ. *Провинція М.*, занимающая южную половину бывшаго королевства, на сѣверѣ гориста,

на югѣ, въ особенности у побережья Средиземнаго м., представляетъ равнину; почва ея, за исключеніемъ долинъ, орошаемыхъ немногочисленными и маловодными рѣками (Сегура, Юкаръ и др.), малоплодородна и въ общемъ плохо обработана. Провинція весьма богата минеральными сокровищами, особенно свинцомъ, желѣзомъ, сѣрой, мѣдью и цинкомъ, а также минеральными источниками, изъ которыхъ важнѣйшіе находятся въ Альгамѣ и Архемѣ. Жит. (451611 чел. на пространство въ 11537 кв. км.) занимаются земледѣліемъ, ведутъ довольно оживленную торговлю продуктами горнодѣлія, солью, содой, квасцами, шелковыми матеріями, овцами и пр. 2) М., гл. г. провинціи, на р. Сегурѣ; соборъ XVI стол., театръ, музей, многочисленныя фабрики; 91805 ж.

Муршадабадъ (*Махсудабадъ*), гл. городъ одноименнаго дистрикта (5553 кв. килом. съ 1226790 ж.) въ Бенгаліи, при р. Багирати; 39231 ж., занимающихся произв. издѣлій изъ слоновой кости.

Муръ (Moore) 1) Томасъ, англійскій поэтъ и писатель, одинъ изъ величайшихъ представителей но-



Муръ, Томасъ.

вѣйшей объективной лирики въ Европѣ, род. въ 1779 г. въ Дублинѣ, образованіе получилъ въ дублинскомъ университетѣ (съ 1793 г. по 1799 г.), затѣмъ переехалъ въ Лондонъ съ цѣлью заняться адвокатурой. Начавъ свою поэтическую дѣятельность очень рано съ мелкихъ стихотвореній и прекраснаго перевода Анакреона, М. въ 1801 г. издалъ первое свое значительное и оригинальное произведеніе: „Поэмы Тома Маленькаго“ („Poetical works of the late Thomas Little“), сборникъ лирическихъ стихотвореній, при разнообразіи содержанія блистающихъ веселостью, и классическою граціей, а силою своей пламенной страсти напоминающихъ юношескія стихотворенія Альфреда де-Мюссе. Въ 1803 г. М. получилъ доходную должностъ контролера адмиралтейства на Бермудскихъ о-вахъ, и результатомъ его трехмѣсячнаго пребыванія на мѣстѣ службъ и послѣдовавшаго затѣмъ путешествія по Сѣверной Америкѣ были 2 тома одъ и посланій, прилѣжна-

ющих классическим изяществомъ стиля, красотою и правдивостю описаній природы, а также интересными наблюденіями надъ политической и общественной жизнью американцевъ. Началомъ поэтического безмерія М-а были вышедшія въ 1806 г. „Ирландскія мелодіи“ („Irish Melodies“), музыкальнѣйшее произведение англійской поэзіи, представляющее рядъ лирическихъ текстовъ къ національнымъ ирландскимъ мелодіямъ и художественно воспроизводящее народный характеръ ирландцевъ во всей его подвижности, въ свойственныхъ ему быстрыхъ переходахъ отъ задумчивой грусти къ легкомысленному веселью, отъ гордаго національнаго самосознанія къ тоскливымъ жалобамъ на тяжелое британское иго. Въ 1811 г. М. женился и съ тѣхъ поръ жилъ главнымъ образомъ въ своемъ помѣстьѣ въ Вельтширѣ или въ Лондонѣ. Изъ произведеній этой эпохи высшаго развитія его творческихъ силъ особеннаго вниманія заслуживаютъ: восточная поэма „Лалла-Рукъ“ („Lalla Rookh“), представляющая 4 поэтическихъ эпизода („Корассанскій пророкъ“, „Рай и пери“, переводъ на русскій языкъ Жуковскимъ, „Огнепоклонники“, „Свѣтило гарема“), объединенныхъ общей канвою поэтического повѣствованія и отличающихся изумительно строгой выдержанностью восточнаго колорита во всѣхъ его мельчайшихъ подробностяхъ, богатствомъ фантазіи, великолѣпіемъ и яркостью поэтическихъ картинъ; восточная поэма „Любовь ангеловъ“ („Loves of the angels“), повѣствующая о любви трехъ ангеловъ къ тремъ дѣвушкамъ и напоминающая сюжетомъ Байроновскую мистерию „Небо и земля“; прозаическій романъ „Эпикурецъ“ („The Epicurean“), исторія любви молодого философа-эпикурейца къ христіанкѣ, увлекающей его въ новую религію. Съ 1822 г. М. написалъ нѣсколько историческихъ трудовъ, изъ которыхъ стѣжитимъ: „Исторію Ирландіи“ и богатыя новыми данными біографіи Байрона и Шеридана. Кромѣ того ему принадлежатъ цѣлый рядъ сатирическихъ произведеній, веселыхъ, легкихъ и остроумныхъ („Письма семьи вралей изъ Парижа“) и статьи политическаго и общественнаго содержанія, появлявшіяся въ разное время на страницахъ „Times“. Въ послѣдніе годы жизни умственные способности М-а стали слабѣть и, наконецъ, совершенно померкли. М. ум. въ 1852 г. въ Дублинѣ. Классической художественностью своего творчества, замѣчательною способностью переноситься въ самыя разнообразныя и невольнѣнныя его натурѣ положенія и съ равными совершенствомъ постигать самыя несходные народные характеры—М. оказывалъ чарующее впечатлѣніе на со современниковъ и потомство, и право считается первымъ объективнымъ лирикомъ доннынѣ составляющаго его нестѣплемое достояніе. Нѣкоторыя произведенія М-а приведены въ русскомъ переводѣ въ книгѣ Гербея „Англійскіе поэты въ біографіяхъ и образцахъ“. 2) М., сэръ Джонъ, англійскій генералъ, род. въ 1761 г., въ 1776 г. поступилъ въ военную службу и остальную часть жизни провелъ въ безпрестанныхъ походахъ: онъ участвовалъ въ американской войнѣ и въ экспедиціяхъ на Гибралтаръ и Корсику, служилъ съ 1796 г. въ чинѣ бригаднаго генерала въ Вестъ-Индіи, сражался противъ французовъ въ Голландіи

(1799) и Египтѣ (1800), командовалъ англійскимъ корпусомъ въ Сициліи (1805), а въ 1808 г.—отрядомъ въ 10000 чел., посланнымъ на помощь Швеціи противъ Россіи, Дани и Франціи; въ послѣдствіи принималъ видное участіе въ войнѣ противъ Наполеона на Пиринейскомъ полуостровѣ, гдѣ и былъ убитъ въ 1809 г.

Муръ, гл. рѣка Штирии, беретъ начало на южномъ склонѣ Тауерна и впадаетъ послѣ 438 км. теченія въ Драву, близъ Леграда; судосходна отъ Граца.

Мусакъ, четырехгранный стальной отшлифованный брусокъ съ рукояткою; употребляется для точенія струговъ и ножей въ кожевенномъ производствѣ.

Мусей (Μοῦσαϊος) 1) греческій мнѣическій поэтъ до-гомеровской эпохи. Приписываемая ему произведенія, носящая религіозный характеръ, изданы въ эпоху Пизистратидовъ Ономакритомъ. На основаніи этихъ сомнительныхъ памятниковъ М-я признали основателемъ религіозной поэзіи въ Греціи. 2) М., грамматикъ, талантливый греческій пѣвецъ, жившій въ V вѣкѣ по Р. Х.; извѣстенъ, какъ авторъ небольшого эротическаго эпоса „Герой Леандръ“.

Мусивное золото, иначе живописное, сусальное, SnS₂, двухъѣриное олово. Представляетъ собою мягкія на ошупь, золотисто-желтыя, блестящія, тонкія пластинки. Получается при продолжительномъ нагреваніи 4 ч. олова, 2 ч. ртути, 2 1/3 ч. сѣры и 2 ч. нашатыря. Употребляется для позолоты дешевыхъ деревянныхъ издѣлій.

Мусинъ-Пушкинъ 1) Алексѣй Ивановичъ, графъ, извѣстный археологъ род. въ 1744 г., первоначально состоялъ на военной службѣ въ артиллеріи, затѣмъ занималъ рядъ высшихъ придворныхъ и гражданскихъ должностей; въ 1799 г. вышелъ въ отставку; ум. въ 1817 г. Великая заслуга М-а—Па предъ русской исторіографіей заключается въ изданіи первостепенныхъ по значенію своему памятниковъ: „Русской Правды“ (1799), „Слова о полку Игоревѣ“ (1800), „Книги большого чертежа“ (1792); кромѣ того, вмѣстѣ съ группировавшимися вокругъ него кружкомъ ученыхъ, онъ дѣятельно участвовалъ въ изданіи цѣнныхъ лѣтописей, собранныхъ изъ монастырскихъ бібліотекъ. Изъ самостоятельныхъ трудовъ М-а—Па особенно выдаются: „Исслѣдованіе о положеніи тмутараканскаго княженія“, „Исслѣдованіе о положеніи древняго холопья города“, „Разсужденіе о славянскихъ мѣсяцахъ“, М.—П. собралъ богатѣйшія коллекціи рукописей, монетъ и другихъ памятниковъ, но, къ сожалѣнію, большая часть его древнехранилища, заключавашаго въ себѣ также собранія актовъ Гатищева, Болтина и Елагина, въ 1812 г. погибла въ его московскомъ домѣ. 2) М.—П., Валентинъ Платоновичъ, графъ, генераль-фельдмаршалъ, род. въ 1735 г., отличился въ 1-й турецкой войнѣ, въ 1786 г. назначенъ президентомъ военной коллегіи, въ войнѣ со Швеціей былъ главнокомандующимъ; императоръ Павелъ I произвелъ его въ генераль-фельдмаршалы; ум. въ 1804 г. 3) М.—П., Михаилъ Николаевичъ, попочитель петербургскаго учебнаго округа, род. въ 1795 г., служилъ сперва въ военной службѣ и участвовалъ въ войнахъ 1812—14 гг., но въ 1821 году вышелъ въ отставку въ чинѣ полковника. Въ 1827 г. онъ былъ назначенъ попочителемъ казан-

скаго учебнаго округа и оставался въ этой должности до 1845 г., когда былъ переведенъ въ Петербургъ; какъ попечитель и предѣдатель петербургскаго цензурнаго комитета, онъ былъ извѣстенъ своею строгостію. Въ 1856 г. онъ оставилъ должность попечителя; ум. въ 1862 г.

Мускардина, инфекціонная болѣзнь шелковичнаго червя, вызываемая развитіемъ внутри животнаго споръ грибка *Botrytis Bassiana*, открытаго итальянцемъ Bassi въ 1835 году. Мицелій грибка прорастаетъ сквозь отверстія въ кожѣ на поверхность. Болѣзнь смертельна.

Мускаринъ, $C_8H_{12}NO_2$, ядовитый алкалоидъ, находящійся въ мухоморѣ (*Agaricus muscarius*); сиропобразный на видъ, безъ запаха и вкуса; легко растворимъ въ водѣ и алкоголь, не растворяется въ эфирѣ; имѣетъ щелочную реакцію; образуется при окисленія холина крѣпкой азотной кислотой. Употребляется, какъ противоядіе при отравленіяхъ атропиномъ.

Мускардбюль, нѣмецкій мастерзингеръ XV в. Произведенія М-а (мистич. *Marienlieder*) принадлежатъ къ типичнѣйшимъ созданіямъ педантизма и безвкусія мастерзингерской поэзіи.

Мускатное дерево, *Myristica*, родъ сем. *Myristicaceae*, пряные тропич. деревья и кустарники, содержащіе острый, красноватый сокъ. Очередные, кожистые, цѣльнокрайные листья; осевые цвѣтки, одиночные или расположен. въ кистяхъ или зонтикахъ. Плодь—ягода въ видѣ 2—4-створчатой растрескивающейся коробки; сѣмя, похожее на орѣхъ, окружено мясистой или тонкой кожурой. Настоящее *M. d.*, *M. moschata*, сильно ароматичнее во всѣхъ своихъ частяхъ, съ продолговато-яйцевидн. листьями; шаровидная ягода, цвѣта охры, съ овальнымъ, орѣхоподобнымъ сѣменемъ, окруженнымъ мясистой, кармино-красной пріятной кожурой, послѣ высыханія оранжево-желтой. Растетъ на Молуккскихъ о-вахъ, въ Нов. Гвиней; въ другихъ мѣстахъ плохо прививается. Начинаетъ приносить плоды на 9-мъ году и сохраняетъ плодотворность до 60—80 л. Съ одного дерева собираютъ въ годъ до 2000 плодовъ, которые требуютъ для своего созрѣванія 7 мѣсяцевъ. Снявъ скорлупу и кожуру, сѣмя высушиваютъ надъ умѣреннымъ огнемъ, разламываютъ сѣмянную скорлупу и зерна кладутъ на некоторое время въ известковую воду. Высушенныя зерна продаются подъ названіемъ *мускатныхъ орѣховъ*, *Nuses moschatae*. Они имѣютъ особенный ароматическій запахъ и вкусъ, богаты крахмаломъ и бѣлкомъ, содержатъ около 25% жира, который выжимается и продается подъ названіемъ *мускатнаго масла*, *Balsatum nucistae*. Высушенная на воздухѣ мясистая сѣмянная кожра продается подъ названіемъ *мускатнаго ципта*, *Masic*. М-ые орѣхи и цвѣтъ употребляются почти исключительно, какъ пряность, особенно въ Англии и Сѣв. Америкѣ. М. масло идетъ на парфюмирование мыла, а въ смѣси съ воскомъ и маслами, подъ именемъ *мускатнаго бальзама*, употребляется для втираній при болѣзняхъ желудка, а также при головной боли.

Мускатовія, *Myristicaceae*, двусѣмяннодоольная растенія отр. *Polycaerpeae*, обнимающія около 100 видовъ на тропикахъ. Древесныя растенія съ двудомными цвѣтками. Сѣмя окружено кожурой.

Мускусиза, см. *Моноизия*.

Мускулатура, совокупность мышцъ въ животномъ организмѣ.

Мускусная землеройка, см. *землеройковая*.

Мускусная крыса, то же, что *выхуалъ*.

Мускусная свинья, *Dicotyles*, родъ млекопитающихъ отр. копытныхъ, семейства свиней; коренастое тѣло, короткая голова, маленькія уши, атрофированный хвостъ, трехпалыя заднія ноги; въ задней части спины железка, выводной протокъ которой открывается широкимъ отверстіемъ. *D. torquatus*, *пекари*, до 1 м. длины, съ желтоватой полосой вокругъ шеи, отдѣляетъ изъ спинной железы жидкость съ острымъ запахомъ. Живетъ въ лѣсистыхъ мѣстностяхъ Южн. Америки, бродитъ стадами по лѣсамъ и полямъ, переплываетъ рѣки и вѣчно кочуетъ. Питается корнями и плодами и портитъ часто насажденія. Мечетъ 1—2 дѣтенышей. Мясо М-ой с-и ѣдятъ, изъ шкуры дѣлаютъ мѣшки и ремни. Молодые животныя могутъ быть приручаемы.

Мускусный быкъ, *Ovibos*, млекопитающее животное отр. парнокопытныхъ, семейства полорогихъ. Единственный представитель, *O. moschatus*, отличается замѣчательнымъ сочетаніемъ признаковъ овцы и рогагого скота. Массивное тѣло, короткая и толстая шея, узкая, высокая, неуклюжая голова, скрытыя уши, маленькіе глаза. Рога, у основанія широкіе и сплюсненные, начинаются рядомъ, загнбаются внизъ, потомъ впередъ и кнаружи и, наконецъ, вершукми вверхъ. Короткія, крѣпкія ноги; большія круглыя копыта; густая, длинноволосая, черно-бурая шерсть. Живетъ въ Сѣв. Америкѣ, выше 60° с. ш., въ Гренландіи и на о-вахъ между материкомъ и Гренландіей выше 81°, стадами, въ долинахъ и низменностяхъ, по близости рѣкъ, зимою въ лѣсахъ; питается растеніями. Самка мечетъ 1 дѣтеныша. М. б. ловко взбирается на крутые утесы, смѣло прыгаетъ, крайне остороженъ, и охота за нимъ трудна. Мясо употребляется въ пищу.

Мускусный олепъ, *Moschus moschiferus*, семейства *Moschidae*, отр. парнокопытныхъ млекопитающихъ, красивое животное, по величинѣ и наружности напоминающее козулю; плотное сложеніе, удлиненная голова, безъ роговъ и бивней, стройныя ноги, короткій, толстый хвостъ. Цвѣтъ шерсти очень измѣнчивъ: темный и внизу бѣлый, или красно-бурый, желто-бурый, внизу бѣлый. Живетъ парами въ горахъ Азіи, отъ Амура до Гиндукуша и отъ 60° с. ш. до Китая и Индіи, но особенно на тибетскихъ склонахъ Гималая, въ округности Байкальскаго озера и въ горахъ Монголіи; днемъ прячется и лишь въ сумерки на разсвѣтъ появляется на пастбищахъ. Въ ноябрѣ и декабрѣ сходитъ стадами, и тогда происходятъ между самцами отчаянныя битвы изъ-за самокъ, при чемъ первые распространяютъ необычайно сильный мускусный запахъ. Въ маѣ самка мечетъ 1—2 дѣтенышей. М. о. питается древесными лишаями, травами, корнями, ягодами. У самца на задней части живота, между дупкомъ и половыми органами, находится кругловатый шишокъ, въ 5—7 сантиметровъ длины, 3 сантиметра ширины и 3 сантиметра вышины, покрытый, за исключеніемъ центральнаго кружка, густыми волосами. Въ кружкѣ открываются два маленькихъ отверстія, сообщающіяся, при по-

моши короткихъ трубокъ, съ полостью мѣшна. Железки мѣшка отдѣляютъ мускусъ (см. это сл.), котрый, наполнивъ мѣшокъ, изливается черезъ переднюю трубку. Количество жидкости достигаетъ 30—50 граммовъ, и ради нея животное цѣнится такъ высоко. Охота за М-мъ очень трудна, обыкновенно прибѣгаютъ къ арканамъ. Въ Сибири завлекають его зимою лишаями и убиваютъ ежегодно до 9000 самцовъ. Въ Тибетѣ требуется разрѣшеніе правительства, и на каждый мѣшокъ накладывается оффиціальныи штампель. Мясо не вкусно. Шкура употребляется на зимнюю одежду, одѣяла или идетъ на выдѣлку кожи.

Мускусныя растенія, такія раст., цвѣтки которыхъ издаютъ болѣе или менѣе сильный запахъ мускуса: *Mimulus moschatus* (въ Колумбѣ), *Centaurea moschata* и др.

Мускусъ, *Moschus*, секретъ, выдѣляемый самцомъ мускуснаго оленя въ особомъ мѣшкѣ. Лучшимъ признается въ торговлѣ *тонкинскій* (тибетскій, восточный) М.; затѣмъ существуетъ *сибирскій*, *бенгальскій* и *бухарскій* М. Наконецъ, нужно имѣть въ виду многочисленныя грубыя поддѣлки. М. представл. крошачущую, зернистую, бурую массу, съ жирнымъ блескомъ, горьковат. вкусомъ и особеннымъ, пронизывающимъ, долго сохраняющимся запахомъ, который при высуханіи массы почти исчезаетъ, а при смачиваніи ея снова усиливается. М. есть летучее и очень сильное возбуждающее средство, оживляющее дыханіе, кровообращеніе, дѣятельность кожи и отдѣленіе мочи, и на этомъ основано его широкое примѣненіе въ медицинѣ. Китайцы пользуютъ имъ издревле, въ Европу ввели его арабы. Нынѣ имъ стали особенно пользоваться для приготовления духовъ.

Муслиль (франц. *mousseline*), кисель; тонкіе сорта М-а называются *зефиръ*, *ваніль* и т. п.

Мусоргскій, Модестъ Петровичъ, одинъ изъ талантливыхъ русскихъ музыкальныхъ композиторовъ, родъ въ г. Торопцѣ, Псковской губ., въ 1836 г., воспитывался въ школѣ гвардейскихъ подпорщиковъ и въ 1855 г. былъ выпущенъ въ Преображенскій полкъ. Первоначальнымъ своимъ музыкальнымъ развитіемъ М. былъ обязанъ лично самому себѣ, своему таланту и своей страстной любви къ искусству; дальнѣйшая же музыкальная личность его сложилась подъ вліяніемъ знакомства

съ М. А. Балакиревымъ и группировавшимся вокругъ него кружкомъ (Бородинъ, Кюи, В. В. Стасовъ и др.). Чтобы отдаться всецѣло любимому искусству, М. вышелъ въ отставку изъ военной службы и, хотя впоследствии и поступилъ вновь на государственную службу (по министерству государств. имущ., затѣмъ по госуд. контролю), но все-же большую часть времени посвящалъ музыкѣ. Будучи очень недурнымъ пианистомъ, М. былъ замѣчательнымъ аккомпаніаторомъ. Самое крупное произведеніе М-аго — опера: „Борисъ Годуновъ“; другая его опера: „Хованщина“ имъ не была вполне окончена, и известна она концергной публикѣ лишь по тѣмъ отрывкамъ, которые неоднократно были исполняемы въ большихъ концертахъ Петербурга и Москвы; опера: „Сорочинская ярмарка“ также принадлежитъ къ числу незаконченныхъ работъ М-аго Сверхъ того онъ написалъ много романсовъ, фортепьянныхъ вещей и нѣсколько остроумныхъ музыкальн. пародій: „Классикъ“, „Раецъ“ и „Семинаристъ“. Ум. въ Петербургѣ 16 марта 1881 г.

Муослладъ, въ германской миеологии названіе всемірнаго пожара, имѣющаго бытъ при кончинѣ міра. Этимъ же именемъ ошибочно названа относящаяся къ IX вѣку религиозно-дидактическая поэма о кончинѣ міра ея первымъ издателемъ, Шмеллеромъ (1832 г.).

Мусселиново

стекло, листовое стекло матоваго цвѣта; послѣдній получается отъ тонкаго слоя наложенной сверху эмали. Въ составъ эмали входятъ: песокъ, сурикъ, стекляные обломки, обезвлагненная бура, оловяный пепель.

Муссоны, періодическіе вѣтры, дующіе поюгда въ одномъ направленіи, полгода въ противоположномъ; особенно характерны въ Индійскомъ океанѣ, наблюдаются также въ Гвинейскомъ заливѣ, Нов. Голланди и другихъ мѣстностяхъ. Въ Индійскомъ океанѣ и Гвинейскомъ заливѣ М. съ апрѣля по апрѣль дуютъ съ СВ., съ апрѣля по октябрь—съ ЮЗ. Образование М-въ объясняется періодическою смѣною въ содѣнныхъ мѣстахъ наименьшаго и наибольшаго барометрическаго давленія; такъ, въ Азіи лѣтомъ барометрической минимумъ уходитъ отъ береговъ въглубь материка, и воздухъ движется туда со стороны Индійскаго океана; наоборотъ, зимою на материкѣ, къ СВ. отъ Индіи, устанавливается максимумъ давленія, и возникаетъ обратное теченіе воздуха.

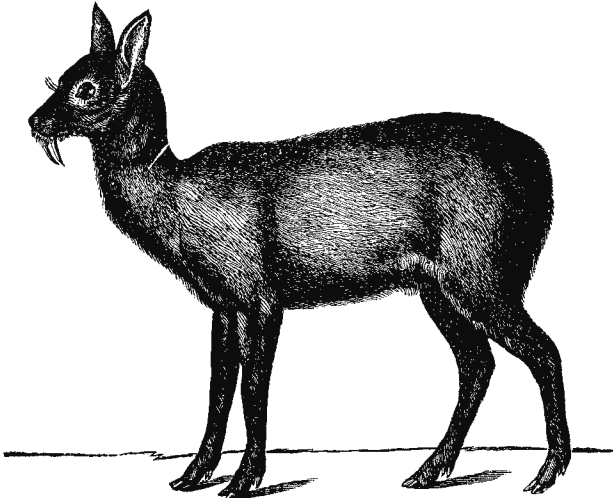

Мускусный олень.

Мустагъ, горный хребетъ, см. *Каракурумъ* 2).
Мустагъ (англ.), полудикія лошади въ американскихъ преріяхъ.

Мустемаръ, въ Турціи министръ внутреннихъ дѣлъ и первый совѣтникъ великаго визиря; званіе М-а присвоивается также первымъ совѣтникамъ различныхъ министерствъ.

Мустеръ (Musters), Георгъ, англійскій путешественникъ, род. въ 1841 г. въ Неаполѣ, участвовалъ въ Крымской кампаніи въ качествѣ морскаго офицера, съ 1869 г. предпринялъ рядъ путешествій въ Патагонію, Британскую Колумбію, на Ванкуверовы о-ва, въ Боливію, давшихъ богатые результаты въ географич. отношеніи; ум. въ 1879 г.

Мусульманство, см. *магометанство*.

Мута-Низге (*Лута-Низге*), большое африканское озеро, къ юго-западу отъ Мвутана; открыто Стэнли въ 1876 г. и изслѣдовано Эминомъ-пашей.

Мутаншеби (прозвище — „выдающій себя за пророка“), Абу-Табъ-Ахмедъ, знаменитый арабскій поэтъ, самый блестящій представитель послѣ-исламическаго періода арабской поэзіи; род. въ 915 г. по Р. Х. близъ Куфы. Выдающійся поэтический талантъ рано доставилъ М. широкую славу, и, когда онъ подвергся въ Элиссѣ преслѣдованіямъ за свои притязанія на достоинство пророка, мусульманскіе двory передней Азій и Египта поочередно служили ему прибѣжищемъ до смерти поэта, послѣдовавшей въ 965 г. отъ руки разбойниковъ на пути въ Куфу. Произведенія М. (числомъ 289), состоящая изъ ряда весьма ѣдкихъ сатиръ (*gedojā*) и эпическ. поэмъ, отличаются рѣдкою силою выраженія и плѣнительною гармоніей стиха, блестящимъ и колкимъ остроуміемъ и яркими картинами природы. Лучшее изданіе произведеній М.: „M. carmina“, Дитеричи; лучшей ихъ разборъ: „Commentatio de M.“, Боленя.

Mutatis mutandis (лат.), „измѣнивъ подлежащее измѣненію“, т. е. послѣ требуемыхъ измѣненій.

Муцація (лат.), перерожденіе голоса при переходѣ изъ дѣтскаго возраста въ возрастъ юношескій; начинается у дѣвушекъ между 12 и 15 годами отъ рожденія, а у мальчиковъ въ возрастѣ 14—17 лѣтъ. Періодъ такого перелома голоса характеризуется отчасти тѣмъ, что даже индивидуумы, обладающіе отъ природы хорошими вокальными средствами, въ это время отличаются крайне некрасивымъ голосомъ; пѣть въ это время очень вредно. Замѣчательно, что у мальчиковъ при М-и сопрано перерождается въ басъ, а альтъ — въ теноръ. У кастратовъ М-и голоса не бываетъ — явленіе, благодаря которому создались въ католическомъ мірѣ такое ужасное явленіе, какъ кастризмъ, продержавшійся нѣсколько столѣтій.

Мутгорнъ, гора въ группѣ С.-Готарда, въ Швейцаріи; 3200 м. выш.

Муткуроръ, Сергѣй, болгарскій министръ, род. въ 1851 г., служилъ сперва въ русской арміи и совершилъ кампанію 1877—78 гг., по окончаніи которой поступилъ въ ряды восточно-румельской милиціи; послѣ соединенія Восточной Румелии съ Болгаріей въ 1885 г., онъ сдѣлался ревн. ст. приверженцемъ князя Александра Баттенбергскаго, отличился въ войнѣ съ Сербіей, сталъ во главѣ сторонниковъ князя Александра, недовольныхъ его

вынужденнымъ отреченіемъ, свергнувъ временное правительство въ Софіи, былъ членомъ регентства и, по избраніи въ князья принца Фердинанда Кобургскаго, получилъ постъ военнаго министра. Въ 1891 г. вышелъ въ отставку съ чиномъ генерала и въ томъ-же году умеръ.

Мутонъ 1) Габриель, французскій математикъ, род. въ 1618 г.; будучи викаріемъ церкви св. Павла, М. все свое свободное время посвящалъ изученію астрономіи. Въ 1670 г. М. напечаталъ результаты своихъ наблюденій, которые, по отзывамъ Лаланда, заключаютъ много цѣнныхъ и интересныхъ свѣдѣній. М. вычислилъ логарифмы синусовъ и косинусовъ дугъ для каждой секунды первыхъ 4-хъ градусовъ съ 10 десятичными знаками. Ему же принадлежитъ знаменитая идея (проведенная впоследствии въ метрической системѣ съ нѣкоторыми измѣненіями) принять дугу = 1 минутѣ земнаго меридіана за основную единицу длины и подраздѣлить ее по десятичной системѣ. 2) М., Жоржъ, см. *Лоб.*

Муть, египетск. богиня, супруга Аммона; вмѣстѣ съ нимъ и своимъ сыномъ Хонсомъ составляла египт. триаду боговъ.

Муфангъ (Moufang), Христофъ, католическій священникъ, род. въ 1817 г. въ Майнцѣ. Другъ и соратникъ майнцаго епископа Кеттелера (1811—1877), горячій приверженецъ его стремленія вернуть католической церкви ея бывшее значеніе, поставить ее выше власти свѣтской и, путемъ участія духовенства въ социальныхъ реформахъ, приобрести въ рабочихъ классахъ могучую опору для папскаго престола, М. дѣятельно проводилъ воззрѣнія епископа въ журнальныхъ статьяхъ и въ парламентскихъ рѣчахъ. Въ 1863 г. онъ заступалъ Кеттелера въ гессенской 1-й камерѣ, въ 1871 г. былъ избранъ на его мѣсто въ рейхстагъ, по смерти Кеттелера былъ избранъ его замѣстителемъ, но не былъ утвержденъ правительствомъ. Ум. въ 1890 г.

Муфель, горнозаводскій и химическій аппаратъ: представляетъ собою полуцилиндрической открытой спереди, закрытойзади, съ плоскимъ дномъ сосудъ. Дѣлается или изъ огнеупорной глины, или изъ жѣлѣза. Вставляется обыкновенно въ печи и накаливается до температуры, необходимой для окисленія или обжиганія соответствующаго вещества, котор., однако, не должна превышать температуры плавленія золота. Муфельныя печи расходуютъ много топлива, и поэтому онъ менѣе выгоденъ, чѣмъ шахтные и пламенные печи. Пользуются муфельными печами при обжиганіи мышьяковистыхъ рудъ, сѣрнистыхъ металловъ, при требованіи свинца, содержащаго серобро (Werkblei), при плавкѣ мѣди и пр.

Муфта, механизмъ, служащій для соединенія вращающихся валовъ; имѣетъ весьма различное устройство; обыкновенно состоитъ изъ 2-хъ частей, которыя порознь заклиниваются на соприкасающихся концахъ валовъ и затѣмъ помощью болтовъ, а иногда выступовъ, соединяются между собою.

Муфтій („толкователь закона“), магометанскій ученый богословъ, принадлежавшій къ корпораціи *улемовъ*. При тяжбахъ и другихъ спорахъ М. составляетъ извѣщеніе относящихся къ данному случаю мѣстъ изъ священ. книгъ, такъ наз. *фетвы*; на основ. ея судья — *кади* постановляетъ рѣшеніе.

Муха 1) *золотая*, *Musca caesar*, блестящая,

смагрово-зеленая, съ серебристо-бѣлыми лицомъ и черными ногами; питается человѣческими и животными извержениями. 2) *M. жолощяя*, *Stomoxys calcitrans*, семейства *Muscariæ*, сѣрая, съ черными пятнами на задней части тѣла и желтыми щупальцами; тонкій, напереді заостряющийся хоботокъ торчитъ горизонтально и длиннѣе головки; похожа на комнатную муху, летаетъ въ концѣ лѣта и осенью и наноситъ болѣзненные уколы людямъ и скоту. 3) *M. комнатная*, *Musca domestica*, самый извѣстный видъ, рода *Muscidae*, распространена по всей землѣ и отличается своей назойливостью. Большіе, красные глаза, у самца соприкасающіеся на темени; мясистый, колѣчатый, втягиваемый хоботокъ оканчивается расширеніемъ, которымъ *M.* всасываетъ жидкости; растворимыя твердыя тѣла она предварительно смачиваетъ слюною; на внутренней сторонѣ крыльевъ, покрытыхъ нѣжными волосками, находятся 2 бѣлыхъ чешуйки; ножки состоятъ изъ 5 суставовъ, изъ коихъ послѣдній снабженъ 2 острыми коготками и съ каждой стороны—хватательными органами, при помощи которыхъ *M.* держится на стѣнахъ, зеркалахъ и даже на поверхностяхъ, обращенныхъ внизъ. Самка кладетъ въ теченіе $\frac{1}{4}$ часа 70—90 цилиндрическихъ яицъ въ гніющія вещества (лошадиный пометъ); черезъ 2 дня выползаютъ личинки, которыя спустя 14 дней превращаются въ бочкообразныя куколки; изъ послѣднихъ черезъ 14 дней выходятъ мухи. 4) *M. мясная*, *Musca carnaria*, до 13 мм. длины, спинной щитокъ съ сѣрыми полосами, задняя часть тѣла ярко-стально-синяя; обладаетъ, повидимому, замѣчательнымъ обоняніемъ: какъ скоро она почувствуетъ въ теплое время года запахъ мяса, особенно гніющаго, слетается массами и кладетъ туда яички. Уже черезъ часъ выползаютъ личинки, неутомимо конкурирующія съ жуками въ уничтоженіи гнили, заражающей воздухъ. Но, рядомъ съ этимъ, она уничтожаетъ и свѣжее мясо и кладетъ яички даже въ раны и язвы. 5) *M. татарская*, жукъ, *Lyta vesicatoria*, семейства *Cantharidae*; блестящаго зеленого цвѣта, принадлежитъ къ красивѣйшимъ жукамъ средней и южной Европы; неровный шейный щитокъ снабженъ углубленной срединной линіей; въ іюнь Ш. м. массами встречается на масличныхъ деревьяхъ, а также на бирючинѣ, тополѣ, дубѣ и проч. и улетаетъ издали по своему острому запаху. Употребляется въ медицинѣ въ пластыряхъ, благодаря нарывнымъ свойствамъ выдѣляемаго ею сока. Для этого собранныя мушки высушиваются и толкутся въ порошокъ. Взрослое насѣкомое содержитъ 0,4—0,6% кантаридина, кристаллическаго тѣла, ядовитаго для всѣхъ животныхъ. Личинки частью паразитируютъ въ насѣкомыхъ, частью живутъ свободно, подъ корою деревьевъ, и продѣлываютъ сложную метаморфозу.

Мухановъ, Петръ Александровичъ, авторъ нѣсколькихъ статей по военной исторіи, декабристъ; умеръ въ ссылкѣ въ Иркутскѣ 12 февраля 1854 г. См. „Русск. Стар.“ 1838—9 г.

Мухановская степь, *Муанъ*, однообразная равнина, занимающая сѣверную часть Ленкоранскаго у., Бакинск. губ., и ограниченная правымъ берегомъ Аракса и Курь, далѣе Болгару-чаемъ и послѣд-

ними отраслями Талышинскихъ горъ, а на самомъ югѣ—персидскими владѣніями. Степь бѣдна проточной водою и потому имѣетъ весьма скудную растительность, хотя ея печено-глинистая почва и пропитана черноземомъ; впрочемъ, осенью, послѣ дождей, она покрывается хорошимъ подножнымъ кормомъ, почему сюда и стекаются къ тому времени кочевые народы со своими стадами. Въ восточной части почва солончаковая и покрыта множествомъ соленыхъ озеръ, изъ которыхъ самое значительное—Магмутъ-галасси. *M.* с. имѣетъ очень жаркое лѣто и подвержена дѣйствію восточныхъ вѣтровъ, дующихъ со стороны Каспійскаго моря и порождающихъ злокачественныя лихорадки. Населеніе *M*-ой степи въ настоящее время весьма рѣдкое и сосредоточивается преимущественно по берегамъ рр. Курь и Аракса и по персидской границѣ, гдѣ проходитъ дорога изъ Шуши въ Ленкорань; нѣкогда же она была весьма многочисленна, орошалась цѣлою сѣтью каналовъ, проведенныхъ отъ Аракса, впадавшаго тогда, какъ полагаютъ, непосредственно въ Каспійское море, и имѣла нѣсколько значительныхъ городовъ. Но въ началѣ XIII в., съ нашествіемъ монголовъ, жители скрылись въ горы, города пришли въ запустѣніе, каналы засорились, и степь сдѣлалась пустынной и безлюдной.

Мухарремъ (арабск. Muharrem), 1-й мѣсяцъ магометанскаго луннаго года; у шиитовъ мѣсяцъ покаянія и траура въ память смерти ихъ національнаго святаго имама Гуссейна (см. *Гуссейнъ* 1).

Мухи 1) *Muscariæ*, сем. двукрылыхъ, весьма богатое формами и видами, съ трехчленистыми щупальцами; послѣдній суставчикъ большею частью сплюснутый; хоботокъ снабженъ мясистыми губками, нижняя челюсть атрофирована, крылья часто покрыты чешуйками. Личинки живутъ частью въ гніющихъ животныхъ и растительныхъ веществахъ, быстро уничтожая ихъ, частью паразитируютъ въ тѣлѣ другихъ насѣкомыхъ, особенно гусеницъ; форма ихъ цилиндрическая; куколки яйцевидны или бочкообразны. Личинки нѣкоторыхъ группъ развиваются крайне быстро и отчасти уже рождаются таковыми. Семейство *Muscariæ* распадается на восемь группъ: настоящихъ мухъ, *Musc. genuinae* (послѣднія, въ свою очередь, распадается на собственно мухъ, *Muscidae*, живородящихъ мухъ, *Sarcophaga*, и колющихъ мухъ, *Stomoxys*), *Sestridae*, *Tabanidae*, *Copropidae*, *Tachinariae*, *Acalypterae*, *Trineurae* съ подвигомъ *Nybos*. 2) *M.*, *Muscidae*, родъ насѣкомыхъ, сем. *Muscariæ*, отр. двукрылыхъ; короткая и широкая голова, конечный членикъ щупиковъ удлинненный; задняя часть тѣла коротко-яйцевидная; глаза у самца соприкасаются. Многочисленные виды этого рода распространены по всей поверхности земнаго шара.

Муховецкій каналъ, или *Королевскій*, въ Гродненской губ., соединяетъ р. Муховець съ Линою и назыв. нынѣ *Днѣпровско-Бугскимъ каналомъ*.

Муховець, рѣка въ Гродненской губ., правый притокъ Зап. Буга, въ которую впадаетъ близъ Брестъ-Литовска; начинается же изъ болотъ г. Пружаны и на протяженіи 84 в., изъ общей длины въ 100 в., входитъ въ систему Днѣпровско-Бугскаго на-

нала, почему и снабжены многими гидротехническими сооружениями.

Мухоловки, Muscicapidae, сем. птиц отряда хоящихих; короткий, опущенный книзу клювъ, съ широкимъ основаніемъ, съ крючковаатымъ заднимъ концомъ и маленькой выемкой съ каждой стороны. У основанія многочисленныя щетинки. Пасть широкая; какъ у ласточекъ; крылья длинныя, о 10-ти маховыхъ перьяхъ; пальцы и когти маленькія, подошва цѣвки сплошная; опереніе у обохъ половъ различное. Маленькія, проворныя птички, живутъ на деревьяхъ, избѣгая земли, высматриваютъ насѣкомыхъ и ловятъ ихъ на лету. Родина ихъ—Азія, Остъ-Индія. Въ Европѣ встрѣчаются: М-а сѣрая, *Muscicapa grisola*, и М-а пеструшка, *M. atricapilla*, перелѣтныя птички, длиною 14—18 сант., очень полезныя тѣмъ, что уничтожаютъ всевозможныхъ насѣкомыхъ. Онѣ гнѣздятся въ фруктовыхъ садахъ, на деревьяхъ или въ полуоткрытыхъ дуплахъ, часто вблизи жилищъ. Мясо ихъ очень вкусно, и, когда онѣ улетаютъ осенью, ихъ ловятъ въ Италиіи массаи, въ сѣти и силки.

Мухтаръ-паша, турецкій генералъ, род. въ 1832 г. въ Брюссѣ, воспитывался въ константинопольской военной школѣ, участвовалъ въ Крымской войнѣ. Въ 1875—1876 гг., командуя корпусомъ, посланнымъ для подавленія возстанія въ Черногоріи, потерпѣлъ полное пораженіе. Въ войнѣ 1877—1878 гг. М. оперировалъ на Кавказѣ и съ большимъ успѣхомъ отбилъ нѣсколько нападений на Карсъ; затѣмъ онъ былъ отозванъ для защиты Константинополя, а въ 1878 г., осенью, былъ посланъ на Критъ для умиротворенія острова. Въ 1884 г. М. назначенъ въ Египетъ представителемъ Порты.

Мудафарнагаръ, индо-британскій дистриктъ въ сѣверо-западныхъ провинціяхъ, между Гангомъ и Джумной; занимаетъ 4289 кв. клм. съ 758 444 ж. *Гл. г. М.*, 15080 ж.

Мудаффарпуръ, дистриктъ въ индо-британской провинціи Бенгалія; 2582060 ж. (на иностранствѣ въ 7777 кв. клм.). *Главный гор. М.*, на р. Гандакѣ, 42460 ж.

Мудитъ, см. *слюна*.

Муцій 1) Кай М., по прозванію *Сцевола* (лѣвля); во время осады Рима этрусскимъ царемъ Порсеной, проникъ въ неприятельскій лагерь, чтобы убить Порсену и тѣмъ спасти Римъ. Онъ былъ схваченъ и на вопросъ Порсены объявилъ, что триста юношей дали клятву убить врага родины, и ему не избѣгнуть смерти. Когда царь ему пригрозилъ съечь его живымъ, М. смѣло положилъ руку на жертвенный огонь, чтобы тѣмъ показать свое презрѣніе къ смерти. Слова и поступокъ М-ія произвели, по преданію, такое сильное впечатлѣніе на этрускаго царя, что онъ немедленно снялъ осаду. 2) Публий М., Сцевола, консулъ въ 133 г. до Р. Х., поддерживалъ планы Семпронія Гиверія Гранха, избѣгавшаго своими юридическими познаніями и краснорѣчіемъ. 3) Квинтъ М., Сцевола, авгуръ, въ 127 г. управлялъ провинціей Азіей, въ 117 г. консулъ; учитель Аттика и Цицерона. 4) Квинтъ М., Сцевола, управлялъ Азіей въ 99 г. и своимъ правосудіемъ заслужилъ такое расположеніе жителей этой провинціи, что они учредили въ честь его

особый праздникъ *Misia*. Онъ же впервые систематизировалъ *Jus civile* въ 18 книгахъ. Убитъ въ 83 г., по приказанію Марія Младшаго.

Мучной жуикъ, *Tenebrio molitor*, сем. *Tenebrionae*, 15 мм. длины, поперечные глаза, короткіе, шнуровидные щупальцы; поперечно-четыреугольная грудь, тонкія ноги, цвѣтъ смолисто-бурый, нѣсколько блестящій, внизу красно-бурый, продолговатая крыльиная крышка съ слабымъ точечнымъ рисункомъ; встрѣчается въ домахъ булочниковъ, мельниковъ, мучныхъ торговцевъ и проч., подъ мучными мѣшками; гусеница его желтовато-бурая, очень гладкая, съ маленькій головкой безъ глазъ, короткими щупальцами, 6 ногами; питается мукою, отрубями, хлѣбомъ и пр. Значительно размножилась, М. ж. можетъ причинять большой вредъ. Его легко, однако, собирать въ горшки, куда кладутъ муку, хлѣбъ и иногда мертвую мышъ или птицу; въ этомъ видѣ М. ж. служитъ хорошимъ кормомъ для большинства домашнихъ птицъ. Окуклается въ концѣ іюля; спустя нѣсколько недѣль выходитъ жуикъ. Весь циклъ развитія продолжается около года.

Мушенбрѣкъ, Питеръ ванъ, извѣстный экспериментаторъ и преподаватель физики XVII стл., род. въ 1692 г. въ Лейденѣ, былъ профессоромъ математики и физики въ Дюнсбургѣ, Утрехтѣ и Лейденѣ, гдѣ и скончался въ 1761 г. Его обширныя сочиненія по физикѣ: „*Elementa physices*“ и „*Introductio ad philosophiam naturalem*“ пережили много изданій и были переведены на нѣмецкій и французскій языки. Онъ принималъ участіе въ открытіи Лейденской банки и изобрѣлъ первый металлическій пирометръ.

Муширъ (арабек.), высшій турецкій чинъ, какъ въ военной, такъ и въ гражданской службѣ; въ арміи М. командуетъ корпусомъ и соответствуетъ нашему полному генералу; какъ гражданскій чиновникъ, М. соответствуетъ приблизительно нашему министру.

Мушицкій, Лукіанъ, сербскій писатель, род. въ 1777 г., учился въ пѣтскомъ университетѣ, въ 1802 г. принялъ монашество и былъ затѣмъ шиматовецкимъ архимандритомъ и епископомъ въ Карловцѣ. Изъ его сочиненій извѣстны: „Гласъ шиматовецкой арфы“, „Гласъ народолоубца“, но особенно высоко цѣнились современниками и даже вызвали цѣлый рядъ подражаній его патристическаго оды, въ которыхъ онъ прославляетъ языкъ, религію и героевъ Сербіи. М. могъ бы оказать гораздо болѣе вліянія на развитіе отечественной литературы, если бы не бралъ сюжеты для своихъ произведеній нрѣдко мелочныя событія дня и не придавалъ имъ чуждой ложноклассической формы. Ум. М. въ 1837 г.

Мушка 1) карточная игра, въ которой могутъ участвовать 2, 4, 5 или 6 чел.; каждому играющему дается по 5 картъ; кто имѣтъ невыгодныя карты, можетъ покупать другія; выигравшимъ считается тотъ, кто имѣтъ въѣ карты одной масти (мушку). 2) М., небольшое возвышеніе, имѣющее видъ конуса, пирамиды и т. п., укрѣпляющееся на концѣ огнестрѣльнаго оружія; служитъ для прицѣливанія артиллерійскихъ орудій, которыя устанавливаются такимъ образомъ, чтобы прорѣзь прицѣла, вершина мушки и центръ цѣлы находились на одной прямой линіи. 3) М., маленькій кусокъ черной таф-

ты, полукруглой или иной формы, наклеиваемой дамами на лицо во видѣ пластыря, съ цѣлью отгнать близкую кожи или закрытыя пятна на ней. мода эта возникла въ XVII в. во Франціи.

Мушкетень, огнестрѣльное оружіе, похожее на карабинъ.

Мушкетеры 1) см. *мушкетъ*. 2) М., (*mousquetaires*), благородная конная гвардія француз. королей со врем. Людовика XIII (1622); упразднена въ 1815 г.

Мушкетовъ, Иванъ Васильевичъ, извѣстный геологъ, проф. горнаго института, преподаватель физич. географіи въ Петербург. ун. и членъ геологическаго комитета. Обширное соч. проф. М-а „Физическая геологія“ (2 т., 1888—91), считается лучшимъ руководствомъ по этому предмету и въ частности по орографіи; другой трудъ его: „Туркестанъ, геологич. и орографич. описаніе по даннымъ, собраннымъ во время путешествій съ 1874 по 1880 г.“ (1886, вышелъ лишь 1-й т.) является главнѣйшимъ источникомъ для геологич. ознакомленія съ краемъ; кромѣ того ему принадлеж. соч.: „Матеріалы для изуч. геогн. строенія рудныхъ богатствъ Златоустин. горн. округа Оренб. губ.“ (1877), „Геологич. очеркъ Липецкаго уѣзда въ связи съ минер. источниками Липецка“ (1885), „Вѣрненское землетрясеніе“ (1890) и др.

Мушкетъ, огнестрѣльное оружіе пѣхотинцевъ, введенное въ Германіи Карломъ V въ 1519 г.; первоначально М-ы были очень тяжелы, при стрѣльбѣ требовали особой подставки для дула; тѣмъ не менѣе, они быстро получили широкое распространеніе; въ тридцатилѣтнюю войну пѣхота исключительно состояла изъ копійщиковъ и *мушкетеровъ*, которые составляли отъ 1/2 до 2/3 численности каждаго полка. Густавъ Адольфъ значительно усовершенствовалъ М.: онъ сталъ легче, не требовалъ подставки и могъ быть заряженъ во фронтѣ, между тѣмъ какъ раньше солдаты уходили для заряженія М-а за фронтъ. Съ дальнѣйшимъ улучшеніемъ огнестрѣлн. оружія, съ конца XVII ст., М-ы были вытѣснены пѣхотными ружьями.

Мушкетъ (*Mouscheton*) 1) Фредерикъ, извѣстный нидерландскій пейзажистъ, род. въ 1633 г., ум. въ 1686 г. Особенно хорошо онъ писалъ воду. 2) М., Исаакъ, сынъ предыдущаго, по прованію Oudpapee, род. въ 1670 г., ум. въ 1744 г.; извѣстенъ, какъ живописецъ и граверъ на мѣди. Его картины написаны легко и обнаруживаютъ обстоятельное пониманіе художникомъ законовъ перспективы.

Муэззинъ, названіе членовъ корпораціи *улемовъ* (см. это слово), на обязанности которыхъ лежитъ призывать 5 разъ въ день съ балкона минарета правовѣрныхъ магометанъ къ молитвѣ. Несмотря на свою принадлежность къ улемамъ, М-ы не даютъ никакихъ обѣтовъ и могутъ свободно переходить къ какой угодно профессіи.

Мхи, Musci, тайнобрачныя растенія, занимаютъ средину между слоевищными и сосудистыми; подобно первымъ, они состоятъ изъ однихъ клѣтокъ, подобно вторымъ—обладаютъ опредѣленной формой половыхъ органовъ, антеридіями и архегоніями, составляющими необходимое звено въ ихъ развитіи. Изъ проростающей споры непосредственно образуется *проростокъ protonema, prothallium*, зеленый. вѣтвящіяся нити котораго состоятъ изъ

рядовъ цилиндрическихъ хлорофилловыхъ клѣтокъ. На отдѣльныхъ вѣточкахъ проростка появляются почки, изъ которыхъ скоро вырастаютъ молодія растенія. У печеночныхъ и нѣкоторыхъ другихъ мховъ проростокъ слабо развитъ или совершенно отсутствуетъ, и стволѣкъ мха вырастаетъ прямо изъ споры. У низшихъ формъ стволѣкъ слоевища

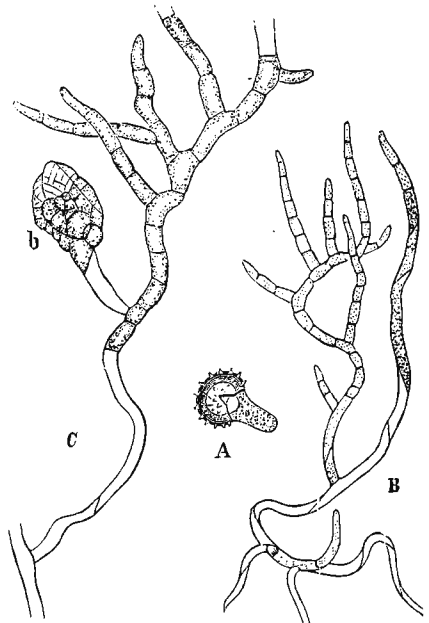

Мхи. Рис. 1. Проростающая спора и проростки листовыхъ мховъ. А спора, В и С проростки, Д зачатокъ стволика.

вый; у высшихъ печеночныхъ и листовыхъ М-въ развивается ползучій или прямой стебель съ ясны-

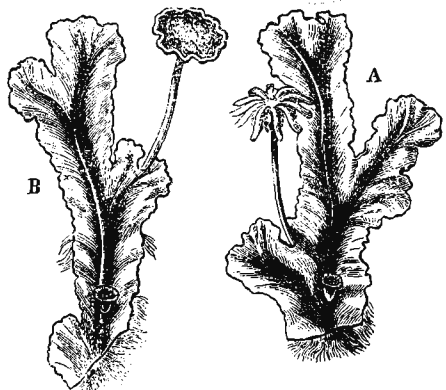

Мхи. Рис. 2. *Marchanti Polymorpha*. А женская особь съ плодоношеніемъ, В мужская особь съ плодоношеніемъ.

ми листьями. Лиственный стволъ, листъ *frons*, имѣетъ плоскую форму листа или ленты, располагается на субстратѣ, пускаетъ съ нижней стороны корневые волоски и либо совсѣмъ безлистный, либо снабженъ съ нижней стороны несовершенными ли-

стовыми образованиями; большую часть онъ дѣлится дихотомически. Другая форма ствола—цилиндрическая, или стебель, круглая нить, прямая или ползучая, одѣтая листьями. Листья, представляющіе переходы отъ линейной формы къ

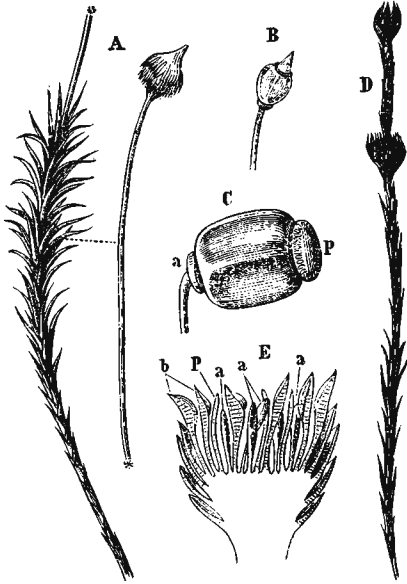

Мхи. Рис. 3. Цилиндрическій мохъ, *Polytrichum commune*. А женская особь въ капсулѣ, В и С капсула, D мужская особь, E мужской цвѣтокъ.

круглой, состоятъ изъ одного слоя клетокъ, больш. част. одинаковыхъ и снабженныхъ хлорофилловыми зернами. На верхней сторонѣ слоевища или въ углахъ видоизмѣненныхъ листьевъ помѣщаются половые органы, которые, вмѣстѣ съ окружаю-

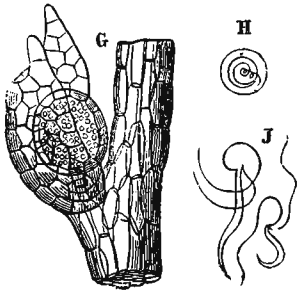

Мхи. Рис. 4. G Антеридій, H сѣмяна тѣльца въ оболочкѣ, J свободныя сѣмяна тѣльца.

щими ихъ, своеобразно видоизмѣненными листьями, перистеціями, и особенными соковыми нитями, парафизами, составляютъ цвѣтокъ мха. Мужскіе половые органы, антеридіи, суть мѣшечки съ выходнымъ отверстіемъ на верхушкѣ, наполненные сѣмянными тѣльцами: это—короткія, вначалѣ спи-

ральныя нити, съ двумя тонкими мерцательными волосками. Женскіе половые органы, архегоніи,—бутылкообразныя тѣльца, вдоль длинной, цилиндрической шейки которыхъ проходитъ каналецъ, въ известное время открывающійся вверху для пропуска сперматозоидовъ къ яйцевымъ клеткамъ. Въ расширеніи бутылки происходитъ оплодотвореніе. М. бываютъ одно- или двудомные и представляютъ интересный примѣръ чередованія безполога и полового поколѣній. Послѣ оплодотворенія яйцеклетка начинаетъ расти, дѣлится перегородками и превращается въ плодъ, который есть, слѣдовательно, продуктъ полового размноженія. Онъ состоитъ изъ ножки и сидящей на

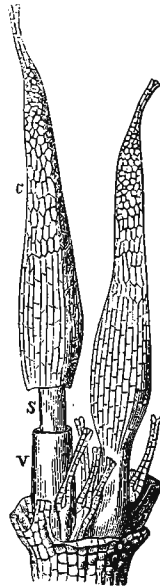

Мхи. Рис. 5. Женскій цвѣтокъ съ двумя спорогоніями.

вздутости, коробочки, и назначенъ для развитія споръ. Этотъ—то плодъ, или спороплодникъ, и есть безполовое поколѣніе. Около 3800 видовъ вѣчно зеленыхъ, много- или однолѣтнихъ мховъ распространены по всей землѣ, но особенно въ холодныхъ и умеренныхъ поясахъ и возвышенныхъ мѣстностяхъ; на крайнемъ сѣверѣ и на самыхъ возвышенныхъ пунктахъ М., вмѣстѣ съ лишайми, являются послѣдними слѣдами органической жизни. Они требуютъ мало пищи, пере-

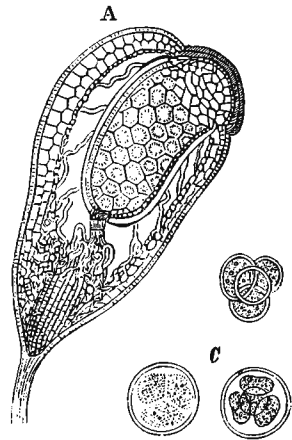

Мхи. Рис. 6. *Funaria hygrometrica*. А продольный разрѣзъ капсулы, С образованіе споры.

носить морозы и быстрыя колебанія температуры, могутъ по мѣсяцамъ сохраняться высушенными и, увлажненные, снова оживаютъ. Иные виды покры-

ваютъ цѣлыя мили. Часто М являются перемычками зародышамъ жизни на бесплодной почвѣ, на голыхъ скалахъ. Умирая, они образуютъ вмѣстѣ съ составными частями почвы, которая притягивается ими, материалъ для созданія болѣе богатой растительности. Такъ, могущественные торфяные пласты состоятъ главнымъ образомъ изъ накопившихся вѣками обугленныхъ остатковъ различныхъ М-въ. Всаывая воду, М. предохраняютъ почву отъ быстрого высыхания. Зимой они образуютъ защищающій покровъ для растений, сѣмянъ, насѣкомыхъ. Крупныя животныя выстилаютъ ими свои логовища, птицы — гнѣзда. Человѣкъ пользуется М-ми для упаковки, набивки, обивки стѣнъ и проч. Нѣкоторые М. вредятъ лугамъ или деревьямъ. М. дѣлятся на 2 подкласса: 1) *настоящие мхи*, Musci; стебель покрытъ спирально расположенными листьями, и 2) *печеночницы*, Hepaticae; виллообразно-вѣтвящееся слоевище, иногда съ листьями на нижней сторонѣ.

Ищенскъ, уѣздный городъ Орловской губ., подлѣ 53° 11' с. ш. и 54° 14' в. д., при Московско-Курской жел. дор. и судоходномъ притоку Оки, Зушъ; 16348 ж., ведущихъ оживленную торговлю рожью, пенькой, металлами, масломъ, солью и пр. М. впервые упоминается въ 1147 г., съ 1320 г. принадлежалъ Литвѣ, присоединенъ къ Россіи въ 1509 г., уѣзднымъ городомъ сдѣланъ въ 1778 г. — *М-ий уездъ* (2108^{1/2} кв. вер. съ 101220 ж.) лежитъ въ сѣверной части губерніи, по р. Окѣ и притонамъ ея: Зушѣ, Обтухѣ, Лисицѣ и др.; почва плодородная, въ восточной части черноземная, въ западной — сушливая и супесчаная; благодаря этому земледѣліе (между прочимъ, вздѣлываніе конопли) является самымъ главнымъ занятіемъ населенія.

Ихдети, незначительное селеніе Тифлисской губ., ч уѣзда, въ 20 в. отъ Тифлиса, живописно расположено при впаденіи р. Арагвы въ Куру; 787 ж. М. принадлежитъ къ древнѣйшимъ поселеніямъ Кавказа и былъ нѣкогда обширнымъ, цвѣтущимъ городомъ, имѣлъ 4 мили въ окружности и могъ выставить 80000 войска; съ IV до конца V ст. служилъ столицею Грузіи. О его быломъ величій свидѣлствуютъ многочисленныя развалины дворцовъ, церкви, домовъ и пр., раскинутыхъ по берегамъ Арагвы и Куры и по окрестнымъ холмамъ. Самымъ важнымъ памятникомъ является знаменитый соборъ во имя 12 апостоловъ, постро. въ 328 г. на мѣстѣ обрѣтенія хитона Іисуса Христа.

Ицхри (груз.), послушникъ въ грузинскихъ монастыряхъ.

Ишанки, Вругоза, классъ моллюскообразныхъ животныхъ, образующихъ на твердыхъ предметахъ колоніи, въ которыхъ отдѣльныя особи располагаются въ определенномъ порядкѣ. Колоніи эти обыкновенно образуютъ плоскія листовидныя налѣты на камняхъ, раковинахъ и т. под. Каждая особь покрыта симметрической оболочкой, *эктоцистой*, черезъ верхнее отверстіе которой животное можетъ высовывать переднюю часть тѣла съ вѣнчикомъ щупальцевъ. Изъ сліянія оболочекъ образуется покровъ колоніи, который бываетъ, смотря по степени отвердѣнія кутикулы, кожстѣй, роговой, студенистой или известковой. Эктоциста окружаетъ внут-

ренній, мягкій слой тѣла, *эктоцисту*, состоящую изъ наружного эпителия и внутреннего мышечнаго слоя продольныхъ и кольцевыхъ волоконъ. Выдвиженіе тѣла и втягиваніе его въ ячейку производятъ особыя мышцы. Щупальцы суть полныя мускулистые выросты тѣла, расположенные на полксвообразной или круглой головной пластинкѣ, *лофофоръ*. Щупальцы сообщаются съ полостью тѣла и, наполняясь кровью, способствуютъ обмѣну газовъ. Нервная система состоитъ изъ головнаго узла съ многочисленными вѣточками къ щупальцамъ и къ глоткѣ; „колониальная“ нервная система соединяетъ отдѣльныя особи между собою. Пищеварительный каналъ, изогнутый въ видѣ подковы или петли, свободно виситъ въ полости тѣла. Размноженіе двоякое: половое и бесполое. Половые продукты выдѣляются изъ яичника и сѣмянной железы въ полость тѣла, гдѣ и происходитъ взаимное оплодотвореніе. Бесполое размноженіе совершается при помощи *статобластовъ*: это — своеобразныя тѣльца, имѣющія форму чечевицы, съ твердой хитиновой скорлупой, наполненной клѣтками; къ концу зимы скорлупа распадается, а изъ клѣтокъ развивается мшанка. Зародышъ продѣлываетъ метаморфозу. М. живутъ болѣею частью въ морѣ на камняхъ, кораллахъ, сваяхъ, раковинахъ; прѣсноводная *Cristatella* можетъ медленно передвигаться цѣлою колоніей. Въ геологической эпохи М. были очень распространены, особенно въ юрекую эпоху. Онѣ распадутся на 2 отряда: *внутрипорошицевыхъ*, entoprocta, *внѣшпорошицевыхъ*, ectoprocta.

Ищоповъ, безуѣздный городъ Варшавской губ., Блонскаго уѣзда; 4871 ж.

Ишва, двѣ рѣки Вологодской губ., Устьесольскаго уѣзда, служившія важнымъ торговымъ путемъ въ сношеніяхъ Новгорода съ Угрюмъ; лѣтомъ обѣ рѣки и теперь служатъ единственнымъ путемъ сообщенія между Печорскимъ краемъ и долиною Вычегды. 1) *М. Печорская*, или Сѣверная, имѣетъ значительную глубину и 250—300 в. въ длину; впад. въ р. Печору съ лѣвой стороны. 2) *М. Вычегодская*, или Южная, лѣвый притокъ Вычегды, въ которую впадаетъ послѣ 120 в. теченія (судоходна на 100 в.).

Ишдо, продуктъ, полученный отъ дѣйствія ѣдкихъ щелочей на жиры (глицериды); состоитъ главнымъ образомъ изъ пальмитиновокислаго, стеариновокислаго и олеиновокислаго калия или натрія. Ёдкія щелочи соединяются съ кислотами жировъ, выдѣляя свободный глицеринъ. М. приготовляется заводскимъ путемъ. Необходимый сырой матеріалъ для мыла: 1) щелочи — ѣдкіе кали и натрѣ, которыя приготовляются на самыхъ заводахъ, кали — изъ поташа, натрѣ — изъ соды. Вмѣсто кали и натра берутъ иногда соду, но М., полученное такимъ путемъ, невысокаго качества: всегда ноздревато, очень легко растворяется въ водѣ. Непригоднымъ для варки оказался и сѣрно кислый натрѣ; 2) жиры — говяжье, свиное сало, коровье масло, лошадиный, клеевой, китовый, рыбій и др. жиры, пальмовое, кокосовое, оливковое и др. масла; 3) поваренная соль; 4) смола. Всѣ М-а можно раздѣлить на 2 группы: 1) *простыя*, или *обыкновенныя*, изъ болѣе дешеваго матеріала (сальное ядровое, пальмовое ядровое и др.; 2) *туалетныя*, изъ

болѣе дорогого и чистаго матеріала (альпійскіе цвѣты, лавандуловое, millefleurs, розовое, геліотроповое и др.). Тѣ и другія подраздѣляются на *натровыя* и *калійныя*, или мягкія; натровыя дѣлятся, въ свою очередь, на *ядровыя* и *наполненныя*, или *наличныя*. Варка производится въ открытыя или закрытыя (подъ давленіемъ) котлахъ, голымъ огнемъ и паромъ. Котлы имѣютъ форму опрокинутаго усѣченнаго конуса; нижняя часть, подверженная дѣйствію огня, дѣлается изъ желѣза; верхняя—изъ дерева, камня, кирпичей; внутренность вымазываютъ цементомъ; при варкѣ паромъ послѣдній проходитъ по эмбразнымъ трубкамъ, расположеннымъ внутри котла. Процессъ мыловаренія распадается на: 1) приготовленіе мыльнаго клея; 2) отсаливаніе, или отдѣленіе излишней воды; 3) откипаченіе (варка начисто). Ведется онъ такъ: наполняютъ котелъ опредѣленнымъ количествомъ щелока (щелочи), кипятятъ, прибавляютъ жира и варятъ до тѣхъ поръ, пока не образуется клей; масса въ этомъ состояніи, захваченная на лопатку, тянется длинными нитями. Тотчасъ вливаютъ крѣпкій, концентрированный растворъ чистой поваренной соли или смѣси соды съ поваренной солью, при чемъ отъ мыла начинаетъ отдѣляться вода съ излишнимъ щелокомъ, которая и выпускаютъ наружу. М. продолжаетъ стоять въ котлѣ нѣсколько часовъ, послѣ чего приступаютъ къ откипаченію (вываркѣ начисто); выпускаютъ въ котелъ свѣжій щелокъ для окончательнаго омыленія жировыхъ частей и нагрѣваютъ его до кипѣнія. М. становится гуще, плотнѣе, наконецъ дѣлается твердымъ; на гладкой и очищающей отъ пѣны поверхности замѣтны глубокія борозды; появляются большіе блестящіе пузыри. М. вываривается въ плитки, кипяченіе продолжаютъ до тѣхъ, пока оно не сдѣлается зернистымъ и не дастъ сгустка (простое ядровое М.); если сгустокъ водою или щелокомъ превратить въ студенистую массу, получается *наличное ядровое М.* Для отдѣленія ненужныхъ примѣсей М. приводятъ въ жидкое состояніе и даютъ нечистотамъ сѣсть на дно (шлифовка). Когда содержимое котла достаточно отстоялось, массу перечерпываютъ мѣдными ковшами въ формы—деревянные (чугунные) продолговатые ящики съ разборными стѣнками; дно формъ выстлано холстомъ и имѣетъ отверстія для свободнаго стока щелока. М. лежитъ въ нихъ 8—10 дней до полнаго застыванія; затѣмъ форму разбираютъ, М. разрѣзываютъ на куски латуною проволокой, оставляютъ на воздухѣ еще нѣсколько дней, и тогда оно готово къ продажѣ. Мягкія (морскія) калийныя М. представляютъ соединенія ѣдкаго калия съ жирными кислотами плюсъ глицеринъ. Въслѣдствіе сильнаго средства жирнокислаго калия къ водѣ они не легко высыхаютъ, сохраняя свою мазеобразную консистенцію, чему способствуетъ находящаяся въ нихъ глицеринъ. Для калийныхъ М-ъ берутъ льняное, подсолнечное, кунжутное, сурьпное, конопляное масло и ѣдкое кали. Варка ведется такъ же, какъ и прежде; исключается только операція отсаливанія. Калийное М. представляетъ собою мягкую, нѣсколько вязкую массу, въ неокрашенномъ видѣ—желтаго цвѣта. (М., приготовленное изъ коноплянаго масла, имѣетъ зеленый цвѣтъ). Въ туалетныя М-а входятъ тѣ-же главныя составныя ча-

сти, что и въ простыя, только высшаго качества; кромѣ того еще духи и краски: 1) минеральныя: киноварь, хромовая зелень, ультрамаринъ и др., 2) растительныя: шафранъ, ланмусъ и индиго, карминъ и пр. Фабрикуются они горячимъ путемъ и холоднымъ (т. е. безъ сильнаго нагрѣванія). Процессъ приготовленія одинаковъ съ вышеописаннымъ; разница въ томъ, что въ туалетныя М-а кладутъ духи, зат. окрашиваютъ и формируютъ помощью прессовъ. Большинство туалетныхъ М-ъ твердона-тровыя. Есть прозрачныя туалетныя М-а—это собственно обыкновенныя М-а, растворенныя въ спиртѣ и затѣмъ отстоявшіяся. Хорошее М. должно бытъ нейтральнымъ, т. е. не содержать свободныхъ щелочей, неразложившагося жира, имѣть надлежащее количество воды. Присутствіе неразложившагося жира дѣлаетъ М. мало пѣнистымъ, немелкимъ и при легкой порчѣ жира бываетъ причиною непріятнаго запаха. Въ продажѣ нерѣдко въ М-ѣ встрѣчаются подмѣси: глина, мѣлъ и пр. М. находитъ себѣ громадное и всѣмъ извѣстное примѣненіе въ домашнемъ обиходѣ; въ техникѣ употребляется для промывки шерсти, сунонъ, хлопка; въ медицинѣ для дезинфекціи, для втираній при болязняхъ кожи и т. д. Болѣе употребительныя медицинскія М-а: камфорное, ярьоловое, дегтярное, йодовое, салициловое и др. Очищающее дѣйствіе мыла объясняютъ тѣмъ, что мыльный растворъ гораздо лучше проникаетъ въ растительную и животную ткани, чѣмъ простая вода, и скорѣе изъ нея вытѣсняетъ грязь; другіе же приписываютъ главное значеніе ѣдкой щелочи, которая выдѣляется изъ М-а, раствореннаго большимъ количествомъ воды. Въ известковой, такъ называемой жесткой, водѣ М. дѣлается немылкимъ: кислоты соединяются съ кальціемъ и даютъ прочную соль; прибавленіемъ соды воду можно освободить отъ извести и превратить въ мягкую.—Въ Европейской Россіи въ 1887 г. было 373 мыловаренныхъ завода съ 1504 рабочими; приготовлено М-а: 2.425,000 пуд. на сумму 9.020,000 руб.; въ Царствѣ Польскомъ: 42 завода съ 157 рабочими, сумма произв. 786,000 р. Въ эти цифры не входитъ количество мыла, приготовляемаго на парфюмерныхъ заводахъ.

Мыловареніе, см. мыло.

Мыловка, совершенно свободный отъ примѣсей сортъ глины, идущей на выдѣлку фаянса; находится въ залежахъ близъ села Гжелъ, въ 50 в. отъ Москвы.

Мыльный камень, или *сапонитъ*, родъ морской пѣнки, съ небольшимъ содержаніемъ (Al²)O³; мягкой, жирной на ощупь, бѣлаго или краснаго-бураго цвѣта. Встрѣчается въ трещинахъ эмбевика на мысѣ Лизердъ, въ Корнваллисѣ.

Мыльный спиртъ (Spiritus saponatus), растворъ калийнаго мыла въ спиртѣ. Приготавливается изъ 60 ч. оливаго масла, 70 ч. раствора ѣдкаго кали, 300 ч. спирта и 170 ч. воды. Употребляется для растиранія отморозенныхъ членовъ и при ревматическихъ боляхъ.

Мышь-булакъ (киргизское «тысяча источниковъ»), названіе нѣсколькихъ мѣстностей въ русскихъ владѣніяхъ Средней Азіи, богатыхъ пастбищами и обильно орошенныхъ многочисленными источниками.

Мышь (англійское *саре*, испанское и португаль-

ское *sabe*, итальянское *saro*, отъ латинскаго *sarui*, т. е. голова, остріе), высокое гористое прибрежье, вдающееся въ море.

Мысль Доброй Надежды, см. *Доброй Надежды мысь*.

Мытари, въ евангеліи сборщикъ римскихъ податей и пошлинъ. Главные М-и, бравшіе римскіе налоги на откупъ, пользовались у евреевъ большимъ влияніемъ. Къ помощникамъ же ихъ и прислужникамъ, приходившимъ въ непосредственное соприкосновеніе съ плательщиками, народъ питалъ нескрываемую ненависть и презрѣніе. Имъ нерѣдко запрещалось входить въ храмъ и участвовать въ общественныхъ богослуженіяхъ. Выраженія: грѣшникъ, язвчникъ и М. были почти синонимами. Спасителю нерѣдко приходилось выслушивать упреки за сношенія съ М-ями. Наиболее извѣстны М-и: Закхей, бывшій однимъ изъ главныхъ сборщиковъ и потому называвшійся „начальникомъ М-ей“, и Левій, впоследствии апостоль Матвѣй.

Мытщи Большіе, село Московской губ. и уѣзда, въ 17 в. отъ г. Москвы, при р. Яузѣ; находящіяся здѣсь ключи собраны въ многочисленные бассейны, воды которыхъ, по соединеніи ихъ посредствомъ водопроводныхъ трубъ, направляются въ общій резервуаръ Сухаревой башни и оттуда расходятся по Москвѣ.

Мытъ 1) старинная пошлина съ провозимыхъ товаровъ, возовъ, судовъ, проѣзжихъ и прогоннаго скота. Частные мыты запрещены въ 1596 г., причѣмъ прежніе владѣльцы продолжали получать отъ правительства половину дохода съ ихъ прежнихъ мытовъ. М. взымался съ товарной цѣны или, чаще, съ величины воза или судна. Злоупотребленія мытчиковъ вызывали сильныя жалобы, но окончательно отмѣненъ М. только при императрицѣ Елисаветѣ (болѣе ранній указъ о томъ же, отъ 1654 г., фактически не получилъ постанов. дѣйствія). 2) М., доброкачественная болѣзнь лошадей, которая обнаруживается припуханіемъ лимфатическихъ железъ на шеѣ и истеченіемъ изъ носа сперва слизистой, потомъ слизисто-гноной жидкости. Вначалѣ М. можно смѣшать съ *сапомъ* (см. слово *лихой*).

Мытшинецъ, посадъ Ломжинской губ., Остроленскаго у.; 2865 ж.

Мытшикъ, уѣздный г. Ярославской губ., подъ 59° 47' с. ш. и 56° 7' в. д.; расположенъ на возвышенномъ, изрѣзанномъ оврагами лѣвомъ берегу р. Волги; пристань, 2525 ж. Въ XVII в. М. былъ селомъ Чудова монастыря; въ уѣздный городъ переименовъ въ 1777 г. — *М-скій уѣздъ* (2164, кв. в., 90810 ж.), лежитъ въ западной части губ., по лѣвую сторону Волги и по ея незначительнымъ притокамъ: Суткѣ, Сернѣ, Постной и др. Почва плодородная, суглинистая (въ сѣверной части встрѣчаются значительныя черноземныя пространства), благодаря чему уѣздъ имѣетъ избытокъ хлѣба для вывоза. Кромѣ земледѣлія населеніе занимается также разведеніемъ куръ ради яицъ и горшечнымъ производствомъ.

Мышленіе есть внутренняя самостоятельная дѣятельность, предметъ которой составляетъ отношеніе представленій между собою. Какъ внутренняя субъективная дѣятельность, М. отличается отъ тѣхъ составныхъ частей нашего сознанія, которыя

мы отмѣчаемъ названіемъ **внѣшнихъ предметовъ**. Какъ самостоятельная дѣятельность, она отличается отъ тѣхъ дѣятельностей, въ которыхъ волевой моментъ отступаетъ на задній планъ, наприм. отъ произвольной ассоціаціи представленій, гдѣ мы также имѣемъ соотношеніе представленій между собою, но не какъ результатъ активной дѣятельности нашей воли, роль которой въ этомъ случаѣ заключается только въ томъ, чтобы удержатъ и усвоить то, что дается, такъ сказать, намъ. Отъ болѣе простой дѣятельности вниманія М. отличается тѣмъ, что въ первой воля бываетъ направлена только на единичное представленіе, между тѣмъ какъ въ каждомъ актѣ М-ія она охватываетъ многія представленія; М. и вниманіе представляютъ функціи одинаковаго рода, но различной степени; вниманіе есть предварительное условіе М-ія. Вообще говоря, въ М-и обнаруживается та же дѣятельность сознанія, какая находитъ свое выраженіе во всякомъ чувственномъ ощущеніи, воспріятіи и ассоціаціи представлений; только она происходитъ болѣе упорядоченнымъ образомъ и сообразно съ опредѣленными принципами. Для возможности подобной дѣятельности необходимо, чтобы пробудился интересъ къ извѣстному опредѣленному соединенію представленій другъ съ другомъ, ведущій къ отысканію опредѣленнаго масштаба, согласно съ которымъ каждое сочетаніе представленій подвергается испытанію. Все это возможно только на извѣстной ступени развитія, когда въ сознаніи образовался достаточно богатый и предварительно упорядоченный матеріалъ, такъ что сознаніе получаетъ по отношенію къ своимъ элементамъ болѣе свободное положеніе. Будучи дѣломъ воли, М. предполагаетъ, съ одной стороны, способность устранить изъ сознанія всякія произвольныя возникающія представленія, если только они не относятся къ дѣлу, съ другой же стороны, оно предполагаетъ положительное стремленіе къ тому, чтобы вызвать въ сознаніи все, имѣющее отношеніе къ данной задачѣ. М. располагаетъ тѣми же средствами и тѣми же формами, которыя находятъ свое примѣненіе уже въ произвольномъ теченіи представленій. То обстоятельство, что ассоціація представленій становится предметомъ ясно выраженаго интереса и сознательнаго выбора, ни въ малѣйшей степени не можетъ измѣнить законовъ ассоціаціи представленій. Подобно тому, какъ въ искусственныхъ машинахъ мы пользуемся законами высшей природы для нашихъ цѣлей, такъ въ мышленіи мы поступаемъ относительно законовъ, управляющихъ игрою представленій. Самый основной актъ мышленія есть сужденіе, которое имѣетъ характеръ аналитической дѣятельности. То, что непосредственно дано намъ было, какъ нерасторжимое единство, мы раздѣляемъ въ сужденіи на составныя части, которыя затѣмъ соотносимъ другъ съ другомъ. Эти составныя элементы сужденія называются *понятіями*. Возникновеніе понятій идетъ параллельно съ развитіемъ функціи сужденія, такъ какъ понятія, предполагая представленія, какъ свой матеріалъ, предполагаютъ въ то же время соотношенія сужденія, какъ формирующую вѣсть матеріалъ дѣятельности. Въ ходѣ развитія языка существуетъ стадія, когда понятія и сужденія не выражаются различнымъ образомъ.

Но опредѣленіе понятій и формулированіе сужденій представляютъ только подготовительныя ступени къ болѣе высокой дѣятельности мышления, именно къ процессу *умозаключенія*. Однако, что касается актовъ умозаключенія, то они ни въ волевомъ отношеніи, ни со стороны представлений не обнаруживаютъ намъ какихъ-либо новыхъ или основывающихся на особенныхъ принципахъ проявленій мышления, но состоятъ просто въ продолженіи той же самой самосознательной и соотносящей дѣятельности, которая составляетъ источникъ актовъ сужденія. Различіе заключается только въ томъ, что сужденіе является *непосредственнымъ* соотношеніемъ членовъ какой-либо совокупности представлений, умозаключеніе же—только *посредственнымъ*; что въ сужденіи эти отношенія только *находятся*, тогда какъ въ умозаключеніи изъ найденныхъ отношеній *производятся* новыя. Въ этомъ развитіи *новыхъ* отношеній изъ данныхъ сужденій мы имѣемъ *творческій* моментъ, которымъ функція умозаключенія далеко превосходитъ дѣятельность сужденія, связанную даннымъ матеріаломъ. Всякое умозаключеніе есть творчество новыхъ сужденій. Всѣ формы мышления могутъ быть сведены къ *двумъ основнымъ отношеніямъ*: къ полному или частному *тождеству* и къ односторонней или свободной *зависимости*. *Тождество* и *зависимость* являются самыми общими формами логическихъ отношеній, которыя никогда не могутъ быть сведены другъ на друга. Основнымъ формамъ мысли соответствуетъ столько-же основныхъ *законовъ мышления*, потому что всякая форма мышления, обнимая собою множество единичныхъ фактовъ, которые согласуются съ нею, какъ съ нормой, есть и законъ мышления. Для того, чтобы *отношеніе тождества* было познано нами, какъ таковое, требуется дѣятельность сравненія двоякаго рода: воспріятіе сходства и познаніе различія. Изъ этихъ двухъ основныхъ функцій, которыя обнаруживаются во всякомъ сужденіи, служащемъ къ установленію или отрицанію отношеній тождества, вытекаютъ необходимо два основныхъ закона. Первая функція ставитъ нашему мышленію требованіе, чтобы сходное всюду считалъ тождественнымъ. Это—*правило тождества*. Функція же различія побуждаетъ насъ различное, какъ не тождественное, противопоставлять къ сходному и приводитъ къ *правилу противоречія*. Что же касается отношеній зависимости, то изъ всѣхъ родовъ ея главнѣйшее значеніе получаетъ зависимость логическая, которая обнаруживается передъ нами въ актахъ умозаключенія и которая, будучи результатомъ свободной дѣятельности мышления, въ то же время непосредственно сознается нами, какъ безусловно необходимая. Благодаря этимъ условіямъ наше мышленіе старается всегда *реальныя* отношенія зависимости, которыя намъ открываются въ возрѣніи, подчинить зависимости *логической*. Такъ какъ члены этой логической зависимости нами обозначаются, какъ *основаніе* и *сдѣланіе*, то и правило, согласно которому мы связываемъ понятія или акты мышления согласно ихъ зависимости, было названо вообще *принципомъ основанія*. — М. должно быть отличасмо отъ *познаванія*. Какъ таковое, М. совершенно безразлично относится къ тому, соответствующь-

ли представленія и мыслимыя между ними отношенія реальнымъ объектамъ и объективнымъ отношеніямъ. Только съ присоединеніемъ этихъ предположеній мышленіе становится познаваніемъ.

Мышцы, мускулы, muscle, суть органы движенія многоклеточныхъ животныхъ, съ двойной функціей: во-первыхъ, онѣ превращаютъ скрытую энергію, находящуюся въ веществахъ, доставляемыхъ имъ питаніемъ и дыханіемъ, въ кинетическую. Это превращеніе происходитъ при помощи процесса ста-

ранія, который состоитъ главнымъ образомъ въ распадѣ углеводовъ и жировъ и образованіи молочной кислоты, CO_2 и H_2O . Оттого въ поработавшей М-ѣ находятъ много молочной кислоты, и реакція такой М-ы кислая. Развивающаяся кинетическая энергія служитъ для производствъ всѣхъ механическихъ работъ, необходимыхъ какъ для поддержанія жизни организма, такъ и для сношеній его съ вѣншимъ міромъ. Во-вторыхъ, во время мышечной работы и покоя часть скрытой энергіи безпрерывно превращается въ теплоту; химическіе про-

цессы въ М-ѣ являются однимъ изъ главныхъ источниковъ тепла въ организмѣ. Итакъ, назначеніе М-ѣ—развитіе движенія и тепла. М. состоятъ изъ одной, нѣсколькихъ или многихъ *клетокъ*, протоплазматическое содержимое которыхъ



Мышцы. Рис. 1.

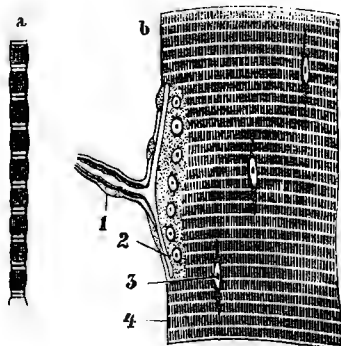

Мышцы. Рис. 2.

отвѣчаетъ на всякое раздраженіе (механич., химич., термич. и электрич.) *сокращеніемъ*. Различаютъ *ладкія* (рис. 1) и *поперечнополосатія* мышечныя клеткі или волокна (рис. 2). Ладкія волокна состоятъ изъ сократительныхъ *клетокъ*, сильно вытянутыхъ въ длину, поперечнополосатія произо-

шли путем слияния многих клеток и содержать много ядер. Оболочка такого волокна называется *саркомермой*. Оно исчерчено характеристическими поперечными полосами, при обработке известными реактивами распадается на ряд тончайших *первичных волоконцев*. Собрание мышечных волокон образует мышечный *пучок*, а собрание м-ных пучков — собственно *мышцу*. М. составляют то, что у высших животных называют „мясом“, но он входит также в состав большинства органов тела. Поперечнополосатая М., как более крепкая, управляют движениями скелета: каждая М., сокращаясь, сближает две кости, прикрепленные к ее концам при помощи сухожилия. Он подчинены воле и называются поэтому произвольными. — Импульсы воли передаются по нервному волокну (см. *нервная система*), которое охватывается в мышце *концевой пластинкой*. Гладкие волокна произвольны и снабжают органы питания и размножения. Исключение составляет сердечная М.: она работает помимо воли, хотя состоит из поперечнополосатых волокон. У низших животных нет самостоятельного мышечного слоя, но последний неразделен с кожей и образует т. н. *кожномышечный мышок*. У червей он состоит из ряда колец, сокращения которых укорачивают и удлиняют тело. У суставчатых животных (раки, насекомые) М. конечностей составляют продолжение кожи. У позвоночных М. обособляются вокруг скелета в особый слой, и кожномышечный мышок постепенно отступает на второй план, хотя остатки его существуют даже у человека (плоская мышца на шею, *Platysma myoides*). Цвет М-цы колеблется от белого до красного и зависит от количества красящего вещества, тождественного с гемоглобином крови. При сокращении М. становится короче и толще. В мологии, составляющей отдел анатомии, описываются форма каждой мышцы, начало и прикрепление ее, группировка и действие М-цы. Химический состав М-цы, в процентах: 80 воды, 16 белковых тела, 1 жиров, 1 углеводов (главн. обр. гликогена), 0,5 креатина и др. веществ, 1,5 солей, преимущественно калийных. Кроме покоя и деятельности, выражающейся сокращением (абсолютного покоя живая М-а не знает: она всегда находится в легком сокращении, назыв. *тонусом*), различают мышечное „окоченние“, зависящее от свертывания *миозина* (см. эт. сл.). От работы М-а утомляется, т. е. сократительная способность ее понижается, и тем сильнее, чем больше предшествовало напряжению. Отдых возвращает ей прежнюю сократительность вследствие того, что накопившаяся от работы молочная кислота удаляется, и М-м притякает свежий питательный материал. Бездеятельность ведет к атрофии М-цы (см. *М-ая атрофия*), прекращение притока крови — к постепенному понижению возбудимости и, наконец, к умиранию (см. *мясо*).

Мышь, *Mus*, род млекопитающих отр. грызунов и сем. мышей, *Murinae*; членящая животная, с стройной головкой, острой, покрытой волосами мордой, чешуйчато-чольчатым, почти голым хвостом, столь же длинным, как и остальное тело, 5-пальми задними и 4-пальми передними ногами.

Многочисленные виды разнятся почти по всему земному шару и питаются растительн., отчасти также животными веществами. Их делят на 2 группы: *крысы* имеют больше 30 с. дл., толстые ноги, хвост с 200—260 чешуйчатыми кольцами; *мыши* до 24 с. дл., с стройными, красивыми ногами, хвост с 120—180 чешуйчатыми кольцами. — *М. домашняя*, *M. musculus*, 9 с. дл. с хвостом такой же длины, сѣро-черная, с желтым отливом, внизу свѣтлѣе; ноги и пальцы ног желтовато-сѣрые, подошвы совершенно голыя, уши прикрывают глаза. Година неизвестна, нынѣ живѣт повсемѣстно въ жилищѣ человека, лѣтомъ также въ садахъ и поляхъ, роетъ норы и дыры, хорошо лазитъ и прыгаетъ, съ трудомъ плаваетъ; 3—5 разъ въ году мечетъ 4—8 голыхъ, слѣпыхъ дѣтенышей, быстро вырастающихъ, чѣмъ и объясняется невѣроятное размноженіе М-ей, несмотря на многочисленность враговъ. Питается всевозможными растит. и животн. веществами, но разгрызаетъ также книги и другія цѣнныя вещи. Въ Китаѣ держатъ въ клеткѣ поющихъ мышей. *М. мысовая*, *M. sylvaticus*, 20 с. дл., наверху красн.-желт.-сѣрая, на спинѣ почти ржаво-бурая, внизу бѣлая; водится во всей Европѣ и Средней Азіи, на опушкахъ лѣса и въ садахъ, ловко прыгаетъ и ползаетъ, питается плодами, орѣхами, мелкими животными, даже птицами, дѣлаетъ зимніе запасы, мечетъ 2—3 раза въ году 4—6 дѣтен., грызетъ молодыя деревья и этимъ наноситъ вредъ, хотя и не очень большою, лѣсамъ и садамъ; зимою проникаетъ въ дома. *М. полевая*, *M. agrestis*, 18 с. дл., сверху ржаво-бурая, больш. част. с черными полосами на спинѣ, внизу бѣлая; встрѣчается отъ Рейна до Западной Сибири, на поляхъ и опушкахъ лѣсовъ, зимою въ хлѣбахъ и амбарахъ; питается хлѣбомъ, клубнями, насекомыми, червями, дѣлаетъ запасы на зиму, мечетъ лѣтомъ 3—4 раза по 4—8 дѣтенышей. *М. малютка*, *M. minutus*, 6,5 с. дл., сверху желтовато-буро-красная, внизу и на ногахъ бѣлая, во всей средней Европѣ и Сибири, на поляхъ, въ камышѣ и тростникѣ, 2—3 раза въ году мечетъ по 5—9 дѣтенышей, зимою живѣт въ амбарахъ и большею частью спитъ; питается хлѣбными зернами, посѣвами, строитъ красивыя круглыя гнѣзда, возвышающіяся надъ землей на 0,5—1 м. съ боковымъ выходомъ, или живѣт на вѣткахъ, дѣлая искусныя висячія гнѣзда изъ листьевъ или травъ.

Мышьяковая серебряная обманка, свѣтло-красная серебряная руда, *труситит*, одна изъ богатѣйшихъ и наичастѣйшихъ серебряныхъ рудъ, состоитъ изъ 65,40 серебра, 15,17 мышьяка и 19,43 сѣры. Ромбоэдрической минералъ шестиугольной системы, кошенильно-краснаго цвѣта, съ такою-же или свѣтло-красной чертой, алмазнымъ блескомъ, полупрозраченъ или просвѣчиваетъ въ краяхъ, уд. в. 5,5—5,6, тв. 2—2,5. Встрѣчается вмѣстѣ съ пираргиритомъ (см. это сл.) а также въ Рудномъ хребтѣ, Шварцвальдѣ, Вогезахъ и др. мѣстахъ.

Мышьяковистая блѣлая руда, *теннантитъ*, мало распространенный минералъ, гранатоэдрической формы, темнаго, сталью-сѣраго, бураго, краснаго или чернаго цв., серебра не содержитъ, уд. в. 4,2 — 4,5. Находженіе: Корнваллисъ, Норвегія, Силезія.

Мышьяковистое желѣзо, то же, что *мышьяковистый колчеданъ*. См. *мышьякъ*.

Мышьяковистый ангидридъ (As_2O_3), сильно ядовитое сладковатое вещество, общезвѣстное подъ названіемъ *бѣлаго мышьяка* или, просто, *мышьяка*. Свѣжій As_2O_3 представляетъ безцвѣтную, прозрачную, стекловидную аморфную массу уд. вѣса 3,78. Съ теченіемъ времени эта масса переходитъ въ кристаллическую форму, причѣмъ дѣлается непрозрачной, бѣлѣетъ и принимаетъ видъ фарфора. При нагрѣваніи возгоняется, не плавясь. Въ водѣ мало растворимъ; растворимость увеличивается прибавленіемъ кислотъ и щелочей. Растворъ его обладаетъ слабо-кислой реакціей и способенъ давать съ основаніями соли типа Na_3AsO_3 . Употребляется въ технику преимущественно для примѣненія въ красильномъ дѣлѣ, въ медицинѣ и для истребленія мышей. М. а. получается, какъ побочный продуктъ, при обжиганіи кобальтовыхъ и другихъ рудъ, содержащихъ мышьякъ. Чаше же добываютъ его накаливаніемъ мышьяковистаго колчедана ($FeAsS$). Въ природѣ встрѣчается въ самородномъ состояніи, но рѣдко и въ небольшихъ количествахъ.

Мышьяковистый водородъ (AsH_3), безцвѣтный газъ, при -40° и подъ большимъ давленіемъ сгущается въ подвижную жидкость, обладаетъ противнымъ чесночнымъ запахомъ, мало растворимъ въ водѣ и чрезвычайно ядовитъ: небольшое его количество производитъ сильное страданіе, а сколько-нибудь значительная подмѣсь къ воздуху—даже и смерть. Очень легко воспламеняемъ, зажженный сгораетъ на открытомъ воздухѣ синеватымъ пламенемъ въ воду и окисъ мышьяка. При накаливаніи разлагается на металлическій мышьякъ и водородъ. Пропущенный вмѣстѣ съ чистымъ водородомъ черезъ накаленную стекляную трубку, М. в. отлагаетъ на ея стѣнкахъ блестящій слой металлическаго мышьяка. Эта реакція настолько чувствительна, что даетъ возможность открывать малѣйшее количество мышьяка, чѣмъ и пользуются въ судебно-медицинскихъ изслѣдованіяхъ въ случаѣ отравы; для послѣднихъ цѣлей употребляютъ приборъ Марша. Получается М. в. при дѣйствіи сѣрной кислоты на сылавы мышьяка съ цинкомъ, оловомъ или натріемъ.

Мышьяковые цѣты, *бѣлый мышьякъ*, минералъ правильной системы, въ видѣ мелкихъ кристалловъ или въ формѣ налѣтовъ, безцвѣтный или бѣлый, стекляннй блескъ, сладко-вяжущій вкусъ. Тв. 1,5; уд. в. 3,69—3,72. Очень ядовитъ. Химическій составъ: 75,78 As, 24,22 O.

Мышьяковый колчеданъ, минералъ ромбической системы, наз. также *мистикелемъ*, короткіе столбики или таблички, неросшія или вросшія, одиночныя или въ друзяхъ; также зернистыя или шестоватыя, вкрапленныя массы; изрѣдка—псевдоморфозы по магнитному колчедану или стефаниту. Цвѣтъ сереброно-бѣлый или стально-сѣрый, спайность ясная, изломъ неровный, черта черная, хрупкость, твердость 5,5—6; уд. вѣсъ 6—6,2. Химическій составъ: Fe 34,36, S 19,63, As 46,01. Въ нѣкоторыхъ разновидностяхъ содержится серебро, золото или кобальтъ. Мѣстороженіе: Троицкій уѣздъ, Оренбургской губ. (вмѣстѣ съ серебромъ и золотомъ), Файбергъ, Корнваллисъ, Швеція,

Норвегія и др. М. к. служитъ для добыванія мышьяка, сѣрнистаго мышьяка, мышьяковистой кислоты; изъ бѣлой руды добывается серебро, изъ кобальто-мышьяковаго колчедана готовится синяя краска.

Мышьякъ 1) (As), металлоидъ, сѣро-стальнаго цвѣта, хрупкій, блестящій на свѣжѣмъ изломѣ, листовато-кристаллическаго сложенія, имѣющей уд. вѣсъ 5,7. Непрозраченъ, даетъ, не подвергаясь плавленію, желтоватые пары, которые, охлаждаясь, выдѣляютъ ромбоздрические кристаллы. Пары М-а обладаютъ характернымъ чесночнымъ запахомъ. При обыкновенной температурѣ въ сыромъ воздухѣ М. окисляется, теряетъ свой металлическій блескъ, становится совершенно матовымъ; при сильномъ же накаливаніи сгораетъ въ бѣлый мышьяковистый ангидридъ (As_2O_3). Легко растворяется въ азотной и крѣпкой сѣрной кислотахъ. Какъ самъ М., такъ и всѣ его соединенія ядовиты. Въ природѣ встрѣчается въ самородномъ состояніи, чаще же въ видѣ соединеній съ другими элементами: кислородомъ, сѣрой, а также съ металлами. Важнѣйшія изъ металлическихъ рудъ: шейсовый кобальтъ— $(CoNiFe)As_2$ и мышьяковистый колчеданъ— $FeSAs$. Съ сѣрой образуетъ два минерала: красный, реальгаръ (As_2S_2) и желтый, аурипигментъ (As_2S_3), съ кислородомъ—окисъ мышьяка. Добывается изъ мышьяковистаго колчедана, рѣже изъ мышьяковистаго ангидрида. Мышьякъ, какъ металлъ, находитъ мало употребленія; имъ пользуются при приготовленіи бѣлаго бенгальскаго огня и при фабрикаціи дрови. 2) М., см. *мышьяковистый ангидридъ*.

Мъезезъ, величайшее озеро въ южной Норвегіи (364 кв. км.); ср. *Лагемъ* 1).

Мѣдэпа, посадъ Сѣдлецкой губ., Венгровскаго уѣзда; 2184 ж.

Мѣдная рѣка въ бывшихъ русско-американскихъ владѣніяхъ, имѣетъ не менѣе 1000 в. въ длину и до $\frac{1}{2}$ вер. въ ширину; она впадаетъ въ Тихій океанъ, между Чугачкою губой и горою св. Іліи. Изъ притоковъ ея важнѣйшій—Чечитна, берега которой изобилуютъ самородной мѣдью. По М-ой живетъ кенайское племя, называемое атнайцами или мѣдновцами.

Мѣдная бархатная руда, *летсомитъ*, красивыя, похожіе на бархатъ, волосистыя кристаллы, состоящіе изъ основной сѣрномѣдной соли и алюминія, шмальтово-синяго цвѣта. Мѣстонахожденіе: Старая Молдова въ Банатѣ, Ла-Гаронъ во Франціи.

Мѣдная зелень, см. *маламитъ*.

Мѣдная лазурь, минералъ моноклиноэдрической системы; кристаллы—столбики или таблички, соединенныя въ друзы, сплошныя массы, лучистыя агрегаты, землистое состояніе. Псевдоморфозы по красной и бѣлой мѣдной рудѣ, по доломиту. Спайность довольно совершенная, изломъ раковинистый; тв. 3,5—4, уд. в. 3,7—3,8; цвѣтъ лазуревно-синій, черта шмальтово-синяя, блескъ стекляннй. Находитъ во многихъ мѣдныхъ рудникахъ. Химическій составъ: $69,19CuO, 25,58CO_2, 5,22H_2O$. Употребляется, какъ мѣдная руда, для приготовленія мѣднаго купороса и какъ синяя краска.

Мѣдная вакишъ, *тиролитъ*, минералъ неизвѣстной системы; почковидные, шаровидные или мелкіе сплошные агрегаты; мягкій, въ тонкихъ пластинкахъ, гибкій; тв. 1,5—2, уд. в. 3,0—3,4;

цвѣтъ ярмѣдяноновый до небесно-синяго, черта та-кая же, блескъ перламутровый; химическій составъ: $3\text{Cu}^2(\text{AsO}_4)^2 + 2\text{Cu}[\text{NO}_3] + 7\text{H}_2\text{O} + \text{CaCO}_3$. Нахожде-ние: Тироль, Гессене, Тюрингия.

Мѣдная обжанка, разновидность мышьяковистой блеклой руды, богатая содержаниемъ цинка (8,900/0); находится во Фрейбергѣ.

Мѣдная слюдка, минераль шестиугольной си-стемы; мелкія таблицы, собранныя въ друзы, сплош-ныя массы, листоватые агрегаты, спайность совер-шенная, мягкій; тв. 2, уд. в. 2,4—2,6; цвѣтъ голубовато или изумрудно-зеленый, черта свѣтло-зеленая; хим. сост.: $\text{H}^{10}\text{Cu}^2\text{As}_2\text{O}_{18} + 7\text{H}_2\text{O} + \text{Al}_2\text{O}_3$. Нахождение: Мѣдноруднянскій рудникъ, Редрутъ въ Корнваллисѣ, Зайда въ Саксоніи и др.

Мѣдные цвѣты, рѣдкій минераль, волосистая или сѣччатая разновидность красной мѣдной руды; нѣж-ные кубическія кристаллы коленильнаго цвѣта.

Мѣдный, гористый, безлѣсный, подверженный землетрясеніямъ островъ въ Беринговомъ морѣ, одинъ изъ 2-хъ большихъ острововъ изъ группы Командорскихъ; имѣетъ около сотни жителей (алеу-ты и креолы), занимающихся рыболовствомъ и звѣреловствомъ. Название свое островъ получилъ отъ мѣдной руды и самородной мѣди, находимыхъ въ сѣв.-западной его оконечности.

Мѣдный блескъ, одна изъ богатѣйшихъ мѣд-ныхъ рудъ, минераль ромбической системы; толстыя таблички или короткіе столбики, нарощіе пооди-ночкѣ или соединенные въ друзы, сплошныя массы или вкрапленія; псевдоморфозы по мѣдному колче-дану и свинцовому блеску; спайность несовершенная, изломъ раковистый, цвѣтъ свинцово-сѣрый, съ побѣжалостями, блескъ слабый, въ чергѣ сильный; очень мягкій; тв. 2,5—3, уд. в. 5,5—5,8; хим. сост.: 79,85Cu и 20,15S. Нахождение: Турьинскій и Мѣдноруднянскій рудники на Уралѣ, Вестфалія, Гарцъ и др.

Мѣдный вѣкъ, до-историческій періодъ, пред-шествовавшій бронзовому періоду. Предметы изъ чистой мѣди (топоры, молоты и пр.) были впер-вые открыты въ Ирландіи, затѣмъ въ Швейцаріи и особенно въ Венгріи. Американскіе индѣйцы еще до прибытія европейцевъ умѣли обрабатывать мѣдь, но только холоднымъ способомъ; европейцы же М-го в-а могли также плавить ее. Предметы М-го-а отличаются чрезвычайной простотою формы и отсутствиемъ украшеній, въ противоположность богатой орнамен-тикѣ бронзовыхъ предметовъ послѣдующаго періода.

Мѣдный индиго, см. *ковалитинъ*.

Мѣдный колчеданъ, весьма распространенная мѣдная руда, квадратной системы; мелкіе кристал-лы, нарощіе поодиночкѣ или соединенные въ друзы, сплошныя массы и вкрапленія, иногда гроздевид-ныя или почковидныя формы; псевдоморфозы по мѣдному блеску и блеклой мѣдной рудѣ; цвѣтъ лагунно-желтый съ побѣжалостями; черта черная съ зеленоватымъ оттѣнкомъ; спайность ясная, хруп-кій; изломъ раковистый до неровнаго; уд. в. 4,1—4,3, тв. 3,5—4; хим. сост.: 34,57Cu, 30,54 Fe и 34,89S. Нахождение: на Уралѣ (главная руда Турьинскихъ рудниковъ), въ Златоустовскомъ округѣ, на Кавказѣ, въ Финляндіи, Олонецкой губ., въ Царствѣ Польскомъ (богатая руда въ Мѣдзяной горѣ), Фалуна въ Швеціи, Фрейбергъ и мн. др.

Изъ М-го к-а добывается большая часть выхля-вляемой мѣди.

Мѣдный купоросъ (*cuprum sulfuricum*— $\text{CuSO}_4 + 5\text{H}_2\text{O}$), самая важная изъ мѣдныхъ солей; на видъ— большіе, прозрачныя, блестящія синіе кристаллы, триклинноэдрической системы, уд. вѣса 2,19. При силь-номъ нагрѣваніи теряетъ все 5 частей воды и пре-вращается въ бѣлый порошокъ, который на откры-томъ воздухѣ опять синѣетъ, поглощая водяныя пары. Растворяется въ водѣ съ синимъ цвѣтомъ. М. к. употребляется для смачиванія зеренъ при посѣвѣ, чѣмъ препятствуетъ развитію нѣкоторыхъ паразитовъ. Кромѣ того примѣняется для пригото-вленія красокъ и въ гальванопластикѣ. Получается: 1) дѣйствіемъ крѣпкой сѣрной кислоты на мѣдь, 2) обжиганіемъ сѣрнистыхъ рудъ мѣди, 3) дѣйствіемъ воды, содержащей кислородъ, на сѣрнистые металлы. Продажный М. к. содержитъ подмѣсъ сѣрнокислаго желѣза.

Мѣдный уранитъ, см. *урановая слюдка*.

Мѣдь, одинъ изъ самыхъ распространенныхъ металловъ; въ самородномъ состояніи М. встрѣ-чается въ Сѣв. Америкѣ, Чили, Перу и Россіи на Уралѣ, но чаще находится въ видѣ кислородныхъ и сѣрнистыхъ рудъ. Къ первымъ принадлежатъ: *красная мѣдная руда* (Cu_2O —закись мѣди), *мѣд-ная лазурь* или *азуритъ*— $(2\text{CuCO}_3 \cdot \text{Cu}(\text{NO}_3)_2)$, *малахитъ* и друг. Важнѣйшія сѣрнистыя руды, изъ которыхъ добывается мѣдь, суть: *мѣдный блескъ*, *пестрая мѣдная руда* и *мѣдный колчеданъ*. Извлеченіе М-и изъ кислородныхъ рудъ не пред-ставляетъ затрудненій, потому что М. при нака-ливаніи съ углемъ восстанавливается отъ примѣсей, ее сопровождающихъ; но богатія кислородныя руды М-и очень рѣдки, и поэтому главными матеріа-лами для полученія М-и служатъ сѣрнистыя руды. Здѣсь вопросъ состоитъ не только въ удаленіи сѣры, но также и желѣза, мышьяка, сурьмы, се-ребра и др. примѣшанныхъ металловъ. Полученіе М-и ведется *сухимъ* и *мокрымъ* путемъ. Оба про-цесса начинаются обжиганіемъ руды, которымъ до-стигается удаленіе части сѣры, а также освобожденіе нѣкоторыхъ рудъ отъ сопровождающихъ ихъ битуминозныхъ (смолистыхъ) веществъ, какъ, напр., въ битуминозномъ мѣдномъ сланцѣ. Обжиганіе ве-дется въ кучахъ и очагахъ. Такой способъ неудоб-нъ вслѣдствіе непроезводительной потери тепла и неравномѣрности процесса; поэтому теперь начи-наютъ вводить особыя обжигательныя печи, упо-требленіемъ которыхъ достигается равномѣрность обжиганія и утилизація выдѣляющагося сѣрнистаго газа для производства сѣрной кислоты. При обжи-ганія часть сѣры, сурьмы, мышьяка улетучивается, большая часть желѣза переходитъ въ окись, ме-таллы отчасти переходятъ въ соли сѣрной кисло-ты, отчасти остаются безъ измѣненія. Обожженную руду плавятъ въ шахтенныхъ или пламенныхъ печахъ съ прибавкой *плавней*, т. е. такихъ ве-ществъ, которыя съ окислами желѣза даютъ лег-коплавкія соединенія, стекающія въ видѣ шлаковъ. Если процессъ ведется въ шахтенныхъ печахъ, то прибавляется еще уголь. При этой, такъ назыв. *возстановительной* или *сырой*, плавкѣ происхо-дитъ прежде всего восстановленіе окиси мѣди въ металлическую мѣдь подъ вліяніемъ сѣрнистаго

железа ($3\text{CuO} + \text{FeS} = \text{SO}_2 + \text{FeO} + 3\text{Cu}$). Сѣрнокислѣя соединѣнія восстанавливаются обратно въ сѣрнистые металлы, которые съ металлической мѣдью и неразложившимися сѣрнистыми металлами образуютъ массу, наз. *роштейномъ* или *купферштейномъ* и содержащую около 32—35% мѣди. Вышеописанной плавкой удаляется изъ массы большая часть железа. Для возможно полнаго окисленія и удаленія сѣры, находящейся въ купферштейнѣ, его подвергаютъ такъ наз. *сократительной* или *концентрационной* плавкѣ съ прибавленіемъ шлака. Полученный продуктъ, наз. *шпурштейномъ* и содержащій около 50% М-и, подвергается окончательно обжиганію для полученія такъ наз. *черной мѣди*. Для освобожденія черной мѣди отъ примѣсей ее *раффинируютъ* посредствомъ сильной *окислительной* плавки, при которой всѣ примѣси переходятъ въ шлакъ раньше мѣди. Процессъ этотъ ведется въ особую полукруглую горнилахъ, наз. 1) *малыми гаргердахъ*, 2) *шлейсофенами*, а также въ самодувныхъ пламенныхъ или раффинировочныхъ печахъ, въ которыхъ топливо отдѣлено отъ сплавляемаго матеріала, и поэтому очищеніе М-и болѣе полное, чѣмъ въ малыхъ гаргердахъ. Раффинированная мѣдь, подвергшаяся чрезмѣрному окисленію на гаргердахъ, содержитъ закись мѣди Cu_2O , дѣлающую ее хрупкою и ломкою. Такая мѣдь, наз. *пересталою*, исправляется быстрой восстановительной переплавкой въ горнѣ съ углемъ, при чемъ получается *кожкая мѣдь*. *Мокрымъ* путемъ, или *идрометаллургическимъ*, М. добывается дѣйствіемъ железа на растворы ея (цементация), а также разложениемъ такихъ растворовъ гальваническимъ токомъ. Примѣняется мокрый способъ для рудъ, бѣдныхъ содержаніемъ мѣди; полученная мѣдь назыв. *цементной*. Производство мѣди во всемъ свѣтѣ составило въ 1890 г. 18 милліон. пуд., при чемъ 7,3 милл. приходилось на Соединенные Штаты, 3,4—на Испанію и Португалію, 1,55—на Чили, 1,53—на Германію и т. д. У насъ въ Россіи за десятилітіе 81—91 г. средняя годовая выработка М-и не превышала 287180 пуд., между тѣмъ какъ въ 1880 г. ввезено иностранной мѣди 628000 пуд. Въ 1890 г. добыты 349520 пуд. М-и распредѣлялись такъ: на Уралѣ—173307 пуд., на Кавказѣ—139332 пуда, на Алтаѣ—19337 пуд., въ Финляндіи—17544 пуда. Удѣльный вѣсъ М-и = 8,955—8,956, температура плавленія немного выше серебра, т. е. 1050—1300°. Для отливокъ чистая мѣдь не годится. Изъ сплавовъ М-и замѣчательны: бронза, латунь, нейзильберъ, томпакъ и др. *Литература*: Percy, „Metallurgie“ (1863); Kerl, „Handbuch der metallurgischen Hüttenkunde“; Birschhoff, „Kupfer u. seine Legierungen“; Rivot, „Traité de metallurgie“, часть I-я, 1871 г.

Мѣловая формация, самая юная изъ формаций мезозойной группы, покрытая третичными породами; подъ ней находятъ породы юрской формации. Бѣлый или писчій мѣлъ, по которому названа формация, не всегда встрѣчается въ ней; часто онъ замѣняется песчаникомъ, известно, мергелями, пескомъ. Въ эти породы иногда принимаютъ въ себя глауконитъ. М. ф. легко вывѣтривается въ причудливыя горныя формы. Въ нѣкоторыхъ мѣстахъ, въ опредѣленныхъ этажахъ, появляются разновидности

известняка, такъ наз. *известковый туфъ*; это рыхлая порода, почти исключительно состоящая изъ органическихъ обломковъ; далѣе *коралловый мѣлъ*, состоящій изъ коралловой извести. Растительными остатками М. ф. очень бѣдна; наиболѣе характерично появленіе скрытноствѣнныхъ двусѣмяно-дольныхъ растений: *Sredneria*, дуба, клена, ивы и проч. Несравненно разнообразнѣе животныя остатки. Въ нѣкоторыхъ этажахъ появляются во множествѣ губки и кораллы (*Siphonia*, *Cyclolithes*, *Cyathina*); еще богаче формами корненожки (*Flabellina*, *Chrysalinida*, *Bulimina*, *Lituola*, *Textularia*, *Dentalina*), принимающія существенное участіе въ образованіи самаго мѣла и другихъ породъ формации; изъ *Echinodermata* особенно многочисленны морскіе ежи (*Discoidea*), изъ моллюсковъ—*Brachiopoda* и *Conchifera* (*Exogyra*, *Inoceramus*, *Trigonia*, *Hippurites*, *Caprina*), изъ *Cephalopoda*—*Vacuities*, *Toxoceras*, *Crioceras*, *Ancyloceras* и др. Изъ остатковъ позвоночныхъ найдены широкіе плоскіе зубы *Ptychodus*—прекрасное путеводное ископаемое для мѣловой формации, острые зубы акулы *Otodus*, чешуйки циклоидной рыбы съ гладкимъ заднимъ краемъ и ктеноидной рыбы съ зубчатымъ заднимъ краемъ; голова *Mosasaurus* и черепаха *Chelonia*. Особенно интересны открытыя недавно въ Канзасѣ *Meserperornis*, *Ichthyornis* и др., переходная ступень отъ птицъ къ рептиліямъ. М. ф. дѣлится на *нижнюю* и *верхнюю*. Первая состоитъ изъ двухъ этажей: *неокома* или *шльса* и *жирной глины*, вторая—изъ трехъ этажей: *цеомана*, *турона* и *сенона*. *Неокомъ* обнимаетъ песчаники Тевтобургскаго лѣса, альпійскіе известняки, ургоніи во Франціи и „greensand“ англійчанъ; *жирная глина*: пласты во Франціи, сѣверо-герм. мергель и „spiegelclay“ Англии; *цеоманъ*: зеленые пески Эссена, турціевыя образованія Франціи и Бельгіи, форм. Богеміи, Силезіи, Саксоніи и др.; *туронъ*: мергели и плитникъ Саксоніи, нижній мѣлъ Англии, гипсуриты; *сенонь*: верхній плитникъ Саксоніи и лежащіе подъ нимъ бакулиты, кремневые мѣловые слои Англии и Рюгена, датскій мѣлъ, гальдемскіе пласты и мѣловой туфъ Маастрихта. Минералы М-й ф-и находятъ обширное техническое примѣненіе (относительно мѣла—см. это сл.). Плитникъ служить весьма важнымъ строительнымъ матеріаломъ; известъ и мергель идутъ на производство замазки и цемента; нѣкоторые альпійскіе виды известкового мѣла представляютъ красивый мраморъ. Фосфориты образуютъ подчасъ значит. залежи, также какъ и желѣзныя руды. Асфальтъ и строцианитъ образуютъ галереи; наконецъ, встрѣчаются залежи угля.

Мѣлъ, мелкозернистый, рыхлый известнякъ, состоитъ изъ очень мелкихъ зернышекъ углеизвестковой соли, такъ называемыхъ кокколитовъ, изъ обломковъ скелетовъ разныхъ водяныхъ животныхъ и раковинъ моллюсковъ и корненожекъ. Чистый мѣлъ имѣетъ бѣлый цвѣтъ, безъ блеска, землистый изломъ; отъ примѣси окиси железа принимаетъ желтый цвѣтъ. Въ Англии, Франціи и др. мѣстахъ М. образуетъ существенную составную часть „*мѣловой формации*“ (см. эт. сл.). М. изъ другихъ формаций только по вѣшнему виду сходенъ съ истиннымъ мѣломъ. Очищенный М. употребляется, какъ водная краска, при золоченіи, для чистки и полировки металловъ, для развитія

углекислоты, нейтрализации кислотъ, при приготовленіи крахмального сахара съ сѣрной кислотой,



Микроскопическій видъ бѣлаго пшачаго мѣла; а Foraminifera, б Вугозоа, с Кокколиты.

при крашеніи мареной (крапомъ), для удаленія пятенъ и проч.

Мѣна, въ гражданскомъ правѣ договоръ, въ силу котораго одно лицо уступаетъ другому право собственности на опредѣленную вещь, взаимнъ чего контрагентъ отчуждаетъ въ его пользу принадлежащее ему право собственности на другую, индивидуально-опредѣленную, вещь. Впрочемъ, по нашему законодательству (т. X, ч. 1, ст. 1374 — 1380) М., какъ и *купля-продажа* (см. это сл.), исключена изъ системы договоровъ и рассматривается лишь какъ одинъ изъ способовъ приобретенія имущества. Другое характерное отличіе нашихъ постановленій о М-ѣ состоитъ въ запрещеніи М-ы недвижимыхъ имуществъ, за немногими исключеніями (при полюбовномъ размежеваніи земель, при отводѣ надѣловъ крестьянамъ и пр.). Мотивомъ для подобнаго запрещенія послужилъ, повидимому, фискальный интересъ казны, которая при составленіи *одною* акта (мѣновой записи) лишилась бы пошлины съ одного изъ обмѣниваемыхъ имѣній. На практикѣ, поэтому, означеннаго запрещенія можно избѣгнуть, если придать М-ѣ видъ купли-продажи съ одновременнымъ составленіемъ двухъ купчихъ, а слѣдов. и съ уплатою двойныхъ пошлинъ. М. движимыхъ имуществъ совершается свободно и не требуетъ для своей дѣйствительности письменныхъ актовъ укрѣпленія.

Мѣновая цѣнность, пропорція, въ которой товары обмѣниваются одинъ на другой. Подъ обмѣномъ при этомъ въ политической экономіи разумѣются всѣ товарныя сдѣлки, т. е. не только непосредственный вымѣнъ товара на товаръ, какъ то совершается въ торговыхъ сношеніяхъ цивилизованныхъ народовъ съ некультурными, но и товарныя операціи, совершаемыя при помощи денегъ, продажа товаровъ за деньги съ цѣлью затѣмъ на

вырученныя деньги приобрести другіе товары. Обмѣнъ въ современномъ обществѣ, являясь необходимымъ спутникомъ всеобщаго раздѣленія труда, служитъ основнымъ факторомъ хозяйственной жизни. Каждый въ настоящее время производитъ для сбыта, для удовлетворенія потребностей другихъ, и путемъ обмѣна получаетъ отъ другихъ предметы, нужные ему. Законъ М-ой ц-и, устанавливая, въ какой пропорціи товаръ одного обмѣнивается на товаръ другаго, вмѣстѣ съ тѣмъ опредѣляетъ, какъ трудъ каждого производителя оплачивается трудомъ другихъ производителей. Вслѣдствіе этого вопросъ о принципахъ, регулирующихъ обмѣнъ, составляетъ одну изъ самыхъ важныхъ проблемъ науки о народномъ хозяйствѣ. Отдавая продуктъ своей работы за издѣлія другихъ, каждый естественно стремится, чтобы получаемая имъ вещь сберегала ему не меньше труда, чѣмъ онъ затратилъ на продаваемый товаръ. Если бы всѣ работали при совершенно одинаковыхъ условіяхъ, каждый продуктъ долженъ былъ бы сберегать другимъ именно столько труда, сколько на него фактически затрачено производителемъ, и М. ц. должна была бы устанавливаться количествомъ рабочаго времени, употребленнымъ каждымъ на изготовленіе товара. Но различныя обстоятельства часто значительно отклоняютъ дѣйствительную затрату труда отъ количества труда, сберегаемаго ею другимъ. 1) Незнаніе дѣла, недостаточная расчетливость или малая интенсивность въ работѣ могутъ привести къ тому, что человекъ употребитъ на продуктъ больше труда, чѣмъ затратилъ бы на ту же вещь всякій другой. Очевидно, трудъ его не будетъ тогда оплаченъ обществомъ сполна; *онъ можетъ быть принятъ при обмѣнѣ лишь съ той мѣрой, въ какой онъ затраченъ целесообразно*. 2) Расходъ труда на единицу товара можетъ быть нормальный, но при этомъ могутъ быть неправильныя размѣры производства, и это опять не позволитъ вознаградить трудъ по его дѣйствительной затратѣ. И отдѣльное хозяйство, и совокупность хозяйствъ, образующихъ общество, стремясь при всегда ограниченныхъ средствахъ возможно полнѣе удовлетворить свои многообразныя потребности, можетъ производить или приобретать каждый предметъ только въ строго опредѣленномъ количествѣ. Количество это зависитъ отъ размѣровъ общаго запаса труда, каковымъ располагаетъ общество, отъ сравнительной настоятельности каждой потребности и отъ затраты труда, требуемой каждымъ изъ желаемыхъ предметовъ. Если другія обстоятельства выяснены, количество, въ которомъ извѣстный предметъ долженъ быть целесообразно произведенъ, точно указывается количествомъ труда, необходимымъ для производства каждой единицы его. Если, напр., кусокъ сукна можетъ быть изготовленъ въ 10 дней работы, и другія изъ перечисленныхъ условій извѣстны, целесообразныя размѣры производства сукна этимъ самымъ строго указаны, и всякое отклоненіе нарушитъ правильное распредѣленіе производительныхъ силъ общества и планомѣрность потребленія. Допустимъ, что эти размѣры составляютъ 100 000 кусковъ. Предположимъ далѣе, что произведено фактически 200 000 кусковъ. На производство сукна употреблено 2 милл.

рабочихъ дней. Но каждый потребитель только тогда пожелалъ бы имѣть вмѣсто одного куска сукна—два, если бы кусокъ для своего производства требовалъ не 10, а 6 рабочихъ дней; и все общество въ цѣломъ можетъ правильно довести потребности сукна до 200 000 кусковъ только тогда, когда все это количество требовало бы 1 200 000 дней труда. Лишніе 800 000 дней затрачены неразумно, и они не будутъ оплачены обществомъ, потому что не сберегаютъ ему труда. При несоотвѣстности снабженія съ цѣлесообразными размѣрами производства товары оцениваются по той затратѣ, при которой все произведенное количество становится цѣлесообразнымъ для общества; во взятомъ примѣрѣ производитель получить въ обменъ за каждый кусокъ сукна не 10, а 6 дней труда. Подобныя же послѣдствія повлечетъ и обратный лучай. Допустимъ, что вмѣсто нормальныхъ 100 000 кусковъ произведено всего 50 000 кусковъ. Сократить производство и потребление сукна вдвое представлялось бы необходимымъ лишь тогда, когда бы каждый кусокъ требовалъ для своего изготовления не 10, а, допустимъ, 22 рабоч. дней. Стремленіе всякаго строго сообразовать потребление каждаго предмета съ требуемымъ имъ расходомъ и, съ другой стороны, разрозненность потребителей, невозможность предварительнаго соглашения между ними—неизбѣжно должны привести къ тому, что каждый кусокъ будетъ цѣниться въ 22 дня работы; М. ц. продукта опять приводится къ нормѣ, при которой размѣры производства, въ данномъ случаѣ—его сокращеніе, дѣлаются цѣлесообразными. Описанные случаи представляютъ, какъ известно, весьма частое явленіе въ экономическомъ оборотѣ; обыкновенно явленіе именуютъ несоотвѣстностію между спросомъ и предложеніемъ и говорятъ, что М. цѣнность опредѣляется отношеніемъ между спросомъ и предложеніемъ. Но это ошибочно. Спросъ абсолютно не представляетъ ничего постояннаго; при данной общей рабочей силѣ, данной настоятельности другихъ потребностей и данной стоимости ихъ удовлетворенія, онъ всецѣло зависитъ отъ того, сколько труда требуетъ разсматриваемый предметъ; если кусокъ сукна требуетъ для производства или пріобрѣтенія 10 дней труда, тогда будетъ нужно 100 000 кусковъ, если 6 дней работы—200 000, если 22 дней—50 000. Поэтому слѣдуетъ говорить не о спросѣ и предложеніи, а о несоотвѣтствіи между произведеннымъ количествомъ и количествомъ, цѣлесообразнымъ при данной фактической стоимости производства. Неопредѣленность спроса исключаетъ возможность измѣрять М-ую ц. отношеніемъ спроса къ предложенію; послѣдняя указывается скалой распредѣленія труда, если можно такъ выразиться; скала намѣчаетъ, сколько цѣлесообразно произвести при данной затратѣ и при какой затратѣ данные размѣры производства являются цѣлесообразными; эта затрата и опредѣляетъ мѣру вознагражденія труда производителя. 3) Различныя производители работаютъ обыкновенно при очень неодинаковыхъ условіяхъ, влияющихъ на производительность труда, располагаютъ неодинаковымъ капиталомъ и въ земледѣліи пользуются участками неодинаковаго плодородія. Большой капиталъ, позволяя употреблять машины и другія при-

способленія, сокращающія трудъ, даетъ возможность работнику, снабженному имъ, производить каждый предметъ въ меньшее время, чѣмъ сколько его затратитъ другой, не располагающій такимъ капиталомъ. Продуктъ, на который кустарь израсходовалъ день труда, сбережетъ такимъ образомъ капиталисту, быть можетъ, всего 1/2 дня работы, потому что при его капиталѣ этотъ продуктъ можетъ быть изготовленъ въ 1/2 дня. Естественно, что М. ц. не можетъ и въ этомъ случаѣ регулироваться дѣйствительно затраченнымъ трудомъ. При неодинаковой производительности труда вслѣдствіе различія въ качествѣ земли и въ размѣрѣ капитала, которыми пользуются различные производители, продукты должны быть сведены къ общему мѣрилу, и М. ц. будутъ устанавливаться количествомъ труда, нужнымъ на изготовленіе предметовъ при извѣстныхъ, одинаковыхъ условіяхъ производства, т. е. при капиталѣ опредѣленнаго размѣра и землѣ извѣстнаго качества, принятыхъ за мѣрило, за норму. Сжато это положеніе выражается формулой Маркса (см. это сл.): М. ц. опредѣляется общественно-необходимымъ рабочимъ временемъ. Изъ всѣхъ факторовъ, отклоняющихъ количество труда, получаемое производителемъ при обменѣ, отъ того, которое онъ самъ затратилъ, только-что отмѣченный представляется самымъ важнымъ. Неумѣлость, сокращающая вознагражденіе труда, можетъ быть устранена лучшимъ изученіемъ производства; послѣдствія перепроизводства дѣйствуютъ лишь временно: получивъ за свой продуктъ меньше труда отъ общества, чѣмъ затратилъ на него, производитель перейдетъ въ другую отрасль, гдѣ ощущается излишняя сжатость производства, и при отсутствіи другихъ препятствій будетъ здѣсь получать въ обменъ за свой товаръ столько труда чужаго, сколько самъ израсходовалъ. Но если производитель бѣденъ, имѣетъ въ своемъ распоряженіи слишкомъ малый капиталъ, тогда къ какому производству онъ ни обращался бы, его трудъ всегда будетъ менѣе успѣшенъ, чѣмъ трудъ рабочаго, снабженнаго значительнымъ капиталомъ, и всегда онъ будетъ отдавать капиталисту больше труда, чѣмъ получить отъ него. Допустимъ, что кустарь производитъ кусокъ полотна въ 5 дней и обмѣниваетъ его на сукно. Сукно изготовляется наемными рабочими капиталиста-фабриканта, которые на каждый кусокъ затрачиваютъ 5 дней труда. Тѣ же наемные рабочіе, обладая большимъ капиталомъ, изготовили бы кусокъ полотна въ 2 1/2 дня; напротивъ, кустарь съ своими первобытными средствами израсходовалъ бы на производство куска сукна 10 дней. М. ц. сукна и полотна будетъ опредѣляться путемъ сведенія обоихъ продуктовъ къ общественно-необходимому времени. Предположимъ, что за мѣрило принимается трудъ кустаря; такимъ образомъ, кусокъ полотна будетъ обмѣниваться на полкуса сукна, другими словами, вслѣдствіе меньшей производительности своего труда кустарь будетъ отдавать капиталисту 5 дней своего рабочаго времени и получать отъ него продуктъ лишь въ 2 1/2 дня труда; это означаетъ, что 2 1/2 дня кустаря остались неоплаченными. По существу положеніе кустаря въ такомъ случаѣ мало отличается отъ положенія наемнаго рабочаго: послѣдній въ возна-

гражданин за свой трудъ получаетъ лишь часть рабочаго времени, которое онъ отдалъ капиталисту; кустарь точно также отдаетъ 5 дней своего труда и получаетъ лишь $2\frac{1}{2}$ дня другихъ; наемный рабочий отдаетъ часть своего труда даромъ потому, что пользуется чужими орудиями производства, чужимъ капиталомъ; кустарь—вслѣдствіе того, что его капиталъ меньше капитала другихъ производителей. Присвоеніе чужаго труда происходитъ такимъ образомъ не только на рабочемъ рынкѣ, оно точно также производится на товарномъ рынкѣ тамъ, гдѣ производитель, располагающій малымъ капиталомъ, сталкивается съ предпринимателемъ, ведущимъ производство при помощи большаго капитала. Въ такомъ положеніи находятся въ каждой странѣ по отношенію къ капиталистамъ все мелкіе земледѣльцы, кустари и ремесленники.—Тѣ же законы, которые регулируютъ обмѣнъ внутри страны, устанавливаются съ общемъ М-ую ц. и для обмѣна *международнаго*. Завѣсь точно также М. ц. комплекта товаровъ опредѣляется затратой труда, при которой размѣры комплекта становятся цѣлесообразными для приобретающаго, т. е. для ввозящей страны; далѣе, М. пропорція устанавливается не дѣйствительно затраченнымъ трудомъ, а трудомъ, нужнымъ на производство обмѣниваемыхъ товаровъ при землѣ опредѣленнаго качества и капиталѣ опредѣленнаго размѣра, принятыхъ за норму. Къ сожалѣнію, до сихъ поръ въ политич. экономіи остается неразработаннымъ вопросъ, какія условія производства принимаются за нормальныя, въ частности, какой капиталъ служить при этомъ масштабомъ, средній ли въ обществѣ, наименьшій ли или наибольшій (что должно значительно отразиться на послѣдующихъ выводахъ изъ основныхъ принциповъ М-ой ц-и), и какъ совершается переводъ труда, фактически затраченнаго, на рабочее время общественно-необходимое, т. е. нужное на производство при условіяхъ, взятыхъ за нормальныя. Разрѣшеніе этихъ вопросовъ, выясняющій весь механизмъ обмѣна, должно пролить новый свѣтъ на многіе крупныя вопросы: на вѣроятную будущность кустарной промышленности и мелкаго земледѣлія, на законы прибыли, причины постоянного пониженія ея съ постепеннымъ ростомъ капиталовъ и связанныя съ этимъ явленіемъ періодическіе торгово-промышленныя кризисы.—Кромѣ изложенной, *трудоовой теории* М-ой ц-и въ наукѣ встрѣчаются еще три ученія объ этомъ вопросѣ, распадающіяся, въ свою очередь, на различные варианты. Неосновательность одной изъ этихъ теорій—теоріи спроса и предложенія—была уже выше отмѣчена. Такъ же мало справедливо и мнѣніе, полагающее, что предметы обмѣниваются пропорціонально издержкамъ производства. Подъ послѣдними разумѣютъ количество денегъ, израсходованное на заработную плату, прибыль капиталиста и поземельную ренту собственнику земли, на которой производился сырой матеріалъ, отъ момента добычянна послѣдняго до изготовленія отчуждаемаго продукта. Но, прежде чѣмъ расходовать деньги, необходимо ихъ получить, а получить ихъ можно только трудомъ: или человекъ лично трудится и добываетъ драгоценный металлъ, изъ котораго чеканятся деньги, или вырабатываетъ продуктъ, за который получаетъ

деньги, или же за него работаетъ другой, который отдаетъ ему продуктъ своего труда даромъ—добровольно или въ силу физической, политической или экономической зависимости. Такимъ образомъ, основной расходъ, который человекъ дѣлаетъ на вещь,—не деньги, а трудъ, трудъ свой или чужой, полученный тѣми или другими путями; поэтому, сообразуясь съ израсходованными деньгами, въ дѣйствительности руководятся (хотя часто безсознательно) затратой труда, которую представляетъ цѣнность денегъ. Невѣрно также, что М. ц. складывается изъ заработной платы, прибыли и ренты, потому что тогда, что бы ни производилось, нужная или ненужная вещь, въ какомъ бы количествѣ, цѣлесообразномъ или ненормальномъ, товаръ ни производился, успѣшно или неуспѣшно идетъ производство, рабочий получаетъ бы обычную плату, капиталистъ среднюю прибыль землевладелецъ свою ренту, что, очевидно, противорѣчитъ тому, что наблюдается при перепроизводствѣ и недостаточномъ производствѣ, при отсталости примемъ производства и усовершенствованіи ихъ.— Далѣе, нѣкоторые ученые (Джевансъ, въ Австріи—Менгеръ, Визеръ и др., въ Германіи—Книсъ и др.) полагаютъ, что М. ц. опредѣляется полезностью предметовъ, при чемъ подъ полезностью современные приверженцы этого взгляда понимаютъ не абсолютное значеніе предмета для человека, а значеніе, которое представляетъ послѣдній безконечно-малая единица даннаго запаса предмета, т. назыв. *предѣльную полезность* вещи. Всего лучше это мнѣніе изложено Джевансомъ (Jevons, „Theory of pol. economу“), который болѣе другихъ приверженцевъ этой теоріи считаетъ съ дѣйствительнымъ ходомъ экономической жизни. Сравнительная полезность предметовъ, измѣняющаяся, какъ справедливо указали послѣдователи приведенной теоріи, съ возростаніемъ количества даннаго предмета, является крупнымъ факторомъ въ распредѣленіи труда между различными отраслями и оказываетъ большое влияние въ выработкѣ скалы, устанавливающей, сколько должно быть произведено каждой вещи при данной стоимости производства и при какой затратѣ труда данные размѣры произв. являются цѣлесообразными. Возможно даже, что существуетъ извѣстный параллелизмъ между трудомъ, который можно цѣлесообразно ассигновать на производство предмета, и предѣльной полезностью даннаго количества этого предмета, хотя такой параллелизмъ еще весьма мало выясненъ. Но, во всякомъ случаѣ, обмѣнъ товаровъ въ современномъ обществѣ есть прежде всего обмѣнъ труда одного на трудъ другого; при общественномъ раздѣленіи труда продуктъ для производителя не имѣетъ самостоятельной полезности, а важенъ лишь какъ вещь, воплощающая его трудъ и могущая доставить ему трудъ другого; въ силу этого каждый можетъ руководствоваться при обмѣнѣ только тѣмъ, сколько чужаго труда онъ приобретаетъ за свой трудъ или сколько труда собирается ему другими въ обмѣнъ за трудъ, который онъ посвятилъ имъ. Такимъ образомъ, исключительнымъ основаніемъ, путемъ котораго опредѣляютъ пропорцію въ обмѣнѣ, можетъ быть только трудъ, являющійся единственной затратой, какую человекъ дѣлаетъ на вещь.—*Литература:* Ад.

Смитъ, Рикардо, Родбертусъ („Zur Erkenntniss unserer staatswirthschafft. Zustände“ и др.); Марксъ, („Das Kapital“); Зиберъ, „Дав. Рикардо и К. Марксъ“; А. И. Чупровъ, „Политическая экономія“ (1892); для *непрудоуихъ* теорій: физиократы, Bozzen („Entwickelung der Gesetz des menschlichen Verkehrs“ 1853, нов. изд. Prager—Berlin 1888), Valras („De la nature de la richesse et de l'origine de la valeur“ и др.), Friedländer („Theorie des Werthes“, Despat), Маклеодъ, Hermann („Staatswirthschafft. Untersuchungen“, издан. 1878 г.), Книсъ, К. Менгеръ, Wieser (Ueber den Ursprung u. Hauptgesetze des wirthschafft. Werthes“, Wien, 1884); Bohm-Bawerk (въ „Jahrbücher f. Nationalökonomie und Statistik“ N. F., Band XIII).

МѢСЬСЬСЬ, *Менескъ*, древнее название *Минска*.

МѢРА, величина, принимаемая за единицу, съ которой сравниваются всѣ другія, однородныя ей, величины. Установленіе М-ы должно быть отнесено къ наиболѣе раннимъ стадіямъ человѣческой культуры. Въ древности и въ средніе вѣка мѣры длины выбирались произвольныя и непостоянныя (ступня ноги, палецъ, локоть и пр.), время опредѣлялось по приблизительному положенію солнца и звѣздъ на небѣ и т. д. Отъ единицъ длины были произведены единицы поверхности и объема, но единицы вѣса выбирались (за исключеніемъ вавилонской системы М-ъ) совершенно произвольно. Въ связи съ ограниченностью международныхъ сношеній это обстоятельство было главной причиной чрезвычайнаго разнообразія мѣръ не только въ различныхъ государствахъ, но даже въ различныхъ областяхъ одной и той же страны. Съ другой стороны, выборъ такихъ М-ъ, какъ величина части человѣческаго тѣла и пр., не обезпечивалъ ихъ опредѣленности и постоянства. Съ развитіемъ торговли и промышленности все болѣе стала ощущаться потребность въ правильной системѣ мѣръ, въ которой взаимная связь между всеми М-ми была бы по возможности тѣснѣе, проще и практически удобнѣе. Попытки заимствовать нормальную М-у у самой природы дѣлались всегда, но и понынѣ не удалось еще найти такую М-у, которая оставалась бы неизмѣнной во всѣ времена, такъ чтобы по ней всегда можно было воспроизвести образецъ (эталонъ). Изъ новѣйшихъ попытокъ приблизиться къ разрѣшенію этой задачи слѣдуетъ указать на предложенія Гюйгенса (1672) взять длину секунднаго маятника за единицу длины и Габріеля Мутона (1670) воспользоваться съ той же цѣлью длиною дуги земнаго меридіана въ 1' при шарообразной формѣ земли. Идея Мутона о выведеніи системы М-ъ изъ величины земли была принята коммисіей (Борга, Лагранжъ, Лапласъ, Кондорсе и др.), назначенной франц. нац. собраніемъ, и положена въ основаніе метрической системы М-ъ (см. это сл. и сл. *метръ*). Въ точныхъ наукахъ за послѣднее время получила право гражданства *абсолютная* система М-ъ. Такъ какъ всѣ М-ы могутъ быть поведены подъ одинъ изъ 3-хъ классовъ: единицы пространства, массы или вѣса и времени, то парижскій конгрессъ физиковъ въ 1881 г. выбралъ три соответств. основныхъ мѣры: 1 сантиметръ (С), 1 граммъ (Г) и 1 секунду (С), почему такая система и получила названіе *абсолютной* или *системы С. Г. С.* Отъ

нея впоследствии были произведены *электрическія единицы* (см. это сл.).

МѢСТЕЦА, населенныя мѣста, существующія преимущественно въ западныхъ губерніяхъ Россіи и соответствующія великорусскимъ и малороссійскимъ посадамъ. Законы не содержатъ въ себѣ точныхъ опредѣленій того, что слѣдуетъ разумѣть подъ М-ами и въ чемъ состоятъ ихъ отличительныя свойства; но изъ общаго сопоставленія законовъ слѣдуетъ заключить, что М., обладают многими существенными юридическими признаками беззубныхъ городовъ (по налогамъ на недвижимыя имущества, по организаціи мѣщанскаго общества; правила о наймѣ городскихъ недвижимостей распространяются сенаторомъ и на М., см. рѣш. 1885 г.; № 61). Нѣкоторыми же чертами, напротивъ, М. напоминаютъ села, какъ, напр., относительно ихъ административнаго управленія, примѣненія къ нимъ строительнаго устава и пр.

МѢСТНИЧЕСТВО, система служебныхъ отношеній боярскихъ и вообще служилыхъ фамилій въ московскомъ государствѣ, установившаяся съ конца XV в. и официально узаконенная указомъ царя Θεодора Алексѣевича отъ 12 янв. 1682 г.; она заключалась въ обосновавшемся на обычаѣ правѣ служилыхъ людей при полученіи чина или назначеніи въ должностъ считаться между собою „отечествомъ“; слѣдовательно, въ основаніи мѣстничества лежало представленіе объ „отеческой чести“. „Отечество“—унаслѣдованное отъ предковъ отношеніе служилой фамиліи или лица по службѣ къ другимъ фамиліямъ или лицамъ, родственникамъ или чужеродцамъ; высчитывалось оно двоякимъ: 1) по „родословцу“, т. е. поколѣнной росписи фамиліи, и 2) по „родословцу“ вмѣстѣ съ „разрядами“, т. е. приказными книгами, въ которыхъ изъ году въ годъ записывались всѣ служебныя назначенія, дававшіяся высшимъ служилымъ людямъ. Первоначальное понятіе о мѣстничествѣ сложилось среди бояръ за княжескимъ столомъ, за которымъ бояре разсуживались въ порядкѣ служебно-генеалогическаго старшинства; потомъ это понятіе было перенесено на всѣ служебныя отношенія. Сущность мѣстническихъ отношеній, по выраженію проф. В. О. Ключевскаго, заключалась въ томъ, что съ отношеній генеалогическихъ, существовавшихъ между фамиліями, накидывалась на сѣть должностей и должна была соответствовать послѣдней; ихъ смыслъ—въ наслѣдственности служебныхъ отношеній между фамиліями. Характеръ мѣстничества оборонительный: имъ боярство защищалось отъ произвола сверху и отъ проникновенія случайныхъ лицъ въ его составъ снизу. Московскій государь могъ пожаловать деньгами и помѣстьемъ, но не могъ пожаловать „отечествомъ“: боярство рѣзко высказало это въ 1616 г., разбирая счетное дѣло князя Волконскаго съ Головинымъ; мѣстническія отношенія никогда не игнорировались московскимъ правительствомъ, исключая особенныхъ случаевъ, когда служилымъ людямъ предписывалось „быть безъ мѣстъ“. Вообще же служилый человѣкъ всегда могъ отказываться отъ жалуетаго чина или должности, разъ они были ниже его „отчества“, или служить съ кѣмъ-либо „невѣстно, отечествомъ и службою не въ версту“. М. было учрежденіемъ, никогда

не формулированнымъ въ законодательствѣ, основаннымъ исключительно на обычаяхъ и, несомнѣнно, ограничивавшимъ власть центрального правительства; оно было уничтожено прежде, чѣмъ боярство сумѣло съ толкомъ имъ воспользоваться, а уничтоженное продолжало жить въ умахъ знати. Для ознакомленія съ М-мъ важно имѣть въ виду статьи М. П. Погодина, С. М. Соловьева, Д. А. Валуева, А. П. Зернина и А. И. Маркевича. Труды послѣдняго („О мѣстничествѣ“ и „Исторія мѣстничества въ московскомъ государствѣ въ XV—XVI вѣкахъ“) представляютъ новѣйшую сводку данныхъ по вопросу о М-ѣ.

Мѣстное самоуправленіе, см. *самоуправленіе*.

Мѣстное управленіе, см. *управленіе*.

Мѣстныя законы, законы, дѣйствіе которыхъ распространяется не на всю государственную территорию, а лишь на известную ея область, которая по этнографич. составу своего населенія, его историческимъ, бытовымъ или культурнымъ условіямъ представляетъ болѣе или менѣе существенныя особенности. Въ Россіи М. з. существуютъ въ Финляндіи, Ц. Польскомъ, прибалтійскихъ губерніяхъ, Бессарабіи, Закавказскомъ краѣ и проч. До 1839 г. зап. губерніи были подчинены дѣйствию Литовскаго статута, нѣкоторыя постановленія котораго сохраниены и по настоящее время для губерній Полтавской и Черниговской и отмѣчены въ 1 ч. X т. Св. законовъ.

Мѣсяцъ, время полного оборота луны вокругъ земли. Различаютъ слѣд. астрономическіе М-ы: *тропическій* (27,32158 сут.), *сидерическій* (27,32166 сут.), *синодическій* (время между двумя тождественными фазами луны, равное 29,53069 сут.). *Гражданскіе* М-ы введены для раздѣленія года на части и содержатъ 30 или 31 сут. (кромѣ февраля, который имѣетъ 28 сут. въ простомъ и 29 въ високосномъ году). Дѣленіе года на 12 М-въ принадлежить еще египтянамъ. Древнія названія римскихъ М-въ, несмотря на попытки измѣнить ихъ, сохранились по настоящее время, за исключеніемъ квинтилія и секстилія, переименованныхъ въ июль и августъ въ честь Юл. Цезаря и Октавія Августа Ср. сл. *календарь*.

Мѣха, изготовляются главн. обр. изъ шкуръ млекопитающихъ животныхъ, преимущественно хищныхъ и грызуновъ. Достоинство и цѣнность М-а зависятъ отъ его пушистости, мягкости, легкости, отъ цвѣта и отъ длины волоса. Важнѣйшіе М. слѣдующіе: *соболій*—каштановаго цвѣта, волосъ переходитъ отъ сѣраго цвѣта у корня къ черному цвѣту на концѣ; М. тѣмъ цѣннѣе, чѣмъ цвѣтъ темнѣе и ровнѣе; лучшими сортами считаются сибирскіе (якутскій, камчатскій, байкальскій); американскій соболій, или канадская куница, значительно уступаетъ русскому; *куній*—см. *куница лѣсная*, *куница каменная*; *норковый*—гладкій, блестящій, желто-каштановаго цвѣта; подшерстокъ буровато-сѣрый; лучшіе сорта—американскіе, но въ продажѣ обращаются почти исключительно русскіе; *лисий*—самымъ цѣннымъ является мѣхъ черно-бурой лисицы, длинный, пушистый, блестяще-чернаго цвѣта съ серебристыми концами волосъ, иногда совершенно черныи; далѣе, мѣхъ полярной лисицы, или песца

(У. Lagopus), высше сорта — голубовато-пепельно-сѣраго цвѣта; М-ъ обыкновенной лисицы отъ красно-рыжаго до красно-бураго цвѣта; М. лисицы азіатской, или корсака, ввозимый изъ киргизскихъ степей, Бухары и Персіи, красновато- и блѣдно-рыжеватаго цвѣта; *хорьковый* — темно-бураго или чернаго цвѣта съ желтоватымъ подшерсткомъ; *бобрый*, высокоцѣн. камчатскаго бобра—равномѣрно густой, бархатистый, черно-бураго цвѣта, съ серебристой сѣдиной; обыкновенно, однако, подъ этимъ названіемъ обращается М. морской выдры; *М. рѣчная бобра*—каштаново-коричневаго цвѣта, подшерстокъ серебристый или пепельный, лучшіе сорта—русскіе и американскіе, худшіе польскіе и нѣмецкіе; *М. обыкновенной выдры*—темно-коричневаго цвѣта, высшіе сорта—американскіе, далѣе слѣдуютъ много уступающіе имъ—шведскіе и русскіе; *выхолодеый*—лучшіе сорта черно-коричневаго цвѣта; *горностаевый*—въ прежне время высоко цѣнившійся, теперь рѣдко употребляемый, сѣбно-бѣлаго цвѣта, обыкновенно усаживается черными хвостиками; *котиковый*, получаемый отъ морскихъ котовъ (см. *коты морскіе*); *скупковскій*, или М. американской волючки,—пушистый, буровато-черный или черный; бѣлыя полосы, проходящія по шкурѣ скупка, при изготовленіи М-а вырѣзаются; *изьковский*, принадлежащій американской куницѣ пекавъ—нѣжный и пушистый, темно- и свѣтло-каштановаго цвѣта; *енотовый*—густой, пушистый, довольно мягкій, сѣраго цвѣта, съ примѣсю черныхъ и темно-коричневыхъ волосъ; получается изъ Сѣв. Америки; *медвѣжій*—лучшій сортъ темный, сибирскій; *олений*, на подбивку идетъ М-ъ только новорожденныхъ оленей, пыжиковъ; шкура другихъ оленей употребляется на доки; *М. шиншиллы*, получаемый изъ Перу и Чили,—темно-сѣраго или темно-серебристаго цвѣта, густой, шелковистый, съ длиннымъ волосомъ; *блмчій*—сѣраго цвѣта; лучшими сортами считаются темные, доставляемые изъ Восточной Сибири (*заканменная* бѣлая); *заячій*; *хромчій*; *кемзурю*—красновато-коричневаго цвѣта, густой и пушистый; но у насъ подъ этимъ именемъ обыкновенно идетъ М. *опоссума*—ржаво-красно-коричневаго и пепельно-сѣраваго цвѣта, съ пушистымъ стоячимъ волосомъ; *россомаховый*, получаемый изъ Сибири, Норвегіи и Лапландіи,—густой, но грубоватый, темно-бураго цвѣта; теперь мало употребляется,—и мн. др., какъ-то: кошачій, козій, барашковый, сѣрый и черный, и проч. Главными центрами торговли мѣхами служатъ: Лондонъ, гдѣ въ январѣ, мартѣ и сентябрѣ происходятъ аукціоны для продажи мѣховъ Гудсоновой компаніи, монополизирующей всю добычу М-въ въ Гудсоновой землѣ, а также другихъ американскихъ и канадскихъ М-въ; Лейпцигъ (двѣ ярмарки — на Пасхѣ и въ сентябрѣ; въ годъ привозится М-въ въ среднемъ на 30 милл. марокъ, на ярмарки съѣзжаются до 2500 торговцевъ М-ми); Ирбитъ—съ февральской ярмаркой, на которую свозятся преимущественно невидѣланныя шкуры, и Нижегородская ярмарка для выдѣланныхъ М-въ; Копенгагенскіе аукціоны (въ маѣ и ноябрѣ) для продажи М-въ датской гренландской компаніи. Для постоянной торговли въ Россіи наибольшее значеніе имѣютъ: Москва, Петербургъ и Варшава. Вывозъ изъ Россіи мягкой

рухляди составляя въ 1888—90 гг. сумму въ 4496 тысячъ руб. кред. въ годъ.

Мѣховъ, уѣзд. г. Кѣлецкой губ., на р. Мѣховкѣ, подъ 50°21' с. ш. и 37°42' в. д.; свѣточельный и мыловаренный зав., 2267 ж. *М-скій уѣздъ* занимаетъ 1204,4 кв. в. съ 97681 ж.; главное занятіе населенія—земледѣліе; промышленность сравнительно очень мало развита (29 мукомольныхъ мельницъ, 1 свеклосахарный, 1 машино-строительный заводъ и пр.).

Мѣшечковый плодъ, *utriculus*, односѣмянный плодъ съ бумагообразнымъ или перепончатымъ околоплодникомъ, который развивается неправильно. М. встрѣчается у *Amaranthaceae*, *Chenopodiaceae*.

Мѣшко 1) сынъ Земомысла, одинъ изъ основателей первоначальнаго польскаго государства, вступившій на гнѣзненско-познанскій престолъ въ 960 г.; съ него начинаются уже историческія Пясты. Въ 965 г. М. женился на дочери чешскаго князя Болеслава I, въ 966 г. подъ ея влияніемъ принялъ христіанство, обративъ въ него весь народъ, и основалъ первое епископство въ Познани. Ум. въ 992 г. во время борьбы съ лютичами. 2) М., по прованію Ламбертъ, сынъ Болеслава I Храбраго и Эмвильды, род. въ 990 г., вступилъ на престолъ въ 1025 г. При немъ начинается въ Польшѣ усобица: братья его, Безиримъ и Отто, подняли противъ Польши венгровъ, чеховъ, датчанъ. Нападенія враговъ, бунтъ 1031 г., происшедшій отъ внутреннихъ неурядицъ, заставили М. уступить престолъ Безириму. Вскорѣ М. вернулся на престолъ, купилъ миръ съ Германіей цѣною покорности императору Конраду II и среди постояннаго борьбы съ внутренней анахіей умеръ въ помѣшателствѣ въ 1034 г. 3) М. III Старый, сынъ Болеслава III Кривоустаго и Саломіи, род. въ 1131 г., краковскій удѣль и соединенную съ нимъ великокняжескую власть получилъ въ 1173 г., какъ старшій въ родѣ, когда и предпринялъ попытку возстановленія въ Польшѣ единодержавія и надлежащаго значенія княжеской власти; это повело къ ожесточенной борьбѣ между двумя линіями Пястовъ, малопольской и великопольской, младшей и старшей. Малопольскіе паны выставили противъ М. и великопольской традиціи младшаго сына Болеслава III, Казимира II Справедливаго. Лѣнчицкое вѣче 1177 г., постановленія котораго были утверждены папою Александромъ III, рѣшило дѣло противъ М. въ пользу малопольской (младшей) линіи Пястовъ. Борьба, однако, продолжалась, М. удалось подчинить всю Польшу, за исключеніемъ Силезіи и Поморья, своей власти, но смерть М. въ 1202 г. повернула дѣло въ сторону постановленій Лѣнчицкаго вѣча.

Мѣщане, или *посадскіе*, одинъ изъ 5 поименованныхъ въ законѣ (т. IX, ст. 494) разрядовъ лицъ, составляющихъ въ своей совокупности классъ *городскихъ обывателей съ особенностями* или такъ наз. *средній родъ людей* (кромѣ М-ъ сюда относятся еще: почетные граждане, купцы обихъ гильдій, ремесленники, или цеховые, и рабочіе люди). Возникши впервые при имп. Екатеринѣ II (по город. полож. 1785 г.), М., до стѣпня подушной подати съ нихъ въ 1863 г., составляли податное сословіе или состояніе, всѣ члены котораго были тѣсно связаны между собою круговою порукою,

обеспечивавшею исправное отбываніе ими податей и повинностей. Въ настоящее время М. cadaго города образуютъ отдѣльное М-ское общество, имѣющее свой исполнительный органъ въ лицѣ *миш. старосты* и его помощниковъ (иначе называемыхъ десятскими), избираемыхъ обществомъ на 1 годъ: въ нѣкоторыхъ городахъ существуютъ *мищанскія утравы*, учреждаемыя по желанію общества, съ разрѣшенія губернскаго начальства, и состоящія изъ нѣсколькихъ членовъ подъ предѣлательствомъ мѣщанскаго старосты (въ С.-Петербургѣ, Москвѣ и Одессѣ—подъ предѣлательствомъ особаго старшины). На обязанности всѣхъ этихъ лицъ и учреждений лежитъ раскладка, съ общественнаго согласія, податей и сборовъ, выдача паспортовъ и т. п. Для взиманія денежныхъ сборовъ въ каждомъ мѣщанскомъ обществѣ, исключая столицъ, избирается на 3 года особый староста. Для зачисленія въ мѣщанское общество требуется: 1) увольнительный приговоръ отъ того податнаго общества, въ которомъ желающій причислиться состоялъ раньше, и 2) приемный приговоръ мѣщанскаго общества. Безъ согласія общества могутъ приписываться въ мѣщане по всѣмъ городамъ Имперіи, исключая столицъ и 7 городовъ Петербургской губ., слѣдующія лица: питомцы Воспитательнаго дома, не приписанные ни къ какому податному состоянию, незаконнорожденные по достиженіи совершеннолѣтія, дѣти канцелярскихъ служителей, не имѣющія правъ высшаго состоянія, дѣти церковно-служителей и др. Всѣ эти лица, однако, обязаны внести подати за годъ впередъ и представить за себя поручительство 6 благонадежныхъ гражданъ; притомъ окончателное водвореніе ихъ происходитъ не ранѣе, какъ по истеченіи 5 лѣтъ; въ теченіе же этого времени общество можетъ отказать имъ въ приемѣ, если они обнаружатъ экономическую несостоятельность или какіе-либо явные пороки. Для выхода изъ мѣщанскаго общества требуется увольнительный приговоръ послѣдняго, который дается лишь при томъ условіи, когда на просителѣ нѣтъ казенныхъ недоимокъ до 1 января слѣд. года, семейство его обезпечено въ своемъ содержаніи, а самъ онъ свободенъ отъ суда и слѣдствія. Мѣщанское званіе наследственно и, по общему принципу нашего законодательства, сообщается женѣ, если она не принадлежала къ высшему сословію. Отмѣна исключительныхъ привилегій купечества на производство торговли и промысловъ, открывшая свободный доступъ къ этимъ занятіямъ и для мѣщанъ, и освобожденіе послѣднихъ отъ подушной подати въ значительной степени сгладили сословныя черты мѣщанства, приблизивъ его къ другимъ, высшимъ сословіямъ.

Мѣщанская драма, какъ особый видъ литературнаго творчества появилась въ XVIII в. подъ влияніемъ выработанныхъ имъ демократическихъ идей и того стремленія къ естественности и анализу, которое охватило въ то время общественную мысль. Она была реакціей противъ царившаго въ области драматическаго искусства французскаго ложноклассицизма съ его условностью формы и содержанія, съ его напыщенными героями изъ привилегированныхъ общественныхъ сферъ,—и стала черпать свои сюжеты изъ обыденной жизни буржуазнаго

мира, уклоняясь при этомъ, въ цѣляхъ естественности изображенія, отъ необходимыхъ условій ложно-классической теории: 3-хъ единствъ, изложенія въ стихахъ и т. п. Будучи картиной современныхъ нравовъ, М. д. стремилась доказать своимъ содержаниемъ, что назначеніе искусства состоитъ не въ натянутой искусственности псевдоклассическихъ произведеній, но въ вѣрномъ воспроизведеніи живой дѣйствительности со всеми ея достоинствами и недостатками съ цѣлью проведенія тѣхъ или иныхъ нравственныхъ принциповъ. Хотя многія отдѣльныя черты М-ой д-ы (нравоучительное направленіе, смѣшенные элементы комическаго и трагическаго, изображеніе всѣхъ общественныхъ слоевъ безъ различія) искони встрѣчались въ англійской и отчасти испанской и италіанской драматической литературѣ, — классическимъ образомъ новаго вида творчества считается произведеніе Георга Лилло: „Георгъ Борнвелль, или лондонскій купецъ“ (1731), въ предисловіи къ которому авторъ открыто высказываетъ свой взглядъ на трагедію, какъ на средство для искорененія дурныхъ человѣческихъ наклонностей, и которое по формѣ и содержанию является уже не случайнымъ, но всестороннимъ и преднамѣреннымъ отклоненіемъ отъ господствующаго направленія. Въ Англии французскій ложноклассицизмъ не успѣлъ пустить глубокіихъ корней; поэтому трагедія Лилло произвела здѣсь гораздо меньшую сенсацию, чѣмъ во Франціи и Германіи, гдѣ новый видъ драмы получилъ свое названіе „мѣщанской трагедіи“ („tragédie bourgeoise“, „bürgerliches Trauerspiel“), и гдѣ Дидро и Лессингъ явились горячими борниками новаго направленія и дали ему теоретическое обоснованіе. Дидро помѣстилъ новую драму между трагедіей и комедіей, въ классическомъ смыслѣ этихъ словъ, и раздѣлилъ ее на 2 вида: „tragédie bourgeoise“ и „comédie larmoyante“. Послѣдователями его во Франціи были: Бомарше, создавшій терминъ „драма“ въ его современномъ смыслѣ, Мариво, Дешузъ и др. Но французскіе драматурги не избѣжали недостатковъ Лилло и его англійскихъ послѣдователей (Эд. Муръ, Кумберлендъ и др.), видѣвшихъ въ своихъ нововведеніяхъ прежде всего средство для борьбы съ установившейся рутинной и мало понимавшихъ истинныя требованія искусства; драматическія произведенія какъ тѣхъ, такъ и другихъ не выходятъ изъ сферы мелкихъ мѣщанскихъ интересовъ и случайныхъ трогательныхъ происшествій, при чемъ узкая морализующая тенденція скрываетъ свободу творчества и обуславливаетъ отсутствіе художественныхъ достоинствъ. Только въ произведеніяхъ Лессинга, создаваемаго прототипъ современной драмы, новое направленіе возвышается до истиннаго трагизма и глубокаго общечеловѣческаго значенія, и нравоучительныя тенденціи автора становятся выше узкой филистерски-буржуазной морали. — У насъ въ Россіи новый видъ драмы нашелъ себѣ представителей въ драматургахъ екатерининскаго періода (Лукинъ, Аблесимовъ и др.) и, являясь реакціей противъ сумароковскаго направленія, способствовалъ сближенію нашей драматической литературы съ народной жизнью.

Мэгделенъ-Эйлендс (Magdalen Islands), группа изъ 13 острововъ въ заливѣ св. Лаврентія; принадлежатъ Канадѣ; 4000 ж.

Мэлколмъ (Malcolm), сэръ Джонъ, англійскій государственный дѣятель и историкъ, род. въ 1769 г., участвовалъ въ дѣйствующей арміи въ Индіи, скоро выдѣлился и исполнялъ важныя дипломатическія порученія въ Персіи и Индіи. Особенно отличился въ войнѣ противъ мараттовъ и пиндаровъ; въ 1827—1831 гг. губернаторъ Бомбейскаго президентства; по возвращеніи въ Англию, членъ парламента. Ум. въ 1833 г. Сочиненія М.: „Memoir of Central India“; „The Administration of British India“; „History of Persia“ (класс. трудъ); „Political history of India from 1784—1823“; „Sketches of Persia“ и др.

Мэзъ (Muz) 1) Альбертъ, графъ де, французскій политическій дѣятель, род. въ 1841 г., состоялъ сперва на военной службѣ и отличился въ франко-прусской войнѣ; по заключеніи мира предался ультрамонтанской агитаціи и въ 1872 г. положила основаніе католическимъ рабочимъ союзамъ („Cercles catholiques d'ouvriers“). Выйдя въ 1875 г. въ отставку, онъ въ 1876 г. былъ выбранъ депутатомъ и скоро занялъ въ палатѣ видное мѣсто, какъ одинъ изъ представителей крайней правой; его попытка образованъ исполнѣ самостоятельную клерикальную партію не имѣла успѣха, и М. соединился съ монархистами, дополнивъ ихъ программу нѣкоторыми требованіями въ пользу церкви. 2) М., Томасъ, англійскій экономистъ, жившій въ 1-й половинѣ XVII вѣка, по профессіи богатый лондонскій купецъ; былъ однимъ изъ виднѣйшихъ теоретиковъ меркантилизма (см. это сл.) въ Англии. Гл. его соч.: „England's treasure by foreign trade, or the balance of our forraign trade is the rule of our treasure“; кромѣ того написалъ „A discourse of trade from England unto the East Indies“ и составилъ въ 1628 г. петицію Остъ-Инд. компаніи въ англійскій парламентъ. 3) М. (Maine), Генри Джемсъ Семнеръ, сэръ, знаменитый англійскій изслѣдователь древняго права, род. въ 1822 г.; окончилъ курсъ наукъ въ Кембриджѣ, въ 1844 г. былъ назначенъ тоторомъ въ Trinity-College, въ 1847 г. занялъ каведру гражданскаго права тамъ же, въ Кембриджѣ; въ 1862 г. принялъ назначеніе въ Индію и провелъ здѣсь рядъ реформъ въ мѣстномъ законодательствѣ; вернувшись въ 1869 г. на родину, онъ до 1878 г. читалъ юриспруденцію въ Оксфордѣ, затѣмъ перешелъ въ Кембриджъ въ званіи ректора (master) Trinity-College; ум. въ 1888 г. М. явился однимъ изъ самыхъ раннихъ и талантливыхъ сторонниковъ сравнительнаго изученія права и своимъ убѣдительнымъ изложеніемъ предмета сумѣлъ въ короткое время завоевать новому направленію рядъ даровитыхъ послѣдователей во всѣхъ странахъ. Осторожный въ выводахъ, тщательный въ доказательствахъ, онъ поставилъ внѣ сомнѣнія большую общность въ развитіи права у народовъ, весьма отдаленныхъ другъ отъ друга, и на основаніи глубокаго изученія индійскаго, древне-ирландскаго и римскаго права ярко обрисовалъ многія стороны древнѣйшаго быта, особенно строй земельныхъ отношеній, развитіе общины, сложенеіе и ростъ влачи племенныхъ начальниковъ. Сочиненія М-а: „Ancient law“ (1861), „Village communities in the East and West“ (1871), „Lectures on the early history of

institutions" (1875), „The effects of observation of India on modern European thought" (1876), „Early law-and custom" (1883), „Popular government" (2 изд. 1885), почти всё переведены на русский язык и до сих пор остаются лучшими и необходимыми руководствами для исторического изучения права, какъ одной изъ отраслей социологии.

Мэнъ (Maine) 1) самый сѣверо-восточный изъ Соединенныхъ Штатовъ С. Америки, при Атлантическомъ ок., берегъ кот. здѣсь скалистъ, сильно изрѣзанъ и изобилуетъ хорошими, безопасными гаванями, какъ Портлендъ, Бангоръ и др. М. представляетъ холмистую поверхность (лишь прибрежная полоса низменна и бесплодна), обильно орошенную множествомъ рѣкъ (важнѣйшія: Кеннебекъ и Пенобскъ) и озеръ, покрытую на 2/3 богатыми дичью листовными и хвойными лѣсами. Климатъ суровый (средняя годовая температура 5,4° Ц.). Главныя занятія жителей (648 936 на прострѣчствѣ въ 84158 кв. клм.) — земледѣліе, рыболовство въ крупныхъ размѣрахъ, оживленная торговля строевымъ лѣсомъ, гранитомъ, мраморомъ и пр. Въ М-ѣ находится университетъ, 2 колледжа, много низшихъ школъ съ 144 909 учащихся. Штатъ образовался въ 1820 г. послѣ отдѣленія его отъ Массачусетса; управляется избираемымъ на 2 года губернаторомъ, сенатомъ изъ 31 члена и представительнымъ собраніемъ изъ 151 члена; на конгрессѣ онъ представленъ 2 сенаторами и 5 депутатами. Главныя гор. Августа, важнѣйшій — Портлендъ. 2) М. (Man), англійскій островъ (588 кв. клм.) въ Ирландскомъ морѣ, противъ залива Солвей-Фирсъ, съ мягкимъ, равномернымъ климатомъ; населенъ племенемъ *манксъ*, родственнымъ шотландскимъ гаэламъ. Островъ управляется губернаторомъ, назначаемымъ англійскимъ правительствомъ, но имѣетъ отдѣльную конституцію и законодательную палату, засѣдающую въ главномъ гор. Кэсслтаунъ.

Мерседъ, Кэтъ, извѣстная сестра милосердія, род. въ 1860 г.; ухаживая во время русско-турецкой войны за ранеными солдатами, М. была поражена страданіями одного больного проказой. Впечатлительная дѣвушка рѣшила обратить вниманіе благотворительности на несчастныхъ отверженцевъ общества. Посѣтивъ съ энергіей англичанки главныя очаги заразы въ Европѣ и Азій, М. путемъ печати и рефератовъ въ различныхъ собраніяхъ старалась вызвать въ обществѣ сочувствіе къ положенію прокаженныхъ. Послѣднимъ ея подвигомъ въ этомъ направленіи было посѣщеніе больныхъ Вилюйскаго округа Якутской области: верхомъ на лошади, въ сопровожденіи одного спутника-казака, неустрашная сестра милосердія проѣхала тысячи верстъ чрезъ непроходимыя тундры Сибири. Возвратившись въ Россію, она сумѣла собрать путемъ благотворительности значительную сумму и въ началѣ 1892 г., въ сопровожденіи 4 сестеръ милосердія изъ общины „Утоли моя печали“, отправилась въ новое путешествіе въ Якутскую область съ цѣлью устройства тамъ колоніи для прокаженныхъ.

Мэръ (фр. maire), глава общины во Франціи, соответствующій русскому городовъ; *мэрия* — общинное управленіе, а также домъ, гдѣ оно помѣщается.

Мюллеръ, Генрихъ, замѣчательный историческій живо-

писецъ, род. въ 1806 г.; представитель старой дюссельдорфской романтики, ученикъ Шадова. Его картины отличаются удачною характеристикою, пониманіемъ формъ и хорошимъ колоритомъ.

Мюллеръ (Mühler), Генрихъ фонъ, прусскій министръ, род. въ 1812 г., изучилъ въ Берлинѣ право и на службѣ въ министерствѣ народнаго просвѣщенія выказалъ себя ревностнымъ пѣтистомъ и сторонникомъ церковно-консервативной политики. Этого же направленія онъ придерживался и тогда, когда сдѣлался министромъ народнаго просвѣщенія (1862), вслѣдствіе чего былъ однимъ изъ самыхъ непопулярныхъ министровъ своего времени. Начатая кн. Бисмаркомъ культурная борьба (см. *культуркампфъ*) вынудила М-а оставить въ 1872 г. свой постъ, что было встрѣчено всеобщимъ сочувствіемъ. Ум. въ 1874 г.

Мюллергофъ, Карлъ Викторъ, германистъ, род. въ 1818 г., съ 1846 г. былъ профес. нѣмецкаго языка и древняго искусства въ Киль, съ 1858 г. въ Берлинѣ, гдѣ и ум. въ 1884 г. Кромѣ множества статей, посвященныхъ древне-германской филологіи и географіи, М. написалъ: „Deutsche Altertumskunde“ (главный трудъ), „Denkmäler deutscher Poesie und Prosa aus dem 8—12 Jahrhundert“ и др.

Мюллеровы ходы, см. *развитіе*.

Мюллеръ 1) Вильгельмъ, одинъ изъ популярнѣйшихъ нѣмецкихъ поэтовъ, род. въ 1794 г. въ Дессау; поэтическая извѣстность М-а основана главнымъ образомъ на его сборникахъ: „Gedichte aus den hinterlassenen Papieren eines Reisenden Waldhornisten“ и „Neugriechische Volkslieder“. Задумчивость и искренность чувства, свободная грація фантазіи, юношеская веселость и истинная гуманность составляютъ всегдашніе признаки стихотвореній М-а. Его пѣсни, написанныя простымъ и мелодичнымъ языкомъ, пользуются у нѣмцевъ громадною популярностью, особенно положенныя на музыку Францемъ Шубертомъ. Съ значительнымъ успѣхомъ М. выступалъ и въ роли литературнаго критика, работая для периодическихъ изданій и энциклопедій. Въ „Nomerische Vorschule“ (1824) онъ явился талантливымъ защитникомъ и популяризаторомъ идей Ф. А. Вольфа, а его изданіе „Bibliothek der Dichtungen des 17 Jahrhunderts“ (1822—27, 10 ч.) продолжено К. Ферстеромъ, 1828—38, ч. 11—14) составляетъ немаловажную заслугу передъ нѣмецкой литературой. „Vermischten Schriften“ М-а съ биографическимъ очеркомъ изданы Г. Швабомъ (1830, 5 ч.). Ум. въ 1827 г. 2) М., Вильгельмъ, нѣмецкій историкъ, род. въ 1820 г., получилъ богословское и филологическое образованіе и до 1884 г. состоялъ преподавателемъ древнихъ языковъ и исторіи. М. извѣстенъ преимущественно трудами по исторіи новѣйшаго времени и биографіями германскихъ дѣятелей недавняго прошлаго: Мольтке, Бисмарка, императора Вильгельма I. Важнѣйшія историческія сочиненія: „Politische Geschichte der neuesten Zeit“, „Der russisch-türkische Krieg von 1877 bis 1878“, „Europäische Geschichte und Politik 1871—81“ и пр. Съ 1867 г. М. издаетъ ежегодникъ „Politische Geschichte der Gegenwart“. 3) М., Германнъ, естествоиспытатель, род. въ 1829 г. Съ 1855 по 66 г. изучалъ явнотрачныя раст. нѣкотор. нѣмецкихъ провинцій, мхи Вестфалии. Въ 1873 г. обнарудовалъ замѣчательныя

ислѣдованія: „Die Befruchtung der Blumen durch Insekten“, провелъ затѣмъ 5 лѣтъ въ Альпахъ для изученія оплодотворенія альпійскихъ цвѣтовъ насекомыми и результаты изложилъ въ соч. „Weitere Beobachtungen etc“. Ум. въ 1833 г. 4) М., Иоганнъ, одинъ изъ величайшихъ биологовъ всѣхъ временъ, сынъ башмачника, род. въ 1801 г. въ Кобленцѣ. Еще будучи студентомъ боннскаго университета, написалъ замѣчательную работу „О дыханіи зародыша“. Въ 1826 г. былъ назначенъ профессоромъ анатоміи и фізіологіи въ Боннѣ, въ 1833 г.—директоромъ анатомическаго театра и музея въ Берлинѣ, гдѣ и оставался до самой смерти своей, послѣдов. въ 1858 г. М. читалъ человѣческую, сравнит. и патологич. анатомію, исторію развитія, фізіологію, и во всѣхъ этихъ областяхъ дѣлалъ великія открытія. Ему принадлежатъ: изслѣдованія о зрительныхъ фантазмахъ; первое точное подтвержденіе закона Белля на лягушкѣ; первое тщательное изложеніе ученія о рефлекторныхъ движеніяхъ, о соощеніяхъ, о законѣ эксцентрическаго ощущенія, подведеніе законовъ образованія тоновъ въ гортани къ явленіямъ на перепончатыхъ язычкахъ; изложеніе основныхъ возрѣній относительно звукопроведенія въ барабанной полости; открытіе лимфы у батрахій; открытіе хондрина; первыя капитальныя изслѣдованія надъ тончайшимъ строеніемъ опухолей, надъ зрительными органами вообще, надъ мускулатурой промежуточной, надъ Ganglion opticum и верхнимъ узломъ Glossopharyngeus; открытіе Arteriae helicinae. Первыя великія микроскопическія изслѣдованія исходили изъ лабораторіи М-а. Самъ онъ открылъ сходство элементовъ Chorda съ растительными клетками, описалъ ядро хрящевыхъ клетокъ, тончайшее строеніе хряща и кости и вмѣсто „клеточной ткани“ ввелъ названіе „соединительной ткани“; доказалъ, что концевые пузырьки железъ суть непосредственное продолженіе выводныхъ протоковъ, открылъ капсулы мочевыхъ канальцевъ независимо отъ Баумана, поровые каналы въ наружной яйцевой оболочкѣ рыбы, микропилы въ яйцахъ голотурій и мн. др. Вмѣстѣ съ Р. Оавномъ М. считается основателемъ новѣйшаго сравнительно-анатомическаго направленія, которое опирается главнымъ образомъ на исторію развитія и отъ простѣйшихъ животныхъ формъ восходитъ къ пониманію болѣе сложныхъ. Его „Vergleichende Anatomie der Muxipoiden“ навсегда останется классическимъ произведеніемъ. Сюда же относятся: изслѣдованія объ Amphioxus lanceolatus, о глазѣ и симпатическомъ нервѣ безпозвоночныхъ, о личинкахъ и развитіи иглокожихъ, открытіе лимфатическихъ сердецъ у амфибій и рептилій и проч. Первая мысль о „паразитизмѣ“ также была высказана, хотя и робко, М-мъ, когда онъ открылъ „Entocolcha mirabilis“ въ полости живота у Symparia. М. считается величайшимъ представителемъ точнаго метода въ XIX вѣкѣ и до конца жизни оставался сторонникомъ витализма. Его учениками были Шваннъ, Генле, Брюкке, Дюбуа-Реймонъ, Вирховъ, Гельмгольцъ и др. Въ теченіе 25 л. М. написалъ болѣе 200 научныхъ трудовъ. 5) М., Иоганнъ, извѣстный нѣмецкій историкъ, род. въ 1752 г., съ 1786 г. курф. бібліотекаръ въ Майнцѣ, съ 1800 г. хранитель импера-

торской бібліотеки въ Вѣнѣ, съ 1804 г. прусскій историографъ, съ 1807 г. статсъ-секретарь и заведывающій народными просвѣщеніемъ въ Вестфалии; ум. въ 1809 г. Историческіе труды М-а изобличаютъ громадную начитанность автора, отличаются ясностью и живостью изложенія, но страдают отсутствіемъ твердыхъ принциповъ, излишнимъ риторизмомъ и искусственной подражательностью древнимъ историкамъ, особенно Тациту. Важнѣйшій изъ нихъ—„Schweizergeschichte“. Собр. его соч. изд. въ 1831—35 гг. въ 40 т. 6) М. Иоганнъ, математикъ, см. Рейомонтанусъ. 7) М., Карлъ Отфридъ, выдающійся нѣмецкій археологъ, род. въ 1797 г., съ 1819 г. проф. археологіи и директоръ филологической семинаріи въ Геттингенѣ, въ 1839 г. отправился въ путешествіе по Италіи и Греціи, заболѣвъ въ Дельфахъ и умеръ въ 1840 г. въ Афинахъ. М. былъ всестороннимъ знаткомъ древней, особенно греческой, жизни. Изъ его трудовъ слѣдуетъ отмѣтить: „Aegineticoorum liber“, „Geschichten hellenischer Stämme und Städte“, „Die Etrusker“, „Prolegomena zu einer wissenschaftlichen Mythologie“ (въ которомъ указываетъ на мѣстное происхожденіе мивовъ); „Handbuch der Archäologie der Kunst“, „History of the literature of ancient Greece“ и др. 8) М., Лукіанъ, филологъ, род. въ 1836 г., съ 1867 г. читалъ лекціи латинскаго языка и литературы въ Боннѣ, въ 1870 г. былъ приглашенъ на ту же кафедру въ историко-филологическій институтъ въ Петербургѣ. М. приобрѣлъ извѣстность образцовыми изданіями латинскихъ поэтовъ, изслѣдованіями по древней метрикѣ и работами по исторіи филологіи. 9) М. Максъ Фридрихъ, извѣстный нѣмецкій лингвистъ и санскритологъ, род. въ 1823 г. въ Дессау, филологическое образованіе получилъ въ лейпцигскомъ университетѣ, гдѣ особенно усердно занимался санскритомъ подъ руководствомъ Бронгауза, продолжалъ изученіе санскрита въ Парижѣ подъ руководствомъ извѣстн. ориенталиста Бурнуфа и съ 1848 г. состоитъ при оксфордскомъ университетѣ профессоромъ сперва нов. языковъ и литературы, затѣмъ—сравнит. языковѣднія. Въ области науки М. составилъ себѣ широкую и почетную извѣстность какъ трудами своими по санскритской грамматикѣ, переводами и изданіями восточной литературн. памятниковъ и лингвистическими изслѣдованіями, повсюду возбуждавшими живой интересъ къ наукѣ сравнит. языковѣднія, до того времени мало извѣстной и популярной даже въ интеллигентныхъ слояхъ западно-европейскаго общества, такъ и въ особенности трудами по сравнит. миеологии, однимъ изъ основателей которой онъ считается, и по исторіи религій. Важнѣйшіе труды М-а, написанные преимущественно на англійскомъ языкѣ, но въ большинствѣ изданные также въ нѣмецкихъ и французскихъ переводахъ, слѣдующіе: изданіе индійскаго сборника повѣстей и басенъ „Гитопадеша“ въ нѣмецкомъ переводѣ; изданіе „Ригведы“, съ приложеніемъ обстоятельнаго комментарія Сайяны, выполненное по порученію дирекціи Ост-индской компаніи; предпріятое по порученію и на средства оксфордскаго университета изданіе „Sacred books of the East“, содержащее въ 24 томахъ серію англійскихъ переводовъ важнѣйшихъ религиозныхъ памятниковъ китайцевъ, персовъ, индусовъ

и арабовъ; отличающаяся рѣдкой ясностью и систематичностью изложения „Sanskrit — Grammatik“, „Essay on comparative mythology“, „Lectures on the origin and growth of religions“ и друг. На русский языкъ переведена „Религія, какъ предметъ сравнительнаго изученія“, 10) М., Фердинандъ, естествоиспытатель, род. въ 1825 г., объѣздилъ Южн. Австралію и въ 1855 г. назначенъ былъ директоромъ ботаническаго сада въ Мельбурнѣ, который онъ довелъ въ нѣсколько лѣтъ до блестящаго состоянія. Онъ ревностно изучалъ флору Австраліи и самъ далъ названія болѣе чѣмъ 2000 растений. М. сдѣлалъ также много для акклиматизации культурныхъ растений. По его инициативѣ въ странахъ умѣреннаго пояса сдѣланы обширныя насажденія эвкалипта, улучшившія климатъ на значительномъ пространствѣ. Написалъ: „Flora australiana“, „Vegetable fossils“, „Eucalyptographia“ и др. 11) М., Фридрихъ, по прозванію *Художникъ*, нѣмецкій поэтъ, гравёръ и живописецъ, разносторонняя, но оригинальная натура, род. въ 1749 г., большую часть жизни провелъ въ Римѣ и ум., въ 1825 г. Свообразное пониманіе Микель Анджело, къ подражателямъ котораго М. принадлежалъ, отразилось на его художественныхъ произведеніяхъ тяготѣніемъ къ чудовишному и неестественному. Въ поэзіи М. является представителемъ школы „буриныхъ стремленій“, наложившей на его произведенія (лирическая драма „Niobe“, драма „Solo und Befreue“, идилліи изъ народной жизни и пр.) характерную для нея печать грубоватаго реализма, приторной мягкости чувствъ и диаврамбической вы окопарности, мѣстами сглаживаемую живыми порывами непосредственнаго чувства и проблесками неподдѣльнаго юмора.

Мюльбахъ, Луиза, литературный псевдонимъ нѣм. романистки *Клары Мундтъ* (см. это слово).

Мюльгалль (Mulhall), Михайлъ, англійскій статистикъ, род. въ 1836 г., составлялъ весьма употребительныя справочныя изд. по статистикѣ: „The progress of the world“ (1880), „Balance-sheet of the world“ (1881), „Dictionary of statistics“ (1886), „History of prices since 1850“ (1885) и др. Данныя, приводимыя у М.-я, не вполне надежны, и пользоваться ими можно лишь съ большою осторожностью.

Мюльгаузенъ (Mülhausen, франц. Mulhouse) 1), окружн. гор. и первоклассный центръ хлопчатобумажной и ситценабивной промышленности въ нѣмец. (съ 1871 г.) округѣ Верх. Эльзаса, при р. Иллѣ, Рейнско-Ронскомъ каналѣ и нѣсколькихъ желѣзныхъ дорогахъ; 69759 ж. Здѣсь находится т. наз. „рабочій городъ“, основ. въ 1853 г. филантропомъ-фабрикантомъ Дольфусомъ. 2) *М. съ Тюрингента* (Mühlhausen), уѣздный гор. въ прусскомъ округѣ Эрфуртѣ, на р. Унструтѣ; шерстяная, хлопчатобумажная, чулочная и др. фабрики; 25141 ж.

Мюльгеймъ 1) *М.-на-Рейнѣ*, глав. гор. прусс. округа Кельнъ, на Рейнѣ, при 4 желѣз. дор.; 24975 ж. 2) *М.-на-Рурѣ*, главный гор. уѣзда М. въ прусскомъ округѣ Дюссельдорфѣ, при р. Рурѣ и 5 желѣзн. дорог.; каменноугольные копи, доменная печи; 24465 ж.

Мюльзенъ (Mülseu, Mülseuer Grund), большой фабричный округъ въ саксонской провинціи Цейкау,

округа Глаухау; представляетъ почти непрерывный рядъ жилыхъ помѣщеній и фабрикъ, тянующихся на 15 км. въ длину; въ составъ его входитъ 7 деревень.

Мюльрозовскій каналъ, или каналъ *Фридриха Вильгельма*, соединяетъ р. Шпрее съ Одеромъ; 28 км. дл.

Мюноцъ (Munoz), Фернандо донъ, род. въ 1808 г.; сынъ алкальда, онъ, служа въ испанской гвардіи, обратилъ на себя вниманіе королевы Маріи Христины, которая, овдовѣвъ, отдала ему свою руку въ 1833 г. Бракъ этотъ, вначалѣ тайный, былъ объявленъ въ 1844 г. Несмотря на свою близость къ престолу, М. не принималъ участія въ политической дѣятельности. Ум. въ 1870 г. Ср. *Марія* 7).

Мюнстербергъ, нѣкогда княжество въ Силезіи, съ 1791 г. часть прусской провинціи Бреславль.

Мюнстеръ, Себастьянъ, изв. ученый XVI в., род. въ 1489 г.; сначала былъ францисканскимъ монахомъ, въ 1529 г. перешелъ на сторону реформации, преподавалъ богословіе, еврейскій языкъ и математику въ Гейдельбергѣ и Базелѣ. Ум. въ 1552 г. Главный трудъ — „Cosmographia“, одна изъ старѣйшихъ географій, выдержавшая много изданій.

Мюнстеръ, гл. гор. прусской провинціи Вестфалия, на р. Аа и при 5 желѣзныхъ дорогахъ; старинный соборъ, готическая ратуша, въ которой былъ подписанъ въ 1648 г. Вестфальскій миръ, католическая академія, 44060 ж. Въ 1534—35 гг. М. былъ центромъ анабаптистскаго движенія.

Мюнхенъ, столица Баваріи и одинъ изъ красивѣйшихъ городовъ Европы, при 8 желѣзныхъ дорогахъ, по обоимъ берегамъ р. Изара. М. поражаетъ обиліемъ прекрасныхъ зданій всѣхъ стѣлій, изъ которыхъ многія воздвигнуты по инициативѣ короля Людвига I (1825—48 гг.) и сына его Максимилиана (1848—64 гг.); между ними наиболѣе выдаются храмы, каковы соборъ, Базилика, церковь Маріагильфъ, Театинская, Людвигова церкви, далѣе роскошный королевскій дворецъ, обширный Оденъ, нѣсколько монументальныхъ зданій (Пропили, Триумфальныя ворота и пр.), зданія различныхъ учреждений и мн. др. Не мало украшаютъ городъ многочисленныя статуи и памятники, изъ которыхъ замѣчательна колоссальная (66 ф. выс.) статуя Баваріи, представл. въ видѣ женщины съ короной въ поднятой рукѣ. Громкую извѣстность М. получилъ благодаря, главнымъ образомъ, своимъ богатымъ художественнымъ коллекціямъ, какъ частнымъ, такъ и публичнымъ, и научнымъ учрежденіямъ; онъ по праву можетъ называться нѣмецкими Афинами. Старая Пинакотка считается послѣ дрезденскаго музея богатѣйшей картинной галлерей въ Германіи; далѣе идутъ Новая Пинакотка и Глиптотека, въ которой хранятся выдающіяся скульптурныя произведенія древнихъ народовъ и новаго времени. М.-скій университетъ, весьма богато представленный въ научномъ отношеніи, считается однимъ изъ лучшихъ въ Германіи; въ 1887 г. въ немъ насчитывалось 3400 студентовъ. Изъ другихъ многочисленныхъ учебныхъ заведеній и научныхъ учреждений слѣдуетъ назвать Политехникумъ съ 6 отдѣленіями, академію наукъ и искусство, военную и музыкальную академію, придворную и государственную бібліотеку съ 1¼ милл. томовъ и 30000

рукописей, этнографической и другие музеи. Население М-а (261981 ч.) состоитъ изъ 85% католиковъ, 13% протестантовъ и 2% евреевъ. Промышленность въ М-ѣ достигла высокой степени развитія. Первое мѣсто занимаетъ пивовареніе (въ 1886 г. было приготовлено $2\frac{1}{4}$ милліона гектол. пива на сумму въ 56 милл. мар., при чемъ въ самомъ М-ѣ было потреблено на 30 милл. мар.), далѣе идетъ художественно-промышленная индустрія. М. впервые упоминается въ нѣмецкихъ лѣтописяхъ въ 1102 г., а въ 1255 г. городъ былъ уже назначенъ резиденціей баварскихъ герцоговъ.

Мюнхъ, Эрнстъ Германъ Іосифъ, фонъ, нѣм. историкъ, род. въ 1798 г., съ 1824 г. проф. въ Фрейбургѣ, съ 1828 г. въ Люттихѣ, съ 1831 г. завѣдующій королевской бібліотекой въ Штутгартѣ; ум. въ 1841 г. Какъ писатель, М. отличался чрезвычайной плодотворностью. Его произведенія, теперь устарѣвшія, находили широкое распространеніе, хотя рѣзко осуждались критикой за поспѣшность въ работѣ. Слѣдуетъ отмѣтить его: „Heerzüge des christlichen Europa wider die Osmanen“ „Allgem. Geschichte der neuesten Zeit“ и др.

Мюнхъ-Беллингаузенъ, Элигусъ Францъ Іосифъ, баронъ, австрійскій драматургъ, извѣстный подъ псевдонимомъ Фридриха Гальма. Первая драма его „Friseldis“, написанная на тему изъ новеллы Боккаччо и поставленная на сценѣ вѣнскаго театра, имѣла такой выдающійся успѣхъ, что скоро обошла все нѣмецкія сцены. Послѣдовавшія затѣмъ драматическія произведенія: „Der Aderli“ (1836), „Са-тропенъ“ (1837), извѣстныя у насъ по прекрасному переводу Жуковскаго, „Imelda“ и др. не пользовались такимъ успѣхомъ, но романтическая драма „Der Sohn der Wildnis“ (1842) снова обратила на Гальма всеобщее вниманіе. Съ 1845 г., когда М.-Б. получилъ мѣсто хранителя въ императорской бібліотекѣ, онъ занималъ разные выдающіеся посты: былъ членомъ императорской академіи наукъ, пожизненнымъ членомъ австрійской палаты господъ, а съ 1869 г. руководилъ обоими вѣнскими императорскими театрами. Прекрасно зная театръ и обладая значительн. писательск. плодотворностью, М.-Б. сдѣлался однимъ изъ популярнѣйшихъ нѣмецкихъ драматическихъ писателей. Но въ его произведеніяхъ замѣтны въ гораздо большей степени присутствіе ума, чѣмъ фантазіи и чувства, нерѣдко также въ значительной мѣрѣ изысканная ненатуральность психологическихъ мотивовъ, стремленіе, въ погоню за сценическими эффектами, обрабатывать отдѣльныя сцены, не заботясь о цѣломъ, наконецъ приподнять языкъ и невѣроятность образовъ. Изъ историческихъ его трагедій выдаются: „Samrigo“ (1844), „Der Fechter von Ravenna“ (1854), картина изображающая столкновеніе простоты и прямошудной грубости молодежи германскихъ народовъ съ разлагающейся римской культурой, и др. Кромѣ того М.-Б. занимался передѣлками для нѣмецкой сцены произведеній Лопе де-Вега, Шекспира (Цимбелинъ), написалъ продолженіе къ Ифигеніи Гѣте „Iphigenie in Delphi“, праздничныя пьесы къ столѣтнимъ годовщинамъ Шиллера и Шекспира и мн. др. Ум. М.-Б. въ 1871 г.

Мюндеръ, Томасъ, религіозный мечтатель, род. около 1489 г. въ Штольбергѣ на Гарцѣ, въ 1520 г.

былъ проповѣдникомъ въ Цвикау, въ 1523—24 гг. въ Альтштедтѣ, требовалъ радикальныхъ реформъ въ церкви и государствѣ, вступилъ въ сношенія съ швейцарскими анабаптистами и южно-германскими крестьянами, въ 1525 г. собралъ вокругъ себя недовольныхъ горцевъ и крестьянъ, но 15 мая 1525 г. былъ разбитъ князьями при Франкенгаузенѣ, взятъ въ плѣнъ и казненъ 30 мая.

Мюратъ (собств. Мюра, Murat), Іоachimъ, король неаполитанскій, род. въ 1771 г. въ департаментѣ Лэ во Франціи; отецъ его былъ фермеромъ, по другимъ свѣдѣніямъ трактирщикомъ; М. готовился къ духовному званію, но въ началѣ революціи поступилъ въ армію и скоро сталъ идоломъ военной молодежи. Паденіе террора прекратило на время его военную дѣятельность. Въ это время М. сблизился съ Наполеономъ Бонапарте, сопровождалъ его въ



Мюратъ, І.

италіанскомъ походѣ 1796 г. съ отличіемъ участвовалъ въ походѣ въ Египетъ 1798 г. и во время переворота 18 брюмера съ 60 гренадерами разогналъ совѣтъ 500, въ награду за что получилъ званіе командира консульской гвардіи и руку младшей сестры Наполеона Каролины (1800). М. сопровождалъ затѣмъ перваго консула въ его вторичномъ походѣ въ Италію, отличился при Маренго и былъ назначенъ правителемъ Цизальпинской республики, а потомъ генералъ-губернаторомъ Париза (1804). Съ учрежденіемъ имперіи на него посыпались новыя милости. Въ походѣ 1805 г. М. командовалъ конницей и много способствовалъ Аустерлицкой побѣдѣ. Такую же дѣятельную роль игралъ онъ въ походѣ противъ Пруссіи 1806 г. особенно при Іенѣ, Эйлау и Фриландѣ. Въ 1808 г. М. во главѣ французской арміи занялъ Мадридъ и, съ назначеніемъ королемъ испанскимъ брата Наполеона Іосифа, получилъ освободившійся престолъ въ Неаполѣ, а на

гор. вступилъ въ томъ же году подъ имен. короля Людвига I Мюрата. Онъ приобрѣлъ значительную популярность на новой родинѣ и провелъ нѣкоторыя важныя реформы, уничтожая остатки феодализма, истребляя бандитовъ и реорганизуя армию. Съ Наполеономъ онъ не всегда оставался въ хорошихъ отношеніяхъ, но тѣмъ не менѣе принялъ участіе въ походѣ 1812 г., начальствуя надъ кавалеріей и находясь почти постоянно въ авангардѣ. Послѣ отъѣзда императора изъ арміи онъ принялъ 5 дек. 1812 г. главное начальство надъ нею, разбилъ австрійцевъ при Дрезденѣ (1813) и только послѣ Лейпцигскаго сраженія покинулъ армию и самое дѣло Наполеона. Желая обезпечить за собой неап. престолъ, М. въ 1814 г. заключилъ договоръ съ Австріей и началъ военныя дѣйствія противъ Евгения Богарне, но Парижскій миръ и послѣдовавшій затѣмъ Вѣнскій конгрессъ убѣдили его въ тщетности надеждъ, которыя онъ возлагалъ на коалицію. Тогда онъ вступилъ въ переговоры съ Наполеономъ на Эльбѣ, а при извѣстїи о высадкѣ послѣдняго во Франціи занялъ Церковную область. Разбитый австрійцами при Толентино, онъ бѣжалъ во Францію, а оттуда послѣ Ватерлоо — въ Корсику. Его попытка вернуть престолъ силою кончилась полной неудачей, и, схваченный послѣ высадки въ Калябри, онъ былъ разстрѣлянъ близъ замка Пиццо 13 окт. 1815 г.

Мюрже (Murger), Анри, французскій писатель, род. въ 1822 г. въ Парижѣ, провелъ жизнь, полную лишеній, и ум. въ 1861 г., когда его реалистическія картины жизни стали привлекать къ себѣ вниманіе публики. Его лучшіе очерки: „Scènes de la Bohème“ (русс. пер.), „Le pays latin“, „Scènes de campagne“, „Adeline Protat“ и др.; М. писалъ также комедїи („Le bonhomme Jadis“ и др.) и стихотворенія, изданныя въ сборникахъ: „Ballades et fantaisies“ и „Les nuits d'hiver“.

Мюридизмъ (турец. „murid“ — ученикъ), названіе магометанской секты, основанной въ 1828 г. на Кавказѣ муллою Магометомъ изъ Ябраглара. Она требовала отреченія отъ собственной воли ради подготовленія къ вѣчности и непрестанной борьбы съ инновѣрцами; во главѣ мюридовъ стоялъ имамъ, т. е. преемникъ пророка. М., распространившись по Кавказу, образовалъ сильное своимъ фанатизмомъ политическое общество, въ которомъ русское правительство встрѣтило главное препятствіе къ укрѣпленію своего владѣчества въ этой странѣ. Войну противъ русскихъ началъ Казимулла, ученикъ основателя, убитый въ 1832 г. Послѣ его смерти М. временно ослабѣлъ, но затѣмъ снова ожилъ при Гамзатъ-бегѣ и достигъ полнаго своего развитія при имамѣ Шамилѣ. Послѣ сдачи Шамилы въ 1859 г. сила М-а заглохла, а вмѣстѣ съ тѣмъ началась упадокъ и самаго магометанства на Кавказѣ.

Мюръ (Muir), Джонъ, шотландскій санскритологъ, род. въ 1810 г., служилъ въ Остъ-Индской компаніи, ум. въ 1882 г. въ Единбургѣ. Изъ трудовъ его важнѣйшіе: „Original sanskrit texts“, „Religions and moral sentiments metrically rendered from sanskrit writers“, весьма интересныя сборники санскритскихъ изреченій.

Мюссе 1) Альфредъ де, даровитѣйшій предста-

витель французскаго романтизма, род. въ 1810 г. въ семьѣ небогатаго чиновника (Musset-Patheux), составившаго себѣ нѣкоторую литературную извѣстность повѣстями и историческими монографіями. М. получилъ образованіе въ коллегіи Генриха IV и долго колебался въ выборѣ призванія, переходя отъ права къ медицинѣ и къ живописи и занимаясь безъ пресыщенія только чтеніемъ поэтовъ. Подъ влияніемъ Виктора Гюго и группировавшагося вокругъ него кружка молодыхъ поэтовъ, 19-лѣтній



Мюссе, Альфредъ.

М. въ 1830 г. дебютировалъ въ литературѣ сборникомъ „Les contes d'Espagne et d'Italie“, представляющимъ рядъ лирическихъ поэмъ, проникнутыхъ рѣзкой мизантропїей, мѣстами не лишенныхъ чувственности и поражающихъ быстрыми и неожиданными переходами отъ глубокой грусти къ добродушному юмору или къ сарказму и горькой иронїи въ духѣ байроновскаго „Донъ-Жуана“. Формальныя достоинства этихъ раннихъ произведеній (энергія и простота стиха и стили, простое и точное изложеніе мысли, безъ всякой напыщенности и погони за эффектомъ) дополнили обаяніе славившагося въ нихъ оригинальнаго таланта и сильнаго, самостоятельнаго ума и, сразу завоевавъ М. симпатїи общества, поставили его во главѣ новой, такъ сказать отрицательной, секціи французскаго романтизма. Въ 1832 г. появился его „Спектакль въ креслѣ“ („Un spectacle dans un fauteuil“), собраніе пьесъ въ стихахъ, привлекающихъ оригинальностью философскихъ взглядовъ, правдивостью и тонкостью психологическ. наблюденій. 1833-му году принадлежитъ характернѣйшее произведеніе М. — поэма „Rolla“ (перев. на русскій языкъ Грековымъ въ 1867 г.), въ которой рисуется ужасающая картина прогрессивно возрастающаго эгоизма и пороковъ современной цивилизаціи. Съ 1834 г. наступилъ самый плодотворный періодъ въ творчествѣ М., продолжавшійся до 1839 г. и заключающій, кромѣ множества мелкихъ стихотвореній, 7 оригинальныхъ и глубокихъ по замыслу драматическихъ

произведений, отличающихся тонкостью психологического анализа, живостью діалога, реальностью и естественною красотою женских образов („Лоренцачіо“, „Прялка Берберины“ и др.); нѣсколько небольшихъ комическихъ пьесъ, такъ наз. „*пословицъ*“ („On ne badine pas avec l'amour“, „Il ne faut jurer de rien“ и др.); нѣсколько повѣстей („Emmeline“, „Margot“, „Frederic et Bernerette“ и др.); рядъ прозаическихъ сатиръ, направленныхъ какъ противъ слабыхъ сторонъ романтизма (мечтательности, пристрастія къ таинственному и ужасному), такъ и противъ утилитаризма и дешевой морали его соперниковъ; автобіографическій романъ „La Confession d'un enfant du siècle“, въ которомъ отчаяніе Рене (героя Шатобриана) и Обермана (героя Сенанкура), первыхъ провозвѣстниковъ поэзіи грусти и разочарованія, доведено до апогея, когда единственнымъ спасеніемъ отъ невыносимаго бремени жизни является отчаянная и озлобленная смерть. Съ 1840 г. душевные силы М. падаютъ, и талантъ его меркнетъ подъ вліяніемъ бурь и невзгодъ личной жизни поэта. Ни лестное вниманіе и милости герцога Орлеанскаго и Наполеона III, ни избраніе въ члены академіи не могли пробудить его творческой энергіи. Обратно пропорціонально нравственному паденію поэта шла идеализація человѣка въ его послѣднихъ произведеніяхъ, а послѣдніе годы своей жизни М. проводилъ почти безвыходно въ ресторанахъ за шахматной доскою, тратя свое остроуміе на каламбуры въ кругу присяжныхъ остряковъ. Въ 1857 г. М. умеръ, оставивъ славу одного изъ величайшихъ представителей романтической поэзіи и послуживъ, съ другой стороны, по своей безусловной искренности, оригинальности и простотѣ, переходнымъ звеномъ отъ романтизма къ реализму въ хорошемъ значеніи этого слова. Нѣкоторыя произведенія М. переведены на русскій языкъ. 2) М., Поль де, братъ предыдущаго, род. въ 1804 г., является довольно зауряднымъ романтикомъ въ сравненіи съ его младшимъ братомъ. Ему свойственны тяготѣніе къ мѣстному (преимущественно италіанскому) колориту, къ таинственности и провиденціальности, и всё вообще достоинства и слабыя стороны романтической школы. Нѣкоторые романы и повѣсти М. имѣются и въ русскомъ переводѣ. Кромѣ поэтическихъ произведеній М. издалъ біографію своего брата. Ум. въ 1880 г.

Мягкая сыра, см. сыра.

Мягкій чугунъ, см. сырый чугунъ.

Мягкокожія, Malacostrata, семейство жуковъ; стройное тѣло съ мягкими, кожистыми крыльными крышками, длинными нитевидными щупальцами; взрослыя наѣдомыя и личинки ведутъ хищническую жизнь, большею частью на цвѣткахъ. Сюда относятся: *Ивановъ червячекъ, Noctiluca* и др.

Мягкоперія, Malacopterygii, группа костистыхъ рыбъ; всё плавники имѣютъ мягкіе, членистые или пучкообразные лучи; брюшные плавники лежатъ на брюхѣ или на горлѣ; иногда первый и второй лучъ спиннаго плавника бываетъ твердый и нечленистый. Плавательный пузырь частью замкнутъ, частью открывается въ глотку. Классификація М-въ основана на расположеніи брюшныхъ плавниковъ.

Мягкотѣлая, то же, что моллюски.

Мякина, получается при молотбѣ и состоитъ изъ мелкихъ обломковъ соломы, колосьевъ и т. п.; употребляется, какъ грубый кормъ для скота.

Мярта, Карль, одинъ изъ главныхъ вожаковъ національнаго польскаго литературнаго движенія въ верхней Силезіи, род. въ 1824 г. въ селѣ Пѣль-гржимовицахъ, гдѣ потомъ былъ учителемъ и органистомъ. Сначала М. писалъ небольшіе рассказы по-нѣмецки, но затѣмъ, ближе познакомившись съ польскою литературой и исторіей, сталъ пользоваться въ своихъ произведеніяхъ роднымъ языкомъ; первой его повѣстью на польскомъ языкѣ была „Górka Klemensowa“ (1841). Впослѣдствіи М. сдѣлался редакторомъ журн. „Zwiastun górnoslaski“, посредствомъ котораго старался проводить въ сознаніе верхне-силез. населенія горячо пропагандируемую имъ идею народности.

Мясная мука, отбросъ при добываніи мяснаго экстракта, богатый питательными веществами; употребляется поэтому въ кормъ скоту.

Мясной экстрактъ получается настаиваніемъ мелко-изрубленнаго мяса въ тепловатой водѣ, послѣ чего жидкость фильтруютъ, нагрѣваютъ до кипяченія, съ цѣлью свертыванія бѣлковъ, и еще разъ фильтруютъ, затѣмъ выпариваютъ въ безвоздушной пустотѣ до консистенціи экстракта. Хорошій М. э. не содержитъ ни бѣлка, ни клея, а только лишь экстрактивныя вещества: креатинъ, карнитинъ, молочнокислыя соли, затѣмъ кислое фосфорнокислое кали. Онъ есть поэтому превосходное вкусовое, но отнюдь не питательное, средство.

Мясо, состоитъ, главнымъ образомъ, изъ поперепополосатыхъ мышечныхъ волоконъ (см. *мышцы*). Каждая мышца состоитъ изъ грубыхъ, обыкновенно параллельныхъ, пучковъ, промежутки между которыми выполнены соединительною тканью. Кромѣ того мышца окружена соединительнотканнымъ влагалищемъ, заключающимъ сухожилія, сосуды, нервы и большее или меньшее количество жира. Составныя части продажнаго М-а: *миозинъ* (содержимое сарколеммы) и другія бѣлковыя тѣла; клей-дающее вещество (соединительная ткань), эластины (сухожилія); въ мясномъ сокѣ и крови находятся: креатинъ, креатининъ, сахаръ, инозитъ, декстрины, молочная кислота, мочевая, муравьиная и уксусная кислоты, кровяной пигментъ, хлорист. и фосфорнокисл. соединенія кали, натра, магнезіи, извести, желѣза. Одно только филе (поясничная мышца) состоитъ почти исключительно изъ мышечнаго вещества. Другіе сорта содержатъ его лишь 60—80%; процентъ колеблется въ зависимости отъ индивидуальности, возраста, пола, предшествовавшаго питанія и мѣста животнаго, изъ котораго взято мясо. М., вообще, тѣмъ лучше, чѣмъ больше оно приближается къ чистому мышечному веществу. Нѣжность и мягкость М-а зависятъ еще, повидимому, отъ большей или меньшей дѣятельности живой мышцы. Но главное вліяніе оказываетъ откармливаніе, во время котораго часть воды замѣняется жиромъ. Мясо откармленнаго скота содержитъ на 40—60% больше твердыхъ веществъ, чѣмъ М. неоткармленныхъ животныхъ. М. свободныхъ животныхъ не такъ жирно, какъ у домашнихъ, но богаче продуктами обмѣна, которые придаютъ дичи особенный вкус. М. млекопитающихъ, употребляющихъ

мясо.

въ пишу ароматическія травы, укусы, нежели у тѣхъ, которыя пасутся на болотѣхъ; болѣе пріятнымъ вкусомъ отличается гакже М. животныхъ, употребляющихъ много соли. М. принадлежитъ къ самымъ питательнымъ веществамъ, и лица, которыя питаются преимущественно хоршими и тщательно приготовленнымъ мясомъ, отличаются болѣе силой и выдержкой, чѣмъ тѣ, кто живетъ главнымъ образомъ мучнистою пищею и плодами. Между разл. сортами М-а первое мѣсто по своей питательности занимаютъ М. млекопит. и птицъ; гораздо менѣе питательно М. рыбъ и амфибій; послѣднее легко варимо и вкусно. Питательность М-а зависитъ главн. образомъ отъ того, что въ немъ въ изобиліи содержатся бѣлки (введеніе которыхъ безусловно необходимо для поддержанія жизни) и притомъ—въ самой удобоваримой формѣ, даже для слабого пищеварительнаго аппарата: нежирное М. легче переваривается, чѣмъ яйца, молоко и особенно хлѣбъ и стручковые плоды. Главную мясную пищу для человека доставляютъ млекопитающія, среди которыхъ въ этомъ отношеніи на первомъ планѣ стоитъ рогатый скотъ. Во многихъ странахъ употребляютъ въ пищу М. такихъ видовъ млекопит., которыхъ не принято ѣсть у европейцевъ (конина, собаки, крысы и проч.). Наряду съ млекопитающими важную роль, какъ пищевое средство, играютъ птицы и рыбы. Въ нѣкоторыхъ мѣстностяхъ ѣдятъ также М. многихъ пресмыкающихся, ракообразныхъ и пр. **Жареніе М-а** состоитъ въ нагрѣваніи безъ воды, но часто съ жиромъ; при этомъ на поверхности, вслѣдствіе свертыванія бѣлка, образуется корка, препятствующая выступленію мяснаго сока; сохраня-

ются всѣ существенныя части М-а, а развивающаяся при нагрѣваніи уксусная кислота увеличиваетъ удобоваримость. **Пареніе**, состоящее въ дѣйствіи водянаго пара, также не лишаетъ М-а существенныхъ составныхъ частей, если воды не очень много. Если „варить“ М., т. е. положить его въ холодную воду и медленно нагрѣвать, то мясной сокъ извлекается болѣе или менѣе совершенно, а при кипяченіи клей-дающія вещества превращаются въ клей, который также переходитъ въ *бульонъ*. Чѣмъ меньше кусокъ М-а и чѣмъ медленнѣе онъ нагрѣвается съ водою, тѣмъ полнѣе высасываніе, тѣмъ крѣпче бульонъ, но тѣмъ меньше питательности въ остающемся вареномъ М-ѣ. Свѣжее М. лучше всего сохраняется отъ порчи на холоду. Такъ, его перевозятъ даже изъ Америки въ Европу на льду, понижаящемъ въ камерахъ темпер. до 1,5—3,5°. Для сохраненія на болѣе продолжительное время, М. наръзываютъ въ видѣ полосъ и сушатъ, причѣмъ его пропитываютъ иногда предварительно солянымъ растворомъ или перцемъ и чеснокомъ. Этотъ способъ, практикуемый въ Южн. Америкѣ, для Европы не пригоденъ, ибо богатое солью М. легко притягиваетъ влагу и начинаетъ гнить. Въ новѣйшее время распространяется консервированіе при помощи химическихъ средствъ, именно борной кислоты, котор. въ небольшихъ количествахъ безвредна и передъ употребленіемъ смывается. М. должно быть подвергаемо—и дѣйствительно изстари подвергается—официальному осмотру на бойняхъ, ибо можетъ служить рассадникомъ болѣзней: бугорчатки, сибирской язвы, сапа, финнъ, трихинъ, бѣшенства, всякихъ гнилостныхъ болѣзней и проч.

Сортъ мяса.

| | Вода. | Бѣлковая тѣла. | Жиры. | Зола. |
|---|-------|----------------|-------|-------|
| Очень жирный быкъ, задняя часть | 55,01 | 20,81 | 23,32 | 0,86 |
| „ „ „ проросшіи | 47,99 | 15,93 | 35,33 | 0,75 |
| Средне-жирный быкъ, задняя часть | 70,90 | 24,21 | 4,11 | 0,78 |
| Худой „ „ „ „ | 75,75 | 20,25 | 3,01 | — |
| Жирная телятина, задняя часть | 70,30 | 18,87 | 9,25 | 1,14 |
| Худая „ заднія бедра | 77,85 | 20,81 | 0,81 | — |
| Полужирный баранъ, заднія бедра | 76,68 | 20,12 | 2,57 | — |
| Жирная свинья, окорокъ | 48,71 | 15,98 | 34,62 | 0,69 |
| Худая „ „ | 69,60 | 20,97 | 8,29 | 1,14 |
| Худая лошадь, бедра | 75,20 | 23,30 | 0,5 | 1,0 |
| Хорошо упитанная лошадь, задняя часть | 73,16 | 21,61 | 3,06 | 1,12 |
| Заяцъ, задняя часть | 74,59 | 23,14 | 1,07 | 1,29 |
| Козуля | 75,76 | 19,77 | 1,92 | 1,13 |
| Домашняя курица, жирная | 70,06 | 18,49 | 9,34 | 0,91 |
| Дикая утка, на груди | 69,89 | 23,80 | 3,69 | 0,93 |
| Голубь | 76,00 | 21,50 | 1,00 | 1,50 |
| Куропатка | 71,96 | 25,26 | 1,43 | 1,39 |
| Семга | 77,06 | 13,11 | 4,30 | — |
| Семга копченая | 51,89 | 26,00 | 11,72 | 9,39 |
| Треска сушеная | 18,60 | 77,90 | 0,36 | 1,52 |
| Щука | 77,53 | 20,36 | 0,60 | 1,29 |
| Селедка свѣжая | 80,71 | 10,11 | 7,11 | 2,07 |
| Селедка маринованная | 48,99 | 19,45 | 12,72 | 16,33 |
| Селедка копченая | 69,49 | 21,12 | 8,51 | 1,24 |
| Угорь | 62,07 | 13,00 | 23,86 | 0,77 |
| Карпъ | 76,97 | 21,86 | 1,09 | 1,33 |
| Уклея | 72,89 | 16,81 | 8,13 | 3,35 |
| Морской языкъ | 86,14 | 11,94 | 0,25 | 1,22 |
| Вахня | 80,97 | 17,09 | 0,35 | 1,64 |

Мисомолочная кислота, $C_5H_7O_5$, содержится въ мышцахъ и, отсюда, въ мясномъ экстрактѣ.

Мисоѣдовъ, Григорій Григорьевичъ, жанристъ, род. въ Тульской губ. въ 1835 г. Въ академіи былъ ученикомъ фонъ-Неффа и А. Т. Маркова. Въ 1859—1862 г. получилъ двѣ малыя и одну большую серебряныя медали (за картину „Деревенскій знахарь“), малую золотую („Поздравленіе молодыхъ“) и большую золотую (за программу „Бѣгство Григорія Отрепьева изъ корчмы на Литовской границѣ“). Въ 1863 г. былъ отправленъ на казенный счетъ за границу и работалъ тамъ въ Парижѣ, Римѣ, Флоренціи и въ Испаніи. Въ 1870 г. получилъ званіе академика за картину „Заклинаніе“. М. принадлежитъ къ самымъ выдающимся и вмѣстѣ съ тѣмъ очень плодovitымъ русскимъ художникамъ. Наиболѣе выдающіяся картины: „Земство обѣдаетъ“ и „Чтеніе положенія 19-го февраля“. Кромѣ живописи М. занимается гравированіемъ на мѣди (офортъ).

Мята, *Mentha*, раст. сем. Labiatae, многолѣтняя, ароматическая, болѣею частью покрытая волосками трава; ползучій корень, супротивные, болѣею частью зубчатые листья, цвѣты въ колоскахъ, растутъ глав. обр. въ умѣренномъ климатѣ. *М. перечная*, *M. piperita*, однолѣтніе травянистые стебли 50—100 сант. выш., яйцевидно-заостренные, зубчатые, голые листья, голубовато-лиловые цвѣтки; разводится преимущественно въ Англіи; листья имѣютъ сильный летучій ароматическій запахъ, пріятный, вначалѣ жгучій, потомъ прохладжающій вкусъ, зависящій отъ присутствія эфирнаго мятного масла; скорѣе народное, чѣмъ медицинское, средство при коликахъ; снаружи употребл. для ароматическихъ травъ, припарокъ, ваннъ. *М. водяная*, *M. aquatica*, разновидность предыдущей, съ фіолетовыми цвѣтами, разводится главн. обр. въ Швейцаріи, Сѣв. ермани, Скандинавіи.

Мятлевъ, Иванъ Петровичъ, поэтъ, род. въ Петербургѣ въ 1799 г. Принадлежитъ къ высшему

обществу, М. получилъ домашнее, чисто свѣтское образованіе, что въ связи съ природными свойствами его ума опредѣлило самый характеръ его поэзіи, относящейся къ легкой, шуточной сатирѣ. Первый сборникъ довольно плохихъ стиховъ, подъ заглавіемъ „Друзья уговорили“, вышелъ въ 1833 г., но остался совершенно незамѣченнымъ читающей публикой. Зато слѣдующая книжка (1840 г.) „Сенсации и замѣчанія госпожи Курдюковой за границей, дан-л'этранже“ (юмористическій разсказъ о заграничномъ путешествіи, пересыпанный французскими словами и выраженіями) доставила автору громкую извѣстность, несмотря на весьма сдержанные отзывы серьезной печати. Ум. М. въ 1844 г. Отдѣльные его произведенія („Комеражи“, „Петергофскій праздникъ“ и др.), изъ которыхъ лучшимъ надо признать популярное стихотвореніе „Фонарики“, издавались нѣсколько разъ, а въ 1857 г. явилось полное собраніе его сочиненій въ 2 т.

Муро, особый составъ изъ благовонныхъ веществъ для священнаго помазанія. Въ ветхомъ заветѣ М. составлялось изъ смиры самоточной, корицы благовонной, тростника благовоннаго, кассіи и оливковаго масла. М-мъ были помазаны скинія со всѣми принадлежностями, Ааронъ и его сыновья, а впоследствии помазывались М-мъ цари и пророки. Въ христіанской церкви освященіе М-а предоставлено только высшимъ духовнымъ лицамъ. Въ русской церкви оно варится и освящается въ четвергъ на Страстной недѣлѣ, только въ Кіевѣ и Москвѣ, и оттуда разсылается по всѣмъ епархіямъ. Кромѣ помазанія храмовъ М. служитъ при совершеніи надъ вѣрующими таинства *муропомазанія*. Подъ именемъ послѣдняго разумѣется таинство, въ силу котораго вѣрующему, при помазаніи его муромъ, преподаются дары Св. Духа, возвращающіе его къ жизни духовной. Муропомазаніе совершается надъ вѣрующими одинъ разъ (при крещеніи), кромѣ царей, которые помазываются дважды: при крещеніи и при вѣнчаніи на царство.



Н

Н (*нѣ*, по-славянски *нѣнѣ*), начертаніе зубно-косового согласнаго звука, 14-я буква русскаго алфавита. Какъ числовой знакъ, Н въ еврейскомъ письмѣ означало 50, Н съ точной вверху съ лѣвой стороны—50,000; въ греческомъ счисленіи Н съ черточкой внизу = 50, Н съ черточкой вверху = 50 000; въ латинск. N=900 (иногда 90), а N съ черточкой вверху=900 000 (иногда также 90 000); въ церковно-славянск. Н съ титлою=50. Въ химіи N означаетъ азотъ (Nitrogenium), въ коммерціи N.—Netto, въ естественно-научной терминологіи N. или N. E. означаетъ ботаническую классификацію по системѣ Nees von Esenbeck; въ письмахъ N или NN („nonenescio“) ставится, когда неизвѣстно имя лица.

Na, химическій знакъ натрія.

Набатен (библейскіе „набаоты“), семитическое племя, достигшее въ 4 в. до Р. X. господства въ каменистой Аравіи; занимались скотоводствомъ (овцы, верблюды) и обширной торговлей; глав. гор. у нихъ былъ Петра. Свободолюбивые и воинственные, Н. постепенно вытѣснили миданитянъ, амалекитянъ и идумеевъ изъ ихъ областей, проникли также въ среднюю и южную Аравію, вели войны съ сирійцами и Маккавеями. Римск. имп. Траянъ положилъ конецъ существованію ихъ государства (105 г. по Р. X.).

Набедренникъ, часть священническаго облаченія, имѣющая форму продолговатаго 4-угольнаго платя и носимая при бедрѣ на поясѣ. Н. присвоенъ лишь іереямъ и архимандритамъ и знаменуетъ собою духовный мечъ противъ нечестія.

Набивка, приготовленіе узорчатыхъ матерій не тканьемъ изъ цвѣтныхъ нитокъ, а окрашиваніемъ мѣстъ, на которыхъ долженъ быть узоръ. Первоначально узоры на матеріяхъ выводились отъ руки кистью. Такой медленный способъ былъ замѣненъ введеніемъ для этой цѣли печатныхъ или *набивныхъ* формъ, давшихъ возможность повторять одинъ и тотъ же узоръ много разъ. Первые формы были деревянныя, плоскія, рельефныя; затѣмъ стали пользоваться цилиндрическими формами съ вогнутымъ, углубленно вырѣзаннымъ узоромъ. Въ виду быстро изнашиванія деревянныхъ формъ, постепенно стали замѣнять тонкія части рисунка металлическими, вбивая вмѣсто точекъ проволоки, а вмѣсто линий изогнутыя мѣдныя пластинки, изъ которыхъ составляются весьма сложные узоры. При Н-ѣ крупныхъ узоръ съ круп-

ными сплошными мѣстами промежутки между контурами, ограниченныя мѣдными пластинками, заполняютъ войлокомъ, при чемъ получаютъ болѣе ровное распредѣленіе краски. Такія войлочные формы употребляются часто при Н-ѣ обоевъ. Дальнѣйшимъ шагомъ впередъ было введеніе металлическихъ формъ—клизе изъ сплава олова, сурьмы и висмута. Н. плоскими формами бываетъ *ручная* и *машинная*; первый способъ въ настоящее время практикуется лишь въ особенныхъ случаяхъ, когда Н. машиннымъ путемъ не примѣнима, напр. при разцвѣткѣ другими красками бѣлыхъ вытравленныхъ мѣстъ на окрашенной ткани и проч. Процессъ ручной Н-и состоитъ въ томъ, что форма, покрытая краской, растертой предварительно на особомъ ящикѣ, называемомъ *шасси*, плотно прижимается къ разостланной на набивномъ столѣ ткани. Набитая такимъ образомъ ткань развѣшивается зигзагомъ для просушки посредствомъ ряда валиковъ. Если набивается не одна краска на ткань, то устраивается нѣсколько шасси, и весьма часто надъ однимъ узоромъ работаютъ два-три набойщика—каждый набиваетъ особую краску. Машинная Н. производится *плоскими* формами или же *печатными валами*. Первой по времени Н-ной машиной была такъ называемая *плосбина*, появившаяся во Франціи въ 1800—1805 гг. и работавшая рельефными формами, имѣвшими вогнутую цилиндрическую поверхность. Съ 1834 г. вводится болѣе сложная машина, *перротина*, не совсѣмъ вышедшая изъ употребленія и понынѣ; она снабжена плоскими формами и употребляется для набиванія очень густыхъ смѣсей, которыя должны лежать на ткани толстымъ слоемъ. Въ настоящее время для Н-и тканей и обоевъ главнымъ образомъ употребляются машины съ мѣдными литыми печатными валами, на которыхъ выгравированъ наносимый на ткань узоръ. Сложный и тонкій рисунокъ выдвливается *малетомъ*—хорошо закаленнымъ стальнымъ штампомъ, на которомъ узоръ сдѣланъ рельефно. Болѣе простые, крупные рисунки, не требующіе тщательнаго выполненія, вытравляются кислотой, для чего валь покрывается мастикой, затѣмъ при помощи машины, называемой пантографомъ, на нее механически выцарапываютъ узоръ и валь погружаютъ въ азотную кислоту. Печатныя машины снабжаются однимъ или нѣсколькими набивными валами (смотря по числу красокъ) и

носятъ названія: обновальныя, двувальныя и т. д. На прилагаемомъ чертежѣ представлено устройство обновальной набивной машины, содержащей всѣ тѣ части, которыя въ многовальныхъ машинахъ повторяются нѣсколько разъ. Главныя части машины слѣд.: 1) прессъ или вальъ А, по которому идетъ ткань; онъ играетъ роль набиваго стола и плотно обтягивается грубой льняной тканью; по немъ

съ краской с и валикомъ или круглой щеткой д, которая передаетъ краску печатающему валу, называемому краской по всей поверхности; 4) по бокамъ печатнаго вала, по длинѣ его, къ нему принимаются параллельно его оси два ножа е и е₁, изъ которыхъ одинъ, е, назыв. *раблей*, назначается для того, чтобы счищать краску съ ровныхъ, не выгравированныхъ мѣстъ вала, передъ тѣмъ, какъ

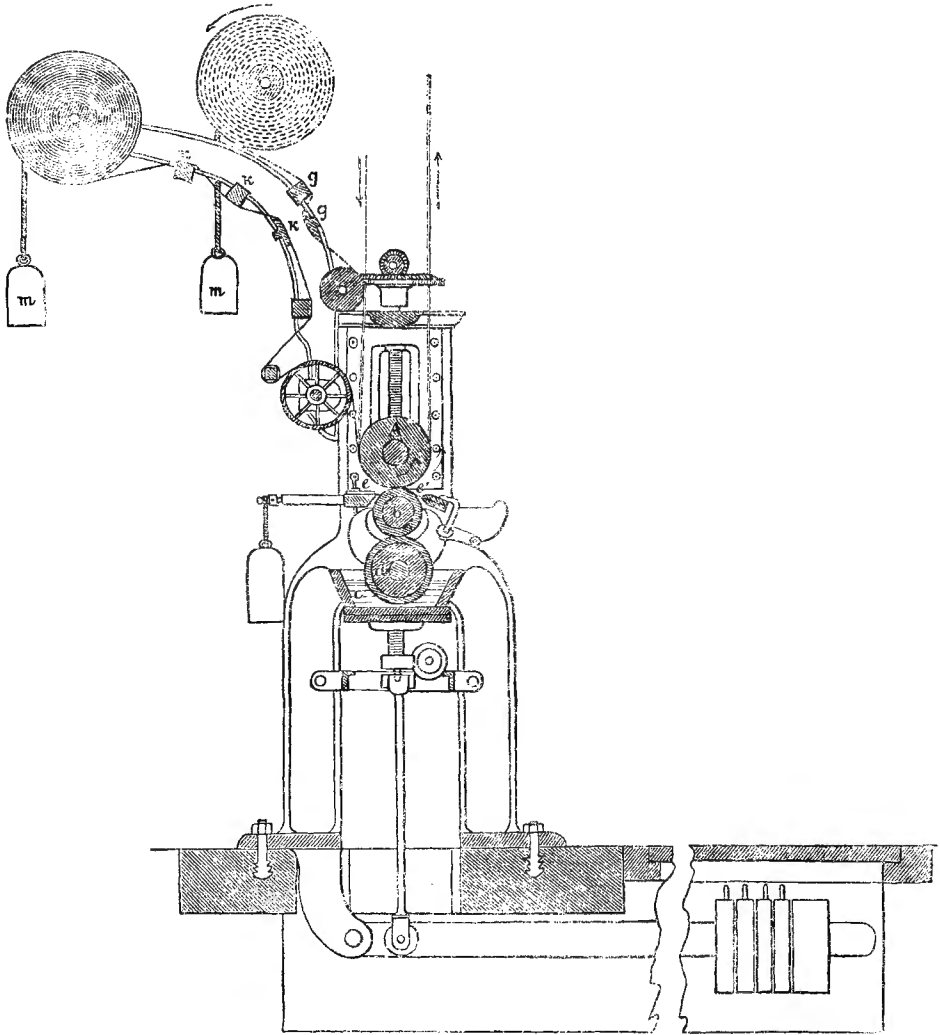

Набивная машина.

идеть сукно, въ видѣ безконечнаго полотна; оно выстѣ съ набивной тканью и подкладкой, называемой *чехломъ* и служащей для того, чтобы сукно не пачкалось, идетъ съ машины въ сушильню, дѣлаетъ въ ней нѣсколько зигзаговъ и, просохнувъ, возвращается назадъ; 2) печатающій вальъ в, который прижимается плотно къ прессу А; 3) ящикъ онъ принимается къ ткани; другой ножъ, е₂, называется *контръ-раблей* и служитъ для очищенія съ поверхности вала пуха, пыли и проч., для того, чтобы частицы эти не попадали въ краску и не портили ее. Чтобы ткань и чехолъ не мялись, ихъ съ особыхъ скалокъ, на которыя они навity, пропускаютъ мимо бороздчатыхъ брусковъ жг, кк.

Для удерживанія тнани и чехла въ натянутомъ положеніи служатъ грузы тт.

Набобъ, спартанскій тиранъ, захватившій власть въ 208 г. до Р. Х.; былъ жестокимъ правителемъ, во главѣ наемнаго войска подчинилъ себѣ Мессенію и Аргосъ, но, разбитый римскимъ полководцемъ Фламиніемъ въ 192 г., а затѣмъ Филопеменомъ, бѣжалъ въ томъ же году умерщвленъ эталійцами.

Набба, древне-египетское названіе цѣлой семьи музыкальныхъ инструментовъ, походившихъ видомъ на лютню или маданлину; отсюда—еврейская *Наббелъ* и римскій *Наббіумъ*.

Наблюдательный корпусъ, часть войска, отдѣляемая при осадѣ крѣпостей отъ осаждающей арміи для обезпеченія тыла ея отъ внезапнаго нападенія противника съ цѣлью освободить осажденныхъ отъ блокады.

Наблюденіе, см. *опытъ*.

Набобъ (искаженное „*nabab*“), почетный титулъ, первоначально принадлежавшій правителямъ магометанскихъ провинцій въ Остѣ-Индіи; въ Европѣ, преимуществ. у англичанъ, стали называть такъ людей, нажившихъ большія богатства въ Индіи.

Набойка желѣзная, смѣсь мелко истолченныхъ желѣзныхъ или чугуныхъ опилокъ съ небольшимъ количествомъ напатыря и сѣры. Употребляется для забивки щели въ мѣстѣ соединенія (въ стыкѣ) двухъ чугуныхъ паро- или водопроводныхъ трубъ. Черезъ нѣкоторое время послѣ пропусканія воды или паровъ черезъ трубы Н. разбухаетъ (желѣзо окисляется—ржавѣетъ, слѣдовательно, увеличивается въ объемѣ) до того, что герметически закупориваетъ забитое отверстие.

Набонассаръ, ассирійскій намѣстникъ въ Вавилоніи (747—733 до Р. Х.), пытавшійся отторгнуть послѣднюю отъ Ассиріи. Его именемъ называется *эра Н-а*, начинающаяся 26 февраля 747 г.

Набополоссаръ, царь Вавилоніи (626—605 г. до Р. Х.), съ помощью мидійскаго царя Цаскара началъ въ 609 г. войну съ Ассиріей и взялъ Миневію въ 606 г. Н. былъ родоначальникомъ новой вавилонской династіи и, умирая (605 г.), оставилъ престолъ сыну своему, Набуходоносору I.

Наборъ, см. *книгопечатаніе*.

Набунидъ (Nabonetus, Nabunahid), послѣдній вавилонскій царь (555—538 г. до Р. Х.), названный у пророка Даниила *Валтасаромъ* (см. это сл.).

Навага, *Gadus callarias*, юная форма *трески* (см. это сл.).

Назалихинъ, Иванъ Григорьевичъ, физиологъ, род. въ 1842 г., изучалъ медицину въ Казани, гдѣ въ 1869 г. занялъ должность прозектора физиологич., и гдѣ сохраняется замѣчательная, изготовленная имъ въ теченіе 5 лѣтъ, коллекція препаратовъ по кровеносной и нервной системѣ. Послѣ занятій у Гейденгайна въ Бреславлѣ Н. преподавалъ физиологію, эмбриологію и гистологію. Въ 1884 г. внезапно скончался отъ болѣзни сердца. Кратковременная напряженная дѣятельность Н-а была весьма полезна для студентовъ и плодотворна въ научномъ отношеніи. Изъ 15 печатныхъ трудовъ Н-а назовемъ: „Къ ученою о расширеніи зрачка“, „О строеніи щитовидной железы“, „Напряжение мозга и его взаимныя соотношенія съ кровообращеніемъ“, „Объ окончаніи нервовъ въ желѣзистыхъ элементахъ

слонныхъ железъ“ и др.; не напечатанъ: „Атласъ нервной системы собаки“.

Наваха-аръ, гл. гор. вассальнаго государства Н. въ индо-британскомъ президентствѣ *Бомбей*; 39688 ж.

Наваринъ (*Неокастро*), въ древности Пилосъ, греческій портовый городъ на юго-западной сторонѣ полуострова Мореи; лучшая гавань Греціи; въ *буктѣ* Н-а соединенный русско-французско-англійскій флотъ истребилъ въ 1827 г. турецко-египетскій флотъ; 1462 ж.

Наварра (1) нѣкогда королевство (съ 905 г.) въ Испаніи, расположенное по обѣ стороны Пиренеевъ, въ 1285 г. перешло къ Франціи, въ 1425 г. къ Арагоніи; въ 1512 г. часть Н-ы, т. наз. *Верхняя Н.*, къ югу отъ Пиренеевъ, перешла къ Испаніи и нынѣ составляетъ провинцію Н-у; остальная же часть, *Нижняя Н.*, присоединена была въ 1589 г. къ Франціи и входитъ теперь въ составъ французскаго департамента Верхнихъ Пиренеевъ. 2) Н., испанская провинція по рр. Эброи Бидассоа (10506 кв. км. съ 304184 ж.), гориста, богата лѣсомъ, но, за исключеніемъ рѣчныхъ долинъ, мало доступна земледѣлію.

Наварреть, Жуанъ Фернандесъ, прозванный за свой физич. недостатокъ „*el Mudo*“ (глухонѣмой), талантливый испанск. художникъ, одинъ изъ даровитѣйшихъ послѣдователей Тиціана, род. въ 1526 г. въ Логронью; художественное образованіе получилъ въ Италіи, развиваясь главн. образ. на картинахъ Тиціана; съ 1568 г. состоялъ придворн. художникомъ испанск. короля Филиппа II и работалъ для галлерей Эскуриала; ум. въ 1579 г. Произведенія Н-а („св. Іеронима“, „Крещеніе“, „Рождество“, „Святое семейство“ и друг.), оказавшія значительн. вліяніе на техническое усовершенствованіе испанскій живописи, представляютъ картину постепеннаго развитія, исходящаго отъ сухаго, строгаго стиля старинныхъ италіянск. и испанск. мастеровъ и приближающагося къ богатому колориту, граціозной красотѣ и драматической живости Тиціана.

Наварросъ (греч.), предводитель флота у спартанцевъ.

Навахосъ (Navajos), вѣтъ большаго индѣйскаго племени апачей, живущая въ количествѣ 17000 ч. въ Новой Мексикѣ и Аризонѣ; теперь занимаются овцеводствомъ и охотою.

Наведеніе, или *индукція*, есть умствен. процессъ, посред. котораго мы заключаемъ отъ частнаго къ общему и вмѣстѣ съ тѣмъ отъ извѣстнаго къ неизвѣстному; другими словами — утверждаемъ, что факты, извѣстные намъ за истинные въ частномъ случаѣ или случаяхъ, окажутся истинными во всѣхъ не наблюденныхъ нами случаяхъ, которые сходны съ первыми въ извѣстныхъ отношеніяхъ. Слѣд., заключеніе должно по своему объему представлять нѣчто большее, чѣмъ простую сумму легшихъ въ его основаніе частныхъ фактовъ, и неточно причисляютъ обыкн. къ Н-ю т. наз. „полную индукцію“, гдѣ заключеніе только повторяетъ послышки, но въ сокращенной формѣ. Такъ, напр., если, основываясь на наблюденіяхъ надъ каждой планетой въ отдѣльности, мы скажемъ, что „все планеты сіяютъ отраженнымъ отъ солнца свѣтомъ“, и

при этомъ будемъ имѣть въ виду не неизвѣстныя намъ случаи, а тѣ только, которые мы наблюдали, то это будетъ *N*. лишь по внѣшнему виду. По той же причинѣ нельзя смѣшивать съ *N*-іемъ абстракцію понятій, или описаніе ряда наблюденныхъ явленій общими терминами, какъ бы ни была полезна и необходима во многихъ отношеніяхъ эта умств. операція. Основная задача *N*-ія состоитъ въ отысканіи законовъ явленій въ видѣ общихъ предложеній, многочисленныхъ и простыхъ, съ допущеніемъ которыхъ можно было бы дедуктивно вывести и объяснить всё существующія въ мірѣ единообразія. Каждое *N*., касающееся слѣдованія явленій во времени, молчаливо предполагаетъ основную аксіому единообразія всей природы, т. е. что все возникающее имѣетъ свою причину, и при одинаковыхъ antecedентахъ должны наступать одинаковыя послѣдствія. Если выразить любое *N*. въ формѣ силлогизма, то всеобщій законъ причинности составитъ его большую посылку. Вопросъ объ основаніи самаго закона причинности рѣшается школой психологическаго эмпиризма въ томъ смыслѣ, что онъ имѣетъ чисто опытное происхожденіе; по мнѣнію Д. С. Милля, онъ представляется ни разу не опровергнутый результатъ безчисленнаго множества другихъ наведеній, и притомъ самаго несоставленнаго типа ихъ, который Бэкономъ былъ описанъ, какъ *inductio per enumerationem simplicem, ubi non reperitur instantia contradictoria*⁴. Многие писатели, однако, полагаютъ, что при такомъ объясненіи реальная достовѣрность *N*-ій покоилась бы на слишкомъ шаткомъ основаніи, и поэтому одни, примыкая къ кантовскому ученію о категоріяхъ, принимаютъ законъ причинности, какъ нѣчто, данное намъ а priori и не требующее доказательства; другіе возвращаются къ точкѣ зрѣнія Аристотеля и признаютъ обязательную силу только за „полными“ наведеніями. *N*-ія, путемъ которыхъ мы по даннымъ причинамъ опредѣляемъ ихъ неизмѣнныя послѣдствія и наоборотъ, основаны на опытѣ въ обширн. смыслѣ слова, т. е. на наблюденіи и экспериментѣ. Понятно, что, какъ болѣе или менѣе сознательный пріемъ для отысканія истины, *N*. примѣнялось вездѣ и всегда, и уже Аристотель противопоставилъ его силлогизму, хотя въ литературѣ не вполне выясненъ вопросъ, что понималъ онъ подъ *N*-іемъ (*ἐπαγωγή*) и какое значеніе придавалъ ему. Однако, лишь Бэкономъ энергично выставилъ необходимость систематически прилагать *N*. (въ частности экспериментъ), какъ наиболѣе дѣйствительный путь къ отысканію новыхъ истинъ, тогда какъ силлогистическій методъ, по его мнѣнію, только болѣе или менѣе удачно приводитъ въ порядокъ истины, уже добытыя. Отъ Бэкона же ведутъ свое начало попытки дать полную научную теорію этого процесса, свести индуктивные пріемы изслѣдованія къ немногимъ типамъ и указать общіе критеріи для оцѣнки доказательной силы *N*-ій въ конкретныхъ случаяхъ. Особенно заслуги въ этомъ отношеніи принадлежатъ англ. мыслителямъ: Гершелю, Д. С. Миллю, Юэллю (Whewell), Бэну и др. Д. С. Милль сводитъ частные пріемы опытнаго изслѣдованія къ четыремъ основнѣмъ типамъ: къ наиболѣе простымъ онъ относитъ *методъ согласія или согласія* (method of agreement), и *методъ разницы* (method of difference), общая черта которыхъ

заключается въ томъ, что они послѣдовательно элиминируютъ различныя обстоятельства, сопровождающія изучаемое явленіе, съ цѣлью опредѣлить, какія изъ нихъ могутъ отсутствовать безъ вреда для явленія. Методъ сходства основанъ на томъ предположеніи, что все могущее при этомъ быть исключеннымъ, не связано никакимъ закономъ (иначе говоря, причинной связью) съ изслѣдуемымъ явленіемъ; наоборотъ, методъ разницы предполагаетъ, что все, чего нельзя элиминировать, связано съ явленіемъ посредствомъ какого-нибудь закона. Методъ сходства самъ по себѣ даетъ наименѣе надежныя заключенія, если они не подкрѣпляются независимыми доказательствами; онъ примѣняется тамъ, гдѣ нѣтъ возможности посредствомъ эксперимента произвольно вводить опредѣленныя измѣненія въ изслѣдуемое явленіе, а приходится довольствоваться однимъ наблюденіемъ. Если же такіе эксперименты возможны, то мы можемъ пользоваться методомъ разницы, который является вообще самымъ сильнымъ орудіемъ для индуктивнаго раскрытія причинной связи. Этому логич. процессу, въ элементарной его формѣ, мы обязаны почти всѣми наведеніями, которыя мы дѣлаемъ въ ранніе годы нашей жизни. Регулирующій принципъ метода согласія выражается въ слѣд. правилѣ: если два или болѣе случаевъ изслѣдуемаго явленія сходятся только въ одномъ обстоятельстве, то оно именно и есть причина (или слѣдствіе) даннаго явленія. Правило метода разницы гласитъ: если случай, въ которомъ происходитъ изслѣдуемое явленіе, и случай, въ которомъ оно отсутствуетъ, разнятся только въ одномъ обстоятельстве, имѣющемъ мѣсто въ первомъ изъ указ. случаевъ, то это обстоятельство есть слѣдствіе, или причина, или необходимая часть причины явленія. Третій методъ, *м. остатковъ* (m. of residues), представляетъ видоизмѣненіе метода разницы и выражается въ слѣд. правилѣ: если изъ к.-л. явленія вычестъ ту часть его, которая на основаніи прежнихъ наведеній признана слѣдствіемъ опредѣленныхъ antecedentovъ, то остающаяся часть явленія есть слѣдствіе остающихся antecedentovъ. Наконецъ, четвертый методъ, *м. соизмѣняющихся измѣненій* (m. of concomitant variations), примѣняется съ особ. успѣхомъ при открытіи причинной связи между естеств. факторами, которые не могутъ быть совершенно исключены или изолированы, но доступны измѣненіямъ. Въ тѣхъ случаяхъ, когда причина и слѣдствіе допускаютъ количественное измѣненіе, становится возможнымъ установить въ извѣстныхъ предѣлахъ числовыя отношенія между ихъ соответственными измѣненіями. Правило этого метода выраж. слѣд. обр.: если одно явленіе измѣняется въ какомъ-либо смыслѣ каждый разъ, когда другое явленіе претерпѣваетъ опредѣленныя измѣненія, то первое явленіе есть слѣдствіе, или причина втораго, или связано съ нимъ посредствомъ какого-нибудь причиннаго факта. Къ этимъ 4 методамъ Милль присоединяетъ еще *косвенный методъ разницы* (или *соединенный м. согласія и разницы*), основанный на двукратномъ примѣненіи метода согласія, при чемъ оба доказательства, будучи независимы другъ отъ друга, взаимно подкрѣпляютъ себя. Правило этого метода слѣд.: если два или болѣе случаевъ, въ которыхъ изслѣдуемое яв-

деніе происходить, имѣютъ только одно общее обстоятельство, и въ то же время два или болѣе случаевъ, въ которыхъ явленіе не происходитъ, не имѣютъ ничего общаго, кромѣ отсутствія того же обстоятельства, то это послѣднее, составляющее единственное различіе между обоими рядами случаевъ, есть слѣдствіе, или причина, или необходимая часть причины явленія. Такимъ образомъ, чтобы достигнуть своей задачи, индуктивное изслѣдованіе старается прежде всего, путемъ поочереднаго примѣненія анализа и синтеза, элиминируя одни обстоятельства и вводя другія, ограничить самое число возможныхъ истолкованій изслѣдуемыхъ фактовъ; въ этой стадіи процессъ носитъ чисто индуктивный характеръ. Дальнѣйшій шагъ состоитъ въ гипотетическомъ принятіи одного, наиболее вѣроятнаго, объясненія за истинное, въ развитіи вытекающихъ изъ него послѣдствій и сопоставленіи ихъ съ данными опыта. Испытать указ. образомъ поочередно рядъ гипотезъ, мы принимаемъ ту, которая болѣе согласуется съ реальными фактами. Здѣсь мы имѣемъ дѣло съ умственнымъ процессомъ, носящимъ на себѣ уже все основныя черты дедукціи, и причислять его къ составнымъ частямъ какого-либо наведенія можно лишь постольку, поскольку онъ вводитъ въ связанное индуктивное изслѣдованіе или же всецѣло опирается на индукт. вспомогательныя средства при проверкѣ выводовъ на фактахъ. Методологическій характеръ извѣстнаго изслѣдованія опредѣляется, поэтому, на практикѣ лишь по общему его направленію; между дедукціей и наведеніемъ, изъ котораго первая черпаетъ преимущественно свои исходныя начала или посылки, существуетъ тѣснѣйшая связь.—Законы, получаемые въ результатъ Н-ія, могутъ представлять разную степень общности, и, сообразно съ этимъ, самое Н. распадается на слѣд. стадіи: 1) нахождение эмпирическихъ законовъ; 2) обобщеніе этихъ законовъ и 3) отысканіе спец. законовъ причинности и обобщеніе ихъ. Эмпирическіе законы констатируютъ только правильную связь (во времени и пространствѣ) между явленіями, подвергавшимися наблюденію, но не даютъ положительнаго объясненія замѣченныхъ единообразій и, слѣдовательно, увѣренности, что эти явленія находятся въ неизмѣнной и безусловной, т. е. причинной, зависимости другъ отъ друга. Пользоваться эмпир. законами слѣдуетъ весьма осторожно и лишь въ условіяхъ, не уклоняющихся значительно отъ тѣхъ, при которыхъ они были получены. Дальнѣйшее обобщеніе эмпир. законовъ покоится на процессѣ отвѣченія, сходномъ съ отвѣченіемъ понятій, и, подобно послѣднему, исключаетъ измѣнчивые, и потому менѣе общіе, элементы частныхъ закономерностей, чтобы удержать постоянныя и общіе имъ всеѣмъ элементы. Такъ, напр., законъ Маріотта о взаимоотношеніи между объемомъ и упругостью газовъ, а также законъ о химическомъ соединеніи газовъ въ опредѣленныхъ объемныхъ пропорціяхъ—выведены путемъ такого обобщенія частныхъ объемныхъ законовъ, полученныхъ для отдѣльныхъ газовъ. Что касается, наконецъ, специальныхъ законовъ причинности, то они всегда содержатъ гипотетическій элементъ, выступающій тѣмъ явственнѣе, чѣмъ болѣе они

общіи. Опытными фактами въ нихъ является лишь то, что принадлежатъ эмпир. законамъ, на которыхъ они построены. Гипотетическій характеръ причинныхъ законовъ, не исключая возможности иныхъ формулировокъ причинной зависимости, тѣмъ самымъ побуждаетъ искать дальнѣйшихъ гипотезъ, которыя болѣе наглядно представляли бы явленія или упрощали ихъ истолкованіе.—Ср. сл. *методология* и *методъ*.

Навзикая, въ греч. мифол. дочь Алкиноя, царя феаковъ, нашла на берегу потерпѣвшаго кораблекрушеніе Одиссея и отвела его къ своему отцу.

Навигационный актъ, или *актъ мореплаванія*, рядъ законовъ, изданныхъ англійскимъ парламентомъ при Кромвелѣ въ 1651 г. и въ теченіе слѣдующихъ 1½ столѣтій регулировавшихъ сношенія съ колоніями и иностранными государствами въ духѣ крайняго протекціонизма. По этому акту произведенія Азіи, Африки и Америки могли быть возвезены въ Англію только на англійскихъ корабляхъ, на которыхъ притомъ не менѣе 3/4 экипажа—англійскіе подданные; европейскіе товары допускались въ Англію лишь непосредственно изъ страны, произведшей ихъ, и только на судахъ этой страны или англійскихъ; иностран. кораблямъ запрещена была каботажная торговля вдоль англійскихъ береговъ. Въ 1660 г. актъ былъ подтвержденъ Карломъ II, при чемъ существенно пополненъ постановленіемъ, въ силу котораго колоніи обязывались вывозить свои произведенія исключительно лишь въ метрополию. Въ 1665 г., сверхъ того, было запрещено колоніямъ получать какіе-либо европейскіе товары изъ другой страны, кромѣ Англій, иначе, какъ на англійскихъ корабляхъ. Так. обр., въ своей послѣдней редакціи Н. а. монополизировалъ всю торговлю съ колоніями въ пользу метрополи, въ ущербъ колоніямъ и иностраннымъ государствамъ, подрывалъ торговое посредничество и съ тѣмъ вмѣстѣ экономическое благосостояніе Голландіи, ранѣе служившей складочнымъ мѣстомъ для большинства товаровъ, идущихъ въ Англію и ея колоніи, и давалъ сильное побужденіе къ развитію торговаго флота. Естественно, что торгово-промышленныя классы Англій считали Н-ые законы актомъ глубокой мудрости. Съ другой стороны, Н. а. непосредственно вовлекъ страну въ войну съ Голландіей и породилъ недовольство въ колоніяхъ, съ теченіемъ времени подготовившее отпаденіе Сѣверо-Американскихъ Штатовъ. Постепенное смягченіе Н-аго акта начинается лишь съ нынѣшняго столѣтія; окончательно же актъ былъ отмѣненъ биллемъ 1849 г., за исключеніемъ запрещенія иностраннымъ кораблямъ каботажнаго плаванія и рыболовства вдоль англійск. береговъ; въ 1854 г. отмѣнено и это запрещеніе.

Навигационныя школы, учебныя заведенія для образованія штурмановъ и шкиперовъ торговаго флота. Въ Германіи навигац. школы возникли въ XVIII в., и въ 1838 г. ихъ насчитывалось тамъ до 21. Началомъ навигац. школамъ въ Россіи было положено Петромъ Великимъ, учредившимъ въ Москвѣ въ 1699 г. „училище математическихъ и навигацорскихъ наукъ“. Въ настоящее время, кромѣ мореходныхъ классовъ С.-Петербур. рѣчнаго актъ-клуба, въ разныхъ городахъ Россіи существуютъ *мореходные классы* и *шкиперскіе курсы*, подчиняемые

съ 1881 г. министерству народн. просвѣщенія и раздѣленные на 3 разряда: 1) для приготовления штурмановъ наботажнаго плаванія; 2) для штурмановъ и шкиперовъ дальняго плаванія и 3) для шкиперовъ дальняго плаванія.

Навигация (лат. navigatio, судоходство) 1) время года, въ теченіе котораго возможно судоходство. Продолжительность Н-и зависитъ главнымъ образомъ отъ климатическихъ и географическихъ причинъ. Возможность морской Н-и обуславливается почти исключительно болѣе или менѣе раннимъ вскрытіемъ и замерзаніемъ морей. Океаны Атлантической, Индійской и Тихій никогда не замерзаютъ; напротивъ, плаваніе въ полярныхъ моряхъ возможно обыкновенно лишь во время 2—3 лѣтнихъ мѣсяцевъ. Изъ всѣхъ странъ вопросъ о продолжительности морской Н-и имѣетъ наибольшее значеніе для Россіи, порты которой по большей части замерзаютъ на нѣсколько мѣсяцевъ въ году. Кромѣ нашего отечества, въ аналогичномъ положеніи находятся только Скандинавія и Пруссія, порты же прочихъ цивилизованныхъ странъ земнаго шара круглый годъ свободны отъ льда. Норвежскіе порты Атлантическаго океана никогда не закрываются для Н-и, но гавани юго-вост. Норвегіи и Скагерракъ замерзаютъ на 2 или на 3 мѣс. въ году; такъ, въ Христианіи Н. прекращается съ января до марта. Точно также берега Даніи блокируются льдомъ отъ 60 до 70 дней во время зимы, и рейсы пароходовъ черезъ проливы тогда приостанавливаются. Почти столько же времени остаются водо льдомъ балтійскіе порты Пруссіи и южной Швеціи, тогда какъ гавани Ботническаго залива недоступны для судовъ почти цѣлые полгода.

Надо, впрочемъ, замѣтить, что иногда навигация поддерживается и долѣе указанного времени съ помощью искусственныхъ приспособленій (напр., парохода-ледокола въ Одессѣ). Продолжительность рѣчной Н-и обуславливается болѣе сложными причинами: кромѣ времени вскрытія, замерзанія и ледохода, на нее вліяетъ еще уровень воды въ рѣкахъ: иныя рѣки, хотя никогда не замерзаютъ, доступны, однако, для судоходства только въ половодье: напр., Рона въ устьяхъ не судоходна въ продолженіе 120 дней. Подобно Ронѣ, почти всѣ французскія рѣки не замерзаютъ, но Н-и на нихъ невозможна въ мелководье. Нѣмецкія рѣки замерзаютъ на болѣе или менѣе продолжительное время (напр., Мозель на мѣсяцъ); за исключеніемъ Рейна, который замерзаетъ очень рѣдко, и то лишь въ сѣверн. части теченія. У Кельна ледоходъ продолжается въ среднемъ 21 день (ледъ выносятся въ Рейнъ его притоками), но опасность отъ ледохода для Н-и почти совершенно устранена недавно оконченными работами по исправленію и расширенію русла Рейна и уничтоженію мелей (см. объ этомъ: „Der Rhein-strom und seine wichtigsten Nebenflüsse“, издано Баденскимъ центральнымъ метеорологическимъ и гидрографическимъ бюро въ 1889 г.). Что касается главныхъ рѣкъ Сѣв. Америки, то Миссисипи выше Кеонука (въ штатѣ Iowa) замерзаетъ на 4—5 мѣсяцевъ; навигация на Миссури останавливается льдами въ концѣ ноября и возобновляется въ апрѣлѣ. На Огіо пароходство прерывается мелководіемъ въ іюль и августѣ. Слѣдующая таблица показываетъ сроки и продолжительность Н-и на русскихъ моряхъ и рѣкахъ.

| Моря и заливы. | Гавани. | Среднія числа вскрытій | Среднія числа замерзаній. | Средняя продолжительность Н-и въ дняхъ. |
|-----------------------------|----------------------------|------------------------|---------------------------|---|
| Бѣлое море. | Средняя цифра для 3 м. | 14 мая | 10 декабря | 209 |
| Ледовитый океанъ. | Запад. часть Мурман. бер. | — | — | 365 |
| Ботнический заливъ. | Карлъ. | 4 мая | 25 октября | 174 |
| Финскій заливъ. | Гельсингфорсъ | 20 апрѣля | 23 ноября | 217 |
| „ „ | Кронштадтъ | 20 апрѣля | 9 ноября | 203 |
| „ „ | Балтійскій портъ | 4 марта | 30 января | 332 |
| Рижскій заливъ. | Аренсбургъ. | 11 апрѣля | 13 ноября | 216 |
| „ „ | Перновъ. | 11 апрѣля | 27 ноября | 230 |
| Балтійское море. | Либава | въ апрѣлѣ (?) | въ январѣ | 330 (?) |
| Черное море. | Одесса. | 3 января | 10 февраля | 327 |
| „ „ | Севастополь. | — | — | 365 |
| „ „ | Новороссійскъ. | — | — | 365 |
| „ „ | Батумъ. | — | — | 365 |
| Азовское море. | Бердянскъ. | 15 марта | 8 декабря | 268 |
| „ „ | Таганрогъ. | 20 марта | 23 ноября | 248 |
| „ „ | Ейскъ. | 16 марта | 1 декабря | 260 |
| Каспійское море. | Устья Волги. | 8 марта | 5 декабря | 272 |
| Берингово море. | Петропавловскъ. | 18 апрѣля | 3 декабря | 229 |
| Охотское море. | Аянъ. | 30 мая | 17 ноября | 171 |
| Японское море. | Владивостокъ. | декабрь | февраль | 300 (?) |

| Рѣки и озера. | Пристанни. | Среднія числа вскрытій | Среднія числа замерзаній. | Средняя продолжительность Н-и въ дняхъ. |
|---------------------------|--------------------------------|------------------------|---------------------------|---|
| Печора. | Савиноборскій погостъ. | 30 апрѣля | 24 октября | 177 |
| Сѣвер. Двина. | Архангельскъ. | 1 мая | 25 октября | 177 |
| Маринскій каналъ. | Быть-Гора. | 25 апрѣля | 31 октября | 189 |
| Онежское озеро. | Петрозаводскъ. | 5 мая | 26 ноября | 205 |

| | | | | |
|--------------------------|----------------------------|------------|------------|-----|
| Мезя | Петербургъ | 9 апрѣля | 13 ноября | 218 |
| Западная Двина | Рига | 26 марта | 17 ноября | 236 |
| Мѣманъ | Ковно | 9 марта | 3 декабря | 269 |
| Висла | Варшава | 17 февраля | 19 декабря | 305 |
| Днѣстръ | Тирасполь | 27 февраля | 9 декабря | 285 |
| Днѣпръ | Кіевъ | 15 марта | 7 декабря | 267 |
| " | Екатеринославль | 12 марта | 9 декабря | 272 |
| " | Херсонъ | 27 февраля | 4 декабря | 280 |
| Донъ | Калачъ | 17 марта | 24 ноября | 252 |
| " | Ростовъ | 13 марта | 26 ноября | 258 |
| Волга | Тверь | 1 апрѣля | 9 ноября | 222 |
| " | Рыбинскъ | 6 апрѣля | 11 ноября | 219 |
| " | Нижній-Новгородъ | 8 апрѣля | 19 ноября | 225 |
| " | У Казани | 8 апрѣля | 13 ноября | 219 |
| " | Самара | 7 апрѣля | 26 ноября | 233 |
| " | Саратовъ | 6 апрѣля | 27 ноября | 235 |
| " | Царицынъ | 27 марта | 3 декабря | 251 |
| " | Астрахань | 12 марта | 1 декабря | 264 |
| Она | Муромъ | 4 апрѣля | 15 ноября | 227 |
| Москва | Москва | 2 апрѣля | 6 ноября | 218 |
| Кама | Пермь | 15 апрѣля | 10 ноября | 209 |
| " | Чистополь | 15 апрѣля | 14 ноября | 213 |
| Бѣлая | Уфа | 11 апрѣля | 4 ноября | 207 |
| Обь | Барнауль | 14 апрѣля | 28 октября | 197 |
| Иртышъ | Тобольскъ | 20 апрѣля | 26 октября | 189 |
| Тура | Тюмень | 14 апрѣля | 15 октября | 184 |
| Томь | Томскъ | 18 апрѣля | 21 октября | 186 |
| Енисей | Красноярскъ | 18 апрѣля | 31 октября | 196 |
| Ангача | Иркутскъ | 26 марта | 29 декабря | 278 |
| Лена | Якутскъ | 10 мая | 18 октября | 161 |
| Амуръ | Благовѣщенскъ | 16 апрѣля | 29 октября | 196 |
| " | Николаевскъ | 8 мая | 29 октября | 174 |

2) Н., искусство находить кратчайшій и удобнѣйшій путь при морскихъ переходахъ и опредѣлять положеніе корабля. Средствами для этого служатъ приемы, основанные преимущественно на началахъ плоскостной тригонометрии и состояще въ опредѣленіи мѣста судна на морской картѣ или по курсу и пройденному отъ известнаго порта разстоянію, или по такъ называемымъ *теленамъ* (направленіямъ, въ которыхъ корабль находится по отношенію къ видимымъ береговымъ предметамъ). При этомъ необходимо обращать вниманіе на морскія теченія, оказывающія большое вліяніе на ходъ судна. Курсъ судна опредѣляется по компасу (см. это сл.), скорость—по лагу; глубина моря узнается съ помощью лота (см. это сл.). Эти приемы, разившіеся въ Европѣ съ XIV в., до сихъ поръ очень ненадежны, и потому уже съ эпохи Генриха Мореплавателя (XV в.) появляется *морская астрономія*, задача которой состоитъ въ точномъ опредѣленіи положенія корабля при помощи наблюденія небесныхъ свѣтилъ. Морская астрономія основана на началахъ сферической тригонометрии и даетъ возможность, зная астрономическіе элементы (прямое восхожденіе и склоненіе) какого-нибудь свѣтила, узнавать географическую широту и долготу мѣста корабля. Для этихъ цѣлей моряки пользуются астрономическими инструментами (хронометръ, секстантъ, октантъ, писторовъ кругъ, азимутъ-компасъ) и таблицами (эфемеридами). Руководства по морской астрономіи и навигаціи: Albrecht und Vierow, „Lehrbuch der Navigation“ (Berl., 1886); „Handbuch der N., herausgegeben vom hydrographischen Amte der kaiserlichen Admiralität“ (Berl., 1881).

Навкрарія, старинное территор. подраздѣленіе афинской *фили* (см. это сл.), главною цѣлью котораго было доставленіе кораблей и денежныхъ средствъ государству. Всѣхъ Н-ій было 48 (по 12 въ филѣ), а со времени Клисеена 50. Во главѣ ихъ стояли *пританы* или *навкрары*, которымъ принадлежала также судебная власть. Въ V в. до Р. Х. Н-ии были замѣнены триерархіями.

Наводненія, раздѣляются на морскія и рѣчныя. Морскія Н. являются слѣдствіемъ дѣятельности моря, подтачивающаго и разрушающаго свои берега. Если морскіе берега низменны, и береговая полоса лежитъ не выше уровня океана, то волны, пробивъ береговую возвышенія (дюны или плотины), легко могутъ затопить побережье. Классическій примѣръ Н-ій моря представляетъ Голландія, побережье кот. есть не что иное, какъ морское дно, отвоєванное у океана упорнымъ трудомъ ряда поколѣній. Для защиты отъ наводненій жители Голландіи (какъ и нѣмецкаго и датскаго побережья Сѣвернаго моря) воздвигаютъ огромныя плотины, иногда въ 4 или 5 параллельныхъ рядовъ; но часто плотины разрушаются бурей, и громадныя площади земли затопляются. Самое знаменитое изъ этихъ наводненій произошло въ половинѣ XII вѣка, когда волны прорвали перешеекъ между Нѣмецкимъ моремъ и озеромъ Флево, обративъ послѣднее въ заливъ Зюйдерзеє. Рѣчныя Н. иногда еще болѣе страшны. Выступленіе воды изъ береговъ обусловливается различными причинами. Въ горныхъ рѣкахъ Н. происходятъ периодически, обыкновенно нѣсколько разъ въ годъ: во время весеннихъ и осеннихъ дождей и въ периодъ таянія снѣговъ.

Хотя такіа Н. часто причиняютъ массу вреда, они не представляютъ опасности неожиданной и потому грозной. Гораздо опаснѣе внезапныя Н. въ горныхъ рѣкахъ, причиняемая или необычайно сильными ливнями, или завалами, каменными, снѣжными и ледяными, скатывающимися съ соседнихъ горъ и запружающими теченіе рѣки (напр., Н. Террека, Шамуни). Такія Н. влекутъ за собой иногда ужасныя катастрофы. Предупреждать ихъ удается только въ рѣдкихъ случаяхъ расширеніемъ русла или устройствомъ навѣсовъ и другихъ преградъ обваламъ, или, наконецъ, насажденіемъ лѣса на склонахъ ущелья. Н. равнинныхъ рѣкъ всегда повторяются периодически, во время половодья, и различаются между собой только размѣрами. Эти Н. бываютъ очень полезны, удобряя рѣчными иломъ затопляемая земля и дѣлая ихъ плодороднѣйшими полосами страны (напр., знаменитыя Н. Нила). Нераціональное водное хозяйство и хищническая эксплуатация земли являются причиной превращенія Н-ій изъ благотворной силы въ величайшее бѣдствіе для людей. Все увеличивающееся истребленіе лѣсовъ и превращеніе луговъ въ пашни (особенно при трехпольной системѣ, господствующей у насъ) ведутъ къ тому, что въ сухое время года рѣки становятся все болѣе и болѣе мелководными, а въ половодье разливы ихъ являются настоящими Н-ми. Для защиты отъ Н-ій прибрежные жители окаймляютъ берега рѣкъ плотинами; однако, эти плотины, устройство которыхъ стоитъ громадныхъ издержекъ (напр., на рр. По, Луаръ, Гоанго, Миссисипи) и которыя нужно постоянно повышать съ повышеніемъ рѣчного ложа, укрѣплять и часто ремонтировать, во время сильныхъ разливовъ не могутъ защитить низменнаго прибрежья, и Н-іе, разрушивъ ихъ, причиняетъ колоссальные убытки странѣ. Наиболѣе опустошительное Н-іе, извѣстное въ исторіи, Н-іе Гоанго въ 1851 г., стоило жизни нѣсколькимъ милліонамъ людей. Точно также устройство водостводныхъ каналовъ и резервуаровъ, часто практикуемое, не въ состояніи предотвратить большихъ Н-ій. Единственно успѣшнымъ средствомъ устраненія вреда отъ Н-ій является пользованіе землей безъ насилванія природы, т. е. приспособленіе культуры прибрежной полосы къ разливамъ рѣки (напр., жители береговъ Ганга засѣваютъ свои поля два раза: послѣ половодья, на удобренной иломъ почвѣ, и во время мелководья, снимая жатвы до наводненія). Тамъ, гдѣ такое приспособленіе по мѣстнымъ условіямъ невозможно, большую пользу приноситъ облѣсеніе страны, особенно въ верховьяхъ рѣкъ, углубленіе рѣчного русла и вообще упорядоченіе воднаго хозяйства, служащее могущественнымъ рычагомъ для поднятія уровня земледѣльческой культуры. Иногда Н-ія происходятъ въ устьяхъ рѣкъ отъ совершенно особыхъ причинъ, напр. отъ распространенія волнъ морскаго прилива по рѣкѣ въ половодье на (Амазонкѣ), или противнаго теченію вѣтра, гонящаго волны рѣки назадъ (наводненія Невы).

Навозка и **наплавленіе** земли, операція, имѣющая въ виду созданіе новаго, искусственнаго почвеннаго покрова. Такъ, безлодусный сыпучій песокъ можно сдѣлать болѣе пригоднымъ для культуры, если откуда-нибудь по близости навозить хорошей

глинистой почвы, мергеля или достаточно выветрившагося торфа, и тщательно перемѣшать съ этими веществами песокъ. Наоборотъ, при помощи песка, взятаго изъ подпочвы, можно улучшить торфянистую почву. При желаніи воспользоваться силою воды, направляя отъ рѣки потокъ сперва на мѣсто, заключающее необходимый для улучшения матеріалъ, а затѣмъ на улучшаемое пространство, гдѣ унесенный водой почвенный матеріалъ осѣдаетъ. Такой способъ наз. **наплавленіемъ**. Если заставить воду, въ которой взмученъ необходимый почвенный матеріалъ, держаться на улучшаемомъ пространствѣ подольше и болѣе толстымъ слоемъ, то успѣютъ осѣсть даже тончайшія изъ взмученныхъ частицъ. Такое видоизмѣненіе наплавленія наз. **заилненіемъ**. Всѣ указаные способы созданія искусственнаго почвеннаго покрова требуютъ большаго знанія дѣла и осторожности.

Навозный жукъ, *Geotrupes stercorarius*, сем. Lamellicornia, черный, съ синіимъ или зеленымъ отливомъ, снизу фиолетово-голубой; крылыныя крышки съ точечными бороздками и гладкими промежутками. Очень часто попадаетъ въ лошадиномъ навозѣ. Въ теплые лѣтние вечера летаетъ съ сильнымъ жужжаньемъ.

Навозовъ, Василій Ивановичъ, живописецъ-жанристъ и рисовальщикъ, род. въ 1862 г., уроженецъ Москвы, гдѣ и получилъ первоначальное художественное образованіе, которое закончилъ въ академіи художествъ, въ первый же годъ наградившей его большою и малою серебря. медалями. Въ бытность свою въ академіи, по недостатку средствъ, Н. много работалъ для иллюстрированныхъ журналовъ. Званіе класснаго художника II степ. Н. получилъ за исполненіе программы „Св. Ирина вынимаетъ стрѣлы у св. Себастьяна“, а званіе класснаго художника I степ. (1889 г.), за картину „Даровая столовая“, которая и приобретена академіей для ея музея.

Навозъ, смѣсь твердыхъ и жидкихъ изверженной сельско-хозяйственныхъ домашнихъ животныхъ съ подстилкой (большою частью соломой). Химическій составъ и физическія свойства Н-а значительно видоизмѣняются въ зависимости отъ природы животныхъ, отъ качества корма и подстилки, отъ продолжительности храненія. Многочисленные анализы позволяютъ установитъ средней химич. составъ навоза различн. животн. въ слѣд. числов. данныхъ:

На 1000 частей Воды. Азота. Фосфора. Кали. свѣжаго навоза. кислоты.

| | | | | |
|--------------------|-----|-----|-----|-----|
| Крупная рог. скота | 775 | 3,4 | 1,6 | 4,0 |
| Лошадей | 713 | 5,8 | 2,8 | 5,2 |
| Овецъ | 646 | 8,3 | 2,3 | 6,7 |
| Свиней | 724 | 4,5 | 1,9 | 6,0 |

Приведенный химическій составъ Н-а объясняетъ его удобрительное значеніе. Въ Н-ѣ заключаются всѣ существенныя для питанія растений вещества (кромѣ углекислоты, почерпаемой изъ воздуха): азотъ, калий, фосфорная кислота, равно какъ и другія, менѣе важныя вещества. Вслѣдствіе этого Н. относятъ къ *полнымъ* удобрениямъ, въ отличіе отъ туковъ, заключающихъ лишь нѣкоторыя или даже одно только какое-либо изъ необходимыхъ питательныхъ веществъ. Помимо доставленія необходимой для растеній пищи, Н. оказываетъ еще весь-

ма существенное влияние на физическія свойства почвы, благодаря значительному содержанию органических веществ (на 1000 ч. — отъ 250 до 318 въ среднемъ); внесенныя въ почву, послѣднія повышаютъ ея влагоемкость, увеличиваютъ связность песчанистыхъ почвъ, умѣряя въ то же время связность глинистыхъ и т. д. Удобрительное дѣйствіе различныхъ видовъ Н-а различно. Напримѣръ, конскій Н. (отчасти и овечій) дѣйствуетъ быстро и энергично, такъ какъ весьма быстро разлагается, вслѣдствіе чего и называется *горлчимъ Н.*; наоборотъ, Н. крупнаго рогатаго скота разлагается и дѣйствуетъ (вслѣдствіе водянистости), весьма медленно и наз. *холоднымъ Н.* Удобрительное значеніе свиного Н-а весьма разнообразно, въ зависимости отъ корма, но болѣею частью не высоко. Какого бы вида Н. ни былъ, онъ можетъ быть значительно улучшенъ или ухудшенъ при томъ или другомъ способѣ ухода и храненія. Н. хранятъ или въ особыхъ гноищахъ, или въ хлѣвахъ подъ животными. При томъ и другомъ способѣ храненія Н. подвергается разложенію и теряетъ цѣнныя для питанія растеній вещества (особенно важна потеря азота). При храненіи подъ животными Н. значительно уплотняется и увлажняется, вслѣдствіе чего сильно понижается интенсивность разложенія, и значительное количество газообразныхъ продуктовъ разложенія удерживается въ растворѣ. Въ гноищахъ Н. слѣдуетъ укладывать постому плотнѣе и время отъ времени увлажнять. Съ цѣлью уменьшенія потери полезно пересыпать Н. торфомъ или землею. По мѣрѣ продолжительности храненія Н. постепенно превращается изъ соломоитой массы въ однородную торфообразную массу, называемую въ различныхъ степеняхъ разложенія *соломитымъ*, *полуперепрѣвшимъ*, *перепрѣвшимъ* и т. п. Для почвъ несвязныхъ (песчанистыхъ) цѣлесообразнѣе употребляютъ Н. болѣе перепрѣвшій, а для почвъ весьма связныхъ — менѣе перепрѣвшій. Во всякомъ же случаѣ не цѣлесообразно доводить Н. до крайнихъ степеней разложенія. Моча, входящая въ составъ навоза, задерживается веществомъ подстилки несовершенно, и значительная часть ея просачивается и стекаетъ въ видѣ *навозной жижи*, которая содержитъ въ среднемъ лишь 18 тысячныхъ сухаго вещества, въ томъ числѣ — 1,5 ч. азота, 0,1 ч. фосфорной кислоты и 4,9 ч. кали; слѣдовательно, въ навозной жижѣ относительно много азота и щелочей. Навозная жижа употребляется для полей навозныхъ гноищъ и компостныхъ кучъ и какъ самостоятельное удобреніе для луговъ (преимущественно). Въ виду этого слѣдуетъ при хлѣвахъ устраивать правильный стокъ жижи въ яму съ непроницаемыми стѣнками.

Навой, принадлежность ткацкаго станка, представляющая деревянный цилиндръ съ закраинами, вращающійся на желѣзныхъ шипахъ и служащій для наматыванія и поддержанія въ натянутомъ состояніи основы (т. н. задній Н.) или же для наматыванія готовой ткани (грудной Н.). См. *ткацкій станокъ*.

Наволокъ, способъ посѣва, практикуемый обыкновенно при огневомъ хозяйствѣ; заключается въ томъ, что сѣмена, разбросанныя по „палу“ (участокъ лѣса, подготовленный для культуры сожига-

ніемъ предварительно срубленныхъ и подсохшихъ деревьевъ), заволакиваются какою-либо плетушкой или бороной безъ всякой предварительной обработки почвы. Н. употребляютъ иногда и въ степяхъ (по живнью).

Навплиа (Навплионтъ, Наполи ди Романія), укрѣпленный гл. г. номархіи Арголиды и Коринва, одна изъ важнѣйшихъ морскихъ гаваней Греціи; 4598 жит. Съ 1823 г., когда здѣсь собрался первый конгрессъ эллинскаго народа, до 1834 г. Н. была центромъ управленія Греціей и резиденціей короля Оттона до переѣзда въ Афины.

Навроцкій, Феликсъ Феликовичъ, род. въ 1837 г. въ Варшавской губ., изучалъ сперва въ Берлинѣ древніе и восточные языки, потомъ медицину въ Бреславлѣ, гдѣ въ 1863 г. получилъ степень д-ра медицины. Поработавъ въ Парижѣ въ лабораторіи Клода Бернара, былъ приглашенъ ванъ-Дееномъ въ Голландію, въ Гронингенскій университетъ, для веденія практическихъ упражненій по медицинской химіи; въ 1868 г. занялъ каведру физиологіи въ варшавской Главной школѣ; въ 1871 г. работалъ у Карла Людвига въ Лейпцигѣ; съ 1881 г. профессоръ физиологіи въ казанскомъ университетѣ. Изъ многочисленныхъ работъ Н-го укажемъ: „Ueber die Methoden den Sauerstoff im Blute zu bestimmen“, „De l'influence des nerfs sur les sphincters de la vessie et de l'anus“, „О вліяніи спиннаго мозга на сердце“, „О потовыхъ нервахъ головы“ и др.

Навуходоносоръ (евр. Небукаднечаръ, по вавил. надписямъ Набакудуруссуръ), сынъ Набопаласара, вавилонскій царь, въ правленіе котораго Вавилонія достигла высокой степени процвѣтанія и политич. могущества. Въ 605 г. до Р. Х. Н. побѣдилъ при Кархемисѣ египет. царя Нехо. въ 604 г. вступилъ на престолъ, покорилъ сирийскія племена, завоевалъ Іудею и разрушилъ Іерусалим. храмъ (586 г.); велъ продолжительную войну съ г. Тиромъ. Н. реставрировалъ и расширилъ сѣтъ каналовъ въ Вавилоніи, украсилъ столицу великолѣпн. зданіями и висчачими садами, построилъ стѣну между Тигромъ и Евфратомъ, вавил. стѣны и пр. Ум. въ 561 г. Ему наследовалъ его неспособный сынъ, Эвилъ Меродахъ.

Навье, Клодъ Луи, извѣстный французскій инженеръ и механикъ, род. въ 1785 г.; по окончаніи спеціального образованія, занялся постройкой мостовъ, а также составленіемъ и изданіемъ курсовъ по инженерному искусству и гидравликѣ. За свое изслѣдованіе о цѣпныхъ мостахъ Н. былъ избранъ въ 1824 г. членомъ парижской академіи. Съ 1819 г. Н. состоялъ профессоромъ въ École des ponts et chaussées, съ 1831 г. въ политической школѣ. Многочисленные научные труды Н. и въ особенности его „Resumé des leçons“ во многомъ пересоздали все инженерное искусство. Ум. въ 1836 г.

Навѣские выстрѣлы, при которыхъ снаряды дѣйствуютъ почти отвѣсно, производятся изъ мортиръ, преимущественно крѣпостной и береговой артиллеріи, при углѣ возвышенія отъ 20° до 65°, съ цѣлью разрушенія прочныхъ горизонтальныхъ цѣлей, напр. броневыхъ палубъ, блиндажей, при бомбардированіи городовъ и крѣпостей съ значительн. дистанцій, для обстрѣливанія войскъ, расположенныхъ вблизи закрытія.

Нага, или *Коафи*, воинственныя племена Индіи

(125 т. чел.), живущія въ Ассамѣ и прилегающихъ къ послѣднему частяхъ Бирмана; окончательно подчинились англичанамъ въ 1880 г. Центр управления—Когилла.

Нагаевъ, Алексѣй Ивановичъ, адмиралъ, род. въ 1704 г., воспитывался въ морской академіи, въ 1721 г. получилъ чинъ мичмана. Н. совершилъ много плаваній, составилъ описание береговъ Камчатки и устья рѣки Амура, затратилъ много времени на составленіе карты Балтійскаго моря. Въ 1752 г. онъ былъ назначенъ 1-мъ директоромъ морскаго юнкерскаго кадетскаго корпуса, въ 1762 г. произведенъ въ контръ-адмиралы съ повелѣніемъ присутствовать въ коллегіи. Впослѣдствіи Н. исполнилъ еще много гидрографическихъ работъ: карты Ладоженскаго озера, описание р. Москвы, карту р. Оки и пр. Въ 1775 г. онъ вышелъ въ отставку. Ум. въ 1780 г., въ чинѣ адмирала (съ 1769 г.).

Нагаевскій, Эдмундъ, польскій романистъ, одинъ изъ даровитѣйшихъ представителей современной польской литературы, род. въ 1853 г. въ имѣніи своего отца близъ Гостина, въ Познани; съ 1875 г. по 1879 г. въ качествѣ домашняго учителя жилъ въ Парижѣ и въ Римѣ, затѣмъ въ Англии, гдѣ въ 1884 г. получилъ степень *magistri artium* при ирландскомъ королевскомъ университетѣ (*Royal University*) и вслѣдъ затѣмъ каяедру при ватерфордскомъ лицей. Съ 1886 г. Н. живетъ въ Лондонѣ. Произведенія Н-го: романы „*Messy O'Grady*“ (изъ исторіи ирландскихъ волненій), „*Всемогущая Англія*“ и рядъ повѣстей, появивш. на польск. языкѣ и въ англ. переводахъ, имѣли значительный успѣхъ и доставили автору широкую популярность въ Польшѣ въ Англии.

Нагасаки (*Nagasaki*), важный торговый гор. съ отличной гаванью на юго-западномъ берегу японскаго острова *Kiu-Siu*; 39 016 ж.

Нагасараджъ, одинъ изъ видовъ древне-индійской флейты.

Нагана, промышленный гор. въ индо-британскихъ сѣверо-западныхъ провинціяхъ; 25 053 ж.

Нагагитъ, см. *Мистоватый теллуръ*.

Нагіе, старинный русскій дворянскій родъ, прибившійся къ престолу посредствомъ брака (сѣдымаго) Иоанна Грознаго съ Маріею Теодоровною Нагою, состоявшагося въ 1580 г. По смерти Иоанна Грознаго вдовствующая царица съ малолѣтнимъ сыномъ, царевичемъ Димитріемъ Ивановичемъ, въ сопровожденіи всѣхъ своихъ братьевъ удалилась въ Угличъ, гдѣ 15-го мая 1591 г. совершилось убіеніе царевича Димитрія, имѣвшее для Россіи столько тяжелыхъ послѣдствій. Первые слѣдователи признали царицу Марію и ея родственниковъ виновными въ смерти царевича, будто бы бывшей послѣдствіемъ ихъ небрежнаго надзора за ребенкомъ, вслѣдствіе чего братья царицы были заточены по отдаленнымъ городамъ, сама же она пострижена подъ именемъ Марыи въ Николаевской пустынѣ на Викѣ, близъ Череповца. Лжедимитрій I, по воцареніи своемъ въ 1605 г., освободилъ Н-хъ изъ заточенія съ возвращеніемъ имъ прежнихъ правъ и имущества, а царицу Марію, свою мнимую мать, торжественно призвалъ въ Москву. По изложеніи его въ 1606 г., всѣ Н. показали, что по принужденію признали совершенно чужаго и

незнакомаго имъ челоуѣка за возмужавшаго цар. Димитрія. Впослѣдствіи Н. снова являются въ рядахъ знатныхъ царедворцевъ, но уже на болѣе низкихъ ступеняхъ придворной іерархіи.

Нагосеніе, образованіе гноя при воспалительномъ процесѣ (см. сл. *гнои*, *нагноеніе*).

Нагоя, гор. на японскомъ островѣ Нипонъ; издавна славится своими фарфоровыми издѣліями; 126 898 ж.

Нагорные Тимъ, уѣздъ Заравшанскаго окр., занимаетъ 12 480,4 кв. в. съ 38 233 ж.

Нагуръ, дивизія (62 261 кв. клм., 2 758 056 ж.) въ центральныхъ провинціяхъ индо-британскихъ владѣній; очень вредный климатъ (лихорадки, холера, оспа), плодородная почва, значительныя минеральныя богатства (железо, золото, сурьма, каменный уголь). *Гл. гор. Н.*, 98 299 ж.

Нагрѣватели, наполненные водою оловяные или мѣдные сосуды, служащіе для обогрѣванія комнаты, постели больныхъ и особенно желѣзно-дорожныхъ вагоновъ и т. п. Наполняютъ Н. чаще всего водою, такъ какъ она имѣетъ относительно большую теплоемкость. Замятно большее количество тепла получается при употребленіи такихъ нагрѣтыхъ тѣлъ, которыя при охлажденіи измѣняютъ свое состояніе агрегации: таковы, напр., расплавленные тѣла, которыя при охлажденіи застываютъ. Въ этомъ случаѣ нагрѣватели дѣйствуютъ не только той теплотой, которая сообщена тѣлу для повышенія температуры, но также и освобождающейся, т. наз. скрытой, теплотой плавленія, т. е. той теплотой, которая была затрачена на превращеніе тѣла изъ твердаго состоянія въ жидкое. Въ указанномъ смыслѣ лучше всего можно рекомендовать для наполненія нагрѣвателей искусноислѣй натрій— $\text{Na}_2\text{C}_2\text{O}_4 + 6\text{H}_2\text{O}$; эта соль плавится при 59°, на что требуется 94 калоріи. Сосудъ, содержащій 15 килогр. соли, будучи нагрѣтъ до 80°, при охлажденіи до 40° даетъ 1731 калоріи, тогда какъ при наполненіи водою онъ при этихъ условіяхъ даетъ 440 калорій, т. е. въ 4 раза менѣе. Подобные Н. хорошо употреблять для обогрѣванія террариумовъ.

Нагуевскій, Дарій Ильичъ, докторъ древне-классической филологіи и профессоръ казанскаго университета, род. въ 1845 г. въ с. Орлова, Подольской губ., Балтскаго у., въ польской дворянской семьѣ, воспитывался въ 1-й кievской гимназіи и въ новороссійскомъ университетѣ. Окончивъ въ 1870 г. здѣсь историко-филологическій факультетъ съ золотой медалью за студенческое сочиненіе, Д. И. былъ назначенъ въ томъ же году преподавателемъ въ рижскую Александровскую гимназію. Въ 1876 г. онъ защищалъ въ харьковскомъ университетѣ магистерскую диссертацию: „Первая сатира Ювенала“, а въ 1883 г. за диссертацию „*De Juvenalis vita, observationes*“ удостоенію дерптскимъ университетомъ степени доктора древне-классической филологіи и назначенъ профессоромъ казанскаго университета по кафедрѣ римской словесности. Значительнѣйшая часть ученыхъ работъ Д. И. касалась римской сатиры и помѣщалась на страницахъ „Журн. Мин. Нар. Просв.“, „Филолог. Запис.“ и „Учен. Запис. Казанск. Универс.“, выходя и отдѣльными изданіями. Не мало имъ сдѣлано для педагогической литературы, въ особенности учебными

изданиями латинскихъ классиковъ съ русскими примѣчаниями (Вергилій, Саллюстій, Гораций и др.) и специальными словарями къ нимъ. Наконецъ, почтенный трудъ представляетъ его „Библиографія по исторіи римской литературы въ Россіи съ 1709 по 1839 г.“. Какъ директоръ нумизматическаго музея казанскаго университета, Д. И. составилъ „Обозрѣніе перемасскихъ монетъ“, хранящихся тамъ (1892).

Нагуельгуашъ, озеро въ южной части Аргентинской республики, у восточнаго подножія Андозъ; занимаетъ 1260 кв. клм.

Нагуль, лѣтній откормъ скота на пастбищѣ, являеся въ Россіи весьма распространеннымъ способомъ откармливанія въ Области Войска Донскаго, въ Воронежской губ., въ Кубанской области. Н-омъ занимаютъ особые промышленники, снимающіе съ стою цѣлью въ аренду степныя залежи и отавы. Особенно цѣнятся для цѣлей Н-а пырейныя залежи. На одного вола даютъ отъ 1 $\frac{1}{4}$ до 1 $\frac{1}{2}$ десятинъ пастбища. Н. считается удачнымъ, если волъ приростетъ на 6 пудовъ въ мясъ. Стоимость Н-а колеблется отъ 8 до 20 рублей на голову.

Нагуковичъ 1) Левъ Яковлевичъ, врачъ, род. въ 1792 г. въ Могилевѣ, учился медицинѣ въ виленскомъ университетѣ, участвовалъ, какъ врачъ, въ битвахъ подъ Бородинымъ, Кульмомъ, Лейпцигомъ и др., въ 1828 г. заведывалъ военнымъ госпиталемъ въ Варнѣ, въ 1830 г. состоялъ членомъ холерной комиссіи въ Саратовѣ; въ 1831 г. находился въ гвардейскомъ корпусѣ во время штурма Варшавы, въ 1848 г. участвовалъ въ Венгерскомъ походѣ; ум. въ 1853 г. Изъ многочисленныхъ трудовъ Н-а заслуживаютъ упоминанія: „Руководство къ леченію огнестрѣльныхъ поврежденій“, „Водобоязнь послѣ скарлатины“, „Чихотка, излѣченная свиновымъ сахаромъ“, „Фосфоръ прилѣченіи Intermittens“ и др. 2) Н., Сидоръ Яковлевичъ, братъ предыдущаго, род. въ 1800 г., былъ военнымъ врачомъ, во время польскаго возстанія 1830 г. посланъ въ Вятку и въ 1838 г. помилованъ. Изъ научныхъ трудовъ цѣненъ: „О леченіи друскенискими минеральными водами“, Гродно, 1841 г.

Надаршанъ, посадъ Варшавской г., Блонскаго у.; 1351 ж.

Надаръ, фамилія, принятая извѣстнымъ писателемъ, художникомъ и воздухоплателемъ, Феликсомъ Турнашономъ. Н. род. въ 1820 г. въ Парижѣ, составилъ себѣ извѣстность, какъ рисовальщикъ, участвовалъ въ нѣкоторыхъ періодическихъ изданіяхъ и въ 1849 г. основалъ журналъ „Revue comique“. Возлагая большія надежды на аврариацию, Н. изобрѣлъ винтовой воздухоплательный аппаратъ и въ 1863 г. совершилъ на громадномъ шарѣ „Le Géant“ нѣсколько полетовъ, описанныхъ имъ въ „Mém.ires du Géant; à terre et en l'air“ и „Le droit au vol“. Изъ литературныхъ произвед. Н-а отмѣтимъ: „Quand j'étais étudiant“ „Le miroir aux alouettes“, „Sous l'incendie“ и др.

Надасидъ (Фогарашъ), старинный венгерскій (первоначально кroatскій) родъ, получивъ въ 1625 г. графскій титулъ. Важнѣйшіе представители его: 1) Н., Оома, намѣстникъ Венгріи, род. въ 1498 г., послѣ смерти Людовика венгерскаго способствовалъ избранію на венгерскій престолъ Фердинанда австрійскаго; въ 1529 г., въ качествѣ коменданта

Офена, послѣ отчаянной обороны попалъ въ плѣнъ къ туркамъ. Отъ Іоанна Заполя, благод. заступничеству котораго онъ былъ спасенъ отъ смерти, Н. получилъ въ наслѣдственное владѣніе Фогарашъ въ Трансильваніи; въ послѣдствіи Н. перешелъ снова къ Фердинанду, получилъ венгерскій палатинатъ (1554) и за удачное управленіе былъ прозванъ „Великимъ Палатиномъ“; оказалъ большія услуги дѣлу реформации; ум. въ 1562 г. 2) Н., Францъ, потомокъ предыд., былъ любимцемъ императора и верховнымъ государственнымъ судьей; за участіе въ заговорѣ венгерскихъ магнатовъ, добивавшихся сохранения своихъ правъ и вольностей, былъ, по повелѣнію Леопольда I, обезглавленъ въ Вѣнѣ въ 1671 г. Ему приписываются сочиненія: „Mausolium regni apostolici hungarici regum et primorum ducum“ и „Synosura juristarum“. 3) Н., Францъ Леопольдъ, внукъ предыд., род. въ 1708 г., съ отличіемъ участвовалъ въ войнѣ за австрійское наслѣдство и въ 7-лѣтней войнѣ, ум. въ 1783 г.

Надворные суды, были учреждены Петромъ I въ 1719 г. въ городахъ: С.-Петербургѣ, Москвѣ, Казани, Курскѣ, Ярославлѣ, Нижнемъ-Новгородѣ, Смоленскѣ и Тобольскѣ. Это была вторая судебная инстанція по гражданскимъ и уголовнымъ дѣламъ послѣ нижнихъ гордловыхъ судовъ (въ нѣкоторыхъ мѣстностяхъ была учреждена еще промежуточная инстанція: провинціальныя суды). Изъ Н-хъ с-въ дѣла въ извѣстныхъ случаяхъ переносились въ юстицъ-коллегію. Составъ этихъ судовъ неизвѣстенъ, за исключеніемъ московскаго (3 полковника, 1 подполковникъ, 2 царедворца). Сначала предата вители администраціи совершенно были утрачены отъ участія въ нихъ, но въ 1722 г. (исключая Москвы и Петербурга) вездѣ председатели этихъ судовъ были сдѣланы мѣстные губернаторы и вице-губернаторы. Въ 1727 г. Н. с. были уничтожены, и ихъ дѣла снова поручены губернаторамъ и воеводамъ. Н. с. появляются снова въ системѣ учреждений, введенныхъ имп. Екатериной II, но уже съ другимъ характеромъ. Только для столицъ были введены: *Нижній надворный судъ* (судья и 2 засѣдателя) и *Верхній и. с.*, раздѣленный на уголовный и гражданскій департаменты (2 председателя, 2 совѣтника, 2 ассессора). Это были „особые суды по роду дѣлъ“, вѣдали дѣла служащаго и живущаго тамъ дворянства и разночинцевъ, не имѣющихъ собственности. Апелляція на нихъ шла въ палаты уголовныхъ и гражданскихъ дѣлъ.

Надеждинъ, Николай Ивановичъ, одинъ изъ талантливейшихъ русскихъ ученыхъ и публицистовъ, род. въ Рязанской губ. въ 1804 г. Родители Н-а, принадлежавшіе къ духовному званію, отдали сына въ рязанскую семинарію (1815 г.), гдѣ даровитый мальчикъ весьма основательно усвоилъ богословско-схоластическія науки и приобрѣлъ склонность къ философіи. Въ 1820 г. онъ поступилъ въ московскую духовную академію уже съ опредѣленными стремленіями и взглядами, приверженцемъ Канта и противникомъ Вольфа. Въ академіи Н. особенно усердно занимался философіей и исторіей и окончилъ курсъ со степенью магистра. Пробывъ нѣкоторое время профессоромъ словесности нѣмецкаго языка въ рязанской духовной семинаріи, Н. въ 1830 г. выдержалъ въ московскомъ уни-

верситетѣ экзаменъ на степень доктора этико-филологическихъ наукъ; съ 1831 по 1835 г. онъ преподавалъ въ московской театральной школѣ логику, русскую словесность и миеологию и читалъ лекціи въ московскомъ университетѣ по теории изящныхъ искусствъ и археологіи. По отзывамъ современниковъ, Н. своимъ оригинальнымъ краснорѣчіемъ, опиравшимся на глубокое знаніе фактовъ, возбуждалъ большой энтузіазмъ среди университетской молодежи. Надѣленный живымъ пониманіемъ дѣйствительности, Н. не могъ ограничиваться одной областью отвлеченной науки; уже съ 1828 г. онъ выступилъ на журнальное поприще, сначала въ качествѣ сотрудника „Вѣстника Европы“ Каченовскаго, подъ псевдонимомъ „Никодима Надоумна“, а потомъ и редактора-издателя собственнаго журнала „Телескопъ“ (1831—1836 гг.). Въ своихъ критическихъ взглядахъ Н. вполне отразилъ переходное время отъ Пушкина къ Гоголю. Почерпнувъ въ философіи Шеллинга основныя положенія своей эстетической теоріи, онъ враждебно взглянулъ на господствовавшій тогда романтизмъ (ср. *литературная критика*), возставалъ противъ уродливости этого направленія, его безпорядочности, въ которой видѣлъ слѣдствіе „нигилизма“, т. е. полного отсутствія у романтиковъ сознательнаго отношенія къ задачамъ искусства и вообще опредѣленной литературной системы. Всю русскую литературу онъ находилъ крайне слабой и полагалъ причину этого явленія въ постоянной подражательности и зависимости то отъ Востока, то отъ Запада. Литература, утверждалъ Н., должна представлять синтезъ классицизма и романтизма, усвоить себѣ естественность и проникнуться народностью, питаемой, но не подавляемой, общеніемъ съ просвѣщеннымъ Западомъ. Эти и подобные имъ взгляды были восприняты и самостоятельно переработаны его ученикомъ, Бѣлинскимъ. Въ 1836 г. „Телескопъ“ прекратилъ свое существованіе, и редакторъ за помѣщеніе „Философическаго письма“ Чаадаева подвергся осмылѣ въ Усть-Рыльскѣ. Вернувшись отсюда въ 1837 г., Н. оставилъ свои прежнія занятія и перешелъ къ изслѣдованію русской народности, главнымъ образомъ къ изученію языка и этнографіи. Въ этотъ періодъ Н. сотрудничалъ въ „Одесскомъ обществѣ любителей исторіи и древности“, совершилъ путешествіе въ славянскія земли (1840—41), съ 1843 г. состоялъ редакторомъ „Журнала Минист. Внутреннихъ Дѣлъ“, былъ ревностнымъ членомъ Географическаго общества, основанію котораго много содѣйствовалъ, а съ 1848 г. предствительствовалъ въ отдѣленіи этнографіи и редактировалъ „Географическія Извѣстія“. Н. въ числѣ первыхъ далъ строго научную постановку этнографіи, задачи которой изложены имъ въ статьѣ „Объ этнографическомъ изученіи народности русской“ („Записки Русск. Географ. Общ.“, 1847 г., кн. 2). Хотя Н. и не оставилъ послѣ себя такъ называемыхъ капитальныхъ работъ, но масса его журнальныхъ статей заключаетъ въ себѣ множество цѣнныхъ наблюденій, обобщеній и плодотворныхъ мыслей, послужившихъ толчкомъ для дальнѣйшихъ успѣховъ русской науки и критики. Ум. Н. въ 1856 г. См. *Автобіографію* съ дополн. П. С. Савельева въ Русскомъ Вѣстникѣ за 1856 г., № 9; „Воспоми-

нанія о Н. И. Надеждинѣ“ Срезневскаго въ „Вѣстникѣ Географическаго Общества“, ч. XVI, 1855 г., V; статьи о Н-ѣ въ „Очеркахъ Гоголевскаго періода русской литературы“ и въ „Исторіи русской этнографіи“ Пыпина, т. 1-й.

Нади (Nady) 1) *Н. Банья*, королевскій вольный гор. въ венгерскомъ комитатѣ Сатмаръ; золотыя, серебряныя и свинцовыя копи, 8632 ж. 2) *Н. Энмедъ*, окружный гор. въ венгерскомъ комитатѣ Нижній Вейсенбургъ; 5362 ж. 3) *Н. Кикинда*, см. *Кикинда*. 4) *Н. Керешъ*, см. *Керешъ*. 5) *Н. Лакъ*, мѣстечко въ венгерскомъ комитатѣ Чанадъ; 10646 ж. 6) *Н. Салонта* (N. Szalonta), мѣстечко въ венгерск. комитатѣ Бифаръ; 10403 ж.

Надиръ, шахъ персидскій, род. въ 1688 г., былъ сыномъ одного турменскаго вождя и, поступивши въ молодые лѣтахъ въ военную службу, достигъ большаго вліянія на государственныя дѣла. Въ 1732 г. онъ возвелъ на престолъ малолѣтняго Аббаса III и, управляя отъ его имени Персіей, совершилъ нѣсколько побѣдоносныхъ походовъ противъ Турціи; по смерти Аббаса въ 1736 г., онъ былъ провозглашенъ шахомъ; началъ рядъ побѣдоносныхъ войнъ съ своими сосѣдями и, между прочимъ, завоевалъ столицу Великаго Могола, Дели, при чемъ было убито до 200 т. жителей. Своей строгостью и нетерпимостью онъ возбудилъ противъ себя недовольство и въ 1747 г. былъ убитъ.

Надиръ (арабск.), воображаемая точка небеснаго свода, противоположная *зениту*.

Нади-Шандоръ (Nady Sándor), Иосифъ, венгерскій генералъ, род. въ 1804 г. и служилъ сперва въ австрійской арміи, которую оставилъ въ началѣ 40 г. Въ 1848 г. онъ примкнулъ къ венгерскому возстанію и въ слѣдующемъ году былъ уже генераломъ и командиромъ 1-го корпуса венгерской арміи, во главѣ котораго участвовалъ во многихъ сраженіяхъ. Послѣ капитуляціи Фергея онъ былъ выданъ русскими; повѣшенъ австрійцами 6 октября 1849 г. въ Арадѣ.

Надкостница, periosteum, тонкая, соединительнотканная оболочка костей, отсутствующая лишь на суставныхъ, покрытыхъ хрящемъ поверхностяхъ и на мѣстахъ прикрѣпленія мышцъ. Н. содержитъ нервы и питающіе кость сосуды; съ разрушеніемъ ея кость умираетъ. Отъ Н-ы идетъ ростъ костей.

Надлеръ, Василій Карловичъ, исторіографъ, докторъ всеобщей исторіи, съ начала 60-хъ годовъ профессоръ харьковскаго университета, въ настоящее время профессоръ всеобщей исторіи и деканъ историко-филологич. фан. при новороссійск. университетѣ. Въ большинствѣ основаныя на западныхъ источникахъ, труды Н-а не отличаются ни самостоятельностью изслѣдованія, ни новизною взглядовъ и интересны, благодаря богатству бібліографич. указаній и ряду живыхъ и яркихъ характеристикъ и картинъ, порою сообщающихъ историческому изложенію легкость и увлекательность романа. Важнѣйшіе труды и изданія Н-а: изданіе „Лекцій по всемірной исторіи“ М. Н. Петрова; переводъ книги Рилля „Природа и исторія“, представляющей довольно слабый опытъ философіи исторіи; монографіи и статьи: „Императоръ Александръ I и идея священнаго союза“, „Міеическій элементъ въ исторіи“, „Каннибализмъ въ греческихъ мѣахъ“, „Юстиніанъ и партіи цирка

въ Византии“, „Меттернихъ и европейская реакція“, „Культурная жизнь арабовъ въ первые вѣка Геджиры (622 г.—1100 г.) и ея выражение въ поэзии и искусствѣ“, „Адальбертъ Бременскій, правитель Германіи въ молодые годы Генриха IV“ и „Причины и первый проявленіи оппозиціи католицизму въ Чехии и въ Зап. Европѣ въ концѣ XIV и началѣ XV в.“.

Надо (Nadaud), Густавъ, французскій поэтъ и композиторъ, род. въ 1820 г.; богато и многосторонне одаренный талантъ. Его пѣсни: „Chansons“ (1870 г. 6-ое издание), „Encore des Chansons“ (1873 г.), „Chansons inédites“ (1876 г.), большую часть которыхъ онъ самъ же положилъ на музыку и которыя онъ самъ пѣлъ, отличаются рѣдкимъ разнообразіемъ содержанія и по своему чисто народному характеру напоминаютъ пѣсни Беранже. Н. культивировалъ также и оперетный жанръ очень успѣшно; его „Porte et fenêtre“, „La volière“ и др. имѣли большой успѣхъ въ Парижѣ. Н. издалъ, сверхъ того бытовую романъ „Une idylle“ (1861 г.) и одинъ томъ стихотворныхъ „Contes, scènes et récits“. Полное издание его пѣсень въ 3 том. вышло въ 1879—80 гг.

Надоритъ, мин. ромбич. системы, плоскія таблички, цв. желтов.—или сѣровато-бурый, блескъ жирный или алмазный, просвѣчиваетъ; тв. 3, уд. в. 7,02, хим. сост.: 52,48 Pb., 30,41 Sb, 8,12 O, 8,99 Cl. Мѣстороженіе—Алжиръ.

Надписи (греч. ἐπιγραφαί, лат. inscriptiones), въ настоящее время поддписи на памятникахъ, художественныхъ произведеніяхъ и т. п., которыя, не имѣя самостоятельнаго значенія, служатъ лишь къ характеристикѣ и ближайшему опредѣленію даннаго предмета. Въ жизни древнихъ народовъ, особенно грековъ и римлянъ, Н. имѣли гораздо болѣе широкое значеніе и примѣненіе, служа не только пояснительными поддписями въ современномъ смыслѣ, но и замѣняя наши правительственные документы, архивы и всякаго рода публикаціи. На мраморъ и бронзу, рѣже на дерево, заносились законы и постановленія, международные трактаты, все канцелярское дѣлопроизводство нашего времени. Причина такой распространенности надписей коренится, съ одной стороны, въ скудости средствъ для публикаціи въ древнемъ мѣрѣ, съ другой стороны—въ болѣе открытомъ, общественномъ характерѣ древней жизни, къ чему примѣшивалась также извѣстная доля республиканскаго тщеславія, преувеличиваващаго значеніе нѣкоторыхъ, собственно неважныхъ, актовъ. Греч. и римск. Н., въ древнѣйшихъ своихъ образцахъ восходящія къ VII и VI вв. до Р. X. и сохранившіяся въ количествѣ болѣе 100 т., настолько разнообразны и своеобразны по своему содержанію, что нѣтъ положительно ни одной области античной жизни, ни частной, ни государственной, на которую не проливали бы свѣта эти эпиграфическія памятники. Въ общемъ вся обширная литература Н-ей распадается на *документальную*, въ свою очередь подраздѣляющуюся на *государственную* или, въ примѣненіи къ греч. надписямъ точнѣе сказать, *общинную* (такъ какъ *политіи* древней Греціи были скорѣе гражданскими общинами, нежели государствами въ современномъ значеніи этого слова) и *частную*, и *объяснительную*, соответствующую нашимъ надписямъ на разнаго рода памятникахъ и пред-

метахъ. Къ первой категоріи документальныхъ Н-ей относятся международные договоры (напр., бронзовая Tabula Bantina, содержащая латинскій и оскскій текстъ договора между Гимомъ и оскской общиной Баншіей въ Апуліи), законы и постановленія сената и народнаго собранія (заносившіяся въ Греціи обыкновенно на мраморѣ, въ Римѣ—на бронзовыя таблички), списки государственныхъ сановниковъ (архонтовъ, стратеговъ, притановъ, консуловъ, верховныхъ жрецовъ и т. д.), объявленія и отчеты чиновниковъ и правительственныхъ органовъ (напр., податные списки главнаго аинскаго государственнаго контроля, опредѣлявшіе обложеніе членовъ аинскаго союза) и т. п. Частныя документальныя Н. настолько разнообразны по своему содержанію, что исключаютъ всякую возможность общаго обзора и бѣглой классификаціи. Сюда относятся: отпускныя свидѣтельства, данныя вольноотпущенникамъ ихъ послѣдними господами, постановленія частныхъ товариществъ, квитанціи банкирскихъ конторъ, объявленія о зрѣлищяхъ, указатели годоваго наличнаго состава учебныхъ заведеній и т. п. Этого рода надписи рѣже заносились на камень или бронзу, онѣ чаще писались на вошежныхъ деревянныхъ дощечкахъ (tabulae ceratae), значительное количество которыхъ найдено въ седиградскихъ рудникахъ и въ Помпѣхъ. Изъ объяснительныхъ Н-ей особеннаго вниманія заслуживаютъ 3 категоріи: а) *посвященія*, писавшіяся на фризахъ храмовъ, на цоколяхъ посвящаемыхъ статуй и на предметахъ посвященія и имѣющія весьма важное значеніе для изученія сакральной и религіозной сторонъ античной жизни и классической міеологіи; б) *надписи на цоколяхъ почетныхъ статуй*, содержащія важныя біографическія указанія и проливающія свѣтъ на область государственнаго права; в) *надиробныя надписи* (эпитафіи), дающія важныя статистическія указанія о густотѣ, составѣ и благосостояніи населенія.—Изъ эпиграфическаго матеріала, оставленнаго другими народами, отмѣтимъ восходящія ко временамъ ассирійской, вавилонской и персидской монархій *клинообразныя* надписи, открытыя въ XVII в. на развалинахъ Персеполя, Вавилона и Ниневіи и содержащія приказы восточныхъ царей или въ торжественномъ хвалебномъ тонѣ повѣствующія міру объ ихъ подвигахъ, славѣ и могуществѣ, и таинственныя *руническія* надписи, сохранившіяся на украшеніяхъ, оружій и могильныхъ памятникахъ и придававшія, по повѣрью германскихъ племенъ, украшеннымъ ими предметамъ чудотворную силу амулета. Въ дѣлѣ собранія, изданія и научной разработки эпиграфическаго матеріала особенно плодотворна дѣятельность парижской Académie des inscriptions et belles-lettres, французской школы въ Афинахъ и берлинской академіи. Лучшія собранія надписей: греч.—„Corpus inscriptionum graecarum“, издан. берлинской академіей; лат.—„Corpus inscriptionum latinarum“, издан. берлинской академіей; клинообразныхъ—Делича „Assyrische Lesestücke“; его же „Assyrisches Wörterbuch zur gesammten bisher veröffentlichten Keilschriftliteratur“; Spiegel „Die altpersischen Keilinschriften, mit Uebersetzung, Grammatik und Glossar“; руническіхъ—Stephens'a „The old northern runic monuments of Scandinavia and England“.

Надпочечныя железы, *Glandulae suprarenales*, у низших позвоночных животных разбѣяны въ брюшной полости на большомъ протяженіи, вокругъ симпатическихъ узловъ, въ видѣ маленькихъ желтоватыхъ или бѣловатыхъ оболочекъ, у высшихъ же образуютъ парный органъ, расположенный на задней брюшной стѣнкѣ, непосредственно надъ почками. У человѣка онѣ имѣютъ плоскую, полукруглую или трехугольную форму, мягкую, губчатую консистенцію и красновато-бурый цвѣтъ. Н. ж. состоятъ изъ коркового и мѣлкого слоя и заключены въ тонкую, но плотную соединительнотканную оболочку. Остовъ набитъ крупными клетками и богатъ сосудами и тончайшими развѣтвленіями симпатического нерва. Н. ж. не имѣютъ выводнаго протока, и функція ихъ не выяснена. Замѣчательно, что при болѣзняхъ Н-хъ ж-зъ, бугорчаткѣ, ракѣ и др., кожа принимаетъ своеобразный бронзовый или красно-бур. цвѣтъ: „Аддисонова“ или „бронзовая“ болѣзнь.

Надсонъ, Семень Яковлевичъ, наиболѣе талантливый и популярный изъ русск. поэт. 80-хъ годовъ, род. 14 дек. 1862 г. въ Петербургѣ, въ небогатой семьѣ (подѣду былъ еврейскаго происхожденія). Кратковременная жизнь Н-а сложилась очень грустно. Еще мальчикомъ онъ потерялъ своихъ родителей. Отецъ его умеръ отъ психической болѣзни, мать — отъ чахотки. Болѣзненный, но одаренный богатыми способностями, мальчикъ былъ отданъ въ кадетскій корпусъ. Сначала онъ шелъ въ числѣ первыхъ учениковъ, но потомъ все больше сталъ увлекаться чтеніемъ, музыкой, самостоят. поэтич. творчествомъ, устраивалъ съ товарищами домашніе спектакли, издавалъ рукописный журналъ. Еще будучи кадетомъ, онъ помѣстилъ въ „Свѣтъ“ за 1878 г. свое стихотвореніе „На зарѣ“. Поступивъ въ 1879 г. въ Павловское военное училище, Н. сталъ принимать участіе во многихъ періодическихъ изданіяхъ, дѣлаясь все болѣе и болѣе извѣстнымъ. Съ 1882 г. онъ былъ произведенъ въ офицеры и

около двухъ лѣтъ прожилъ въ Кронштадтѣ. Въ это время имъ написаны: „Геростратъ“, „Грезы“, „Rêverie“ и нѣкоторыя изъ другихъ его лучшихъ стихотвореній. Но скоро Н. принужденъ былъ оставить военную службу. Еще юнкеромъ, когда ему было только 17 лѣтъ, онъ опасно заболѣлъ натаромъ легкиихъ; въ 1883 г. онъ слегъ въ постель отъ туберкулезной фистулы на ногѣ; 4 года прошло въ безуспѣшномъ лѣченіи за границей (во Франціи, Швейцаріи) и въ Крыму, а въ 1887 г. Н. умеръ въ Ялтѣ на 25-мъ году жизни отъ чахотки (похороненъ въ Петербургѣ).

Русская литература потеряла въ Н-ѣ силу, подававшую большія надежды. Натура его представляла счастлива соединеніе свѣтлыхъ идеаловъ, искреннаго и любящаго сердца и глубоко-эстетическаго чувства. Стремящійся всегда къ дѣятельности, живой и остроумный, онъ былъ далекъ отъ унылаго пессимизма, въ которомъ иногда обвиняли. Грустные ноты, звучащія часто въ его стихотвореніяхъ, объясняются, съ одной стороны, тяготившимъ надъ нимъ страхомъ предчувствіемъ смерти („Нѣтъ, муза, не зови“, „Умерла моя муза“ и др.), съ другой — тяжелыми впечатлѣніями отъ окружавшей его общественной жизни. Но въ знаменитомъ стихотвор. „Друг мой, братъ мой“ страдалась вся его страстная вѣра въ

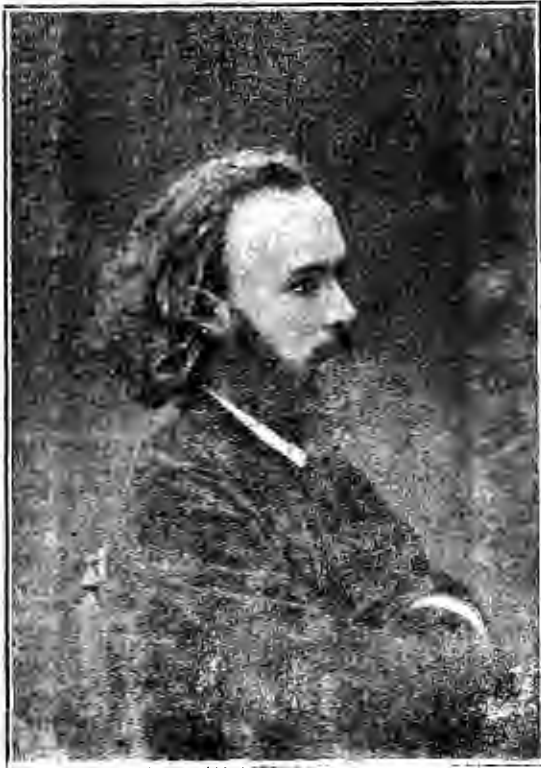

Надсонъ, С. Я.

будущее. Отличительныя свойства музы Н-а — изящество формы, разнообразіе сюжетовъ, глубина и искренность чувства, сила и красота образовъ. Что касается теоретическихъ взглядовъ Н-а какъ на искусство, такъ и на общественные вопросы, то обыкновенно его характеризуютъ, какъ поэта переходнаго времени, унаследовавшаго лучшія преданія 60-хъ годовъ, но въ то же время относящагося критически къ этой эпохѣ. Стихотворенія Н-а вышли въ 1892 г. 11-мъ издан (1-е изд. въ 1885 г.). Авторскія права на нихъ Н. завѣщалъ въ пользу Литературнаго фонда. Кромѣ того изданы отдѣльно его фельетоны и критическія статьи: „Литературныя очерки С. Я. Н-а“

Надхромовая кислота, то же, что *перекись хрома*.
Надѣлъ, см. *крестьяне въ Россіи* (стр. 3422 сл.)

Наемъ имущества (лат. locatio-conductio rerum, нем. Sachenmiete, франц. contrat de louage; другіе русскіе термины: *отдача въ содержаніе, оброчное содержаніе, аренда* — употребляются лишь примѣнительно къ Н-му недвижимыхъ имуществъ), въ гражданскомъ правѣ договоръ, въ силу котораго одно лицо уступаетъ другому на известное время и за известное вознагражденіе пользованіе своимъ имуществомъ. Предметомъ Н-а можетъ быть всякая движимая или недвижимая вещь, принадлежащая наймодавцу на правѣ собственности или же на правѣ срочнаго или пожизненнаго владѣнія. Отъ предоставляемаго договоромъ Н-а права *временнаго пользованія чужою вещью*, т. е. извлеченія изъ нея *всѣхъ* по существу ея принадлежащихъ ей экономическихъ выгодъ, съ полнымъ удержаніемъ права собственности на вещь за ея хозяиномъ-наймодавцемъ, слѣдуетъ строго отличать составляемое часто въ договорахъ *отчужденіе въ собственность контрагента* одной какой-нибудь части вещи безъ всякаго права пользованія вещью въ остальной ея части. Такъ, продажа лѣса на срубъ или договоръ относительно фруктоваго сада, которымъ предоставляется не самое пользованіе садомъ съ землею, а лишь урожай фруктовъ въ саду, ни въ какомъ случаѣ не могутъ быть обшуживаемы съ точки зрѣнія аренднаго договора — не только потому, что предметомъ означенныхъ договоровъ, въ противнство основному характеру аренды, является движимость, но еще главнымъ образомъ на томъ основаніи, что договорамъ этимъ вообще чужда основная черта Н-а, всегда предполагающаго не отчужденіе собственности на вещь, а временную уступку права пользованія ею. *Срокъ* Н-а составляетъ существенную принадлежность этого договора; безсрочные арендные догов. закономъ не допускаются. По общему правилу, недвижимыя имущества могутъ быть отдаваемы въ наемъ на сроки не свыше 12 лѣтъ (ст. 1692, т. X, ч. 1). Однако, правило это, представляющее значительныя затрудненія для всего гражданского оборота вообще и въ частности для интересовъ сельскаго хозяйства, на практикѣ легко обходится включеніемъ въ арендный контрактъ условія, по которому арендаторъ удерживаетъ за собою право — по истеченіи аренднаго срока продлить его еще на 12 лѣтъ. Съ другой стороны, и самъ законъ установл. рядъ изъятій изъ общаго правила: такъ, помѣщикамъ имѣетъ право отдавать въ аренду состоящая въ его распоряженіи земли, угодья и оброчныя статьи на срокъ до 36 лѣтъ; дозволяется также арендовать благопріобрѣтенныя пустопорожня земли для устройства на нихъ фабрикъ и заводовъ на сроки до 30 лѣтъ и т. п. Арендный договоръ, заключенный съ пожизненнымъ владѣльцемъ имѣнія, безъ согласія собственника, остается обязательнымъ для послѣдняго лишь въ теченіи 3 лѣтъ по смерти пожизненнаго владѣльца, считая притомъ не со дня его смерти, а съ того дня, въ который окончился послѣдній истеншій при существованіи пожизненнаго владѣнія арендный годъ. Другая существенная часть договора Н-а заключается въ опредѣленіи размѣра *наемной платы*, которая — какъ вто признаетъ и сенатъ — можетъ состоять не только въ денежномъ, но и во всякомъ

другомъ эквивалентѣ, напр. въ известной части произведеній земли, въ известномъ количествѣ сельскихъ работъ; неозначеніе же въ контрактѣ сроковъ платежей, по правильному толкованію сената, не дѣлаетъ договора недействительнымъ. Нашъ законъ приводитъ одинъ специальный видъ вознагражденія наймодавца, именно при отдахѣ въ Н. лавочнаго, мельничнаго или другаго „предназначеннаго для хозяйственныхъ заведеній“ мѣста „изъ выстроеннаго на счетъ наемщика“, т. е. съ тѣмъ, чтобы послѣдній въ теченіе известнаго числа лѣтъ пользовался выстроеннымъ имъ зданіемъ, которое затѣмъ, по истеченіи срока, поступаетъ въ собственность наймодавца. (При возникновеніи спора объ уплатѣ денегъ за Н. квартиры, заключ. по словесн. договору, обязанность доказать уплату лежитъ, по мнѣнію сената, на нанимателѣ, если искъ предъявленъ во время пользованія имъ квартирою; если же, напротивъ, искъ предъявленъ послѣ очищенія квартиры, то истецъ обязанъ доказать справедливость своихъ требованій). Что касается *формы совершенія договора*, то для Н-а движимыхъ вещей достаточн. словеснаго договора, Н. же недвижимыхъ имуществовъ а также мореходныхъ и рѣчныхъ судовъ, нуждается въ письменной формѣ контракта. При этомъ, однако, законъ допускаетъ два исключенія: 1) крестьяне могутъ заключать словесные договоры о Н-ѣ земли какъ между собою, такъ и съ помѣщиками и вообще съ посторонними лицами, но лишь на сроки не свыше 3 лѣтъ, свыше же 3 лѣтъ и до 12 лѣтъ — лишь при томъ условіи, если договоренная ежегодная наемная плата не превышаетъ 300 р.; 2) допускается совершеніе словесныхъ договоровъ на Н. городскихъ зданій или земельныхъ городскихъ участковъ. Но при этомъ законъ ставитъ договаривающимся на видъ могущія представиться для нихъ затрудненія на случай возникновенія судебнаго процесса, именно: при отсутствіи письменнаго договора или въ случаѣ, если письменный договоръ не будетъ надлежащимъ образомъ явленъ, удовлетвореніе истца производится позже удовлетворенія другихъ исковъ, основанныхъ на письменныхъ и явленныхъ документахъ. Если арендный договоръ заключается съ полученіемъ арендныхъ денегъ впередъ болѣе чѣмъ за годъ, то требуется не только явка контракта въ надлежащемъ установленіи, но и наложеніе запрещенія на имѣніе въ размѣрѣ взятой впередъ суммы; впрочемъ, несоблюденіе этихъ формальностей, по разъясненію сената, не отнимаетъ у договора его обязательной силы для самихъ контрагентовъ, а имѣетъ значеніе лишь для третьихъ лицъ — кредиторовъ собственника или будущихъ пріобрѣтателей имѣнія. Относительно помѣщичьихъ имѣній существуетъ особое постановленіе: при отдахѣ ихъ въ аренду запрещеніе налагается на имѣніе не иначе, какъ по требованію обѣихъ договаривающихся сторонъ; если арендаторъ такого имѣнія произвелъ его владѣльцу платежи болѣе чѣмъ за два года впередъ, а имѣніе впоследствии поступитъ въ публичную продажу или будетъ присуждено другому лицу, то кредиторы или новые владѣльцы могутъ признать произведенные платежи недействительными, арендатору же предоставляется право взыскивать съ владѣльца уплаченныя имъ впередъ деньги. Возникающія изъ договора „и

отношения между контрагентами почти вовсе не регулированы законом. Весьма важный вопрос о правѣ арендатора передать свои права и обязанности другому лицу безъ согласія хозяина имущества (такъ назыв. *субъ-аренда*) разрѣшенъ сенатомъ, послѣ нѣкоторыхъ колебаній, въ томъ смыслѣ, что такая передача можетъ имѣть мѣсто не иначе, какъ при условіи сохраненія за нанимателемъ всѣхъ принятыхъ имъ по договору передъ хозяиномъ обязанностей. Далѣе, по мнѣнію сената, такіе недостатки нанятой вещи, которые дѣлаютъ пользование ею невозможнымъ или хотя бы неудобнымъ (напр., сырость квартиры, холодъ), служатъ достаточнымъ основаніемъ къ уничтоженію договора, если даже недостатки эти явились и не по винѣ хозяина. Относительно порчи нанимателемъ нанятого имущества законъ постановляетъ, что испорченная движимая вещь отдается нанимателю, который обязанъ заплатить хозяину ее первоначальную цѣну по оцѣнкѣ свѣдущихъ лицъ. (О правѣ хозяина отданную въ Н. вещь продать другому лицу и возникающихъ отсюда юридическ. отношеній между сторонами см. сл. *купля-продажа*). О запрещеніи для евреевъ арендовать имѣнія въ Зап. краѣ и подобныхъ ограниченій въ правоспособности нѣкоторыхъ другихъ разрядовъ лицъ см. сл. *право-способность*).

Наемъ личный (лат. *locatio-conductio operarum*, нѣм. *Dienstmiethe*, франц. *louage d'ouvragé*), въ гражданскомъ правѣ договоръ, которымъ одно лицо обязывается исполнить для другаго лица извѣстныя работы или вообще личныя услуги за извѣстное вознагражденіе. Немногочисленные общія постановленія о л. Н-ѣ, помѣщенные въ 1 ч. X т. (кн. IV, разд. IV, гл. I), дополняются множествомъ разсѣянныхъ въ разныхъ мѣстахъ Свода правилъ, касающихся различныхъ специальныхъ видовъ этого договора. Предметъ Н-а составляетъ прежде всего личный трудъ—физическій или умственный—нанимающагося, отчуждаемый на извѣстный срокъ въ пользу нанимателя; но, наряду съ личнымъ трудомъ, нанимающійся часто отдаетъ своему контрагенту и другія цѣнности, какъ, напр., матеріалъ (при ремесленномъ заназѣ), трудъ своихъ рабочихъ и т. п. Этотъ второй, не личный, а вещественный элементъ Н-а приближаетъ его нѣрѣдко къ нѣкоторымъ другимъ видамъ договоровъ (въ особенности къ договорамъ подряда, поставки и даже Н-а имущества) до такой степени, что проведеніе границъ между ними, въ виду неясныхъ и сбивчивыхъ опредѣленій Свода, становится совершенно невозможнымъ; попытки кассац. деп. сената установить точные предѣлы л-аго Н-а также мало уясняютъ вопросъ. Вступленіе въ договоръ л-аго Н-а зависитъ по общему правилу закона, отъ свободнаго соглашенія сторонъ; запрещается родителямъ и мужьямъ отдавать въ Н. своихъ дѣтей и женъ безъ ихъ согласія. Исключеніе допускается относительно крестьянъ, которые за неакуратные платежи налоговъ могутъ быть по общественному приговору отдаваемы въ заработки въ томъ же или сосѣднемъ уездѣ, и притомъ не только сами неисправные плательщики, но и члены ихъ семействъ. Не совершеннолѣтній не можетъ наниматься безъ согласія его родителей или опекуна, жена—безъ согла-

сія мужа. Для евреевъ установлено запрещеніе держать у себя христіанъ для постоянныхъ домашнихъ услугъ; дозволено нанимать ихъ лишь для кратковременныхъ сельскихъ и фабричныхъ (кромѣ винокуренъ) работъ и въ приказчики по торговлѣ; въ питетйныхъ заведеніяхъ евреи могутъ быть сидѣльцами только у своихъ единовѣрцевъ. Точно также и нѣкоторые сектанты (молочане и др.) не могутъ нанимать къ себѣ въ услуженіе православныхъ. Въ цѣляхъ огражденія личной свободы нанимающагося, законъ полагаетъ для л-аго Н-а максимальный срокъ въ 5 лѣтъ. По разъясненію гражданскаго кассац. департамента, срокъ этотъ установленъ единственно для Н-а слугъ и работниковъ и не распространяется на другіе виды л-аго М-а. Договоръ, заключенный на срокъ свыше 5 лѣтъ, по мнѣнію сената, не можетъ быть вслѣдствіе этого признанъ недействительнымъ во всей цѣлости. Для сибирскихъ обывателей, нанимаемыхъ въ Сибири же, срокъ Н-а не долженъ превышать 1 года; исключ. составл. Н. на золотые прииски (срокъ—2 года) и на сахалинскія копи (срокъ—7 лѣтъ). Съ другой стороны, дѣйствіе договора л-аго Н-а не можетъ по закону (ст. 2216) протираться далѣе срока, опредѣленнаго въ паспортѣ нанимающагося, подъ страхомъ недействительности договора. По этому вопросу сенатомъ первоначально высказанъ взглядъ, что договоръ, заключенный съ нарушеніемъ правила, содержащагося въ ст. 2216, недействителенъ (рѣш. 1870 г. № 1241, 1872 г. № 275); но въ позднѣйшемъ рѣшеніи (1883 г. № 66) сенатъ отступилъ отъ этого взгляда, пояснивъ, что въ указанномъ случаѣ договоръ становится недействительнымъ лишь съ момента истеченія паспортнаго срока. Въ договорѣ должно быть непременно означено условіе о цѣнѣ—т. н. *ряда* или *рядная плата*. Последняя можетъ состоять въ деньгахъ, въ части прибыли, въ содержаніи и т. п. Въ предудрежденіе злоупотребленій со стороны нанимателя законъ иногда запрещаетъ всякую иную плату, кромѣ денежной (напр., при Н-ѣ фабричныхъ рабочихъ); винокурамъ запрещается платить рабочимъ, вмѣсто денегъ, водкою. Форма договора, по общему правилу,—письменная, съ явкою у нотариуса или маклера; но Н. слугъ и рабочихъ людей, а также ремесленные заказы мастерамъ могутъ совершаться на основаніи устного договора. При этомъ сенатомъ разъяснено (рѣш. 1874 г. № 713 и др.), что отсутствіе письменной формы не дѣлаетъ договора недействительнымъ, и что поэтому отвѣтчикъ, въ случаѣ признанія имъ факта заключенія договора, не можетъ уже ссылаться на отсутствіе письменнаго акта, какъ на обстоятельство, освобождающее его отъ всякой по договору отвѣтственности. Возникающія между сторонами правоотношенія нормируются закономъ въ весьма недостаточной степени. Нанимающійся отвѣчаетъ передъ нанимателемъ за всѣ убытки, причиненные его неакуратнѣемъ, и если не въ состояніи удовлетворить хозяина деньгами, то долженъ соотвѣтственное время отработать; безъ вѣдома хозяина онъ не долженъ брать чужую работу. Нанявшійся не въ правѣ до срока самовольно отойти отъ хозяина, а хозяинъ не имѣетъ права преждевременно, вопреки договору, отпустить наняващагося. Со смертью хозяина прекращается дѣй-

ствіе договора, если только послѣдній былъ заключенъ безъ распространѣнія на наследниковъ. Объ аттестации отпускаемыхъ со службы лицъ законъ говоритъ лишь примѣнительно къ живущимъ въ Москвѣ и Петербургѣ по адреснымъ билетамъ; именно, отъ хозяина зависитъ означить на билетѣ одобрительное свидѣтельство или отказать въ такомъ. Для губерній Черниговской и Полтавской постановлено, что если хозяинъ откажетъ служащему въ выдачѣ аттестата, то послѣдній можетъ потребовать отъ полиціи замѣняющее аттестатъ свидѣтельство. (О различіи специальныхъ видахъ л-аго Н-а, какъ, напр., Н-ѣ на сельско-хозяйственныхъ, ремесленныхъ, фабричныхъ и др. работы, см. соотв. слова).

Нажакъ (Najac), Эмиль де, графъ, французскій драматическій писатель, род. въ 1828 г.; писалъ болѣею частью въ сотрудничествѣ съ другими. Произведенія его—комическія пьески, фарсы, оперетки—безчисленны. Любимѣйшія изъ нихъ: „La roule et ses roussins“, „Les oiseaux en cage“, „La dernière coupée“ и др. Сообща съ Скрибломъ онъ написалъ: „La fille de trente ans“, съ Мельякомъ: „Nanou“, съ Геннеаномъ: „Niniche“, съ Сарду: „Divorcions!“ (съ успѣхомъ исполняется и на нашихъ сценахъ подъ заглавіемъ: „Надо разводиться“) и пр. Ум. въ 1889 г.

Наждакъ, мелкая или тонкозернистая разновидность *корунда* (см. это сл.), встрѣчается въ видѣ вкрапленій и сплошныхъ массъ; цвѣтъ голубовато-сѣрый или индиго-синій; обыкновенно къ нему бываютъ примѣшаны магнитный желѣзнякъ, полевой шпатъ, слюда и др. Волѣдствіе большой твердости употребляется для чистки металловъ, шлифовки камней и пр. Мѣсторожденіе: Уралъ, о-въ Наксія, Мал. Азія и др.

Назарей, общее названіе сѣхъ христіанъ въ апостольскія времена. Блаженный Иеронимъ этимъ именемъ называетъ тѣхъ христіанъ изъ иудеевъ, которые строго исполняли законъ Моисея. Евангелія Н-съ и *эвонгитовъ* (см. это сл.) представляютъ искаженныя изданія евангелія отъ Матвея и называются *евангеліемъ евреевъ*.

Назаретъ (арабск. Назира), мѣстечко въ Галилеѣ, мѣсто жительства родителей Иисуса Христа; во время крестовыхъ походовъ сюда стекались на поклоненіе толпы христіанъ. Въ 1263 г. Н. былъ разрушенъ сарацинами. Мынѣ здѣсь насчитываютъ 5—6 тыс. ж.

Наездцы, деревня Ломжинской губ., Пултускаго у., при Млава-Ковальской жел. дор.; 5429 ж. 24 декабря 1806 г. здѣсь произошло сраженіе между русскими и французами.

Назкъ 1) дистриктъ въ индо-британскомъ президентствѣ Бомбей, занимаетъ 15 384 кв. км. съ 781 206 ж.; ткачество и производство металлическихъ издѣлій. 2) Н., главный городъ дистрикта Н.; сюда стекается множество богомольцевъ—индусовъ; 27 070 ж.

Назиковъ, Владиміръ Ивановичъ, государственнаго дѣятеля, род. въ 1802 г., получилъ домашнее воспитаніе и 16 лѣтъ отъ роду поступилъ въ л.-гв. Преображенскій полкъ; въ 1828—29 гг. участвовалъ въ войнѣ съ Турціей, а въ 1837 г. сопровождалъ Наслѣдника въ путешествіи по Россіи

и обратилъ на себя его вниманіе. Въ 1849 г. Н. былъ назначенъ попечителемъ московскаго учебнаго округа, въ 1855 г. —виленскимъ генералъ-губернаторомъ. На послѣднемъ посту онъ, кромѣ содѣйствія освобожденію крестьянъ (извѣстн. Высоч. рескриптъ 20 ноябр. 1857 г. на его имя), ознаменовалъ свою дѣятельность заботами о колонизаціи сѣверо-западнаго края русскими землевладельцами и раздачѣ государственныхъ земель въ награду за службу; по его же почину былъ изданъ указъ 1 марта 1863 г. объ обязательномъ выкупѣ въ томъ же краѣ. Въ 1863 г. Н. былъ уволенъ отъ должности генералъ-губернатора. Ум. въ 1874 г.

Назипрабадъ, гор. въ Британской Индіи, въ Раджпутанѣ; 21 520 ж.

Назювъ, см. *Овидій*.

Назрей, (евр. „назиръ“), у древнихъ евреевъ нѣчто въ родѣ нашего отшельника. Давшій (или давшая) обѣтъ *назорейства* на изв. срокѣ обязывался не пить вина и другихъ крѣпкихъ напитковъ, не стричь волосы, не приближаться къ мертвому тѣлу и т. п. Нѣкоторые Н-и посвящались Богу ихъ родителями съ самой колыбели на всю жизнь. Таковы были Самсонъ, пр. Самуиль и Иоаннъ Креститель. Разрѣшеніе отъ обѣта, по окончаніи его срока, сопровождалось особымъ обрядомъ.

Назъбъ (арабск.), въ Турціи названіе представителя султана, намѣстника; зат. также officialный титулъ помощника судьи или помощника муллы.

Назвность (франц. naïveté, отъ лат. naïvus — врожденный, природный), означаетъ откровенныя и не сообразуемыя съ законами условнаго и принятаго проявленія образа мыслей и душевныхъ движеній, свойственныя непосредственнымъ натурамъ; затѣмъ вообще все естественное и непосредственное въ отличіе отъ предумышленнаго и условнаго. Въ эстетикѣ этотъ терминъ получалъ специальное значеніе съ тѣхъ поръ, какъ Шиллеръ и Гете признали *наивную* и *сентиментальную* поэзію за двѣ основныя формы поэтическаго творчества. *Наивной* поэзіей назыв., напр., поэзія народовъ древности, объективная и близкая къ природѣ; *сентиментальной* поэзіей—проникнутая субъективизмомъ новѣйшая поэзія, сознательна и преднамѣренно стремящаяся къ простотѣ и естественности. См. этуодъ Шиллера „Ueber naive und sentimentale Dichtung“.

Назвннй (отъ франц. naïf), естественный, простой, откровенный, непосредственный.

Назръ, дравидское племя Индіи, населяющее въ количествѣ 336 227 чел. Малабарскій берегъ; исповѣдуетъ индуистскую религію и причисляетъ себя къ кастѣ „судра“. У Н. понынѣ сохранилась первобытная форма полиандріи.

Найтатъ, городъ въ индо-британской провинціи Бенгалия, противъ гор. Гугли; 21 533 ж.

Найдецовъ, Дмитрій Ивановичъ, извѣстный сифиллологъ и гинекологъ, доцентъ московскаго университета, род. въ 1835 г. въ Рязанской губ., по окончаніи курса на медицинскомъ факультетѣ московскаго университета (1853—1858 гг.) былъ ассистентомъ проф. Ф. И. Иноземца, съ 1859 г. по 1863 г. проживалъ за границей, гдѣ слушалъ лекціи лучшихъ западныхъ специалистовъ; по возвращеніи въ Москву, въ 1867 и 1868 гг., въ качествѣ частнаго преподавателя, читалъ при медицинскомъ факультетѣ

тетъ частную патологию и терапію нервныхъ и душевныхъ болѣзней. Въ 1869 г. Н. удостоенъ степени доктора медицины за диссертацию: „Сравнительное дѣйствіе сурьмы на животный организмъ“ и назначенъ доцентомъ сифилидологии и накожныхъ болѣзней при московскомъ университетѣ и директоромъ соответствующей этой кафедрѣ клиники при Екатерининской больницѣ. Ум. въ 1884 г.

Наказаніе, извѣстное лишеніе или страданіе, возлагаемое отъ лица государства и по приговору суда на виновнаго въ преступленіи. Имѣя ближайшимъ своимъ основаніемъ приговоръ компетентнаго суда, наказаніе должно быть отличаемо отъ взысканій, налагаемыхъ по распоряженію администраціи; въ силу государственнаго или публичнаго своего характера, оно налагается на виновнаго не въ интересахъ частнаго лица, пострадавшаго отъ преступленія, а въ интересахъ всего общенія, и отличается отъ мѣръ самозащиты, предпринимаемыхъ частными лицами. По содержанію своему Н. сводится всегда къ лишенію какого-либо блага, принадлежащаго виновному, и соответственно различію благъ личности: жизни, тѣлесной неприкосновенности, свободы, имущества и т. д.—различаются отдѣльные виды Н-ія: смертная казнь, тѣлесныя наказанія, лишеніе свободы, денежные взысканія и др. Древнѣйшая форма наказанія, наблюдаемая у всѣхъ народовъ,—частная мѣста. Какъ преступленіе въ древнѣйшія времена является нарушеніемъ только частнаго интереса, такъ и наказаніе—право самого обиженнаго частнаго лица. Побуждаемый естественнымъ чувствомъ раздраженія, обиженный самъ воздаетъ обидчику столько, сколько онъ, подъ влияніемъ гнѣва и боли, находитъ нужнымъ и возможнымъ. Если благо, нарушенное обидчикомъ, сравнительно менѣе цѣнно, или же обиженный, въ силу тѣхъ или другихъ соображеній, не находитъ нужнымъ осуществлять принадлежащее ему право мести,—онъ беретъ съ виновнаго выкупъ или штрафъ за нанесенный вредъ. Отсюда—система *композицій*, или денежныхъ пеней въ пользу потерпѣвшаго, существующая долгое время наряду съ частной мѣстою; размѣръ пени находится въ зависимости отъ степени причиненнаго вреда и словен. положенія потерпѣвшаго, и древнѣйшіе памятники заключаютъ въ себѣ детальныя денежные таксы тѣхъ или другихъ преступленій противъ тѣхъ или другихъ лицъ. По мѣрѣ роста общественной жизни и связаннаго съ этимъ сознанія неудобствъ, свойственныхъ порядку самосуда, система композицій получаетъ дальнѣйшее развитіе, мало-по-малу вытѣсняя частную расправу: порядокъ денежной оцѣнки постепенно находитъ себѣ примѣненіе и къ тагчайшимъ преступленіямъ (напр., убійству), прежде чаще всего вызывавшимъ кровавую мѣсть. Съ развитіемъ силы общественной власти, преступленіе постепенно теряетъ свой прежній частный характеръ, и, соответственно этому, порядокъ Н-ія подвергается существеннымъ измѣненіямъ: наряду съ взысканіями въ пользу пострадавшаго (въ Германіи *Wergeld*) являются денеж. пени въ пользу обществен. власти (*fredum* или *Wette*), оскорбленной фактомъ преступленія. Эти обществен. взысканія, первоначально служившія лишь какъ бы придаткомъ къ пенямъ въ пользу потерпѣвшаго,

впослѣдствіи, параллельно росту общественной власти и карательныхъ функцій послѣдней, получаютъ преобладающее значеніе, варьируются и переходятъ въ **наказаніе**, право котораго единственно и исключительно принадлежитъ государству. — Указанныя черты, свойственныя исторіи развитія наказанія въ Россіи. Періодъ патриархальнаго быта былъ временемъ господства частной мести; широкое примѣненіе ея замѣтно въ договорахъ Олега и Игоря (911 г. и 945 г.) и въ практикѣ первыхъ князей (мѣсть Ольги, Владиміра); рядомъ съ мѣстою, для менѣе важныхъ преступленій, въ указанныхъ договорахъ существуютъ денежные пени въ пользу потерпѣвшаго. Первый нашъ законодательный памятникъ, „Русская Правда“, еще допускаетъ частную мѣсть, но подвергаетъ ее существеннымъ ограниченіямъ: при убійствѣ право мести признается лишь за ближайшими кровными родственниками, а при тѣлесныхъ поврежденіяхъ—за самимъ только обиженнымъ лицомъ; во всѣхъ остальныхъ случаяхъ за потерпѣвшимъ остается лишь право на денежныя взысканія (головничество, урокъ и др. пени). Полное торжество системѣ композицій даетъ „Русская Правда“ позднѣйшей, пространной редакціи, окончательно отрицающая за обиженнымъ и родственниками убитаго право мести, съ замѣной послѣдней денежными пенями („По Ярославѣ же... отложиша убіеніе за голову, но кунами ся выкупати“. Троицкій списокъ „Русской Правды“, ст. 2). Рядомъ съ композиціями „Русская Правда“ устанавливаетъ денежныя взысканія въ пользу князя (вира, продажа); единственное личное наказаніе, извѣстное „Русской Правдѣ“,—погибъ и разграбленіе (соотв. германской *Friedlosigkeit*). Такимъ образомъ, преобладающей карой по „Русской Правдѣ“ являются денежныя взысканія, господство которыхъ служитъ отголоскомъ прежняго частнаго взгляда на преступленіе и наказаніе. Въ дальнѣйшихъ законодательныхъ памятникахъ наказаніе постепенно все болѣе утрачиваетъ свой частный характеръ; преступникъ по Судебникамъ I и II—уже не обидчикъ, а *лихой человекъ*, истребленіе его становится цѣлью наказанія; Судебникомъ Іоанна III строго запрещаются мировыя съ убійцами и вообще лихими людьми, и самосудъ и самоуправство отнюдь не допускаются. Совершенно рельефно, наконецъ, выступаетъ государственный характеръ преступленія и, соответственно этому, и наказанія въ Уложеніи царя Алексѣя Михайловича 1649 г., выдвигающемъ цѣлый новый рядъ преступленій, имѣющихъ исключительно государственный или религіозный интересъ. Въ связи съ указаннымъ процессомъ, въ исторіи интересующаго насъ института замѣчаемъ постепенное видоизмѣненіе характера и содержанія наказанія. Покуда послѣднее было личнымъ правомъ пострадавшаго и проявлялось въ формѣ мести, оно, въ силу этого, по необходимости было грубо и жестоко; движимый чувствомъ боли и гнѣва, мѣститель не считается ни со справедливостью, ни съ милосердіемъ, а повинуетъ исключительно своему инстинкту, подказывающему ему не рѣдко самыя изысканныя по своей жестокости мѣры возмездія; коренясь въ чувствѣ раздраженія, ищемъ быстрого удовлетворенія, мѣсть, естественно, избираетъ ближай-

шимъ объектомъ кары тѣ именно блага обидчика, которыя скорѣе другихъ бросаются въ глаза и легче поддаются моментальному уничтоженію, каковы: благо жизни, тѣлесной неприкосновенности и т. п. Отсюда—преобладаніе въ древнѣйшія времена въ системѣ карательныхъ мѣръ смертной казни, членовредительныхъ и вообще тѣлесныхъ наказаній. Съ переходомъ карательной власти изъ рукъ частнаго лица въ руки общественныхъ группъ и затѣмъ государства, наказаніе, тѣмъ не менѣе, долгое время сохраняетъ еще свой прежній жестокой характеръ: суровыя мѣры, прежде находившія себѣ объясненіе въ человѣческомъ инстинктѣ и рефлексѣ, долго оправдываются соображеніями общаго интереса и государственной безопасности. Руководящимъ принципомъ карательной дѣятельности государства является идея *устрашенія*. Отсюда—поражающая своей жестокостью система наказаній, разсчитанныхъ на то, „дабы, на то глядя, инымъ не повидно было“ (см., напр., Уложение царя Алексѣя Михайловича, гл. X, 18) или „um grosser Furcht willen“ („Constitutio Criminalis Carolina“ 1532 г.); утопленіе, кастеръ, зарытіе живымъ въ землю, зашитіе горла металломъ, сажаніе на колы, рваніе тѣла клещами, колесованіе, кнутъ—обыкновенныя наказанія, проходящія черезъ весь рядъ среднихъ вѣковъ и восходящія до конца прошлаго столѣтія. Лишеніе же свободы въ формѣ тюремнаго заключенія, если постепенно и входило въ уголовную практику прошедшихъ временъ, долгое время, однако, разсматривалось, какъ наказаніе слишкомъ легкое само по себѣ, и потому сопровождалось всегда другими карательными придатками: тѣлесными наказаніями, лишеніемъ чести, клейменіемъ и ужасающимъ тюремнымъ режимомъ. Наряду съ идеей устрашенія въ исторіи карательной политики государства замѣчаемъ мотивъ извлеченія *матеріальной выгоды* для государства изъ института наказанія; трудомъ и личностью преступниковъ государство стало постепенно пользоваться для разнообразныхъ цѣлей, усложнявшихся по мѣрѣ развитія функций государства: для выполненія, напр., строительныхъ или промышленныхъ предпріятій, для различнаго рода тяжелыхъ работъ, для цѣлей колонизаціонныхъ и т. д. Отсюда—появленіе съ XVII ст. въ западной Европѣ рабочихъ домовъ, развитіе американской ссылки въ Англии, галеръ во Франціи, у насъ—ссылка на поселеніе, въ интересахъ заселенія Сибири, развитіе каторжныхъ и иныхъ принудительныхъ работъ въ XVIII в., въ виду крупныхъ строительныхъ предпріятій Петра I и Екатерины II, и т. д. Указывая идея извлеченія матеріальной пользы изъ наказанія до извѣстной степени содѣйствовала постепенному смягченію прежняго суроваго характера наказанія, по самому существу своему требуя болѣе мягкаго отношенія къ личности наказываемаго; отсюда—постепенная отмѣна тяжкихъ членовредительныхъ наказаній, ограниченіе смертной казни и т. д. Деятнадцатому вѣку уголовная политика обязана новымъ началомъ, постепенно проникающимъ въ современное правосознаніе, именно принципомъ *исправленія наказываемаго*. Превращеніе негоднаго члена общества въ годнаго, привитіе ему извѣстныхъ нравственныхъ правилъ и привычки честнаго труда—такова задача, къ кото-

рой, по современному взгляду, должно, по мѣрѣ возможности, стремиться наказаніе. Подавляющее число рецидивистовъ среди лицъ, отбывающихъ наказаніе, наилучшимъ образомъ показываетъ, какъ необходимо подобное воспитательное воздѣйствіе на преступниковъ; удачныя результаты, достигнутыя въ этомъ отношеніи нѣкоторыми изъ образцовыхъ западно-европейскихъ пенитенціарныхъ учреждений, доказываютъ возможность, при надлежащей энергіи и любви къ дѣлу, такого перевоспитанія. Принципъ исправленія наказываемаго, которому еще предстоитъ великая будущность въ карательной политикѣ, уже въ настоящее время до извѣстной степени нашель себѣ выраженіе въ положительныхъ законодательствахъ разныхъ государствъ; благодаря вліянію указаннаго принципа объемъ примѣненія смертной казни въ XIX в. доводится до минимума, выходятъ изъ практики наказанія позорящія и тѣлесныя, добавочное ему мѣсто въ европейской карательной системѣ завоевываетъ лишеніе свободы, какъ мѣра, по существу своему дающая, при надлежащей постановкѣ, возможность благотворнаго воздѣйствія на преступника; соответственно этому весь прежній тюремный режимъ въ XIX в. подвергается существеннымъ измѣненіямъ, разсчитаннымъ на нравствен. исправленіе наказываемаго и т. д. Современное правосознаніе и доктрина уголовного права выдвигаютъ извѣстныя черты или *свойства*, долженствующія принадлежать наказанію; именно, оно должно быть: а) *индивидуально*, т. е. должно падать только на личность виновнаго, не затрагивая другихъ лицъ, такъ или иначе съ нимъ связанныхъ; б) гибко, *дѣлимо*, соответственно разнымъ отгѣнкамъ виновности; в) *отмѣнимо* и *вознаградимо*, въ виду возможности судебныхъ ошибокъ; г) соответственно современному строю государствъ, *равно* для всѣхъ; е) не должно дѣйствовать развращающимъ образомъ ни на наказываемаго, ни на общество и т. д. Очевидно, изъ всѣхъ наказаній указанныхъ свойствамъ или требованіямъ наиболѣе удовлетворяетъ лишеніе свободы, благодаря чему последнее и занимаетъ центральное мѣсто въ системѣ наказаній современныхъ европейскихъ государствъ.—*Французская* карательная система, соответственно принятому дѣйствующимъ доннынъ уголовнымъ кодексомъ 1810 г. трехчленному дѣленію преступленій, распадается на наказанія: 1) *уголовныя* (смертная казнь, каторжныя работы въ формѣ ссылки, высылка, заточеніе въ крѣпости, исправительный домъ, изгнаніе и гражданская деградация), 2) *исправительныя* (тюрьма пораженіе нѣкоторыхъ правъ и денежныя взыскапія) и 3) *полицейскія* (тюрьма до 5-ти дней, денежное взыскапіе до 15 франковъ и конфискаціи отдѣльныхъ вещей). *Англійская* система наказанія заключаетъ въ себѣ: смертную казнь, уголовное рабство, тюрьму, денежныя взыскапія, выговоры и поручительство и, наконецъ, тѣлесныя наказанія, въ качествѣ добавочныхъ. *Германская* система, согласно общеперскому уголовному уложению 1871 г., дѣлится на: смертную казнь, исправительный домъ, тюрьму, заточеніе въ крѣпости, арестъ и денежныя взыскапія (кроме того—лишеніе правъ и высылка, въ качествѣ дополнительныхъ наказаній). Нынѣ дѣйствующее у насъ законодательство знаетъ нѣсколько системъ наказаній: 1) 211*

по Уложению о наказаниях уголовныхъ и исправительныхъ; 2) по Уставу о наказанияхъ, налагаемыхъ мировыми судьями; 3) по Воинскому уставу о наказанияхъ; 4) по Сельско-судебному уставу и 5) по Уставу о ссыльныхъ. Наказания по Уложению распределяются на общія, особенныя (т. е. налагаемая на должностныхъ лицъ за преступленія по службѣ) и исключительныя (лишеніе самоубійцъ христіанскаго погребенія, конфискація всего имущества за политическія преступленія, ссылка скопцовъ въ Туруханскій край и т. д.). Общія наказанія дѣлятся на: 1) *главныя* и *дополнительныя* (последнія не налагаются самостоятельно, а лишь сопровождаютъ первыя; сюда относ. глав. обр. всѣ виды лишенія правъ состоянія); 2) *уголовныя* и *исправительныя*; тѣ и другія по срокамъ распределяются на степени, образующія въ совокупности собой такъ называемую *лѣстницу наказаній*. Уголовныя наказанія всѣ сопровождаются лишеніемъ всѣхъ правъ состоянія и распадаются на: смертную казнь, каторжную работу и ссылку на поселеніе. Высшія изъ *исправительныхъ* наказаній (связанныя съ лишеніемъ всѣхъ особенныхъ правъ и преимуществъ) не одинаковы для лицъ, по правамъ состоянія изъятыхъ отъ тѣлесныхъ наказаній, и для лицъ непривилегированныхъ въ указанномъ отношеніи; для первыхъ установлены: ссылка на житье въ Сибирь и въ губерніи несибирскія, для лицъ же непривилегированныхъ соотвѣтствуютъ этимъ наказаніямъ исправительныя арестантскія отдѣленія и заключеніе въ тюрьмѣ. Дальнѣйшіе виды исправительныхъ наказаній, уже общіе для тѣхъ и другихъ: заключеніе въ крѣпости, тюрьма съ лишеніемъ нѣкоторыхъ правъ и безъ онаго, арестъ, выговоры, замѣчанія, внушенія и, наконецъ, денежные взысканія. Система наказаній по Уставу о наказанияхъ, налагаемыхъ мировыми судьями, заключаетъ въ себѣ: тюремное заключеніе до полутора лѣтъ, арестъ до 3-хъ мѣсяцевъ, денежные взысканія до 300 руб. и выговоры, замѣчанія и внушенія. Карательныя мѣры по Воинскому уставу о наказанияхъ, тоже распавшаяся на *уголовныя* и *исправительныя*, частью одинаковы съ наказаніями по Уложению, частью отличаются отъ последнихъ; таковы: разжалованіе въ рядовые, содержаніе на гауптвахтѣ, одиночное заключеніе въ военной тюрьмѣ, отдача въ дисциплинарныя баталіоны и др. Сельско-судебный уставъ, наряду съ лишеніемъ свободы и денежными взысканіями, знаетъ также и тѣлесныя наказанія. Широкимъ примѣненіемъ последнихъ характеризуется карательная система Устава о ссыльныхъ, допускающая плети, наказаніе розгами, прикованіе къ телѣжкѣ; кромѣ этихъ наказаній, также — переводъ въ разрядъ испытуемыхъ и лишеніе свободы. (Объ отдѣльныхъ видахъ наказанія см. при соотвѣтствующ. словахъ).—Современныя законодательства въ известныхъ случаяхъ допускаютъ отмену наказанія и замѣну одного наказанія другимъ. По нашему законодательству наказаніе вовсе *отменяется*: 1) за смертью виновнаго (ст. 156 Уложения о наказанияхъ), 2) вслѣдствіе давности (ст. 158), 3) вслѣд. примиренія съ обиженнымъ (ст. 157)—при т. н. частныхъ преступленіяхъ и 4) вслѣд. помилованія Высоч. властью (ст. 165). *Замѣну* одного наказанія другимъ наше законодательство допуска-

етъ въ слѣдующихъ случаяхъ: 1) денежные взысканія для несостоятельныхъ крестьянъ и мѣщанъ, по приговорамъ ихъ обществъ, замѣняются отдачею на общественныя работы или же въ заработки; для лицъ же прочихъ сословій отдача допускается лишь въ случаяхъ собственной ихъ о томъ просьбы (ст. 85); 2) въ случаѣ несостоятельности денежное взысканіе замѣняется арестомъ: до 15 руб.—не свыше 3-хъ дней, до 300 руб.—не свыше 3-хъ мѣсяцевъ, свыше 300 руб.—по правиламъ о несостоятельности (ст. 84); 3) смертная казнь въ нѣкоторыхъ случаяхъ по особому Высочайшему соизволенію замѣняется политической смертью (ст. 71); 4) для престарѣлыхъ, достигшихъ 70 лѣтъ, каторжные работы замѣняются ссылкой на поселеніе (ст. 74); 5) для лицъ женскаго пола, а равно для лицъ, вообще не способныхъ къ работамъ, исправительныя арестантскія отдѣленія замѣняются тюрьмою (ст. 77); 6) для иностранцевъ ссылка на житье въ несибирскія губерніи замѣняется тюрьмою съ послѣдующей высылкою за границу (ст. 75); 7) законъ 29 марта 1893 г. освободилъ ссыльныхъ женщинъ отъ тѣлесныхъ наказаній, съ замѣной последнихъ другими взысканіями. *Литература: Франк:* „Философія уголовного права“; *Таланцевъ:* „Лекціи уголовного права“; *Фойнштикъ:* „Ученіе о Н-ихъ“; *Серіевскій:* „Н. въ русскомъ правѣ XVII ст.“; *Бернеръ:* „Учебн. угол. права“ съ дополн. Н. Неклюдова; *Tissot:* „Le droit pénal étudié dans ses principes, dans ses usages et les lois de divers peuples du monde“; сочиненія *Лоста* по первоначальному праву; *Ланге:* „Исслѣдованіе объ уголовномъ правѣ Русской Правды“; *Hube:* „Mystory, prawa karnego ruskiego (Варш. 1870—72 г.).

Наказъ 1) въ древней Руси такъ назывались инструкціи, дававшіяся центральными учрежденіями мѣстнымъ органамъ власти для руководства. Особенно много дошло до насъ Н-овъ, выданныхъ воеводамъ. Вопросъ о составленіи ихъ споренъ. По мнѣнію Чичерина, не было общей системы въ ихъ составленіи, и они слагались изъ ряда случайныхъ отдѣльных распоряженій; Андреевскій и Калачевъ держатся противнаго мнѣнія. Ближайшее разсмотрѣніе Н-овъ убѣждаетъ, что они сходны между собой по содержанию однопредметныхъ статей, но не представляютъ никакого единства ни по количеству, ни по порядку размѣщенія этихъ статей: то и другое опредѣлялось особыми условіями тѣхъ мѣстъ, куда назначались воеводы. Одни Н. касаются болѣе военныхъ, другіе — чисто административныхъ обязанностей воеводъ. Въ общемъ, это—главный источникъ для изученія воеводскаго управленія. См. сочиненія: *Чичерина* „Областная учрежденія“ (стр. 88 и слѣд.), *Калачева* „Исарскіе воеводы“ (стр. 45), *Градовскаго* „Исторія мѣстнаго управленія“ (стр. 299—304). 2) *Большой Наказъ*—инструкція, составленная императрицей Екатериной Вел. для созванной ею въ 1766 г. „комиссіи для составленія проекта новаго Уложения“. Эта инструкція—большой трактатъ по разнообразнымъ вопросамъ государственнаго управленія. Въ 20 главахъ разбираются вопросы о монархической власти, о законахъ, наказаніяхъ, изродномъ хозяйствѣ, воспитаніи, наследственномъ правѣ, су-

дѣ и расправѣ, населеніи и кодификаціи. Въ двухъ дополненіяхъ трактуется о государственныхъ расходахъ и доходахъ и о полицаѣи. Въ Н-ѣ сильнѣйшимъ образомъ отразилось вліяніе идей просвѣтительной литературы прошлаго вѣка на Екатерину Бел., а значительнѣйшая часть его содержанія является непосредственнымъ извлеченіемъ изъ „Духа законовъ“ Монтескьё и изъ соч. Беккарія „О преступленіяхъ и наказаніяхъ“. Выраженныя въ „Наказѣ“ начала почти не отразились на послѣдующихъ законодательныхъ актахъ Екатерининскаго царствованія. Специальныя монографіи о Н-ѣ: Кистяковский: „Изложеніе началъ уголовного права по Н-у имп. Екатерины II-й“; Зарудный: „Беккарія о преступленіяхъ и наказаніяхъ въ сравненіи съ X главой Н-а Екатерины II-й.“ 3) Н., инструкции, данныя членамъ вышеупомянутой комиссіи 1766 г. ихъ избирателями. Ихъ содержаніе — нужды и желанія сословій въ виду подготовлявшихся реформъ и критика современнаго порядка. Всего ихъ было написано не менѣе 1500. Они очень различны по величинѣ, по основательности изложенія и группировкѣ матеріала, но всё одинаково свидѣтельствуютъ объ антагонизмѣ сословныхъ интересовъ и стремленіи къ мѣстному самоуправленію. Н. далеко еще не всё изданы (въ разныхъ томахъ „Сборника Импер. Исторіи. Общества“ изданы *дворянскіе Н.*), хотя въ литературѣ есть нѣсколько опытовъ общаго анализа ихъ содержанія. См., напр., *Латкина* „Законодательныя комиссіи въ XVIII в.“, *Вланка* „Екатерининская комиссія“, *Головачева* „Сибирь въ Екатерининской комиссіи“, *Теличенко* „Сословныя нужды и желанія малороссіянъ въ царствованіи Екатерины II-й“, *Соловьева* „Комиссія объ Уложеніи 1767 г.“ (Р. Вѣстн., 1861). 4) Н. во Франціи (cahiers) см. *Франція*. 5) Н. въ Польшѣ см. *сеймики*.

Наке (Naquet), Альфредъ, француз. политич. дѣятель, род. въ 1834 г., изучалъ медицину и былъ одно время (съ 1863 г.) профессоромъ медицинск. факультета въ Парижѣ; принималъ дѣятельное участіе въ радикальной оппозиціи противъ имперіи Наполеона III, за что въ 1867 г. былъ приговоренъ къ тюремному заключенію. Выпущенный на свободу, онъ вскорѣ опять навлекъ на себя преслѣдованіе своимъ сочиненіемъ „Religion, propriété, famille“, бѣжалъ въ Испанію, но въ 1870 г. возвратился во Францію, гдѣ участвовалъ въ сверженіи имперіи. Въ 1871 г. онъ былъ избранъ въ национальное собраніе и примкнулъ къ крайней лѣвой. Какъ членъ палаты депутатовъ, Н. былъ извѣстенъ своей агитаціей въ пользу допущенія развода, и въ 1884 г. добился вторичнаго введенія его во Франціи. Съ 1882 до 1890 г. Н. состоялъ сенаторомъ, а въ 1888 г. присоединился къ партіи буланжистовъ, требовавшей пересмотра конституціи. Онъ написалъ также: „Principes de chimie fondés sur les théories modernes“ (перев. на русскій яз.), „L'atonicité“, „Le divorce“ и др.

Накиъ-уль-Эшрафъ (турецк.), официальный титулъ главы шерифовъ или эмировъ, т. е. потомковъ Магомета, ведущий родъ отъ его дочери Фатымы. Фактически Н. является старшиною родовитаго дворянства и хранителемъ останковъ пророка и его священнаго знамени. Торжественнѣйшая

его функція—совмѣстное съ муфтіемъ приготовленіе въ Рамазанъ, въ присутствіи самого султана, святой воды, получаемой черезъ погруженіе въ сосудъ одного изъ концовъ плаща пророка.

Накишъ, твердая кора на внутренней стѣнкѣ савмаровъ, паровыхъ котловъ и т. п. сосудовъ, въ которыхъ испаряютъ воду; состоитъ изъ солей, бывшихъ въ водѣ.

Накладное серебро, см. *атлике*.

Наклоненіе магнитисе, см. *магнитное наклоненіе*.

Наклонная плоскость, относящаяся къ разряду такъ наз. простыхъ машинъ, представляетъ плоскость, образующую съ горизонтомъ острый уголъ. Примѣненіе наклонной плоскости, какъ машины, было извѣстно еще древн. египтянамъ, поднимавшимъ съ помощью Н. п. при постройкѣ пирамидъ камни въ 8000 пуд. Въ настоящее время Н-ю п-ю пользуются при разгрузкѣ и нагрузкѣ кораблей, складовъ и проч., при проведеніи горныхъ дорогъ и т. п. Видоизмѣненія Н-ой п-и суть *клинь* и *винтъ*. Первый есть призма, образованная при соединеніи 2-хъ Н-хъ п-ей; второй же представляетъ Н-ю п., какъ бы наведенную на цилиндръ.

Наковальня, неподвижная подставка, употребляемая въ кузнечномъ дѣлѣ, служащая для помѣщенія обрабатываемаго предмета и для принятія той же силы удара молота, которая не употребляется на измѣненіе формы. Въсь Н-и длженъ находится въ зависимости отъ вѣса молота и колеблется отъ 0,5 до 300 килограмъ. М. для ручныхъ молотовъ дѣлается изъ желѣза съ остальненнымъ лицомъ, изъ литой стали, иногда изъ чугуна, причемъ на своей ударной грани (лицо, бой) одѣвается закаленной стальной пластинкой. Для приготовленія тончайшихъ листовъ изъ золота, серебра и пр. употреб. гранитныя или мраморныя М-и. Укрѣпленіе небольшое. М-ѣ производится вбиваніемъ хвоста М-и въ дубовую колоду. Большія М-и ставятся на фундаментъ и укрѣпляются шипами. Формы М-и зависятъ отъ рода производимой на нихъ работы и бываютъ весьма разнообразны. Когда М. принимаетъ существенное участіе въ измѣненіи вида предмета, то она получаетъ лицо, соответствующее бою (наружной поверхности) молота, и называется тогда *исподникомъ*; такіе *исподники* приходится часто замѣнять новыми; поэтому устраиваютъ вставныя М-и.

Накожныя болѣзни бываютъ мѣстныя, самостоятельныя, или составляющія лишь одинъ изъ симптомовъ общаго заболѣванія тѣла: сифилиса, золотухи, скарлатины, оспы, кори и др. Элементарныя формы, изъ сочетанія которыхъ слагаются разнообразныя картины Н-ыхъ б-ей, суть: *пятна*, *масла*, напр. *веснушки*, *печеночная пятна*, сифилистическія, *коревыя*, *тифозныя*, *скарлатинныя* *пятна*; *пузырекъ*, *vesicula*, при потѣни; *узелокъ*, *papula*, при сифилисѣ, *осиъ*; *пузыри*, *bulae*, при обжигахъ, при *puphrigus*; *инюичекъ*, *pustula*, т. е. *пузырекъ*, наполненный, вмѣстѣ съ тѣмъ жидкости, гноемъ, при угряхъ, оспѣ; *схожденіе* верхней кожи назыв. *ссадной*. Если обожженна поверхность моментъ, то получается *мокнушая сыть*, *escorta*; подсыхая, она даетъ *стригъ*, *eschara*. Если верхняя кожа разрастается, то получается *чешуйки*, которыми

характеризуется *чешуйчатой лишай*, psoriasis; у сифилитиковъ — особенно на ладони и подошвѣ. При такъ наз. *ichthyosis* вся поверхность тѣла покрывается, какъ у рыбъ, чешуйками. Гебра, которому наука наиболее обязана разработкой накожныхъ болѣзней, раздѣлилъ ихъ на 12 группъ: полнокровіе или малокровіе кожи, ненормальное отдѣленіе салныхъ железокъ, выпотѣванія, кровоизліянія, разрастанія, истонченія, доброкачественныя или злокачественныя новообразования (жировикъ, ракъ), язвы, нервныя болѣзни, паразиты (чесотка). Чистота тѣла и одежды, частыя обмыванія — главные средства для предупрежденія многихъ накожныхъ болѣзней.

Накрить, мелкіе наросты шестисторонніе кристаллы, состава $(Al^2) Si^2O^7 + 2H^2O$, съ ясной спайностью и перламутровымъ блескомъ. Встрѣчается въ жилахъ Руднаго хребта.

Максія (древ. Максось), самый большой (423 кв. влм. съ 14880 ж.) и красивый островъ изъ группы Цикладскихъ въ Эгейскомъ морѣ; обильно орошенъ и весьма плодороденъ. *Гл. г. Н.*, на сѣв.-зап. берегу, имѣетъ гавань и 1871 ж.

Наливайко, Петръ, малороссійскій гетманъ конца XVI в. Первоначально онъ служилъ у князя Острожскаго и принималъ участіе въ усмиреніи возстанія Косинскаго; но въ 1596 г. былъ выбранъ казанами въ гетманы и вмѣстѣ съ полковн. Лободою поднялъ новое, болѣе сильное возстаніе, которое шло сперва успѣшно, но кончилось пораженіемъ Н-а, попавшаго въ руки поляковъ и въ 1599 г. казненнаго. Говорятъ, что его изжарили въ мѣдномъ бычкѣ.

Наливное колесо, водяной двигатель, представляющій колесо, снабженное по периферіи ковшами s (см. чертежъ). Вода, регулируемая заслонкой ed, льется на колесо сверху и, дѣйствуя отчасти живой силой, а потомъ, попавши въ ковши, своимъ вѣсомъ, производитъ механическую работу, заставляющую колесо вращаться. Понятно, чѣмъ дольше вода будетъ выливаться изъ колеса, тѣмъ больше работы она произведетъ. Поэтому выгодно дѣлать у колеса много ковшей, съ тѣмъ, однако, чтобы разстояніе между ковшами было не менѣе толщины струи. Колесо во избѣжаніе сильнаго сопротивленія, такъ какъ оно вращается противъ течения потока, не должно быть погружаемо въ воду, а подвѣшивается на разстояніи 15—20 сантим. надъ уровнемъ нижней воды. Эта высота (*высота подвѣса*) теряется непроизводительно; поэтому въ нѣкоторыхъ случаяхъ устраиваютъ такъ наз. *заднебойныя колеса*, вращающіяся въ ту же сторону, въ которую уходитъ вода, и которыя могутъ быть опущены нижнимъ краемъ (однако не болѣе половины вѣнца) въ воду. Коэффициентъ полезнаго дѣйствія этихъ машинъ увеличивается съ увеличеніемъ напора и достигаетъ 0,80, что доказываетъ совер-

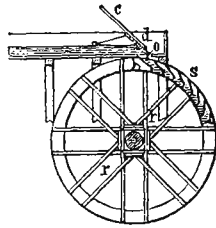

Наливное колесо.

шенство разсматриваемаго двигателя, могущаго даже конкурировать съ турбинами (см. это сл.). Значительный вѣсъ массы колеса служитъ хорошимъ средствомъ для регулированія движенія полѣдняго, а потому оно съ успѣхомъ употребляется въ тѣхъ случаяхъ, когда сопротивленія бываютъ измѣнчивы, напр., на желѣзопрокатныхъ и лѣсопильныхъ заводахъ.

Наличные животныя, Infusoria, классъ первичныхъ животныхъ; живутъ въ водѣ, очень малы, снабжены двигательными рѣсничками, ротовымъ и заднепроходнымъ отверстиями, пульсирующимъ пузырькомъ („вакуолой“) и однимъ или нѣсколькими ядрами. Тѣло Н-хъ бываетъ голое, либо окружено нѣжной стекловидной оболочкой („кутикулой“), или одѣто панциремъ. На этомъ основаніи принимаютъ три группы Н-хъ ж-хъ: измѣняющія форму или „метаболическія“, формы *постоянныя* и *панцирные*. При помощи рѣсничекъ, опоясывающихъ ротъ, Н. вводятъ пищевыя вещества въ полость тѣла. У живущихъ на свободѣ формъ наблюдаются болѣе толстыя волоски, щетинки и крючочки, которыми они пользуются какъ конечностями, шупальцами и пр. Изо рта ведетъ пищеводъ въ полужидкое содержимое тѣла: здѣсь комочки пищи медленно передвигаются и перевариваются, а остатокъ выбрасывается черезъ задній проходъ. Мѣноторія Н. всасываютъ пищу всей кожей путемъ эндосмоса или черезъ особыя трубки. Въ нѣкоторыхъ мѣстахъ тѣла находятся пузырьки, „вакуолы“, которыя ритмически сокращаются и расширяются, при чемъ онѣ, сквозь тонкую пору, выбрасываютъ содержащуюся въ нихъ жидкость въ окружающую воду. Способы размноженія Н-хъ весьма разнообразны: у однихъ видовъ два индивидуума прикладываются другъ къ другу и болѣе или менѣе сливаются, послѣ чего ядра дѣлятся и извергаются изъ тѣла Н-хъ; другія Н. дѣлятся путемъ поперечныхъ, рѣже продольныхъ, перегородокъ на двѣ половины, каждая изъ послѣдн. еще на двѣ и т. д. Иной разъ дѣленію предшествуетъ „инкапсулированіе“: Н-ое ж-ое теряетъ рѣснички и проч., стягиваетъ тѣло въ шаровидную массу и выделяетъ отвердѣвающую капсулу, въ которой можетъ жить и внѣ воды, во влажной атмосферѣ. Попадъ въ воду, капсула лопается, и индивидуумы, происшедшіе отъ дѣленія Н-хъ, становятся свободными. При третьемъ способѣ размноженія отпрыски продыравливаютъ стѣнку материнскаго тѣла и развиваются самостоятельно въ водѣ. Размноженіе — неизвѣрно: одно Н-ое ж-ое даетъ въ недѣлю иногда до 2 миллионѣвъ индивидуумовъ. Н. ж. повсемѣстны и впервые открыты Левенгукомъ, въ концѣ XVII в., въ настояхъ органическихъ веществъ. Большинство живетъ въ прѣсной водѣ, многія въ морѣ; питаются другими микроскопическими организмами; прирѣплены неподвижно или скользятъ по поверхности другихъ животныхъ, отчасти живутъ паразитами въ другихъ Н-хъ или въ кишкахъ и мочевомъ пузырькѣ высшихъ животныхъ. Н. ж. дѣлятся на 2 большихъ отряда: жгутиковыхъ, Flagellata, и рѣсничныхъ, Ciliata.

Налимъ, *Lota vulgaris*, костистая рыба сем. тресковыхъ, единственный прѣсноводный представитель послѣдняго, вверху черновато-бурого цвѣта

съ желтое мраморностью, внизу желтовато-бѣлаго. Вытянутое, почти цилиндрическое тѣло, маленькая голова съ широкимъ ротомъ, сжатый съ боковъ хвостъ, закругленный хвостовой плавникъ; задне-проходный и второй спинной плавники очень длинны. Длина Н-а 40—56 сант. Ведетъ хищническую жизнь во всѣхъ глубокихъ и прозрачныхъ водахъ средней Европы. Во время метанія икры, отъ ноября до марта, собирается группами до 100 штукъ. Относительно качества мяса мѣтня расходится.

Налобникъ, верхний поперечный ремень въ уздѣ, проходящій черезъ лобъ лошади.

Налогъ, платежи, взимаемые государствомъ (государственные Н.) или общиной (мѣстные Н.) съ гражданъ для покрытiя своихъ потребностей. При правильной организаціи Н. должны отвѣчать слѣдующимъ требованіямъ: 1) Н. должны взиматься со всѣхъ въ такомъ отношеніи къ имущественной состоятельности, чтобы они не падали на одного большаго бременемъ, чѣмъ на другою. Поэтому *Н. равны*, какъ, напр., подушная подать и Н. на предметы первой необходимости, требуя одинаковаго платежа съ бѣднаго и богатаго, являются при современномъ неравенствѣ въ распредѣленіи богатства крайне несправедливыми. Болѣе равномерными представляются *Н. пропорціональные*, при которыхъ съ дохода каждаго взимается одинаковый процентъ; однако, и они вызываютъ далеко не одинаковыя пожертванія со стороны всѣхъ гражданъ: при годовомъ доходѣ въ 10000 р. Н-ъ въ 5% дохода отразится лишь малочувствительной экономіей на нѣкоторыхъ предметахъ роскоши; наоборотъ, челоѣкъ, располагающаго въ годъ всего 200 руб., такой налогъ въ 5% заставитъ отказать себя въ существенномъ-важномъ, въ то время, какъ и безъ того доходъ его едва достаточенъ для удовлетворенія самыхъ настоятельныхъ потребностей. Понятно вмѣстѣ съ тѣмъ, что вниманіе пропорціональнаго Н-а съ малоимущихъ людей должно быть сопряжено съ большими трудностями, дѣлаетъ поступленіе Н-а малонадежнымъ и вызываетъ необходимость въ понудительныхъ мѣрахъ, раззорительныхъ для плательщика и связанныхъ нерѣдко съ потерями для государства. Въ виду этого при пропорціональныхъ Н-ахъ извѣстная часть дохода совершенно освобождается отъ обложенія, именно та часть, которая требуется для покрытiя необходимыхъ потребностей, такъ наз. *Existenz-minimum*; въ Англии этотъ *minimum*, свободный отъ прямого обложенія, составляетъ 150 ф. ст., въ Пруссіи—900 каронъ. Такая мѣра представляется тѣмъ болѣе целесообразной, что этимъ путемъ нѣсколько облегчается возможность для малосостоятельныхъ людей поправить свое матеріальное положеніе. Однако, и установленіе *minimum'a*, свободнаго отъ платежей въ пользу государства, не можетъ устранить неравномерность, лежащую въ самомъ принципѣ пропорціональнаго обложенія. Поэтому въ послѣднее время, когда растущая концентрація богатства заставляла все ярче выступать неравенство обложенія, въ наукѣ и въ обществѣ начинается движеніе въ пользу введенія *прогрессивнаго обложенія*, при которомъ съ увеличеніемъ дохода возрастаютъ и размѣры процента, взимаемаго въ качествѣ налога: такъ, напр., при 1000 р. берется 2%, при 2000 р.

3%, при 3000 р.—3½% и т. д. Эта система одна открываетъ возможность значительно уравнивать лишенія, налагаемая потребностями государства на различные классы; съ другой стороны, она обезпечиваетъ государству постоянно возрастающій доходъ по мѣрѣ того, какъ развивается процессъ сосредоточенія богатства все въ меньшемъ количествѣ рукъ. Вмѣстѣ съ тѣмъ прогрессивные Н. облегчаютъ и взиманіе, такъ какъ при этой системѣ на богатые классы приходится сравнительно большая доля всей суммы Н-овъ, чѣмъ при другихъ системахъ и, слѣд., уменьшается необходимость въ крайнихъ принудительныхъ мѣрахъ. 2) Н. должны взиматься только съ дохода лица, но не должны затрогивать капитала, такъ какъ уменьшеніе капитала понизило бы производительность труда въ обществѣ и повело бы къ обдѣленію народа. 3) При обложеніи дохода слѣдуетъ имѣть въ виду постоянство дохода, иначе Н. будутъ падать неодинаковымъ бременемъ на всѣхъ. Человѣкъ, живущій личнымъ трудомъ—юристъ, врачъ, служащій, долженъ часть дохода откладывать для обезпеченія себя и семьи на случай болѣзни, неспособности къ труду, старости, смерти; при одинаковомъ доходѣ съ землевладѣльцемъ или рантье, живущимъ доходомъ отъ процентныхъ бумагъ, онъ можетъ расходовать значительно меньше; поэтому непостоянные, *нефундированные*, доходы должны облагаться слабѣе доходовъ *фундированныхъ*, постоянныхъ. 4) Н. должны быть организованы такимъ образомъ, чтобы они падали именно на тѣ лица, которыхъ государство имѣло въ виду обложить; если облагается непосредственно то лицо, которое должно Н-ъ нести, какъ при прямыхъ Н-ахъ, необходимо, чтобы обложенный не могъ переложить Н. на другою; при косвенныхъ Н-ахъ, напротивъ, облагается одно лицо, производитель или продавецъ, съ тѣмъ, чтобы онъ переложилъ Н-ъ на потребителя; въ такомъ случаѣ организація Н-а должна дѣйствительно сдѣлать *переложеніе Н-а* вполне возможнымъ для непосредственнаго плательщика. Неправильная организація часто позволяетъ переложить на другое лицо Н-ъ тамъ, гдѣ такое переложеніе не желательно, и наоборотъ, иногда препятствуетъ переложенію, къ которому стремилось государство; такъ, во время промышлен. кризисовъ цѣны часто настолько падаютъ, что косвенные Н. и въ особенности таможенные пошлины фактически уплачиваются не потребителемъ, а фабрикантомъ или импортеромъ. Далѣе, неудовлетворительное устройство учрежденій, завѣдующихъ взиманіемъ Н-а, дѣлаетъ возможнымъ злонамеренное уклоненіе отъ обложенія, путемъ неправильнаго показанія о размѣрахъ дохода, контрабанднаго ввоза товаровъ, обложенныхъ пошлинами, и т. п. Неудачный выборъ предметовъ обложенія или чрезмѣрно высокое обложеніе имѣютъ часто своимъ послѣдствіемъ то, что часть потребителей совершенно отказывается отъ даннаго предмета или довольствуется низшими сортами его, менѣе обложенными, и Н-ъ такимъ образомъ въ извѣстной степени не достигаетъ своей цѣли. Въ интересахъ платежа плательщика и казны (фиска) необходимо далѣе: 5) чтобы Н. были точно опредѣлены, и чтобы плательщику были заблаговременно извѣстны размѣры, мѣсто и время платежа; 6) чтобы

Н-ъ взимался въ такое время и такимъ способомъ, какіе представляютъ наибольшія удобства для облагаемыхъ лицъ; 7) чтобы Н. требовали отъ плательщика лишь немногимъ больше того, что они приносятъ государственной казнѣ. Въ силу этого принципа представляется въ высшей степени неправильной *откупная система* взиманія Н-овъ, такъ какъ откупщикъ при этомъ, путемъ вымогательства и произвольнаго возвышенія цѣнъ, беретъ съ плательщика много больше того, что онъ отдаетъ казнѣ. Точно также не отвѣчаютъ требованію, изложенному въ настоящемъ положеніи, Н., которые должны быть дереложены другъ на друга рядомъ лицъ раньше, чѣмъ они будутъ оплачены тѣмъ лицомъ, которое государство имѣло въ виду обложить. Такъ это, напр., бываетъ при пошлинахъ на орудія или матеріалы производства, перелагаемыхъ потомъ на рядъ предметовъ; при каждомъ переложении производитель или купецъ беретъ съ покупателя больше, чѣмъ уплатилъ казнѣ,—по крайней мѣрѣ настолько больше, чтобы покрыть проценты на уплаченную сумму съ момента уплаты казнѣ до момента обратнаго полученія ея отъ покупателя: потребитель, такъ обр., въ концѣ концовъ за всѣми этими начетами платитъ много больше того, что получило государство. Наконецъ, въ интересахъ правильнаго хода финансоваго хозяйства государства требуется: 8) чтобы Н. были достаточны для покрытія государственныхъ надобностей; 9) чтобы доходъ отъ Н-овъ поддавался предварительному точному подсчету, и чтобы поступленіе Н-овъ шло всплнѣ исправно; неправильное поступленіе Н-овъ, *недоборы* и *недоимки*, показываютъ нерациональную организацию Н-овъ, особенно если недоимки становятся постоянными, раскрывая тѣмъ непосильность Н-а для данныхъ плательщиковъ, если только нѣтъ налицо преднамѣреннаго попустительства богатымъ и влительнымъ плательщикамъ; 10) чтобы Н. могли расширяться съ возрастаніемъ государственныхъ расходовъ, не вызывая тѣмъ никакихъ нарушеній въ нормальномъ ходѣ народнаго хозяйства.—Н. распадаются на два основныхъ разряда: *Н. прямые* и *Н. косвенные*; первые взимаются прямо съ того лица, которое государство желаетъ обложить, берутся обыкновенно съ дохода или имущества и сопровождаются большею частью оцѣнкою экономической состоятельности лица по тѣмъ или другимъ признакамъ,—поэтому они также называются *Н-ами ричночными*; вторые взимаются съ производителя или торговца извѣстныхъ товаровъ съ тѣмъ, чтобы онъ переложилъ ихъ на потребителя этихъ предметовъ; имѣя своимъ объектомъ исключительно предметы потребления, они именуется также *Н-ами на потребление*. Главные виды прямыхъ Н-овъ: *поземельный Н-ъ, подоимовый, промысловый, Н. на денежные капиталы, Н. на предметы роскоши, Н. личные, подоходный Н-ъ* (см. эти сл.); главные виды косвенныхъ Н-овъ: *таможенныя пошлины, транзитныя пошлины, острогъ, питейный, табачный, сахарный, соляной, нефтяной, спичечный акцизы* (см. эти сл.). Косвенные Н. представляютъ слѣдующія удобства: а) они уплачиваются въ моментъ потребления, когда плательщикъ располагаетъ деньгами, между тѣмъ какъ прямыя Н. трудно приспособить такъ, чтобы

они взимались всегда въ удобный для каждаго отдѣльнаго лица моментъ,—въ моментъ его наибольшей платежной способности; б) они вносятся небольшими долями вмѣстѣ съ цѣной приобретаемаго предмета и потому малочувствительны для отдѣльнаго лица при каждой отдѣльной покупкѣ; в) въ своей совокупности косвенные Н. въ той или другой мѣрѣ падаютъ на всѣхъ, между тѣмъ какъ при прямомъ обложеніи возможны уклоненія отъ платежа какъ отдѣльныхъ лицъ, такъ и отдѣльныхъ видовъ дохода; г) взиманіе косвенныхъ Н-овъ сравнительно легче, чѣмъ прямыхъ, потому что первые непосредственно берутся съ относительно небльшаго числа фабрикантовъ или купцовъ, а вторые требуютъ сношеній съ каждаымъ отдѣльнымъ плательщикомъ, оцѣнки его дохода или имущества; е) косвенные Н., падая на предметы широко распространеннаго потребления, могутъ приносить весьма значительные доходы, какъ, напр., питейный акцизъ у насъ въ Россіи. Но эти достоинства косвенныхъ Н-овъ далеко превышаются свойственными имъ важными недостатками. а) Обложеніе при нихъ сообразуется съ тѣмъ, сколько расходуетъ каждаымъ на предметы, подлежащіе къ платежу косвенныхъ Н-овъ. Но число косвенныхъ Н-овъ необходимо должно быть весьма небольшимъ сравнительно со всѣмъ разнообразіемъ потребления, иначе взиманіе налоговъ, при безчисленности предметовъ обложенія, поглотило бы больше, чѣмъ въ состояніи дать косвенные Н.; размѣры же потребления небольшого числа предметовъ не могутъ служить сколько-ниб. точнымъ мѣриломъ благосостоянія отдѣльнаго плательщика. Влѣдствіе этого косвенные Н. неизбѣжно нарушаютъ принципъ равномѣрности обложенія. Фактически, чтобы достигнуть при помощи косвенныхъ Н-овъ значительнаго дохода, облагаютъ ими преимущественно предметы первой и второй необходимости. Но хлѣба бѣдный человѣкъ потребляетъ больше богача, мяса человѣку средней зажиточности нужно немногимъ меньше, чѣмъ миллионеру. Н-ъ на предметы первой необходимости является т. обр. Н-омъ равнымъ, игнорирующимъ различія экономического положенія гражданъ и потому безусловно вреднымъ. Точно также нарушается принципъ равномѣрности и Н-ами на предметы второй необходимости—чай, кофе, керосинъ, табакъ, водку и проч. Нѣкоторые изъ этихъ предметовъ потребляются, дѣйствительно, самостоятельными людьми въ большемъ количествѣ или на большую сумму, чѣмъ людьми съ меньшимъ достаткомъ; но поскольку они являются предметами общаго потребления, расходъ на нихъ съ возрастаніемъ благосостоянія лица составляетъ все меньшій процентъ всего бюджета. Въ виду этого слѣдуетъ признать косвенные Н. обратно пропорциональными благосостоянію, падающими главной тяжестью на бѣдные классы; б) Косвенные Н. требуютъ нѣсколько большихъ расходовъ для взиманія, чѣмъ прямые (такъ, въ Пруссіи въ 1883—84 гг. взиманіе первыхъ составляло $9\frac{1}{2}\%$, прямыхъ Н-овъ— 7%) и, съ другой стороны, потребителю приходится много переплачивать благодаря переложеніямъ, съ которыми связаны косвенные Н. в) Они мало устойчивы, такъ какъ размѣры

потребленія нѣкоторыхъ изъ облагаемыхъ предметовъ сокращаются часто въ зависимости отъ непредвидимыхъ, случайныхъ причинъ. д) Косвенные Н. требуютъ известной регламентаціи производства и для удобства и удешевленія контроля обыкновенно организуются такъ, что сильно содѣйствуютъ концентрации производства и искусственно ухудшаютъ положеніе мелкихъ производителей. Эти недостатки косвенныхъ Н-овъ побуждаютъ финансистовъ, стремящихся къ равномерности обложения, высказаться рѣшительно противъ нихъ и за Н. прямые. Но финансовая практика обыкновенно руководствуется интересами фиска и выгодами экономически и политически преобладающего класса, и въ силу этого косвенные Н., являясь удобными для взиманія и щадя интересы богатыхъ классовъ, сохраняютъ далеко преобладающее значеніе до настоящаго времени, какъ то уясняетъ приводимая ниже таблица налогового обложения. — Н. начали развиваться въ систему постоянныхъ и принудительныхъ сборовъ съ гражданъ и составлять одинъ изъ главныхъ источниковъ государственныхъ доходовъ — съ конца среднихъ вѣковъ. До тѣхъ поръ немногочисленныя государственный потребности покрывались изъ доходовъ отъ королевскихъ земель и регалій и изъ единовременныхъ пособій, ассигнуемыхъ сословіями государю каждый разъ для специальной цѣли — войны или другой надобности государства или государя. Съ самаго своего возникновенія Н. сдѣлались предметомъ упорной сослойной и классовой борьбы, все болѣе усилившейся по мѣрѣ того, какъ росли государственныя нужды и увеличивалось налоговое бремя. Подъ влияніемъ сословныхъ интересовъ въ теченіе ряда столѣтій, до паденія крѣпостнаго права, почти во всѣхъ странахъ дворянство и духовенство были совершенно освобождены отъ нешенія прямыхъ постоянныхъ налоговъ, которые исключительно падали на податныя сословія —

крестьянство, мѣщанство и купечество; среди Н-овъ, въ то же время, преобладали Н. косвенные, падавшіе главнымъ образомъ на бѣдные классы, которые, такимъ образомъ, почти одни выносили на своихъ плечахъ весь государственный бюджетъ. Съ упраздненіемъ сословныхъ привилегій и усиленіемъ торгово-промышленнаго класса, землевладельцы должны также принять участіе въ государственныхъ расходахъ, но доля этого участія, какъ и степень обложенія капиталистовъ, главнымъ образомъ опредѣляется политическимъ и экономическимъ значеніемъ этихъ слоевъ населенія. Гдѣ болѣе доминирующую роль играетъ землевладельческой классъ, тамъ не получаютъ надлежащаго развитія поземельный Н-ы; при преобладающемъ вліяніи на законодательство „третьяго сословія“, какъ во Франціи, туго прививается идея подоходнаго налога, мало симпатичнаго представителямъ крупнаго капитала; наконецъ, рабочіе классы, поскольку они въ состояніи гдѣ-либо воздѣйствовать на законодательство, естественно стремятся къ уменьшенію косвенныхъ Н-овъ и постепенному проведенію принциповъ прогрессивнаго обложения. — *Литература:* И. И. Янжулъ, „Сосновныя начала финансовой науки“ (1890); Лебедевъ, „Финансовое право“; А. Исаевъ, „Очерки теоріи и политики Н-овъ“ (1887); К. фонъ-Гокъ, „Государствен. хозяйство“, „Н. и государств. долги“, пер. Н. Х. Бунге (1865); Ив. Тургеневъ, „Опытъ теоріи Н-овъ“ (1819, 2 изд.); Лебедевъ, „Мѣстные Н.“ (1886), Лаппо-Данилевскій, „Организ. прям. облож. въ москов. госуд.“; Блюхъ, „Финансы Россіи XIX ст.“ (4 т., 1882); Кауфманъ, „Статистика госуд. финансовъ Россіи въ 1862 — 84 гг.“ („Статист. Времен.“, 1886). *Иностран. лит.* указана въ Schönberg's „Handbuch der polit. Oekonomie“, III Band (3 Aufl.) и Conrad's „Handwörterbuch der Staatswissenschaften“.

1. Прямые и косвенные налоги въ главнѣйшихъ государствахъ Западной Европы.

| | П р я м ы е н а л о г и . | | | | | | | | | | Косвенные налоги. | | |
|------------------------|---------------------------------|------------|--------------|-------------|-----------------------|--------------------------|------------------|--------|---------|---------------------|-------------------|--|--|
| | Поземельный. | Подомовый. | Промысловый. | Подоходный. | На денежные капиталы. | Личныйвѣстѣ съ квартирн. | На окна и двери. | Итого. | Акцизы. | Таможенная пошлины. | Итого. | | |
| | Въ милліонахъ рублей бумажныхъ. | | | | | | | | | | | | |
| Англія 1892 | 10,3 | 15,7 | — | 132,5 | — | — | — | 158,5 | 253,6 | 197,1 | 450,7 | | |
| Франція 1890 | 73,8 | — | 41,6 | — | — | 30 | 18,6 | 164 | 216,5 | 119,6 | 336,1 | | |
| Австрія 1889 | 35,2 | 31,0 | 11,0 | 25,2 | — | — | — | 102 | 82,9 | 41,8 | 124,7 | | |
| Венгрія 1889 | 35,0 | 10,0 | 21,2 | 16,6 | 5,4 | — | — | 88,2 | 101,8 | 0,5 | 102,3 | | |
| Италія 1893 | 76,1 | | 44,1 | 93,3 | — | — | — | 213,5 | 143,4 | 92,4 | 235,8 | | |
| Пруссія 1889 | 20,0 | 15,4 | 10,1 | 52,0 | — | — | — | 77,5 | — | — | — | | |

НАЛОГИ.

II. Прямые и косвенные налоги в России с 1867 г. по 1892 г.

| Год. | Всего доходов по- тупидо. | Лодати, поземельный и пошлины за право тор- говли и промыслов. | 50% сборъ съ дохода отъ капиталовъ. | Пительный доходъ. | Табачный доходъ. | Лодать съ свекло-сахар. производства. | Семаной лодать. | Лодать съ освѣтительна масла. | Спичечный лодать. | Тамоченный лодать. | Полушмые сборы. | Изъ общей суммы по- датеи, позем. и льбного налога приходится на: | Оброчн. по- датеи и льбн. нагл. съ госуд. крестьяннъ. |
|------|------------------------------|--|--|-------------------|------------------|--|-----------------|----------------------------------|-------------------|--------------------|--------------------|---|--|
| | | | | | | | | | | | | | |
| 1867 | 419838426 | 84010625 | 9516054 | 133929647 | 7021865 | 1588471 | 6756474 | — | — | — | 37986526 | 37222155 | 33936347 |
| 1868 | 421580460 | 91756723 | 10360866 | 133802622 | 7324388 | 2711243 | 6552296 | — | — | — | 37303849 | 43645437 | 34942752 |
| 1869 | 457496342 | 95067547 | 11688966 | 138234920 | 7739147 | 1857702 | 5590246 | — | — | — | 41360659 | 44067876 | 35156902 |
| 1870 | 480558832 | 98162625 | 11965383 | 164352407 | 8016981 | 2480755 | 8210862 | — | — | — | 42625804 | 44789685 | 35423394 |
| 1871 | 508187576 | 95916986 | 12248078 | 175148878 | 9392732 | 3486696 | 8692745 | — | — | — | 48779496 | 44822461 | 34652255 |
| 1872 | 523057195 | 96249838 | 12244456 | 173361797 | 10234742 | 2219026 | 9012583 | — | — | — | 55231104 | 45379204 | 34304485 |
| 1873 | 537842323 | 94730788 | 13014753 | 179929400 | 10541635 | 3870289 | 9790946 | 6626 | — | — | 55678809 | 44044489 | 33504432 |
| 1874 | 557733591 | 96583366 | 12652542 | 201583464 | 11140657 | 3859607 | 9792037 | 285206 | — | — | 57692828 | 45392160 | 34497467 |
| 1875 | 576493152 | 119295870 | 14625304 | 198093078 | 11038987 | 3180598 | 9755711 | 185335 | — | — | 63596501 | 55326347 | 33859969 |
| 1876 | 559202692 | 117015451 | 15243625 | 191777642 | 10938559 | 4992997 | 10138210 | 286686 | — | — | 72528564 | 58962736 | 35399298 |
| 1877 | 548330831 | 118957353 | 14974278 | 190880214 | 12579432 | 6775820 | 9115243 | 248692 | — | — | 52572433 | 57798926 | 33824022 |
| 1878 | 625972735 | 122039484 | 15007239 | 214687586 | 12457587 | 50948701 | 9115243 | — | — | — | 80620735 | 56782294 | 36746763 |
| 1879 | 661954192 | 119459956 | 16401640 | 229498587 | 13416064 | 4634476 | 12447116 | — | — | — | 93248606 | 58042484 | 34996735 |
| 1880 | 651016683 | 112531639 | 15293708 | 223437095 | 13384351 | 4257301 | 12344456 | — | — | — | 96396040 | 56684180 | 32135127 |
| 1881 | 651754009 | 116649757 | 23251038 | 225364639 | 12769023 | 3694543 | — | — | — | — | 85825850 | 53321058 | 33485317 |
| 1882 | 703711508 | 115200801 | 20395940 | 252869716 | 14787242 | 8085047 | — | — | — | — | 94145309 | 48553272 | 33068219 |
| 1883 | 698980983 | 110678498 | 20810120 | 253569039 | 19302190 | 8878223 | — | — | — | — | 96929916 | 36148622 | 32205278 |
| 1884 | 706999060 | 105260223 | 20999425 | 244009657 | 20198736 | 12385765 | — | — | — | — | 96932108 | 36538699 | 32892652 |
| 1885 | 764771515 | 101316034 | 25668146 | 3755813 | 231317741 | 19685415 | 13862592 | — | — | — | 97226070 | — | — |
| 1886 | 770546090 | 86626441 | 28019555 | 10080558 | 236976935 | 20190410 | 15071636 | — | — | — | 102334084 | — | — |
| 1887 | 829661423 | 41102402 | 28861751 | 11076897 | 257623919 | 24093078 | 23161725 | — | — | — | 10742498 | — | — |
| 1888 | 898531925 | 40477720 | 31782597 | 11008151 | 205125380 | 28127375 | 17072602 | 6607779 | 2712410 | — | 141310365 | — | — |
| 1889 | 927035439 | 43527722 | 32856711 | 12011796 | 274919969 | 28178375 | 17958527 | 9298024 | 4478453 | — | 138050681 | — | — |
| 1890 | 943635770 | 42928357 | 34339027 | 11916219 | 268381154 | 27767559 | 21629305 | 10567743 | 4720682 | — | 141939406 | — | — |
| 1891 | 900757570 | 44233801 | 34266695 | 11905500 | 259550981 | 28213102 | 20161000 | 9528500 | 4524000 | — | 110929000 | — | — |
| 1892 | 886544325 | 44364181 | 33577899 | 11984400 | 242570981 | 27741102 | 2117400 | 10026800 | 4720000 | — | 110900000 | — | — |

П.

III. Государственные доходы и некоторые виды налоговъ въ Россіи въ 1832 — 61 гг.

Средній годовоі доходъ по пятилѣтіямъ.

| За пятилѣтія. | Всего доходовъ. | Пошлины за право торговли и промысловъ. | Питейный до- ходъ. | Соляной до- ходъ. | Табачный до- ходъ. | Подати. | Оброчные сборы съ государ- ствъ и крестьянъ. |
|---------------|--------------------|---|-----------------------|----------------------|-----------------------|----------|---|
| 1832—36 | 142258834 | 2636528 | 35889372 | 7698262 | — | 17337024 | 22992186 |
| 1837—41 | 164970573 | 3037929 | 43421048 | 8267476 | 453580 | 19798856 | 26706328 |
| 1842—46 | 195553938 | 3573870 | 57158314 | 9068172 | 907079 | 19542113 | 27704243 |
| 1847—51 | 218505329 | 3857329 | 66723970 | 8867695 | 1274282 | 19419198 | 27702382 |
| 1852—56 | 277678093 | 4152590 | 81470044 | 8004947 | 1770189 | 16337075 | 30431410 |
| 1856—61 | 362195335 | 5019352 | 111470818 | 7598841 | 2527199 | 17553735 | 32590628 |

Налоги личные, названіе системы обложенія, при которой платежъ соотносится съ личностью плательщика и не съ его имущественной состоятельностью. Простѣйшимъ видомъ такого обложенія является поголовная подать, распространенная еще у персовъ, евреевъ, китайцевъ (XII в. до Р. Х.), афинянъ (гдѣ она взималась съ иностранцевъ и вольноотпущенниковъ). Въ средніе вѣка поголовная подать существовала въ большинствѣ европейскихъ государствъ то какъ единовременный налогъ, взимаемый со всѣхъ гражданъ безъ различія (въ Англии *poll-tax*, какъ полагаютъ, съ XIV стл., въ Голландіи *hoofd-geld* съ XVII в. и т. д.), то какъ постоянный налогъ съ низшихъ сословій (во Франціи при первыхъ короляхъ съ несвободныхъ людей—*hommes de cors et de chief* и рабовъ, *esclaves*), или съ инородцевъ и категорій гражданъ, не пользующихся полною равноправностью (поголовная подать съ евреевъ въ Германіи, возникшая еще въ эпоху каролинговъ и упраздненная въ Австріи лишь въ 1848 г.; двойной окладъ подушной подати съ раскольниковъ, взимаемый у насъ до 1782 г.; въ Турціи до 1876 г. 3-классная подать *джизе*, или *хараджъ*, съ немагометанъ, райевъ, освободившихся, однако, въ то же время отъ воинской повинности). Въ Россіи поголовная подать существовала еще въ эпоху монгольскаго ига („черный боръ“); впоследствии она была преобразована князьями въ посочную подать, имѣвшую характеръ подоходнаго Н-а. При Петрѣ Великомъ въ 1718 г. эта подать замѣнена *подушной податью* (см. вто сл.), которая просуществовала до 1882 г., какъ налогъ съ податныхъ сословій, несмотря на всю финансовую несостоятельность и юридическую несправедливость равныхъ и сословныхъ Н-овъ (см. *налоги*). Въ настоящее время поголовная подать (кромѣ сохраненной для Сибири подушной подати) взимается лишь съ кочевыхъ инородцевъ въ формѣ натуральной подати мѣхами—*ясака*. Въ современномъ культурномъ мѣрѣ поголовная подать удержалась въ смягченной формѣ лишь въ некоторыхъ штатахъ Сѣв. Америки, при чемъ налогъ имѣетъ сравнительно незначительные размѣры, предназначается для специальныхъ мѣстныхъ расходовъ и является условіемъ пользованія правомъ голоса. Отъ поголовной подати много разнятся Н-ъ на личный трудъ, введенный во Франціи въ 1791 г. съ цѣлю обложенія движимости и дохода отъ личнаго труда въ соотвѣтствіи съ обло-

женіемъ недвижимости. Въ послѣдующее время Н-ъ нѣсколько разъ подвергался измѣненіямъ и нынѣ существуетъ въ слѣдующемъ видѣ. Онъ взимается вмѣстѣ съ Н-омъ квартирнымъ (*contribution personnelle et mobilière*) со всѣхъ самостоятельныхъ лицъ обоаго пола, какъ французовъ, такъ и иностранцевъ, прожившихъ въ странѣ не менѣе года; Н-ъ составляетъ цѣнность 3-хдневной платы рабочаго, при чемъ величина платы опредѣлена въ размѣрѣ $\frac{1}{2}$ — $\frac{1}{2}$ франка. Каждый разъ назначается общая сумма, которую должны доставить оба налога въ своей совокупности, и размѣръ платы для данной мѣстности; 3-хдневная плата, опредѣленная такимъ образомъ, множится на число плательщиковъ, сумма вычитается изъ общаго оклада и остатокъ разверстывается между плательщиками пропорціонально квартирной платѣ.

Налоги на роскошь возникли еще въ средніе вѣка и достигли особенно сильнаго развитія въ 17 и 18 стол. Путемъ эт. Н-овъ правительства надѣялись установить скромный и болѣе или менѣе единообразный складъ жизни для каждаго сословія, устранить послѣдствія все сильнѣе сказывавшагося противорѣчія между экономическимъ и политическимъ положеніемъ различныхъ классовъ, вернуть третье сословіе къ его подчиненной роли, затруднивъ для него вѣншее проявленіе своего богатства и экономической силы, предупредить окончательное разореніе дворянства и возстановить прежнюю простоту жизни и прежнія отношенія между сословіями. Объектами Н-овъ являлись всеіе предметы роскоши: мужское шелковое платье, золоченныя шпаги, модная обувь, парики, пудра, перчатки, часы, гербы, собани, верховыя лошади, даже тюльпаны (въ Голландіи). Основной своей цѣли Н., разумѣется, не достигли; вмѣстѣ съ тѣмъ они мало приносили дохода и казнѣ, требуя, вслѣдствіе своей множественности, большихъ издержекъ по взиманію. Поэтому въ настоящее время эти Н. находятъ сравнительно лишь скромное примѣненіе и рекомендуются преимущественно, какъ мѣстные сборы для покрытія общинныхъ вуждъ. Важнѣйшими видами ихъ являются: Н-ъ на охоту (въ Англии, во Франціи, у насъ—въ Царствѣ Польскомъ), Н-ъ на собакъ (въ тѣхъ же странахъ, въ германскихъ государствахъ), Н-ъ на экипажи и лошадей, примѣняемый въ Англии и Франціи, Н-ъ на билліарды, существующій, кромѣ Франціи, въ Швейцаріи и

и некоторыхъ германскихъ городахъ, Н-ъ на игральныхъ карты (во Франціи, Англии); у насъ игральные карты составляютъ государственную монополию, доходъ отъ которой употребляется на содержание воспитательныхъ домовъ; Н-ъ на пудру, существующій только въ Англии (съ 1798 г.) и приносящій тамъ до 75000 ф. стерл. въ годъ.

Налогъ квартирный есть налогъ, падающій на лицо, занимающее *жилое* помещеніе (квартиру со всѣми ея принадлежностями),— все равно, будетъ ли это лицо собственникомъ квартиры, нанимаетъ ли оно ее за известную плату, или пользуется ею безвозмездно. Такимъ к. н. долженъ быть въ принципѣ; въ действительности же (напр., когда предположеніе квартиръ превышаетъ спросъ на нихъ), наниматели могутъ нѣрѣдко переложить этотъ налогъ съ себя на домовладельцевъ. К. н. не слѣдуетъ смѣшивать съ подоомовымъ; послѣдній падаетъ на дома, какъ на источникъ дохода для ихъ владельцевъ, между тѣмъ какъ первый есть косвенный способъ обложенія дохода известнаго лица, о размѣрахъ котораго судятъ по стоимости занимаемой этимъ лицомъ квартиры. Такое заключеніе о доходахъ лица по известному виду производимаго имъ расхода (заключеніе, лежащее въ основаніи всѣхъ налоговъ на потребленіе), въ большинствѣ случаевъ очень рискованно и, примѣняемое безусловно, вело бы къ весьма неравномерному, часто обратно пропорциональному, обложенію плательщиковъ. Установленіе свободнаго отъ обложенія минимума квартирной стоимости, прогрессивное для квартиръ разныхъ цѣнъ и неодинаковое для разныхъ мѣстностей обложеніе и пр. могутъ въ значительной степени смягчить на практикѣ этотъ коренной недостатокъ к-аго Н-а и, ограничивъ область примѣненія Н-а только болѣе состоятельными классами, сдѣлать вполне цѣлесообразнымъ введеніе его (особенно въ качествѣ мѣстнаго Н-а) въ странахъ, гдѣ преобладаютъ косвенные налоги, всей своей тяжестью ложащіяся на бѣдную часть населенія. Такъ какъ, однако, всѣ производимые при этомъ расчеты и классификаціи основаны на очень шаткихъ данныхъ и потому произвольны, то к. н. является лишь весьма несовершенной замѣной общеподоходнаго, гдѣ доходъ опредѣляется не на основаніи косвеннаго, чисто внѣшняго, признака, а непосредственно въ каждомъ индивидуальномъ случаѣ. Какъ мѣстный налогъ, к. н. существуетъ во многихъ городахъ Зап. Европы, государственнымъ онъ является (по существу) въ Англии (*inhabited houses tax*, по зак. 14 и 15 Vict. с. 36), Франціи (какъ часть *contribution personnelle et mobilière*), Бельгии, Нидерландахъ. Закономъ 14 мая 1893 г. к. н. вводится и въ Европ. Россіи и Царствѣ Польскомъ. Основныя положенія этого закона заключаются въ слѣдующемъ. Всѣ поселенія, въ которыхъ установленъ к. н., раздѣлены на 5 классовъ по дороговизнѣ помѣщеній, и установленъ болѣе льготный тарифъ для тѣхъ поселеній, гдѣ квартиры дороги и жители вынуждены тратить на наемъ ихъ значительную часть своего бюджета. Для каждого класса поселеній установленъ особый минимумъ годовой наемной стоимости помѣщенія, ниже котораго помѣщеніе свободно отъ обложенія: для 1-го класса—300 р., 2-го—225 р., 3-го—150 р., 4-го—

120 р. и 5-го—60 руб., при чемъ во всѣхъ классахъ къ квартирамъ наименьшей стоимости примененъ и низшій процентъ обложенія, именно около 1½ процента. Начиная съ этого предѣла, % обложенія повышается за всѣхъ классахъ до наивысшаго предѣла въ 10%, которые въ первомъ классѣ уплачиваются, начиная съ 6000 р., во 2-мъ—съ 4500 р., въ 3-мъ—съ 3000 р., въ 4-мъ—съ 2400 р. и въ 5-мъ—съ 1200 р. квартирной стоимости. Въ поселеніяхъ, гдѣ квартиры дешевле, промежуточные оклады налога повышаются быстрѣе. Основаніемъ для опредѣленія окладовъ к-аго Н-а съ отдѣльныхъ плательщиковъ служитъ наемная стоимость занимаемыхъ ими квартиръ, действительная или вычисленная на основаніи различныхъ соображеній, отчасти указываемыхъ закономъ. Изъ подлежащей обложенію наемной стоимости помѣщенія вычитывается плата за отопленіе (15%) и за меблировку. Изъятія отъ к. н. немногочисленны; они касаются: духовенства, иностранныхъ диплом. представителей всѣхъ ранговъ; далѣе, к. н. не исключается съ помѣщей всякаго рода учреждений и квартиръ, не предназначенныхъ собственно для жилья (торговья и промышленныя заведенія и проч.), съ дворцовъ, монастырей, пансіоновъ, пріютовъ, казармъ, рабочихъ жилищъ при фабрикахъ, съ постоялыхъ дворовъ и ночлежныхъ домовъ. Завѣдываніе имъ возложено на казенную палату съ устанавливаемыми при ней губернскими или областными по к-ому н-у присутствіями (въ составѣ управляющаго казенной палаты, городского головы и 2 членовъ отъ город. думы губ. города), и на городскія присутствія, состоящія изъ податнаго инспектора и 4—6 квартирохозяевъ. Оклады для каждого квартироснимателя назначаются по провереннымъ свѣдѣніямъ, доставляемымъ домовладельцами (не позже 7 января); извѣщенія плательщикамъ о размѣрѣ оклада рассылаются не позже 7 марта съ правомъ обжалованія до 7 апрѣля; окладъ долженъ быть внесенъ 15 апрѣля (со служащихъ онъ удерживается при выдачѣ содержанія въ два срока — 1 мая и 1 сентября). За невозможность Н-а по истеченіи 10 дней начисляется пеня въ размѣрѣ 1% въ мѣсяцъ.

Налогъ на денежные капиталы, налогъ, взимаемый съ дохода, получаемого съ процентныхъ бумагъ и съ вкладовъ въ кредитныхъ учрежденіяхъ. Стремясь привлечь къ участию въ государственныхъ расходахъ лицъ, получающихъ доходъ безъ личнаго труда, единственно въ силу своего богатства, Н. этотъ тамъ, гдѣ не существуетъ общеподоходнаго обложенія, является справедливымъ и необходимымъ дополненіемъ къ налогамъ поземельнымъ и промысловымъ. Противъ такого обложенія главнымъ образомъ выставляются практическія соображенія: опасенія, что угрожаемый налогомъ денежный капиталъ уйдетъ за границу, что Н., понижая доходъ по государственн. бумагамъ, будетъ понижать, какъ насильствен. пониженіе госуд. заемнаго процента, уронить государственный кредитъ и, увеличивъ стоимость займовъ, будетъ въ сущности переложенъ обратно на государство. Опытъ, однако, совершенно не оправдываетъ этихъ опасеній и показываетъ, что денежные капиталы могутъ быть безопасно облагаемы, если только размѣры обложе-

на ихъ не на много превышаютъ налоги, взимаемые съ дохода отъ сельско-хозяйственного и торгово-промышленнаго капитала. Въ настоящее время разсматриваемый Н. существуетъ въ большинствѣ европейскихъ государствъ, или въ формѣ самостоятельнаго налога (Баварія, Италия, Россія, Франція) или какъ составная часть подоходнаго обложенія (Англія, Австрія, Пруссія). Наибольшихъ размѣровъ Н. достигаетъ въ Австріи, гдѣ онъ равняется 10% для цѣнныхъ бумагъ (для конвертированныхъ въ 1868 г. въ 5% ренту государственныхъ долговъ 16%) и 20% съ лотерейныхъ выигрышей. Въ Италию онъ составляетъ 13,2%, въ Баварію — 3½%, во Франціи—всего лишь 3%. Въ Россіи Н. введенъ зак. 20 мая 1885 г., какъ естественное продолженіе установленнаго въ томъ же году дополнительнаго трехпроцентнаго обложенія промышленныхъ и торговыхъ обществъ и товариществъ. Н. взимается въ размѣрѣ 5% съ дохода отъ процентныхъ бумагъ государственныхъ, общественныхъ и другихъ наименованій, отъ гарантированныхъ правительствомъ акцій желѣзныхъ дорогъ и отъ всякаго рода процентныхъ вкладовъ въ банки; съ акцій желѣзныхъ дорогъ, правительствомъ не гарантированныхъ, взимается, вмѣсто 5%, лишь 4%. Отъ обложенія освобождаются: а) процентныя бумаги, изыятія отъ налоговъ условіями ихъ выпуска (займы: 1-й голланд., англо-голланд. 1864 и 1866 гг., виѣнскій 5% 1877 г., 1 и 2-й 4½%-ные, 2, 6 и 7 виѣнскіе безсрочные 5%-ные и 3%-ный, 6%-ная золотая рента, консолидир. облигации рос. жел. дор. 1, 2, 3, 4, 5, 6 и 7 вып., облигации Николаевской дор. 1 и 2 вып., облигации Тамбово-Саратов. и Харьков.-Кременчугск. участка Харьк.-Никол. жел. дор., 4 и 5-й виѣнскіе срочные 4% займы, 1, 2, 5 и 6-й займы 5%-ные, внутренніе безсрочные займы: 6%-ные обыкновенные и непрерывные, 4% непр.-дох. бил., 5% вѣчные вклады, гарантиров облигации въ металлик. валютѣ Главн. общ. жел. дор. 1, 2, и 3 вып., Орлов.-Витеб., Москов.-Брест., Москов.-Рязан., Курско-Кіев., Шуйско-Иван., Рязан.-Козл., Ряжско-Моршан., К.-Харьк.-Азов. (1 и 2 вып.), Козл.-Вор.-Рост., Варшав.-Тересп., Москва.-Яросл., Орл.-Гряз. (1 и 2 вып.), Закавк. (1 и 2 вып.), Митав., Донец., Ивангор.-Домбр., Владикавк., Варш.-Бромб., Варш.-Вѣн., Динаб., Витеб., Лодзин., Тамб.-Козл., Царско-сельск., Рыбин.-Болог. (3-й вып. кредит. вал.); б) проценты по вклад. въ сберегательныя кассы, ссудо-сберегательныя товарищества, сельскіе банки и по вкладамъ въ госуд. банкъ, оставшимся отъ бывшаго коммерч. банка; в) доходы по акціямъ и паямъ обществъ и товариществъ, подлежащихъ платежу добав. 3% сбора. За несвоевременный взносъ налога кредитныя учрежденія уплачиваютъ 1% пени въ мѣсяцъ, за утайку—тройную сумму недоплаченного налога. Отъ разсматриваемаго Н-а поступило въ 1886 г. 10080 тыс. р., въ 1889 г.—12011,8 тыс. р., въ 1892 г. ожидалось поступления (по росписи) 11984 тыс. р.

Надѣй, (отъ греч. *ανάδοχος*), богослужебная принадлежность, имѣющая форму довольно высокаго столика, съ покатой доской и покрытаго съ боковъ и сверху парчевой пеленой съ изображениями евангелистовъ. Н. служитъ при богослуженіи для воз-

ложенія св. Евангелія или иконы, а также рядомъ кадены для священника при произнесеніи проповѣдей.

Надъ (санскритск. *Nalas*), герой индійскихъ сказаній, царь въ странѣ Мишадеръ, проигравшій свое царство въ кости и вынужденный въ нищету и лишенія въ скитаться по пустынь и дебрямъ въ сопровожденіи своей супруги, Дамаянти. Желая освободить ни въ чемъ неповинную жену отъ этой тяжелой участи, Н. тайно покинулъ ее, полагая, что она возвратится къ своему отцу; но вѣрная Дамаянти пустилась въ поиски за Н-емъ и, послѣ многихъ приключеній, они вновь соединились, а Н. возвратилъ свое утраченное царство. Эта граціозная исторія любви и страданій вошла въ качествѣ эпизода въ 3-ю книгу санскр. эпич. поэмы Махабхараты (см. это слово) и переведена на русскій языкъ Жуковскимъ (стихами, по нѣмецкому переводу Рюккерта) и Косовичемъ (прозою съ оригинала).

Надъчикъ, слобода Терекской области, на рѣкѣ Н., 2571 ж. Здѣсь сосредоточено управленіе *Н-скимъ округомъ*, занимающимъ вмѣстѣ съ Пятигорскимъ округ. 19595,4 кв. в. и имѣющимъ 164004 ж.

Наматичиванье, см. *матичение*.

Намазъ, (испорченн. греч. νόμος, законъ, исполненіе закона), обязательная для мусульманъ молитва, совершаемая 5 разъ на день.

Намазка, готтенотское племя, живущее на юго-западѣ Африки.

Намангалъ, уѣздный городъ Ферганской области, подъ 40°59' с. ш. и 89°22' в. д.; значительный торговый пунктъ по сбыту плодовъ, войлока, кожи и степныхъ овецъ, которыя пригоняются въ количествахъ нѣсколькихъ сотъ тысячъ головъ на бывающія здѣсь крупныя ярмарки; товары сплавляются отсюда въ Перовскъ и Казалинскъ; сверхъ того жители (31084 ч.) заним. бумагопряденіемъ. *Н-ский уездъ* лежитъ къ сѣверу отъ р. Сыръ-Дарьи, по р. Нарыну и друг., долины которыхъ представляютъ единственныя воздѣланныя здѣсь мѣста. Уѣздъ весьма богатъ солью, каменнымъ углемъ и нефтью; населеніе (92266 ж.) составл. частью кочующія племена, преимущественно киргизы, частью осѣдлыя (сарты и др.).

Наматіанъ, Клавдій Рутилій, римскій поэтъ V-го в. по Р. Х., послѣ нашествія готскаго короля Алариха на Римъ, въ 410 г. по Р. Х., возвратился на свою родину, незадолго до того опустошенную полчищами вестготовъ, и описалъ свое возвращеніе въ элегич. поэмѣ „De reditu suo“, отличающейся правильною и чистою метромъ и языкомъ.

Намизка, всякое поврежденіе мясной стѣнки нижней части копыта. При расчисткѣ рога пораженныя мѣста обнаруживаются въ видѣ красноватыхъ точекъ и пятенъ (слѣдствіе кровоизліянія между роговой и мясной стѣнками). Причинами Н-окъ обыкновенно бываютъ: утоненіе подошвы и стрѣлки вслѣдствіе неправильной обрѣзки, уплотненіе неправильной формы подковы, давленіе твердаго посторонняго тѣла, попавшаго между подковой и подошвой. Для излѣченія употребляютъ холодныя примочки, снимаютъ часть рога надъ больнымъ мѣстомъ. Гной стараются выпускать черезъ отверстіе въ подошвѣ. Лошадь съ Н-ой подковываютъ на половинчатую подкову

Намитка, (малороссійск.), часть женскаго головнаго убора, состоящая изъ посылы похожей на кисею ткани (серпанокъ), повязываемой вокругъ головы, поверхъ чепца, и опускаемой концами на спину.

Намыкъ-Кемаль-бей, одинъ изъ талантливейшихъ представителей новейшей турецкой литературы, род. въ 1841 г. въ Родосто, образование получилъ во Франціи, затѣмъ служилъ гражданскимъ губернаторомъ на о-въ Митилене; ум. въ концѣ 80-хъ годовъ. Изъ произведеній Н., написанныхъ легкимъ и изящнымъ турецкимъ языкомъ и весьма разнообразныхъ по содержанию, особен. вниманія заслуживаютъ историч. и бытов. романы („Предостереженіе“ и „Джезми“) и драматич. пьесы („Несчастный ребенокъ“, „Розовое дерево“, „Анатольскіе мужики“, „Дунай или побѣда“ и друг.). Несмотря на недостатки построения и изложенія все же имѣющее общественное значеніе и бытовой интересъ, благодаря правдивому изображенію турецкой жизни во всей уродливости и неприглядности ея оригинальнѣе явленій. Э. Н.-бей см. „Истор. всеобщ. лит.“ Корша, т. 3-й, и статью Смирнова въ „В. Евр.“, 1876 г., №№ 8 и 9.

Намѣстникъ 1) до установленія въ Россіи воеводскаго управленія въ началѣ XVII в. это была высшая судебнo-административная должность въ области. Обыкновенно власть намѣстника простиралась лишь на городъ съ прилежащими къ нему станами, но иногда и на уѣздъ, при чемъ въ уѣздныхъ волостяхъ дѣла распределялись между намѣстниками и волостелями. Намѣстники управляли на началахъ кормленія, т. е. съ правомъ взиманія въ свою пользу кормовъ и пошлинъ съ подвѣдомственнаго населенія. Они получали города на кормленіе на срокъ или безсрочно, иногда даже съ характеромъ наследственности. Кормы намѣстниковъ были: въѣзжій (при пріѣздѣ на кормленіе), Рождественскій, Петровскій и на Святую недѣлю (на Великій день). Кромѣ кормовъ къ доходамъ намѣстниковъ присоединялся рядъ пошлинъ. Нѣкоторыя лица, въ видѣ особаго пожалованія, были освобождены отъ подудности Н-у и судились прямо у князя. Постепенно правительство рядомъ мѣръ ограничило произволъ намѣстниковъ: 1) уставныя грамоты и затѣмъ судебники регламентировали размѣры и способы взиманія кормовъ и пошлинъ; 2) судебники съузили компетенцію Н-овъ умноженіемъ случаевъ обязательнаго доклада намѣстничьихъ рѣшеній въ московскія центральныя учрежденія; 3) были введены различныя органы мѣстнаго самоуправленія—судебныя цѣловальники, губные старосты, земскіе старосты и цѣловальники, замѣнившіе намѣстниковъ во многихъ отрасляхъ ихъ правительственной дѣятельности. Уже въ концѣ XVI в. въ нѣкоторыхъ, преимущественно пограничныхъ, городахъ намѣстники были замѣняемы воеводами. Въ періодъ „смутнаго времени“ эта замѣна произошла повсемѣстно. 2) Н., или генералъ-губернаторъ, по учрежденію о губерніяхъ имп. Екатерины II (см. IV главу „Учрежденія“ 1775 г. П. С. З. XX, № 14392), является высшимъ органомъ мѣстнаго управленія. По выраженію закона, онъ—„хозяинъ своей губерніи, а не судья“. По отношенію къ центральнымъ учрежденіямъ онъ является „ходатаемъ“ по дѣламъ

своей губерніи и потому имѣетъ голосъ въ Сенатѣ; онъ доноситъ въ сенатъ о чрезвычайныхъ и не терпящихъ отлагательства дѣлахъ. По отнош. къ прочимъ органамъ мѣстнаго управленія ему принадлежить роль общаго надзора за ходомъ администраціи и примѣненіемъ законовъ, при чемъ законъ подчеркиваетъ, что Н. отнюдь не вмѣшивается въ судопроизводство, лишь побуждая суды къ скорѣйшему дѣйствию и донося сенату о несправедливыхъ рѣшеніяхъ. Однако, всѣ уголовныя приговоры, сопровождаемыя лишеніемъ жизни и чести, поступаютъ на заключеніе намѣстниковъ. По распisanію губерній 1781 г. намѣстничество не совпало съ губерніей: на двѣ и на три губерніи было назначено по одному намѣстнику. При Александрѣ I и Николаѣ I было принято за правило назначать намѣстниковъ (ген.-губернат.) лишь въ исключит. случаяхъ—въ отдаленныя или почему-либо неблагонадѣжныя мѣстности.

Намюръ 1) бельгійская провинція по р. Маасу, между Брабантомъ, Лютихомъ, Люксембургомъ, Геннегау и Франціей; гориста (отроги Арденновъ), плодородна, богата лѣсомъ, желѣзомъ, камен. углемъ, свинцомъ и цинкомъ; жителей 335 780 на простр. въ 3660 кв. км.; особенно процвѣтаютъ здѣсь торговля, овцеводство, чугунолитейное, стальное, фарфоровое, хрустальное и мног. другія производства. 2) Н., фламандск. *Намень*, глав. гор. провинціи Н., при сліяніи Самбры съ Маасомъ, узловая станція для многихъ желѣзн. дорогъ; изъ зданій и учреждений важнѣйшія: соборъ, атеней, картинная галлерей, многія учныя и промышленныя общества, театр, цитадель (крѣпость срыта въ 1866 г.) и проч.; жителей 28 211; весьма оживленная промышленность (особенно стальное и коженное производство) и торговля. Н. былъ въ средн. вѣка главн. город. *графства Н.*, которое въ 1188 г. перешло къ Геннегау, въ 1264 г. къ Фландріи, въ 1420 г. къ Бургундіи, въ 1801 г. къ Франціи, въ 1814 г. къ Нидерландамъ, а въ 1831 г. къ Бельгіи.

Назакъ, основатель индійск. религіозной секты *сейковъ* (см. это сл.).

Наза-Саибъ, или *Нена-Саибъ*, предводитель возстанія 1852 г. въ Остъ-Индіи, род. въ 1825 г., былъ сыномъ одного брамина и усыновленъ Баши-Рао, послѣднимъ царькомъ (т. н. *пейшва*) племени мараттовъ (см. *маратты*); отказъ англичанъ утвердить его въ правахъ наследства послѣ смерти Баши-Рао возбудилъ въ немъ ненависть къ британскому владычеству въ Индіи. Ставъ во главѣ возставшихъ сипаевъ, онъ особенно отличился своею жестокостію по отношенію къ европейцамъ. По усмиреніи возстанія Н.-С. бѣжалъ въ Нездаръ и тамъ, по всей вѣроятности, умеръ.

Назду, американскій страусъ.

Навизи, Джюванни Марія, итал. музыкальный композиторъ и учитель, род. ок. 1540 г., былъ сотоварищемъ (по школѣ Гюдишеля) Палестрины; вмѣстѣ съ послѣднимъ онъ основалъ въ Римѣ музыкальную школу (т. наз. „младшую“ рим. школу), слава которой держалась очень долго. Ум. въ 1607 г.

Навка, китайская гладкая хлопчатобумажная ткань, имѣющая очень прочный желтовато-красный

цвѣтъ, присущій сорту хлопка (*Gossypium religiosum*), изъ котораго она готовится. Приготовляемая въ Европѣ изъ бѣлаго, окрашеннаго окисью желѣза, хлопка *N.* менѣе прочна и долговѣчна. *M*-ой наз. также другія окрашенныя киперныя хлопчатобумажныя ткани.

Нанкинъ, официально Кіангъ-Мингъ, главн. гор. китайской провинціи Кіангу, по нижнему теченію Янтсекянга; средоточіе китайскихъ наукъ и искусствъ, производство общеизвѣстныхъ хлопчатобум. тканей „нанкинъ“ или „нанка“, а также атласа; до 130 000 ж. До конца XIV в. *N.* былъ столицей Китая и считался тогда населеннѣйшимъ гор. въ мірѣ; въ 1853—64 гг., гор., какъ центръ возстанія тайпинговъ (см. *Китай*), былъ превращенъ вмѣстѣ съ его знаменитой фарфоровой башней въ груды развалинъ. Хотя *N.* снова застроенъ, но уже не могъ вернуть себѣ прежняго значенія, какъ торговаго центра.

Напкарелли, Фабіо, италіанск. поэтъ и историкъ литературы, род. въ 1825 г., съ 1860 г. читалъ итал. литературу въ Миланѣ, съ 1870 г. — при римскомъ университетѣ. Какъ поэтъ, *N.* строго хранитъ традиціи римской школы, однимъ изъ выдающихся представителей которой онъ признается. Важнѣйшія произвед.: новелла въ стихахъ „*Giulietto*“, фантаст. поэма „*Dante e Beatrice*“, сборники: „*Nuovi canti*“, „*Nuovi liriche*“ и друг.

Нахожелія, ненормальная малость отдѣльныхъ членовъ.

Наносная почва, *alluvium*, совокупность продуктовъ (но отнюдь не одни наносные слои) современного геологическаго періода, называемаго аллювіальнымъ. Сюда относятся, поскольку они принадлежатъ нашей геологической эпохѣ, выбросы и лава нынѣшнихъ вулкановъ, осадки въ ручьяхъ, рѣкахъ, озерахъ и моряхъ, образованія дельтъ и дюнь, горныя породы, транспортируемыя глетчерами, торфяники, коралловые известняки нынѣшнихъ морей. Отличіе *N*-ой п-ы отъ непосредственно предшествовавшаго діалювія не всегда легко. При этомъ руководствуются главнымъ образомъ соображеніемъ, возможно ли возникновеніе данной формации въ данной мѣстности при нынѣ дѣйствующихъ условіяхъ. Такъ, дюны, которыя тянутся нынѣ по берегамъ и развѣваются вѣтрами то въ ту, то въ другую сторону, суть *аллювій*; дюны, значительно возвышающіяся надъ берегомъ и стоящія внѣ игры вѣтровъ, должны быть отнесены къ *діалювію*. Важность наноснаго періода измѣряется прежде всего могуществомъ геологическихъ факторовъ нашего времени, при помощи которыхъ транспортируются, образуются и преобразовываются необъятныя массы горныхъ породъ. Далѣе, теоретич. интересъ аллювія состоитъ въ томъ, что мы, какъ современники его, въ состояніи изучать причины и дѣйствіе, процессъ и продукты этого геологическаго періода.

Надсезъ, Фритіофъ, норвежскій путешественникъ, род. въ 1861 г., служилъ хранителемъ естественно-историческаго отдѣленія музея въ Бергенѣ, въ 1888 г. совершилъ во главѣ экспедиціи, снаряженной копенгагенскимъ купцомъ Гамелемъ, поѣздку въ полярныя страны, при чемъ изслѣдовалъ Гренландію, пройдя ее на лыжахъ отъ западнаго

берега до восточнаго. По возвращеніи на родину, *N.* пользовался всакимъ случаемъ, чтобы пропагандировать мысль о возможности достигнуть сѣвернаго полюса. Его твердая увѣренность, наконецъ, поддѣйствовала какъ на правительство, такъ и на общество. Стортингъ ассигновалъ на предпріятіе около 150 тыс. руб.; кромѣ того было собрано до 80 т. р. частныхъ пожертвованій. Экспедиція, въ составѣ 13 опытныхъ и смѣлыхъ моряковъ, съ *M*-омъ во главѣ, выѣхала въ іюнѣ 1893 г. съ твердымъ намѣреніемъ достигнуть полюса. Сочин. *N*-а: „*Ma лыжахъ черезъ Гренландію*“.

Напси (*Nancy*), главн. гор. французск. департамента Мёрты-и-Мозеля и бывшаго герцогства Лотарингіи, на р. Мёртъ; университетъ, лѣсная академія, музей, соборъ, театръ, цитадель, какъ остатокъ бывшихъ укрѣпленій; 69 463 ж., ведущиихъ весьма оживленную торговлю продуктами мѣстной промышленности, изъ отраслей которой всемірной извѣстностью пользуется вышиванье по полотнянымъ и бумажнымъ тканямъ.

Напсутъ (*Nansouty*), Этьенъ Антуанъ Мари Шампюнь, графъ, франц. кавалерійск. генералъ, род. въ 1768 г., во время революціи поступилъ въ армию и скоро дослужился до чина генерала, отличился въ войнахъ 1805—7 г., затѣмъ во главѣ гвардейской кавалеріи сражался при Ваграмѣ въ 1809 г., совершилъ походъ въ Россію въ 1812 г., при Бородинѣ былъ раненъ; во время войнъ 1813—14 гг. былъ однимъ изъ видныхъ военныхъ дѣятелей; ум. въ 1815 г.

Наптокитъ, мин. бѣлаго цвѣта, хим. составъ: 64,1 *Si* и 35,9 *Cl*. Мѣстор.: Нантоко въ Чили.

Нантскій эдиктъ, постановленіе, изданное 13-го апрѣля 1598 г. королемъ франц. Генрихомъ IV въ г. Нантъ и опредѣлявшее религіозныя и политическія права протестантовъ во Франціи (гугеноты). Въ 91 открытой и 51 тайной статьяхъ *N.* э. частью подтверждалъ, частью расширялъ права, предоставленныя франц. правительствомъ гугенотамъ по прежнимъ договорамъ (по Амбуазскому договору отъ 12-го марта 1563 г., по миру въ *St. Germain en Laye* отъ 8-го августа 1570 г. и миру, заключ. въ сентябрѣ 1577 г. въ Бержеракѣ) и представлялъ широко задуманную попытку къ окончательному примиренію иконни враждебныхъ партій протестантовъ и папистовъ. Гугенотамъ даровалась свобода вѣроисповѣданія и отправленія богослуженія и требъ (за исключеніемъ нѣкоторыхъ городовъ, напр.; Парижа и окрестностей, Суассона, Реймса и др.), право собираться для обсужденія религіозныхъ и политическихъ вопросовъ, равный съ католиками доступъ къ государственнымъ должностямъ и право на общественную благотворительность (доступъ въ больницы и богадѣльни). При парламентахъ учреждены были особая комиссія, такъ назыв. *Chambres mi-parties*, для разбора тяжбъ между католиками и протестантами, состоявшія изъ равнаго числа представителей обоихъ исповѣданій. Правительство гарантировало исполненіе этихъ условій предоставленіемъ нѣсколькихъ крѣпостей (*Ла-Рошель*, *Ла-Шаритъ*, *Монтбанъ*, *Коньякъ* и друг.) гугенотамъ и общало крупную ежегодную субсидію на содержаніе протестантскихъ проповѣдниковъ. Значительныхъ усилій стоило Генриху IV провести

проектъ Н-аго э-а въ парижскомъ парламентѣ, и спокойствіе, водворенное этимъ постановленіемъ, царю недолго. Уже при его ближайшемъ преемникѣ, Людовикѣ XIII, начались нарушенія статей Н-аго э-а, вызвавшія рядъ гугенотскихъ возстаній, имѣвшихъ послѣдствіемъ переходъ крѣпостей гугенотовъ въ руки правительства и ограниченіе ихъ правъ по мирному договору, заключенному въ Алэ 27-го іюня 1629 г. Въ правленіе полновластныхъ министровъ Ришельё и Мазарини и въ первое время самостоятельнаго царствованія Людовика XIV гугеноты пользовались религиозной свободой и нѣкоторыми политическими правами; но съ наступленіемъ въ жизни „великаго короля“ темной поры ханжества и фанатическаго вліянія г-жи Мёнтенонъ и отца Ла-Шеза, положеніе ихъ быстро и рѣзко измѣнилось. Драгунскія команды, разрушая протестантскія церкви и избивая непокорныхъ, стали водворять по всей Франціи въ средѣ гугенотовъ свѣтъ истиннаго католицизма, протестантскіе священники наряду съ законрѣдными преступниками ссылались на галеры, и 22-го окт. 1685 г. эти ничѣмъ не оправдываемыя насилія завершились отмѣной Н-аго э-а, лишившей Францію около 200 тыс. трудолюбиваго и энергичнаго, главнымъ образомъ ремесленнаго, населенія, нашедшаго свободу совѣсти и честнаго труда въ Швейцаріи, Англіи, Голландіи и Германіи, гостеприимно открывшихъ двери пострадавшимъ за вѣру изгнанникамъ.

Навѣтъ (Naples), главн. гор. департамента Нижн.-Луары, одинъ изъ наиболее важныхъ торгово-промышл. центровъ Франціи; весьма выгодно расположенъ на р. Луарѣ, въ 52 км. отъ впаденія ея въ Атлантическій океанъ, и при многихъ желѣзн. дорогахъ; медици. факультетъ, консерваторія, многочислен. музеи, бібліотеки, ученныя и др. общества; 110638 ж. Изъ отраслей промышленности наиболее развиты: кораблестроеніе, обработка металловъ и машиностроеніе, приготовленіе сардинокъ и консервовъ и проч. Во внѣшнихъ торговыхъ сношеніяхъ гаванью для Н-а служитъ С.-Назеръ. Въ средніе вѣка Н. былъ резиденціей графовъ и герцоговъ бретанскихъ.

Навѣчандъ, главн. гор. китайской провинціи Кiangси, при р. Канкиангѣ; фарфоровыя издѣлія; до 300 000 ж.

Навшадъ (Манлингъ), рядъ возвышенностей въ южн. Китаѣ (800—1000 м. выс.), составляющихъ водораздѣлъ между системой Янтсекианга и Сикианга.

Наосъ (греч. „корабль“), четырехугольная внутренняя часть греч. храма, святѣлища, въ котор. стояла статуя божества, а передъ нею жертвенникъ. Въ нѣкоторыхъ греч. храмахъ бывало нѣсколько Н-овъ, одинъ подлѣ другаго, или два, одинъ позади другаго.

Напата, главн. гор. древняго царства Кушъ (Эіопія), по среднему теченію Нила; разрушенъ римлянами въ 22 г. до Р. X. Развалины Н-ы — близъ нынѣшняго Мерави.

Напеллиа, см. *аконитинъ*.

Наперсникъ 1) нагрудникъ іудейскихъ первосвященниковъ, изготовлявшійся изъ виссона, шерсти и золота и украшенный 12 камнями съ начертаніемъ именъ 12 израилевыхъ колѣнъ. 2) Н. к *наперсница*, въ ложноклассической драмѣ

названіе друга или подруги героя или героини, персонажей, часто совершенно излишнихъ въ экономіи драмы и выходящихъ лишь для характеристики героевъ въ ихъ діалогахъ съ Н-ми или въ монологахъ послѣднихъ.

Наперстянка, Digitalis, родъ сем. Scrophulariaceae, дву- или многолѣтн. травы, голыя либо покрытыя волосками; очередные, простые листья, трубчато-колокольчатые цвѣтки въ кистяхъ, яйцевидный многосѣмянный плодъ-капсула. Сущ. до 18 видовъ въ Европѣ, западной и средней Азіи. Красная Н., *D. purpurea*, стебель болѣе 1 метра вышины, яйцевидныя зубчатые шероховатыя листья, красныя пурпуровыя цвѣтки съ красными, окруженными бѣлой каймой пятнышками; двухлѣтнее растеніе гористыхъ мѣстъ въ большей части Европы, очень ядовитое. Свѣжіе цвѣтки, съ противнымъ наркотическимъ запахомъ и неприятнымъ, острымъ, горькимъ вкусомъ, содержащіе дѣйствующія начала — дигитоксинъ и дигиталинъ, собираются въ виду ихъ широкаго примѣненія въ медицинѣ съ цѣлью регулированія сердечной дѣятельности при разнообразныхъ болѣзняхъ, но особенно при болѣзняхъ сердца. — *D. grandiflora*, растеніе, культивируемое въ садахъ для украшеній, съ большими желтыми, снаружи бурными, пятнистыми цвѣтками; встрѣч. въ сред. и юж. Европѣ. — *D. aurea*, съ золотисто-желтымъ цвѣткомъ; встр. въ Сиріи и Греціи. — *D. scerptum*, замѣчательно красивый, вѣчно-зеленый кустарникъ на остр. Мадерѣ, съ желтовато-красными цвѣтками, образующими висачіе яйцевидные колоски на концѣ вѣтвей.

Напильникъ, слесарный инструментъ, представляющій полосу стали съ насѣчкой. Н. для обработки плоскостей всегда имѣетъ двояковыпуклую форму сѣченія. По расположенію насѣчки различаютъ Н-и съ простой и двойной насѣчкой. Насѣчка бываетъ крупная, т. наз. брусовица; средняя — драчевые Н-и, и мелкая — шлифные или личиные Н-и, употребляемые для шлифованія. По виду поперечнаго сѣченія Н-и бываютъ трехгранные, квадратные, полукруглые, круглые, овальные (такъ наз. карасики), ножеви (въ формѣ ножа) и пр. Разнообразіе это вызывается спеціальными назначеніями Н-овъ для разныхъ цѣлей. Хорошій Н. долженъ быть правильной геометрической формы, не долженъ имѣть трещинъ, пятенъ, полостей.

Наплывъ, шишкообразный наростъ на деревьяхъ. **Напо**, величайшая (800 км. длины) рѣка южноамериканской республики Эквадоръ, притокъ р. Амазонки; беретъ начало на восточномъ склонѣ Котопахи.

Наполеондоръ, 20-франковыя золотыя монеты, чеканившіяся при Наполеонѣ I и Наполеонѣ III.

Наполеониды, родственники Наполеона I и ихъ потомство. См. *Бонапарте*.

Наполеоновскія войны, см. *Франція*.

Наполеонъ, см. *Бонапарте*.

Наполитэцъ (франц. Napolitain(s)), названіе тонко-волокнистой, мягкой шерстяной матеріи, иногда съ бумажной основой. Чисто-шерстяныя ткани N. гладки и носятъ названіе лама, полущерстяныя — киперы. Н. весьма разнообразныхъ цвѣтовъ и рисунковъ производится въ Богеміи, Саксоніи, Берлинѣ и друг. мѣстахъ и идутъ на женскія платья, шапки и накидки.

Напорт, терминъ, употребляемый въ гидродинамикѣ. Если въ днѣ или стѣнкѣ сосуда съ водой сдѣлать отверстие, то вода будетъ вытекать изъ него, какъ вслѣдствіе собственнаго вѣса, такъ и вслѣдствіе вѣса или давления слоевъ воды, лежащихъ надъ отверстиемъ. Расстояніе центра тяжести (средины) отверстия отъ свободной поверхности (уровня) воды назыв. высотой давления или напоромъ. Если этимъ отверстиемъ сосудъ сообщается съ другимъ сосудомъ, также наполненнымъ водой, то *Н-омъ* называется вертикальное расстояніе между уровнями воды въ двухъ сосудахъ. Если свободная поверхность воды подвержена еще какому-нибудь внѣшнему давленію, то для опредѣленія *Н-а* надо къ разности уровней прибавить высоту водянаго столба, котораго вѣсъ равенъ внѣшнему давленію, а основаніе равно нагруженной площади. Въ томъ случаѣ, когда поверхность уровня подвержена давленію атмосферы, и вытекание жидкости имѣетъ мѣсто въ воздухѣ, зависимость *Н-а* и скорости истеченія выражается формулой $v = \sqrt{2gh} = 4,429 \sqrt{h}$, гдѣ *v* — скорость и *h* — напоръ.

Направяицъ, Эдуардъ Францовичъ, изв. русскій диригентъ и композиторъ, род. въ 1838 г. въ Бейштѣ, въ Богеміи, въ чешской семьѣ; музыкальн. образованіе началъ весьма рано. Въ Россію переѣхалъ въ 1861 г. и сначала управлялъ домашнимъ оркестромъ кн. Юсупова. Съ 1863 г. занялъ при петербургской русской оперѣ должность помощника капельмейстера (при капельмейстерѣ И. М. Лядовѣ), а съ 1869 г. сдѣлалъ капельмейстеромъ, должность котораго *Н.* съ честью занимаетъ и понынѣ. Въ 1869 г. въ Петербургѣ поставлена была опера *Н-а* „Нижегородцы“, а въ 1886 г. его вторая опера „Гарольдъ“; оба произведенія, какъ и другія, довольно многочисленныя композиціи *Н-а*, обличаютъ въ немъ выдающіяся знанія и рѣдкую композиторскую технику, но тѣмъ не менѣе не завоевали себѣ широкой популярности. Высокій талантъ *Н-а* и его глубокая любовь къ дѣлу подняли значеніе петербургской русской оперы настолько, что она стала выдающимся національнымъ учрежденіемъ.

Нара 1) гор. въ Японіи, на остр. Нипонѣ, бывшая императорская резиденція; славится своимъ храмомъ, въ котор. стекается множество буддистскихъ пилигримовъ; 23055 ж. 2) *Н.*, рѣка Московской и Калужской губ., лѣвый притокъ Оки, 165 в. дл. На берегахъ *Н-ы*, при с. Тарутинѣ, произошло 6 окт. 1812 г. сраженіе между французскими и русскими войсками.

Нарановичъ, Павелъ Андреевичъ, изв. хирургъ, род. въ 1801 г., изучалъ медицину въ Петербургѣ, въ мед.-хир. академіи, въ 1830 г. участвовалъ въ польскомъ походѣ, въ 1836 г. написалъ „Tractatus de herpiliis“, съ 1839 г. читалъ лекціи патологическ. анатоміи. Въ 1858 г. *Н.* назначенъ лейбъ-хирургомъ, съ 1867 по 1869 г. былъ начальникомъ мед.-хир. академіи. Ум. въ 1874 г. Литературная дѣятельность *Н-а* была весьма плодотворна; онъ написалъ, между прочимъ: „Хроническое воспаленіе сердца“, „Болѣзни костей“, „Объ изслѣдованіи глаза при помощи глазнаго зеркала“, „О гипнотизмѣ и искусственномъ гипнотическомъ снѣ“ и др.

Нарбада (Нарбудда, по-санскр. Нормада) 1) рѣка въ Остѣ-Индіи, пограничная между Индостаномъ и Деканомъ; бер. начало съ плоскогорія Амарантантъ и впад. послѣ 1280 клм. теченія въ Камбейскій заливъ. 2) *Н.*, дивизія индо-британскихъ центральныхъ провинцій (45337 кв. клм. съ 1763165 ж.); плодородна, богата лѣсомъ, каменнымъ углемъ и желѣзомъ. Гл. г. Бурганпуръ.

Нарбонна (Narbonne), окружн. гор. во французскомъ департаментѣ Одъ, въ 8 клм. отъ Средиземнаго моря, постепенное отступленіе котораго отъ береговъ вызвало упадокъ нѣкогда цвѣтущей торговли *Н-ы*; 25067 ж. Во времена римской эпохи *Н.* называлась Narbo Marcius, а затѣмъ Narbona и была гл. гор. Galliae Narbonensis.

Нарбутъ, Федоръ, инженеръ-капитанъ, литовскій и польскій исторіографъ, род. въ 1784 г., составилъ сборникъ истор. матеріаловъ: „Дѣянія литовскаго народа“ (на польскомъ языкѣ, Вильно, 1836—42 г., 9 томовъ); ум. въ 1864 г.

Нарва, портовый безъуѣздн. гор. и бывшая крѣпость 2 ранга въ Ямбургскомъ уѣзѣ, Петербургской губ., при Балтійской жел. дор. и при судовой р. Наровѣ, въ 12 в. выше ея впаденія въ Финскій зал., недалеко отъ того мѣста, гдѣ рѣка эта образуетъ водопадъ. *Н.* состоитъ изъ города, окруженнаго высокими (до 80 ф.) стѣнами и изъ форштадтовъ, Петровскаго, *Н-скаго* и Ивангородскаго (съ бывшей крѣпостью Ивангородъ). Торговля *Н-ы* довольно значительна; въ 1886 г. стоимость ввоза = 5066000 р., вывоза (преимущественно доски) = 1206000 р.; всего прибыло въ 1886 г. къ *Н-скому* порту 86 судовъ съ 24143 тонн. Близъ *Н-ы* находятся крупныя фабрики т-ва Кренгольмской хлопчатобумажной мануфактуры и т-ва Наровской льнопрядильной и суконной мануфактуры. Населеніе *Н-ы* (12188 ж.) состоитъ наполовину изъ нѣмцевъ. *Н.* основана, по нѣмецкимъ хроникамъ, послѣ 1223 г. датчанами и служила почти съ самаго начала своего существованія вилотъ до 1704 г., когда она перешла отъ шведовъ къ русскимъ, театромъ многочисленныхъ войнъ. Въ 1700 г. подъ *Н-ою* произошла знаменитая битва между Карломъ XII и русскими, потерѣвшими сильное пораженіе, несмотря на свое огромное численное превосходство. Съ основаніемъ крѣпостей Кронштадта и Свеаборга *Н.* потеряла свое стратегическое значеніе, и крѣпость ея упразднена. Въ 1708 г. *Н.* была причислена къ Ингерманландской губ., въ 1719 г. къ С.-Петербургской провинціи, потомъ губ.-и; съ 1780 до 1797 г. была уѣздн. гор.

Нарвалъ, Monodon, млекопитающее стряда китовъ, сем. дельфиновыхъ; два зуба въ верхней челюсти, которые у самки не прорѣзываются, у самца же правый зубъ остается въ зачаточномъ состояніи, а лѣвый преобразуется въ бивень, длиною до 2—3 метровъ. Monodon monoseros, см. сл. морской единорогъ.

Нарваецъ (Narvaez), Рамонъ Маріа, донъ, герцогъ валенсійскій, выдающійся испанскій генераль и государственный дѣятель, род. въ 1800 г., въ 1814 г. поступилъ на службу въ королевскую гвардію, послѣ революціи 1820 г. перешелъ въ ряды либераловъ, при чемъ въ одномъ изъ сраженій былъ раненъ и долженъ былъ оставить армію. Поступивши

послѣ смерти Фердинанда VII снова въ военную службу, онъ отличился въ карлистской войнѣ, въ 1838 г. былъ назначенъ генералъ-капитаномъ Старой Кастили и главнокомандующимъ резервной арміей. До 1840 г. онъ стоялъ на сторонѣ Эспартеро, но около этого времени примкнулъ къ покровительствуемой корол. Христиной абсолютистской камарилѣ и въ 1843 г. при помощи прогрессистовъ добился низверженія Эспартеро. Устранивъ своихъ союзниковъ, онъ въ продолженіе 1844—1846 гг. занималъ постъ министра-президента; впоследствии онъ еще нѣсколько разъ стоялъ во главѣ министерства и былъ главнымъ руководителемъ реакціонной партіи. Ум. въ 1868 г.

Нарвская губа, часть Финскаго залива, ерѣзываются на 150 в. въ длину и до 82 в. въ ширину между материкомъ Эстляндской (отъ мѣст. Кургала) и Петербургской губ. (до мѣст. Лятиванеми). Ближе къ берегамъ Н-ой г-ы начинается песчаная отмель или баръ, который передъ устьемъ Наровы достигаетъ 600 саж. въ шир. и представляетъ двойной рядъ дюнъ въ 10 саж. выш., сильно затрудняющихъ доступъ большихъ судовъ къ Нарвскому порту; особенно мѣшаютъ судоходству постоянныя измѣненія глубины бара, причиняемыя наносами р. Россоны. На сѣверномъ берегу устья Наровы поставленъ маякъ для освѣщенія Н-ой г-ы.

Наргенъ, лѣсистый, окруженный опасными мелями и рифами остр. (16,7 кв. в.) въ Финскомъ заливѣ, Эстляндской губ., Ревельскаго у.; на немъ — маякъ, освѣщающій Финскій заливъ и въ особенности входъ въ Ревельскій рейдъ.

Нарда, турецкое названіе греч. города Арта (см. это сл.).

Нардинъ, Пьетро, итальянскій скрипачъ и композиторъ, род. въ 1722 г., въ качествѣ виртуоза особенно славился чрезвычайной мелодичностью игры, сочностью тона и богатствомъ оттѣнковъ. Какъ композиторъ, оставилъ довольно много сонатъ съ фортепианнымъ аккомпаниментомъ, достоинство которыхъ призывали такіе выдающіеся скрипачи-учителя позднѣйшаго времени, какъ Давидъ, Аларъ и др. Ум. въ 1793 г.

Наревъ (Нарва) 1) заштатный городъ Гродненской губ., Бѣлскаго у., на возвышенномъ лѣвомъ берегу р. Нарева; 2826 ж.; въ 1795 г., по 3-му раздѣлу Польши, достался Пруссіи, въ 1807 г. присоединенъ въ составъ Бѣлостонской области къ Россіи. 2) Н., правый притокъ Зап. Буга; образуется въ Гродненской губ., у гор. Н., изъ сліянія рр. Нарвы и Наревки; владаетъ послѣ 400 в. теченія въ Зап. Бугѣ, ниже г. Пултуска (Ломжинской губ.); судоходенъ отъ Тыкоцина.

Нарзанъ, горячій источникъ на Кавказѣ, см. ст. *минеральныя воды*.

Нарзесъ, византийскій полководецъ, родомъ изъ Арменіи, сначала былъ евнухомъ при дворѣ, затѣмъ, благодаря своей энергіи, безкорыстію и выдающимся способностямъ, сдѣлался любимцемъ Юстиніана. Послѣ паденія Велизарія Н. въ 552 г. былъ отправленъ съ многочисленнымъ войскомъ въ Италію, разрушилъ государство остготовъ, подчинилъ власти императора весь полуостровъ (въ 554г.) и былъ назначенъ экзархомъ Италіи. Отрѣшенный отъ этой должности Юстиномъ II въ 567 г., Н.

вскорѣ умеръ въ Римѣ; какъ говорятъ, онъ изъ мести призвалъ въ Италію лангобардовъ, вторгшихся въ страну въ 568 г.

Наржунтъ, сынъ Гедимина, въ православіи Глѣбъ, князь янскій и туровскій. Въ 1333г., во время столкновенія Великаго Новгорода съ великимъ княземъ Москов. Иваномъ Калитой изъ-за „закамскаго серебра“, былъ призванъ новгородцами и получилъ отъ нихъ Ладугу, Орѣхова, Корельскую землю и половину Копорья; интересоваться новгородскими дѣлами онъ не сталъ, жилъ болѣе въ Литвѣ, а въ 1338 г. отозвалъ изъ Орѣхова и сына своего, Александра. Погибъ въ битвѣ литовцевъ съ нѣм. рыцарями ок. 1348 г.

Наркотинъ, $C_{22}H_{23}NO_7$, алкалоидъ; безцвѣтная блестящая призма, почти нерастворимъ въ водѣ, легко растворяется въ спиртѣ и эфирѣ; плавится при 176°. Находится въ опіи, изъ кот. извлекается посредствомъ обработки ѣдкимъ кали и спиртомъ.

Наркотическія, narcotica, назыв. также анаестическими, болеутолящими средствами, имѣютъ всѣ ту общую черту, что, будучи введены непосредственно въ кровь или въ кишечный каналъ, или впрыснуты подъ кожу или, наконецъ, при вдыханіи, при втираніи, они *понижаютъ нервную дѣятельность*. Большая часть Н-ихъ суть растительныя яды: опій и получаемые изъ него морфій и кодеинъ, индѣйская конопля, ядовитый латукъ, красавка, калабарскій бобъ, дурманъ, бѣлена, омелъ, пасленъ сладко-горькій, лютикъ, чемерица, миндальное дерево, безвременникъ; нѣкоторые представляютъ искусственные химическіе продукты: хлороформъ, сѣрный эфиръ, хлораль-гидратъ, закисъ азота. Въ малыхъ дозахъ Н. понижаютъ чувствительность, особенно въ болѣзненно возбужденныхъ кervaхъ, и на этомъ основано примѣненіе ихъ въ медицинѣ, какъ болеутолящихъ. Въ большихъ приемахъ Н. парализуютъ нервы, управляющіе движениями произвольныхъ мышцъ, затѣмъ сердце, дыханіе; очень большіе приемы сразу парализуютъ головной и спинной мозгъ. Разница между очень малыми и очень большими приемами незначительна: часто не превышаетъ десятыхъ долей одного грана. Вотъ почему назначеніе Н-ихъ можетъ быть вѣрено только врачу.

Нарнауль, городъ въ индо-британской провинціи Пенджабъ; 20052 ж.

Наро, городъ въ италіанской провинціи Джирдженти, на островѣ Сициліи; 10395 ж.

Нарова, пограничная между С.-Петербургской и Эстляндской губ. рѣка, истокъ оз. Пейпусъ (Чудскаго) въ Нарвскую губу Финскаго залива; имѣетъ 68 в. дл., отъ 60 до 100 саж. шир.; ниже гор. Нарвы ширина доходитъ до 300 с., а у самаго устья рѣка снова суживается до 70 с. Въ 1½ в. отъ г. Нарвы рѣка образуетъ водопадъ, низвергающійся съ высоты 18 ф. пятью уступами; при водопадѣ она раздѣляется островомъ Кренгольмомъ на 2 рукава, снова сливающиміеся ниже по теченію. Рѣка очень богата рыбой (лососи, минюги и пр.) и судоходна отъ истока до пристани Кулги и отъ Нарвы до устья. Главн. притокъ — Плюсса, а при устьѣ впадаетъ въ нее рукавъ р. Луги, Россона. Въ нижнемъ теченіи Н. много разъ мѣняла свое русло.

Наровчатъ, уѣздн. гор. Пензенской губ., при

рѣчкахъ Шелдаисѣ и Лапыжевкѣ; 4620 ж. *Н-скій уѣздъ* лежитъ въ западной части губерніи и занимаетъ равнинную, бѣдную лѣсомъ поверхность (2295 кв. в. съ 124852 ж.), которая въ южной и юго-западной части, преимущественно по берегамъ р. Мокши, переходитъ въ болѣе возвышенную. Уѣздъ расположенъ по системѣ р. Мокши, которая здѣсь судоходна только во время весенняго разлива, и частью по системѣ р. Исы. Населеніе *Н-скаго у.* состоитъ, кромѣ русскихъ, изъ мордвы, живущей по преимуществу въ восточной части. *Н-скій уѣздъ*, расположенный въ черноземной полосѣ, принадлежитъ къ числу чисто земледѣльческихъ.

Народное здравіе, см. сл. *санитарное устройство и Россія* (народное здравіе).

Народное образованіе. Стремленіе человѣка къ приобрѣтенію знаній, какъ могущественнаго средства подчинить себѣ окружающія условія, замѣчается уже на первыхъ ступеняхъ цивилизаціи. Чѣмъ шире становятся запросы человѣческаго ума, тѣмъ менѣе они могутъ удовлетворяться случайнымъ образомъ, тѣмъ большая является потребность въ особыхъ, болѣе или менѣе подготовленныхъ, учителяхъ, въ особыхъ образовательныхъ учрежденіяхъ—школахъ. Съ развитіемъ общественной естественной обязанности родителей заботиться о сообщеніи необходимыхъ познаній дѣтямъ становится также и обязанностью общественнаго (общины, церкви, государства). Но такъ какъ правильная постановка школьнаго дѣла много зависитъ отъ общаго уровня развитія народа, человечество лишь сравнительно недавно возвысилось до пониманія, что образованіе тогда только можетъ служить рычагомъ прогресса, когда оно становится достоинствомъ всего народа. Поэтому болѣе или менѣе широко поставленное, систематически поведенное и упорядоченное государство *Н. о.* мы встрѣчаемъ только у современныхъ цивилизованныхъ народовъ. Китай и Японія уже въ глубокой древности даютъ намъ примѣръ общественныхъ школъ; но тамъ образованіе было лишено всякой жизненности, благодаря своему чисто формальному характеру, преобладающему въ Китаѣ и до настоящаго времени. Античная цивилизація высоко подняла значеніе знанія, и въ Греціи наряду съ философскими школами мы встрѣчаемъ уже и общеобразовательныя учрежденія, школы въ собственномъ смыслѣ слова. Тѣмъ не менѣе, несмотря на законъ Солона, представлявшій афинскимъ гражданамъ право представлять искъ къ своимъ родителямъ, если они не дали имъ надлежащаго образованія, государство мало заботилось о школахъ, бывшихъ къ тому же привилегіей очень незначительнаго меньшинства, класса свободныхъ гражданъ. Далѣе мы встрѣчаемъ общественныя школы у римлянъ, перенявшихъ всѣ результаты греческой образованности, а затѣмъ у древнихъ евреевъ, у которыхъ, однако, образованіе носило преимущественно религіозный характеръ. Всѣ эти зачатки школьнаго дѣла были восприняты христіанствомъ, поставившимъ воспитаніе юношества въ духъ истины одной изъ главныхъ своихъ задачъ, но смотрѣвшимъ на образованіе, лишь какъ на средство распространенія религіознаго культа („катехетическія“ школы для неофитовъ). Возникшіе

затѣмъ (въ III—IV вв.) монастыри надолго становятся исключительнымъ средоточіемъ просвѣщенія, которое получаетъ при этомъ болѣе учено-теологическій, чѣмъ общеобразовательный, характеръ. Помимо духовенства, всѣ остальные классы общества пребывали въ глубокомъ невѣжествѣ. Съ теченіемъ времени школы, возникшія въ монастыряхъ для подготовки духовенства, начинаютъ допускать въ свои стѣны и мирянъ (преимущественно сыновей знатныхъ лицъ), а съ возвышеніемъ городовъ школы монастырскаго типа (такъ наз. „латинскія“) возникаютъ и въ нихъ—для горжннхъ, главнымъ образомъ при соборныхъ церквахъ. Временный расцвѣтъ арабскихъ школъ на дальнемъ Востокѣ прекращается съ паденіемъ магометанскаго міра; въ Европѣ же въ XII и XIII вв., рядомъ съ латинскими школами, появляются „высшія“ ученыя школы—„университеты“, прототипомъ которыхъ могутъ служить аналогичныя учрежденія древности (напр., Музейонъ, Птоломея, Филадельфа и др.), а также отчасти арабскія „медрессы“ (см. это сл.). Предшествующими латинскими школами, какъ подготовительными („средними“) учебными заведеніями, университеты становятся центрами развитія знаній среди незначительнаго меньшинства; собственно же народная („низшая“) школа почти отсутствуетъ въ то время. Первые практическія попытки осуществленія идеи общенароднаго образованія принадлежали Карлу Великому, но онѣ не достигли существенныхъ результатовъ. Вся средневѣковая образованность высшихъ классовъ носила въ рамкахъ схоластической учености, и только съ эпохи Возрожденія начинается быстрый ростъ просвѣщенія въ Европѣ. Но въ то время, какъ въ другихъ странахъ поднятіе авторитета разума повляло главнымъ образомъ на расцвѣтъ высшихъ умственныхъ центровъ, въ Германіи гуманизмъ и реформація нанесли рѣшительный ударъ невѣжеству народныхъ массъ, и страна эта становится колыбелью народной школы. Съ этого времени, а еще болѣе со 2-й половины XVII в., образованіе низшихъ народныхъ классовъ вводится въ болѣе широкихъ размѣрахъ, сначала въ протестантскихъ странахъ, а потомъ, по примѣру послѣднихъ, и въ католическихъ, подъ преобладающимъ вліяніемъ духовенства обихъ вѣроисповѣданій. Съ теченіемъ времени народная школа освобождается изъ-подъ власти церкви и становится дѣломъ націи, государства, при чемъ на первый планъ выдвигаются два основныя принципа *Н-аго о-ія*— обязательность его для всѣхъ гражданъ и бесплатность по крайней мѣрѣ той части его, которая необходимо должна лечь въ основаніе умственнаго развитія каждаго человѣка, какъ полезнаго члена общества.

Исторія *низшаго образованія* на Западѣ совпадаетъ сначала съ исторіей народной школы въ Германіи, возникшей въ половинѣ XVI в. изъ занятій протестантскихъ церковно-служителей съ дѣтьми съ цѣлью наставленія ихъ въ вѣрѣ. Положеніемъ 1557 г. саксонское правительство обязало приходскихъ священниковъ заводить такъ назыв. *нѣмецкія* школы и обучать въ нихъ за опредѣленную плату всѣхъ мальчиковъ (а съ 1673 г. и дѣвочекъ) своего прихода— чтенію, письму, счету, церковному пѣнію и катехизису, что

нашло подражаніе и въ другихъ нѣмецкихъ странахъ, 30-лѣтняя война остановила успѣхи народной школы; но послѣдняя опять была возобновлена усиліями нѣмецкихъ правителей (Фридриха Вильгельма I, Фридриха Великаго, Фридриха Вильгельма II и особенно Фридриха Вильгельма III), утвердившихъ основные принципы нѣмецкой школьной организаціи, которая, пополняясь все новыми и новыми декретами, выработалась въ стройную систему, послужившую образцомъ для многихъ другихъ государствъ. Но въ то время, какъ законодательство большинства нѣмецкихъ странъ урегулировало соотношеніе всѣхъ важнѣйшихъ сторонъ школьнаго дѣла, прусское и баварское школьные законодательства еще не окончательно выработаны, и рѣшеніе многихъ важныхъ вопросовъ предоставлено школьной администраціи. Общія основанія германской системы состоятъ въ обязательности первоначальнаго обученія (въ Пруссіи съ 1717 г., въ Баваріи съ 1802 г., въ Баденѣ съ 1834 г. и т. д.) для всѣхъ дѣтей школьнаго возраста (6—14 лѣтъ), въ обязанности общинъ содержать соответственное съ количествомъ населенія число школъ и въ подчиненіи дѣла народной школы государству. Первоначальное образованіе бесплатно (законы 1888 и 1889 гг.). Часть расходовъ общинъ на школы покрывается особымъ школьнымъ налогомъ, который взимается съ жителей соответственно съ ихъ имущественными средствами и далеко не повсемѣстно; кромѣ того, общины пользуются постоянными государственными субсидіями, а въ случаѣ несостоятельности могутъ испрашивать пособія у провинцій, послѣднія же, въ свою очередь, — у государства. Жалованіе учительскаго персонала (для подготовки котораго существуютъ учительскія семинаріи и подготовительныя къ нимъ *Fragararden-Anstalten*) не вездѣ нормировано закономъ, и размѣръ его колеблется не только по государствамъ, но даже по провинціямъ и общинамъ (въ Пруссіи учитель получаетъ отъ 810 до 3000 и болѣе марокъ въ годъ, въ среднемъ 1067 мар.). Учительницъ сравнительно мало (въ 1886 г. въ Пруссіи было 57902 учителя и 6848 учительницъ); въ нѣкоторыхъ странахъ процентъ ихъ по отношенію къ числу учителей опредѣленъ закономъ (въ 1885 г. въ Баденѣ 6%). По вѣроисповѣданію учащихся школы дѣлятся на конфессіональныя и смѣшанныя (*gemischte- und Simultanschulen*); какъ тѣ, такъ и другія одинаково доступны для дѣтей обоюго пола, хотя есть и отдѣльныя школы для мальчиковъ и дѣвочекъ. Въ программу преподаванія въ элементарной школѣ входятъ: законъ Божій (необязателенъ), чтеніе, письмо, счетъ и пѣніе; далѣе, по мѣрѣ возможности, географія, исторія, естественныя науки и рисованіе; наконецъ, гимнастика для мальчиковъ и женскія рукодѣлія для дѣвочекъ. Въ дополненіе къ элементарной школѣ („*Volksschule*“, „*Alltagsschule*“), существуютъ, съ одной стороны, школы для дѣтей до-школьнаго возраста („*Kleinkinderschulen*“), или дѣтскіе сады (большую часть частные), съ другой стороны — школы для дальнѣйшаго образованія („*Fortbildungsschulen*“) съ повторительнымъ характеромъ и 1—3-голичнымъ курсомъ, возникшія изъ воскресныхъ и вечернихъ повторительныхъ классовъ и потому называемыя

иногда „воскресными“ школами, „вечерними“ школами („*Winterabendsschulen*“) и т. п. Въ средней и южной Германіи посѣщеніе этихъ школъ обязательно. Въ послѣднія десятилѣтія возникли особыя дополнительные школы, дающія дѣтямъ старшаго возраста (10—15 л.) профессиональную подготовку; онѣ дѣлятся на „городскія“ (коммерческія, ремесленныя) и „сельскія“ (сельско-хозяйственныя) школы („*städtische*“ и „*ländliche Fortbildungsschulen*“). Программа ихъ 5-лѣтняго курса довольно обширна (кромѣ повторенія элементарнаго курса, бухгалтерія, новые языки, геометрія, физика, химія, политическая экономія и т. п.), хотя изложеніе наукъ не систематическое, а лишь примѣненное къ будущей профессіи учениковъ. Общины имѣютъ право сдѣлать посѣщеніе этихъ школъ обязательнымъ, какъ, напр., это имѣетъ мѣсто въ Баваріи и Виртембергѣ. Завѣдываніе школами лежитъ на мѣстныхъ совѣтахъ (общинныхъ, окружныхъ), педагогическая же сторона ихъ — на правительственныхъ инспекторахъ, подчиненныхъ министерству народнаго просвѣщенія (учрежд. съ 1817 г.), которые надзираютъ также за независимыми отъ общинъ частными школами. Въ 1888 г. расходы на низшее образованіе въ Пруссіи составляли 157 000 000 марокъ (въ томъ числѣ 39 500 000 мар. отъ государства); съ 1888—89 гг. (зак. о бесплатномъ обученіи) ежегодная правительственная субсидія увеличилась на 29 000 000 мар. — Въ Австріи народная школа не существовала почти до конца прошлаго столѣтія. Дѣятельность въ пользу ея гусситовъ была подавлена восторжествовавшимъ іезуитизмомъ, и только Марія Терезія впервые приступила къ урегулированію Н-аго о-ія (*Allgemeine Schuordnung 1774 г.*) по образцу саксонскаго и прусскаго школьнаго законодательства (обязательное обученіе дѣтей съ 6 до 12 лѣтъ, учительскія семинаріи и т. п.). Иосифъ II продолжалъ дѣло матери и, между прочимъ, ввелъ обязательное обученіе въ Венгріи. Но правительство Франца II, очень мало сдѣлавшаго для Н-аго о-ія, отдало послѣднее подъ надзоръ католическаго духовенства. 1848-й годъ, пробудившій самодѣятельность общества (учительскіе съѣзды и т. п.), оживилъ школьное дѣло и вызвалъ направленное въ пользу него законодательство. Законъ 1868 г., освобождающій народную школу изъ-подъ контроля церкви, а затѣмъ дополнительный къ нему законъ 1869 г. устанавливають основные принципы австрійской школьной системы, проникнутой на всѣхъ ступеняхъ образованія духомъ вѣротерпимости и уваженія къ національности. Типы народныхъ школъ, въ большинствѣ случаевъ общихъ для дѣтей обоюго пола (кромѣ Венгріи), почти тѣ же, что и въ Германіи: дѣтскіе сады, 1 — 5-классныя элементарныя школы (*Allgemeine Volksschulen*) и 3-классныя дополнительные школы (*Bürgerschulen*), дающія право на поступленіе въ учительскія семинаріи и другія профессиональн. учебныя заведенія. Въ нѣкоторыхъ мѣстностяхъ (Галліція, Далмація) посѣщеніе *Bürgerschulen* обязательно. Существуютъ также соединенныя 8-классныя „*Allgemeine Volks- und Bürgerschulen*“. Учебный возрастъ установленъ зак. 1868 г. съ 6 до 14 лѣтъ, но подвергается небольшимъ колебаніямъ по раз-

нымъ странамъ. Обучение бесплатно, кромѣ Богеміи, Моравіи, Тироля и Силезіи. Финансовое устройство школъ разнообразно по отдѣльнымъ странамъ, но вездѣ часть содержанія ихъ падаетъ на мѣстныя общины. Вознагражденіе учащихся колеблется между 300 и 800 флор. въ годъ; учителей больше, чѣмъ учительницъ. Управление Н-ымъ о-мъ сосредоточено въ рукахъ министра нар. проsv. (съ 1848 по 1860 г. и съ 1867 г.) и 3-хъ видовъ подчиненныхъ ему коллегій (провинциальныхъ, окружныхъ и мѣстныхъ совѣтовъ); въ Венгріи сущ. особая организація управления. — Во Франціи народная школа почти не существовала 60 лѣтъ тому назадъ, если не считать небольшого количества церковно-приходскихъ школъ грамотности („petites écoles“), несмотря на существованіе которыхъ во всей странѣ царило глубокое невѣжество народныхъ массъ. Учредительное собраніе 1791 г. впервые высказалось за націонализацию Н-ого о-ія, но ни революціонное правительство, ни 1-я имперія (заботившаяся много о высшемъ образованіи), ни затѣмъ реставрація (всесѣло предоставившая начальное образованіе католическому духовенству и ассигновавшая на народныя школы только 50 000 фр. въ годъ) ничего не сдѣлали для народныхъ школъ. Поэтому изданный въ 1833 г. законъ Гизо, обязывавшій общины и департаменты заводить учительскія семинаріи и народныя школы, которыя онѣ дѣлитъ на низшія и высшія, требовавшій бесплатнаго обученія для бѣдныхъ дѣтей, регулировавшій надзоръ за школами и вознагражденіе преподавателей и т. п., былъ первой хартіей современнаго французскаго школьнаго законодательства. Въ результатѣ этого закона въ непродолжительномъ времени оказалось 20 000 новыхъ школъ, и къ 1848 г. во Франціи было уже 3½ милл. учащихся обоого пола. Несмотря на временный упадокъ школьнаго дѣла при 2-й республикѣ вслѣдствіе отчасти осуществившейся попытки католическаго духовенства (зак. 1850 г.) захватить въ свои руки Н. о., либеральное министерство Дюрюи (зак. 1867 г.), а затѣмъ законодательство 3-й республики (рядъ законовъ съ 1879 по 1889 г.), окончательно выработали систему общественнаго начальнаго образованія во Франціи, давшую въ непродолжительномъ времени блестящіе результаты: введеніе обязательнаго и бесплатнаго обученія для дѣтей отъ 6 до 13 лѣтъ, устраненіе отъ школьнаго дѣла католическаго духовенства, вмѣненіе въ обязанность общинамъ содержать установленное число школъ, учрежденіе въ каждомъ департаментѣ нормальныхъ школъ и школъ ручнаго труда, основаніе новыхъ школъ на сумму болѣе, чѣмъ 1½ миллиарда франк., увеличеніе числа учащихся и, въ результатѣ всего, непомятное увеличеніе числа учащихся. Управление народной школой примыкаетъ къ общей организаціи управления Н-ымъ о-іемъ въ государствѣ. Во главѣ 16 (съ Алжиромъ 17) „академій“, на которыя раздѣлена страна въ учебно-административномъ отношеніи, стоитъ министръ нар. проsv. (онѣ же и ректоры парижскаго университета) и „высшій совѣтникъ Н-аго о-ія“ (Conseil Supérieur d'instruction publique), составляя 1-ю инстанцію. Далѣе идетъ цѣлый рядъ соподчиненныхъ инстанцій по академіямъ.

департаментамъ, округамъ; послѣдней инстанціей является община съ мэромъ во главѣ, какъ заведующимъ мѣстными дѣлами. Высшую инстанцію для народной школы составляютъ власти департаментовъ (академіи вѣдаетъ уже среднеучебн. зав.). Для надзора за дѣятельностью школьной администраціи существуютъ особые инспектора (генеральные, академическіе, окружные), контролю которыхъ подлежатъ также и частныя школы. 1-ю ступень народной школы составляютъ школы для дѣтей въ возрастѣ отъ 3 до 7 лѣтъ (écoles maternelles, écoles enfantines); содержаніе ихъ не обязательно для общины. 2-ю ступень представляютъ „элементарныя начальныя школы“ (écoles primaires élémentaires), общія для дѣтей обоого пола только въ очень маленькихъ общинахъ (до 500 душъ) и обязательныя для всѣхъ общинъ и всѣхъ лѣтъ школьнаго возраста (если не будетъ доказано, что они получаютъ аналогичное образованіе). Въ 1887—88 гг. изъ 36121 общины Франціи только 80 общинъ, т. е. 0,2%, не имѣли собственныхъ элемент. школъ 3-й ступеню являются „дополнительныя школы“ и параллельныя имъ „школы ручнаго труда“ (écoles manuelles d'apprentissage). Мужскія и женскія дополнительныя школы, содержаніе которыхъ обязательно для болѣе крупныхъ общинъ (не менѣе 6 000 душъ), представляютъ или самостоятельныя учебныя заведенія, „высшія начальныя школы“ (écoles primaires supérieures) съ 2—3-голичнымъ курсомъ, или же примыкаютъ къ элементарной школѣ въ качествѣ „дополнительныхъ“ 1—2-голичныхъ „курсовъ“ (cours complémentaires). Въ школахъ ручнаго труда учащіяся, кромѣ прохожденія курса дополнительной школы, знакомятся съ техническими приѣмами и теоретическими обоснованіями избираемой ими ремесленной или торговой профессіи. Въ нихъ обучается молодежь обоого пола (12—18 л.), но имѣетъ свои отдѣльныя классныя помѣщенія. Образованіе бесплатно на всѣхъ 3-хъ ступеняхъ. Программы всѣхъ этихъ школъ соотвѣтствуютъ приблизительно программамъ нѣмецкихъ Alltagsschulen, Fortbildungsschulen, Bürgerschulen; но особенность французской системы составляютъ преподаваніе сельскаго хозяйства во всѣхъ народныхъ школахъ, всеобщая обязательность школьной гимнастики и уроковъ ручнаго труда, систематич. сообщеніе дѣтямъ основныхъ нравственныхъ принциповъ и разъясненіе имъ ихъ обязанностей, какъ будущихъ гражданъ (instruction civique); на уроки Закона Божія родителямъ предоставляется одинъ день въ недѣлю; въ частныхъ школахъ преподаваніе Закона Божія разрѣшено. Отъ учительскаго персонала требуется соотвѣтственная подготовка, которую большинство получаетъ въ нормальныхъ школахъ (въ 1887—1888 гг. такихъ школъ было 90 для мужчинъ, съ 5 443 учащимися, и 81 для женщинъ, съ 3 544 слушательницами). Существуетъ 2 высшихъ норм. школы для подготовки преподавательскаго персонала обыкновенныхъ норм. школъ, одна для учителей, другая для учительницъ. Учителей во Франціи (1889/90) меньше (43%), чѣмъ учительницъ (57%). Плата первымъ колеблется въ предѣлахъ 200—2 000 фр., вторымъ—200—1 600 фр. Для пополненія общественныхъ расходовъ на школы установлены до-

полнительные налоги; общины, кроме того, могут пользоваться субсидиями департаментов и государства. Въ 1839 г. расходъ на содержание народныхъ школъ всѣхъ категорій составлялъ 155 611 014 фр. Въ 1837 г. во Франціи было 52 779 школъ съ 59 735 учащими и 2 890 035 уч-ся, въ 1889—90 гг. тамъ на считывалось 81 857 шк. съ 151 850 учащими и 5 601 567 уч-ся (Bulletin de l'Institut International de statistique 1892).—Въ Швейцаріи возникновение общественнаго образованія совпадаетъ съ основаніемъ Гельветической республики (1798—1803 г.). Послѣ 1830 г. замѣчается усиленная дѣятельность кантоновъ въ пользу народной школы. Союзная конституція 1874 г. провозглашаетъ Н. о. исключительно дѣломъ государства, требуетъ обязательнаго и бесплатнаго обученія для всѣхъ дѣтей безъ различія вѣроисповѣданій (съ предоставленіемъ учащимся полной свободы совѣсти) и, ограничиваясь нѣсколькими законами (напр., объ устраненіи духовныхъ орденовъ отъ преподаванія и др.), возлагаетъ всѣ заботы о школьномъ дѣлѣ на отдѣльные кантоны. Поэтому, вмѣсто общешвейцарской системы, является 25 кантональных системъ, часто крайне различныхъ. Самая совершенная изъ нихъ—цюрихская, представляющая образецъ мѣстной организаціи школъ, при которой граждане сами заведуютъ дѣломъ Н-аго о-ія, выбирая для этого изъ своей среды особые школьные комитеты. Характерное явленіе представляютъ учительскіе совѣты, организующіе періодическіе учительскіе съезды и находящіеся въ вѣдѣніи директора народныхъ школъ, засѣдающаго въ кантональномъ совѣтѣ. Во многихъ другихъ кантонахъ надзоръ за школьнымъ дѣломъ порученъ инспекторамъ. Швейцарскія школы представляютъ слѣдующія категоріи: 1) дѣтскіе сады, 2) первоначальныя народныя школы (écoles primaires, Primar-, Alltagschulen), обязательныя для всѣхъ дѣтей школьнаго возраста (въ Цюрихѣ 6—12 лѣтъ), 3) дополнительныя школы (ec. complémentaires, Ergänzungsschulen), обязательныя въ нѣкоторыхъ кантонахъ, и, наконецъ, 4) высшія народныя школы (écoles moyennes или secondaires, Sekundarschulen, въ Тессинѣ: Scuole elementari maggiori) съ 3-го-дичнымъ курсомъ, составляющія, благодаря своей прекрасной организаціи, гордость Швейцаріи (программа: франц. и нѣмецк. языки, арифметика, геометрія, исторія, ученіе о государственномъ устройствѣ, естественныя науки и т. д.). Дѣти обоего пола обучаются вмѣстѣ. Всѣ швейцарскія учебныя заведенія, кроме университетовъ, бесплатны (часто учащимся выдаются бесплатно даже учебныя пособія). Въ Швейцаріи, подобно тому, какъ въ Сѣв. Америкѣ, превосходная постановка Н-аго о-ія (особенно въ протест. кантонахъ) даетъ поразительные результаты. Расходы на Н. о. въ Швейцаріи составляли въ 1887 г. 18 049 250 фр.—Въ Англии, гдѣ Н. о. находилось до нынѣшняго столѣтія почти исключительно въ рукахъ господствующей англиканской церкви, въ 1820 г. было всего 6 500 школъ съ 660 тысячь учащихъ на 12 милл. населенія. Государство не вмѣшивалось въ школьное дѣло, а вносимыя въ парламентъ предложенія въ пользу послѣдняго встрѣчали сильное противодѣйствіе дворянства, духовенства и т. наз. волунтаристовъ

(сторонниковъ государственнаго невмѣшательства въ народную жизнь). Англійская народная школа обязана своимъ возникновеніемъ частной инициативѣ. Основанныя въ 1808 и 1811 гг. два частныхъ школьныхъ общества („British and Foreign School Society“, по инициативѣ Ланкастера, и „National School Society“, по методѣ Бейля)—сдѣлали для возникавшаго низшаго образованія все то, что въ другихъ странахъ было сдѣлано соединенными силами государства и общинъ (постройка школьныхъ зданій, подготовка учителей, изысканіе матеріальныхъ средствъ и т. п.). Дѣятельность ихъ вызвала содѣйствіе правительства въ видѣ субсидій на постройку школъ (1833: 20 000 фунт. стерл.), которыя въ 1862 г. составляли 431 000 ф. стерл., и первая официальная англійская школьная статистика констатировала въ томъ же году существованіе 46 000 школъ съ 1 786 000 уч-ся на 18 милл. населенія (10%). Первый школьный законъ, 1870 г., названный по имени своего первоначальнаго инициатора биллемъ Форстера и легшій въ основаніе англійскаго школьнаго законодательства, учреждаетъ особыя мѣстныя школьныя бюро (school boards) для устройста школъ, изысканія средствъ (подъ извѣстнымъ контролемъ высшаго управленія—комитета по н-ому о-нію госуд. тайнаго совѣта), надзора за преподаваніемъ и т. п. Дополнительные законы послѣдующихъ лѣтъ вполнѣ обязательное обученіе для дѣтей обоего пола отъ 5 до 13 л. (1876 г.), регулируютъ фабричный трудъ учащихся, подвергаютъ правительственному надзору всѣ школы, получающія субсидіи, какъ устроенныя школьными бюро (board schools), такъ частныя (voluntary schools). Въ настоящее время (законъ 1891 г.) правительство проэктируетъ замѣну школьной платы правительственными субсидіями. Въ 1877 году преобладающая школьная плата составляла отъ 2 до 3 пенсовъ въ недѣлю. Жалованье учителя составляетъ среднимъ числомъ 119 ф. с. 12 шилл. (въ 1870 г.—94 ф. 1 ш.), учительницы—75 ф. с. 9 шилл. въ годъ (столько же почти въ 1870 г.). Кроме того существуютъ т. наз. „учительскіе ученики“ (pupil teachers), получающіе въ годъ 10—20 с. ф. и обучающіе дѣтей подъ надзоромъ учителя; въ концѣ года они подвергаются экзамену, и лучше допускаются въ бесплатныя учительскія семинаріи (съ 2-го-дичнымъ курсомъ). Вся организація школьнаго дѣла ввѣрена собственной инициативѣ общинъ, частныхъ лицъ и обществъ; правительство ограничивается системой давленія при помощи субсидій, придающей егдѣятельности на почвѣ Н-аго о-ія филантропическій характеръ, вполнѣ соотвѣтствующій тому духу благотворительности, который проявляетъ въ школьномъ дѣлѣ все англійское общество. Конечно, при такой системѣ виды начальныхъ школъ и программы ихъ крайне разнообразны. Во всѣхъ школахъ, получающ. субсидіи, преподаваніе Закона Божія вводится факультативно, по желанію родителей, и не должно касаться тѣхъ пунктовъ религіи, на которыхъ расходятся разныя вѣроисповѣданія. Въ 1889 г. расходъ на народныя школы равнялся для Англии и Уэльса 8 500 000 ф. с. (около 80 милл. руб.), 592 884 ф. с. для Шотландіи и 908 824 ф. с. для Ирландіи.—Органи-

нація низшаго народнаго образованія въ остальныхъ европейскихъ странахъ болѣе или менѣе приближается то къ германской (Швеція, Норвегія, Нидерланды, Данія, Греція, Турція), то къ французской школьной системѣ (Бельгія, Италия, Испанія, Португалія). Въ Швеции народная школа возникаетъ со введеніемъ реформации (1527 г.). Начиная съ XVII в. шведскіе государи посвящали много заботъ Н-ому о-ю, а XVIII-й в. ознаменовался многими законами, подготовившими законы 1842 и 1882 г. (обязательноз обученіе съ 7 до 14 л., организация школьной инспекціи, учительск. семинарій и т. п.). Вообще Н. о. какъ въ Швеции, такъ и въ соседней съ нею Норвегии стоитъ на высокой степени развитія. То же можно сказать и о Нидерландахъ и Даніи, хотя въ первой странѣ нѣтъ обязательнаго обученія. Въ Греции первые школьные законы относятся къ 1833 г. (обязательное обученіе), и народное образованіе пока мало развито. Въ Турціи, школьная система которой (съ 1847 г.) представляетъ сколокъ съ германской, образованіе находится на низкой ступени развитія, хотя школы ея, „мехтеби“, обязательны и бесплатны (содержатся на счетъ мечетей, частной благотворительности и государственныхъ субсидій). Въ Румыніи начальное образованіе обязательно и бесплатно. Въ Сербіи нѣтъ обязательнаго образованія, и школы содержатся на счетъ общинъ. Н. о. въ Бельгіи, именно въ богатой Фландріи, развилось въ средние вѣка раньше, чѣмъ въ другихъ странахъ, но было совершенно уничтожено тяжелымъ испанскимъ игомъ. Іосифъ II впервые обратилъ вниманіе на народную школу, о которой затѣмъ много заботилось правительство Вильгельма III, послѣ присоединенія Бельгіи къ Голландіи. Но реакція противъ голландской системы (послѣ 1830 г.) ослабила на время успѣхъ школьнаго дѣла, которое получило правильную постановку благодаря закону 1884 г. Состояніе его, однако, не вполне удовлетворительно. Въ Италиі, несмотря на спорядическую заботливость отдѣльныхъ правительствъ о народныхъ школахъ (въ 1786 г. Іосифъ II въ Ломбардіи, въ 1802 г. французская имперія въ Цизальпинской республикѣ, въ 1822 г. введеніе бесплатныхъ начальныхъ школъ въ Сардиніи и т. д.),—Н. о. было упорядочено только закономъ 1859 г. (legge Casati), а школьная администрація—декретомъ 1867 г. Обученіе обязательно и бесплатно, много вечернихъ и воскресныхъ школъ для взрослыхъ, но общій уровень развитія школьнаго дѣла еще не достаточно высокъ. Такое же положеніе констатируется и въ Испаніи, во-первыхъ благодаря тому, что народная школа находилась въ ней до 1808 г. всецѣло въ рукахъ католическаго духовенства, отъ котораго фактически не освободилась и до сихъ поръ, во-вторыхъ—вслѣдствіе политическихъ неурядицъ, тормозящихъ непрерывное развитіе школьнаго дѣла. Несравненно лучшие результаты дало введеніе (съ 1836 по 1868 г.) французской школьной системы въ Португаліи, въ которой предоставленная католич. духовен. народная школа находилась до конца XVIII ст. въ жалкомъ состояніи. Особенный прогрессъ ея замѣчается въ послѣднее время.—Школьная система Северо-Американскихъ Соединенныхъ Штатовъ

представляетъ квинтэссенцію всехъ усовершенствованій, сдѣланныхъ до настоящаго времени въ области школьнаго дѣла. Особое положеніе этой страны обусловливается тѣмъ, что здѣсь необходимость Н-аго о-ія была общепризнаннымъ фактомъ съ самаго возникновенія государства,—стремленія правительства и частная инициатива всегда шли рука объ руку въ школьномъ дѣлѣ. Устройство послѣдняго въ Соединенныхъ Штатахъ всего ближе подходитъ къ швейцарской системѣ. Управление Н-ымъ о-іемъ находится здѣсь въ вѣдѣніи отдѣльныхъ штатовъ, которые, такъ же какъ и составляющія ихъ графства и общины, сохраняютъ при этомъ свою полную независимость, какъ относительно другъ друга, такъ и относительно центрального правительства. Въ Соединенныхъ Штатахъ нѣтъ ни общаго, федеральнаго школьнаго законодательства, ни федеральной школьной системы; поэтому какъ тѣ, такъ и другія крайне разнообразны по отдѣльнымъ штатамъ. Нѣкоторые штаты (сѣверные, сѣверо-западные) далеко ушли впередъ отъ остальныхъ (преимущественно южныхъ), но такъ какъ ихъ школьное дѣло является типомъ, къ которому въ послѣднее время успѣшно стремятся отставшіе штаты, то положеніе въ нихъ Н-аго о-ія можно считать характернымъ для всей сѣверо-американской системы. Въ большинствѣ сѣверныхъ штатовъ элементарная народная школа обнимаетъ 9 лѣтъ (9 классовъ); есть и 5—6-классныя школы, дающія болѣе или менѣе законченное образованіе. Въ программу 9-лѣтней народной школы (состоящей изъ 2-хъ ступеней: высшей и низшей) входятъ слѣдующіе предметы: англійскій и латинскій языки, арифметика, алгебра, геометрія, исторія, географія, естественныя науки (въ томъ числѣ анатомія и физиологія), физика, бухгалтерія, черченіе и рисованіе,—все это, конечно, въ видѣ сжатаго, общеобразовательнаго курса. При многихъ школахъ существуютъ дѣтскіе сады. Почти во всехъ штатахъ образованіе обязательно для всехъ дѣтей обоего пола, находящихя въ школьномъ возрастѣ (приблизительно отъ 5 до 15 л.); оно вездѣ бесплатно; въ нѣкоторыхъ штатахъ (напр., въ Массачусетсѣ) выдается бесплатно и учебныя пособія. Американскія народныя школы (common schools, free schools) заключаютъ въ себѣ всѣ типы европейскихъ школъ (écoles primaires élémentaires, éc. prim. supérieures и т. д.). Для дѣтей негровъ есть (главн. обр. съ 1863 г.) особыя школы (coloured schools). Кромѣ того существуютъ вечернія школы (evening schools) для желающихъ, а также много частныхъ школъ, подчиненныхъ официальному надзору. Управление школьнымъ дѣломъ штатовъ сосредоточивается въ рукахъ особыхъ выборныхъ интендантовъ (State Superintendent of Public Instruction) и особыхъ, выборныхъ же, школьныхъ бюро (Boards of Publ. Education). Такіе же интенданты и совѣты выбираются для каждого графства. Нормальныя школы (для лицъ обоего пола) бесплатны; учащиеся въ нихъ могутъ быть въ то же время учителями 2-хъ первыхъ классовъ народной школы. Среднее жалованье учителя—42 доллара (85 руб.), учительницы—34 долл. (70 руб.) въ мѣсяцъ. Общественныя школы обладали въ 1889 г. иму-

ществомъ въ 423 милл. долларовъ (650 милл. р.); въ 1890 г. издержки на содержание школъ составляли 140 милл. долл., т. е. 2 д. 24 цента на 1 душу населенія. Общій уровень Н-аго о-ія сильно повысился въ продолженіе послѣднихъ 10 лѣтъ, съ поднятіемъ школьнаго дѣла въ южныхъ штатахъ, которые значительно понизжали общія для всѣхъ штатовъ цифры количества школъ, грамотныхъ и т. п. (Въ 1880 г. 6 $\frac{1}{4}$ милл. населенія Соединенныхъ Штатовъ старше 10 лѣтъ не умѣли ни читать, ни писать, а 5 милл. умѣли только читать, между тѣмъ какъ въ нѣкот. отдѣлн. штатахъ совсѣмъ не было неграмотныхъ). Сѣверная эмиграція (напр., въ Техасѣ и Флоридѣ) оказываетъ существенныя услуги школьному дѣлу отставшаго Юга, но нѣкоторые штаты имѣютъ и до сихъ поръ очень несовершенныя школьныя системы, благодаря чему въ Сѣв. Каролинѣ 21% неграмотныхъ (самой высокой % изо всѣхъ штатовъ).—Въ Россіи первая школа относится ко времени введенія христіанства. Онѣ были учреждены въ Киевѣ Владиміромъ св. и въ Новгородѣ—Ярославомъ Мудрымъ для подготовки грамотнаго русскаго духовенства. Монгольское иго уничтожило эти зачатки Н-аго о-ія. Во все продолженіе его церковь была единственной хранительницей знанія, и изъ духовныхъ школъ, какъ и на Западѣ, возникло въ послѣдствіи высшее образованіе въ Россіи. Простой же народъ еще долго послѣ уничтоженія татарщины оставался въ самомъ грубомъ невѣжествѣ (полное отсутствіе школъ). Церковно-приходскія школы, введенныя по требованію Стоглаваго Собора (1551 г.), не получили широкаго распространенія вслѣдствіе невѣжества сельскаго духовенства. При Петрѣ I заботы о школахъ выразились учрежденіемъ *цифирныхъ* школъ для дѣтей приказнаго чина (въ возрастѣ отъ 10 до 15 лѣтъ), не встрѣтившихъ сочувствія въ населеніи, и такъ наз. „*гарнизонныхъ*“ школъ для дѣтей солдатъ и офицеровъ не изъ дворянъ; исключительныя же заботы Петра о высшемъ образованіи дворянскаго сословія положили первое основаніе разьединенію между высшими общественными классами и народомъ, развившемуся въ теченіе XVIII в. Екатерина II учредила „по всѣмъ городамъ и многолюднымъ селеніямъ“ народныя училища съ небольшою платой „для всѣхъ тѣхъ, кто добровольно пожелаетъ обучаться въ оныхъ“, при чемъ въ школы эти допускались и дѣвочки (право, которымъ общество пользовалось въ очень ограниченномъ размѣрѣ). Хотя еще въ 1086 г. основано было при Киево-Андреевскомъ монастырѣ княжной-инокиней Анной Всеволодовной училище для дѣвочекъ (первое женское учебное заведеніе въ Россіи), Екатерина II считается насадительницей женскаго образованія въ странѣ, такъ какъ при вступленіи ея на престолъ въ Россіи не было ни одного женскаго учебнаго заведенія, кромѣ нѣсколькихъ плохихъ частныхъ пансіоновъ, а въ годъ ея смерти 424 дѣвочки обучались въ основанномъ ею „Воспитательномъ обществѣ для благородныхъ“ (въ 1764 г.) и мѣщанскихъ (въ 1765 г.) дѣвицъ; въ начальныхъ же училищахъ учились 1121 дѣв. (759—въ Петербургѣ и только 362—по губерніямъ). Въ 1786 г. утвержденъ былъ первый уставъ народныхъ училищъ, которыя дѣлились на „глав-

ныя“ (4-классныя, губернскія) и „малыя“ (2-классныя, уѣздныя). Всѣхъ учащихся въ 1786 г. было 176730, что по отношенію къ 26-милліонному населенію имперіи составляетъ ничтожный процентъ (0,66%). Въ Малороссіи въ срединѣ прошлаго столѣтія школьное дѣло стояло выше, чѣмъ въ Великороссіи: въ 1781 г. въ Гадячскомъ полку училась $\frac{1}{2}$ дѣтей учебнаго возраста. При Александрѣ I въ Россіи учреждены были 1-классныя уѣздныя училища. Съ учрежденіемъ учебныхъ округовъ (1835 г.) введена централизація школьнаго управленія. До 60-хъ годовъ учителями были почти исключительно духовныя лица; только съ возникновеніемъ учительскихъ семинарій появился новый типъ свѣтскаго учителя. Въ особенности введеніе земскихъ учреждений (1863 г.) способствовало дѣлу народной школы, хотя нѣкот. увеличеніе числа школъ началось еще раньше, съ 1861 г. (уничтоженіе крѣпостной зависимости). Къ 1861 г. въ 59 губ. Евр. Россіи было 15,16% всѣхъ нынѣ существующихъ школъ, къ 1863 г. ихъ прибавилось 6,17%, а съ того времени—остальные 77,17%; слѣдов., со времени освобожденія крестьянъ открыто 84,14% теперешняго числа школъ (данныя за 1886 г.). Въ 1869 г. учреждены были 1- и 2-классныя училища вѣдомства министерства нар. проsv., по образцу которыхъ были затѣмъ преобразованы всѣ начальныя школы (Положеніе о начальн. народн. училищахъ 1874 г.). Всѣ школы, по источникамъ на ихъ содержаніе, дѣлятся на *городскія, земскія* (по преимуществу *сельскія*), *министерскія, фабричныя* и *церковно-приходскія* (въ столицахъ существуютъ еще *школы Воспитательныхъ Домовъ*). Кромѣ того по всей Россіи распространены неофициальныя домашнія *школы грамотности, частныя* 1—2-классныя училища, а также устроенныя по инициативѣ частныхъ лицъ и обществъ и подверженныя правительственной инспекціи *городскія воскресныя школы*. Уѣздныя училища, по своему положенію относительно начальныхъ школъ, представляютъ слабое подобіе западно-европейскихъ народныхъ школъ высшаго разряда (*écol. prim. supér., Fortbildungsschulen* и т. п.). Съ 1884 г. выдвинуть вопросъ о начальномъ образованіи подлѣ стѣною православной церкви, и расширено значеніе церковно-приходскихъ школъ. Курсъ 1-классной (типичной для Россіи) начальной школы рассчитанъ на 3 года (3 отдѣленія: низшее, среднее и высшее), но, такъ какъ знаніе не имѣетъ для крестьянъ такого утилитарнаго значенія, какъ для среднихъ классовъ, большинство крестьянскихъ дѣтей (въ 1882—83 гг. въ Моск. губ. 70%) не оканчиваетъ курса. Начало школьнаго возраста не установлено, и часто дѣти начинаютъ посѣщать школу очень рано. Преподаваніе Закона Божія находится почти повсемѣстно въ рукахъ духовенства. Всѣ народныя школы доступны для дѣтей обоего пола и, за нѣкоторыми исключеніями, безъ различія вѣроисповѣданій; кромѣ того существуютъ еврейскія и магометанскія низшія школы. Дѣвочки учатся втрое (въ нѣкоторыхъ губ., напр. въ Минской, Виленской, въ 10 разъ) меньше, чѣмъ мальчиковъ. Образовательный цензъ учительскаго персонала далеко не удовлетворителенъ: въ 1880 г. было только 36% учителей и 26,3% учительницъ, знаю-

мыхъ съ педагогическими приемами. Въ 1892 г. на содержаніе всѣхъ народныхъ училищъ (а также учительскихъ институтовъ и семинарій) было израсходовано около 13 милл. руб. (въ томъ числѣ 5 милл. изъ государств. казначейства). Къ низшимъ учебнымъ заведениямъ относятся также мужскія духовныя училища, предназначенныя для первоначальнаго образованія дѣтей православнаго духовенства, а затѣмъ низшія спеціальныя школы (техническія, лѣсныя, ремесленныя, военныя и т. п.), дающія дополнительное образованіе, то къ 1-, то къ 2-класснымъ начальнымъ училищамъ. Неудовлетворительность нашего школьнаго дѣла объясняетъ отчасти низкій процентъ грамотности въ странѣ (1887 г.: 68,7% неграмотныхъ рекрутъ въ 50 губ. Евр. Россіи). Самый низкій уровень грамотности представляютъ губ.: Уфимская, Подольская, Бессарабская, Оренбургская, Волынская, Кіевская и Казанская; самый высочій: Эстляндская, Лифляндская, Курляндская, Ярославская, Петербургская и Московская. Въ Финляндіи, гдѣ школьное дѣло устроено по германской системѣ, неграмотныхъ нѣтъ. Прилагаемая таблица даетъ понятіе о сравнительномъ положеніи низшаго народнаго образованія въ современн. государствахъ (I) и въ отдѣльныхъ губерніяхъ Евр. Россіи (II).

Среднее образованіе возникло на Западѣ изъ такъ наз. „латинскихъ школъ“, бывшихъ не только первыми среднеуч. завед., но и первыми европейскими школами вообще. Впервые урегулированныя государствомъ во время реформациі (Allgemeine Schulordnung Меланхтона, 1528 г.), латинскія школы протестантскихъ государствъ, а затѣмъ и возникшія по ихъ образцу іезуитскія коллегіи католическихъ странъ преобразовались съ теченіемъ времени въ гимназіи, лицеи и т. п. и сохранили до нашего времени классическій характеръ образованія, сообщенный имъ эпохой гуманизма. Съ начала нынѣшняго столѣтія къ нимъ присоединяются реальныя школы (см. это сл.) съ преобладающимъ изученіемъ математики, естествознанія и новыхъ языковъ. Нѣчто среднее между гимназіей и реальной школой представляетъ нѣмецкая реальная гимназія, въ которой главное вниманіе обращается на т. наз. реальныя учебныя предметы (математика, естествознаніе и т. п.), но не исключается и изученіе латинскаго языка (въ меньшемъ объемѣ). Рядомъ съ 9-классными классическими и реальными гимназіями въ Германіи существуютъ неполныя классическія гимназіи (классическія прогимназіи, классическіе лицеи, латинскія школы, педагогіумы) и неполныя реальныя гимназіи (реаль-

I. Низшее образованіе въ евр. государствахъ и Соед. Штатахъ Сѣв. Америки.

| Государства: | Годы. | Число народныхъ школъ. | Учащихся. | | Учащихъ. | Школен. расходу на 1 душу населен. въ франкахъ. | % неграмотныхъ рекрутъ. | % неграмотныхъ жителей. |
|---------------------------------|---------|------------------------|------------|----------------|-----------|---|-------------------------|-------------------------|
| | | | Всего. | На 1000 насел. | | | | |
| Австрія | 1890 | 17619 | 2872929 | 120 | 43708 | 7 | 23,6 | 44 |
| Венгрія | 1889 | 16702 1) | 2015612 | 116 | 21738 | 2,12 | 34,0 | 59 |
| Бельгія | 1890 | 5673 | 616091 | 100 | 11795 | 4,50 | 16,0 | 42 |
| Великобрит. и Ирландія | 1889/90 | 30825 | 5513695 | 141 | 53179 2) | 6,30 3) | — | 19 |
| Германія | 1887 | 58000 | — | 149 | — | — | 0,6 | — |
| Пруссія | 1886 | 34016 | 5005116 | 170 | 70522 | 6,54 | 0,8 | — |
| Саксонія | 1889 | 2205 | 578794 | 167 | 10102 | 6,57 | 0,0 | — |
| Баденъ | 1890 | 1580 | 274803 | 166 | 3668 | 4,37 | 0,0 | — |
| Баварія | 1890 | 7141 | 834829 | 149 | 23376 1) | 3,58 | 0,0 | — |
| Греція | 1884 | 1741 | — | 51 | — | — | — | 45 |
| Данія | 1874 | 2940 | — | 123 | — | — | 0,5 | 2 |
| Испанія | 1885 | 30105 | — | 109 | — | — | — | 72 |
| Италія | 1889 | 44664 | 2059389 | 75 | 45694 | 2,07 | 42,0 | 67 |
| Нидерланды . . | 1889 | 2952 4) | 454926 4) | 143 | 10931 4) | 5,32 | 7,3 | — |
| Норвегія | 1888 | 6282 | 295239 | 148 | 4966 | 1,61 | — | — |
| Португалія . . . | 1887 | 5347 | — | 51 | — | — | — | 82 |
| Россія Евр. (50 губ.) | 1886 | 39003 | 2025317 | 25 | 34486 | 0,27 5) | 68,7 | — |
| Финляндія | 1890 | 1045 | — | 173 | — | — | — | — |
| Румынія | 1883 | 2743 | — | 23 | — | — | — | ? |
| Сербія | 1888,9 | 668 | — | 25 | — | — | 79,3 | 92 |
| Соед. Шт. | 1890 | 184000 | 14372683 | 228 | 400000 | 9,33 | — | 39 |
| Франція | 1890 | 67359 4) | 4405543 4) | 100 | 106247 4) | 4,43 | 9,4 | 38 |
| Швейцарія | 1890 | 9244 | 476101 | 162 | 9239 | 6,48 | 0,8 | 2 |
| Швеція | 1889 | 10516 | 651313 | 140 | 12519 | 3,55 | 0,2 | — |

1) Съ частными школами. 2) Кромѣ Ирландіи. 3) Англія и Ирландія. 4) Безъ частныхъ школъ. 5) По номинальному курсу (1 фр. = 25 к.).

II. Низшее образование въ Европейской Россіи.

Низшія, начальныя, благотворительныя и частныхъ лицъ школы 2 и 3 разрядовъ, церковно-приходскія училища и школы грамотности.

| Губерніи: | Колич. школъ въ 1886 г. | | | | Колич. учаш. мальчиковъ въ 1886 г. | | Колич. учаш. дѣвочекъ въ 1886 г. | | Общее колич. учаш. мальч. на 100 чел. мужскаго населенія. | Общее колич. учаш. дѣвочекъ на 100 чел. женскаго населенія. | Колич. неграм. новобранц. призыва 1887 г. на 100 новобранцевъ. |
|---|-------------------------|---|---|--------------|---|--------------|--|------------------|---|---|--|
| | Общее число. | Въ томъ числѣ цер.-приход. и школъ грамотн. | Одна школа на про- странствѣ кв. верст. | Общее число. | Въ томъ числѣ въ цер.-прих. и школ. грамот. | Общее число. | Въ томъ числѣ въ цер.-прих. и школ. грамотн. | | | | |
| Лифляндская | 1893 | 120 | 21 ₁₁₃ | 63553 | 4180 | 58413 | 1160 | 10 ₁₅ | 9 ₂ | 3 ₃ | |
| Эстляндская | 680 | 60 | 25 ₁₄₃ | 14789 | 1571 | 12348 | 718 | 7 ₁₆ | 6 ₁₂ | 2 ₅ | |
| Курляндская | 636 | 27 | 37 ₁₃₄ | 21598 | 898 | 15430 | 264 | 6 ₁₅ | 4 ₄ | 17 ₁₇ | |
| Тверская | 1235 | 108 | 46 ₁₀₂ | 44248 | 3436 | 14576 | 1083 | 5 ₁₄ | 1 ₁₆ | 46 ₁₄ | |
| Московская | 1027 | 103 | 28 ₁₄₆ | 56001 | 2955 | 15791 | 910 | 4 ₁₉ | 1 ₁₅ | 36 ₁₁ | |
| Ярославская | 526 | 90 | 59 ₃₇ | 23649 | 2476 | 10430 | 1160 | 4 ₁₇ | 1 ₁₈ | 25 ₁₅ | |
| Олонѣцкая | 248 | 50 | 452 ₁₉₁ | 7567 | 854 | 1978 | 206 | 4 ₁₆ | 1 ₁₁ | 56 ₃ | |
| Тульская | 679 | 122 | 40 ₁₀₇ | 33423 | 3912 | 5533 | 456 | 4 ₁₆ | 0 ₈ | 58 ₁₄ | |
| Рязанская | 734 | 144 | 50 ₁₁₉ | 41684 | 5372 | 7719 | 963 | 4 ₁₅ | 0 ₈ | 55 ₁₇ | |
| Калужская | 620 | 224 | 43 ₁₈₃ | 26268 | 5730 | 5462 | 733 | 4 ₁₄ | 0 ₉ | 56 ₁₈ | |
| Таврическая | 628 | 67 | 84 ₁₆₄ | 25197 | 1995 | 8845 | 740 | 4 ₃ | 1 ₁₇ | 63 ₁₇ | |
| Гродненская | 790 | 410 | 42 ₁₉₁ | 29417 | 8424 | 4640 | 1039 | 4 ₁₂ | 0 ₁₆ | 67 ₁₉ | |
| Саратовская | 690 | 95 | 107 ₁₆₀ | 47933 | 2620 | 22644 | 837 | 4 ₁₂ | 1 ₁₉ | 71 ₁₆ | |
| Владимирская | 695 | 203 | 61 ₁₆₃ | 28268 | 4471 | 7664 | 893 | 4 ₁₁ | 1 ₁₀ | 45 ₄ | |
| Орловская | 715 | 141 | 57 ₁₄₂ | 40545 | 4500 | 6328 | 635 | 4 ₁₀ | 0 ₁₆ | 71 ₁₈ | |
| Самарская | 774 | 129 | 171 ₁₄₇ | 49762 | 3666 | 25310 | 608 | 3 ₉ | 1 ₁₃ | 78 ₁₉ | |
| Новгородская | 586 | 109 | 177 ₁₇₅ | 23520 | 2630 | 5553 | 631 | 3 ₉ | 0 ₉ | 55 ₁₀ | |
| Екатеринославск. С.-Петербургская | 725 | 161 | 76 ₁₈₃ | 36836 | 4633 | 8944 | 607 | 3 ₈ | 0 ₉ | 71 ₁₃ | |
| Херсонская | 130 | 77 | 34 ₁₆₉ | 33709 | 2657 | 23126 | 825 | 3 ₁₈ | 3 ₉ | 29 ₁₅ | |
| Курская | 1817 | 178 | 76 ₁₁₄ | 41583 | 7223 | 16276 | 3423 | 3 ₁₇ | 1 ₁₆ | 70 ₇ | |
| Киевская | 874 | 273 | 46 ₁₇₀ | 43030 | 6933 | 6176 | 555 | 3 ₁₇ | 0 ₁₅ | 74 ₄ | |
| Винницкая | 498 | 275 | 29 ₁₈₉ | 53877 | 41741 | 7125 | 3499 | 3 ₁₆ | 0 ₁₅ | 81 ₁₃ | |
| Минская | 1290 | 1954 | 62 ₁₁₃ | 30718 | 14580 | 3625 | 1128 | 3 ₁₅ | 0 ₁₄ | 76 ₁₆ | |
| Оренбургская | 1670 | 40 | 248 ₁₈₂ | 22907 | 806 | 8757 | 94 | 3 ₁₅ | 1 ₁₃ | 82 ₁₉ | |
| Вологодская | 444 | 151 | 795 ₁₈₃ | 20267 | 3043 | 3753 | 333 | 3 ₁₄ | 0 ₁₆ | 63 ₁₅ | |
| Архангельская | 169 | 59 | 4390 ₁₈₃ | 5266 | 1176 | 1490 | 188 | 3 ₁₃ | 0 ₁₉ | 53 ₁₃ | |
| Пермская | 927 | 62 | 313 ₁₀₂ | 43880 | 1438 | 16336 | 340 | 3 ₁₃ | 1 ₁₂ | 72 ₁₂ | |
| Черниговская | 670 | 150 | 68 ₁₇₂ | 38199 | 3019 | 4673 | 308 | 3 ₁₃ | 0 ₁₄ | 72 ₁₆ | |
| Полтавская | 861 | 214 | 50 ₁₉₂ | 45213 | 5261 | 4994 | 342 | 3 ₁₂ | 0 ₁₄ | 76 ₁₃ | |
| Волынская | 1356 | 460 | 46 ₁₄₉ | 37649 | 10219 | 9518 | 864 | 3 ₁₂ | 0 ₁₈ | 82 ₁₄ | |
| Тамбовская | 924 | 320 | 63 ₁₃₂ | 42798 | 7504 | 5682 | 723 | 3 ₁₂ | 0 ₁₄ | 77 ₁₀ | |
| Воронежская | 679 | 92 | 85 ₁₂₇ | 41987 | 3493 | 5982 | 241 | 3 ₁₁ | 0 ₁₄ | 74 ₁₁ | |
| Нижегородская | 650 | 200 | 69 ₁₂₈ | 22961 | 3798 | 5994 | 466 | 3 ₁₁ | 0 ₁₇ | 66 ₁₀ | |
| Бессарабская | 531 | 45 | 73 ₁₄₇ | 25501 | 1015 | 7710 | 131 | 3 ₁₀ | 1 ₁₆ | 83 ₁₃ | |
| Харьковская | 478 | 77 | 100 ₁₁₇ | 35216 | 2697 | 6920 | 258 | 3 ₁₀ | 0 ₁₆ | 78 ₁₅ | |
| Пензенская | 505 | 106 | 67 ₁₅₈ | 22872 | 2995 | 4146 | 384 | 3 ₁₀ | 0 ₁₅ | 77 ₁₄ | |
| Подольская | 1209 | 945 | 30 ₁₅₃ | 37340 | 23505 | 4326 | 1611 | 3 ₁₀ | 0 ₁₃ | 85 ₁₀ | |
| Казанская | 877 | 211 | 63 ₁₈₀ | 31288 | 5319 | 6600 | 690 | 2 ₉ | 0 ₁₆ | 80 ₁₇ | |
| Смоленская | 373 | 2 | 131 ₁₉₃ | 18864 | 20 | 2789 | 17 | 2 ₉ | 0 ₁₃ | 69 ₁₃ | |
| Вятская | 926 | 372 | 145 ₁₈₁ | 40312 | 6823 | 10253 | 1833 | 2 ₈ | 0 ₁₇ | 70 ₁₈ | |
| Костромская | 484 | 133 | 152 ₁₄₉ | 17127 | 1168 | 5480 | 305 | 2 ₇ | 0 ₁₇ | 53 ₁₉ | |
| Донскаго Войска Область | 452 | 120 | 319 ₁₈₈ | 21593 | 3758 | 4920 | 494 | 2 ₁₅ | 0 ₁₆ | 66 ₁₀ | |
| Симбирская | 550 | 88 | 79 ₁₀₇ | 19969 | 1650 | 3230 | 154 | 2 ₁₅ | 0 ₁₄ | 70 ₁₇ | |
| Виленская | 520 | 279 | 70 ₁₈₂ | 15658 | 4140 | 1904 | 253 | 2 ₁₄ | 0 ₁₃ | 78 ₁₄ | |
| Псковская | 313 | 110 | 121 ₁₂₆ | 11403 | 2820 | 2542 | 429 | 2 ₁₃ | 0 ₁₅ | 73 ₁₀ | |
| Астраханская | 240 | 105 | 363 ₁₃₀ | 9349 | 3016 | 2753 | 427 | 2 ₁₂ | 0 ₁₇ | 70 ₁₇ | |
| Витебская | 351 | 111 | 110 ₁₁₁ | 11195 | 1655 | 1541 | 207 | 1 ₁₇ | 0 ₁₂ | 78 ₁₀ | |
| Могилевская | 254 | 1 | 165 ₁₈₈ | 10548 | 60 | 2269 | — | 1 ₁₅ | 0 ₁₃ | 76 ₁₉ | |
| Ковенская | 222 | 2 | 159 ₁₀₇ | 11397 | 35 | 1203 | 24 | 1 ₁₅ | 0 ₁₁ | 79 ₁₇ | |
| Уфимская | 395 | 88 | 271 ₁₄₁ | 13051 | 1731 | 3043 | 353 | 1 ₁₃ | 0 ₁₃ | 89 ₁₈ | |

ныя прогимназии, реальные лицеи, реально-латинскія школы),—всѣ съ вполнѣ законченными курсомъ. 9-классныя реальные школы носятъ названіе *Obérgrealschulen*, 6-классныя же (съ нѣскольکو измѣненнымъ учебнымъ планомъ, приуроченнымъ къ непосредственному переходу учащихся къ практической дѣятельности),—*höhere Bürgerschulen*. Окончившіе полный курсъ реальныхъ школъ, реальныхъ гимназій и классическихъ гимназій (аттестатъ зрѣлости) имѣютъ право—первое на поступленіе въ высшія спеціальныя учебныя заведенія, которые, кромѣ того, и на нѣкоторые факультеты университетовъ, третью же—во всѣ учебныя заведенія для высшаго образования. Во 2-й половинѣ стол. впервые появляются въ Германіи женскія среднеучебныя заведенія (*höhere Bildungsanstalten für Mädchen*), но до 20-хъ годовъ текущаго столѣтія они были исключительно дѣломъ частной инициативы. Среднее образованіе въ Германіи носитъ конфессіональный характеръ и подчинено министерству народнаго просвѣщенія. —Тѣ же типы среднеучебныхъ заведеній мы встрѣчаемъ и въ *Астріи*, гдѣ гимназій до 1773 г. находилось въ рукахъ иезуитовъ и только въ 1849 г. были реорганизованы по германскому образцу съ существенными, впрочемъ, отклоненіями. Полный 8-классный курсъ австрійскихъ гимназій распадается на 2 вполнѣ законченныхъ курса: низшую (*Untergymnasium*) и высшую гимназію (*Obergymnasium*). 4 низшіе класса называются также „реальной гимназіей“, потому что изученіе классическихъ языковъ начинается только въ высшихъ классахъ. Кромѣ того существуютъ 7-классныя (высшія) реальные школы (открытыя въ 1851 г.), 4 низшіе класса которыхъ (низшія реальные школы) соответствуютъ австрійскимъ реальнымъ гимназіямъ и могутъ замѣнять ихъ, такъ что высшіе реальные классы не имѣютъ самостоятельнаго значенія и являются лишь продолженіемъ предыдущихъ. Во всѣхъ австрійскихъ среднеучебныхъ заведеніяхъ введено болѣе основательное, чѣмъ въ Германіи, изученіе физико-математическихъ наукъ. —Во *Франціи* среднее образованіе регулируется закономъ 1850 г. Мужскія среднеучебныя заведенія дѣлятся на государственныя—*лицеи* (*lycées*) и коммунальныя—*коллежи* (*collèges communaux*). Лицеи состоятъ изъ 3 отдѣленій: „элементарнаго“ (8-й и 7-й классы), „грамматическаго“ (6-й, 5-й и 4-й кл.) и „высшаго“ (3-й, 2-й и 1-й кл.). Выпускной классъ дѣлится на 2 отдѣленія: низшее (классъ реторики) и высшее (классъ философіи). Желаяще поступить въ спеціальныя высшія учебныя заведенія посѣщаютъ, вмѣсто 2-хъ послѣднихъ классовъ лицей, параллельные имъ 2 математическихъ класса (*classe de mathématiques préparatoires* и *classe de mathématiques supérieures*). Въ крупныхъ лицеяхъ существуетъ еще дополнительный классъ спеціальной математики (*classe de math. spéciales*). Коллежи, до 1865 г. организованные почти такъ же, какъ и лицеи, теперь даютъ преимущественно реальное образованіе, введенное и въ лицеяхъ рядомъ съ сокращеніемъ классическаго преподаванія. Кромѣ того съ 40-хъ годовъ существуютъ реальные школы, тоже съ 3-мя отдѣленіями (элементарнымъ

среднимъ и высшимъ). Женскія среднеучебныя заведенія до 1880 г. были исключительно въ рукахъ частныхъ лицъ и обществъ (преимущественно духовныхъ орденовъ); съ того времени заведены 5-классныя женскія среднія школы, пріемъ въ которыя обусловливается окончаніемъ *école primaire supér.*; при многихъ, однако, существуютъ замѣняющіе школу элементарныя классы. Частныя учебныя заведенія подчинены правительственному надзору только со стороны школьной гігіены, нравственности и соблюденія законовъ и конституціи; въ остальномъ имъ предоставляется полная свобода. Этимъ воспользовалось духовенство и основало духовныя мужскія гимназій (*relig. séminaires*), ограниченныя затѣмъ закономъ 1880 г.—Въ *Англіи* среднее образованіе имѣетъ очень старинное происхожденіе: нѣкоторыя изъ нынѣ существующихъ среднихъ школъ основаны дѣтъ 500 тому назадъ. Все это—бывшія латинскія, а потому классическія школы (*grammar schools*), предназначенныя почти исключительно для мальчиковъ и по программѣ соответствующія нѣмецкимъ неполнымъ гимназіямъ (прогимназіямъ, латинскимъ школамъ и т. п.); только 90 такихъ учебныхъ заведеній даютъ подготовку въ университеты. Всѣ они существуютъ на спеціальныя фонды (нѣкоторыя съ ежегодной рентой въ 50000 ф. ст.) и находятся въ вѣдѣніи высшихъ духовныхъ или свѣтскихъ лицъ, соборныхъ капитуловъ, цеховъ, университетскихъ коллегій и т. п., смотря по волѣ жертвователей. Характеръ этихъ учебныхъ заведеній крайне разнообразенъ: одни обширны и общедоступны, другія строго-конфессіональны; нѣкоторыя предназначены только для высшихъ общественныхъ классовъ. Важнѣйшія изъ нихъ: Винчестерская коллегія (*Winchester College*), самая старинная англійская средняя школа (съ 1387 г.); Итонъ (*Eton College*), самая знаменитая (существуетъ съ 1440 г.); Вестминстерская школа и др. Въ Англіи нѣтъ національнаго средняго образованія, и всѣ эти школы совершенно независимы отъ государства: вѣдѣтельство законодательства (1868—1869 гг.) коснулось только конфессіональной исключительности многихъ изъ нихъ (ревізія 1882 г.). Кромѣ этихъ учебныхъ заведеній существуютъ еще среднія школы частныхъ лицъ, въ большинствѣ случаевъ очень плохія, и, наконецъ (съ 1850 г.), прекрасно поставленныя школы различныхъ акціонерныхъ, благотворительныхъ и иныхъ обществъ, въ которыхъ получаются образованіе лучшая часть англійскаго общества. Школы этой категоріи доступны и для дворянъ, образованіе которыхъ въ Англіи сосредоточивается преимущественно въ школахъ частныхъ лицъ. Почти при всѣхъ среднеучебныхъ заведеніяхъ существуютъ интернаты (аристократическія школы—совсѣмъ безъ экстерновъ). Учительскій персоналъ, еще недавно состоявшій исключительно изъ духовныхъ лицъ, и теперь не лишенъ значительной доли духовнаго элемента. Полная свобода преподаванія вызываетъ съ одной стороны блестящую, съ другой стороны неудовлетворительную, постановку дѣла. Впрочемъ, подъ давленіемъ времени введены реформы даже въ консервативныхъ старинныхъ школахъ (преподаваніе естественныхъ на-

укъ, новыхъ языковъ и т. п.), во многихъ изъ которыхъ учреждены также реальныя отдѣленія (modern sides). Лучшія профессиональныя школы сосредоточены въ рукахъ частныхъ обществъ. Введеніе въ 50-хъ годахъ системы особыхъ испытаній для лицъ, поступающихъ на государственную службу, замѣняетъ отчасти правительственный надзоръ за школами, а введенныя при университетахъ, приблиз. къ тому же времени, испытанія для лицъ обоего пола (16—18 лѣтъ) для получения дипломовъ по различнымъ отраслямъ знанія—вводятъ нѣкоторое единство направленія въ систему англійскихъ среднеучебныхъ заведеній. — Въ *Соединенныхъ Штатахъ* нѣтъ среднего образованія въ томъ смыслѣ, въ какомъ оно понимается въ Старомъ свѣтѣ. Тогда какъ европейскіе лицеи, коллежи, гимназій и т. п. имѣютъ цѣлью дать молодежи преимущественно среднихъ классовъ (съ 9—10 до 18—20 л.) всеобщее образованіе, начиная съ элементарнаго курса и кончая низшимъ научнымъ курсомъ,—американскія высшія народныя школы (high schools), которыя можно отчасти приравнять къ нашимъ среднеучебнымъ заведеніямъ, составляютъ только дополнительный курсъ къ всеобщезнающимъ низшимъ народнымъ школамъ, которыя сами по себѣ даютъ одинаково для всѣхъ гражданъ весь нашъ среднеучебный курсъ въ нѣскольکو сжатомъ видѣ. Поэтому high schools имѣютъ только 3-лѣтній курсъ; онѣ безлатны, доступны для юношества обоего пола и обладаютъ вполне законченнымъ характеромъ, давая, съ одной стороны, профессиональное образованіе для тѣхъ, кто не намѣренъ продолжать ученіе, съ другой стороны—болѣе специальную подготовку для готовящихъ себя къ научной дѣятельности и переходящихъ съ этой цѣлью въ высшія учебныя заведенія. Сообразно съ двойнымъ характеромъ своихъ цѣлей, американскія среднія школы дѣлятся на „англійскія высшія школы“ (english high schools, обнимающія предметы такъ наз. профессиональнаго образованія), въ которыхъ древніе языки занимаютъ сравнительно мало мѣста (родъ германскихъ реальныхъ гимназій), и „латинскія высшія школы“ (latin high schools), курсъ которыхъ даетъ необходимую для университетовъ и излишнюю для общаго образованія болѣе специальную подготовку въ классическихъ языкахъ. Программа high schools: тригонометрія, астрономія, латинскій и греческій языки, химія, физиологія, философія, болѣе глубокое изученіе литературы и т. п. Кромѣ этихъ, національныхъ среднихъ школъ въ Соединенныхъ Штатахъ много частныхъ среднеучебныхъ заведеній (academies, seminaries), подчиненныхъ правительственной инспекціи и получающихъ иногда субсидіи изъ школьнаго фонда. Они тоже имѣютъ двойной (профессиональный и классическій) характеръ и бываютъ какъ общими, такъ и отдѣльными для обоеихъ половъ. Въ Массачусетсѣ законъ обязываетъ каждую общину, имѣющую не менѣе 2000 жит., содержать 1 высшую народную школу (high school).—Первыя *русскія* среднеобразовательныя школы появились въ XVI в. въ юго-западной Руси, хотя и отдѣленной отъ остальныхъ единоплеменниковъ литовскимъ завоеваніемъ, но сохранившей свою національную и религіозную независимость, выразившуюся въ дѣя-

тельности церковныхъ православныхъ братствъ, заботившихся о народномъ просвѣщеніи въ противѣсъ польскому вліянію и иезуитизму. Первое православное училище (въ которомъ, по образцу Запада, преподавались, кромѣ русскаго, польскаго и славянскаго языковъ, языки греческій и латинскій, риторика, пѣтука и т. п.) было основано въ Острогѣ (княземъ Константиномъ Острожскимъ) въ 1580 г., послѣ чего такія же школы появились во Львовѣ, Вильнѣ, Брестѣ, Минскѣ, Могилевѣ и Киевѣ; первое же среднеучебное заведеніе, какъ подготовительное къ высшему (Кіево-Могилійской академіи), было основано Петромъ Могилей въ Винницѣ. Школы эти, занесенныя въ Москву около полов. XVIII в. и распространившіяся по всей Руси, превратились съ теченіемъ времени въ т. наз. духовныя училища, преобразованныя впоследствии (1816 г.) по общему плану учебныхъ заведеній министерства народнаго просвѣщенія, при чемъ епархіальныя мужскія духовныя училища были переименованы въ духовныя семинаріи. Собственно въ Россіи 1-е „греко-латинское“ училище основано было въ 1633 г. патріархомъ Филаретомъ въ Чудовомъ монастырѣ (Чудовская школа). Петръ I повелѣлъ отдавать дѣтей церковно-служителей въ заведенныя его предшественниками „греческія“ и „латинскія“ школы, а Ѳеоданъ Прокоповичъ основалъ въ 1721 году латинскую школу, подготовительную къ 1-й гимназій, учрежденной Петромъ при Академіи Наукъ. Духовныя училища были долгое время преобладающимъ типомъ среднеуч. зав. (въ 1760 г. было 63,6% духовныхъ училищъ и 36,4% гимназій). Въ періодъ съ 1801 по 1825 г. открыто было много классическихъ гимназій (см. гимназія), въ которыя были также переименованы екатерининскія „главныя“ (губернскія) училища. Послѣ 1825 г. къ гимназіямъ и духовнымъ семинаріямъ присоединяются 4- и 6-классныя прогимназіи, реальныя училища и военныя гимназіи (корпуса). Гимназіи (съ 8-лѣтнимъ курсомъ), прогимназіи и реальныя училища (съ 6-лѣтн. курсомъ) руководствуются соотвѣтственными уставами и находятся въ вѣдомствѣ министр. народн. проsv. По устройству своему заведенія эти ближе всего подходятъ къ среднеучебнымъ заведеніямъ германской системы и преслѣдуютъ аналогичныя цѣли (одни, рядомъ съ общимъ образованіемъ, стремятся дать подготовку къ научнымъ занятіямъ, другія—преимущественно къ практической дѣятельности); окончаніе ихъ даетъ тѣ же права (гимназіи—право поступленія въ университеты и другія высшія учебныя заведенія, реальныя училища съ годовымъ дополнительнымъ курсомъ—въ высшія спеціальныя учебныя заведенія). Семинаріи даютъ дѣтямъ церковно-служителей среднее образованіе и право поступленія въ духовную академію; кадетскіе корпусъ существуютъ для общаго образованія юношей, избирающихъ военную карьеру. Первымъ женскимъ среднеучебнымъ заведеніемъ было основанное Екатериной II „Воспитательное общество для дѣвицъ дворянскаго происхожденія“, преобразованное потомъ въ Смольный институтъ (закрытое общеобразовательное заведеніе), послужившій образцомъ такого рода учрежденій (см. институтъ), которыя до начала текущаго столѣтія были единствен-

ными женскими среднеучебными заведениями. Съ 1801 г. начинают появляться женскія гимназіи и прогимназіи, а послѣ 1825 г.—женскія епархіальныя училища. Курсъ женскихъ гимназій ниже курса мужскихъ и имѣетъ реальный характеръ. Женскія учебныя заведения находятся въ вѣдомствѣ или минист. народн. проsv. (гимназіи, прогимназіи), или Учрежд. Импер. Маріи (гимназіи, институты), или Святѣйшаго Синода (женскія духовныя училища); всѣ они даютъ общее законченное образование, а устроенныя при нихъ педагогическія классы (1 годъ)—звание домашней наставницы и право поступленія на нѣкоторые высшіе женскіе курсы (фельдшерскіе, педагогическіе и т. п.). Къ среднеучебнымъ заведениямъ причисляются также 6-классныя сельскохозяйственныя школы, среднія техническія, коммерческія и другія спеціальныя учебныя заведения и нѣсколько сословныхъ учебныхъ заведеній съ курсомъ гимназій (Нижегородскій дворянскій институтъ имп. Александра II, коллегія Павла Галагана въ Кіевѣ). Всѣ среднія учебныя заведения (кромѣ корпусовъ и женскихъ институтовъ) имѣютъ всеобщій характеръ (при чемъ, однако, циркуляромъ г. министра нар. проsv. отъ 18 іюня 1887 г. предложено, чтобы въ гимназіи и прогимназіи допускались только такія дѣти, которыя находятся на попеченіи лицъ, представляющихъ достаточное ручательство въ нравственномъ надъ ними домашнемъ надзорѣ и въ предоставленіи имъ необходимыхъ для учебныхъ занятій удобствъ), и во всѣ (кромѣ духовныхъ училищъ) учащиеся принимаются безъ различія вѣроисповѣданій (въ силу положенія комитета министровъ отъ 5 дек. 1886 г. и цирк. г. мин. нар. проsv. отъ 6 іюля 1887 г. пріемъ евреевъ ограниченъ для среднихъ учебныхъ заведеній, находящихся въ чертѣ для еврейской осѣдлости, 10% всѣхъ поступающихъ, для среднихъ учебн. заведеній внѣ черты—5% и въ столицахъ 30%). Средства на содержаніе среднеучебн. завед. получаются изъ слѣд. источниковъ: *государственною казначейства, платы за ученіе, пособій отъ дворянства, духовенства, городск. обществъ, земства и пр. и процентовъ съ капиталовъ.* Въ 1887 г. въ 50 губ. Евр. Россіи было 489 мужск. и 354 женск. среднеучебныхъ заведеній (всего 843) съ 194577 учащихся (119126 мальч. и 75451 дѣвочка).

Высшее, такъ назыв. университетское, образование явилось плодомъ позднѣйшаго періода среднихъ вѣковъ, когда ученныя монастырскія школы (scholae publicae) оказались уже недостаточными. Возникшія при этомъ особыя корпораціи преподавателей и учащихся (universitates magistrorum et scholarium) распространили свое названіе (universitas) на всѣ высшія ученныя школы того времени. Примѣромъ такихъ корпорацій могутъ служить высшія италіанскія школы XI стл. (родъ отдѣльныхъ факультетовъ), существовавшія въ Болоньѣ, Равеннѣ, Падуѣ (юридическія) и Салерно (медицинская), въ числѣ слушателей и профессоровъ которыхъ были и женщины. Но первымъ университетомъ, получившимъ прочное корпоративное устройство, былъ парижскій университетъ, основанный въ XII в. и надолго сдѣлавшійся образцомъ такого рода учрежденій. Около 1200 г. возникла

парижская Сорбонна, первый образецъ средневѣковой коллегіи, т. е. соединенія высшей школы съ общежитіемъ для учащихся и учащихся, а далѣе, въ теченіе XIII в.,—Оксфордъ и Кембриджъ, при которыхъ старинныя коллегіи сохранились и до сихъ поръ.—Первымъ *нѣмецкимъ* университетомъ былъ пражскій (основ. въ 1348 г.), за которымъ послѣдовалъ цѣлый рядъ университетовъ: въ Вѣнѣ, Гейдельбергѣ (съ 1386 г.,—стариннѣйшій универс. современной Германіи), Лейпцигѣ, Виттенбергѣ и т. д.; существовавшія при нихъ коллегіи носили названіе „бурсъ“ (отсюда „бурши“). Все средневѣковое университетское образование всецѣло находилось подъ вліяніемъ католической церкви и носило схоластическій характеръ. Только возвышеніе свѣтской власти въ XV вѣкѣ ослабило авторитетъ церкви, а гуманизмъ и реформація нанесли ударъ схоластикѣ и способствовали расцвѣту университетскаго дѣла въ протестантскихъ нѣмецкихъ странахъ (въ XVI в.); католическіе же университеты до конца прошлаго столѣтія (упраздненіе іезуитск. ордена) отставали отъ протестантскихъ. Но возникновеніе университетской науки въ современ. смыслѣ эт. слова (окончательное освобожденіе ея изъ рукъ церкви, замѣна гуманистическаго образованія научнымъ, введеніе преподаванія исторіи и новой философіи и чтенія университетскихъ лекцій на нѣмецкомъ языкѣ) относится только къ XVIII вѣку, при чемъ нѣмецкіе университеты становятся центрами высшаго научнаго образованія не только для одной Германіи. Въ настоящее время въ Германіи 20 университетовъ, 1 академія (съ 2 факульт.) и 1 катол.-теологическій отдѣльный факультетъ. Всѣ эти учебныя заведения управляются своими уставами и правительственными постановленіями. Для высшаго женскаго образованія существуетъ только лицей, основанный (въ 1867 г.) матерью импер. Вильгельма II (Victoria-Lyceum), имѣющій скорѣе среднеобразовательный характеръ. Германскіе университеты не допускаютъ женщинъ въ число слушателей.—Во Франціи въ концѣ XVIII стл. было 23 университета. Они продолжали носить свой средневѣковой религіозный характеръ и были уничтожены революціей. Наполеонъ I учредилъ по городамъ (Монпелье, Страсбургъ и др.) новыя факультеты и сдѣлалъ новый парижскій университетъ (съ 1808 г.) центромъ управленія 16 учебными „академіями“, на которыя онъ раздѣлялъ страну. Въ настоящее время во Франціи 57 государствен. факультетовъ, которые съ 1890 г. группируются въ университеты, если ихъ находится въ одномъ мѣстѣ не менѣе 4-хъ. Лекціи по естествознанію (des sciences) и изящной словесности (des lettres) постепенно преобразованы въ безплатныя вечерніе курсы для смѣшанной публики, посѣщаемые въ то же время и студентами. Къ факультетамъ слѣдуетъ также отнести „фармацевтическія школы“. Съ 1875 г. существуютъ частныя, преимущественно теологическія, факультеты; послѣдніе переименованы съ 1880 г. въ теологическія институты. Государственныя католическія факультеты упразднены въ 1885 г., и католич. духовенство получаетъ образованіе главнымъ образомъ въ католическихъ семинаріяхъ (grands séminaires). Кромѣ факультетовъ французскому министерству народн. проsv.

подчинены еще слѣдующія аналогичныя учреждения: 1) Collège de France, въ котор. читаются бесплатныя лекціи по филологическимъ, политическимъ и естественнымъ наукамъ; 2) Museum d'histoire naturelle, съ такой же организаціей; 3) École de hautes études, въ которой читаются: математика, физика, химія, естествознаніе, филологія, исторія; 4) Ecole des chartes, для подготовки историковъ, архиваріусовъ, библиотечарей; 5) Ecole normale supérieure, бесплатная семинарія для будущихъ учителей среднеучебныхъ заведеній (въ вѣ Парижѣ), и др. Женщины, издавна слушавшія лекціи въ Collège de France, допущены послѣ паденія Наполеона III во всѣ университеты. Съ теченіемъ времени французскіе и нѣмецкіе университеты выработали своеобразныя системы организаціи университетскаго дѣла (см. *университеты*); высшее образованіе остальныхъ европейскихъ странъ складывается то къ одной, то къ другой изъ нихъ. Германскія или родственныя ей системы приняты въ Австріи, нѣмец. Швейцаріи, Швеціи, Норвегіи, Дании, Нидерландахъ, Финляндіи (Гельсингфорсѣ) и въ юрьескомъ (дерптскомъ) университетѣ (въ послѣднемъ совершается преобразованіе по общерусскому университетскому уставу). — Въ *Швейцаріи* — 7 университетовъ (въ Женевѣ, Цюрихѣ, Бернѣ, Базелѣ и др.), которые въ французскихъ кантонахъ устроены по французской системѣ. Всѣ они подчинены мѣстной администраціи, и только цюрихскій университетъ, а также цюрихскій политехникумъ находятся въ вѣдѣніи союзнаго правительства. 3 швейцарскихъ университета (цюрихскій, бернскій и женевскій) допускаютъ къ слушанію лекцій и женщинъ, которыя получаютъ при этомъ одинаковыя съ мужчинами академическія права. — Въ *Англіи* высшее образованіе ограничивалось до нынѣшняго столѣтія почти исключительно старинными университетами: Оксфордомъ и Кембриджемъ. Послѣдніе сохранили до сихъ поръ свои средневѣковыя особенности: полную независимость отъ государства и такія же автономныя коллегіи, которыя, руководствуясь своими уставами, имѣютъ даже своихъ отдѣльныхъ профессоровъ, такъ что университетскіе курсы являются только дополнительными (преимуществ. въ области естествознанія), а сами университеты играютъ роль экзаменаціонныхъ инстанцій, выдающихъ дипломы на разныя ученые степени. Насколько аристократическія коллегіи, обладающія большею частью крупными капиталами, богаты и роскошно обставлены, настолько бѣдны университеты, профессора которыхъ получаютъ очень скудный гонораръ (нѣкоторые читаютъ бесплатно). Только съ 1874 г. въ оксфордскій и кембриджскій университеты допущены экстерны (10%). Средневѣковая коллегія оказала услугу разрѣшенію вопроса о высшемъ женскомъ образованіи въ Англіи: открытіе такихъ коллегій для женщинъ (3-хъ въ Оксфордѣ и 2-хъ въ Кембриджѣ) послужило перходною ступенію къ допущенію ихъ въ университеты. Къ двумъ стариннымъ университетамъ присоединяются въ продолженіе текущаго столѣтія аналогичныя учрежденія, стремящіяся восполнить ихъ недостатки (одни — конфессіональный характеръ до 1854 г., другія — недостаточность естественнонаучнаго образованія и т. п.); таковы: University

College и Kings College въ Лондонѣ, университетъ въ Дэрремѣ (Durham); далѣе, съ 1836 г. лондонскій университетъ (экзаменаціонная инстанція для лицъ обоаго пола, получающихъ образованіе въ новообразованныхъ коллегіяхъ) и аналогичный съ нимъ Victoria University; далѣе, Owens College въ Манчестерѣ и др. Большинство этихъ новыхъ учреждений не имѣютъ основныхъ капиталовъ; нѣкоторыя пользуются правительственными субсидіями. Духовенство получаетъ образованіе въ особыхъ теологическихъ школахъ; врачи, кромѣ медицинскихъ факультетовъ, — въ специально медицинскихъ школахъ (устроенныхъ на пожертвованные капиталы или на акціяхъ), дающихъ не только клиническое, но и широкое научное образованіе. Съ 1872 г. въ Лондонѣ существуетъ женская медицинская школа съ 5-лѣтн. курсомъ (въ 1892 г. 135 слушательницъ). Кромѣ того въ Англіи много высш. спец. учебн. заведеній; есть военная академія, высшія морскія школы и т. п. При одномъ изъ шотландскихъ университетовъ (въ Глазго) основана въ 1883 г. женская коллегія — Margaret College (4 факультета). Съ восьмидесятихъ годовъ въ Англіи, а за ней въ Соед. Штатахъ и Австраліи, получило широкое развитіе дѣло распространенія университет. образованія въ народныхъ массахъ и среди другихъ лицъ, лишенныхъ возможности посѣщать высшія учебныя заведенія (см. *университеты*). Англія владѣетъ также 4-мя университетами въ британской Ост-Индіи, имѣющими важное значеніе для цивилизаціи этого отдаленнаго края и для науки сравнительнаго языкознанія. — Многие университеты остальныхъ европейскихъ странъ также допускаютъ женщинъ въ число своихъ слушательницъ: шведскіе — съ 1870 года (одна женщина — С. Ковалевская — занимала даже профессорскую кафедру), датскіе — съ 1875 г., бельгійскіе — съ 1883 г., италіанскіе (перемѣнившие въ 1875 г. французскую систему на германскую) — съ 1876 г. — Въ *Сѣв. Америкѣ* для высшаго образованія, кромѣ 2 федеральныхъ высшихъ школъ: военной и морской, существуютъ мѣстные университеты и коллегіи (Universities, Colleges) съ крайне разнообразной организаціей. Большинство изъ нихъ устроено по образцу англійскихъ университетовъ, но образованіе носить въ нихъ болѣе утилитарный, чѣмъ научный, характеръ. Къ числу стариннѣйшихъ и известнѣйшихъ американскихъ университетовъ относятся: Гарвардскій у-тъ (Harvard Univ.) въ Кембриджѣ (штатъ Массачусетсъ), основ. въ 1636 г.; Йельская коллегія (Yale Coll.) въ Нью-Гевенѣ (шт. Коннектикутъ), коллегія Колумбія (Columbia C.) въ Нью-Йоркѣ и Виргинскій у-тъ (University of Virginia). Изъ университетовъ, возникшихъ въ сравнительно недавнее время, выдѣются: Корнеллевскій у-тъ въ Итакѣ (шт. Н.-Йоркъ) и Лафайетовская коллегія въ Истонѣ (Пенсильванія), къ которымъ въ 1891 г. присоединился у-тъ Меланда Станфорда въ Пало-Альто (близъ С.-Франциско), представляющій по своему богатству, превосходному устройству помѣщеній и роскоши научныхъ пособій выдающееся явленіе. Уже названія этихъ учебныхъ заведеній указываютъ на то, что они возникли на средства частныхъ лицъ. Дѣйствительно, нигдѣ общественная благотворительность, направленная на образовательныя дѣла, не развита такъ, какъ въ Аме-

рикѣ, и главными фондами многихъ американскихъ у-товъ являются пожертвованные капиталы. Многія, по преимуществу конфессиональныя, высшія учебныя заведенія устроены на средства религиозныхъ обществъ; многія изъ основанныхъ штатами получаютъ правительственныя субсидіи. Въ 1862 г. актомъ конгресса постановлено было давать тѣмъ штатамъ, которые устроятъ у себя земледѣльческо-техническія коллегіи, земельныя надѣлы по 30 000 акровъ на каждаго сенатора и депутата, представляющаго отъ штата въ конгрессѣ. Благодаря этому акту многіе штаты получили сотни тысячъ акровъ земли, въ томъ числѣ шт. Нью-Йоркъ—990 000 акровъ (около 380 000 дес.), отъ продажи которыхъ получилось 6 милл. долларовъ (около 12 милл. руб.), употребленныхъ, вмѣстѣ съ капиталомъ Корнелла, на устройство вышеупомянутого Корнеллевскаго у-та, имѣющаго 229 987 долл. ежегодной ренты. Въ Америкѣ много специальныхъ высшихъ школъ: юридическихъ, медицинскихъ, физико-математическихъ (for sciences) и др. Есть исключительно женскія коллегіи, хотя большинство американскихъ высшихъ учебныхъ заведеній открыты для женщинъ. Въ 1886 г. учащіяся женщины составляли 25% всѣхъ сѣв.-американскихъ студентовъ. Всѣ высшія учебныя заведенія Соединенныхъ Штатовъ даютъ не только бесплатное образованіе и научныя пособія всѣмъ студентамъ, но также и полное содержаніе многимъ своимъ слушателямъ.—Русское высшее образованіе возникло въ XVI в. въ придѣпровской Руси, въ лицѣ основанной Петромъ Могилой Кіево-Могилянскою коллегіею (переименованной потомъ въ академію), питомицы которой (Симеонъ Полоцкій и др.) перенесли

эти зачатки высшаго образованія въ Москву, гдѣ въ 1682 г. основана была „славяно-греко-латинская академія“ при Заиконоспасскомъ монастырѣ. Грамота, заготовленная царемъ Феодоромъ Алексѣевичемъ при содѣйствіи Симеона Полоцкаго, дающая права и привилегіи новому учебному заведенію (открытому при царевнѣ Софіи), носитъ несомнѣнные слѣды вліянія западно-европейскихъ университетовъ. Изъ такихъ „греко-латинскихъ“ коллегій возникли современныя духовныя академіи (всѣхъ 4: въ Кіевѣ, Москвѣ, Петербургѣ и Казани), замѣняющія у насъ западно-европейскіе богословскіе факультеты. Начало собственно университетскаго образованія относится въ Россіи къ 1755 г. (основаніе московскаго университета), если не считать виленскаго университета, основаннаго въ 1587 г. и перенесеннаго въ Кіевъ въ 1833 г. Всѣ русскіе университеты имѣютъ не менѣ 4-хъ факультетовъ (юридическій, историко-филологическій, физико-математическій и медицинскій), кромѣ новороссійскаго (въ Одессѣ), въ которомъ 3 факультета (нѣтъ медицинскаго) и томскаго, состоящаго пока изъ одного медицинскаго факультета. Въ юрьевскомъ (дерптскомъ) университетѣ 5 факультетовъ (кромѣ вышеуказанныхъ еще лютеранско-теологическій); въ петербургскомъ ун. вмѣсто медицинскаго факультета (медицинское образованіе дается военно-медицинскою академіею) существуетъ факультетъ восточныхъ языковъ. Для образованія духовенства неправосл. вѣроисповѣданій есть 2 духовныхъ академіи: католическая (въ Петербургѣ) и армянская (въ Эчмиадзинѣ). Слѣдующая таблица даетъ понятіе о состояніи университетскаго образованія въ Россіи съ 1880 по 1891 г.

| Университеты: | У Ч А Щ И Х С Я: | | | | | У Ч А Щ И Х Ъ: | | | | | |
|-------------------------|--------------------|---------------------------|------------|---------|---------|---------------------------|---------|------------------------------------|---------|---------|------|
| | Годовщ. основан. | % общаго числа студенто-в | В С Е Г О. | | | % общаго числа студенто-в | Всего. | % въ общ. сум-мѣ расх. на ун-верс. | | | |
| | 1880 г. | 1884 г. | 1886 г. | 1887 г. | 1891 г. | 1891 г. | 1880 г. | 1891 г. | 1891 г. | 1880 г. | |
| 1. Петербургскій . . . | 1819 | 20,5 | 2340 | 2627 | 2053 | 1849 | 14,4 | 15,3 | 163 | 17,2 | 14,2 |
| 2. Московскій . . . | 1755 | 22,9 | 3179 | 3182 | 3667 | 3419 | 26,6 | 15,2 | 187 | 19,8 | 24,3 |
| 3. Харьковскій . . . | 1804 | 8,0 | 1372 | 1577 | 1367 | 1010 | 7,9 | 12,5 | 101 | 10,7 | 12,9 |
| 4. Новороссійскій . . . | 1864 | 4,3 | 610 | 622 | 559 | 542 | 4,2 | 7,8 | 63 | 6,7 | 7,6 |
| 5. Казанскій | 1804 | 8,6 | 969 | 1015 | 878 | 778 | 6,0 | 12,4 | 105 | 11,1 | 12,1 |
| 6. Св. Владиміра . . . | 1833 | 12,8 | 1589 | 2024 | 2067 | 2136 | 16,7 | 12,1 | 157 | 16,6 | 12,5 |
| 7. Юрьев. (Дерпт) . . . | 1803 ²⁾ | 13,1 | 1485 | 1642 | 2084 | 1650 | 12,8 | 11,8 | 80 | 8,4 | 8,0 |
| 8. Варшавскій | 1869 ³⁾ | 9,8 | 1395 | 1338 | 1254 | 1202 | 9,3 | 12,9 | 73 | 7,7 | 8,4 |
| 9. Томскій | 1888 | — | — | — | — | 269 | 2,1 | — | 17 | 1,8 | — |
| | | 100% | 12939 | 14027 | 13929 | 12855 | 100% | 100% | 946 | 100% | 100% |

¹⁾ Первонач. основ. въ 1632 г. королемъ шведскимъ Густавомъ Адольфомъ.
²⁾ Первонач. основ. въ 1816 г.

въ Александровскомъ университетѣ (въ Гельсингфорсѣ), въ число слушателей котораго допущены съ 1871 г. и женщины, въ 1886 г. было 1708 слушателей и 93 преподавателя. Всѣ наши университеты содержатся главнымъ образомъ на средства государства (3/4 общей суммы расходовъ). На содержаніе ихъ было назначено по государственной росписи на 1892 г.—3521 579 р. изъ 19 524 169 р., ассигнованныхъ на учебную часть народнаго обра-

зованія. Для высшаго женскаго образованія въ настоящее время существуютъ высшіе женскіе курсы (такъ наз. Бестужевскіе) въ Петербургѣ, педагогическіе курсы с.-петербургскаго Фребелевскаго общества, московскіе педагогическіе курсы при Обществѣ учительницъ и воспитательницъ; кромѣ того спеціально-медицинскіе курсы (фельдшерскіе и акушерскіе) и др. Для мужскаго спеціального высшаго образованія существуютъ спеціальныя учебныя за-

веденія: медицинскія (напр., петербургская военно-медицинская академія, харьковскій, казанскій и юрьевскій ветеринарные институты), юридическія (Демидовскій лицей въ Ярославль и др.), техническія (2 технологическія института: въ Петербургѣ и Харьковѣ и др.), филологическія (историко-филологическія институты въ Петербургѣ и Нѣжинѣ), художественныя (академія художествъ въ Петербургѣ) и друг. Главный источникъ средствъ на содержаніе специальныхъ учебныхъ заведеній (высшихъ и среднихъ) представляетъ государственное казначейство (64%); зѣмство участвуетъ въ расходахъ только на тѣ учебныя заведенія (педагогическія, медицинскія, техническія и др.), которыя лѣзютъ мѣстное значеніе. Maximum расходовъ для духовныхъ учебныхъ заведеній падаетъ на Святѣйшій Синодъ, для коммерческихъ — на школьную плату, для военныхъ же, топографическихъ и нѣкоторыхъ морскихъ, имѣющихъ по преимуществу общегосударственное значеніе, — на правительство (93—96%). — Кромѣ различныхъ учебныхъ заведеній существуютъ также для Н-аго о-ія во всѣхъ цивилизованныхъ странахъ всевозможныя вспомогательныя учрежденія: музеи, библиотеки, читальни и т. п. — *Литература*: Jolly „Unterrichtswesen“ (въ Schönberg's „Handw. d. pol. Oekonomie“, 3 изд., 3 т.); „Report of the Commissioner of education for the year 1883—89“, Washingt., 1891 (сравнительный обзоръ Н-аго о-ія въ Америкѣ и Европѣ); Лавеле, „Народн. образ.“; А. И. Чупровъ, „Знаніе и народное богатство“ („Міръ Божій“, 1893); Дубровскій, „Статист. свѣдѣнія о сельск. училищ. въ Европ. Россіи и Привисл. губ.“ („Статист. Временникъ“); его же, „Статист. свѣдѣнія объ университет. и среднеучебн. завед.“; Лихачева, „Материалы для исторіи женск. образ. въ Россіи“; Орловъ, „Н. о. въ Московск. губ.“ („Сборникъ статист. свѣд. по Московск. губ.“); Корфъ, „Наше школьное дѣло“; Раевскій, „Наша сельская школа“; Васильчиковъ, „О самоуправленіи“ (т. I); Гиппо, „Общ. образ. въ Германіи“; его же, „Общ. образ. въ Соед. Штат.“; „Bulletin de l'institut internationale de statistique“, tome VI: „Rapport sur la stat. de l'enseignement primaire“, par E. Lavasseur; Schneider u. Bremen, „Das Volksschulwesen im Preuss. Staat“ (3 Bd., 1886 — 87); Paulsen, „Besch. d. gelehrten Unterrichtsw. auf d. deutsch. Schulen“ (1885); Schröder, „D. Volksschulw. in Frankreich“ (1884, 1887); J. Simon, „L'école“, (11 éd., 1886); A. Puryu, „L'instruction publique“ (1886); Adams, „History of the element. school contest in England“ (1882).

Народонаселеніе, его абсолютная численность въ странѣ, отношеніе его къ территоріи или *плотность населенія*, составъ его по естественнымъ, социальнымъ и экономическимъ признакамъ и его ростъ являются могущественнѣйшими и основными факторами общественной жизни, одинаково сильно вліяющими на политическій и хозяйственный складъ ея, на умственное и нравственное развитіе. При равенствѣ другихъ условий болѣшая абсолютная численность Н-ія обезпечиваетъ болѣшую силу и самостоятельность государства въ политическомъ и экономическомъ отношеніяхъ и, съ другой стороны, часто вызываетъ чрезмѣрное подчиненіе въ законо-

дательствѣ и управленіи мѣстныхъ и частныхъ нуждъ общимъ интересамъ. Большая плотность населенія содѣйствуетъ развитію обрабатывающей промышленности, обезпечивая ей близкій и обширный рынокъ, облегчаетъ трудныя экономическія предприятия, требующія участія большаго числа лицъ, какъ большія оросительныя и осушительныя работы, удешевляетъ во многихъ случаяхъ государственное и частное хозяйство и особенно благотворно дѣйствуетъ на умственное и гражданственнее развитіе, помогая большому сплоченію гражданъ, образованію союзовъ для совмѣстнаго достиженія общихъ цѣлей, удешевляя народное образованіе и тѣмъ открывая возможность поставить его шире и лучше. Съ другой стороны, чрезмѣрное скопленіе населенія въ крупныхъ городскихъ центрахъ влечетъ многія весьма неблагоприятныя послѣдствія: неудовлетворительныя санитарныя условія и пониженіе нравственнаго уровня развитія. Естественный составъ Н-ія, его группировка по возрасту и полу, имѣетъ прежде всего очень большое экономическое значеніе, выясняя общія рабочія силы страны. Полными работниками могутъ считаться только лица въ возрастѣ отъ 21 до 60 лѣтъ; возрастъ отъ 16 до 20 лѣтъ и отъ 60 до 70 лѣтъ считается полурбочимъ, до 15 лѣтъ и свыше 70 — нерабочимъ. Мускульная сила женщины значительно меньше (по Кетле — въ 2 раза) силы мужчины, и притомъ только небольшая часть женскаго населенія живетъ самостоятельно заработкомъ: важно, поэтому, знать распредѣленіе Н-ія по поламъ, имѣющее большое значеніе и во многихъ другихъ отношеніяхъ. Кромѣ группировки Н-ія по полу и возрасту, различаютъ еще его составъ по племенамъ и численность населенія съ физическими недостатками. Въ социальномъ отношеніи подраздѣляютъ Н. по семейному положенію и величинѣ хозяйствъ, въ политическомъ отношеніи — по подданству и сословіямъ, гдѣ послѣднія существуютъ, въ экономическомъ отношеніи — по занятіямъ (см. *промышленность*) и хозяйственной самостоятельности (экономически самостоятельными считаются лица, живущія на средства, ими самими получаемыя въ видѣ заработка, дохода съ имущества, пенсій, пособій или благотворительнаго вспомошествованія; несамостоятельными считаются лица, живущія на средства самостоятельныхъ лицъ). Ученіе о ростѣ Н-ія или его движеніи распадается на ученіе о брачности, *рождаемости*, *смертности* и *переселеніи* (см. эти сл.). Въ статистическомъ отношеніи всѣ указанныя вопросы разрабатываются статистикою Н-ія, или *демографіею* (см. *статистика*). Свѣдѣнія о современномъ состояніи Н-ія получаютъ почти во всѣхъ культурныхъ странахъ путемъ непосредственныхъ, планомѣрно веденныхъ и периодически повторяющихся *переписей* (см. это сл.); не имѣютъ правильныхъ переписей лишь Россія, Турція, Румынія и Черногорія. Для странъ, гдѣ отсутствуютъ переписи, всѣ данныя определяются только приблизительно, по косвеннымъ показателямъ. Въ прилагаемыхъ таблицахъ сгруппированы важнѣйшія статистическія свѣдѣнія по основнымъ вопросамъ Н-ія для главнѣйшихъ государствъ. — Изъ различныхъ вопросовъ Н-ія *размноженіе* населенія всегда привлекало къ себѣ особенно много вниманія со сто-

роны общества. На ранних ступенях развития, при исключительном господствѣ охотничьихъ и рыболовныхъ занятій, значительное увеличение *N*-я всегда является бѣдствіемъ, такъ какъ съ увеличеніемъ числа людей средства къ пропитанію не возрастаютъ; отсюда широко распространенное дѣтубійство, вытравление плода и оставленіе на произволъ судьбы стариковъ и немощныхъ. У народовъ античнаго міра рядомъ съ дѣтубійствомъ, направленнымъ къ предупрежденію болѣзненнаго поколѣнія, встрѣчается уже рядъ мѣръ для ускоренія размноженія: различныя кары за безбрачіе и награды для многосемейныхъ. Особенно часто и дѣлательно проводилась такая политика поощренія размноженія въ Спартѣ (искъ о безбрачіи, публичное награжденіе многосемейныхъ) послѣ опустошительныхъ войнъ, и въ Римѣ со времени Августа, когда вслѣдствіе упадка нравовъ и друг. социальныхъ причинъ въ обществѣ развилось неравное распреженіе къ семейной жизни (*lex Iulia et Papia Pappaea* 9 г. по Р. X., ограничивавшій права наследованія холостяковъ и предоставлявшій многосемейнымъ преимущество при назначеніи на госуд. должности, *ius liberorum*). Въ средніе вѣка, при земледѣльческомъ строѣ жизни и частыхъ войнахъ, увеличеніе *N*-я встрѣчаетъ всякое поощреніе, особенно съ распространеніемъ *меркантилизма* (см. это сл.), разсматривавшаго возрастаніе жителей, какъ необходимое условіе экономическаго процвѣтанія государства. Съ этой цѣлью старались противодѣйствовать безбрачію (налоги на холостяковъ, ограниченіе права наследованія въ Брауншвейгѣ и друг. мѣст.), поощрять браки посредствомъ премій, освобожденія отъ налоговъ и т. п. (въ Испаніи эдиктъ 1623 г., во Франціи эдиктъ 1666 г. и во многихъ нѣмецкихъ княжествахъ), привлекать иностранныхъ колонистовъ и задерживать эмиграцію. Такое направленіе правительственной политики по отношенію къ *N*-ю продолжается до конца XVIII стл. Реакція противъ него начинается всего ранѣе въ Италіи, гдѣ упадокъ промышленности и торговли, вслѣдствіе измѣненія путей международнаго обмѣна, вызвалъ постоянную безработицу и нищету. Италіазскіе экономисты, всего болѣе Джованни Ботеро (1540—1617), Антоніо Дженовези (1712—1769) и Джаммаріа Ортесъ (1713—1790), указываютъ, что размноженіе *N*-я ограничено производительной силой почвы и, переходя границы, указываемыя природою, размноженіе становится великимъ бѣдствіемъ, влекущимъ голодъ, преступленія и братоубійственные войны; Ортесъ полагаетъ, что человѣческій родъ стремится размножаться въ геометрической прогрессіи, и желаетъ, чтобы *сила разума*, путемъ широкаго распространенія безбрачія, предупредила гибельныя послѣдствія чрезмѣрнаго размноженія, замѣнивъ тѣмъ *силу природы*, останавливающую излишнее размноженіе въ мірѣ животныхъ. Вслѣдъ за Италіею новое отрицательное отношеніе къ увеличенію *N*-я начинаетъ распространяться въ Англіи (Рали — Raleigh, 1552—1618; Гель — Hale, 1609—1676; Чайльдъ — Child, 1630—1696; Бенж. Франклинъ, 1706—1790; Дж. Стюартъ — Stewart 1712—1780) благодаря зарожденію тамъ многочисленнаго пролетаріата, вызванному развитіемъ промышленности. и частыми колебаніями производства. На-

болѣе полную и опредѣленную формулировку новые взгляды нашли въ началѣ настоящаго стол. въ извѣстномъ законѣ *N*-я Мальтуса (см. это сл.). *N*., по его мнѣнію, способно къ безконечному размноженію; на основаніи примѣра сѣверо-американскихъ колоній и нѣкоторыхъ частныхъ случаевъ, онъ считаетъ, что при отсутствіи всякихъ препятствій *N*. можетъ удваиваться каждые 25 лѣтъ и возрастать въ геометрической прогрессіи; опытъ, съ другой стороны, показываетъ, что съ увеличеніемъ затратъ труда въ земледѣліи земля не увеличиваетъ своей производительности пропорціонально: удвоенный трудъ не приноситъ удвоеннаго продукта; поэтому слѣдуетъ признать, что при самыхъ благоприятныхъ условіяхъ средства существованія могутъ возрастать только въ ариометической прогрессіи. *N*., такимъ образомъ, не можетъ размножаться свободно, такъ какъ добавочное населеніе не въ состояніи произвести соответственнаго увеличенія пищи: оно неизбежно ограничивается средствами существованія и приводится къ уровню этихъ средствъ предупредительными и разрушительными препятствіями: нравственнымъ самообузданіемъ, порокомъ и несчастіемъ (война, развратъ, голодъ, эпидемія, болѣзни, плохія условія жизни, изнурительный и опасный для жизни трудъ); съ возрастаніемъ средствъ существованія неизмѣнно размножается всоуду *N*., если оно только не удерживается въ своемъ ростѣ однимъ изъ перечисленныхъ препятствій. Последнія положенія о фактическомъ ходѣ размноженія Мальтусъ старается подтвердить на фактахъ изъ жизни различныхъ культурныхъ и дикихъ народовъ. Признавая, такимъ образомъ, доказаннымъ, что *N*. имѣетъ стремленіе размножаться быстрѣе средствъ существованія, онъ заключаетъ отсюда, что „главная и непрерывная причина бѣдности мало или вовсе не зависитъ отъ образа правленія или неравномѣрнаго распредѣленія имуществъ“, — она заключается въ чрезмѣрномъ размноженіи *N*-я; „народъ, поэтому, долженъ винить главн. обр. самого себя въ собственныхъ страданіяхъ“, свое нежеланіе обуздывать свои физиологическія инстинкты, и „бѣдные, по самой сущности вещей, не имѣютъ права требовать отъ богатыхъ работы и пропитанія“. При такихъ выводахъ, освобождавшихъ состоятельные классы отъ всякихъ обязанностей по отношенію къ бѣдному населенію, естественно, что новое ученіе въ короткое время получило значеніе откровенія, было признано наукой въ Англіи и повсюду за границею, провозглашено ею неизблжимымъ закономъ, подобно математическимъ аксіомамъ, яснымъ безъ доказательствъ, и скоро было усвоено и дѣйствующимъ правомъ, вызвавъ реорганизацію законодательства о бѣдныхъ въ Англіи въ направленіи, заставлявшемъ предпочитать смерть отъ нужды общественнымъ вспомошествованіямъ, и рдѣ мѣропріятій къ ограниченію браковъ въ нѣмецкихъ княжествахъ. Но жизнь скоро показала, что проповѣдь нравственнаго воздержанія въ популярномъ изложеніи *миссъ Мартино* (см. это сл.), этого главнаго апостола мальтузіанства, и друг. яельзя уврачевать социальные недуги. У предствителей народныхъ интересовъ въ литературѣ ученіе Мальтуса вызвало вопль глубокаго негодованія; и дѣйствительно, поспѣшность, съ которою изъ

шаткой гипотезы дѣлались практическія заключенія, долженствовавшая непосредств. вліять на положеніе всего трудящагося и бѣднаго населенія, была почти безпримѣрно позорна. Движеніе чартистовъ и увеличивавшееся значеніе рабочихъ классовъ заставили съ конца сороковыхъ годовъ стесниться внимательнѣе къ возраженіямъ критики, все болѣе разрушавшей обаяніе великаго закона. Въ современномъ состояніи этой критики доводы противъ теоріи Мальтуса можно формулировать слѣдующ. обр.: 1) Утвержденіе Мальтуса, что Н. способно къ безпредѣльному размноженію въ геометрической прогрессіи, является гадательнымъ предположеніемъ, лишенымъ научнаго значенія. Оно основывается на недостаточномъ матеріалѣ; между тѣмъ для установленія биологическихъ законовъ такого характера необходимы точныя наблюденія въ теченіи столѣтій надъ жизнью всѣхъ народовъ, такъ какъ въ биологии, какъ и въ геологии, значительныя измѣненія подготавливаются очень медленно и при недостаточной сферѣ наблюденія могутъ остаться незамѣченными. И дѣйствительно, современная статистика обнаруживаетъ, что въ то время, какъ въ другихъ странахъ перевѣсъ рождаемости надъ смертностью остается безъ измѣненій или возрастаетъ, во Франціи, при отсутствіи какихъ-либо экономическихъ особенностей, онъ съ большою правильностью убываетъ въ теченіе всего настоящаго столѣтія. Съ другой стороны, въ биологии все болѣе распространяется убѣжденіе, что съ развитіемъ нервной системы, обусловливаемымъ борьбою за существованіе и постояннымъ стремленіемъ къ улучшенію быта, способность къ размноженію уменьшается (Спенсеръ, „Theory of population“, 1852; „Principles of biology“; ср. сл. *размноженіе*). 2) Неправильно, что средства къ существованію не могутъ возрастать пропорціонально увеличенію Н-ія. Робертсусъ (см. это сл.) оспариваетъ, чтобы добавочная затрата

труда въ земледѣліи не могла вызывать соответственнаго увеличенія продукта, и указываетъ, что геологическія измѣненія (пониженіе уровня подпочвенныхъ водъ и т. п.), которыхъ Мальтусъ совершенно не принимаетъ во вниманіе, хотя его положенія стремятся охватить все безпредѣльное будущее, могутъ обратить теперь неплодныя почвы въ очень доходныя. Мальтусъ забываетъ также, что, благодаря совершенствованію техники, челствѣку все манѣе нужно труда для обезпечиванія себя предметами обрабатывающей промышленности, вслѣдствіе чего онъ постоянно располагаетъ все большимъ трудомъ для полученія земледѣльческихъ и другихъ пищевыхъ продуктовъ, если бы они даже и требовали, съ ростомъ Н-ія, большихъ затратъ. Несправедливо по отношенію къ настоящему, положеніе Мальтуса представляется совершенно безосновательнымъ по отношенію къ далекому будущему, такъ какъ постоянныя усовершенствованія въ области техники и химіи дѣлаютъ невозможнымъ предсказать, какъ и чѣмъ будутъ питаться наши отдаленные потомки. 3) Въ настоящее время Н., дѣйствительно, находится въ зависимости отъ средствъ существованія: съ удешевленіемъ ихъ размноженіе возрастаетъ, а съ вздорожаніемъ ослабѣваетъ; но между обоими явленіями нѣтъ никакой пропорціональности, возрастаніе Н-ія съ улучшеніемъ экономическихъ условій никогда и нигдѣ не увеличивается такъ сильно, чтобы съ теченіемъ времени уничтожить самое улучшеніе; въковыя наблюденія надъ бытомъ рабочаго населенія въ различныхъ странахъ дѣлаютъ очевиднымъ, что всякій значительный подъемъ благосостоянія является прочнымъ завоеваніемъ на все послѣдующее время. Поэтому улучшенія въ положеніи населенія воплотѣ возможны безъ искусственнаго замедленія размноженія, и причину бѣдности слѣдуетъ искать не въ чрезмѣрномъ размноженіи или недостаточности народнаго богат-

II. Ежегодный средній перевѣсъ рождаемости надъ смертностью по пятилѣтіямъ (на 1000 ч.).

| Періоды. | Швеція. | Норвегія. | Данія. | Германія. | Пруссія. | Австрія. | Венгрія. | Бельгія. | Голландія. | Франція. | Швейцарія. | Англія. | Шотландія. | Ирландія. | Италія. | |
|----------|---------|-----------|--------|-----------|----------|----------|----------|----------|------------|----------|------------|---------|------------|-----------|---------|------|
| 1801—5 | 7,1 | — | — | — | — | — | — | — | — | 3,2 | — | — | — | — | — | |
| 1806—10 | 0,3 | — | — | — | — | — | — | — | — | 5,5 | — | — | — | — | — | |
| 1811—15 | 6,1 | — | — | — | — | — | — | — | — | 4,8 | — | — | — | — | — | |
| 1816—20 | 11,1 | 14,4 | — | — | 15,2 | — | — | — | — | 6,6 | — | — | — | — | — | |
| 1821—25 | 13,7 | — | — | — | 16,6 | 13,0 | — | — | — | 6,7 | — | — | — | — | — | |
| 1826—30 | 8,5 | — | — | — | 10,1 | 7,8 | — | — | — | 4,9 | — | — | — | — | — | |
| 1831—35 | 9,5 | 13,5 | — | — | 7,5 | 4,0 | — | 6,9 | — | 3,5 | — | — | — | — | — | |
| 1836—40 | 8,1 | — | — | — | 11,1 | 7,3 | — | 8,0 | — | 4,7 | — | 9,2 | — | — | — | |
| 1841—45 | 9,2 | 12,6 | — | 9,5 | 10,6 | 9,5 | — | 8,9 | — | 5,5 | — | 11,9 | — | — | — | |
| 1846—50 | 12,0 | — | — | 9,4 | 8,1 | 8,4 | 0,4 | — | 3,4 | 5,0 | — | 9,5 | — | — | — | |
| 1851—55 | 10,1 | 15,0 | — | 11,9 | 7,5 | 8,3 | 2,3 | — | 5,2 | 7,2 | — | 11,2 | — | — | — | |
| 1856—60 | 11,6 | 14,9 | — | 12,4 | 10,7 | 14,0 | 10,0 | — | 7,8 | 6,8 | — | 13,6 | 14,0 | — | — | |
| 1861—65 | 13,6 | — | — | 10,7 | 10,9 | 15,6 | 9,0 | — | 8,5 | 10,4 | — | 12,5 | 13,0 | — | 5,3 | |
| 1866—70 | 9,3 | 12,5 | — | 11,1 | 9,8 | 14,6 | 6,9 | — | 8,1 | 10,1 | — | 12,9 | 12,9 | 10,2 | 6,9 | |
| 1871—75 | 12,5 | 12,6 | — | 11,3 | 10,7 | 22,4 | 6,7 | — | 8,5 | 10,5 | 0,6 | 6,3 | 13,5 | 13,3 | 9,4 | 6,4 |
| 1876—80 | 12,0 | 15,2 | — | 13,6 | 13,0 | 13,7 | 8,3 | 7,7 | 10,2 | 13,4 | 2,9 | 8,1 | 14,6 | 14,1 | 6,9 | 7,3 |
| 1881—85 | 11,8 | 13,8 | — | 16,0 | 11,3 | 12,0 | 8,0 | 11,5 | 10,1 | 13,4 | 2,3 | 7,3 | 14,0 | 13,6 | 5,9 | 10,6 |
| 1886—90 | 13,0 | 13,6 | — | 15,2 | 13,2 | 13,5 | 8,9 | 11,9 | 9,3 | 13,1 | 1,1 | 7,4 | 12,7 | 11,8 | 5,0 | 10,0 |

1. Данные о народонаселении важнейших государств.

| НАЗВАНІЯ ГОСУДАРСТВЪ. | Годы 18— | Абсолютное население. | | Число жит. на 1 кв. км. | | Изъ 1000 ч. населения жив. въ го-родскихъ поселеніяхъ съ числомъ жителей: въ 20000 и бол.; въ 10000 и бол. | | Число. Мужчинъ. | | Число. Женщинъ. | | Изъ 1000 ч. обоего пола наход. въ возрастѣ: | | не сост. въ бракѣ. | | живущ. въ бракѣ. | | Годы. Давыкъ. | | Годы. Самост.-теляхъ. | | Изъ 1000 ч. обоего пола. годно въ среднемъ за 1886—90 гг. | | Геометрическій годичный приростъ населенія. | |
|--------------------------|----------|-----------------------|-------|-------------------------|-----|--|-----------------|-------------------|-------------------|-------------------|------------------|---|-----|--------------------|-----|------------------|------|---------------|------|-----------------------|---------|---|---------|---|------|
| | | 1 | 2 | 3 | 4 | 5 ^{а)} | 6 ^{б)} | 7 | 8 | 9 | 10 | 11 | 12 | 13 | 14 | 15 | 16 | 17 | 18 | 19 | 20 | 21 | 22 | 23 | 24 |
| Австрія | 91 | 24314919 | 81,0 | 70 | 60 | 90 | 1044 | 340 | 94 | 491 | 54 | 21 | 388 | 527 | 84 | 80 | 514 | 38,0 | 15,6 | 29,1 | 1830—60 | 6,14 | 1860—83 | 7,69 | |
| Венгрія | 90 | 17463789 | 53,6 | 230 | 157 | 90 | 1015 | — | — | — | — | — | 240 | 654 | 105 | 80 | 469 | 44,1 | 18,5 | 32,2 | 1830—60 | 0,27 | 1860—83 | 4,76 | |
| Бельгія | 91 | 6136444 | 208,0 | 92 | 476 | 91 | 1005 | 384 | 92 | 476 | 61 | 37 | 435 | 476 | 88 | — | 29,3 | 14,1 | 20,0 | 1831—60 | 7,72 | 1860—83 | 8,38 | | |
| Великобританія | 92 | 29403346 | 194,0 | 390 | 263 | 91 | 1060 | 369 | 100 | 455 | 49 | 27 | 379 | 534 | 87 | 81 | 435 | 22,9 | 8,7 | 17,9 | 1801—61 | 13,69 | 1861—84 | 13,20 | |
| Ирландія | 92 | 4642532 | 55,0 | — | — | — | — | — | — | — | — | — | 477 | 419 | 104 | — | — | — | — | — | — | 1,77 | — | — | 6,83 |
| Скандинавія | 92 | 4063451 | 51,0 | 190 | 93 | 90 | 1039 | 354 | 94 | 470 | 55 | 27 | 381 | 526 | 91 | 82 | 449 | 38,0 | 15,8 | 25,8 | 1816—61 | 9,58 | 1861—83 | 8,42 | |
| Германія | 92 | 4621744 | 140,0 | 300 | 167 | 91 | 1023 | — | — | — | — | — | 397 | 517 | 85 | — | 33,6 | 14,0 | 20,5 | 1795—1859 | 7,13 | 1859—83 | 10,23 | | |
| Голландія | 88 | 2187208 | 33,6 | 60 | — | 89 | 906 | — | — | — | — | — | 363 | 530 | 107 | — | — | — | — | — | 1821—61 | 12,67 | 1861—82 | 12,61 | |
| Греція | 90 | 2172380 | 56,6 | 130 | — | 90 | 1050 | — | — | — | — | — | 385 | 522 | 88 | — | 31,8 | 14,1 | 16,6 | 1801—60 | 9,35 | 1860—83 | 10,13 | | |
| Данія | 90 | 70927 | 0,7 | — | — | — | — | — | — | — | — | — | — | — | — | — | — | — | — | — | — | — | — | — | — |
| Исландія | 88 | 1724738 | 34,6 | 120 | 80 | 87 | 1039 | 342 | 90 | 489 | 55 | 24 | — | — | — | — | — | — | — | — | 1800—60 | 6,62 | 1860—83 | 3,31 | |
| Испанія | 91 | 30347291 | 106,0 | 160 | 80 | 91 | 995 | 322 | 92 | 497 | 59 | 30 | 365 | 537 | 98 | 81 | 575 | 36,9 | 15,5 | 26,9 | 1800—61 | 6,12 | 1861—84 | 6,99 | |
| Италія | 91 | 1988674 | 61,1 | 100 | — | 91 | 1071 | — | — | — | — | — | 422 | 491 | 85 | — | 30,4 | 12,6 | 16,8 | 1801—60 | 10,22 | 1860—83 | 7,63 | | |
| Норвегія | 81 | 4709910 | 50,8 | 100 | — | 78 | 1084 | — | — | — | — | — | — | — | — | — | — | — | — | — | 1801—61 | 3,86 | 1861—88 | 7,03 | |
| Португалія | 86 | 95974253 | 18,0 | 80 | 96 | 86 | 1012 | 380 ^{в)} | 102 ^{з)} | 460 ^{з)} | 43 ^{з)} | 15 ^{з)} | — | — | — | — | — | — | — | — | — | — | — | — | — |
| Россія Евр. 1) | 89 | 5038342 | 38,5 | 110 | — | 7 | 965 | — | — | — | — | — | — | — | — | — | — | — | — | — | — | — | — | — | — |
| Румынія | 90 | 2162759 | 44,9 | 60 | — | 91 | 947 | — | — | — | — | — | — | — | — | — | — | — | — | — | — | — | — | — | — |
| Сербія | 90 | 62978766 | — | 180 | 90 | 90 | 953 | 387 | 106 | 453 | 32 | 22 | — | — | — | — | — | — | — | — | 1834—59 | 19,19 | 1859—83 | 14,73 | |
| С.-Ам. Соед. Шт. | ? | 5752960 | 32,7 | 120 | — | 85 | 840 | — | — | — | — | — | — | — | — | — | — | — | — | — | — | — | — | — | — |
| Турція Евр. | 91 | 38343192 | 71,5 | 180 | 119 | 86 | 1007 | 270 | 84 | 526 | 74 | 46 | 338 | 552 | 109 | 86 | 494 | 23,0 | 14,5 | 21,9 | 1801—61 | 4,92 | 1861—81 | 2,52 | |
| Франція | 90 | 2952928 | 73,5 | 140 | — | 89 | 1041 | 323 | 94 | 497 | 57 | 29 | 427 | 474 | 94 | — | — | — | — | — | 1837—60 | 5,89 | 1860—83 | 6,20 | |
| Швейцарія | 91 | 4802751 | 10,6 | 80 | — | 91 | 1065 | 335 | 89 | 466 | 70 | 40 | 420 | 493 | 86 | 80 | 432 | 28,9 | 12,2 | 15,9 | 1800—60 | 8,32 | 1860—84 | 7,69 | |

1) Въ Царствѣ Польскомъ и Финляндіи, но безъ Кавказа. 2) По даннымъ Мюльгелла. 3) По таблицамъ анатом. Буяковскаго. 4) Данные 1886—88 гг. 5) Данные 1886—87 гг. 6) По даннымъ Левассера.

ства, а въ томъ, что, въ силу господствующихъ началъ распределенія, изъ общихъ запасовъ продовольствія, изъ всего народнаго дохода только часть, и меньшая часть, предоставляется большинству Н-ия, рабочимъ классамъ. 4) Избыточное население, наблюдаемое въ промышленнѣхъ странахъ, пролетаріатъ, лишенный постоянныхъ занятій и большею частью существующій порокомъ и преступленіемъ, есть временный историческій фактъ, продуктъ современной капиталистической эры, которая вслѣдствіе постоянныхъ колебаній промышленности, рѣзкихъ переходовъ отъ лихорадочнаго оживленія къ застою и кризисамъ, требуетъ существованія резервной промышленной арміи.—Въ настоящее время, благодаря указаніямъ критики, теорія Мальтуса имѣетъ, сравнительно съ прежнимъ временемъ, немного приверженцевъ. Сторонниками ея являются преимущественно нѣмецкіе политико-экономы: Ад. Вагнеръ, В. Рошеръ, Л. Штейнъ, Шмоллеръ, Конъ и др.; раздѣляетъ также основной принципъ Мальтуса видный австрійскій представитель современ. социализма К. Кауцкій. Въ области практическаго проведенія идей Мальтуса слѣдуетъ отмѣтить „Мальтузианскую лигу“ (Malthusian League), основ. въ Лондонѣ въ 1877 г. и группирующую вокругъ себя *новомальтузианцевъ*, исполнѣ признающихъ законъ своего первоучителя, но полагающихъ, что къ предупрежденію чрезмѣрнаго размноженія слѣдуетъ стремиться не путемъ трудно достижимаго нравственнаго самообузданія, а посредствомъ искусственнаго регулированія рождаемости въ бракѣ. Самыми ранними представителями этого направленія были Фрэнсисъ Плезъ (Pleas, Illustrations and proofs of the principle of popul., 1822) и сынъ Роберта Оуэна, Робертъ Дэль Оуэнъ („Moral physiology“, 1832); современными защитниками его являются Drysdale, Annie Besant, Allbuth, Moss въ Англии, Stille, Otto въ Германіи, отчасти *Мантегациа* (см. это сл.) въ Италіи.

Нароты, см. *отузомъ*.

Наротъ, самое большое озеро Виленской губ., на границѣ Свенцянскаго и Вилейскаго уѣздовъ; 82,9 кв. в.

Narrata refero (лат.), „я передаю (только) рассказанное“ (т. е. я не былъ очевидцемъ и за достоверность не могу ручаться).

Нарта (область), на Уралѣ и въ Сибири родъ салазокъ, до 1½ арш. длиною, рассчитанныхъ на одного человѣка и служащихъ для перевозки тяжестей не свыше 8 пудовъ.

Нартексъ 1) высокорастеніе изъ сем. зонтичныхъ, въ стеблѣ котораго Прометей, по греч. мѣту, принесъ съ неба огонь. 2) Н., въ храмахъ притворъ, паперть, предназначавшаяся для оглашенныхъ.

Нартовъ, Андрей Андреевичъ, президентъ академіи наукъ во 2-й половинѣ прошлаго столѣтія, род. въ Петербургѣ въ 1737 г., получилъ военное образованіе, служилъ по артиллеріи, былъ однимъ изъ основателей Вольно-экономическаго общества (1765 г.), въ которомъ работалъ до конца жизни. Въ 1801 г. назначенъ президентомъ академіи наукъ. Умеръ въ 1813 г. Н. участвовалъ въ составленіи „Медаллической исторіи со временъ Петра I“, далѣе писалъ по минералогіи (въ „Актахъ Академіи Наукъ“) и сельскому хозяйству

(въ „Трудахъ Вольно-экономическаго Общества“); преимущественно же занимался переводами съ нѣмецкаго и французскаго языковъ научныхъ и литературныхъ сочиненій.

Нарушевичъ, Адамъ, замѣчательный польскій поэтъ и историкъ, род. въ 1733 г. въ Пинскѣ. Принадлежитъ къ старинной, но обѣднѣвшей литовской семьѣ, Н. рано поступилъ въ іезуитскій орденъ; образованіе свое продолжалъ за границею. По возвращеніи оттуда преподавалъ пиитику въ виленской академіи и затѣмъ въ варшавскомъ Collegium polonium. Впослѣдствіи Н. былъ епископомъ, сначала смоленскимъ, а потомъ случскимъ. Ум. онъ въ 1796 г. въ Яновѣ. Н. находился въ близкихъ отношеніяхъ съ польскимъ королемъ Станиславомъ Августомъ Понятовскимъ, который высоко цѣнилъ его природныя дарованія и горячій патріотизмъ. Политическое и нравственное паденіе Польши, совершавшееся на глазахъ Н-а, дало ему поводъ обратиться къ обществу съ рѣзкимъ обличеніемъ его гибельныхъ порядковъ (анархіи и ея послѣдствій), съ суровой моральной проповѣдью о необходимости вернуться къ добрымъ старымъ временамъ, когда Польша, демократическая по духу, процвѣтала подъ могущественной эгидой своихъ королей; усиленіе монархической власти казалось ему единственнымъ исходомъ изъ печальнаго положенія. Такими именно тенденціями проникнуты его прочувствованныя, но грубая сатиры и отчасти оды (Reduty, Szlachetność, Oda na obrazu Polaków starczytnych, „Голосъ мертвецовъ“ и т. п.). Лирическія стихотворенія Н-а не имѣютъ особеннаго значенія; тяжелыя по „орміи, они представляютъ напыщенные панегирики и хвалебныя оды по разнымъ, нерѣдко ничтожнымъ, случаямъ. Прочная слава Н-а покоится на его „Historja narodu polskiego od początku chrześcijaństwa“, доведенной до вступленія на престолъ Ягеллоновъ (въ 7 т., 1780—1786 гг.). Это — первая критически разработанная исторія Польши. Упомянемъ еще его переводъ Тацита, біографію Ходкевича и „Таврику“ (исторія Крыма). Н. оставилъ глубокий слѣдъ въ польской исторіографіи и поэзи. Мѣкоторыя его стихотворенія переведены на русскій яз. (Гербелемъ, Бенедиктовымъ).

Нарцелль, $C_{20}H_{29}NO_9$, алкалоидъ опія; кристаллы безъ цвѣта и запаха; на вкусъ горьковатъ; легко растворяется въ горячей водѣ и горячемъ спиртѣ; реагируетъ щелочно; сильное болеутоляющее и наркотическое средство.

Нарциссъ 1) по греч. мифологіи сынъ рѣчнаго бога Кефиса и Лейриопы. Гордясь своей красотой, онъ отвергъ любовь нимфы Эхо, и въ наказаніе за это боги заставили его влюбиться въ свое собственное отраженіе въ водѣ ручья, на которое онъ долженъ былъ не отрываясь смотрѣть. Н. умертвилъ себя въ отчаяніи, и изъ крови его выросъ цвѣтокъ, носящій его имя. 2) Н., родъ сем. Amarillideae, луковичныя растенія; линейные листья; безлиственный, одно- или многоцвѣтный стебель; окруженная кожистымъ покровнымъ листомъ цвѣтоножка; наклонныя цвѣтки съ трубчатыми или воронкообразно-колокольчатыми перигоніемъ, трубчатыми бокалообразными тарелковиднымъ придаточнымъ вѣнчикомъ и шаровидно-трехгранной гапсулой.—*Обыкновенный Н.*, *N. pseudonarcissus*, яйцевидная бурая луковича

съ тонкой скорлупой; сплюснутый одноцветный стебель, блѣдный или темно-желтый цвѣтокъ; многія разновидности культивируются въ садахъ средней Европы. Горькая слизистая луковича употреблялась прежде, какъ рвотное. — *Бѣлый Н.*, *N. poeticus*, бѣлоснѣжные цвѣтки; древніе употребляли снаружи при ранахъ, язвахъ, ожогахъ. — *N. jonquilla*, бурая, продолговато-круглая луковича; желтые, весьма пахучіе цвѣты. — *N. italica*, красивые, пахучіе цвѣты; особенно пригоденъ для оранжерей. — *N. tazetta*, большая, продолговато-яйцевидная бурая луковича; бѣлые, съ весьма пріятнымъ запахомъ цвѣты.

Нарь, то же, что одногорбый верблюду.

Нарывъ, abscessus, скопление *гноя* (см. это сл.) въ какой-либо ткани животнаго тѣла. Причину *Н-а* всегда бываетъ проникновение микроорганизмовъ, и отъ природы послѣднихъ зависитъ характеръ нарыва. Острые, *горячіе* *Н-ы* образуются быстро, хроническіе, *холодные*—медленно. *Ограниченный* *Н.* рѣзко обособляется отъ окружающихъ частей, *разлитой* неравномерно разливается по тканевымъ промежуткамъ. *Н.* растетъ въ сторону наименьшаго сопротивленія, чаще всего—въ направленіи наружныхъ покрововъ, истончаетъ ихъ и, наконецъ, вскрывается, при чемъ гной изливается наружу; съ нимъ выходятъ инородныя тѣла, частицы отмертвѣвшихъ тканей и проч.; стѣнки спадаются, воспалительная инфильтрація стихаетъ, происходитъ заживленіе. Если *Н.* долго не вскрывается или не будетъ своевременно прорѣзанъ ножомъ хирурга, то гной можетъ проложить себѣ путь въ глубокіе органы, полости тѣла, взоаться въ кровь и, обусловивъ гнойное зараженіе крови (см. *тифъ*), вызвать смертельный исходъ. Лѣченіе *Н-а* состоитъ въ навозможно раннемъ вскрытіи, дезинфицирующей промываніи гнойной полости и антисептической перевязкѣ.

Нарымскіе бѣлки, горный кряжъ въ Алтаѣ, прмыкающей къ Курчумскому хребту.

Нарымъ (означ. по-остяки „блота“), гор. Томской губ., при р. Нарымкѣ, въ 2 в. отъ р. Оби; 1641 ж. *Н.* основанъ въ 1596 г. въ видѣ острога для удержанія въ повиновеніи покоренныхъ остяковъ, но находился первоначально верстахъ въ 14 отъ нынѣшняго мѣста, куда окончательно былъ перенесенъ въ 1629 г.

Нарымъ, рѣка, протекающая по долинѣ Тянь-Шаня и образующая верхове Сыръ-Дарыи.

Нарышкины, одинъ изъ древнѣйшихъ русскихъ дворянскихъ родовъ. Возвышеніе рода *Н-ыхъ* начинается съ 1671 г., когда царь Алексѣй Михайловичъ вторымъ бракомъ сочетался съ Наталіей Кирилловной *Н-ой* (род. въ 1651 г., ум. въ 1694 г.), дочерью небогатаго московскаго дворянина, Кирилла Полуектовича *Н-а* (ум. въ 1682 г.), воспитанною въ домѣ своего дяди, известнаго боярина Матвѣева. Отъ этого брака родился императоръ Петръ Великій. Изъ представителей фамиліи *Н-ыхъ* отмѣтимъ: 1) *Н.*, Левъ Кирилловичъ, бояринъ, братъ царицы Наталіи Кирилловны, род. въ 1668 г., при Петрѣ I-мъ занималъ второе мѣсто послѣ князя Ромодановскаго въ совѣтѣ, правившемъ государствомъ во время заграничныхъ путешествій императора, и неоднократно управлялъ посольскимъ при-

казомъ; ум. въ 1705 г. 2) *Н.*, Александръ Львовичъ, племянникъ царицы Наталіи Кирилловны, двоюродный братъ имп. Петра I-го, род. въ 1694 г., долгое время изучалъ морскія науки въ Германіи, Франціи и Италіи, пользуясь исключительнымъ расположеніемъ и довѣріемъ Петра I-го, служилъ при немъ президентомъ камеръ-коллегіи и директоромъ артиллерійской конторы; въ началѣ царствованія Петра II сосланъ въ дальнія деревни по просякамъ своего личнаго врага Меншикова; при имп. Аннѣ Іоанновнѣ возвращенъ и занималъ при ней имп. Елисаветѣ Петровнѣ нѣсколько высокыхъ постовъ; ум. въ 1745 г. 4) *Н.*, Семенъ Кирилловичъ, внучатн. племянникъ Нат. Кирилл., генераль-аншефъ и оберъ-егермейстеръ, род. въ 1710 г., ум. въ 1775 г. Блестящій царедворецъ и европейски-образованный человекъ, *Н.* пользовался довѣріемъ и расположеніемъ имп. Елисаветы Петровны и Екатерины II; въ царствованіе первой былъ чрезвычайнымъ посланникомъ при англ. дворѣ, затѣмъ состоялъ гофмаршаломъ при наслѣдникѣ престола, Петрѣ III.

Нарѣжнѣй, Василій Трофимовичъ, основатель русскаго романа, род. въ 1780 г.; сынъ польскаго шляхтича; воспитывался въ московскомъ университетѣ по философскому факультету, откуда вышелъ, однако, не окончивъ курса. Еще на университетской скамьѣ *Н.* напечаталъ въ издававшихся при университетѣ журналахъ: „Пріятное и Полезное Препровожденіе Времени“ и „Ипокрена, или Утѣхи Любослова“, рядъ фантастическихъ разсказовъ и стихотворныхъ опытовъ, въ которыхъ онъ подражалъ Державину. Въ 1801 г. *Н.* поступилъ на службу въ канцелярію только-что учрежденнаго тогда на Кавказѣ „грузинскаго правительства“. Здѣсь имъ былъ написанъ „Черный годъ, или горскіе князья“—произведеііе, являющееся первымъ русскимъ самостоятельнымъ сатирическимъ романомъ. Въ 1803 г. *Н.* перешелъ на службу въ Петербургъ, гдѣ и оставался до самой смерти (въ 1825 г.). Жизнь въ чудномъ городѣ, внѣ завязанныхъ въ юношествѣ литературныхъ связей, непрерывная служба въ качествѣ мелкаго чиновника и постоянныя матеріальныя затрудненія—все это неблагоприятно отражалось на литературныхъ работахъ *Н-а*го и мѣшало его таланту проявиться во всей его силѣ. Въ этотъ періодъ появились: „Славянскіе вечера“, „Россійскій Жильблясъ“ (запрещенный по выходѣ 3-й части цензурой), „Бурсакъ“, „Два Ивана“, рядъ повѣстей и трагедій. Въ произведеніяхъ *Н-а*го мы встрѣчаемъ самостоятельныя, ему принадлежащіе сюжеты, послѣдовательный, законченный разсказъ, цѣльныя реальныя описанія, рельефно обрисованные типы и характеры. Если съ одной стороны реализмъ въ его романахъ иногда доходитъ до грубости, почти цинизма, то съ другой—вѣрное воспроизведеніе дѣйствительности нерѣдко приводитъ его къ изображенію глубоко прочувствованныхъ положеній, гдѣ слышится „сміхъ сквозь слезы“. До *Н-а*го и при его жизни въ русской литературѣ всецѣло господствовало подражательное направленіе. Литературная отчужденность создателя самобытнаго русскаго реальнаго, историческаго и сатирическаго романа не дала ему возможности оказать на современную литературу вліянія въ той

мѣрѣ, въ какой онъ могъ это сдѣлать при иныхъ условіяхъ, а его немного тяжелый, какъ бы устарѣвшій даже для современниковъ, слогъ и наступившій вскорѣ послѣ его смерти блестящій расцветъ русской литературы заставили быстро забыть имя этого „человѣка съ замѣчательнымъ и оригинальнымъ талантомъ“, какъ называлъ Н-аго Бѣлинскій. Сочин. Н-аго изданы въ 1835—36 гг., въ 10 т. Ср.: *Галаховъ*, „Исторія русск. слов.“, т. II; *Былозерская*, В. Т. Н. въ „Русской Старинѣ“ за 1888 г., кн. 5 и слѣд..

Нарѣзное оружіе, см. *оружіе*.

Нарѣзное ружье, см. *ружье*.

Нарѣзіе 1) въ лингвистикѣ Н-іемъ или *діалектомъ* называется видоизмѣненіе извѣстнаго языка, которому онъ подвергся, подъ вліяніемъ историч. или географич. условій, въ какой-нибудь области района своего распространенія, при чемъ различіе между кореннымъ языкомъ и его областнымъ видоизмѣненіемъ не должно исключать ихъ взаимной удобопонятности: при болѣе отдаленной связи между ними областное Н. превращается уже въ отдѣльный, самостоятельный языкъ. На образование Н-ія имѣетъ вліяніе ослабленіе связи между родственными общественными союзами, обусловленное переселеніемъ, утратою политич. самостоятельности или географическими преградами, напр. замкнутостью горныхъ областей или изолированностью острововъ отъ другихъ острововъ и отъ суши. Въ общемъ можно сказать, что различіе между *языкомъ* и *нарѣчіемъ* условно: напр., нидерландскій яз. отличается отъ нѣмецкаго не болѣе ниже-нѣмецкихъ нарѣчій (Plattdeutsch), но въ виду политической и литературной самостоятельности голландскаго народа все же признается самостоятельнымъ языкомъ. Въ историч. жизни языка наблюдается, что *раздробленность даннаго языка на нарѣчья обратно пропорціональна степени культурнаго развитія соотвѣстнаго народа, и единство рычи на значительномъ протяженіи водворяется лишь съ возвышеніемъ политич. и культурнаго центра для данной мѣстности*. Вслѣдствіе этого языки нецивилизованныхъ народовъ нерѣдко поражаютъ массою областныхъ измѣненій: напр., нѣсколько десятковъ (ок. 50) послѣднихъ представителей кореннаго населенія Тасманіи, въ недавнее время окончательно вымершаго, говорили на 4 различныхъ нарѣчійхъ, въ котор. даже такимъ простымъ понятіямъ, какъ *глазъ*, *рука* и т. п., соответствовали различныя выраженія. Съ возникновеніемъ литератур. рѣчи Н-ія постепенно отгѣсняются на задній планъ, но иногда, вследствие политическихъ или социальныхъ переворотовъ, снова приобретаютъ утраченное значеніе. Напр., романскія нарѣчья, образовавшіяся послѣ великаго переселенія народовъ, возникли не изъ литературной латинской рѣчи, а изъ такъ назыв. *вулгарной латыни*, т. е. изъ римскаго просторѣчья, видоизмѣненнаго по областнымъ особенностямъ. И внѣ такихъ исключительныхъ условій литературная рѣчь нерѣдко подпадаетъ подъ вліяніе областныхъ нарѣчій: въ процессѣ открытаго М. Мюллеромъ такъ назыв. *діалектическаго возрожденія* устарѣлыя выраженія и обороты литературной рѣчи замѣняются другими, черпаемыми изъ живаго родника областныхъ нарѣ-

чій, обыкновенно сѣвѣннѣе болѣе вѣрными древнѣйшему и существовавшему характеру языка, нежели образованная литературная рѣчь. Это важное лингвистическое значеніе Н-ій, сознание еще со временъ Якова Гримма, исключительно вытѣснило воззрѣніе грамматистовъ схоластической и ложноклассической школы, видѣвшихъ въ языкѣ старинныхъ литературныхъ памятниковъ и въ народной рѣчи „жалкій лепетъ младенца, недостойный серьезнаго изученія“, и перенесло научный интересъ именно въ область просторѣчья въ его областныхъ видоизмѣненіяхъ, а цѣлый рядъ поэтовъ и писателей (Робертъ Бэрнъ, Жасменъ, Гебель, Фрицъ Рейтеръ и друг.), писавшихъ на областныхъ нарѣчійхъ, блестяще доказали ихъ примѣнимость къ условіямъ художественнаго творчества. — О Н-іяхъ отдѣльныхъ языковъ см. подъ названіями соотвѣстныхъ языковъ. 2) Въ *грамматикѣ* Н-іями называется разрядъ служебныхъ словъ (первообразныхъ, производныхъ и сложныхъ), указывающихъ въ предложеніи время, мѣсто или образъ дѣйствія, напр.: *вчера*, *завтра*, *зорошо*.

Населскит, безуѣздн. гор. Ломжинской губ., Пуллускаго у.; 5191 ж.

Насиживаніе, у птицъ доставленіе тепла яйцу, производимое матерью или другими животными съ цѣлью способствованія развитію зародыша. У нѣкоторыхъ птицъ роль насѣдки берутъ на себя попеременно то самки, то самцы, иногда только самцы. Продолжительность насиживания весьма различна: у колибри, напр., 11 — 12 дней, у куръ 3 недѣли, у страуса 7—8 недѣль. Длинноногія куры зарывають свои яйца въ кучки гнили, которую онѣ для этой цѣли сгребають и разложженіе которой дасть необходимое тепло. Многимъ рѣптилямъ ту же услугу оказываетъ песокъ, разогретый солнцемъ. Яйцо внѣ материнскаго организма нуждается для своего окончательнаго развитія въ двухъ факторахъ: дыханія и теплоты. Воздухъ проникаетъ сквозь скорлупу; тепло же можетъ быть доставлено *искусственно*. На этомъ основано *искусственное высиживаніе яицъ*, извѣстное уже древнимъ египтянамъ, затѣмъ китайцамъ, грекамъ и римлянамъ. Въ новѣйшее время изобрѣтено множество „печей“ для высиживанія. Искусственное Н. пока еще мало привилось, въ виду необходимости умѣлаго и крайне тщательнаго ухода, и примѣняется главнымъ образомъ съ научною цѣлью, въ зоологическихъ садахъ—для разведенія рѣдкихъ породъ. Хорошая печь должна удовлетворять слѣдующимъ условіямъ: равномерности температуры во все время высиживанія, снабженіе яицъ достаточнымъ количествомъ свѣжаго и влажнаго воздуха, возможность во всякое время легко поворачивать и изслѣдовать яйца, особое помѣщеніе для вылупившихся птенцовъ, вначалѣ еще нуждающихся въ повышенной температурѣ.

Насиліе, т. е. незаконное употребленіе силы противъ личности потерпѣвшаго, является средствомъ для совершенія нѣкоторыхъ, указанныхъ въ законѣ, преступленій, какъ-то: разбоя, грабежа, изнасилованія, насильственнаго завладѣнія недвижимымъ имуществомъ и др. Во всѣхъ этихъ случаяхъ рѣшающее значеніе для вопроса о наказаніи имѣетъ не средство для совершенія преступленія,

т. е. насиліе, а самый результат послѣдняго. Наряду съ указаннымъ видомъ насилія, какъ способъ учиненія извѣстнаго преступленія, уголовный законъ предусматриваетъ насиліе, какъ преступленіе *самостоятельное*, т. е. незаконное употребленіе силы, *не переходящее въ другое какое-либо преступленіе* (ст. 142 Устава о наказ., налагаемыхъ мировыми судьями); наказаніе—арестъ до 3-хъ мѣсяцевъ. Значительно строже наказывается насиліе дѣтей надъ родителями (ст. 1591 Уложенія о наказаніяхъ), опекуна надъ опекаемымъ (ст. 1600) и супруга надъ супругомъ (ст. 1584).

Наслѣдственное право, совокупность юридическихъ нормъ, опредѣляющихъ вліяніе смерти лица на его гражданскія правоотношенія. Основной принципъ Н-аго п-а, проникающій черезъ всё современное владѣніе, личныя наемъ и др.); большинство же правъ и обязанностей по имуществу, входящихъ въ кругъ юридической личности умершаго, сохраняются въ цѣлости и переходятъ къ другимъ лицамъ. Эти послѣднія, вступая во всё права и принимая на себя всё обязанности умершаго (*наслѣдодателъ*), не прекращая смертью, являются, такимъ образомъ, его полными юридическими преемниками, какъ бы продолжателями его имущественно-юридической личности, или *наслѣдниками*. Совокупность имущественныхъ правоотношеній, или вся сумма правъ и обязанностей, составляющая предметъ этого преемства, наз. *наслѣдствомъ*. Самый переходъ наслѣдства отъ умершаго къ наслѣднику, такъ наз. *порядокъ наслѣдованія*, совершается либо на основаніи опредѣленно выраженной воли наслѣдодателя (*наслѣдованіе по завѣщанію*), либо въ силу постановленій закона, который, естественнымъ образомъ, призываетъ къ наслѣдованію родственниковъ наслѣдодателя (*наслѣдованіе по закону*). По русскому праву *наслѣдство открывается* вслѣд.: 1) смерти лица, 2) лишенія его всѣхъ правъ состоянія и 3) поступленія въ монастырь (поступающіе въ монастырь обязаны распорядиться о своемъ имуществѣ; если они этого не сдѣлали, то ихъ имущество поступаетъ къ законнымъ наслѣдникамъ). Наслѣдникомъ можетъ быть лицо, еще не родившееся, но уже зачатое въ моментъ смерти наслѣдодателя, не исключаются отъ наслѣдства и лица, страдающія физич. и умств. болѣзнями, какъ глухіе, нѣмые и безумные. Не могутъ быть наслѣдниками лица, лишенная всѣхъ правъ состоянія, и монашествующіе. Далѣе, русское право допускаетъ для каждаго случая совмѣстное дѣйствіе обоихъ порядковъ наслѣдованія; такимъ обр., если наслѣдодатель оставилъ завѣщаніе, въ которомъ распредѣлилъ лишь одну часть своего имущества, то остальная часть его подлежитъ наслѣдованію по закону.

1. *Наслѣдованіе по духовному завѣщанію*. *Духовное завѣщаніе*, по опредѣленію нашего закона, есть законное объявленіе воли владѣльца о его имуществѣ на случай его смерти (ст. 1010). Выраженная въ завѣщаніи воля завѣщателя остается до смерти послѣдняго вполнѣ свободною и можетъ быть измѣнена имъ во всякое время лишь въ моментъ

смерти завѣщателя завѣщаніе вступаетъ въ юридическую силу. Это свойство завѣщанія отличаетъ его по преимуществу отъ другихъ дарственныхъ актовъ, которые вступаютъ въ силу немедленно по заключеніи. Поэтому духовныя завѣщанія, по которымъ имущество еще при жизни завѣщателя укрѣпляется безповоротно за другимъ лицомъ, должны быть признаваемы дарственными записями, и, съ другой стороны, дарственные записи, которыми имущество отчуждается не при жизни, а по смерти дарителя, разсматриваются, какъ завѣщательные акты (ст. 991). Въ связи съ тѣмъ же основнымъ началомъ завѣщанія стоитъ и другое опредѣленіе закона, не допускающее, чтобы въ одномъ и томъ же завѣщаніи заключалось выраженіе воли болѣе, чѣмъ одного лица (ст. 1032); поэтому *взаимныя завѣщанія*, т. е. такія, въ которыхъ два лица взаимно завѣщаютъ другъ другу свое имущество, признаются у насъ ничтожными, что вполнѣ послѣдовательно съ точки зрѣнія отрицанія въ завѣщаніи договорнаго начала, ибо, допустивъ силу взаимныхъ завѣщаній, законъ долженъ былъ бы по необходимости, вопреки указанному принципу, признать такія завѣщанія неизмѣнными и безповоротными выраженіями воли завѣщателя. — Слособными къ совершенію духовныхъ завѣщаній признаются только лица физическія, а не юридическія. Для дѣйствительности завѣщанія требуется, чтобы въ моментъ его составленія лицо находилось „въ здоровомъ умѣ и твердой памяти“ (ст. 1016). Недѣйствительны, поэтому, завѣщанія безумныхъ и сумасшедшихъ, составленныя ими во время помѣшательства. Недѣйствительны, далѣе, безотносительно ко времени составленія, завѣщанія самоубійцы, лишившихъ себя жизни съ намѣреніемъ и не въ припадкѣ душевной болѣзни (ст. 1017; ср. также ст. 1472 Улож. о наказ.). Признаніе завѣщанія самоубійцы недействительнымъ есть гражданское послѣдствіе самоубійства, какъ преступленія. По просьбѣ заинтересованнаго лица *гражданскій судъ* обязанъ установить какъ самый фактъ самоубійства, такъ и то, совершено ли оно сознательно, или же въ состояніи невмѣняемости (рѣш. сен. 1880 г. № 276, 1877 г. № 365). Другое условіе дѣйствительности дух. завѣщаній — право завѣщателя отчуждать свое имущество (ст. 1018). Поэтому признаются ничтожными завѣщанія несовершеннолѣтнихъ, не достигшихъ 21 года, и лицъ, лишенныхъ по суду всѣхъ правъ состоянія, съ момента объявленія имъ о томъ приговора (ст. 1019). Относительно послѣдняго разряда лицъ законъ не поясняетъ въ точности, считать ли недѣйствительными лишь тѣ завѣщанія, которыя составлены послѣ объявленія приговора о лишеніи правъ, или же слѣдуетъ признать недѣйствительнымъ вообще всякое завѣщаніе означенныхъ лицъ, хотя бы составленное задолго до лишенія правъ. Сенатъ придерживается въ своихъ рѣшеніяхъ (см., напр., рѣш. 1878 г. № 92, 1876 г. № 536) послѣдняго, распространительнаго толкованія закона; возникающее при такомъ толкованіи противорѣчіе между указанной ст. 1019 и ст. 1020, разрешающей составлять духовн. завѣщанія лицамъ, состоящимъ подъ арестомъ, „доколѣ приговоръ о лишеніи ихъ правъ состоянія имъ не объявленъ“, разрешается сена-

томъ въ томъ смыслѣ, что практическое дѣйствіе ст. 1020 относится, будто бы, лишь къ тѣмъ случаямъ, когда завѣщатель умретъ до объявленія ему приговора о лишеніи всѣхъ правъ состоянія. Наконецъ, не пользуются правомъ составлять духовн. завѣщанія и монашествующіе, за исключеніемъ духовныхъ властей (архіереевъ, архимандритовъ и проч.), которымъ дозволяется завѣщать ихъ движимыя частныя имущества, кромѣ вещей, принадлежащихъ къ ихъ ризницѣ и употребляемыхъ въ церкви, хотя бы эти вещи приобрѣтены были ихъ собственнымъ иждивеніемъ. — *Содержаніе завѣщанія* составляютъ прежде всего распоряженія по имуществу владѣльца; завѣщатель можетъ при этомъ дѣлать распоряженія относительно такого имущества, которое еще не находится въ его фактическомъ владѣніи; онъ можетъ также завѣщать принадлежащія ему иски объ имуществѣ и вообще всякія открывшіяся для него и имъ еще не осуществленныя права. Завѣщаніе можетъ содержать въ себѣ, далѣе, и другія распоряженія, не чисто имущественнаго характера, какъ, напр., назначеніе опекуновъ къ дѣтямъ. По общему духу нашего завѣщательнаго права, слѣдуетъ допустить, что самое назначеніе наследника не составляетъ необходимой принадлежности духовнаго завѣщанія, что, такъ обр., юридическая сила послѣдняго должна быть приписана всякому акту, содержащему въ себѣ выраженіе послѣдней воли завѣщателя. Завѣщаемое имущество и лица, которымъ оно завѣщается, должны быть точно обозначены. Однако, по разъясненію сената, не всякая неточность въ обозначеніи лица или имущества влечетъ за собою недействительность завѣщанія, а лишь такая, которая не можетъ быть устранена толкованіемъ суда. Въ тѣхъ случаяхъ, когда имущество завѣщено для благотворительной цѣли безъ опредѣленнаго указанія, на какой именно предметъ или въ пользу какого благотворительнаго учрежденія сдѣлано пожертвованіе, законъ предоставляетъ министру внутреннихъ дѣлъ дать пожертвованію то или иное назначеніе, или же, если цѣль пожертвованія, указанная завѣщателемъ въ общихъ чертахъ, относится къ предмету вѣдомства другихъ министерствъ, то исполненіе воли завѣщателя возлагается на другое подлежащее министерство. Силѣ завѣщанія не вредитъ несколько то обстоятельство, что воля завѣщателя изъяснена въ общихъ выраженіяхъ („все движимое и недвижимое имѣніе“, или „такую-то часть онаго“ или „за исключеніемъ такихъ-то частей“). Съ другой стороны, очевидная ошибка въ лицѣ или въ имуществѣ дѣлаетъ завѣщаніе безусловно недействительнымъ и не можетъ быть исправлена судебнымъ толкованіемъ. — Не могутъ быть завѣщаемы имущества *родовыя, запотопныя и майоратныя*. Но владѣлецъ родового имѣнія, не имѣющій ни дѣтей, ни иныхъ нисходящихъ, можетъ предоставить все свое родовое имущество или часть онаго одному лицу изъ того рода, изъ котораго досталось ему завѣщаемое имѣніе, не взирая ни на какую степень родства и хотя бы избранный имъ наследникъ и не носилъ его фамиліи; но при этомъ остающемуся въ живыхъ супругу (или супругѣ) должна быть предоставлена $\frac{1}{7}$ часть *всего* принадлежащаго завѣщателю родового имущества; самое

же завѣщаніе должно быть составлено нотаріальнымъ (или крѣпостнымъ) порядкомъ. Дозволяется также завѣщать родовое имѣніе въ пожизненное владѣніе пережившему супругу или супругѣ; но въ такомъ случаѣ супругѣ, въ пользу котораго сдѣлано завѣщаніе, лишается права на слѣдующую ему по закону указную часть изъ этого имѣнія; впрочемъ, онъ можетъ, по желанію, отказаться отъ предоставленнаго ему по завѣщанію пожизненнаго владѣнія и, вмѣсто того, потребовать свою указную долю изъ всего имущества (ст. 1148, прим.). Относительно завѣдныхъ имѣній установлено слѣдующее изъятіе: владѣлецъ завѣднаго имѣнія, для обезпеченія жены своей и тѣхъ изъ дѣтей, которыя не наследуютъ ему въ семь имѣній, можетъ распорядиться въ своемъ завѣщаніи, чтобы часть чистаго дохода съ имѣнія, не свыше $\frac{1}{5}$, была ежегодно выдаваема вдовѣ его по день смерти, а для дѣтей, посредствомъ займа подъ залогъ доходовъ съ завѣднаго имѣнія, былъ составленъ и внесенъ въ государственный банкъ или другое правительствомъ учрежденное или покровительствуемое кредитное учрежденіе особый неприкосновенный денежный капиталъ, не свыше количества трехлѣтняго чистаго дохода со всего завѣднаго имѣнія; капиталъ этотъ раздѣляется затѣмъ поровну между всѣми ненаслѣдующими въ завѣдномъ имѣніи дѣтьми обоого пола. Владѣющее завѣднымъ имѣніемъ лицо женскаго пола можетъ сдѣлать подобное же завѣщаніе въ пользу мужа и дѣтей своихъ. Относ. *благоприобрѣтеннаго* имущества законъ нашъ не признаетъ никакихъ ограниченій воли завѣщателя: послѣдній властенъ предоставить все свое имущество лицамъ постороннимъ, не удѣливъ ничего своимъ родственникамъ. Завѣщать благоприобрѣтенное имущество можно не только въ полную собственность, но и во временное (по разъясненію сената, также въ пожизненное) владѣніе и пользованіе; можно завѣщать его также одному лицу во временное или пожизненное владѣніе, а другому, по истеченіи срока временнаго владѣнія или же послѣ смерти пожизненнаго владѣльца, — въ собственность. Завѣщатель благоприобрѣт. имѣнія въ правѣ объявлять на время ихъ жизни, напр. къ денежнымъ выдачамъ въ пользу другихъ лицъ (см. сл. *легалъ*). Кромѣ того допускаются завѣщанія подъ различными условіями, лишь бы послѣднія не были противны законамъ. Имущество, завѣщанное подъ тѣмъ условіемъ, чтобы наследникъ вступилъ во владѣніе имъ по наступленіи опредѣленнаго событія или по прошествіи извѣстнаго срока, считается принадлежащимъ наследнику въ собственность съ момента смерти завѣщателя, а не съ момента наступленія указаннаго условія или срока (рѣш. сен. 1879 г. № 78, 1871 г. № 873 и др.). Въ числѣ подобныхъ условій допускаются и такія, наступленіе которыхъ прекращаетъ для наследника завѣщанное ему право собственности: такъ, напр., мужъ въ правѣ завѣщать имѣніе женѣ съ тѣмъ, чтобы она лишилась его въ случаѣ вступленія въ новый бракъ (рѣш. сен. 1879 г. № 27). Всѣ постановленныя въ завѣщаніи ограничительныя условія, какъ и возлагаемыя въ немъ на наследниковъ обязанности, дѣйствительны лишь въ той мѣрѣ, въ какой они

распространяется на время жизни наследниковъ. Отсюда возникаетъ весьма важное правило о запрещеніи *субституціи*, или *подназначенія*: завѣщатель не въ правѣ обязать избраннаго имъ наследника передать по смерти своей полученное имъ по завѣщанію наследство другому, указанному завѣщателемъ, лицу; другими словами, завѣщатель не имѣетъ права установить въ завѣщаніи порядокъ наследственнаго преемства не на случай только своей смерти, но также и на случай смерти ближайшаго наследника. Запрещая этотъ видъ субституціи (такъ наз. *substitutio fideicommissaria*), нашъ законъ, повиdimому, допускаетъ другой видъ ея (*substitutio vulgaris*), состоящій въ томъ, что завѣщатель подставляетъ первоначально указанному имъ наследнику другаго или рядъ другихъ наследниковъ на тотъ случай, если бы первый почему-либо (напр., вслѣдствіе смерти при жизни завѣщателя, вслѣдствіе отказа отъ наследства и т. п.) не принялъ наследства. Завѣщатель можетъ отказать кому-либо имуществомъ подъ условіемъ не возбуждать спора противъ завѣщанія. Если, однако, наследникъ, не взирая на такое запрещеніе, станетъ оспаривать завѣщаніе, и требованія его будутъ признаны судомъ правильными, а распоряженія завѣщателя незаконными, то наследникъ долженъ быть удовлетворенъ, вопреки постановленному въ завѣщаніи условію; если, напротивъ, спорившій противъ завѣщанія не успѣетъ доказать правильности своихъ претензій, то завѣщанное въ его пользу имущество не можетъ быть предоставлено ему, какъ не исполнвшему условія завѣщанія (рѣш. сен. 1881 г. № 16).—Если въ завѣщаніи окажутся распоряженія, противныя законамъ, то только эти распоряженія недействительны, въ остальныхъ жѣ своихъ частяхъ завѣщаніе остается въ силѣ (ст. 1029). Такъ, напр., незаконность завѣщательнаго распоряженія о подназначеніи наследника можетъ имѣть своимъ послѣдствіемъ лишь уничтоженіе этого распоряженія, но не служить основаніемъ къ уничтоженію и распоряженія о назначеніи перваго наследника. Но если завѣщательныя распоряженія состоятъ между собою въ столь тѣсной связи, что они не могутъ быть легко отдѣлены одно отъ другаго и исполнены каждое въ отдѣльности, то все завѣщаніе разрушается въ цѣломъ своемъ составѣ, а не въ одной только части. Если, повтому, завѣщатель распорядился благопріобрѣтеннымъ имуществомъ согласно закону, а родовымъ— въ нарушеніе закона, и если онъ притомъ имѣлъ въ виду распределить свое благопріобрѣтенное имущество въ зависимости отъ распределенія родового, то недействительнымъ можетъ быть признано завѣщаніе только относительно родового имущества; если же, напротивъ, завѣщатель имѣлъ цѣлью установить равномѣрное распределеніе всего своего имущества между наследниками, такъ что исполненіе завѣщанія только относительно благопріобрѣтеннаго имущества извращало бы истинную волю завѣщателя, то завѣщаніе должно быть признано недействительнымъ во всемъ его объемѣ (рѣш. 1878 г. № 235).—Духовн. завѣщанія необходимо должны удовлетворять всѣмъ опредѣленнымъ въ законѣ строгимъ формальнымъ требованіямъ. *Форма совершенія* завѣщаній—письменная; словесныя за-

вѣщанія не имѣютъ никакой юридической силы. законъ различаетъ 2 рода духовн. завѣщаній: *нотаріальныя* (въ мѣстностяхъ съ старыми судебными учреждениями назыв. *крѣпостными*) и *домашнія*. Первые, какъ акты дубличные, пользуются большимъ довѣріемъ закона: подлинность нотаріальныхъ (или крѣпостныхъ) завѣщаній отнюдь не можетъ быть оспариваема; противъ нихъ опускается лишь споръ о подлогѣ (ст. 1035¹ и т. 7 прилож. къ примѣч. 1013 ст.). Нотаріальныя завѣщанія совершаются, по указанію завѣщателя, нотаріусомъ запискою въ актовую книгу, въ присутствіи завѣщателя и 3 свидѣтелей. Съ записаннаго въ книгу подлинника завѣщатель получаетъ засвидѣтельствованную нотаріусомъ выписку, которая имѣетъ равное значеніе съ подлинникомъ; выдача завѣщателю выписки удостоверяется подписью свидѣтелей въ реестрѣ нотаріуса, вслѣдъ за роспискою завѣщателя. Домашнее завѣщаніе пишется или самимъ завѣщателемъ на дому, или, по просьбѣ и „со словъ его“, другимъ лицомъ. По разъясненію сената, не требуется, чтобы текстъ завѣщанія, написанный постороннимъ лицомъ, былъ продиктованъ ему отъ слова до слова завѣщателемъ; достаточно, если нѣтъ сомнѣнія въ томъ, что написанный переписчикомъ текстъ представляетъ точное выраженіе воли завѣщателя. На завѣщаніи должна быть сдѣлана подпись завѣщателя (имя, отчество и фамилія), а если завѣщаніе написано другимъ лицомъ, то, сверхъ собственноручной подписи завѣщателя, требуется еще подпись переписчика. Кромѣ того завѣщаніе должно быть подписано двумя, а если оно написано не собственною рукою завѣщателя, то — тремя свидѣтелями (или, по крайней мѣрѣ, двумя, если одинъ изъ нихъ духовникъ завѣщателя). Въ случаѣ болѣзни или неграмотности завѣщателя за него можетъ подписаться рукоприкладчикъ. Соединеніе въ одномъ лицѣ переписчика, свидѣтеля и рукоприкладчика запрещается. Кромѣ лицъ, которыя по общимъ законамъ не могутъ свидѣтельствовать по гражданскимъ дѣламъ, свидѣтелями при совершеніи завѣщанія (какъ домашняго, такъ и нотаріальнаго) не могутъ быть: 1) лица, въ пользу которыхъ составлено завѣщаніе; 2) родственники этихъ лицъ до 4 степени и свойственники до 3 степени (исключеніе составляетъ тотъ случай, когда завѣщаніе исполнено или частью дѣлается въ пользу прямыхъ наследниковъ); 3) душеприказчики и опекуны, назначенные въ духовн. завѣщаніи, и 4) тѣ, которые по закону сами не имѣютъ права завѣщать. Не требуется отъ свидѣтелей, чтобы имъ извѣстно было содержаніе завѣщанія; необходимо лишь, чтобы завѣщатель лично объявилъ свидѣтелямъ, что завѣщаніе сдѣлано имъ. Подпись свидѣтелей удостоверяетъ: 1) подлинность завѣщанія, т. е. что лицо, представившее имъ завѣщаніе, есть точно то самое, которымъ завѣщаніе сдѣлано и подписано, и 2) что при объявленіи имъ завѣщанія завѣщатель находился въ здоровомъ умѣ и твердой памяти. Домашнее завѣщаніе можетъ быть написано на простой бумагѣ всякаго размѣра и формата, лишь бы она составляла цѣльный листъ, а не отрывокъ или клочекъ листа. Опiski, подчистки и поправки должны быть оговорены въ подписи завѣщате-

ля; если онъ не оговорены, завѣщаніе все-таки можетъ быть принято къ явкѣ, но въ самомъ свидѣтельствѣ обозначается, какия именно описки и проч. въ подписи не оговорены; а затѣмъ тѣ изъ нихъ, которыя сдѣланы рукою завѣщателя, признаются дѣйствительными, сдѣланныя же постороннею рукою, безъ оговорки, считаются ничтожными; но самое завѣщаніе, въ другихъ его частяхъ, сохраняетъ полную силу. Завѣщаніе, не признанное въ силѣ нотаріальнаго, не теряетъ силы домашняго завѣщанія, если въ немъ соблюдены воѣ условія послѣдняго.—Въ нѣкот. случ. установлены особыя, упрощенныя формы дух. завѣщаній: такъ, *крестьянамъ* предоставлено свидѣтельствовать свои завѣщанія о движ. и недвиж. имуществахъ цѣною не свыше 100 руб. въ волостныхъ правленіяхъ; завѣщанія *военно-служащихъ* во время похода могутъ быть совершаемы въ полковыхъ и другихъ военно-походныхъ канцеляріяхъ и получаютъ въ этихъ случаяхъ силу крѣпостныхъ завѣщаній; въ военныхъ и другихъ госпиталяхъ домашнія завѣщанія *больныхъ* считаются дѣйствительными, если подписаны госпитальными священниками, дежурными офицерами, дежурнымъ врачомъ или смотрителемъ и т. д. *Русскіе подданные за границею* могутъ совершать домашнія завѣщанія по обряду той страны, гдѣ они находятся, съ надлежащею явкой завѣщанія при русской миссіи или консульствѣ (ст. 1077). Хотя законъ вслѣдъ за этимъ (ст. 1081) постановляетъ, что явка совершенныхъ за границу завѣщаній въ миссіи или консульствѣ сообщаетъ имъ силу крѣпостныхъ актовъ, однако, въ виду отсутствія болѣе точныхъ указаній, остается не совсемъ яснымъ, слѣдуетъ ли считать упомянутыя въ 1077 ст. завѣщанія крѣпостными, и не представляется ли болѣе правильнымъ признавать таковыми лишь тѣ завѣщанія, которыя совершены за границею по мѣстному закону въ видѣ *публичныхъ* актовъ, а не частныхъ или домашнихъ порядкомъ.—Въ теченіе годичнаго срока со дня смерти завѣщателя, а для пребывающихъ за границею въ теченіе двухлѣтняго срока, всякое духовное завѣщаніе должно быть *явлено* для утвержденія къ исполненію въ окружный судъ по мѣсту нахождения завѣщаннаго имущества, или же по мѣсту жительства завѣщателя. Если указанный срокъ пропущенъ, завѣщаніе теряетъ всякую юридическую силу; но если наследникъ докажетъ, что срокъ пропущенъ имъ по незнанію о существованіи завѣщанія или по другой законной причинѣ, то ему предоставляется право иска до истеченія общей земско-давности. Окружный судъ, которому представлено завѣщаніе къ утвержденію, не ожидая представленія спора, признаетъ недействительными завѣщанія, составленныя съ нарушеніемъ установленныхъ въ законѣ формъ, а также завѣщанія лицъ, не имѣющихъ права завѣщать, и завѣщанія въ пользу лицъ, неспособныхъ къ наследованію завѣщаннаго имъ имущества, если только неправоподобность тѣхъ и другихъ лицъ явствуетъ изъ самаго завѣщанія; въ разсмотрѣніи же отдѣльн. распоряженій завѣщателя окружный судъ безъ спора съ чьей-либо стороны не входитъ. Домашнее завѣщаніе утверждается къ исполненію не иначе, какъ послѣ сдѣланнаго въ судѣ свидѣтелямъ допроса

(безъ присяги) о томъ, что завѣщаніе предъявлено было имъ самимъ завѣщателемъ, находившимся въ тотъ моментъ въ здоровомъ умѣ и твердой памяти; этотъ обрядъ *явки* служить, такимъ образомъ, къ удостовѣренію подлинности домашняго завѣщанія и, вмѣстѣ съ тѣмъ, публичному его оглашенію; явка же крѣпостныхъ или нотаріальныхъ завѣщаній, подлинность которыхъ гарантируется самымъ обрядомъ ихъ совершенія, имѣетъ цѣлью одно лишь публичное оглашеніе завѣщанія. Объявленіе объ утвержденіи дух. завѣщанія къ исполненію сообщается окружнымъ судомъ въ сенатскую типографію для напечатанія въ „Сенатскихъ Объявленіяхъ“. На определеніе окружнаго суда объ отказѣ въ утвержденіи завѣщанія къ исполненію могутъ быть приносимы въ мѣсячный срокъ частныя жалобы судебной палатѣ. Такъ какъ процессъ утвержденія завѣщанія происходитъ въ порядкѣ *охранительнаго* судопроизводства, при чемъ судъ не входитъ въ подробное и всестороннее разсмотрѣніе законности завѣщанія, то и послѣ отказа окружнаго суда или судебной палаты въ утвержденіи всегда можно предъявить искъ объ утвержденіи завѣщанія *судебнымъ* (или *исковымъ*) порядкомъ; судъ обязанъ тогда разсмотрѣть свойства тѣхъ недостатковъ завѣщанія, которые побудили его отказать въ утвержденіи; если при этомъ окажется, что недостатки эти не дѣлаютъ завѣщанія безусловно недействительнымъ и могутъ быть исправлены судебными доказательствами, тогда онъ приступаетъ къ оцѣнкѣ представленныхъ въ исковомъ прошеніи доказательствъ и затѣмъ уже либо удовлетворяетъ искъ, либо отказываетъ истцу.—Для предъявленія исковъ и всякихъ вообще споровъ противъ завѣщаній полагается двухлѣтній срокъ, исчисляемый со дня публикации объ утвержденіи завѣщанія къ исполненію или со дня объявленія судебнаго приговора объ оставленіи завѣщанія безъ утвержденія. Для малолѣтнихъ срокъ исчисляется со дня вступленія ихъ въ совершеннолѣтіе. Въ случаѣ предьявленія спора до утвержденія завѣщанія къ исполненію, утвержденіе его отлагается до разрѣшенія спора.—*Исполненіе* духовнаго завѣщанія можетъ быть возложено завѣщателемъ на одного изъ наследниковъ или же на особое лицо, такъ наз. *душеприкащика*, который является, такимъ образомъ, лишь исполнителемъ чужой воли, посредникомъ между завѣщателемъ и наследниками. Онъ въ правѣ временно управлять и распоряжаться имуществомъ, до передачи его наследникамъ, предъявлять иски и ходатайствовать на судѣ по дѣламъ завѣщателя; по требованію наследниковъ онъ обязанъ давать имъ отчетъ въ своихъ дѣйствіяхъ по принятой имъ на себя обязанности и отвѣтствуетъ передъ ними за всякое упущеніе, въ частности за медленность въ выдачѣ имущества.—Всякое завѣщаніе, какъ въ цѣломъ его составѣ, такъ и въ отдѣльныхъ частяхъ, можетъ быть во всякое время измѣняемо и отмѣняемо завѣщателемъ по его свободному усмотрѣнію. При этомъ нотаріальное или крѣпостное завѣщаніе можетъ быть измѣнено или отмѣнено такимъ же нотаріальнымъ или крѣпостнымъ завѣщаніемъ, домашнее же завѣщаніе—какъ домашнимъ, такъ и крѣпостнымъ.

II. *Наслѣдованіе по закону* имѣетъ мѣсто: 1) когда

умершій оставилъ по себѣ родовое, завѣщное или майоратное имѣніе, 2) когда умершій не оставилъ завѣщанія, или завѣщаніе его объявлено недействительнымъ, и 3) когда завѣщатель оставилъ завѣщаніе, но не распорядился имуществомъ или распорядился лишь частью своего имущества. Основные принципы дѣйствующаго у насъ порядка наслѣдованія по закону сводятся къ слѣдующему. Къ наслѣдству призываются родственники умершаго по порядку линій и степеней; ближайшее право наслѣдованія принадлежитъ *нисходящей линіи* родственниковъ, т. е. потомству умершаго; за недостаткомъ нисходящихъ наслѣдство идетъ въ *линіи боковыя* или, въ извѣстныхъ случаяхъ, къ *восходящимъ* родственникамъ. Ближайшая линія исключаетъ дальнѣйшую, а въ предѣлахъ каждой линіи ближайшая степень исключаетъ дальнѣйшую. Женщины лишь тогда являются полными наслѣдниками, когда нѣтъ конкурирующихъ съ ними въ той же линіи и степени мужчины. Наконецъ, дѣйствуетъ еще *право представленія*: если ближайшій наслѣдникъ въ моментъ смерти наслѣдодателя не находится уже въ живыхъ, то въ наслѣдство вступаютъ по праву представленія его дѣти или, за отсутствіемъ послѣднихъ, внуки и другіе нисходящіе по порядку степеней, при чемъ они наслѣдуютъ *поколѣнню*, т. е. всѣ вмѣстѣ получаютъ ту самую часть, которая слѣдовала бы умершему наслѣднику. Наслѣдующій по праву представленія считается *непосредственнымъ* наслѣдникомъ наслѣдодателя, а не представляемаго лица, и не обязанъ, поэтому, платить долги послѣдняго (ст. 1262; см. также рѣш. сен. 1879 г. №№ 392, 342). Восходящіе родственники не имѣютъ права представленія. — На основаніи изложенныхъ принциповъ къ наслѣдству призываются прежде всего *сыновья* умершаго; если нѣтъ наряду съ ними дочерей, то сыновья дѣлятъ между собою наслѣдство поровну, *поголовно*. Такимъ же образомъ наслѣдуютъ и дочери, если остались послѣ умершаго однѣ только дочери. Если же при сыновьяхъ останутся и дочери, то сестра, въ строгомъ смыслѣ, при братѣ не наслѣдница; каждая дочь получаетъ изъ родительскаго имѣнія только такъ наз. *указную часть*, именно $\frac{1}{4}$ изъ недвижимаго имѣнія и $\frac{1}{8}$ изъ движимаго. Но если бы дочерей осталось столько, что, по выдѣлѣ каждой изъ нихъ указанной доли, сыновнія части оказались бы меньше дочернихъ, то все наслѣдство, за выдачею указанной части оставшемуся въ живыхъ супругу, дѣлится поровну между всеми дѣтьми наслѣдодателя. Если въ моментъ смерти наслѣдодателя помимо дѣтей существуетъ потомство одного или нѣсколькихъ сыновей или дочерей, умершихъ еще при жизни наслѣдодателя, то, какъ сказано, по праву представленія потомство это вступаетъ каждое въ долю своего умершаго родителя; изъ постановленій закона остается, однако, неяснымъ, въ какой мѣрѣ пользуются здѣсь правомъ представленія женщины; несомнѣнно то, что, за отсутствіемъ въ равной степени мужчинъ, женщины на одинаковыхъ съ ними правахъ представляютъ умершихъ родителей, но вопросъ, имѣютъ ли внучки при живыхъ братьяхъ (внукахъ умершаго) право представленія, закономъ прямо не разрѣ-

шается. *Сводныя дѣти*, т. е. принадлежащая лишь одному изъ супруговъ, наслѣдуютъ только своему родителю, но не вочиму или маичѣ. — Когда нисходящихъ послѣ умершаго не осталось, то наслѣдство идетъ прежде всего въ старшую или первую боковую линію, т. е. въ потомство родителей умершаго; за недостаткомъ родственниковъ въ первой боковой линіи наслѣдство поступаетъ во вторую боковую линію, т. е. въ потомство дѣда и бабушки наслѣдодателя; за отсутствіемъ второй боковой линіи наслѣдуетъ третья боковая линія, т. е. потомство прадѣда и прабабки, и т. д. Во всѣхъ боковыхъ линіяхъ сестры при братьяхъ не наслѣдуютъ, и не только самостоятельно, но и по праву представленія (ст. 1135 и примѣч. къ ней; рѣш. сен. 1879 г. № 264 и др.). Такимъ образомъ, если лицо умираетъ безъ потомства, то прежде всего къ наслѣдству призываются братья умершаго и (по праву представленія) ихъ нисходящіе (родной племянникъ, родная племянница, внучатный племянникъ, внучатная племянница и т. д.); за отсутствіемъ братьевъ наслѣдуютъ сестры, какъ замужнія, такъ и незамужнія, съ ихъ нисходящими; если нѣтъ ни братьевъ, ни сестеръ, къ наслѣдству призываются дяди съ ихъ потомствомъ (двоюродные братья и сестра, двоюродные племянникъ и племянница и т. д.), а за отсутствіемъ дядей — тетки съ ихъ потомствомъ; если не остались въ живыхъ и эти родственники, то наслѣдство идетъ къ двоюродному дѣду (т. е. сыну прадѣда или прабабки) съ его потомствомъ (двоюродные дядя или тетка и т. д.), а за отсутствіемъ таковыхъ — къ двоюродной бабушкѣ съ ея потомствомъ и т. д. При наслѣдованіи въ боковыхъ линіяхъ весьма важно имѣть въ виду, какое свойство, родовое или благопріобрѣтенное, имѣетъ наслѣдственное имущество. *Родовое* имущество не должно выйти изъ рода, изъ котораго оно досталось наслѣдодателю, а потому родовыя имущества переходятъ всегда: отцовское — въ родъ отца, а материнское — въ родъ матери. Порядокъ наслѣдованія въ родовомъ имуществѣ лица, умершаго бездѣтнымъ, будетъ, поэтому, такой: если имущество дошло къ наслѣдодателю изъ рода отца, то наслѣдуютъ полнородные братья наслѣдодателя и, наравнѣ съ ними, братья единокровные — тѣ и другіе на совершенно одинаковыхъ правахъ; при недостаткѣ такихъ братьевъ и ихъ нисходящихъ наслѣдуютъ сестры полнородныя и единокровныя съ ихъ нисходящими, а когда и сестеръ нѣтъ, то дяди и тетки съ отцовской стороны. Родовое материнское имѣніе переходитъ по тому же порядку къ братьямъ полнороднымъ и, наравнѣ съ ними, къ братьямъ единокровнымъ; если нѣтъ ни такихъ братьевъ, ни ихъ потомства, то наслѣдуютъ сестры полнородныя и единокровныя; за отсутствіемъ сестеръ наслѣдуютъ дяди и тетки съ материнской стороны и т. д. Такимъ образомъ, въ родовомъ отцовскомъ имуществѣ не имѣютъ права наслѣдованія единокровные, а въ материнскомъ — единокровные. *Благопріобрѣтенное* имущество всегда поступаетъ въ родъ отца, и только въ одномъ, единственномъ случаѣ идетъ въ родъ матери: именно, если послѣ бездѣтно умершаго владѣльца благопріобрѣтеннаго имущества не

останется ни полнородныхъ братьевъ и сестеръ, ни ихъ потомства, то къ наслѣдству призываются братья единокровные и, рядомъ съ ними, *единокровные* братья съ ихъ нисходящими; когда женѣтъ неполнородныхъ братьевъ, то наслѣдуютъ единокровныя и *единокровныя* сестры наслѣдодателя съ ихъ потомствомъ. Во всѣхъ же остальныхъ случаяхъ, если нѣтъ родственниковъ по отцу, благопріобрѣтенное имущество признается *выморочнымъ* (ст. 1163). — Наслѣдованіе въ нисходящихъ линіяхъ, признаваемое многими иностранными законодательствами, у насъ вообще не допускается; но въ случаѣ бездѣтной смерти дѣтей ихъ *благопріобрѣтенное* имущество отдается въ пожизненное владѣніе родителямъ, если оба родителя остались въ живыхъ, при чемъ не должны быть нарушены наслѣдственные права боковыхъ родственниковъ, къ которымъ, какъ къ истиннымъ наслѣдникамъ, по смерти родителей имущество переходитъ; родители не имѣютъ, поэтому, права продать, заложить или инымъ образомъ перевести полученное ими на время ихъ жизни имѣніе. Если въ составѣ имущества бездѣтно умершихъ дѣтей входятъ и денежные капиталы, внесенные въ кредитныя учрежденія, то родителямъ принадлежитъ право пожизненнаго пользованія процентами съ этихъ капиталовъ; послѣдніе отдаются въ собственность родителямъ, если они представляютъ доказательства, что капиталы дошли къ дѣтямъ отъ нихъ. Кромѣ того всякое имущество, уступленное родителямъ при ихъ жизни сыну или дочери въ видѣ дара (сюда относится не только прямое дареніе, но также, напр., выдѣлъ сына, приданое дочери) возвращается каждому изъ нихъ по принадлежности, но не въ видѣ наслѣдства, а какъ даръ. По разъясненію сената (рѣш. 1876 г. № 274 и др.) родители, не признаваемые вообще закономъ наслѣдниками своихъ дѣтей, отвѣчаютъ за долги послѣднихъ лишь въ размѣрѣ полученнаго ими отъ дѣтей имущества и не обязаны, въ случаѣ недостатка послѣдняго, платить долги дѣтей изъ собственнаго своего имущества. — Что касается *наслѣдованія супруговъ*, то, въ строгомъ смыслѣ, супруги, связанные между собою узами свойства, а не родства, не наслѣдуютъ другъ другу. Тѣмъ не менѣе, законъ нашъ предоставляетъ каждому изъ супруговъ право на указанную часть, во многихъ отношеніяхъ болѣе обширное и льготное, чѣмъ право дочерней указанной части. Жена по смерти мужа, какъ и мужъ по смерти жены, получаетъ $\frac{1}{7}$ часть изъ всего недвижимаго имѣнія умершаго супруга и $\frac{1}{4}$ часть изъ движимаго имѣнія. Эта указанная часть выдѣляется оставшемуся въ живыхъ супругу лишь изъ того имущества, о которомъ умершій супругъ не распорядился въ завѣщаніи; слѣдов., обязательнъ выдѣлъ указанной части лишь изъ родоваго имѣнія; благопріобрѣтенное же имѣніе супругъ воленъ раздѣлить между другими лицами, не оставляя ничего въ пользу другаго супруга. Выдѣлъ указанной части производится не только изъ того имущества, которое состояло въ дѣйствительномъ владѣніи умершаго супруга, но и изъ того, которое досталось бы ему *послѣ отца*, если бы при открытіи наслѣдства послѣ отца своего онъ находился въ живыхъ; вдовѣ, слѣдов., производится выдѣлъ изъ имѣнія

свекра, и вдовцу изъ имѣнія тестя; правило это должно быть толкуемо въ тѣсномъ смыслѣ и не простирается на имѣніе свекрови и тещи (Высоч. утв. мнѣніе Гос. Сов. 10 января 1841 г.). Само собою разумѣется, что выдѣлъ въ этихъ случаяхъ производится лишь послѣ смерти свекра или тестя и исчисляется по соображенію съ количествомъ открывшагося послѣ нихъ къ наслѣдству имущества. Но въ иныхъ случаяхъ бываетъ возможнымъ осуществленіе права вдовы или вдовца на указанную часть *при жизни свекра или тестя*; такъ бываетъ именно тогда, когда послѣ умершаго супруга не осталось никакого недвижимаго имущества, а одно только движимое. Въ этихъ случаяхъ вдовѣ или вдовцу, кромѣ $\frac{1}{4}$ изъ оставшейся движимости, указанная часть выдѣляется еще лишь изъ недвижимаго имѣнія свекра или тестя, а слѣдующая имъ доля изъ движимаго выдается уже по смерти владѣльца. При этомъ, однако, остается открытымъ вопросъ, изъ какого имѣнія овдовѣвшій супругъ можетъ требовать себѣ выдѣла при жизни свекра или тестя: изъ одного ли только родоваго или же, вмѣстѣ съ тѣмъ, изъ благопріобрѣтеннаго. Последнее толкованіе, хотя и представляется болѣе сообразнымъ съ прямымъ, буквальнымъ смысломъ закона (ст. 1151), но, по мнѣнію нѣкоторыхъ юристовъ, содержитъ въ себѣ не въ мѣру широкое покровительство вдовцу или вдовѣ и слишкомъ стѣснительное ограниченіе для собственника, лишшагося черезъ то права свободнаго распоряженія своимъ благопріобрѣтеннымъ имѣніемъ; этого послѣдняго мнѣнія придерживается, повидимому, и сенатъ (рѣш. 1834 г. № 23, 1868 г. № 869). Право супруга на указанную часть не прекращается въ лицѣ самого супруга никакою давностью; къ наслѣдникамъ это право не переходитъ, если самъ овдовѣвшій супругъ при жизни своей не просилъ о выдѣлѣ указанной части; начатый же искъ о выдѣлѣ наслѣдники могутъ продолжать. Принятіе супругомъ указанной доли подвергаетъ его ответственности за долги умершаго въ размѣрѣ принятаго имущества. Въ рукахъ принявшаго супруга указанная часть становится благопріобрѣтеннымъ имуществомъ, хотя бы была выдѣлена изъ родоваго. — Если по смерти владѣльца не окажется еовсе наслѣдниковъ, то имущество умершаго признается *выморочнымъ*. Имѣніе поступаетъ предварительно въ опекуновское управленіе, которое вызываетъ наслѣдниковъ посредствомъ публикацій въ вѣдомостяхъ. Если наслѣдники въ теченіе 10 лѣтъ не явятся или, явившись, не докажутъ своего права, то имущество, какъ выморочное, поступаетъ въ собственность государства. Изъ этого общаго правила существуютъ слѣдующія изятія: 1) выморочныя имущества, оставшіяся послѣ членовъ университетовъ и чиновниковъ учебнаго вѣдомства, поступаютъ въ пользу соотвѣствующихъ учебныхъ заведеній; 2) выморочныя имущества, оставшіяся послѣ воспитанницъ и лицъ, служившихъ въ женскихъ учебныхъ заведеніяхъ вѣдомства учрежденій имп. Маріи, обращаются въ пользу этихъ заведеній; 3) выморочныя движимыя имущества, оставшіяся по смерти духовныхъ властей, обращаются въ духовное вѣдомство; 4) суммы, накопившіяся по частнымъ взысканіямъ въ присутственныхъ мѣстахъ, поступаютъ въ коми-

теть призрачныя заслуженныхъ гражданскихъ чиновниковъ; 5) выморочныя имущества, оставшіяся послѣ потомственныхъ дворянъ, обращаются въ собственность подлежащихъ дворянскихъ обществъ; 6) недвижимыя имущества въ предѣлахъ города, остающіяся выморочными послѣ ихъ владѣльцевъ, обращаются въ пользу города; 7) выморочныя имущества сельскихъ обывателей поступаютъ въ собственность подлежащаго сельскаго общества. Казна, какъ и всѣ вообще вѣдомства и учрежденія, къ которымъ наслѣдств. имущество перешло по выморочному праву, отвѣчаетъ за долги наслѣдодателя на тѣхъ же основаніяхъ, что и обыкновенные наслѣдники (ст. 1263). Кромѣ общаго, существуетъ еще въ нѣкоторыхъ случаяхъ особый порядокъ наслѣдованія: 1) *Заповѣдныя имѣнія* (ст. 1192—1213). Наслѣдовать въ заповѣдныхъ имѣніяхъ могутъ только потомственные дворяне. Все заповѣдное имѣніе безраздѣльно переходитъ къ одному наслѣднику и ни въ какомъ случаѣ не подлежитъ раздѣлу. При наслѣдованіи строго соблюдаются старшинство по праву первородства и представленія и предпочтеніе, въ одинаковыхъ степеняхъ родства, мужскаго колѣна женскому. Учредитель заповѣднаго имѣнія долженъ въ актѣ учрежденія точно обозначить своего наслѣдника: при существованіи прямыхъ нисходящихъ—непрѣменно нисходящаго съ соблюденіемъ правилъ о старшинствѣ по праву первородства и представленія и предпочтеніи мужскаго колѣна женскому; при отсутствіи же прямыхъ потомковъ обоюдо пола наслѣдникомъ можетъ быть назначенъ одинъ изъ боковыхъ родственниковъ учредителя, не взирая на близость родства. Кромѣ того учредитель пользуется правомъ субституціи, а именно онъ можетъ назначить, къ кому изъ его родственниковъ должно перейти имѣніе въ случаѣ пресѣченія его прямого нисходящаго потомства или на случай пресѣченія прямого нисходящаго потомства того родственника по боковой линіи, который, за неизмѣнимъ прямыхъ нисходящихъ наслѣдниковъ, назначенъ первоначальнымъ наслѣдникомъ. Затѣмъ общій порядокъ наслѣдованія въ запов. имѣніяхъ таковъ: старшій сынъ и его потомство, второй сынъ и его потомство, третій сынъ съ его потомствомъ и т. д.; за отсутствіемъ сыновей и ихъ потомства—старшая дочь и ея потомство, вторая дочь и ея потомство и т. д. Если умершій не былъ учредителемъ или первымъ, по назначенію учредителя, владѣльцемъ, то, при отсутствіи послѣ его смерти потомства по прямой нисходящей линіи, наслѣдуютъ: старшій братъ умершаго и его потомство, второй братъ съ его потомствомъ и т. д.; при отсутствіи братьевъ и ихъ потомства—старшая сестра и ея потомство, вторая сестра съ ея потомствомъ и т. д.; далѣе въ томъ же порядкѣ слѣдуютъ дядя и тетки умершаго съ отцовской стороны и ихъ потомство и т. д. Но если умершій былъ первымъ владѣльцемъ, назначеннымъ учредителемъ, и если послѣ его смерти родъ его въ прямой нисходящей линіи и въ мужскомъ и женскомъ колѣнѣ пресѣчется или не будетъ имѣть представителя изъ потомств. дворянъ, а въ актѣ учрежденія не постановлено, къ кому въ этомъ случаѣ запов. имѣніе должно перейти, то имѣніе перестаетъ быть запо-

вѣднымъ и наслѣдуется по общимъ правиламъ о порядкѣ наслѣдованія въ родовыхъ имѣніяхъ. Если къ одному лицу перейдутъ въ наслѣдство два или нѣсколько заповѣдныхъ имѣній, то послѣ его смерти заповѣдныя имѣнія раздѣляются: главное имѣніе поступаетъ къ ближайшему по праву наслѣднику, второе по важности имѣніе ко второму и т. д. Если всѣ имѣнія равнаго достоинства, то наслѣдникамъ предоставляется право выбора по порядку старшинства въ наслѣдованіи. Если число имѣній превышаетъ число наслѣдниковъ, то ближайшій наслѣдникъ, кромѣ главнаго, получаетъ еще и тѣ имѣнія, которыя остаются послѣ раздѣла; но послѣ его смерти имѣнія эти дѣлятся такимъ же образомъ между его наслѣдниками. Если послѣ владѣльца нѣсколькихъ заповѣдн. имѣній останутся сыновья и дочери или другіе наслѣдники и наслѣдницы одинаковой степени родства, то имѣнія дѣлятся только между наслѣдниками мужскаго пола. Если мужъ и жена владѣютъ отдѣльными заповѣдн. имѣніями, то по смерти мужа имѣніе его переходитъ къ ближайшему наслѣднику въ прямой нисходящей линіи, а по смерти жены имѣніе ея поступаетъ къ слѣдующему по праву наслѣднику или наслѣдницѣ. Если владѣлецъ заповѣднаго имѣнія умеръ, не обезпечивъ жены своей и тѣхъ изъ дѣтей, которыя не наслѣдуютъ ему въ этомъ имѣніи (ср. выше о завѣщаніи владѣльца заповѣдн. имѣнія), и не объявивъ въ своемъ духовномъ завѣщаніи или другомъ актѣ, что участь его жены и дѣтей достаточно обезпечена другими его распоряженіями или собственнымъ ихъ имуществомъ, то вдова его имѣетъ право требовать ежегодной, до самой смерти ея, выдачи $\frac{1}{6}$ части чистаго съ заповѣднаго имѣнія дохода; дѣти же въ правѣ требовать, чтобы для раздѣла между ними составленъ былъ посредствомъ займа особый неприкосновенный денежный капиталъ, въ размѣрѣ двухлѣтнаго чистаго дохода съ имѣнія. Подобное же право имѣютъ мужъ и дѣти, если заповѣдное имѣніе принадлежало лицу женскаго пола. 2) Имѣнія, жалуемая на правѣ *майоратовъ* въ западн. губерніяхъ (см. *майораты*). 3) Наслѣдованіе у *крестьянъ* совершается на основаніи существовавшихъ среди нихъ мѣстныхъ обычаевъ (ст. 38 Общ. полож. о крест.), хотя бы споръ о наслѣдствѣ производился не въ волостномъ, а въ общихъ судахъ; судъ ограничивается констатированіемъ того, существуетъ ли данный обычай, на который ссылается сторона, и лишь за невозможностью такого констатированія къ спору примѣняются общіе законы о наслѣдствѣ. 4) О наслѣдованіи въ собственности литературной и художественной см. *литературная собственность*. 5) Особые правила постановлены также о наслѣдованіи въ имущество колонистовъ, послѣ умершихъ военныхъ чиновъ, послѣ лицъ духовнаго званія и т. п. Наконецъ, 6) сущ. нѣкот. существенныя уклоненія отъ общаго порядка наслѣдованія въ губ. Черниговской и Полтавской.

Для обезпеченія правъ наслѣдниковъ законъ требуетъ въ нѣкот. случаяхъ принятія мѣръ къ *охраненію наслѣдственнаго имущества*. Мѣры эти принимаются по распор. миров. судовъ, или земск. начальника, въ участіи котораго находится послѣднее, и состоятъ: 1) въ описи имущества, опечатаніи и сбе-

решеніи его и 2) въ вызовѣ наследниковъ. *Опись имущества* производится въ тѣхъ случаяхъ, когда при открытіи наслѣдства наследниковъ на лицо вовсе не будетъ, или нѣкоторые изъ нихъ будутъ въ отсутствіи, или представляется сомнѣніе въ томъ, всѣ ли они находятся на лицо, или, наконецъ, когда наслѣдственное имущество должно поступить въ спекуное управленіе (напр., за малолѣтствомъ наследниковъ). *Вызовъ наследниковъ* имѣетъ мѣсто тогда, когда всѣ или нѣкоторые наследники находятся въ отсутствіи, или когда послѣ умершаго остался капиталъ, внесенный имъ въ государственнй банкъ. Вызовъ производится черезъ публикаціи въ „Ренатскихъ Вѣдомостяхъ“, а если мѣстопребываніе отсутствующихъ наследниковъ извѣстно, то они, сверхъ того, вызываются черезъ извѣстную полицію. Если отсутствующіе наследники не явятся въ теченіе 6 мѣсяцевъ со дня послѣдней публикаціи въ вѣдомостяхъ, то находящіяся на лицо наследники вступаютъ во владѣніе наслѣдствомъ; отсутствующіе же наследники, хотя и не теряютъ своего права отыскивать наслѣдство въ теченіе общаго 10-лѣтняго срока земской давности, но уже не въ порядкѣ охранительномъ, а искомомъ. Оба срока, какъ 6-мѣсячный, такъ и 10-лѣтній, если не было публикаціи, исчисляются со дня открытія наслѣдства. — *Утвержденіе въ правахъ наслѣдства* не требуется закономъ безусловно; оно бываетъ необходимо преимущественно тогда, когда по той или другой причинѣ къ наслѣдственному имуществу были приняты охранительныя мѣры (рѣш. сен. 1885 г. № 1 и мн. др.). Но, не составляя юридической необходимости, утвержденіе въ правахъ наслѣдства можетъ оказывать фактически необходимымъ, такъ какъ безъ такого утвержденія и свидѣтельства о немъ судъ не можетъ сдѣлать постановленія *о вводѣ во владѣніе* недвижимымъ имуществомъ (ст. 1424 Уст. гр. суд.); вводный же листъ, служа вообще доказательствомъ законнаго владѣнія, часто оказывается необходимымъ при совершеніи различныхъ актовъ отчужденія на имѣніе, совершать которые нотаріусы отказываются безъ вводнаго листа. — Наслѣдники властны принять наслѣдство или отказаться отъ него, но какъ принятіе, такъ и отказъ должны быть непремѣнно безусловны; не допускается, поэтому, условное принятіе наслѣдства до предварительнаго ознакомленія съ количествомъ актива и пассива въ имуществѣ наслѣдодателя. *Принятіе наслѣдства* не требуетъ опредѣленной формы выраженія воли; обыкновенно признакомъ принятія служитъ фактъ вступленія наследника въ личное управленіе и пользованіе имуществомъ. За малолѣтнихъ, безумныхъ и умалишенныхъ выражаются свое согласіе или несогласіе о принятіи наслѣдства ихъ опекуны. Заимствованная изъ римскаго права и допускаемая соврем. иностранными законодательствами (напр., прус., австр., франц.) форма *принятія наслѣдства по описи* (т. н. *beneficium inventarii*), освобождающая наследника отъ ответственности по долгамъ умершаго свыше цѣнности полученнаго наслѣдства, неизвѣстна нашему праву. Къ принявшему наслѣдство переходить не только все наличное имущество наслѣдодателя, но и всѣ долги его на третьихъ

лицахъ и вообще всѣ денежные суммы (напр., жалованье) и всякое имущество, на которое наслѣдодатель при жизни своей имѣлъ право. Въмѣстѣ съ тѣмъ принявшій наслѣдство вступаетъ во всѣ долги и обязательства наслѣдодателя и отвѣчаетъ по нимъ не только въ размѣрѣ своей наслѣдственной доли, но, въ случаѣ недостатка наслѣдственного имущества, даже собственнымъ своимъ капиталомъ и имуществомъ. Такая широкая ответственность наследника по долгамъ, лежащимъ на наслѣдствѣ, неизбѣжно влечетъ за собою конкуренцію въ правахъ между кредиторами наслѣдодателя и кредиторами наследника. Вопросъ о томъ, подлежать ли личныя долги наслѣдодателя преимущественному удовлетворенію изъ наслѣдственного имущества передъ личными долгами наследника, долженъ быть разрѣшенъ въ пользу кредиторовъ наслѣдодателя, какъ по соображеніямъ справедливости, не допускающей, чтобы эти кредиторы, вѣрившіе личной состоятельности умершаго, имѣли на имущество послѣдняго не больше правъ, чѣмъ вѣрители наследника, не состоявшіе въ прямомъ отношеніи ни къ личности, ни къ имуществу наслѣдодателя, такъ и въ интересахъ прочности обществ. кредита. Въ этомъ, благоприятномъ для вѣрителей наслѣдодателя, смыслѣ состоялись позднѣйшія рѣшенія сената, который допускаетъ изысканіе изъ общаго правила лишь для тѣхъ случаевъ, когда долги наслѣдодателя предъявлены ко взыскацію уже послѣ вступленія наследниковъ въ наслѣдство, такъ какъ съ этого момента всѣ сдѣланныя наследниками распоряженія относительно наслѣдственного имущества признаются закономъ вполне дѣйствительными и безповоротными (рѣш. сен. 1887 г. № 76, 1886 г. № 63). (Иностр. законодательства, какъ французское, прусское, австрійское, предоставляютъ кредиторамъ наслѣдодателя просить о *раздѣленіи долговъ* и объ удовлетвореніи ихъ исключительно изъ наслѣдственного имѣнія, чѣмъ они уstraняются отъ всякихъ притязаній на имущество самихъ наследниковъ). Правила объ отвѣтственности наследника за долги наслѣдодателя, приуроченныя закономъ къ системѣ наслѣдованія по закону, распространяются судебною практикою и на наследниковъ по завѣщанію. *Отреченіе отъ наслѣдства*, вообще допускаемое, можетъ быть признано, однако, недѣйствительнымъ, когда имъ нарушаются права кредиторовъ наследника, что можетъ имѣть мѣсто при недостаточности собственного имущества наследника на покрытіе его долговъ (рѣш. сен. 1884 г. № 50). — Всѣ означенныя послѣдствія принятія и отреченія отъ наслѣдства всегда возводятся къ моменту открытія наслѣдства, т. е. (въ большинствѣ случаевъ) смерти наслѣдодателя. — Наслѣдство, поступившее во владѣніе нѣсколькихъ наследниковъ, остается въ ихъ общемъ владѣніи, пока на то существуетъ согласіе всѣхъ наследниковъ. Но достаточно желанія одного изъ нихъ, чтобы призвести *раздѣль наслѣдства*. Послѣдній производится или полюбовно, или судомъ. Если не состоялся полюбовный раздѣлъ, то каждый изъ сонаслѣдниковъ можетъ просить судъ о совершеніи судебного раздѣла. Судъ предоставляетъ соучастникамъ въ наслѣдствѣ 2-х-годинный срокъ, въ теченіе котораго они должны раз-

дѣлиться полюбовно; если они этого не сдѣлаютъ, то судъ производитъ раздѣлъ собственности властью. Имѣне берется въ опеку съ наложеніемъ запрещенія на все время раздѣла. Судъ составляетъ уравнительныя по возможности доли, которыя распределяются между сонаслѣдниками обыкновенно по жребію. Съ лица, признаннаго судомъ виновнымъ въ замедленіи раздѣла, взыскивается штрафъ въ размѣрѣ 6% со всего имущества. Полюбобный раздѣлъ признается окончательнымъ; судебное же опредѣленіе о раздѣлѣ можно въ теченіе года обжаловать и просить о передѣлѣ. — О пошлинахъ съ наслѣдственныхъ имуществъ см. *пошлины*.

Въ *Зап. Европѣ* Н. п., образовавшееся изъ смѣшенія двухъ разнородныхъ системъ—римской и германской, представляетъ много весьма существенныхъ различій сравнительно съ русскимъ правомъ. Признавая въ принципѣ за собственникомъ право свободнаго распоряженія имуществомъ посредствомъ завѣщанія, современные европейскія законодательства признаютъ необходимымъ ограничить въ известной степени завѣщательный произволъ собственника постановленіями о такъ назыв. *обязательной наслѣдственной долѣ* въ пользу ближайшихъ родственниковъ (*portio legitima*, *Pflichttheil*, *réserve héréditaire*). Такъ, прусскій законъ опредѣляетъ эту долю для восходящихъ въ половину законной наслѣдственной части (т. е. той части, каковая слѣдовала бы имъ въ отсутствіи завѣщанія, при наслѣдованіи по закону), для нисходящихъ: при одномъ или двухъ—въ $\frac{1}{3}$, при трехъ или четырехъ—въ $\frac{1}{2}$, при пяти и болѣе того—въ $\frac{2}{3}$ законной наслѣдственной части. Австрійское и итальянское законодательство обезпечиваютъ нисходящимъ всегда $\frac{1}{2}$, а восходящимъ $\frac{1}{3}$ законной наслѣдственной доли. Французскій кодексъ опредѣляетъ часть имущества, которую завѣщатель можетъ произвольно распоряжаться дарственнымъ способомъ при жизни или на случай смерти (*quotité disponible*): эта часть составляетъ при одномъ сынѣ или дочери $\frac{1}{2}$, при 2 дѣтяхъ $\frac{1}{3}$, при 3 и болѣе дѣтяхъ $\frac{1}{4}$ всего имущества владѣльца, такъ что дѣтямъ выдается: въ первомъ случаѣ $\frac{1}{2}$, во второмъ $\frac{2}{3}$, въ третьемъ $\frac{3}{4}$ всего наслѣдства; если послѣ владѣльца не осталось потомства, а остались восходящіе въ обѣихъ линіяхъ, въ отцовской и материнской, то обязательная доля для нихъ исчисляется въ размѣрѣ $\frac{1}{2}$, если же остались восходящіе въ одной только линіи—то въ размѣрѣ $\frac{1}{4}$ наслѣдственного имѣнія. Проектъ новаго германскаго гражданскаго уложенія устанавливаетъ обязательную наслѣдственную долю, кромѣ восходящихъ и нисходящихъ родственниковъ, также для оставшагося въ живыхъ супруга. — Порядокъ наслѣдованія по закону значительно разнобразится по отдѣльнымъ странамъ, за исключеніемъ перваго разряда наслѣдниковъ, куда всѣ законодательства относятъ нисходящихъ родственниковъ наслѣдодателя; женщины вездѣ пользуются тѣми же правами, что и мужчины; дѣжежь бываетъ поголовный и поколѣнный—на тѣхъ же основаніяхъ, что и въ русскомъ правѣ. Въ *Пруссіи* законные наслѣдники призываются въ слѣдующемъ порядкѣ: 1) дѣти и потомки дѣтей, умершихъ при жизни наслѣдодателя; 2) родители; 3) полнородные братья и сестры и ихъ потомки (по праву

представленія); 4) дальнѣйшіе восходящіе, неполнородные братья и сестры и ихъ потомство (по праву представленія), при чемъ одна половина наслѣдства идетъ въ пользу восходящихъ, другая—въ пользу неполнородныхъ братьевъ и сестеръ; 5) прочіе боковые родственники въ порядкѣ степеней и безъ предпочтенія полнородныхъ неполнороднымъ. *Австрійскій законъ* призываетъ наслѣдниковъ въ слѣдующемъ порядкѣ: 1) нисходящіе; 2) оба родителя и ихъ потомство; 3) дѣды и бабки и ихъ потомство и т. д.; въ каждомъ разрядѣ родственники ближайшей степени исключаютъ дальнѣйшихъ. *Французскій Code Napoléon* устанавливаетъ слѣдующіе разряды: 1) нисходящіе въ порядкѣ степеней; если послѣ умершаго не осталось потомства, то все наслѣдство дѣлится на 2 половины, изъ которыхъ одна часть идетъ въ отцовскій родъ, другая—въ материнскій; 2) родители вмѣстѣ съ полнородными и неполнородными братьями и сестрами и ихъ потомствомъ; родители при братьяхъ и сестрахъ получаютъ $\frac{1}{2}$, а если въ живыхъ остался одинъ родитель, то— $\frac{1}{4}$ наслѣдства; полнородные получаютъ свои доли изъ обѣихъ половинъ, неполнородные—только изъ одной половины; 3) дальнѣйшіе восходящіе въ порядкѣ степеней; 4) дальнѣйшіе боковые родственники въ порядкѣ степеней. Вопросъ о правѣ представленія рѣшается различно; австрійское законодательство признаетъ его безусловно для всѣхъ линій и степеней; во французской системѣ право представленія примѣняется только къ потомкамъ нисходящихъ и родныхъ братьевъ и сестеръ. Почти всѣ новѣйшія законодательства ввели у себя ограниченіе предѣловъ родства, до которыхъ можетъ простираться право наслѣдованія: австрійское—до 6-й линіи, французское—до 12-й степени, прусское не знаетъ никакихъ ограниченій близости родства. Наконецъ, участіе въ наслѣдствѣ предоставляется и супругамъ; размѣръ этого участія зависитъ отъ того, существовала ли въ бракѣ совокупность или раздѣльность имущества, а также и отъ того, остались ли, и какіе именно, законные наслѣдники. — Особый порядокъ наслѣдованія удержался въ *Англіи*, гдѣ господствуетъ *майоратная система*: изъ нѣсколькихъ мужчинъ въ равной степени наслѣдуетъ только старшій; женщины въ равной степени всегда исключаются мужчинами, а гдѣ въ одной степени нѣсколько женщинъ, тамъ онѣ наслѣдуютъ совокупно. За отсутствіемъ у умершаго потомства, предпочтеніе отдается его родителямъ передъ братьями и сестрами. Таковъ порядокъ наслѣдованія относительно недвижимыхъ (или, по англійской терминологіи, *осциныхъ*) имуществъ; движимое же имущество (такъ наз. *личное*) слѣдуетъ иному порядку: оно поступаетъ въ распоряженіе особаго лица, назначаемаго изъ ближайшихъ родственниковъ умершаго и называемаго *администраторомъ* (послѣ жены администраторомъ является непременно мужъ), которое обязано прежде всего очистить имущество отъ долговъ, а затѣмъ уже распределить остатокъ между родственниками наслѣдодателя согласно существующему статуту: дѣти получаютъ поровну; мужъ послѣ жены получаетъ все ея личное имущество, а женѣ послѣ

мужа выдается: при дѣтяхъ $\frac{1}{3}$, при другихъ родственникахъ— $\frac{1}{2}$.

Наслѣдственность, фактъ болѣе или менѣе полной передачи физическихъ и психическихъ особенностей отъ предковъ къ потомкамъ. Самая совершенная Н. наблюдается при бесполомъ размноженіи растений и животныхъ: здѣсь молодое существо является какъ бы непосредственнымъ продолженіемъ родительскаго организма. При половомъ размноженіи, несмотря на сліяніе мужскихъ и женскихъ половыхъ клѣтокъ въ одинъ зародышъ, индивидуальныя особенности отца и матери переходятъ къ потомкамъ. „Скрытая“ Н. состоитъ въ томъ, что особенности отца, напр., обнаруживаются не у дочери, но лишь у ея сына. Н. заходитъ часто такъ далеко, что передаются самыя незначительныя тѣлесныя и умственныя особенности: бородавки, родимыя пятна, мимика, жесты, рѣчь, походка, склонности и т. д. Эта такъ называемая *консервативная Н.* есть тотъ агентъ, благодаря которому сохраняются устойчиво органическіе типы, т. е. виды и расы. Передаются также вновь приобретенныя особенности, напр. болѣзни, особенно хроническія: сифилисъ, невроты, психозы и проч., иногда также приобретенныя уродства и послѣдствія операций; таковы: безхвостыя хошки, безрогія породы скота и проч. Унаслѣдованіе вновь приобретенныхъ качествъ проявляется часто у потомковъ не при самомъ рожденіи, но въ томъ возрастѣ, когда особенности эти впервые обнаружили или были приобретены предками. На унаслѣдованіи вновь приобретенныхъ качествъ покоится фактъ измѣняемости видовъ и возможность искусственнаго подбора. Здѣсь важно еще то обстоятельство, что наслѣдуется не только данная особенность, но, при сохраненіи данныхъ внѣшнихъ условий жизни, также склонность къ измѣненію въ известномъ направленіи. Сущность Н-и окончательно еще не выяснена. Мы можемъ лишь сказать, что это—биологическій процессъ повторенія, состоящій въ томъ, что каждое поколѣніе—въ силу „памяти матеріи“—повторяетъ весь путь, пройденный предшественниками; но такъ какъ при этомъ оно приобретаетъ, подъ вліяніемъ внѣшнихъ условий, кое-что новое, то сумма тѣлеснаго и духовнаго богатства съ каждымъ поколѣніемъ возрастаетъ (*прогрессивная* или *аккумулятивная Н.*). Этой аккумулятивной Н-ю объясняется не только физическое совершенствованіе многихъ животныхъ группъ, но и прогрессивное возрастаніе массы мозга, которое мы можемъ прослѣдить у большинства позвоночныхъ съ начала третичнаго періода. Многія исихическія особенности животныхъ, напр. такъ называемыя инстинкты, только и могутъ быть объяснены этой „памятью матеріи“, ставшей, въ силу частаго повторенія, второй натурой подобно тому, какъ человѣкъ можетъ путемъ упражненія дойти до механическаго воспроизведенія актовъ, раньше требовавшихъ интензивной психической работы. Такъ какъ каждый индивидуумъ долженъ повторять все, пройденное его предками, то можетъ случиться и задержка: развитіе его можетъ остановиться на второй, третьей и т. д. ступени отъ конца, онъ какъ бы возвращается къ предкамъ. Это—обратная Н., *атавизмъ*.

Наслѣдственная болѣзнь, болѣзни, передавае-

мая потомству, должны быть разсматриваемы, какъ частное проявленіе закона *наслѣдственности* (см. это сл.). Не во всѣхъ случаяхъ возможно бываетъ рѣшить съ достовѣрностью, передается ли самая болѣзнь или только предрасположеніе къ ней. Если, напр., дѣти туберкулезныхъ родителей заболѣваютъ въ известномъ возрастѣ бугорчаткой, то мы въ правѣ сказать, что здѣсь унаслѣдовано лишь предрасположеніе, которое цѣлые годы пребывало скрытымъ и перешло въ болѣзнь лишь подъ вліяніемъ благоприятныхъ внѣшнихъ условий. Вопросъ о томъ, передаются ли болѣзни легче отъ отца или отъ матери, не выясненъ. Если оба родителя больны одной и той же болѣзью, то легко возможно при существованіи семейнаго предрасположенія и кровнаго родства между родителями, то опасность унаслѣдованія болѣзни увеличивается. Въ этомъ—единственная, научно обоснованная опасность кровныхъ браковъ. Наичаще передается кровоточивость (*гемофилія*), состоящая въ томъ, что самыя незначительныя поврежденія вызываютъ трудно остаиваемыя кровотеченія. По статистикѣ Грандидье 657 случаевъ гемофилии распредѣлялись только среди 200 семействъ, такъ что на семью приходилось 3—4, иногда 7 и даже 12 гемофиловъ. Къ Н-ымъ 6-мъ относятъ дальѣ: легочную чахотку, ракъ, подагру, нервныя (эпилепсію) и душевныя б., диабетъ. Вопросъ о Н-хъ 6-хъ покоится еще на шаткомъ основаніи, и пока у насъ не будетъ всестороннихъ, обширныхъ статистическихъ изслѣдованій, не можетъ быть и рѣчи объ успѣшной профилактической борьбѣ съ ними.

Насморкъ, Согуза, катарръ носовой слизистой оболочки, поражаетъ чаще слабыхъ, нѣжныхъ и золотушныхъ индивидуумовъ, нежели крѣпкихъ и мускулистыхъ. Большею частью насморкъ происходитъ вслѣдствіе простуды наружныхъ покрововъ, особенно ногъ. Другія причины: вдыханіе горячаго воздуха непосредственно послѣ пребыванія въ холодной атмосферѣ и наоборотъ, вдыханіе пыли, непривычное нюханіе табаку, язвы, полипы на слизистой оболочкѣ носа, хроническое отравленіе іодомъ, корь, гриппъ, скарлатина, сифилисъ и проч. Обыкновенный, *острый Н.* выражается сперва сухостью, зудомъ и щекотаніемъ въ носу, учащеннымъ чиханіемъ, затѣмъ—обильнымъ истеченіемъ безвѣтной соленой жидкости изъ носовыхъ отверстій, производящей раздраженіе и красноту верхней губы, притупленіемъ вкуса и обонянія, давленіемъ или болю во лбу, свѣтобоязнь, слезотеченіемъ, общимъ недомоганіемъ или лихорадочнымъ состояніемъ. Продолжительность Н-а 5—8 дней. У грудныхъ дѣтей Н. бываетъ иногда опасенъ, такъ какъ закладываніе носзрей можетъ крайне затруднить актъ сосанія. При хроническомъ Н-ѣ отдѣленіе становится слизисто-гнойнымъ, густымъ, слизистая оболочка носа припухаетъ, что суживаетъ носовыя ходы и затрудняетъ дыханіе; иной разъ отдѣленіе обнаруживаетъ наклонность къ гнилостному разложенію (*зловонный насморкъ*). Хроническій Н. длится часто годами и не уступаетъ никакому лѣченію.

Насоновъ, Николай Викторовичъ, зоологъ, родъ въ 1855 г., въ 1879 г., по окончаніи курса въ московскомъ университетѣ, получилъ должность

ассистента Зоологического музея и руководил практическими занятиями со студентами. Въ 1887 г. утвержденъ въ званіи приватъ-доцента московскаго университета. Съ 1885 г.—товарищъ председателя зоологич. отд. Имп. общ. люб. естеств. Изъ многочисленныхъ трудовъ Н-а назовемъ: „Къ естественной исторіи муравьевъ“, „О развитіи кишечнаго канала пчелы по выходѣ ея изъ яйца“, „Къ фаунѣ низшихъ насѣкомыхъ Московской губ.“, „О полезныхъ и вредныхъ рыбахъ“, „О пчелахъ и объ уходѣ за ними“ и др.

Насосы, машины, служащія для поднятія на известную высоту различныхъ жидкостей помощью атмосфернаго или гидравлическаго давленія. Различаютъ Н. поршневые, ротационные, центробѣжные и пароструйные. Главныя составныя части всякаго *поршневаго Н-а* составляютъ цилиндръ и движущійся въ немъ поршень. Дѣйствіе поршневаго Н-а основано на томъ, что при восходящемъ движеніи поршня воздухъ въ цилиндрѣ разрѣ-

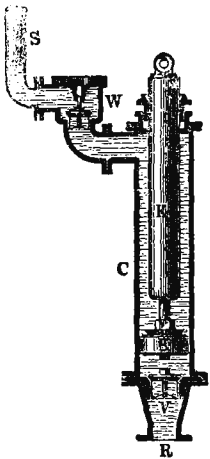

Насосъ Рис. 1.

жается, слѣдовательно давленіе становится меньше атмосфернаго, и вода, благодаря внѣшнему давленію атмосферы, поднимается на нѣкоторую высоту. Такъ какъ въ водяннаго столба въ 10,33 метра высотой уравнивается атмосферное давленіе, то эта высота есть наибольшая для поднятія воды всасывающимъ Н-омъ (на практикѣ не болѣе 6—8 метр.). 1) Къ *поршневымъ Н-амъ* принадлежатъ: 1) *Н-ы всасывающій*, характеризующійся тѣмъ, что въ поршнѣ своемъ имѣетъ отверстіе, закрывающееся клапаномъ, и представляетъ цилиндръ, вдоль оси котораго движется поршень. Ко дну цилиндра приделывается труба, назыв. *всасывающей*. Отверстіе верхняго конца ея закрывается клапаномъ, открывающимся внутрь. Клапаны имѣютъ или поступательное движеніе—металлическіе, или вращательное—кожаные. Вверху цилиндра устроена труба, назыв. *водосливной*. Коэффициентъ полезнаго дѣйствія всасывающаго Н-а = 0,60. 2) *Нагнетательный Н-ъ* отличается отъ предыдущаго тѣмъ, что поршень—безъ клапана, а второй клапанъ находится въ мѣстѣ соединенія трубы съ такъ наз. *воздушнымъ котломъ*, въ который проведена водосливная труба. Въ этихъ Н-ахъ при нисходящемъ движеніи поршня происходитъ нагнетаніе воды въ воздушный котелъ, изъ котораго вода, благодаря упругости сжатаго воздуха, равномерно вытекаетъ черезъ водосливную трубу. Коэффициентъ полезнаго дѣйствія также = 0,60. Примѣръ соединенія двухъ нагнетательныхъ Н-овъ представляетъ пожарная труба. Описанные Н. назыв. Н-ами *простаго дѣйствія*, но въ практикѣ употребл. еще т. н. Н.

двойнаго дѣйствія (см. рис. 2), устроенные такъ, что въ нихъ вода нагнетается и при восходящемъ, и при нисходящемъ движеніи поршня. Работа такихъ Н-овъ вдвое больше, чѣмъ въ простыхъ. Средину между тѣми и другими Н-ами занимаетъ *скальчатый или дифференціальный Н.* (см. рис. 1). По устройству онъ походитъ на первые, а по дѣйствию на вторые Н. Особенность его конструкции заключается въ значительной толщинѣ штанги Ж (скалки) поршня, благодаря чему нагнетаніе происходитъ и при нисходящемъ движеніи поршня, такъ какъ скалка, входя въ цилиндръ С, вытѣсняетъ собою значительное количество воды. Поршень такого Н-а снабжается обыкновенно нѣсколькими клапанами; работа ихъ одинакова съ работой простыхъ Н-овъ. Во всѣхъ разсматриваемыхъ Н-ахъ поршень имѣетъ прямолинейно-качательное движеніе; но существуютъ Н., въ которыхъ поршню придаютъ круговое качательное движеніе, напр.

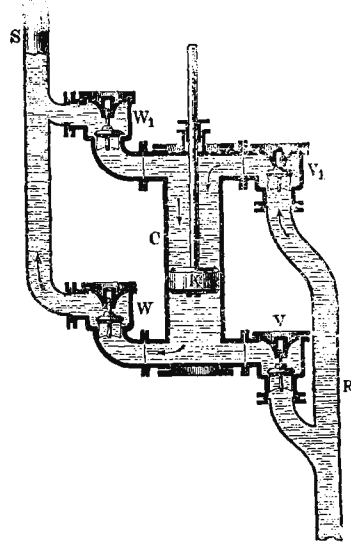

Насосъ. Рис. 2.

Н-ъ Брами, состоящій изъ цилиндра съ горизонтальной осью, въ которомъ находится вращающійся поршень съ двумя клапанами, открывающимися вверхъ. 1) *Ротационные Н.* снабжены непрерывно вращающимися поршнями, имѣющими видъ двухъ зубчатыхъ колесъ, одѣтыхъ двумя цилиндрическими сосудами (конструкция Паппенгейма). Конструкцій этихъ машинъ много (Фабри, Рута и др.), но всѣ онѣ страдаютъ крупнымъ недостаткомъ: поршень неплотно прилегаетъ къ стѣнкамъ цилиндра, вслѣдствіе чего происходитъ просачиваніе жидкости. Употребляются рѣдко. 3) *Центробѣжные Н* (или центробѣжныя донки) состоятъ изъ цилиндрическаго сосуда, внутри котораго помѣщается колесо съ лопатками (крыльями). Это колесо приводится въ быстрое вращательное движеніе, вслѣдствіе чего развивается центробѣжная сила, дѣйствіемъ которой вода поднимается по

глубь (см. *центробъжная сила*). IV) *Пароструйные Н.* дѣйствуют струей пара, увлекающей воду; основаны на томъ, что при движеніи жидкости при нѣкоторыхъ условіяхъ гидродинамическое давленіе становится меньше атмосфернаго, чѣмъ и пользуются для накачивания воды. Приборы такого рода носятъ названіе *инжекторовъ* или *эжекторовъ*.

Насръ-эд-динъ, персидскій шахъ, род. въ 1830 г., въ 1848 г., послѣ смерти своего отца Магометь-шаха, вступилъ на престолъ. Не чуждый европейскаго образованія, онъ совершилъ нѣсколько путешествій по Европѣ (последнее въ 1889 г.), но возбужденныя ими надежды на реформы въ системѣ управления Персіей не оправдались въ дѣйствительности.

Насоу 1) гл. гор. Багамскихъ острововъ въ британской Вестъ-Индіи, на сѣверномъ берегу острова Нью-Провиденсъ; оживленная торговля; 8000 ж. 2) Н., бывшее самостоятельное герцогство германскаго союза, послѣ войны Австріи съ Пруссіей въ 1866 г. вошедшее въ составъ правительственнаго округа Висбаденъ прусской провинціи Гессенъ-Насоу. *Насоускій герцогскій домъ* ведетъ свое начало отъ графовъ лауренбургскихъ, которые со второй половины IX в. владѣли территоріей герцогства, до верденскаго договора (843) принадлежавшей франкамъ, въ 1160 г. въ лицѣ Вальрама II приняли фамилію Насоу, въ 1806 г. получили за участіе въ рейнскомъ союзѣ герцогскій титулъ и въ лицѣ представителя своей младшей (Оттоновской) линіи, Вильгельма I, въ 1815 г. вступили на нидерландскій престолъ.

Насоу-Зигель 1) Иоганнъ Морицъ, графъ, нидерландскій полководецъ и государственный дѣятель, внучатный племянникъ Вильгельма I-го Оранскаго, род. въ 1604 г., въ 1636 — 44 гг. былъ главнокомандующимъ въ Бразиліи, имъ завоеванной, съ 1647 г. состоялъ на бранденбургской службѣ, въ 1665—66 гг. командовалъ всѣми войсками генеральныхъ штатовъ; ум. въ 1679 г. наместникомъ въ Клеве. 2) Н., Карлъ Генрихъ Николай Оттонъ, принцъ, адмиралъ русской службы, род. въ 1745 г., въ 1766—69 гг. сопровождалъ Бугенвилля въ кругосвѣтномъ плаваніи, затѣмъ состоялъ послѣдовательно на французск. и испанск. службѣ, при имп. Екатеринѣ II въ 1788—90 гг. состоялъ адмираломъ на русской службѣ; ум. въ 1808 г.

Нассе, Эрвинъ, выдающийся нѣмецкій политико-экономъ, род. въ 1829 г. въ Боннѣ, въ 1856 г. приглашенъ профес. въ Базель, затѣмъ занималъ каведру въ Ростокѣ, съ 1860 г. читалъ въ боннскомъ унив. до смерти своей въ 1890 г. Самымъ цѣннымъ трудомъ Н. является образцовое по богатству и точности данныхъ, изложенное съ классической ясностью и смелостью изслѣдованіе объ общинномъ землевладѣніи и огораживаніи въ Англии въ средніе вѣка („Ueber die mittelalterliche Feldgemeinschaft und die Einhegung des 16 Jahrhunderts in England“, 1869, перев. на англ. и русск. яз.), впервые подвергшее англійскую общину послѣдовательному и тщательному изученію. Другія работы Н. посвящены преимущественно теоріи и текущимъ вопросамъ денежнаго обращенія, кредита, налогового обложенія и разбѣяны по многимъ по-

временнымъ изданіямъ. По своимъ теоретич. и политич. воззрѣніямъ Н. является катедеръ-соціалистомъ и умѣреннымъ приверженцемъ свободной торговли; въ вопросахъ научной методологии онъ болѣе примыкалъ къ направленію К. Мэнгера, чѣмъ къ историческому школѣ. Н. былъ однимъ изъ основателей „Общества социальной политики“ и состоялъ его предсѣдателемъ съ 1874 г. по самую смерть.

Нассе, титулъ представителей еврейскихъ общинъ въ азиатской Турціи.

Настильность, см. *тразкторія*.

Настуракъ, смоляная урановая руда, уранитъ; октаэдрич. кристаллы, чаще почковидн. сплошн. массы или зернист. и плотн. агрегаты. Цв. смоляно-черн. съ зеленоват. отгѣнкомъ, черта свѣтло-зеленая или буровато-черная, блескъ металлич., ближе къ жирному. Изломъ раковистый, тв. и уд. в. очень колеблются; хрупокъ, легко выѣтривается. Рѣдкій минералъ, употребляется для приготвленія дорогихъ урановыхъ препаратовъ; состоитъ главн. образ. изъ U³O⁴. Мѣстостр.: Богемія, Корваллльсь, Саксонія и др.

Настурція, *Troaeolum majus*, однолѣтнее растеніе семейства крессовыхъ, привезенное въ Европу изъ Перу въ 1684 г., нынѣ встрѣчаемое во всѣхъ садахъ въ многочисленныхъ разновидностяхъ. Большею частью ползучій стебель, шитовидные листья, большіе, оранжево-желтые или пурпурно-бурые цвѣтки. Вкусъ—кресса; употребляется, какъ салатъ, а также противъ скорбута; цвѣточные почки и незрѣлые плоды, соленые и въ укусѣ, употребляются подобно каперсамъ.

Насыщеніе, см. *нейтрализація*.

Насыщенные расторгъ, см. *растогоры*.

Насѣдныя пятна, голыя мѣста на груди и брюхѣ у полярныхъ птицъ, образующіяся вслѣдствіе выдергиванія самими птицами перьевъ при насиживаніи яицъ; оголенные мѣста, вслѣдствіе лучеиспусканія теплоты, лучше согрѣваютъ яйца. Н. и. встрѣчаются и у самца, если онъ принимаетъ участіе въ насиживаніи. Обыкновенно бываетъ одно или два пятна. Выщипанными перьями птица, оставляя гнѣздо, прикрываетъ яйца.

Насѣкомцвѣтныя, энтомофильныя растенія, т. е. оплодотворяемая при помощи насѣкомыхъ, гораздо многочисленнѣе, нежели самооплодотворяющіяся и вообще анемофильныя, особенно среди явнорасныхъ. Эти растенія отличаются различными приспособленіями, которыя должны служить приманками для насѣкомыхъ: яркими красками цвѣтовъ, выдѣленіемъ сладкихъ жидкостей (см. *нектаръ* и *нектарники*), какимъ-либо особымъ запахомъ. Яркая окраска обыкновенно распространяется только на части околоцвѣтника, рѣдко на другія части цвѣтка. У однолѣтнихъ чашечка и вѣнчикъ лепестковидны и отличаются яркимъ бѣлымъ или пестрыми цвѣтами; у двудольныхъ чашечка бываетъ зеленая, а вѣнчикъ ярко окрашенъ. У нѣкоторыхъ растеній (*Begonia*, *Cissus*) замѣчаются ярко окрашенныя оси соцевій, у другихъ (*Melampyrum*) — рѣзкій контрастъ между цвѣтами и прицвѣтниками или ярко окрашенные стебли. Чѣмъ ярче и пестрѣе цвѣта, тѣмъ большее число насѣкомыхъ и видовъ ихъ посѣщаютъ растеніе. Такъ, ползавъ форма аютиныхъ глазокъ не бросается въ глаза,

редко посѣщается насѣкомыми и даетъ при самооплодотвореніи вхожія сѣмена; другая же форма съ болѣе крупными и яркими цвѣтами посѣщается часто насѣкомыми и даетъ вхожія сѣмена только при перекрестномъ оплодотвореніи. Бываютъ, однако, и исключенія. Другой приманкой является запахъ. Цвѣты, напр., съ запахомъ падали посѣщаются стервоядными мухами; нѣкоторые цвѣты пахнутъ ночью сильнѣе, чѣмъ днемъ (душистая жимолость), иные издають запахъ только ночью (бѣлый бегеиъ), что привлекаетъ къ нимъ ночныхъ насѣкомыхъ, особенно ночныхъ бабочекъ. *Нектарники* (см. это сл.) у нѣкоторыхъ растений спрятаны такъ глубоко въ цвѣткѣ, что добывать изъ нихъ нектаръ могутъ только бабочки, которая между насѣкомыми имѣютъ самые длинные хоботки (у европ. бабоч. до 7 сантим., у тропич. до 20 сантим. длины). Кромѣ нектара жуки подаютъ пыльцу; пчелы приготавливаютъ изъ нектара и пыльцы пищу для своей дѣтвы. Иногда насѣкомымъ указываютъ путь къ нектару особые рисунки на чашечкѣ или околоцвѣтникѣ въ формѣ точекъ, черточекъ, пятенъ. Это такъ наз. *сокоуказатели*; замѣчательно, что они существуютъ только на цвѣтахъ, оплодотворяемыхъ насѣкомыми днемъ. Чѣмъ исключительнѣе насѣкомое посѣщаетъ цвѣты, тѣмъ лучше оно приспособлено къ нимъ. Есть цвѣты, приспособленные къ дневнымъ или ночнымъ бабочкамъ, къ пчеламъ, осамъ, мухамъ, орѣхотворкамъ и пр. Способы, какими насѣкомыя оплодотворяютъ цвѣтокъ, чрезвычайно разнообразны и интересны. Вотъ, напр., какъ шмель оплодотворяетъ шалфей: если коснуться основанія тычинокъ въ цвѣткѣ шалфея тонко заостреннымъ предметомъ, то тычинки, скрытыя въ верхней губѣ, мгновенно выскакиваютъ. То же самое производитъ шмель, прикасаясь своимъ остренымъ хоботкомъ для высасыванія меда: тычинки выскакиваютъ и ударяются о спинку животнаго, осыпая его, точно дождемъ, пылью. Когда шмель поѣлъ, тычинки прычутся. Шмель садится на ближайшій цвѣтокъ, его спинка массируется рыльца и оставляетъ на немъ пыльцу. Въ странахъ, бѣдныхъ насѣкомыми, напр. въ Гренландіи, преобладаетъ самооплодотвореніе; наоборотъ, гдѣ фауна насѣкомыхъ богата, выступаютъ на первый планъ энтомофильныя растенія.

Насѣкомоядцы, *Insectivora*, отрядъ млекопитающихъ животныхъ, стоподоходящія, съ когтями на пальцахъ, съ полной зубной системой и сильно развитой ключицей. Тѣло больш. част. сжатое, плотное, съ короткими, но сильными конечностями, служащими для рытья, рѣже для лазанья; стопы больш. ч. пятипалыя, морда сильно заостренная, часто удлиненная на подобіе хобота; глаза маленькіе, неразвитые, иногда (у крота) совершенно скрыты подъ кожей; рѣзцы очень большіе, клыки меньше, коренные зубы съ острыми вѣнчиками; задній коренной зубъ соответствуетъ „хищному зубу“ хищныхъ. Н. живутъ больш. ч. подъ землею, питаются главнымъ образомъ насѣкомыми, червями, иногда растеніями, водятся только въ Старомъ Свѣтѣ и Сѣв. Америкѣ. Новѣйшія открытія показали, что Н., вмѣстѣ съ грызунами и хищными, произошли отъ нынѣ вымершей группы животныхъ, буюотерій. Ископаемая Н. гораздо

многочисленнѣе живущихъ; послѣднихъ насчитываютъ около 40 родовъ, обнимающихъ до 140 видовъ, и дѣлятся на слѣдующія семейства: ѡжи, *Eridaceidae*; кроты, *Talpidae*; землеройки, *Soricidae*.

Насѣкомоядныя растенія, группа растеній главнымъ образомъ изъ сем. *Proserpaeae*, *Utriculariaceae*, *Sagaceae* и *Repentheae*, которыя обладаютъ особенными приспособленіями для ловли насѣкомыхъ, перевариваютъ и высасываютъ изъ нихъ органич. вещества при помощи выделяемаго ими фермента. Въ настоящее время извѣстно уже около 350 видовъ Н-хъ р-ій, принадлежащихъ 15 родамъ и разсѣянныхъ по всей землѣ. Смотря по устройству ловящаго аппарата, они дѣлятся на 3 группы: *складывающихся*, *железистыхъ* и *захлопывающихся*. Къ первой категоріи относится *мухоловка*, *Dionaea muscipula* L., растущая въ болотистыхъ мѣстахъ Сѣв. и Южн. Каролины. У основанія растенія замѣчается розетка изъ 5—6 оригинальныхъ листьевъ; надъ плоскимъ черешкомъ каждая листа находится листовая пластинка, состоящая изъ двухъ половинокъ; по краямъ пластинки—шиловидные зубцы, а на поверхности—нѣсколько длинныхъ уругихъ волосковъ. Какъ скоро на листъ сядетъ насѣкомое, волоски передаютъ раздраженіе чувствительной пластинкѣ, половинки которой почти мгновенно складываются, при чемъ зубцы одной входятъ въ зубцы другой. То же случится, если положить на листъ кусочекъ бѣлка, мяса и т. п. Затѣмъ сотни волосковъ, „железковъ“, начинаютъ выделять въ большомъ количествѣ изъ своей дискообразной головки секретъ. Спустя 4—6 дней насѣкомое всосалось, „переварено“, остались развѣ твердая часть, и половинки листа снова раскрываются. „Сытый“ листъ быстрѣе растетъ. Въ клананы *Aldrovanda vesiculosa* L. улавливаются мелкія ракообразныя, личинки насѣкомыхъ и остаются тамъ по цѣлымъ днямъ. Типичнѣйшимъ представителемъ второй группы Н-хъ р-ій служитъ *россиянка*, *Drosera*, которая встрѣчается также на болотахъ сѣверной и средней Россіи. *D. rotundifolia* имѣетъ маленькіе, весьма тонкіе корешки; у основанія розетка буро-красныхъ листьевъ съ цвѣточнымъ стебелькомъ посрединѣ; каждый листъ несетъ на длинномъ черешкѣ почти круглую листовую пластинку, верхняя сторона и край которой густо усажены множествомъ нитевидныхъ красныхъ железокъ, съ блестящей головкой на концѣ. Въ нераздрозженномъ состояніи железки, *tentacula*, выпрямлены и выделяютъ изъ головокъ капли липкой жидкости. Какъ скоро на листъ сядетъ маленькое насѣкомое, оно пристаеетъ къ липкой жидкости, не въ состояніи больше освободиться и скоро погибаетъ. Тогда железки со всѣхъ сторонъ наклоняются къ насѣкомому, при чемъ листъ становится вогнутымъ, и головками прикасаются къ жертвѣ, обволакивая ее усиленно выделяемою слизью; нейтральный сокъ дѣлается кислымъ и, при помощи фермента, перевариваетъ бѣлки. Затѣмъ листъ расправляется. Изъ захлопывающихся Н-хъ р-ій въ Европѣ встрѣчаются *Utriculariae*; пузырчатый органъ, представляющій видоизмѣненный листъ, снабженъ клапаномъ, который захлопывается, какъ скоро въ пузырь—западно попадетъ насѣкомое. Особенно интересны извѣстныя еще со временъ Линнея „кувшинковыя“, *Nepenthes*: на вьющемся листовомъ

черешкѣ сидитъ кувшинообразное расширеніе, достигающее подчасъ въ высоту $\frac{1}{3}$ метра, на которомъ, какъ крышка, сидитъ листовая пластинка. Кольцо отверстія кувшина и нижняя сторона крышки усѣяны многочисленными медовыми железяками, которыя, вмѣстѣ съ яркостью и пышностью красокъ, служатъ приманкою для насѣкомыхъ. Попавшее въ кувшинъ—западню насѣкомое скользитъ внизъ по гладкой поверхности и падаетъ въ жидкость, отдѣляемую безчисленными „пищеварительными“ железяками, заложеными въ стѣнкахъ. Гукеръ насчиталъ до 3000 такихъ железекъ на одномъ квадр. дюймѣ. Подъ вліяніемъ раздражающихъ животныхъ веществъ секретъ пріобрѣтаетъ сильно кислую реакцію и легко растворяетъ бѣлки. Въ то время, какъ хлорофилловые растенія получаютъ азотъ изъ земли, черезъ посредство корней, въ формѣ амміака и азотнокислыхъ солей, Н. р., благодаря железякамъ, перевариваютъ готовые бѣлки, какъ желудокъ животныхъ. Первый наблюдалъ это поразительное явленіе американскій натуралистъ Эллисъ, около половины прошлаго вѣка, но только Дарвинъ окончательно разъяснилъ вопросъ систематическими наблюденіями и опытами, которые онъ изложилъ въ соч. „Насѣкомоядныя растенія“ (переведено на русскій языкъ).

Насѣкомыя, Insecta, Мехарода, классъ членистоногихъ животныхъ; дышатъ воздухомъ, тѣло ясно расчленено на голову, грудь и заднюю часть (абдоментъ); три пары ногъ и больш. част. двѣ пары крыльевъ; голова снабжена вверху глазами и щупальцами, внизу жевательными органами. Щупальцы, antennae, состоятъ изъ суставовъ и бываютъ самыхъ разнообразныхъ формъ и величинъ. Ротъ покрытъ спереди верхней губой и окруженъ 3 парами подвижн. челюстей: правой и лѣвой верхней челюстью, mandibula, правой и лѣвой нижней чел., maxilla, и нижней губой, закрывающей ротъ снизу и образовавшейся черезъ сліяніе 2 челюстей. Грудь, thorax, состоитъ изъ 3 сегментовъ, pro-, meso- и metathorax; каждый сегментъ слагается изъ нѣсколькихъ частей. Каждое грудное кольцо снабжено парююю ногъ, измѣняющихъ свою форму, смотря по тому, назначены ли онѣ для бѣганія, плаванія, копанія и т. п. Нога состоитъ изъ 5 отдѣловъ: бедреннаго сустава, бедреннаго кольца, бедра, барца и ступни; послѣдняя оканчивается коготками, лопастевидными придатками и проч. Зрѣлое насѣкомое имѣетъ крылья: передняя пара начинается отъ мезоторакса, задняя—отъ метаторакса. Бываютъ также Н. съ одной парой крыльевъ, тогда какъ другая недоразвита, или совершенно безкрылая (блоха, вошь), или крылатая самка и безкрылые самцы и наоборотъ. Абдоментъ, лишенный у взрослого насѣкомаго ногъ, имѣетъ до 10 сегментовъ, изъ коихъ каждый состоитъ изъ спинной и брюшной части. Всѣ сегменты связаны растяжимыми суставными перепонками. На послѣднемъ сегментѣ находится задній проходъ; нѣсколькими кольцами выше, на брюшной сторонѣ,—половое отверстіе. Кожа Н-хъ состоитъ изъ одного слоя тонкихъ и мягкихъ клѣтокъ и выделяемого ими хитиннаго слоя. Пищеварит. каналъ достигаетъ сравнит. высокаго развитія: глотка, въ которую часто открываются большія слюнные железы, ведетъ въ узкій пищеводъ, лежащій въ груди и на концѣ

часто расширяющійся въ формѣ зоба. Затѣмъ слѣдуетъ, въ абдоментѣ, собственно желудокъ, „хилусный желудокъ“, безъ рѣзкой передней и задней границы, за нимъ—кишка. На границѣ желудка и кишки открывається множество (часто до 100) длинныхъ, нитевидныхъ слѣпыхъ мѣшковъ: это—„Мальпигіевы сосуды“, выводящія мочевые продукты и, стало быть, играющіе роль почекъ. Вокругъ задняго прохода располагаются разныя железяки, ѣдкое или вонючее отдѣленіе которыхъ служить Н-мъ для защиты. Въ кожѣ существуютъ еще *восковыя, паутинныя, ядовитыя* и др. железяки. На спинной сторонѣ живота находится сердце, раздѣленною поперечными перетяжками на камеры; отъ него тянется вдоль груди и головы трубка, *аорта*. Кровь, больш. ч. безцвѣтная, содержащая кровяные шарики, входить въ желудочки сердца чрезъ боковыя отверстія, сокращеніями спиннаго сосуда прогоняется изъ одной камеры въ другую, затѣмъ въ аорту, отсюда свободно изливается въ полость живота и по щелямъ между органами возвращается къ сердцу. Дыхательный аппаратъ развѣтвляется въ формѣ трубокъ, *трахей*, во всѣхъ органахъ и получаетъ необходимый воздухъ сквозъ щелевидныя отверстія въ покровахъ тѣла, *стигмы*. Стигмы лежатъ на границѣ 2 колець: на головѣ ихъ нѣтъ, на груди больш. ч. 2 пары, на абдоментѣ до 8 паръ. У нѣкоторыхъ водяныхъ Н-хъ совсѣмъ нѣтъ стигмъ (системы замкнутыхъ трахей), и заключенный въ водѣ воздухъ проникаетъ въ трахеи либо чрезъ особые листовидные придатки, *трахейныя жабры*, либо чрезъ кишечникъ, или, наконецъ, сквозъ всю кожную поверхность. Подъ кожей, между внутренностями, лежитъ *жировой слой*, особенно обильный у личинокъ, играющій роль запаснаго магазина; въ немъ развѣтвляются безчисленныя тончайшія трахеи. *Светлящія органы* свѣтятся жуковъ суть парныя нѣжныя пластинки на брюшной поверхности абдоминальн. сегментовъ, состоящія изъ блѣдныхъ или зернист. клѣтокъ, между которыми развѣтвляются многочисл. трахеи и нервы. Нервн. система состоитъ, какъ у всѣхъ членистоногихъ, изъ головного мозга и брюшнаго канатика; послѣдній составленъ изъ цѣпи узловъ, изъ которыхъ каждый снабжаетъ соотвѣтств. сегментъ тѣла съ его придатками (ногами и проч.). Высокоразвитые глаза бываютъ простые, точечные, и сложные, *стчатые* или *фасеттированные*, т. е. составленные изъ множества отдѣльн. поверхностей, фасетокъ; оба стчатыхъ глаза лежатъ по обѣ стороны лба. У нѣкоторыхъ Н-хъ находятся на абдоментѣ или переднихъ ногахъ особенныя образования, играющія, по-видимому, роль органовъ слуха. Органы обонянія весьма обыкновенны—въ формѣ ямочекъ на поверхности щупальцевъ. Многія Н. издають звуки, больш. ч. путемъ взаимнаго тренія различн. частей тѣла, напр. бѣдеръ о крылья, или одного крыла о другое и пр. Полы раздѣльны, и самцы отличаются отъ самокъ уже по наружному виду: первые стройнѣе, съ болѣе совершенными органами чувствъ, большими щупальцами, болѣе красивыми красками, движутся легче и быстрѣе. Яички и яичники почти всегда парные, сѣмя и яйца проникаютъ въ парные сѣмя- и яйцепроводы; у самокъ почти всегда существуетъ *стматриемъ*, receptaculum seminis,

въ которомъ сѣмя часто сохраняетъ свою жизнённость годами. Яйца оплодотворяются на пути чрезъ яйцепроводъ. У многихъ *N-h* развиваются также неоплодотворенныя яйца (листовыя вши, пчелы, осы и др.). Изъ яйца выходитъ личинка, рѣзко отличающаяся отъ взрослага *N-аго* и претерпѣвающая затѣмъ неполную или полную метаморфозу (см. сл. *личинка*, *метаморфоза*). При неполной метаморфозѣ личинка остается подвижной, ѣсть и увеличивается, и по образу жизни приближается къ зрѣлому *N-му* или живетъ въ водѣ. При полной метаморфозѣ личинка сперва переходитъ въ неподвижную, не принимающую пищи куколку, *призмиду*, изъ которой, послѣ нѣкоторыхъ превращеній, выползаетъ готовое *N-ое*, *имаго*. Червеобразныя личинки безъ конечностей и головы назыв. *червчками*, личинки съ обособленной головой, грудью и 3 парами ногъ—*гусеницами*. Обыкновенно личинки, при помощи своихъ паутин. железъ, вырабатываютъ подъ землею защищающую оболочку, *коконъ*, въ которомъ, сбросивъ кожу, переходятъ въ куколку, *окукляются*. Въ куколкѣ наружныя части тѣла крылатаго насекомаго лежатъ свободно, *ripae liberae*, или подъ роговымъ покровомъ, *ripae obiectae*, или даже подъ послѣдней личинковой оболочкой, *ripae coarctatae*. *N.* питаются всевозможными растит. и животн. веществами. Число фитофаговъ такъ громадно, что они быстро уничтожили бы растит. миръ, если бы, въ свою очередь, не побились другими *N-ми* и насекомоядными, млекопитающими, птицами и пресмыкающимися. Нѣкоторыя *N.* производятъ „опыленіе“ растений, и безъ нихъ извѣстные виды растеній не развиваются даже при благопріятнѣйшихъ условіяхъ почвы и климата. *N.* играютъ дѣятельную роль въ устраненіи умершихъ раст. и животнхъ. Къ полезнымъ *N-мъ* относятся: пчелы, шелковичн. черви, испанскія мухи и др.; къ вреднымъ—портящія лѣса, культурныя растенія, паразитныя *N.* По своему умствен. развитію *N.* занимаютъ высокое мѣсто въ лѣстницѣ безпозвоночныхъ животнхъ; многія поражаютъ своей общественностью (пчелы, муравьи, термиты). Насчитываютъ до милліона видовъ *N-h*, изъ которыхъ около 200 тысячъ изучены. Они распространены по всей землѣ, до крайнихъ предѣловъ растительной жизни; къ полюсамъ число видовъ, величина и богатство цвѣтами у отдѣльныхъ индивидовъ уменьшаются. Преобладаютъ мелкіе, незамѣтные виды. Нѣкоторые изъ нихъ переселяются колоніями, другіе (паразиты) разносятся животными и растеніями, третьи—колоніальными товарами, четвертые (напр., пчелы) прямо переселены. Ископаемыя *N.* встрѣчаются въ древнѣйшихъ формаціяхъ въ большомъ числѣ и разнообраз. формахъ. Въ каменноугольный періодъ преобладали жуки, прямо- и сѣтчатокрылыя *N.*, но встрѣчаются и бабочки. Въ миоценѣ насчитываютъ до 1300 вид., которые почти всѣ принадлежатъ къ нынѣ живущимъ. *N.* дѣлятся на 10 отрядовъ: безкрылыя, *Aptera*; прямокрылыя, *Orthoptera*; ложно-сѣтчатокр., *Pseudoneuroptera*; сѣтчатокр., *Neuroptera*; вѣерокрыл., *Strepsiptera*; жуки, *Coleoptera*; перепончатокрыл., *Hymenoptera*; клопы, *Hemiptera*; двукрылыя, *Diptera*; бабочки, *Lepidoptera*.

Natalis (лат., подразумѣвается *dies*—день рожденія), въ позднѣйшей латыни отцевъ церкви имѣетъ пе-

реносное значеніе для возрожденія для вѣчной жизни и означаетъ день мученической кончины подвижника; далѣе *N.* означаетъ день возведенія въ епископскій санъ, день постриженія мірянина, день освященія церкви и т. под.

Наталиа, бывшая королева сербская, дочь русскаго полковника Кешко, род. въ 1859 г.; въ 1875 г. вышла замужъ за бывшаго князя (впослѣдствіи короля) сербскаго Милана I Обреновича (см. это сл.).

Натали, британская колонія на вост. берегу Южной Африки, въ британской странѣ нафровъ, весьма плодородна, обильно орошена и содержитъ значительныя минеральныя сокровища (золото, каменный уголь, желѣзо, мѣдь, свинець, мраморъ). Въ *N-и* успѣшно произрастаютъ какъ подтропическія, такъ и европейскія растенія; флора разнообразна въ зависимости отъ того, что *N.* спускается къ Индійскому ок. тремя террасами и имѣетъ на разныхъ высотахъ различный климатъ. Населеніе *N-и* составляло въ 1890 г. 530158 ч.; изъ нихъ 459288 туземцевъ, 37390 бѣлыхъ и 33840 ч. инд., кули и негровъ. Главныя занятія жит. состоятъ въ земледѣліи, скотоводствѣ и торговлѣ (въ знач. мѣрѣ транзитной), развитію которой способствуютъ какъ положеніе колоніи при океанѣ, такъ и желѣзн. дороги (486 клм.). Вывозятся преим. шерсть, кожи, сахаръ, страусовыя перья, слоновая кость, маисъ и пр. Въ послѣдніе годы благосостояніе *N-и* стало возрастать съ особенной быстротой. *N.* управляется парламентомъ и губернаторомъ, котораго назначаетъ англ. правительство. Главн. гор.—Питермарицбургъ; важнѣйшая гавань—Дурбанъ. *N.* открыта Васко де-Гама въ 1497 г., но стала усиленно колонизоваться лишь съ 1837 г. голланд. переселенцами изъ Капской колоніи, т. назыв. бурами (*boers*); въ 1843 г. новыя поселенія были заняты англичанами, а съ 1856 г. *N.* отдѣлена была отъ Капской колоніи въ независимую колонію.

Натристая извѣсть, досуха выпаренная смѣсь раствора ѣдкаго натра и негашеной извести. Употребляется при анализѣ органическихъ соединений для поглощенія углекислоты.

Натрій, *Na*, металлъ изъ группы щелочныхъ, имѣетъ громадное сходство съ калиемъ; блестящъ и бѣлъ, какъ серебро, мягокъ, какъ воскъ; дѣлается хрупкимъ на холоду; въ обыкновенномъ влажномъ воздухѣ весьма быстро туснѣетъ, покрываясь слоемъ водн. окиси, *NaOH*; въ сухомъ воздухѣ сохраняетъ свой блескъ неопредѣленно долгое время. Уд. в. 0,972; атомный в. 23; плавится при 95°, около 900° перегоняется въ пары; даетъ сплавы съ большинствомъ металловъ. Брошенный въ воду плаваетъ, непрестанно двигаясь изъ стороны въ сторону и въ то же время разлагая ее, при чемъ выделяетъ водородъ, а самъ, въ свою очередь, соединяется съ кислородомъ воды. Зажженный на воздухѣ, горитъ желтымъ, характернымъ для натрія, пламенемъ. Металлич. *N.* сохраняется въ нефти; въ послѣдней онъ не измѣняется. Въ природѣ чрезвычайно распространенъ въ видѣ соединений съ другими элементами. Добываютъ *N.* обыкновенно накаливаніемъ смѣси: обезвоженной соды (7 ч.), угля (2 ч.) и мѣла (7 ч.). Открытъ въ 1807 г. англ. хим. Деви. Послѣдній добылъ его изъ ѣдкаго натра съ помощью гальваническаго

тока. Этимъ открытiемъ Деви доказалъ сложность щелочей, до тѣхъ поръ считавшихся за тѣла неразложимыя. Натрiй и калий—характерные представители группы щелочныхъ металловъ.

Натровая селитра, чилийская сел.; крист. шестигульн. сист., отд. ромб., спайность совершенная, безцвѣтна или блѣдная, прозрачна или просвѣчивается; соленый, охлаждающiй вкусъ, тв. 1,5—2, уд. в. 2,1—2,2, хим. сост.: NaNO_3 , обыкн. съ примѣсью поварен. и глаубер. солей. Главное мѣсторожденiе—область въ Перу до 38 км. протяженiя и Аранэ въ Боливii. Здѣсь Н. с. образуетъ, въ перемежку съ гипсомъ, огромные пласты, смѣшанные съ пескомъ, хлористымъ натрiемъ и др. морскими солями, iодомъ и органич. остатками, особенно гуано. Употребляется для удобренiя земли, для приготовленiя азотной и сѣрной кислотъ. Для приготова. пороха негодится, ибо легко впитываетъ изъ воздуха влагу.

Натровая слюда, блѣлая тонкiя чешуйки, хим. формула: $\text{H}^4 \text{Na}^2 (\text{Al}^2)^3 \text{Si}^6 \text{O}^{24}$, тв. 2—2,5, уд. в. 2,78. Мѣсторожд.: гора Кампiоне, на южн. склонѣ С.-Готтарда, въ Тиролѣ, въ Уралѣ и др.

Натровое мыло, см. мыло.

Натровое стекло, см. стекло.

Натровые квасцы, см. мѣдоцитъ.

Натровый сподуменъ, *олигоклазъ*, встрѣчается въ вулканическихъ выбросахъ Монте-Соммы; въ видѣ сплошныхъ зеренъ очень распространенъ въ различн. породахъ: гранитѣ, гнейсѣ и проч. Большею ч. безцвѣтенъ или зеленоватъ, рѣже краснаго цвѣта; легко вывѣтривается. Н. с. покрываетъ также зеленымъ налетомъ финляндскiй гранитъ, изъ котораго воздвигнуто множество построекъ въ Петербургѣ. Встрѣчается еще на Уралѣ, въ Норвегii, Пенсильванii и др. мѣст.

Натровый шабазитъ, см. *жмелинитъ*.

Натровыя озера (Вади-Натрунъ), группа соляныхъ озеръ въ Ливийской пустынѣ, въ обширной долинѣ, простирающейся къ сѣв.-зап. отъ Каира; есть основанiе предполагать, что они питаются подземнымъ путемъ водами Р. Нила. Другой рядъ Н-хъ о-ръ лежитъ къ зап. отъ Килина-Нджаро, подъ 36° в. д. отъ Гринв., между 2 и 4° ю. ш.

Натровыя соли (повар. соль, сода, сѣрнокислый натрiй, бура, чилийская селитра и др.) очень распространены въ природѣ; получаютъ обыкновенно чрезъ разложенiе соды кислотами. Безцвѣтны, если кислота, входящая въ ихъ составъ, безцвѣтна; большею частью кристаллическiя; растворимы въ водѣ, за исключенiемъ пиросурьмянокислаго натрiя, который трудно растворяется; при слабомъ накаливанii нелетучи; окрашиваютъ безцвѣтное пламя газа и спирта въ желтый цвѣтъ. Н. с. употребляются въ пищу животными и растениями; на организмъ дѣйствуютъ не такъ сильно, какъ соли калия; вслѣдствiе распространенности и дешевизны часто примѣняются въ техникѣ.

Натроналцитъ, *гейлозитъ*, минералъ моноклиннодрiич. сист.; кристаллы, часто вросшiе въ глину, спайность несовершенная, изломъ раковистый, безцвѣтенъ и прозраченъ; тв. 2,5, уд. в. 1,9—1,95, хим. сост.: $\text{Na}^2 \text{CO}_3 + \text{Ca CO}_3 + 5 \text{H}_2 \text{O}$. Мѣсторожденiе: Новая Гренада, штатъ Невада.

Натродитъ, минералъ изъ группы силикатовъ,

прозрачные тонкiе кристаллы; безцвѣтенъ или сѣръ, иногда желтоватъ, рѣдко красноватъ; блеститъ, какъ стекло; тв. 5,5, уд. в. 2,17—2,26, хим. формула: $\text{Na}^2 \text{Al}^3 \text{Si}_3 \text{O}_{10} + 2 \text{H}_2 \text{O}$. Встрѣч. въ Норвегii, на Исландii, также около Марбурга и въ Оверни.

Наттереръ, Иоганнъ Августъ, врачъ, род. въ 1813 г. въ Вѣнѣ; извѣстенъ своими опытами надъ сжиженiемъ газовъ. Заклчая газъ въ толстый сплошной стволъ и сжима его першнемъ посредств. винта, Н. первый достигъ давленiя въ 3600 атмосферъ и такимъ путемъ, въ связи съ пониженiемъ температуры до—140°, получилъ углекислоту въ жидкомъ и твердомъ видѣ.

Натузиусъ 1) Германъ Энгельгардтъ, фонъ, одинъ изъ крупнѣйшихъ въ Германii дѣятелей по научному и практическому животноводству, род. въ 1809 г., умеръ въ 1879 г. Н. одинъ изъ первыхъ въ Германii употребилъ для улучшенiя своихъ овецъ стадъ французскихъ барановъ—мериносовъ. Помимо овцеводства онъ занимался и полеводствомъ. Изъ многочисл. работъ укажемъ слѣд.: „Vorstudien zur Geschichte und Zucht der Haustiere“ (1864) (считается однимъ изъ значит. изслѣдованiй противъ теорii Дарвина), „Vorträge über Viehzucht und Rassenkenntniss“ (1-я часть перевод. на русск. яз. подъ загл. „Лекцiи о скотоводскомъ искусствѣ“), „Wandtafel für den naturwissenschaft. Unterricht“ 2) Н., Вильгельмъ, братъ предыд., выдающiйся натуралистъ и агрономъ-зоотехникъ, род. въ 1828 г. Нѣкто. время В. Н. занимался практическимъ сельскимъ хозяйствомъ. Изъ его работъ по зоологii и гистологii наиб. изв.: „Untersuchungen über nichtzelluläre Organismen“ (1877), „Prohibitive Körordnungen“ (1881) и мн. др. Въ области зоотехнii Н. работалъ преим. надъ шерстовѣднiемъ. Сюда относятся: „Wollhaar d. Schafes“ (1864), „Wandtafel II Serie—Wollkunde“ (1873) и др. 3) Н., Генрихъ, братъ предыд., сельско-хоз. писатель, род. въ 1824 г., не мало содѣйствовалъ введенiю рядоваго поства въ Сѣв. Германii, извѣстенъ гл. обр., какъ коневодъ. Изъ соч. важн.: „Das schwere Arbeitspferd“ (1882); „Über die Zucht schwerer Arbeitspferde“ (1885). Ум. въ 1890 г.

Натурализацiя, принатiе государствомъ въ свое подданство иностранцевъ. Большое разнообразiе законовъ, нормирующихъ въ отдѣльныхъ странахъ вопросъ о Н-и, можетъ быть сведено къ слѣдующимъ общимъ условiямъ. Отъ иностранца, домогающагося Н-и, требуется: 1) юридическая дѣеспособность, согласно законамъ его отечества; часто—опредѣленный возрастъ; 2) экономическая обезпеченность, по крайней мѣрѣ—обладанiе необходимыми средствами къ пропитанiю; 3) юридическая и нравственная безупречность; 4) извѣстная продолжительная пребыванiя въ странѣ, въ подданство которой иностранецъ желаетъ поступить (въ Англии, Бельгii, Сѣв.-Америк. Соедин. Штатахъ—5 лѣтъ, во Францii, Швециi, Греции—3 года, въ Бразилии и Аргентинской республикѣ—2 года, въ Португалии—1 годъ; Италiя, Швейцарiя, Германiя и Австрия не устанавливаютъ никакого срока). Сильное разногласiе существуетъ въ различн. законодательствахъ по вопросу о томъ, можетъ ли быть натурализовано лицо, которое еще не уволено отъ прежняго подданства, и въ частности—должно ли

отъ желающаго принять новое подданство требовать удостовѣренія объ отбываніи имъ въ отечествѣ воинской повинности (Англія и Швейцарія требуютъ предварительнаго увольненія изъ прежняго подданства; Германія и другія государства не требуютъ этого). Послѣдствіемъ Н-и можетъ быть либо полное уравненіе иностранца въ правахъ съ туземцами (Германія, Австрія, Франція), либо неполное (въ Сѣв.-Америк. Соед. Штатахъ натурализованное лицо можетъ быть избрано въ палату депутатовъ лишь спустя 7 лѣтъ, въ сенатъ — лишь черезъ 9 лѣтъ, но никогда не можетъ быть ни президентомъ, ни вице-президентомъ).— Въ Россіи (по закону 10 февр. 1864 г.) принятію подданства должно предшествовать водвореніе иностранца въ предѣлахъ имперіи; просьба о водвореніи подается мѣстному губернскому, въ которой иностранецъ желаетъ поселиться; губернаторъ выдаетъ ему свидѣтельство, которое и служитъ доказательствомъ водворенія въ Россіи. Срокъ водворенія — пятилѣтній, считая со дня выдачи свидѣтельства. По истеченіи этого срока, иностранецъ подаетъ министру внутреннихъ дѣлъ прошеніе, съ указаніемъ состоянія или общества, къ которому онъ хочетъ и въ правѣ приписаться. Къ прошенію прилагаются свидѣтельство о водвореніи, свидѣтельство о безупречномъ поведеніи и актъ состоянія иностранца, составленный по требуемой въ его отечествѣ формѣ. Относительно тѣхъ государствъ, съ которыми Россія заключила конвенцію, требуется удостовѣреніе объ отбываніи воинской повинности. Министръ внутреннихъ дѣлъ въ правѣ отказать въ просьбѣ о Н-и, несмотря на соблюденіе всѣхъ формальностей. Принятіе въ подданство сопровождается присягой. Послѣдствія Н-и распространяются и на жену натурализованнаго; дѣти же его, рожденныя до принятія имъ присяги, хотя бы они были несовершеннолѣтними, признаются иностранными подданными до тѣхъ поръ, пока не примутъ самостоятельно русскаго подданства. Кромѣ описанной, обыкновенной Н-и, сущ. для нѣкоторыхъ разрядовъ лицъ особая, льготная условія чрезвычайной Н-и: 1) для иностранцевъ, оказавшихъ Россіи особенныя услуги своими учеными познаніями или помѣщеніемъ значительныхъ капиталовъ въ русскія предпріятія, срокъ предварительнаго водворенія можетъ быть сокращенъ по усмотрѣнію министра внутреннихъ дѣлъ; 2) дѣти русскихъ подданныхъ, бывшихъ замужемъ за иностранцами, но овдовѣвшихъ или разведенныхъ, и дѣти иностранцевъ, рожденныя въ Россіи или же хотя и за границею, но получившія образованіе въ русскіхъ учебныхъ заведеніяхъ, могутъ, если пожелаютъ, вступить въ русское подданство спустя годъ по достиженіи ими совершеннолѣтія; 3) иностранцы, состоящіе на русской службѣ, могутъ во всякое время и безъ всякаго срока принимать русское подданство; 4) русская подданная, вступившая въ бракъ съ иностранцемъ, по смерти мужа или по расторженіи брака можетъ во всякое время возвратиться въ подданство Россіи, на основаніи одного лишь представленнаго ею удостовѣренія о прекращеніи ея брака.

Натуралистическая школа, какъ особое литературное направленіе, получила теоретическое обоснованіе и значительное развитіе во Франціи, около

70-хъ годовъ нынѣшняго столѣтія. Главою этой школы считается Эмиль Зола, который въ своихъ романахъ и критическихъ статьяхъ (изъ послѣднихъ особ. выдаются написанныя для „Вѣстника Европы“ „Парижскія письма“ 1878 — 79 гг.) явился наиболее горячимъ и талантливымъ защитникомъ и популяризаторомъ идей, принадлежавшихъ произведи литературный переворотъ. Самъ глава натуралистической школы не считалъ себя, впрочемъ, изобрѣтателемъ небывалаго литературнаго теченія. Натурализмъ — въ смыслѣ стремленія изображать правдиво жизнь — проявлялся и у прежнихъ писателей всѣхъ временъ и народовъ. Въ числѣ ближайшихъ французскихъ писателей, имѣвшихъ склонность къ натурализму и бессознательно подготовившихъ почву новой натуралистической школѣ, Зола называетъ Бальзака, Стендаля, Гюстава Флобера и де-Гонкуровъ. Но то, что у прежнихъ писателей являлось случайнымъ и было плодомъ личной склонности, Зола постарался возвести въ цѣльную систему, создавъ литературную теорію натуралистическаго романа, который сознательно употреблялъ бы натуралистическіе приемы. Теорія новаго натуралистическаго романа, въ томъ видѣ, какъ ее развилъ Зола въ своихъ критическихъ статьяхъ и практически примѣнялъ въ своихъ романахъ, заключается въ слѣдующемъ. Натуралистическій романъ имѣетъ цѣлью точно рисовать жизнь, какъ она есть, безъ идеализаціи и прикрасъ, а не служить простымъ развлеченіемъ, какъ то было съ романомъ стариннымъ. По содержанію онъ строго фактиченъ, являясь результатомъ изслѣдованія природы, живыхъ существъ и неодушевленныхъ предметовъ. Его не стѣсняють никакія рамки. Онъ трактуетъ объ исторіи, физиологіи, психологіи, занимается вопросами политики, соціальной экономіи, религіи. Какъ научное сочиненіе, онъ отличается точностью, солидностью и можетъ имѣть практическое примѣненіе. Натуралистическій романистъ долженъ быть абсолютно объективенъ и безпристрастенъ. Онъ, какъ судебный слѣдователь, только собираетъ документы, составляетъ „протоколъ жизни“. Онъ не обязанъ негодовать на пороки и рукоплескать добродѣтели. Натуралистическая школа, по мысли Зола, должна была, съ одной стороны, послужить противовѣсомъ фантазмагоріямъ идеалистическо-романтической школы Виктора Гюго, съ другой — поднять литературу до той высоты, на которую стали точныя науки, благодаря послѣднимъ успѣхамъ естествознанія. По примѣру Клода Бернара, создаваго терминъ „экспериментальная медицина“, и Зола называлъ пропагандируемый имъ новый романъ „экспериментальнымъ романомъ“; но этотъ терминъ долженъ быть признанъ рѣшительно неудачнымъ, такъ какъ онъ противорѣчитъ представленію о натуралистическомъ писателѣ, какъ о судебномъ слѣдователѣ, наблюдающемъ, а не производящемъ опыты надъ жизнью. Зола теоретически и практически разрабатывалъ только романъ, предоставляя своимъ послѣдователямъ переносить принципы натуралистической школы и въ область драматич. произведеній; что касается лирики, то она, само собою разумѣется, не могла имѣть мѣста въ ученіи Н-и ш-ы. Самое литературное движеніе это, произшедшее много шуму во Франціи и

обратившее на себя внимание всей Европы, имѣло тѣ полезныя послѣдствія, что оно поставило современному роману болѣе серьезныя задачи, расширило кругъ его интересовъ и развило склонность къ физиологическимъ и психологическимъ наблюдениямъ. Но произведеніямъ, написаннымъ по теоріи натуралистической школы, свойственно не мало недостатковъ, имѣющихъ своимъ источникомъ сознательное уклонение писателей этой школы отъ идеалистическихъ интересовъ. Отсюда проистекаетъ—особенно замѣтное у менѣ даровитыхъ послѣдователей Зола—узко-пессимистическій взглядъ на жизнь, пристрастіе къ мрачнымъ и грязнымъ картинамъ, злоупотребленіе порнографіей и, самое главное, склонность къ безцѣльной и безидейной копировкѣ. Натуралистическая школа не дала французской литературѣ, кромѣ Зола, ни одного выдающагося имени. Талантливейшіе изъ современныхъ французскихъ романистовъ, какъ, напр., Доде, Мопассанъ, показавъ на первыхъ порахъ готовность слѣдовать идеямъ натуралистической школы, скоро отдѣлились отъ нея въ сторону идеализма, и въ числѣ своихъ горячихъ поклонниковъ и послѣдователей Зола можетъ указать лишь второстепенныя имена (Ришпенъ, Рикуаръ и др.). На другія европейскія литерат. натурализмъ имѣлъ сравнительно лишь слабое вліяніе. Въ настоящее время и въ самой Франціи все болѣе признаютъ, что натуралистическая школа сыграла свою историческую роль и должна быть замѣнена новымъ литературнымъ направленіемъ, которое бы не довольствовалось только собираніемъ документовъ въ виду отдаленной и неопредѣленной цѣли, не показывало бы пристрастія исключительно къ картинамъ грязнымъ и грубымъ, а въ реальное изображеніе вносило бы идею и поэтический элементъ.

Натуральное хозяйство, складъ хозяйственной жизни, при которомъ каждая семья (или каждый родъ) сама добываетъ всё или большинство нужныхъ предметовъ потребленія. Въ чистомъ видѣ, съ полнымъ исключеніемъ всякаго обмѣна и раздѣленія труда, Н. х. свойственно лишь очень низкимъ ступенямъ культуры, такъ какъ нѣкоторыя занятія, какъ гончарное, кузнечное, ткацкое дѣло, весьма рано требуютъ уже специализации своей въ особый родъ труда. Въ болѣе широкомъ смыслѣ, какъ преобладающая, но не исключительная, форма экономического строя, Н. х. характеризуетъ весь древній и средневѣковій міръ. Оно окончателно уступило мѣсто общественному раздѣленію занятій и мѣновому (денежному) хозяйству только въ нынѣшнемъ столѣтіи, разумѣется—лишь въ культурныхъ странахъ; у нецивилизованныхъ народовъ оно въ болѣе или меншей степени продолжаетъ господствовать и нынѣ.

Натуральный пасафитъ, *озокеритъ*, минералъ, имѣющий при отраженномъ свѣтѣ буроват. и зелен. цвѣта, при проходящемъ свѣтѣ—желтовато-бурый и даже красный цв.; изломъ плоско-раковистый, въ маломъ видѣ занозистый; уд. в. 0,94—0,97; хим. сост.: 85,7 С, 14,3 Н; ароматич. запахъ. Мѣсто-рожд.: берега Байкала, Хива, Ньюкэслъ въ Англіи и друг.

Натуральные повинности, повинности, заключающіяся въ личной работѣ и пожертвованіи

произведеній труда. Въ эпоху крѣпостной зависимости Н. п. составляли самый ранній и важный видъ крестьянскихъ повинностей, лишь медленно и частично уступая мѣсто оброкамъ (ср. *крестьяне*). По общему складу средневѣковой жизни, и государство часто и широко пользовалось Н-ыми п-ями: вмѣсто денегъ налоги иногда собирались *натурой*, продуктами (въ Англіи—шерстью), многія работы, какъ проведеніе дорогъ и укрѣпленіе замковъ, производились непосредственно трудомъ населенія. Въ настоящее время Н. п. въ государственномъ хозяйствѣ имѣютъ лишь ограниченное примѣненіе. Главныя виды ихъ, удержавшіяся въ нѣкоторыхъ странахъ, въ частности и въ Россіи, до сихъ поръ, это—порожняя повинность, нерѣдко отбываемая натурой сельскимъ населеніемъ, засыпка хлѣба въ продовольственные сельскіе общественные магазины для поддержанія населенія въ случаѣ голода, постоянная повинность, заключающаяся въ обязанности обывателей въ извѣстныхъ случаяхъ отводить войскамъ помѣщеніе въ своихъ домахъ (см. *квартиры 2*).

Naturam expellas furca, tamen usque recurret (лат.), „выгони природу (т. е. все естественное) силой, она, однако, снова вернется“, цитата изъ посланій Горация (1, 10, 24).

Natura naturalis, см. *Стихиоза*.

Natura naturans, см. *Стихиоза*.

Natura non facit saltum, латин. пословица, „природа не дѣлаетъ скачковъ“, т. е. въ природѣ все идетъ постепенно.

Nature morte называются картины, изображающія неживыхъ животныхъ, плоды, цвѣты и аксессуары.

Натурфилософія („философія природы“, введенный Ньютономъ терминъ) есть часть теоретической философіи, рассматривающей сущее (метафизика) въ отличіе отъ практической философіи, рассматривающей должствующее бытѣ (этика). Н. отличается отъ другой части теоретической философіи, такъ назыв. философіи духа (теологіи и психологіи), тѣмъ, что предметомъ ея является природа, отъ эмпирической науки о природѣ—тѣмъ, что она *философія*, а не *наука*. Для не признающихъ самостоятельнаго и независимаго отъ природы духовнаго начала (материалисты) вся теоретическая философія ограничивается предѣлами Н-ии, которая въ системахъ, признающихъ метафизику, является метафизикой природы и принимаетъ всё оттънки и различія метафизическихъ школъ (монизмъ, монадизмъ и друг.); для признающихъ же и самую философію за опытную науку (эмпирики) области естественныхъ наукъ и Н-ии вполне совпадаютъ; послѣдняя нерѣдко служитъ терминомъ для обозначенія первыхъ и, соответственно физической точкѣ зрѣнія школы, принимаетъ динамической или атомистическій характеръ.—Въ болѣе частномъ значеніи слова Н-ией называется ранняя ступень въ развитіи философской системы Шеллинга (см. это сл.), которая составила отрицательную часть къ его позднѣе сложившейся положительной философіи откровенія.—О Н-ии см. Schaller, „Geschichte der Naturphilosophie von Baco von Verulam bis auf unsere Zeit“.

Натурщикъ, **натурщица**, мужчина, женщина, служащія живою моделью для художника.

Натягать, **воронныя ягоды**, **волчья ягода**, **одна-**

ягодник четверолистный, *Paris quadrifolia*, ядовитое раст. сем. ландышевыхъ, встрѣчается въ тѣнѣистыхъ, сырыхъ изгородахъ и рощахъ. Прямой стебель, въ 20—30 сантим. выш., на вершинѣ котораго сидятъ 4 эллиптическихъ заостренныхъ листа, расположенныхъ кольцеобразно. Въ маѣ и юнѣ изъ середины листьевъ поднимается короткая цветоножка, несущая желтый цвѣтокъ, изъ котораго развивается черная, велич. почти съ вишню, ягода, покрытая синимъ налетомъ. Дѣйствіе растенія, и особенно плода, оглушающее, рвотное и слабительное.

Наугеймъ, лѣчебн. станція на пути между Гисеномъ и Франкфуртомъ-на-Майнѣ, на выш. 150 м. надъ уровнемъ моря; теплые соляные и желѣзные источники, которые употребляются при болѣзняхъ сердца, ревматизмѣ, подагрѣ, золотухѣ, спинно-мозговыхъ страданіяхъ.

Наука, совокупность человѣческихъ знаній, сгруппированныхъ въ стройную, логическую систему; въ тѣсномъ смыслѣ слова — одна изъ отраслей знанія, выдѣленная для облегченія изслѣдованія, преподаванія или изъ практическихъ соображеній („прикладная“ Н-и). Н. есть расширенное и усовершенствованное знаніе необразованнаго человѣка, изъ котораго она возникла постепенно, въ теченіе тысячелѣтій, путемъ усовершенствованія органа и процессовъ умозаключенія, расширенія воспріятій и умственнаго кругозора. „Систематичность“, „организованность“, даже „точность“, отнюдь не составляютъ отличительныхъ признаковъ Н-и, ибо, до извѣстной степени, они присущи самому элементарному знанію простолюдина и даже дикаря. Многія домашнія и полевая работы предполагаютъ не малый запасъ организованныхъ знаній, предполагаютъ „предвидѣніе“ будущихъ фактовъ и явленій на основаніи опыта прошлаго и правильныхъ умозаключеній. Но необразованный человѣкъ имѣетъ дѣло съ простѣйшими умозаключеніями и предвидѣніями, гдѣ связь причины съ дѣйствіемъ близка, проста, осязательна, доступна элементарному разсужденію. Въ научныхъ же выводахъ цѣпь умозаключеній отъ причины до эффекта удлиняется, и чѣмъ вышшаго развитія достигла Н., тѣмъ больше этихъ промежуточныхъ звеньевъ. И это — первая существенная особенность науки: *широта предвидѣній*. Отъ констатированія фактовъ и ихъ соотнесенія Н. переходитъ, въ последующемъ развитіи, къ *измѣренію* ихъ, отъ качественныхъ предвидѣній — къ количественнымъ. Это — начало „точной“ Н-и. Переходъ отъ сходава или подобія къ равенству, отъ равенства къ тождеству, появленіе мѣры, вѣса, числа — таковы элементы количественныхъ предвидѣній. Измѣримость пространства создаетъ науку геометріи, изобрѣтеніе термометра — науку о теплотѣ и проч. Первообразомъ всякихъ измѣреній послужили: для мѣръ протяженія и силы — долготы и вѣсѣ тѣлъ органическихъ, для мѣръ времени — *периодичность* явленій природы. Такъ, первоначальными линейными мѣрами были „локоть“, „ладонь“, „шагъ“, „обхватъ“; мѣрою вѣса — мелкій бобъ, зерно („грамъ“) пшеницы; мѣрою времени — стрижка овецъ, жатва, историческія событія; мѣрою цѣнности — кокосовые орѣхи, кожи, сушеная рыба и проч. Отъ конкретныхъ фактовъ развивающаяся Н. переходитъ къ отвлеченнымъ, отъ простыхъ сопоставленій къ обобщеніямъ, отъ излюбоательныхъ областей къ умозрительнымъ. Наблюденные факты, будучи приложены къ анализу конкретнаго міра, создаютъ новые факты: рядомъ съ увеличеніемъ точекъ соприкосновенія между отдаленнѣйшими областями идетъ дальнѣйшая *специализація* наукъ. И такъ какъ совершенствованіе непрерывно, безконечно, такъ какъ новые конкретные факты расширяютъ обобщенія, а всякое новое обобщеніе создаетъ новые факты и ведетъ къ новой группировкѣ старыхъ фактовъ, то ясно, что подраздѣленія науки, по сущности единой, на второстепенныя группы, т. е. то, что называютъ „классификаціей наукъ“, пригодны, лишь какъ временная остановка, какъ практическое удобство. Отсюда — множественность предложенныхъ классификацій, искусственность каждой изъ нихъ, необходимость постоянныхъ поправокъ, дополненій. По выраженію Кснга, которому мы обязаны оди изъ гениальнѣйшихъ классификацій, воѣ науки суть „какъ бы различныя вѣтви одного общаго ствола“. Связь между ними, становясь тѣснѣе, въ то же время все болѣе вѣтвится и усложняется. Столь же тѣсная связь существуетъ между науками и искусствами, которыя доставляютъ первымъ все лучшіе матеріалы и усовершенствованные инструменты. Въ самой Н-ѣ готовый фактъ служить искусствомъ для факта, подлежащаго анализу, и одна наука — искусствомъ для другой, напр. геометрія для механики, алгебра для астрономіи и т. п. („*conspexus* наукъ и искусствъ“). Общее, систематическое изложеніе совокупныхъ человѣческихъ знаній, обнимающее всевозможные предметы и направленія, назыв. *энциклопедіей наукъ*. Дальѣ, различаютъ „чистыя“ и „прикладныя“, „эмпирическія“ и „раціональныя“, „реалиныя“ и „формальныя“, „опытныя“ и „философскія“ Н-и. По содержанию можно раздѣлить всѣ науки на три основныя группы: 1) Н-и о неорганическихъ явленіяхъ; 2) Н-и объ органическихъ явленіяхъ; 3) Н-и о неорганическихъ явленіяхъ. Каждая изъ этихъ группъ распадается на 2—общую и спеціальную, и въ итогѣ получается шесть наукъ: 1) *космологія*, совокупность наукъ о космическихъ явленіяхъ; 2) *геологія*, знанія, обнимающія геологическія явленія; 3) *фитологія*, ученіе о растеніяхъ, и 4) *зоологія*, ученіе о животныхъ; 5) ученіе о простыхъ психическихъ явленіяхъ, *психологія*, и 6) о болѣе сложныхъ, *соціологія*. Въ предѣлахъ каждой изъ основныхъ наукъ можно принять рядъ второстепенныхъ подраздѣленій или, вѣрнѣе, стадій развитія, которыя сводятся къ 3 главнымъ: А. Н-и „конкретныя“, или описательныя: простѣйшіи и самый ранній фазисъ въ исторіи всякой Н-и; В. Н-и „конкретно-абстрактныя“, вышшаго порядка, стремятся свести болѣе или менѣе сложныя конкретныя явленія къ ихъ основнымъ элементамъ и разсматриваютъ ихъ съ точки зрѣнія состоянія вещества или движенія: „статическія“ и „динамическія“ Н-и; С. „абстрактныя“ Н-и стремятся къ разработкѣ вышшихъ отвлеченныхъ идей, лежащихъ въ основаніи данной науки, — къ философіи ея. Мы приходимъ, такимъ образомъ, къ слѣд. естеств. классификаціи наукъ: I. Н-и неорганическія: 1) *Космологія*. А. Космографія: астрономія описат.,

метеорол. опис. В. Космогенія: ариеметика, геометрія, алгебра, кинематика, механика. С. Высшая математика и отвѣченная механика. 2) *Геология*. А. Географія, опис. геология, минералогія, кристаллографія и др. В. Геогенія: химія, физика. С. Гиллогия: наука о веществахъ вообще. II. Н-и органической: 1) *Фитология*. А. Фитографія: ботаника. В. Фитогенія: анатомія, морфология, физиология растений. С. Онтология, бѳология растит. жизни. 2) *Зоология*. А. Зоографія: зоология въ обыкновенномъ смыслѣ, отчасти антропология. В. Зоогенія, анатомія и физиология животныхъ. С. Биология. III. Н-и надорганическая: 1) *Психология*. А. Психографія: психология въ обычномъ смыслѣ. В. Психогенія: психостатика и психодинамика, логика, этика. С. Ноология: наука о сознаниіи вообще. 2) *Социология*. А. Социографія: исторія, этнографія, отчасти антропология. В. Социогенія: социальная статика и социальная динамика. С. Демология, наука объ обществахъ вообще. — *Контъ*, „*Позитивизмъ*“.

Наукъ, Августъ Карловичъ, ординарный академикъ по историко-филологическому отдѣленію Академіи наукъ, род. въ 1822 г. въ Ауэрштедтѣ (въ Тюрингіи), въ 1841—47 гг. получилъ филологическое образованіе въ Галле, затѣмъ былъ преподавателемъ древнихъ языковъ, съ 1859 г. призванъ въ Академію наукъ и одновременно съ этимъ читалъ греческую литературу при петербургскомъ филологическомъ институтѣ. Изъ ученыхъ трудовъ Н-а, относящихся главнымъ образомъ къ критикѣ текста и толкованію греческихъ трагиковъ и Гомера, важнѣйшіе: изданія Одиссеи и Илиады, „*Tragicorum graecorum fragmenta*“, „*Sophoclis tragoediae*“, „*Porphyril philosophi opuscula tria*“ и друг.

Науканитъ, селенитое серебро; сплошныя массы, тонкія зернистыя пластинки, спайность совершенная, цвѣтъ желѣзно-черный, блескъ сильный, обладаетъ ковкостью; тв. 2,5, уд. в. 8,0; хим. сост.: 73 Ag и 27 Se. Очень рѣдкій мин.; мѣсто-рожденіе: Тилькероде на Гарцѣ.

Наукантъ 1) Іоганнъ Готлибъ, нѣмецкій композиторъ, род. въ 1741 г., писалъ для оперной сцены („*Солиманъ*“, „*Кора*“ и др.), а также культивировалъ церковную и камерную музыку. Въ свое время пользовался извѣстностью не только въ Германіи, но и въ Италіи, гдѣ нѣкоторыя изъ его оперъ имѣли большой успѣхъ, какъ, напр., „*Армида*“, „*Tutto per amore*“ и др. Ум. въ 1801 г. 2) Н., Эмилиі, музыкальный писатель, род. въ 1827 г., авторъ нѣсколькихъ серьезныхъ трудовъ по исторіи музыки: „*Die Tonkunst in der Kulturgeschichte*“, „*Deutsche Tondichter*“, „*Illustr. Musikgeschichte*“ и др. Ум. въ 1888 г. 3) Н., Іоганнъ Фридрихъ, извѣстный нѣмецкій орнитологъ, профессоръ и инспекторъ орнитологич. музея герцога Ангальмъ-Кѣтскаго, род. въ 1780 г., ум. въ 1857 г. Изъ трудовъ Н-а, отличающихся рѣдкою основательностью и богатствомъ наблюдений, отмѣтимъ: „*Naturgeschichte der Vögel Deutschlands*“, „*Taxidermie*“, „*Ueber den Haushalt der nördlichen Seevögel Europas*“ и друг.

Наубургъ-на-Заалѣ, уѣздный гор. въ прусскомъ округѣ Мерзебургъ, на р. Заалѣ; 19107 ж.

Науковскъ, Іоаннъ Григорьевичъ, протоіерей, галиційскій общественный дѣятель, род. въ 1826 г.,

учился въ львовской духовной уніатской семинаріи и, по окончаніи въ ней курса, въ 1851 г. былъ сдѣланъ священникомъ. Еще въ 1850 г. онъ выступилъ на литературное поприще, а впоследствии основалъ 2 популярныхъ періодическихъ изданія: журналъ „*Наука*“ и газету „*Русская Рада*“, въ которыхъ отстаивалъ самобытность галицко-русскаго народа и его духовную связь съ Россіей; распространенію тѣхъ же идей служило основанное имъ „Общество имени Михаила Качковскаго“, и ихъ же защищали онъ въ качествѣ члена львовскаго сейма и австрійской палаты депутатовъ. Въ 1882 г. Н. былъ обвиненъ въ государственной измѣнѣ, приговоренъ къ тюремному заключенію и отлученъ папою отъ церкви, на что онъ отвѣтилъ „*Апелляціей къ папѣ Льву XIII*“. Въ 1885 г. Н. присоединился къ православно и долженъ былъ вслѣдствіе этого переселиться въ Россію, гдѣ и остался до конца жизни. Ум. въ 1891 г.

Науковъ 1) Алексѣй Аввакумовичъ, живописецъ, род. въ 1840 г., съ 1859 г. учился въ Академіи художествъ, которую удостоенъ въ 1874 г. званія класснаго художника I степени за картины: „*Курная изба*“ и „*Монахъ-капустинъ*“. Изъ другихъ, позднѣйшихъ его произведеній слѣд. отмѣтитъ: „*Осень*“ (1877), „*Келья въ Чудовѣ монастырѣ*“, „*Бѣлинскій передъ смертью*“ (1882 г.), „*Дуэль Пушкина*“ (1884) и „*Старый другъ*“ (1889). Последняя картина, отличающаяся теплотой замысла и правдивостью исполненія, куплена Академіей съ ея выставки. Н. писалъ также не мало портретовъ. 2) Николай Ивановичъ, современный беллетристъ, род. въ 1838 г. въ Тобольскѣ; отецъ его, служившій прокуроромъ въ Омскѣ и затѣмъ совѣтникомъ губернскаго правленія въ Томскѣ, благодаря своей честности, постоянно жилъ въ крайней нуждѣ. Мальчикъ росъ совершенно одинокимъ и съ раннихъ лѣтъ бывалъ свидѣтелемъ безобразныхъ сценъ насилия и произвола со стороны людей сильныхъ и видѣлъ тяжелую экономическую зависимость крестьянства. Научившись читать дома и перечитавъ все, что случайно попадало въ руки, Н. на 9-мъ году поступилъ въ томскую гимназію, но дошелъ только до 3 класса. Послѣ этого до 1860 г. онъ служилъ юнкеромъ, что дало ему возможность хорошо изучить солдатскій бытъ. Выйдя въ отставку, Н. отправился въ Петербургъ слушать лекціи въ университетѣ. Въ 1861 г. онъ долженъ былъ покинуть университетъ и всецѣло отдаться литературнымъ занятіямъ, которыя уже давно привлекали его. Первый его рассказъ: „*Случай изъ солдатской жизни*“ былъ помѣщенъ еще въ „*Восномъ Сборникѣ*“ за 1858 г., подъ псевдонимомъ Карзунова, и съ тѣхъ поръ, вплоть до 1884 г., Н. не переставалъ работать на избранномъ поприщѣ. Бѣдность заставила его въ послѣднее время взять мѣсто непремѣннаго члена по крестьянскимъ дѣламъ въ Маріинскѣ, и это сильно тормозитъ его литературную дѣятельность. Произведенія Н-а, вышедшія въ видѣ трехъ сборниковъ („*Сила солону ломить*“, „*Въ тихомъ омутѣ*“, „*Въ забытомъ краю*“), изображаютъ жизнь главн. обр. сибирскихъ крестьянъ; наблюдательность автора, хорошее знакомство съ бытомъ страны и гуманное сочувствіе къ народу придаютъ его рассказамъ живой интересъ и дѣла-

ють ихъ значительнымъ явленіемъ въ современной русской беллетристикѣ.

Наумъ, одинъ изъ малыхъ пророковъ, современникъ пророка Исаи; пророчествовалъ о разрушеніи Ниневіи и Ассирійской монархіи и о торжествѣ народа израильскаго.

Нафта, легкіе, свѣтлые, легко воспламеняемые сорта нефти, какіе часто встрѣчаются въ бакинскихъ нефтяныхъ источникахъ. Кромѣ того въ технику Н-й называютъ продукты возгонки нефти и смолистыхъ маселъ.

Нафтали (еврейск. *naphali*, „борецъ“), седьмой сынъ Иакова и Билы, родоначальникъ одного изъ 12 колѣнъ Израилевыхъ, область котораго лежала къ с.-з. отъ Галилейскаго озера. Изъ колѣна Н. произошелъ герой Баракъ.

Нафталинъ, $C_{10}H_8$, бѣлые кристаллическіе листочки, обладаетъ своеобразнымъ запахомъ, жгучъ на вкусъ, не растворяется въ водѣ, легко растворимъ въ горячемъ алкоголѣ и эфирѣ; плавится при 79° , кипитъ при 218° ; очень летучъ. Находится въ каменноугольной смолѣ, изъ которой и получается дистиляціей до 180° — 200° . Служитъ для предохраненія платья и т. п. вещей отъ моли; въ медицинѣ употребляется при болѣзняхъ желудка и противъ чесотки. Съ концентрированной азотной кислотой Н. даетъ нитронафталинъ, изъ котораго добываютъ восстановленіемъ нафтиламинъ; изъ послѣдняго получаютъ нафталиновые краски, какъ, напр., нафталиново-красную и др.

Нафтолы α и β , $C_{10}H_8O$, два изомерныхъ тѣла, получающіяся дѣйствіемъ азотистой кислоты на изомерные нафтиламины. Елестящіе листочки фенольнаго запаха, трудно растворимые въ горячей водѣ, легко въ спиртѣ и эфирѣ. Оба легко летучи; α -нафтолъ плавится при 95° , кипитъ при 282° ; β -нафтолъ плавится при 122° и кипитъ при 288° . Употребляются въ технику для добыванія красокъ: французской желтой, манчестерской желтой, иначе *Jaune d'or*, и др., въ медицинѣ—противъ чесотки.

Нахарро, Бартоломе де Торресъ, испанскій драматургъ и теоретикъ драмы, одинъ изъ основателей испанскаго театра, жилъ въ концѣ XV и въ началѣ XVI вв. и принадлежалъ къ духовному сословію. Въ теоретическомъ отношеніи Н. придерживался взглядовъ, весьма близкихъ къ ложноклассическому кодексу. Собственные 8 пьесъ Н. (изд. подъ заглавіемъ „*Prologadia*“) живою отзвучивостью своего діалога на явленія непосредственной дѣйствительности и частымъ воспроизведеніемъ народныхъ одъ и пѣсенъ свидѣтельствуютъ о стремленіи автора примирить народный вкусъ съ требованиями правильной литерат. формы.

Нахиковъ 1) Акимъ Николаевичъ, одинъ изъ многихъ русскихъ сатириковъ второй полов. XVIII и нач. XIX вв., род. въ 1782 г. въ Харьковской г., гдѣ у отца его было небольшое имѣніе. Выйдя изъ благороднаго пансіона при московскомъ университетѣ, Н. поступилъ въ военную службу, а затѣмъ перешелъ на гражданскую. На 24 г. онъ записывается въ число студентовъ вновь открывшагося харьковскаго университета и здѣсь кончаетъ курсъ по словесному факультету. До 1811 г. Н. преподавалъ въ Харьковѣ грамматику гражданскимъ чиновникамъ, которые, въ силу указа 1809 г., должны были

держатъ экзаменъ на чинъ. Остальное время жизни Н. провелъ въ своей деревнѣ, исключительно посвятивъ себя литературѣ. Онъ писалъ сатиры, басни, эпиграммы. Сатира его была главн. обр. направлена противъ взяточничества приказныхъ („Элегія-сатира“, „Сказаніе о Семидѣ и объ иноплемennыхъ приказныхъ“ и пр.) и галломаніи русск. общества („Словесныя обезьяны“, „Пурсоніада“, „Мерзилкинъ“). Скромная муза Н-а шла навстрѣчу насущнымъ потребностямъ времени, и произведенія его, нерѣдко грубыя по формѣ, пользовались широкой извѣстностью, особенно среди малообразованныхъ людей. Ум. Н. въ 1815 г. Сочиненія его издавались 7 разъ; послѣднее—Смирдина (1852 г.). См. „Память о харьк. стихотворцѣ А. М. Нахимовѣ“, сочиненіе В. Масловича (1818); другая біографія, написанная Борзенковымъ, приложена къ 3-му изданію 2) Н., Павелъ Степановичъ, адмиралъ, род. въ 1803 г. въ Смоленской губ., воспитывался въ морскомъ корпусѣ, по окончаніи котораго поступилъ на службу. Въ 1822—1825 гг. онъ принималъ



Нахимовъ, П. С.

участіе въ кругосвѣтной экспедиціи Лазарева и былъ однимъ изъ главныхъ его помощниковъ. Дальнѣйшая его дѣятельность была всецѣло посвящена черноморскому флоту. Въ 1845 г. онъ получилъ чинъ контръ-адмирала. 18 ноября 1853 г. Н., начальствуя русской эскадрой, уничтожилъ при Синопѣ турецкій флотъ. Во время Севастопольской обороны Н. проявилъ изумительную энергію, ободряя своимъ личнымъ примѣромъ осажденныхъ и находясь всегда на самыхъ опасныхъ мѣстахъ. 28 іюня 1855 г. онъ былъ раненъ и черезъ 2 дня умеръ.

Нахичевань (по-персидски и турецки Нахджеванъ, по-армянски Нахджаванъ), уѣздн. гор. Эриванской губ., подъ $39^\circ 12'$ с. ш. и $62^\circ 59'$ в. д.; расположенъ на краю послѣднихъ уступовъ Карацугскаго хребта, на выс. 2801 ф., между р. Нахичеванъ-чай и Араксомъ (въ 8 в. отъ послѣдняго); 6911 ж., преимущественно татаръ и армянъ, занимающихся садоводствомъ, шелководствомъ, вино-

дѣлемъ и торговлей; послѣдняя довольно значительна, благодаря положенію города на пути изъ Персіи въ Закавказскій край, почему здѣсь учреждена таможня. Н. принадлежитъ къ числу древнѣйшихъ поселеній въ Россіи; она основ. въ VI в. оо Р. Х. при армянскомъ царѣ Тигранѣ I. Съ 1673 г. Н. принадлежала Персіи, отъ кот. она перешла въ 1828 г., по туркменчайскому договору, къ Россіи.—*Н-скій уѣздъ* лежитъ въ юго-восточной части губ., на границѣ съ Персіей, отъ которой отдѣляется р. Араксомъ; занимаетъ 3908 кв. в. съ 87333 ж.; гористъ, лежитъ въ Мал. Кавказѣ, преимущественно въ области Даралегезскаго хребта и т. наз. Армянской горной отрасли, въ которыхъ нѣкоторыя вершины (Оражинъ, Шихъ-булахъ и др.) достигаютъ болѣе 11000 ф. выс. Рѣки, орошающія уѣздъ (Арпачай, Нахичеванъ-чай, Алинджа-чай и др.), всё принадлежатъ къ системѣ Аракса и носятъ характеръ горныхъ потоковъ; отъ нѣкоторыхъ изъ нихъ проведены каналы для орошенія полъ Н, по большей части покрытыхъ свѣтло-желтой глинистой почвой. Климатъ въ равнинныхъ частяхъ уѣзда весьма жаркій и нездоровый, въ гористыхъ же, напротивъ, болѣе умѣренный и здоровый. Населеніе Н-скаго уѣзд. состоитъ преимущественно изъ армянъ и магометанскихъ племенъ; занятія жителей—земледѣіе, садоводство, разведеніе виноградниковъ, скотоводство, добыча каменной соли и жерноваго камня; торговля сосредоточивается гл. обр. въ Н-и и въ Джульфахъ.

Нахичеванъ-па-Дону, безуѣздный гор. Ростовскаго у., Екатеринославской губ., въ 4 в. отъ г. Ростова, на правомъ берегу р. Дона и при Ростов-Козловской жел. дор.; центръ управленія сосѣдними армянскими поселеніями; 19453 ж., преимущественно армянъ, ведущихъ оживленную торговлю. Вблизи города находятся многочисл. салотопенные, а также мыловаренные и 1 машиностроительныя заводы. Н.-на-Д. основана въ 1780 г. армянами, переселившимися сюда изъ Крыма.

Нахмидъ (собственно Рабби-Мозесъ-бенъ-Нахманъ, по своему родному городу Геронѣ получившій прозвище Gerundi), еврейскій ученый, родившійся въ концѣ XII-го в. по Р. Х. и явившійся посредникомъ въ полемикѣ, вызванной сочиненіями Маймонида (см. это сл.). Въ своемъ толкованіи на Пятикнижіе и на книгу Іова Н. является трезвымъ экзегетомъ, не вполнѣ, однако, свободнымъ отъ наббаллистическаго вѣявія времени.

Находка, по опредѣленію нашего закона, есть „обрѣтеніе вещей и другихъ движимыхъ имуществъ, которыхъ владѣлецъ неизвѣстенъ“ (ст. 538, т. X, ч. 1). Нашедшій чужую вещь долженъ объявить о своей Н-ѣ полиціи, которая дѣлаетъ троюкратную публикацію въ губернскихъ вѣдомостяхъ. Если хозяинъ вещи явится и докажетъ свое право, то вещь отдается ему, а нашедшій получаетъ въ награду $\frac{1}{3}$ цѣны вещи (въ Черниговской и Полтавской губ. $\frac{1}{2}$ цѣны); въ противномъ случаѣ вещь отдается нашедшему. Отъ *клада* Н. отличается тѣмъ, что она есть вещь оставленная, забытая или потерянная хозяиномъ; *кладомъ* же называется вещь, скрытая собственникомъ съ намѣреніемъ. Сенатъ разъяснилъ, что нельзя требовать вознагражденія за Н-у, если

вещь найдена въ квартирѣ хозяина; необходимо также, чтобы собственникъ считалъ вещь окончательно потерянною, а нашедшій не зналъ и не могъ знать, кто хозяинъ вещи (рѣш. сен. 1883 г. № 83); нашедшій украденную вещь не имѣетъ права на вознагражденіе (рѣш. сен. 1877 г. № 29). За необъявленіе о Н-ѣ въ теченіе 3 недѣль виновный подвергается денежному взысканію въ размѣрѣ, не превышающемъ суммы найденныхъ денегъ или стоимости утаенной вещи (Уст. о нак., ст. 179).

Нахтгалъ, Густавъ, извѣст. путешественникъ по Африкѣ, род. въ 1834 г., былъ врачомъ въ Кельнѣ, въ 1863 г. отправился въ Алжиръ, откуда въ Тунисъ, въ 1869 г. объѣздилъ Тибести, въ 1870 г. достигъ борнускаго столицы Куна, изслѣдовалъ къ сѣв.-в. отъ оз. Чадъ страну Борну и къ югу—Багирми, и черезъ Вадай, Даръ-Фуръ и Кордофанъ вернулся въ 1874 г. въ Каиро, а отсюда въ 1875 г.—въ Германію. Это путешествіе доставило Н-ю громкую извѣстность. Назначенный въ 1882 г. германскимъ генеральнымъ консуломъ въ Тунисъ, а въ 1884 г. императорскимъ комиссаромъ въ Зап. Африкѣ, Н. поставилъ подъ протекторатъ Германіи Камерунъ, область Того и Людеричъ. Въ 1885 г. онъ умеръ на возвратномъ пути отсюда. Его обширный трудъ „Sahara und Sudân“ остался неоконченнымъ.

Націонализація земли, обращеніе земель, состоящихъ въ частной собственности, въ общенародное достояніе,—соціальное требованіе, дѣятельно проповѣдуемое въ послѣднія десятилѣтія американскимъ публицистомъ и полит.-экономомъ Г. Джорджемъ (Henry George) и его послѣдователями въ Англіи, Германіи, Австраліи и друг. странахъ. Предложеніе Н-и исходитъ изъ того, что доходъ съ земли, *поземельная рента* (см. это сл.), получаетъ собственниками безъ всякой затраты труда или капитала, единственно въ силу постепенно возникающей необходимости занять подъ обработку рядомъ съ лучшими землями и участки менѣе плодородные, вслѣдствіе чего цѣны на сельско-хозяйственные продукты повышаются, и собственники лучшихъ земель получаютъ излишній доходъ. Несправедливость поземельной ренты начала сознаваться еще въ первой четверти настоящаго столѣтія, съ того времени, когда была установлена современная теорія ренты отсюда возникли неоднократно предложенія ввести усиленное налоговое обложеніе поземельнаго дохода или совершенно обратитъ его въ пользу государства. Поддерживаемая классическою школою пол. экономіи, эта мысль—болѣе или менѣе полная *Н. ренты*—находила и продолжаетъ находить большое сочувствіе и въ средѣ капиталистическаго класса (особенно въ Англіи), который видитъ въ этомъ средство сложить съ себя податное бремя и уменьшить значеніе землевладѣльцевъ. Джорджъ точно также непосредственно стремится лишь къ Н-и ренты, безъ экспроприаціи поземельной собственности. Онъ надѣется, что такимъ образомъ земля фантически сдѣлается доступной для всѣхъ. Возможность для cadaго получить землю и перейти отъ наемнаго труда къ самостоятельному хозяйству подыметъ, по его мнѣнію, общій уровень благосостоянія, внесетъ въ среду обездоленныхъ клас-

совъ довольство и обезпеченность и разрѣшить современную социальную проблему, противорѣчіе между прогрессомъ и исчезающей нищетой, позволяя всякому улучшать свое положеніе съ совершенствованіемъ техники и общимъ ростомъ народнаго богатства. Теорія Джорджа встрѣтила, однако, важные возраженія, дѣлающія ее совершенно несостоятельной въ ея настоящей формулировкѣ. Указываютъ, во-1-хъ, что обобществленіе поземельной ренты не сдѣлаетъ земли доступнымъ для всѣхъ национальнымъ достояніемъ. Желаящій заняться земледѣліемъ долженъ будетъ попрежнему уплачивать ренту, внося лишь ее не частному лицу, а государству. Во-2-хъ, Н. з., въ строгомъ значеніи этого понятія, обращеніе ея въ безвозмездное пользование лицъ, ее обрабатывающихъ, и открытіе доступа къ землѣ для всѣхъ, желающихъ вести трудовое сельское хозяйство, дѣйствительно имѣло бы, по мнѣнію многихъ, весьма благотворное вліяніе на положеніе рабочихъ классовъ. Она установила бы прочное взаимодѣйствіе между рабочей платой и крестьянскимъ доходомъ съ земли: при чрезмѣрномъ пониженіи платы часть рабочихъ, благодаря общедоступности земли, переходила бы къ самостоятельному хозяйству и тѣмъ вызывала бы повышеніе платы до уровня земледѣльческаго дохода; далѣе, каждое улучшеніе крестьянскаго хозяйства влекло бы одновременно повышеніе вознагражденія наемнаго труда; наконецъ, освобожденіе земледѣльцевъ отъ платежа поземельной ренты обусловило бы одновременный высокій подъемъ общаго матеріальнаго положенія всего трудящагося населенія. Но, несмотря на все эти послѣдствія, Н. з. безсилна разрѣшить социальный вопросъ: послѣдній вызывается не однимъ существованіемъ частной собственности на землю, но, въ той же или большей мѣрѣ, индивидуализаціею капитала, и до тѣхъ поръ, пока послѣдняя не будетъ замѣнена другой, общественной, формой собственности на капиталъ, современные общественные недуги, по мнѣнію противниковъ Джорджа, не могутъ быть устранены.

Националь-либералы, политическая партія въ Германіи, развившаяся изъ прусской прогрессивной партіи въ 1866 г. подъ впечатлѣніемъ тогдашнихъ событий. Партія сразу получила широкое развитіе и до конца 70-хъ гг. являлась въ рейхстагѣ господствующею. Въ 1879 г., вслѣдствіе разногласій съ правительствомъ, въ партіи произошелъ расколъ; болѣе крайніе элементы ея отдѣлились и соединились съ прогрессистами; съ тѣхъ поръ значеніе националь-либеральной партіи постепенно начало падать; въ 1887 г. Н.-л. вступили въ *картель* (см. это сл.) съ консерваторами и, благодаря этому, снова получили въ рейхстагѣ довольно большое число мѣстъ (около 100 изъ 400). Партія является выразительницей взглядовъ и интересовъ умѣренно-либеральной буржуазіи.

Национальная гвардія (garde nationale), французск. народное ополченіе, организованное въ 1789 г. Лафайетомъ для охраненія конституціи отъ посягательствъ свше и для подавленія анархіи; она составляла армию въ 100 тыс. человекъ, сама избирала своихъ офицеровъ и, совместно съ активны-

ми войсками, составляла силы Франціи при началѣ революціонныхъ войнъ. При Бурбонахъ Н. г. подчинена была префектамъ и утратила право избранія офицеровъ, въ 1827 г. была упразднена, но въ 1830 г. снова восстановлена. По закону 1868 г. въ ряды Н-ой г-и призывались всѣ граждане отъ 30 до 60 лѣтъ, не зачисленные въ армию; младшая часть этого контингента образовала вспомогательную армию—garde nationale mobilisée, остальные—garde nationale sédentaire. Война 1870—71 гг. обнаружила боевую несостоятельность мобилизованной части Н-ой г-и, и закономъ 1872-го года о воинской повинности она окончат. упразднена.—Въ настоящее время только въ Бельгіи существуетъ Н. г., предназначенная для поддержанія общественнаго порядка въ мирное время и поступающая, въ мобилизованной своей части, въ распоряженіе военнаго министерства во время войны.

Национальное собраніе, названіе представительныхъ учрежденій, неоднократно возникшихъ въ исторіи вслѣдствіе народныхъ движеній и имѣвшихъ цѣлью полную реорганизацію существ. политич. строя. Важнѣйшія Н-ыя с-ія, упоминаемыя въ исторіи, слѣд.: во Франціи: Н. с. конца XVIII стол. (учредит. 1789—91 и законодат. 1791—92 гг.), Н. с. 1848 г. и Н. с. 1870—71 гг. (см. *Франція*, историческій очеркъ); въ Германіи: Франкфуртское Н. с. 1848—49 гг. (см. *Германія*, стр. 1189) и прусск. Н. с. 1848 г. (см. *Пруссія*, историческій очеркъ). Въ современ. Франціи подъ именемъ Н-аго с-ія (assemblée nationale) разумѣются временныя совмѣстныя засѣданія сената и палаты депутатовъ (см. *Франція*).

Национальные цвѣта, національные символы, составленные изъ двухъ или нѣсколькихъ цвѣтовъ. Въ качествѣ символа Н. ц. являются на флагахъ, украшающихъ консульства и посольства и корабли известной державы, на знаменахъ, кокардахъ и португеляхъ ея войскъ. Н. ц.—иногда непосредственно новѣйшаго происхожденія, иногда же заимствованы изъ прежнихъ гербовъ. Н. ц. показаны на таблицѣ флаговъ главнѣйшихъ государствъ (приложеніе къ первому тому).

Национальный конвентъ (франц. Convention nationale), названіе народнаго представительнаго собранія во Франціи, избраннаго въ количествѣ 749 членовъ въ 1792 г., начавшаго свою дѣятельность 21-го сентября (н. ст.) немедленнымъ провозглашеніемъ республики на смѣну упраздненной имъ королевской власти и правившаго страню по 26-е октября (н. ст.) 1795 г. См. *Франція*, историч. очеркъ.

Национальныя мастерскія (ateliers nationaux), мастерскія для незанятыхъ рабочихъ, устроенныя франц. временнымъ правительствомъ въ первые дни февральской республики 1848 г. Эта мѣра являлась логическимъ послѣдствіемъ декрета 25 февр. 1848 г., признававшего фактически за всѣми гражданами „право на трудъ“; исполненіе ея было возложено на министра публичныхъ работъ, Мари. Рабочимъ не была, однако, дана возможность примѣнять свой трудъ въ настоящихъ мастерскихъ, гдѣ они могли бы создавать рыночную цѣнность, которыми вполнѣ окупалось бы получаемое ими содержаніе; вмѣсто этого имъ поручили земляныя и другія совершенно непроезводительныя работы подъ открытымъ

небомъ, къ которымъ, сверхъ того, парижскіе рабочіе совѣтъмъ не были пригодны. Такая организація Н-хъ м-ихъ заране обрѣкала ихъ на полную неудачу. Въѣздъ съ тѣмъ правительство скоро очутилось въ весьма затруднительномъ положеніи, такъ какъ число изнѣматыхъ рабочихъ продолжало возрастать въ угрожающихъ размѣрахъ. Назначеніе (въ началѣ марта) директоромъ Н-хъ м-ихъ молодаго химика Эмиля Тома, который придалъ имъ полувоенную организацію, мало помогло дѣлу. Ему удалось устроить спеціальныя мастерскія только для сапожниковъ, портныхъ и каретниковъ; всѣ же другія предложенія его и друг. сторонниковъ Н-хъ м-ихъ (постройка рабочихъ кварталовъ, общественныхъ зданий, желѣзныхъ дорогъ и камаловъ вблизи Парижа и пр.) встрѣтили враждебный отпоръ со стороны правительства. Такой же пріемъ было оказанъ его попыткамъ размѣстить праздныхъ рабочихъ въ частныхъ предпріятіяхъ. Впрочемъ, хотя Тома и проектировалъ дальнѣйшее устройство мастерскихъ, подобныя упомянутымъ, но онъ былъ далекъ отъ мысли видѣть въ нихъ начало новой и прочной экономической организаціи. 19 мая число рабочихъ, записанныхъ въ Н. м., составляло 87 942 чел., а вскорѣ оно дошло до 115 тыс.; расходы на ихъ содержаніе до іюнскаго возстанія составили больше 14 милл. фр. Чтобы выйти изъ этого невозможнаго положенія, правительство рѣшилось прибѣгнуть къ очень крутымъ мѣрамъ (насилственное размѣщеніе молодыхъ рабочихъ по арміи, отправка остальныхъ въ департаменты и пр.), обнародованіе которыхъ (21 іюня) привело 23 іюня къ открытому возстанію рабочихъ, съ трудомъ подавленному ген. Кавеньякомъ послѣ 4-дневной кровопролитной уличной борьбы. 28 іюня Н. м. были закрыты.—Эти Н. м. не слѣдуетъ смѣшивать съ „общественными мастерскими“ (ateliers sociaux), которыя Луи Бланъ предлагалъ, какъ средство для „организации труда“, и съ немногими производительными товариществами, дѣйствительно устроенными подъ его покровительствомъ. Точно также ихъ слѣдуетъ отличать отъ рабочихъ ассоціацій, которымъ національное собраніе, уже послѣ іюньскихъ дней, разрѣшило субсидію въ 3 милл. фр., съ единственной цѣлью (какъ это впоследствии признавалъ Тьеръ) привести ихъ путемъ разныхъ мѣръ къ полному фіаско и показать, такимъ обр., неосуществимость самой идеи, лежавшей въ ихъ основаніи.

Нація (лат. natio, рожденіе, происхожденіе), извѣстная часть человѣчества, выдѣляющаяся изъ общей массы его единствомъ происхожденія и рядомъ культурныхъ свойствъ. Настоящій *национальный характеръ* всегда образуется только при извѣстной степени цивилизаціи, какъ продуктъ совокупнаго дѣйствія различныхъ культурныхъ элементовъ: общихъ государствен. учрежденій и законовъ, единства торговли и сношеній, религіозной общности и т. п. Т. о., кромѣ единства происхожденія, другимъ важнымъ факторомъ въ созданіи національности является исторія и совмѣстное (болѣе или менѣе продолжительное, конечно) политическое существованіе. Последнее способно сплотить въ Н-ю, въ смыслѣ образованія своеобразнаго національнаго характера, даже элементы, разнородные по происхожденію: такъ, сѣверо-американ-

скій народъ, составившійся изъ самыхъ разнородныхъ элементовъ, въ настоящее время, несомнѣнно, представляетъ Н-ю; французская Н-я составилась изъ кельтійскихъ, иберійскихъ, римскихъ, франкскихъ, норманнскихъ элементовъ. Большую роль въ созданіи національности и въ укрѣпленіи національной связи играетъ общій языкъ. Последній обуславливаетъ существованіе особой *национальной литературы*, отражающей и закрѣпляющей *национальные нравы, и привычки* и воздѣйствующей на нихъ. Сознаніе своей національности, т. е. принадлежности къ извѣстной Н-и, или такъ наз. *национальное чувство*, съ особенною силою проявило себя въ европейской исторіи въ новый періодъ ея. Насильственныя перекройка политической карты Европы, имѣвшая столь широкое примѣненіе въ началѣ текущего столѣтія, разбудила дремавшее въ отдѣльныхъ народахъ сознаніе своей національной самобытности и создала повсюду такъ наз. *национальное движеніе*, т. е. стремленіе разрозненныхъ национальных элементовъ сплотиться въ одно политическое цѣлое, въ самостоятельное государство. Въ нѣкоторыхъ случаяхъ это движеніе увѣнчалось успѣхомъ (Италія, Германія); въ другихъ оно до сихъ поръ служитъ источникомъ раздоровъ и розни между отдѣльными национальностями, составляющими одно государство (Австро-Венгрія). Въ связи съ тѣмъ же движеніемъ въ политикѣ создалась особая теорія, извѣстная подъ названіемъ *принципа національности*, которая въ значительной мѣрѣ замѣнила собою господствовавшій дотошъ принципъ политическаго равновѣсія. Теорія эта поощряетъ всякое стремленіе национальности слиться въ политическое цѣлое съ другими близкими ей по происхожденію, духу и характеру племенами. Встрѣчая на пути къ осуществленію своихъ цѣлей препятствія, национализмъ, какъ субъективное чувство, чрезмѣрно обостряется и переходитъ въ ненависть одного народа къ другому. Этому много, безъ сомнѣнія, содѣйствуетъ современный милитаризмъ, который, налагая на народы, во имя сохраненія *национальной независимости и чести*, непосильныя тяжести, тѣмъ самымъ озлобляетъ ихъ другъ противъ друга. Можно, однако, надѣяться, что постоянно развивающаяся общность духовныхъ и материальныхъ интересовъ сгладитъ эти крайности, поставитъ національное чувство въ условія его здороваго проявленія и развитія и сдѣлаетъ его средствомъ все болѣе широкаго и полнаго сплоченія племенъ и народовъ.

Начертательная геометрія. Тѣло, имѣя три измѣренія, не можетъ помѣститься всѣми своими точками на плоскости (имѣющей два измѣренія). Поэтому на рисунокъ нѣкоторые размѣры и форма тѣла искажаются (н. пр., линіи, болѣе удаленныя, кажутся короче ближайшихъ, параллельныя кажутся непараллельными и пр.). Н. г. имѣетъ цѣлью дать такое изображеніе *тѣла на плоскости*, по которому можно составить ясное понятіе о его формѣ и размѣрахъ. Для этого въ Н-ой г-и пользуются способомъ *проекцій*. Проекціей точки а на плоскость Р наз. основаніе перпендикуляра, опущеннаго изъ точки а на плоск. Р. Проекціей прямой служитъ прямая, проходящая черезъ проекціи

двухъ произвольныхъ точекъ, лежащихъ на этой прямой. *Проекція кривой* есть линия, соединяющая проекціи всѣхъ ея точекъ (см. черт. 1). Проекція тѣла есть многоугольникъ, полученный отъ соединенія проекцій вершинъ этого тѣла. Тѣла въ N -ой г-и представляются въ видѣ проекцій на двѣ плоскости—горизонтальную и вертикальную, къ которымъ прибавляется иногда еще одна плоскость (вертикальная). Вертикальные плоскости, со всѣми находящимися на нихъ рисунками—проекціями, вращеніемъ около линий xu и yz (см. чер. 2) доводятся до совпаденія съ гориз. плоскостью, и окончательный чертежъ получается на одной плоскости N . Проекція тѣла на горизонтальную плоскость (горизонтальная проекція тѣла) назыв. часто *планомъ*, вертикальная проекція—*фасадомъ*, а проекція на 2-ую вертикальную плоскость—*боковымъ видомъ*. Полное понятіе о тѣдѣ можно получить при одновременномъ рассмотрѣніи плана фасада и боковаго вида („*чтеніе чертежа*“). Теорію N -ой г-и составляетъ приложеніе способа проекцій къ рѣшенію стереометрическихъ задачъ, практическое примѣненіе—исполненіе чертежей машинъ, зданий и разныхъ заводскихъ сооружений. N . г. изобрѣтена

вывѣтрилостей на поверхности земли (Бухара, Венгрія).

Наѣздииковыя, Ichneumonidae, сем. наѣздомыхъ, отряда перепончатокрылыхъ; большею частью длинное, вытянутое тѣло, задняя часть котораго обыкновенно состоитъ изъ семи сегментовъ; щетинко- или нитевидные, многочленистые щупальцы, три придаточныхъ глаза; у самокъ длинная, свободно отстоящая яйцекладная колючка съ двумя боковыми клапанами; кладутъ яйца въ яйца, личинки и куколки другихъ наѣздомыхъ, внутри которыхъ и развиваются безгнойя личинки N -хъ. N . особенно истребляютъ гусеницъ, выполняя такимъ образомъ важную роль въ экономіи природы. Иногда одинъ видъ N -хъ паразитируетъ въ другомъ. Различаютъ 5 группъ: Ichneumonones, наѣздинки; Cryptides; Pimplariae; Tryphonides и Anomalon circumflexum.

Наядовыя, Najadaceae, сем. одностѣбчатодольныхъ растений, травянистыя, больш. ч. подводныя, разсѣяны по всей землѣ, какъ въ прѣсныхъ водахъ, такъ и въ моряхъ. Подобно всѣмъ водянымъ растениямъ, они способствуютъ очищенію воздуха, испорченнаго дыханіемъ рыбъ. Наиболье извѣстна, благодаря своему хозяйственному значенію, морская

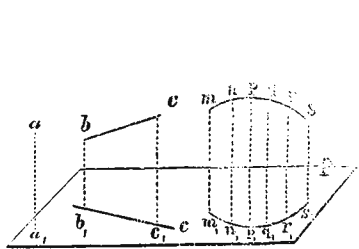

Черт. 1.

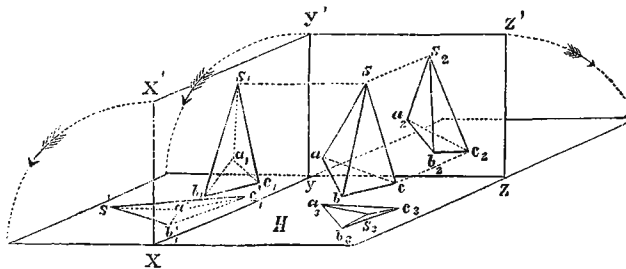

X

Начертательная геометрія.

Черт. 2.

монжемъ (см. это сл.). Къ ней относятся: „теорія тѣнъ“ и „теорія перспективы“. Наиболее полный курсъ N -ой г-и на русскомъ яз.: „ N . г.“—Макарова. Употребительнѣйшій учебникъ—Пальшау, „Начала N -ой г-и“.

Начетчикъ, чтецъ при богослуженіи, особенно изъ мірянъ.—**Начетчица**, у раскольниковъ дѣвушка, читающая на домахъ каноны и потому иначе называемая *канонницей*.

Нашатырная платина, см. *хлороплатинаты*.

Нашатырный спиртъ (Liquor Ammonii caustici, Ammonia pura liquida), см. *аммиакъ*.

Нашатырь, мин. правильной сист., тетраэдры, пирамиды, вытянутые ромбодар. кристаллы; безцвѣтный или чаще, отъ примѣси хлорист. желѣза, окрашенъ въ желтый или бурый цвѣтъ; спайность несовершенная, изломъ раковистый, мягкій и нѣжный; тв. 1, 5—2, уд. в. 1, 5—1, 6, хим. сост.: $NH_4 Cl$ (66,135 Cl, 26,17 N, 7,43 H). Употребляется при луженіи и паяніи металловъ, при сплавленіи золота, для приготовленія царской водки и аммиака, въ красильномъ искусствѣ и въ медицинѣ, какъ ѣдкварство. Образуется въ кратерахъ вулкановъ, въ трещинахъ лавъ, при подземномъ горѣніи каменныхъ и бурыхъ углей и встрѣчается въ видѣ

травы, *Zostera marina*. Къ этому же сем. относятся: *Potamogeton*, Рдестъ, и *Najas*.

Наяды (греч.), водяныя нимфы.

Насаидъ, иначе именуемъ *Варроломеемъ*, одинъ изъ 12 апостоловъ; проповѣдывалъ христіанство въ Индіи и, по преданію, перевелъ Евангеліе на индійскій языкъ; скончался въ Арменіи, будучи распятъ внизъ головою. Мощи его перенесены въ 825 г. съ Линарскаго острова въ гор. Венендѣ.

Наездъ, еврейскій пророкъ, занимавшій видное положеніе при царяхъ Давидѣ и Соломонѣ; онъ обличилъ, между прочимъ, Давида въ его тяжкомъ грѣхѣ относительно Ури и его жены. Есть основаніе думать, что подъ его ближайшимъ руководствомъ воспитывался Соломонъ.

Намбѣ, прѣсноводное озеро внутри Южной Африки, впервые открытое Ливингстономъ въ 1849 г. N . лежитъ на сѣверной границѣ пустыни Калагари, на высотѣ 857 м. надъ уровн. моря; поверхность N . около 770 кв. кил. N . находится въ связи съ нѣсколькими другими озерами Южной Африки и, подобно имъ, подвержено высыханію, которое составляетъ явленіе, общее для всей Южной Африки.

Нгангу, китайская провинція по нижнему теченію Янтсекианга; занимаетъ 139875 кв. кил. съ

20596988 ж. Главн. городъ—*Нанкитъ*, на р. Янтсекиангъ; 40000 ж., ведущиисъ значит. торговлю.

Исо, японская мѣра емкости = 0,18 литра.

Игоржу, гор. въ африканск. государствѣ Борну (Суданъ), при озерѣ Чадъ; до 20000 ж.

Исаидъ (румынскій *Исаиу*), окружн. гор. въ Румыніи; 10000 ж.

Исаидертальскій черепъ, найденный въ 1857 г. въ пещерѣ М-ой долины, представляетъ громадный антропологическій интересъ: съ одной стороны, по емкости своей (свыше 1200 куб. сант.) онъ могъ принадлежать только человѣку; съ другой—обращаютъ на себя вниманіе общій видъ его, сильно развитыя надбровныя дуги, узкій и низкій лобъ, отлогій затылокъ. Мы имѣемъ здѣсь указаніе на доисторическое существованіе типа.

Исаидеръ (Neander), Иоганнъ Авг. Вильг., знаменит. историкъ церкви, род. въ 1789 г. въ Геттингенѣ отъ еврейскихъ родителей, получилъ воспитаніе въ ортодоксальномъ духѣ, но въ 1806 г. принялъ протестанство, изучилъ теологію въ Галле и Геттингенѣ и съ 1812 г. читалъ лекціи по этому предмету сначала въ Гейдельбергѣ, потомъ въ Берлинѣ, гдѣ оставался до конца жизни; ум. въ 1850 г. Между его многочисленными произведеніями наиболее замѣчательны: „Der heil. Bernhard u. sein Zeitalter“, „Genetische Entwicklung der vornehmsten gnostischen Systeme“, „Allgemeine Geschichte der christlichen Religion und Kirche“ (4 изд., 1863—65 гг., 9 т.), „Das Leben Jesu in seinem geschichtlichen Zusammenhang“.

Неаполитанское королевство, или *королевство обихаъ Сицилій*, государство, бывшее до 1860 г. самостоятельнымъ, а съ тѣхъ поръ составляющее часть кор. Италіи, обнимало собою области: Абрुццо, Молизу, Кампанію, Калабрию, Апулію и о. Сицилію; поверхн. его равняется 111900 кв. км. съ населеніемъ въ 8703000 жит.—Въ древнѣйшія времена области эти находились во владѣніи сапигіевъ и сикуловъ, затѣмъ—основъ и сабелловъ; въслѣдствіи онѣ были колонизированы греками и составили часть „Великой Греціи“. По завоеваніи римлянами (275—266 г. до Р. X.) страна раздѣляла судьбы всей Италіи до разрушенія западно-римской имперіи. Когда Велизарій въ 535 г. по Р. X. уничтожилъ государство остготовъ, Нѣм.яля Италія и Сицилія были имъ присоединены къ Восточной Имперіи и оставались подъ ея властью до вторженія лангобардовъ въ 568 г., кот. завладѣли большою частью юга Аппенин. полуострова и основали здѣсь лѣск. княжества; однако, Сицилія, Апулія и Калабрія продолжали принадлежать Византіи. Въ 827 г. Сицилійю овладѣли арабы, проникшіе также и въ Калабрию. Лангобардскія княжества находились въ постоянной борьбѣ между собою; въ 1027 г. одинъ изъ владѣтелей призвалъ на помощь *норманновъ*, которые освоили здѣсь почти независимое владѣніе, а съ прибытіемъ въ Италію десяти сыновей Танкреда Готвильмсаго (см. *норманны*) овладѣли всѣми лангобардскими княжествами и отняли у грековъ Калабрию и Апулію, а у сарацинъ—Сицилію. Въ 1130 г. Рожеръ II (1130—1154 гг.) объединилъ подъ своей властью Нижн. Италію и Сицилію; при немъ Н. к. быстро подвинулось впередъ по пути культуры; города Неаполь и Амальфи прославились своими юриди-

ческими школами, а Салерно—медицинской. Въ 1189 г. пресѣклась мужская линия потомковъ Танкреда Готв., и земли Н-аго к-а въ 1194 г. перешли во владѣніе къ императору Генриху VI Готенштауфену, мужу Констанціи, дочери Рожера II; ему наследовалъ сынъ, Фридрихъ II (1197—1250 гг.), который перенесъ королевскую резиденцію изъ Палермо въ Неаполь, основалъ здѣсь университетъ (въ 1224 г.) и произвелъ много полезныхъ реформъ по различнымъ отраслямъ государственнаго управления. Въ 1265 г. папа Клементъ IV, продолжавшій, подобно прочимъ своимъ предшественникамъ, вести ожесточенную борьбу съ Готенштауфенами, передалъ Н. к. на правахъ леннаго владѣнія графу Карлу Анжуйскому, брату французскаго короля Людовика IX, а законный наследникъ престола, внукъ Фридриха II, Конрадинъ, будучи разбитъ наголову при Талиакоццо, кончилъ жизнь на эшафотѣ въ 1268 г. Карлъ I Анж. (1266—1284 гг.) отмѣнилъ многія реформы Фридриха и роздалъ большое число помѣстьевъ послѣдовавшимъ за нимъ французскимъ выходцамъ; своимъ высококрѣпемъ и притѣсненіями эти эмигранты вызвали знаменитую „Сицилійскую вечернюю“, послѣ которой Сицилія, призванная на престолъ Петра Арагонскаго, на полтора слишкомъ столѣтія отдѣлилась отъ Н-аго к-а. Изъ послѣдующихъ королей Анжуйскаго дома болѣе замѣчательнымъ является Робертъ Добрый (1309—1343 гг.); послѣ него престолъ перешелъ къ внуку его, Иоганнѣ (1343—1382 гг.), вышедшей замужъ за Андрея Венгерскаго, внучатн. племянника Роберта Д.; коронованіе Андрея Венгерск. вызвало рядъ смутъ и неурядицъ, прекратившійся на время съ занятіемъ Н-аго престола Альфонсомъ V Арагонскимъ, королемъ Сициліи, который въ 1442 г. взялъ приступомъ Неаполь и прогналъ послѣдняго представителя Анжуйскаго дома. Въ 1495 г., при Альфонсѣ II, внукѣ предыдущаго, Неаполемъ овладѣлъ Карлъ VIII, король французскій, намѣревавшійся возстановитъ Анжуйскую династію на престолѣ, но въ томъ же году долженъ былъ возвратиться во Францію, послѣ чего Н. к. снова перешло къ потомкамъ Альфонса Араг. Въ 1500 г. король французскій Людовикъ XII и испанскій Фердинандъ Католикъ, заключивъ между собой союзъ, двинулись съ войсками въ Н. к. и быстро завоевали его, причемъ послѣдній король изъ Арагонскаго дома, Фридрихъ (1496—1504 гг.), былъ отправленъ въ бѣгство въ Францію (гдѣ и умеръ въ 1504 г.); вскорѣ затѣмъ, при дѣлѣжѣ добычи, между обоими союзниками возгорѣлась борьба, кончившаяся удаленіемъ французовъ и переходомъ всего Н-аго к-а подъ власть *испанской короны* (1504—1713 гг.). Испанское господство имѣло весьма пагубныя послѣдствія для культурнаго и экономическаго развитія Н-аго к-а; власть всецѣль сосредоточивалась въ рукахъ испанскихъ вице-королей, дворянства и клира, а громадные налоги всею своею тяжестью падали на низшіе классы. Во время войны за испанское наследство континентальныя области Н-аго к-а были заняты австріядами и, по Утрехтскому миру въ 1713 г., отошли къ дому Габсбурговъ; Сицилія досталась герцогу Савойи, Виктору Амалеу II, но въ 1720 г. она также перешла къ австріяскому дому. Впрочемъ, Н. к. недолго принадлежалъ Австріи

уже въ 1735 г. имп. Карлъ VI, по Вѣнскому миру, уступилъ его испанскому инфанту дои-Карлосу въ качествѣ секундогенитуры (см. это сл.) испанскихъ Бурбоновъ, подъ тѣмъ условіемъ, однако, чтобы оно никогда не соединялось съ самими испанскими королевствомъ. Первый король изъ этого дома, Карлъ III (1735—1759 гг.), поставилъ во главѣ управления государствомъ свободомыслящаго Таниуци, который ограничилъ значительно численность и права духовенства, секуляризировалъ въ пользу казны множество монастырей и велъ борьбу съ иезуитами. Когда Карлъ III былъ призванъ на испанскій престолъ, Н. к. перешло къ его младшему сыну, Фердинанду IV (1759—1825 гг.), до совершеннѣйшаго котораго государствомъ управлялъ тотъ же Таниуци, устранивъ отъ дѣлъ въ 1777 г. по желанію супруги короля, Каролины, дочери Маріи Терези; когда во Франціи была назначена сестра Каролины, Маріа Антуанетта, королева убѣдила своего супруга послать въ 1793 г. отрядъ войска въ Церковную область, занятую французами; неаполитанцы овладѣли Римомъ, но вскорѣ такъ же быстро были оттѣснены французами, кот. осадили Неаполь. Фердинандъ IV бѣжалъ съ дворомъ въ Сицилію, предоставивъ остальное королевство въ добычу побѣдителямъ; по заключеніи перемирія, въ Неаполѣ вспыхнула грозное народное возстаніе, послѣ усмиренія котораго французы образовали изъ Неаполя Партенопейскую республику. Но при вступленіи коалиціонныхъ войскъ въ Верхнюю Италію, въ Калабрію поднялось новое возстаніе противъ „безбожной“ республики, и армія „вѣрующихъ“ инсургентовъ, съ кардиналомъ Руффо во главѣ, заняла въ 1799 г. вновь Неаполь и к-о, при чемъ было убито множество противниковъ-республиканцевъ; въ томъ же году Фердинандъ IV вернулся въ свою столицу. Въ 1805 г., когда началась война третьей коалиціи противъ Франціи, французы, подъ предводительствомъ Жозефа Бонапартя и генерала Массены, снова завладѣли Н-имъ к-мъ, послѣ чего Фердинандъ бѣжалъ подъ защиту англійскаго флота, а Жозефъ вступилъ на Н-ій престолъ; черезъ два года Жозефъ былъ призванъ на испанскій тронъ, и передалъ Н-ую корону Іоахиму Мурату (см. это сл.). Французское владычество ознаменовалось здѣсь, какъ и вездѣ, ниспроверженіемъ всѣхъ феодальныхъ установленій, отмѣной привилегій духовенства, уничтоженіемъ монастырей и введеніемъ въ странѣ болѣе современнаго законодательства и управления. Но въ эпоху Вѣнскаго конгресса Н. к., послѣ пораженія Мурата при Толентино (1815 г.), было снова возвращено Фердинанду IV, который въ томъ же году принялъ титулъ „короля обѣихъ Сицилій“ и, въ качествѣ такового, имя Фердинанда I. Подъ слабымъ и вялымъ правленіемъ Фердинанда I страна впала въ еще болѣе бѣдственное экономическое состояніе; число разбойниковъ возросло въ ней до чрезвычайности, и общее недовольство существующ. порядкомъ вещей, поддержив. въ значит. мѣрѣ тайными союзами карбонариевъ и др., повело къ тому, что на югъ к-а снова вспыхнуло (въ 1820 г.) возстаніе, имѣвшее результатомъ переходъ Неаполя въ руки инсургентовъ и вторичное введеніе конституціоннаго правленія; волновалась также и Сицилія, въ которой начали проявляться сепаратистскія стре-

мленія. Но въ началѣ 1821 г., по рѣшенію Лайбахскаго конгресса, въ Н. к. вступили австрійскія войска и, послѣ кровопролитной рѣзни, всюду, не исключая и Сициліи, восстановили прежній порядокъ. Сынъ Фердинанда IV, Францъ I (1825—1830 гг.) оставался вѣрнымъ реакціонной политикѣ своего отца. Его преемникъ, Фердинандъ II (1830—1859 гг.) сначала ввелъ много полезныхъ реформъ и значительно поправилъ финансы страны; съ теченіемъ времени, однако, онъ сталъ склоняться къ системѣ своихъ предшественниковъ и снова возбудилъ повсемѣстное недовольство въ королевствѣ. Въ январѣ 1848 г. на Сициліи поднялось открытое возстаніе, и островъ, отпавъ отъ дома Бурбоновъ, выбралъ своимъ королемъ герцога Генуи, сына Карла Альберта, короля сардинскаго; но въ 1849 г. неаполитанскія войска вновь завоевали его; попытка же среднихъ классовъ въ самомъ Неаполѣ, въ томъ же 1848 г., возстать противъ тираніи короля была подавлена въ самомъ началѣ швейцарскою гвардіей и простыми народомъ. Реакція, послѣдовавшая за этимъ въ Неаполѣ, была хуже, чѣмъ гдѣ-либо, и дальнѣйшее царствование Фердинанда II было въ сущности военнымъ деспотизмомъ; на такое состояніе к-а обратили вниманіе, благодаря письмамъ Гладстона, даже иностранная держава, именно Франція и Англія; но ихъ представленія не имѣли никакихъ результатовъ. Въ самой Италіи возникло чрезвычайное количество тайныхъ обществъ, дѣятельность которыхъ, находя усиленную поддержку во всемъ населеніи, привела при сынѣ Фердинанда, Францѣ II, къ открытой революціи и началу известной борьбы за объединеніе Италіи, въ составъ которой Н. к. и вошло въ 1-й половинѣ 1860 г. (см. Италія).

Неаполь 1) населеннѣйшая, весьма плодородная провинція Италіи и одна изъ живописнѣйшихъ областей Европы, расположена при Средиз. морѣ, по бер. Н-аго зал., въ юго-восточной части такъ наз. Счастливой Кампаніи; къ ней причислены также остр. Искія, Процида, Кипра. Жители (1001245 ж. на пространствѣ въ 1066 кв. клм.) занимаются хлѣбопашествомъ, разведеніемъ въ обширныхъ размѣрахъ винограда, фруктовъ, маслины, хлопчатой бумаги, краппа, также оживленной торговлей и промышленностью. 2) Н.), главный городъ одноимен. провинціи и бывшая столица Н-аго королевства; лежитъ у подошвы Везувія, на берегу Н-аго залива. Живописное положеніе Н-я, очаровательная окрестности, видъ на заливъ съ его островами и на вѣчно дымящійся Везувій — все это вполне оправдываетъ италіанскую поговорку: „Veder Napoli e poi morire“ („взгляни на Н. и потомъ умри“). Внутри Н., въ сравненіи съ внѣшнимъ видомъ города и окрестностей, производитъ не совсѣмъ выгодное впечатлѣніе; въ немъ поражаетъ только необыкновенно оживленнымъ уличнымъ движеніемъ, особенно на главн. улицѣ, Страда ди Рома. Изъ зданій Н-я замѣчательны: соборъ св. Януарія, главл. патрона неаполитанцевъ (всѣхъ церквей въ Н-ѣ 350), королевскій замокъ, колоссальное зданіе муниципалитета, знаменитый оперный театръ Санъ-Карло и др. Между научными и художественными учрежденіями Н-я первое мѣсто занимаетъ университетъ (основ. въ 1224 г.), лучшей и многолюднѣйшей въ

Италіи (3300 студ.); далѣ слѣдуетъ національный музей, одинъ изъ богатѣйшихъ въ Европѣ по своимъ коллекціямъ художественныхъ произведеній (особенно важны коллекціи античной стѣнной живописи, мозаикъ и пр. изъ Помпей и Геркулана). Въ Н-ѣ находятся еще нѣсколько высшихъ учебныхъ заведеній, 6 публичныхъ библиотекъ, знаменитая зоологическая станція, нѣсколько ученыхъ обществъ и т. п. Населеніе Н-я, многочислѣннѣйшаго города Италіи (494315 чел.), отличается горячностью, жизнерадостностью, любовью къ искусствамъ и декламаци; масса народа въ Н-ѣ невѣжественна. Промышленная дѣятельность Н-я не особенно развита (шелковыя ткани, художественно-промышленныя издѣлія и т. п.) но по торговлѣ Н.—2-й городъ Италіи, являясь центромъ всего юга Аппенинскаго полуострова; изъ него вывозятся главнымъ образомъ сельско-хозяйственные продукты Кампаніи и произведенія мѣстной промышленности. Въ торговой гавани Н-я (здѣсь есть и военная) въ 1885 г. бросило якорь 3891 судно съ грузомъ въ 1670006 тоннъ.—Н., первоначально греческая колонія Неаполисъ, въ римскую эпоху былъ однимъ изъ центровъ эллинистич. образованности и потому любимымъ мѣстопребываніемъ знатныхъ римлянъ. Послѣ разрушенія римской имперіи Н. постепенно выросъ до степени перваго города Италіи, въ политическомъ отношеніи онъ раздѣлялъ судьбы нижней Италіи.

Беархъ, знаменитый предводитель флота Александра Великаго, котораго онъ сопровождалъ въ походѣ въ Азію. Во время индійскаго похода 327—326 гг. до Р. Х. Н. былъ хилархомъ и при устьѣ Инда принялъ на себя командованіе флотомъ, который и провелъ черезъ Эритрейское море въ Персидскій заливъ и къ устью Тигра и Евфрата. Онъ составилъ описаніе своего путешествія, извѣстное намъ по изложенію Арріана.

Небензусъ, Карлъ Фридрихъ, баденскій государственный дѣятель, род. въ 1784 г.; принималъ участіе въ выработкѣ баденской конституціи 1818 г. и въ качествѣ правительственнаго комиссара засѣдалъ въ 1-мъ баденскомъ ландтагѣ. Онъ былъ ревностнымъ сторонникомъ присоединенія Бадена къ германскому таможенному союзу и защищалъ безуспѣшно свои идеи на торговомъ конгрессѣ въ Дармштатѣ въ 1823 г. Въ 1838—39 и въ 1845—46 гг. онъ былъ министромъ внутреннихъ дѣлъ, а въ 1846—49 гг.—предсѣдателемъ государственнаго совѣта. Революція 1849 г. заставила его выйти въ отставку; съ тѣхъ поръ онъ занимался исключительно литературой и написалъ рядъ трудовъ преимущ. по вопросамъ финансовой и таможенной политики. Ум. въ 1857 г.

Небескій, Вацлавъ, извѣстный чешскій ученый, публицистъ и поэтъ, род. въ 1818 г. близъ Мельника, воспитывался въ нѣмецкомъ духѣ, но уже съ поступленіемъ въ пражскій университетъ (1836 г.) сознательно перешелъ на сторону національной партіи, и Чехія нашла въ немъ энергичнаго поборника своихъ интересовъ и ревностнаго исследователя своей старины. Образование Н-аго было глубокое и разностороннее: онъ основательно изучалъ классическихъ писателей, нѣмецкую философію и поэзію, теологію и медицину. Первыми его произведеніями были стихотворенія, поэма „Protichůdci“

(1844 г.) и нѣсколько критическихъ статей. Подъ давленіемъ политическихъ событій 1848 г. Н. рѣшилъ взяться за перо публициста и принять званіе члена имперскаго сейма. Съ 1850 по 1861 г. онъ состоялъ редакторомъ „Часописа“ и секретаремъ чешскаго музея. Но важнѣйшая его заслуга заключается въ рядѣ историко-литературныхъ работъ, имѣющихъ своимъ предметомъ прежде всего памятники старинной чешской литературы (Крале-дворская рукоп., Александрейда, Тристрамъ, легенды и т. д.), а затѣмъ и иностранной (Шекспиръ, греч. трагики и пр.). Н. сдѣлалъ также много переводовъ съ древне- и новогреческаго языка. Немногія его стихотворенія переведены на русскій языкъ (Бергомъ). Ум. въ 1878 г.

Небесная механика, см. *теоретическая астрономія*.

Небесныя тѣла раздѣляютъ на 1) неподвижныя звѣзды, 2) планеты, 3) кометы и 4) туманности. Неподвижныя звѣзды характеризуются своею кажущеюся неподвижностью и тѣмъ, что онѣ находятся отъ насъ, по видимому, на одинаковыхъ разстояніяхъ; на самомъ же дѣлѣ онѣ удалены на громаднѣе-различныя разстоянія и движутся съ необычайною скоростью; въ ошибку же мы впадаемъ благодаря громаднѣе разстояніямъ, которыми неподв. звѣзды отдалены отъ насъ (см. *звѣзды*). Не всѣ, однако же, звѣзды остаются неподвижными: нѣкоторыя видимо измѣняютъ свое положеніе относительно ближайшей къ намъ неподвижной звѣзды—солнца и относит. другихъ звѣздъ,—это *планеты*, которыхъ насчитываютъ 8 большихъ и множество малыхъ, не видимыхъ невооруженнымъ глазомъ. Всѣ онѣ вращаются вокругъ солнца. Къ этому классу относятся земля. Вокругъ планетъ движутся *спутники*, какъ, напр., наша луна (см. *планеты и луна*). Къ числу подвижныхъ звѣздъ относятъ *кометы* (см. это слово). Гораздо дальше звѣздъ лежатъ *туманности* (см. это слово), имѣющія видъ бѣловатыхъ пятенъ и издающія какъ бы матовый блескъ.

Небо (*небесный сводъ, небесная сфера*). Звѣзды удалены отъ насъ на столь громадныя разстоянія, что всѣ онѣ кажутся равно-отстоящими отъ наблюдателя и помѣщенными въ твердой шаровой оболочкѣ, называемой Н-омъ. Именно, наблюдателю кажется, что онъ помѣщенъ въ неподвижномъ центрѣ этой сферы, сама же сфера представляется движущейся. Кажущіяся движенія Н-а бываютъ суточные и годовыя. Истинная причина первыхъ—движеніе земли вокругъ оси, вторыхъ—движеніе ея вокругъ солнца. Кажущееся суточное движеніе Н-а происходитъ вокругъ линіи, служащей продолженіемъ земной оси. Точки, въ которыхъ эта линія (*ось міра*) встрѣчаетъ небесную сферу, наз. *полюсами міра* (см. *полюсь*), большой кругъ неб. сферы, лежащій въ плоскости земнаго экватора,—*небеснымъ экваторомъ*. Большіе круги небесной сферы, проходящіе черезъ ось міра, наз. *крутами склоненій*, круги же, описанные каждою звѣздою при ея движеніи вокругъ оси—*параллелями*. Положеніе свѣтила на небесной сферѣ вообще опредѣляется его *склоненіемъ*, т. е. дугой круга склоненій, заключенной между небеснымъ

экваторомъ и свѣтиломъ, и *прямыя восхожденіемъ*—г. е. дугой экватора, заключенной между лежащей на немъ точкой весенняго равноденствія (см. ниже) и кругомъ склоненія, проходящимъ черезъ свѣтило. Разсматривая *видимую* часть сферы, мы условнымъ называемъ *истиннымъ горизонтомъ* кругъ, полученный отъ пересѣченія небесной сферы горизонтальною плоскостью, проходящею черезъ глаза наблюдателя. Точку, находящуюся надъ головой наблюдателя, назыв. *зенитомъ*, противоположную ей—*надиромъ*. Линія, соединяющая зенитъ и надиръ, и, слѣдовательно, перпендикулярная къ плоскости горизонта, наз. *вертикалемъ*; большой кругъ на небесной сферѣ, проходящій черезъ зенитъ и надиръ, наз. *вертикалемъ*; вертикаль, проходящій черезъ полюсы, наз. *меридианомъ* данного мѣста. Положеніе свѣтила относительно *видимой* части небесной сферы определяется по *зенитному разстоянію* (или по *высотѣ*) и *азимуту*. *Зенитное разстояніе*—угловое разстояніе свѣтила отъ зенита, *высота*—угловое разстояніе свѣтила отъ горизонта (считаются по вертикали, проходящему черезъ звѣзду), *азимутъ*—уголъ между двумя вертикальными плоскостями, изъ которыхъ одна проходитъ черезъ точки сѣвера и юга, другая—черезъ свѣтило. Звѣзда можетъ быть видима лишь тогда, когда она находится надъ горизонтомъ. Если весь путь звѣзды (параллель) лежитъ надъ горизонтомъ, то звѣзда никогда не скрывается отъ насъ—*не заходитъ*; таковы, напр., сѣверныя околополярныя звѣзды въ сѣверномъ полушаріи; если весь путь звѣзды лежитъ подъ горизонтомъ—звѣзда не восходитъ; если же звѣзда движется частью подъ, частью надъ горизонтомъ—то говорятъ, что она *восходитъ и заходитъ*. *Наибольшую высоту* имѣетъ звѣзда, когда она *проходитъ черезъ меридіанъ* данного мѣста („кульминируетъ“). Незаходящая звѣзда проходитъ черезъ меридіанъ 2 раза (верхняя и нижняя кульминація). Во второй разъ она имѣетъ низшее положеніе надъ горизонтомъ. Солнце, какъ и всякая звѣзда, также участвуетъ въ кажущемся суточномъ движеніи, чѣмъ и объясняется его заходженіе и восходъ. Отличіе солнца отъ неподвижныхъ звѣздъ заключается въ томъ, что склоненіе его безпрестанно измѣняется, увеличиваясь отъ 0° (весенн. равноденствіе 9 марта и осенн. равноденствіе 9 сентября) до 23½° (лѣтнее солнцестояніе 9 іюня въ сѣверномъ полушаріи и зимнее солнцестояніе 9 декабря—въ южномъ). Это указываетъ намъ на второе видимое движеніе солнца—*годовое*. Оно происходитъ въ одной плоскости, наз. плоскостью *эклиптики*, наклоненной къ плоскости экватора подъ угломъ около 23½° и пересѣкающейся съ нею по линіи, на которой лежатъ *точки весенняго и осенняго равноденствія* (т. н. *равноденственная линія*). Истинная причина видимаго годоваго движенія солнца—движеніе земли вокругъ солнца. Голубой цвѣтъ видимаго неба объясняется различіемъ. По Тиндалу, главная причина его—мельчайшія водяныя частицы, плавающія въ воздухѣ; когда онѣ лишь начинаютъ образовывать облако, то отражаютъ только голубые лучи, обладающіе кратчайшими свѣтовыми волнами, а затѣмъ, при увеличеніи водяныхъ шариковъ, они отражаютъ и

другіе лучи, и цвѣтъ неба переходитъ постепенно въ бѣлый.

Небо, palatum, у высшихъ позвоночныхъ животныхъ верхняя стѣнка полости рта, отдѣляющая послѣднюю отъ носовой полости, у млекопитающихъ—также отъ зѣва. *Твердое Н.* образуется *небными пластинками*, горизонтальными отрѣзками верхнихъ челюстей и небными костями. У млекопитающихъ покрывающая твердое Н. слизистая оболочка въ видѣ двойной складки (*мягкое Н.*, *небная занавѣска*, velum palatinum) спускается косо или вертикально къ корню языка и извполнѣ разграничиваетъ зѣвъ отъ рта. У человѣка и обезьянъ посрединѣ мягкаго Н-а выдается конусообразный *язычекъ*, uvula, а по бокамъ, между расходящимися листками, *небными дужками*, сидятъ *миндалины*, amygdalae.—*Небные звуки*, см. *фонетика*.

Небольскіеъ, Григорій Павловичъ, государствен. дѣятель и ученый, род. въ 1811 г., образованіе получилъ въ пансіонѣ петербургск. унив., съ 1828 г. служилъ по минист. финансовъ; въ 1868 г. назнач. товарищемъ министра финансовъ и сенаторомъ, въ 1867 г.—предсѣдателемъ комиссіи по пересмотру тамож. тарифа 1850 г., въ 1868 г.—членомъ госуд. совѣта. Важн. труды: „Статистическія записки о внѣшней торговлѣ Россіи“ (1835), „Очерки торговли Россіи съ странами Средней Азии“ (1856), „Статистич. обзорѣніе внѣшней торговли Россіи“ (1860, 2 ч., премировано Географич. Общ.), кромѣ того Н. участвовалъ въ „Энциклопедич. Словарѣ“ Плюшара, въ „Библиотекѣ для Чтенія“ и др. и съ 1830 г. по 1859 г. завѣдыв. редакціею „Коммерческой Газеты“.

Небраска 1) (сокращ. Neb.), одинъ изъ Соединен. Штатовъ С. Америки, къ югу отъ Дакоты. Поверхность его, покрытая, за исключеніемъ сѣверной части, необыкновенно плодороднымъ слоемъ лѣса, представляетъ болѣею частью волнообразныя преріи, орошаемая рѣкой Н., далѣе Миссури (составляющей восточ. границу штата), Небраса и др.; впрочемъ, западн. часть подвержена засухамъ и бурямъ. Населеніе Н-и (740645 жит. на 159046 кв. км.) занимается главн. обр. земледѣліемъ, скотоводствомъ, добычей каменн. угля, торфа и пр. Главн. гор.—Линкольнъ. Н. въ 1854 г. была назнач. территоріей, а въ 1867 г. штатомъ; на конгрессѣ представлена 2 сенаторами и 1 депутатомъ. 2) Н., рѣка, см. *Платте*.

Нева, рѣка Петербургской г., вытекаетъ изъ юго-западн. угла Ладожскаго оз. 2 рукавами, образующими остр. Орѣховъ; сначала, до устья Тосны, течетъ въ юго-западн. потомъ въ сѣв.-западномъ направленіи и впад. въ Невскую губу Финскаго зал. нѣсколькими рукавами, изъ которыхъ важнѣйшіе: *Большая и Малая Н.*, *Большая и Малая Невка*; рукава эти образуютъ на глубинѣ ½—12 ф. обширныя песчаные рифы, прорѣзывающіеся 5 фарватерами, изъ кот. Корабельный, составляющій продолженіе Большой Н-ы, имѣетъ отъ 10 до 20 ф. глуб. и представл. наибольшія удобства для плаванія судовъ. Острова, образующіеся между рукавами, частью входятъ въ составъ Петербурга, частью застроены дачами. Несмотря на свою незначит. длину (70 в. по Тилло), Н., слу-

215

жащая истокомъ для такихъ громадныхъ водныхъ бассейновъ, какъ оз. Ладожское, Онежское, Ильмень и ин. др. (площадь всего бассейна Н-ы составл. 253925 кв. в.), принадлежить къ числу самыхъ многоводныхъ рѣкъ Европы, уступая въ эт. отнош. только Волгѣ и Дунаю; средний стокъ ея, т. е. количество воды, протекающей въ 1 секунду, равняется 105 000 куб. фут. Ширина Н-ы колеблется отъ 300 саж.—у остр. Никольскаго, до 120 саж. между деревн. Островкой и Усть-Тосной; въ послѣдн. мѣстѣ Н. прорѣзывается известков. крижемъ, образующимъ т. наз. Невские пороги, гдѣ глубина колеблется между 2—12 ф.; въ части же, протекающей чрезъ Петербургъ, глубина доходитъ до 3—7 саж. Н. въ Петербургѣ замерзаетъ среднимъ числомъ на 147 дней въ году и вскрывается обыкновенно во второй половинѣ апрѣля; уровень ея яодъ колеблется въ весьма незначительн. предѣлахъ; разливы же ея вызываются западн. вѣтрами, дующими со стороны залива, прямо противъ течения рѣки, и тѣмъ препятствующими иногда стону ея воды; самое большое изъ наводненій было 7 ноября 1824 г., когда вода въ Н-ѣ, не имѣя возможности излиться въ море, поднялась на 2 саж. выше морскаго уровня и, выступивъ изъ береговъ, затопила большую часть Петербурга. Небольшие сравнительно разливы рѣки вызываются также во время ледохода нагромождающимися со стороны Ладожскаго оз. огромными ледяными глыбами. Изъ притоковъ Н-ы главнѣйшіе: Мойка, Фонтанка, Тосна, Ижора, Славянка и Охта. Значеніе Н-ы для судоходства и торговли громадно: она служитъ конечнымъ звеномъ водныхъ системъ, соединяющихъ съ одной стороны Каспійское м. съ Балтійскимъ (системы Вышневолоцкая, Тихвинская и Маринская), съ другой—Балтійское м. съ Бѣлымъ (чрезъ посредство канала пр. Виртембергскаго). Въ 1890 г. число прошедшихъ по Н-ѣ судовъ = 12464, число плотовъ = 23793, стоимость провезенныхъ товаровъ = 7234000 р.—Названіе Н-ы происходитъ отъ древняго названія Ладожскаго оз.—*Нево*; имя ея нерѣдко упоминается въ древнихъ летописяхъ. По Столбовскому миру все течение рѣки досталось Швеціи, но въ 1702—03 г., во время Великой Сѣверной войны, имъ овладѣли русскіе, а въ 1703 г. на берегахъ ея, по взятіи крѣпости Мѣншанца, лежавшей въ нѣсколькихъ верстахъ выше Петербурга, Петръ Великій основалъ новую столицу.

Невада (сокращ. Nev.), одинъ изъ Соедин. Штатовъ С. Америки, между Калифорніей на зап. и Утой на вост.; орошается р. Гумбольдтъ, многими озерами и мелкими рѣчками. Поверхность его пересѣкается цѣлымъ рядомъ горныхъ цѣпей, направляющихся больш. част. съ сѣв. на югъ и содержащихъ богатая залежи золота (въ 1835 г. добыто на 6 милл. долларовъ), богатѣйшіе въ мірѣ серебряные рудники, также мѣдь, камен. соль, никкель, кобальтъ, мышьякъ, сѣру и пр. Земледѣліе, нуждающееся для своего развитія въ искусствен. орошеніи, и промышленность находятся еще въ зачаточномъ состояніи. Жителей въ Н-ѣ 69036 (на пространствѣ въ 286701 кв. км.); изъ нихъ до 15000 индѣйцевъ и китайцевъ. Обществен. школы посѣщаются 7868 дѣтьми, единственный въ штатѣ колледжъ—33 студентами. На конгрессѣ Н. пред-

ставлена 2 сенаторами и 1 депутатомъ. Главн. гор.—Кэрнс—Сити. Н. отошла отъ Мексики къ Соед. Штатамъ въ 1848 г.; въ томъ же году здѣсь поселились мормоны, а въ слѣдующ. году впервые найдены богатая минеральная сокровища. Штатомъ Н. назначена въ 1864 г.

Неваръ, гималайское племя въ Нипалѣ (Азія), представляетъ самую культурную и наиболѣе промышлен. группу между всеми народами этого государства. Н. имѣютъ свой алфавитъ, обширную литературу и придерживаются буддистской религіи; главн. ихъ занятія, кромѣ земледѣлія и скотоводства, составл. тканье хлопчатобумажн. матерій, плотничество, выдѣлка металлическихъ издѣлій, бумаги (изъ древесной коры), винокурение и пр.

Неведъ, уѣздн. гор. Витебской г., подъ 56° 1' с. ш. и 47° 35' в. д., при впаденіи рѣч. Эменки въ озеро Н.; 7310 ж. (евреи составл. большинство), занимающихся отчасти торговлею льномъ, холстомъ и пр., сбываемыми въ Ригу и Петербургъ, дальѣ—рыбной ловлей, отхожими промыслами и незначительной заводской дѣятельностью (2 кожевен. зав., 1 пивоваренный, 1 мукомольный).—Н. впервые упоминается въ духовной Іоанна Грознаго въ числѣ городовъ, основан. въ его царствованіе. Будучи на границѣ съ Литвою, гор. часто подвергался нападеніямъ русскихъ и поляковъ и многократно переходилъ то къ тѣмъ, то къ другимъ; въ 1562 г. имъ овладѣли русскіе, кот. уступили его въ 1634 г., по мирному договору, Польшѣ; въ 1566 г. большая часть жителей погибла отъ моровой язвы. Съ 1654 до 1678 г. Н. опять находился во владѣніи русскихъ, а въ 1772 г., по первому раздѣлу Польши, окончательно перешелъ къ Россіи и въ 1773 г. назначенъ уѣздн. гор. Псковской г., потомъ Полоцкой, Бѣлорусской и, наконецъ, въ 1802 г.—Витебской г.—*Н-скій уѣздъ* расположенъ въ сѣв.-восточн. части губ-и, на холмистомъ водораздѣлѣ между рѣками, текущими съ одной стороны въ Финскій зал., съ другой—въ Зап. Двину; высочайш. пунктомъ этого водораздѣла служитъ гора Почановская, у подошвы которой бьютъ сѣрные ключи. Благодаря своему положенію на самомъ водораздѣлѣ Н-скій у. не имѣетъ значительн. рѣкъ, но зато изобилуетъ озерами (Н., Иванъ, Ушо, Дольское и др.), при кот. расположена большая часть селеній. Почва преимущественно песчаная, каменистая, мѣстами болотиста (11⁰/₁₀₀) и вообще малоплодородная, почему земледѣліе едва удовлетворяетъ мѣстнымъ нуждамъ. Населеніе (90977 ж. на пространствѣ въ 3397 кв. в.) состоитъ главн. образ. изъ бѣлоруссовъ и сравнительно немногихъ поляковъ и великороссовъ. Изъ занятій жителей наиболѣе распространено земледѣліе, направленно, кромѣ посѣва ржи, овса и др. хлѣбовъ, на разведеніе льна, составляющаго предметъ сбыта, дальѣ—рыболовство, скотоводство и нѣк. др. промыслы; заводск. и фабр. дѣятельность ничтожна.

Неверъ (Nevers, древ. Новодунумъ), гл. г. французск. департамента Невръ, при впаденіи р. Невръ въ Луару и при Парижско-Н.-Лионской жел. дор.; обширное металлургическое производство, фабрикація фаянсовыхъ и фарфоровыхъ издѣлій; 20935 ж. Въ средніе вѣка Н. былъ гл. г. *графства Н.*, потомъ (съ 1538 до 1798 г.)—*герцогства Н.*

Певилль (Neuville), Альфонсъ, де, талантливый французскій баталистъ, род. въ 1836 г., занимался живописью подъ руководствомъ Евгенія Делакруа, который обратилъ внимание на выставленную въ 1859 г. первую картину Н-я, представляющую эпизодъ изъ Крымской кампаніи. Затѣмъ Н-мъ написанъ цѣлый рядъ батальныхъ картинъ, изъ которыхъ наибольшую извѣстность приобрѣла картина „Послѣдніе заряды“. Н. много работалъ и для иллюстрированныхъ изданій. Ум. въ 1885 г.

Певилль (Nevill), графскій титулъ старинной англійской фамилии, родоначальникомъ которой былъ Робертъ фонъ-Рэби, женившійся въ 1200 г. на Изабеллѣ Н., наследницѣ одного знатнаго норманскаго барона; ихъ сынъ, Жоффруа, принявъ имя Н., а правнукъ, Ральфъ, въ 1295 г. получилъ титулъ барона; сынъ послѣдняго, Ральфъ, служилъ при Эдуардѣ III и ум. въ 1367 г.; младшая изъ его 12-ти дочерей, Цецилія, вышла замужъ изъ герцога Йоркскаго и была матерью Эдуарда IV а Ричарда III, а старшій изъ десяти сыновей, Ричардъ Н., женился на дочери графа Салисбюри, титулъ котораго получилъ въ 1442 г.; въ войнѣ между ланкастерской и йоркской династіями Ричардъ принявъ сторону послѣдней, но въ битвѣ при Бекфильдѣ (въ 1460 г.) попалъ въ плѣнъ и былъ обезглавленъ; его старшій сынъ, знаменитый графъ Варвикъ, и второй, Джонъ Н., получившій въ 1484 г. титулъ графа *Нортумберландскаго* (см. это сл.) измѣнили йоркскій партіи и задумали свергнуть Эдуарда IV; Джонъ палъ въ 1471 г., въ битвѣ при Барнетѣ, и мужская линия графовъ Н. прекратилась со смертью его сына. Карла, участвовавшего въ 1570 г. въ заговорѣ Томаса Перси, графа Нортумберландскаго, противъ Елизаветы.

Невѣй, Гней, римскій эпическій поэтъ и драматургъ III в. до Р. Х., представитель еще подражательнаго направленія римской литературы, но уже съ яркими проблесками національнаго духа. Слава Н-я, сохранившаяся даже въ золотой вѣкъ римской литературы, основывалась гл. обр. на его 32 комедіяхъ („*Agitatoria*“, „*Farentilla*“ и др.), явившихся орудіемъ смѣлой политической борьбы со всеобщей аристократіей, и на эпической поэмѣ о 1-й пунической войнѣ („*Bellum Poenicum*“), представляющей первый образецъ національнаго римскаго эпоса. Въ трагедію Н. также стремился внести національный элементъ, но съ сравнительно меньшимъ успѣхомъ. Произведенія Н-я, сохранившіяся лишь въ скудныхъ отрывкахъ, изданы проф. Л. Миллеромъ („*Ennii carminum reliquiae*“, 1884 г.).

Незма, нотный знакъ, существовавшій въ католической церковной музыкѣ въ средніе вѣка, до изобрѣтенія мензуральныхъ нотъ, послужившихъ основаніемъ теперешняго нотироваанія. Н-ы у католиковъ—то же, что крюки въ древне-православномъ церковномъ пѣніи, и даже вишній видъ тѣхъ и другихъ имѣетъ нѣкоторое сходство. Какъ нотный знакъ, Н. не обозначала того или другаго тона (подобно нашимъ нотамъ), а изображала собою, такъ сказать, извѣстное движеніе голоса, подъ-емъ и паденіе его въ предѣлахъ одного дыханія; отсюда и названіе: *пешта*, *решта*—дыханіе. Точно опредѣлить время происхожденія Н-ъ нельзя, но, во всякомъ случаѣ, онѣ существовали уже за-

долго до папы Григорія Великаго. Какъ шрифтъ, Н-ы не имѣли, однако, ничего общаго съ дохристіанскими способами нотироваанія.

Невъѣждаемость, въ уголовномъ правѣ такое психическое состояніе лица, въ силу котораго оно признается не подлежащимъ уголовной отвѣтственности за совершенныя имъ правонарушенія. Съ точки зрѣнія современныхъ законодательствъ основаніемъ для Н-и служитъ отсутствіе у правонарушителя способности познавать свойство и значеніе совершаемыхъ имъ дѣйствій, а также способности и возможности руководиться сознаннымъ. Въ частности, причинами, обусловливающими Н., являются: 1) *Малолѣтство* (см. *малолѣтніе преступники*). 2) *Глузопитомота*. Основаніемъ для Н-и въ послѣднемъ случаѣ служитъ то, что глухонѣмые лишены возможности получить надлежащее воспитаніе. Поэтому по русскому, напр., Уложенію они признаются не подлежащими наказанію лишь въ томъ случаѣ, если они лишены слуха и языка отъ рожденія или лишились ихъ въ дѣтствѣ, и если нѣтъ сомнѣнія, что они „не получили ни чрезъ воспитаніе, ни чрезъ сообщество съ другими никакого понятія объ обязанностяхъ и законѣ“. 3) *Подозимізм* или, какъ называетъ его нашъ кодексъ, *безуміе отъ рожденія*. Съ нимъ граничитъ *слабоуміе*, которое служитъ лишь основаніемъ для смягченія наказанія. Поэтому въ этихъ случаяхъ разбирательство происходитъ при участіи экспертизы. 4) *Душевные болѣзни*, и 5) *болѣзненные состоянія организма*, влияющія на психическую дѣятельность (напр., особое состояніе въ періодъ наступленія половой зрѣлости, нервныя страданія, сопровождающія беременностью, роды и послѣродовое состояніе). Обѣ послѣднія группы случаевъ Н-и въ русской судебной практикѣ под-еодятся подъ ст. 96 Улож. о наказ., которая устанавливаетъ невмѣненіе въ вину всѣхъ преступлений и проступковъ, учиненныхъ больнымъ въпадкѣ „умоизступленія или совершеннаго безпамятства“. Слѣдующая статья соединяетъ сюда же: 6) *Дряхлость и старость*, когда онѣ сопровождаются потерей разсудка. 7) *Омьненіе*. Какъ въ теоріи, такъ и въ положительныхъ законодательствахъ по этому пункту существуетъ большое разногласіе. По русскому праву омыненіе не считается поводомъ для Н-и, но въ нѣкоторыхъ случаяхъ оно указывается, какъ смягчающее обстоятельство, въ другихъ же, напротивъ, оно увеличиваетъ вину (когда преступникъ напивается нарочно для того, чтобы легче совершить преступленіе). 8) *Ауфекты*. По русскому Уложенію они служатъ лишь поводомъ для смягченія наказанія. 9) *Сонныя состоянія* (сонъ, просонки, лунатизмъ, сомнамбулизмъ, гипнозъ). Въ нашемъ правѣ, какъ поводъ для Н-и, упоминается лишь лунатизмъ.—Проектъ новаго Уложенія всѣ ненормальныя органическія состоянія, могущія создавать Н., сводитъ къ тремъ категоріямъ: недостаточность умственныхъ способностей, болѣзненное разстройство душевной дѣятельности и безсознательное состояніе, и сверхъ того отдѣльно говоритъ о возрастѣ.—Отъ Н-и, какъ особаго психическаго состоянія преступника, слѣдуетъ отличать другіе случаи неизказуемости дѣяній—*вслѣдствіе отмынн наказанія* (напр., въ силу давности) или *вслѣдствіе особыхъ причинъ*, устраниющихъ самую

преступность содѣяннаго (напр., при необходимой оборонѣ, согласно потерпѣшаго и т. д.). Ср. слова *маказаніе* и *преступленіе*.

Нево, или Невъ (т. е. море), такъ называлось въ древнѣйш. русск. лѣтописяхъ Ладожское озеро. **Неводинъ**, Константинъ Александровичъ, профес. русскаго гражданскаго права, род. въ 1806 г. въ г. Орловѣ Вятской губ.; сынъ священника; по окончаніи курса въ московской духовной академіи, въ 1823 г. былъ принятъ по Высоч. повелѣнію во II отд. соб. Е. В. канцеляріи и здѣсь подъ руководствомъ гр. Сперанскаго началъ свое юридич. образованіе, послѣ чего въ 1829 г. былъ отправленъ въ Берлинъ, гдѣ занимался юридическими науками у Савиньи. Въ 1835 г. былъ назначенъ профессоромъ, а затѣмъ (въ 1837 г.) ректоромъ кievскаго университета, откуда въ 1843 г. переведенъ въ с.-петербургскій университетъ. Своей профессорскою дѣятельностью и печатными трудами онъ далъ наукѣ права въ Россіи плодотворное историческое направленіе и образовалъ цѣлую школу юристовъ. Въ исторіи науки онъ занялъ почетное мѣсто рядомъ капитальныхъ, классическихъ трудовъ. Важнѣйш. соч.: „Энциклопедія Законовѣдѣнія“, 2 т., 1839—40 гг.; „Исторія Россійскихъ Гражданскихъ Законовъ“, 1851 г., 3 части; „Образованіе управленія въ Россіи отъ Іоанна III до Петра Великаго“, 1844 г.; „Объ успѣхахъ государственнаго межеванія въ Россіи до имп. Екатерины II“, 1847 г.; „О пространствѣ церковнаго суда въ Россіи до Петра I“, 1847 г.; „О пятинахъ и погостахъ Новгородскихъ въ XV в.“, 1853 г. Въ 1857 г. вышло „Полное собраніе сочиненій К. А. Неволина“, въ 6 т. Н. ум. въ 1855 г. за границей, въ Тирольѣ.

Невольничество, см. *рабство*.

Невольничья рѣка (англ. Slave River), такъ назыв. часть р. Мекензи въ Британской Америкѣ, отъ выхода ея изъ оз. Атабаска до впаденія въ *Большое Невольничье оз.*

Незралгія, neuralgia, боль, ощущаемая по направленію нерва, появляющаяся приступами, самопроизвольная, въ сопровождаемая никакими другими болѣзненными явленіями и видимыми анатомическими измѣненіями въ нервѣ. Она то ограничивается опредѣленными „болящими точками“, то захватываетъ болѣе или менѣе длинныя участки нерва. Самая частая причина—простуда, затѣмъ: сотрясенія, ушибы, незлѣдственная и пріобрѣтенная раздражительность нервной системы, изправильности половой жизни, особенно у женщинъ, малокровіе, сифилисъ, малярія и проч. Приступы длятся каждый отъ нѣсколькихъ минутъ до нѣсколькихъ часовъ, внезапно прекращаются, потомъ снова вспыхиваютъ, то чаще, то рѣже, и подчасъ бывають такъ жестоки, что доводятъ до отчаянія. Особенно часты: лицевая Н., тикъ; сѣдалищная боль, ischias; межреберная Н., зубная боль и др. При упорныхъ Н.-яхъ больные охотно прибѣгаютъ къ морфію, который даетъ временное успокоеніе, и часто незамѣтно становаются морфинистами, т. е. вмѣсто одной болѣзни пріобрѣтають другую, болѣе страшную, болѣзнь.

Неврастенія, neurasthenia, весьма распространенная нынѣ, особенно въ высокоцивилизованныхъ странахъ, болѣзнь нервной системы, въ основаніи

которой лежитъ *крайнее общее истощеніе* послѣдней. Признаки: быстрая утомляемость при умственной работѣ, постепенно усиливающаяся до полной неспособости; ослабленіе памяти и воли; подавленное настроеніе, апатія; вспыльчивость, доходящая до ярости; бессонница или сонливость; безпричинный страхъ въ различнѣйшихъ формахъ, напр.: боязнь мѣста, особенно открытаго, agoraphobia; боязнь высокихъ мѣстъ или, наоборотъ, закрытыхъ пространствъ, claustrophobia; боязнь ѣзды по желѣзной дорогѣ, siderodromophobia; боязнь заразиться и проч.; ослабленіе зрѣнія, мельканіе, двоеніе въ глазахъ; шумъ въ ушахъ, притупленіе слуха; ослабленіе вкуса; чувствительность къ запаху; ослабленіе голоса; одышка; чувствительность къ холоду, до озноба, и къ жару; ползаніе мурашекъ въ кожѣ, онемѣніе въ конечностяхъ, зудъ, мышечная слабость, дрожаніе; похуданіе, потеря аппетита, иногда наоборотъ—„волчий“ аппетитъ; бурное сердцебиеніе отъ ничтожныхъ причинъ, или заморозія; обмороки; разстройтва менструацій; половое безсиліе и ми др. Причины коренятся въ социальныхъ, нравственныхъ и др. *условіяхъ современнаго строя*: тревожность, сумятица, борьба за кусокъ хлѣба, погоня за богатствомъ, отличіями, лихорадочная работа безъ отдыха и сна; нравственные потрясенія; упадокъ религиознаго чувства при отсутствіи глубокаго философскаго міросозерцанія; злоупотребленіе возбуждающими средствами—спиритомъ, табакомъ, морфіемъ, кокаиномъ; преждевременное половое возбужденіе и проч. Н. длится мѣсяцы, годы, при чемъ явленія каледоскопически мѣняются. Лѣченіе состоитъ главнымъ образомъ въ устраненіи причинъ: трезвое воспитаніе, отдыхъ, покой, умѣренность.

Неврежь, Николай Васильевичъ, живописецъ, род. въ 1830 г., образованіе получилъ въ московскомъ училищѣ живописи, валяія и зодчества. Художественную дѣятельность Н. началъ портретами, отъ которыхъ въ 60 годахъ перешелъ къ жанру. Картина „Изъ недавнаго прошлаго“ доставила Н.-у первую премію отъ московскаго общества любителей художествъ. Въ половинѣ 70 годовъ Н. картину „Романъ Галицкій и папские послы“ началъ рядъ историческихъ картинъ съ сюжетами изъ русской исторіи. Въ нихъ видно хорошее знакомство Н.-а съ археологіей. Въ появляющихся на послѣднихъ передвижныхъ выставкахъ картинахъ художникъ снова возвращается къ жанру.

Неврплекма, тонкая соединительнотканная оболочка, отдѣляющая отдѣльныя нервныя волокна (см. *нервы*).

Невритъ, Neuritis, воспаленіе нерва, поражаетъ самый нервъ или его оболочку. Гнойный Н. наблюдается послѣ ушибовъ и поврежденій нервовъ, если раны содержатся нечисто и въ нихъ проникають бактеріи. Главный признакъ Н.-а—жестокія боли по направленію воспаленнаго нерва до его конечныхъ развѣтвленій, постоянныя и усиливающіяся при давленіи. Если нервъ смѣшанный (т. е. содержитъ, кромѣ чувствительныхъ, и двигательныя волокна), то присоединяются подергиванія и контрактуры. Если дѣло не оканчивается выздоровленіемъ, то въ области пораженнаго нерва наступають параличи и мышечныя атрофіи. Въ Восточной Азіи и особенно

въ Японіи наблюдается эпидемическая болѣзнь „барибери“ или „как-ке“, состоящая въ одновременномъ воспаленіи многихъ нервовъ. — Въ настоящее время твердо установлено, что множественное воспаленіе нервовъ есть спутникъ многихъ психозовъ и что „червныя“ и „душевыя“ болѣзни не раздѣлены рѣзкою гранью.

Неврозы, функциональныя, т. е. не сопровождаемыя видимыми анатомическими измѣненіями, *нервныя болѣзни* (см. это сл.).

Неврологія, часть описат. анатоміи, излагающая ученіе о нервахъ.

Неврома, нервная опухоль, новообразованіе, сидящее на нервѣ или состоящее изъ нервной ткани. Н. крайне болѣзненна, особенно при давленіи, и обуславливаетъ жестокія періодическія невралгіи, иногда же, вслѣдствіе прижатія и нарушенія проводимости — чувство онѣмѣнія и болѣе или менѣе полную потерю чувствительности кожи въ области пораженнаго нерва, рѣже — судороги, контрактуры и параличи. Лѣченіе состоитъ въ оперативномъ удаленіи опухоли.

Невропатія, общее названіе для всякихъ страданій нервной системы.

Невропатологія, ученіе о нервныхъ болѣзняхъ.

Невротомія, операція перерѣзки нерва, производится при упорныхъ невралгіяхъ.

Невская бѣгга, см. *Ледовое побоище*.

Невская губа, самая восточная часть Финскаго залива, между Петербургомъ и Кронштадтомъ; им. 21 в. длины, 12 в. шир. и отъ 9 до 21 ф. глуб.

Невшатель (Neuchâtel, нѣмец. Neuenburg) 1) швейц. кантонъ между Берномъ, Ваадтомъ, Франціей и Невшатльскимъ озеромъ. Поверхность его vyplнена Юрскими горами и раздѣлена на менѣе возвышенную, богатую виноградниками часть — Виньёбль (Vignobles) или Ба (Bas), отличающуюся мягкимъ климатомъ, и на болѣе гористую, суровую, малоплодородную. — Монтань, въ кот. по преимуществу развито скотоводство. Н., за исключеніемъ небольшого пространства, орошаемаго системой р. Ду, лежитъ по системѣ р. Тьель и наполовину покрытъ пашнями, лугами и пастбищами; виноградники покрываютъ около $1\frac{1}{4}\%$ поверхности. Населеніе Н.-я (103732 ж. на пространствѣ въ 308 кв. км.), первоначально французск. происхожденія, теперь значительно смѣшалось съ другими народностями, и въ нѣкоторыхъ мѣстахъ встрѣч. до 25% говорящихъ на нѣмецкомъ языкѣ. Обученіе въ школахъ обязательно и безвозмездно. Изъ занятій жителей, кромѣ земледѣлія и скотоводства, здѣсь представляютъ значительное развитіе винодѣліе, фабрикація часовъ (Шо-де-фонъ и др.) и хронометровъ и пр.; развитію торговли много способствовало удавшееся, послѣ долгихъ усилій, соединеніе рельсовымъ путемъ Монтани съ Виньёблемъ. По основамъ своего демократическаго правленія Н. сходенъ съ другими швейцарскими кантонами; законодательная власть находится въ рукахъ Большаго совѣта (Grand Conseil), избираемаго прямымъ и всеобщимъ народнымъ голосованіемъ на 3 года (по 1 депутату на каждые 1000 ж.), а исполнительная власть въѣрена государственному совѣту (Conseil d'Etat), состоящему изъ 7 членовъ, избираемыхъ тѣмъ же порядкомъ и на тотъ же срокъ; охватившее мно-

гіе швейцарскіе кантоны съ 1863 г. демократическое движеніе въ пользу пересмотра конституціи коснулось въ 1879 г. и Н.-я: въ этомъ году народное голосованіе вотировало законъ о факультативномъ референдумѣ по требованію 3000 избирателей. 2) Н., гл. г. одноименнаго швейцарск. кантона, расположенъ при одноименномъ озерѣ, по террасамъ подошвы горы Шомона, покрытой виноградниками и лѣсомъ. Въ Н.-ѣ находятся академія, обсерваторія, этнографическо-археологическій и естественно-историческій музеи, картинная галлерія и т. п. учрежд.; 15612 ж., занимающихся фабрикаціей часовъ, брильянтовыхъ издѣлій и торговлей виномъ, сырмомъ и пр.

Невшательское озеро, (по-нѣмец. Нейенбургское оз., въ средн. вѣка Lacus Eburodunensis), 3-е по величинѣ (240 кв. км.) озеро Швейцаріи, ограниченное съ зап. живописнымъ Виньёблемъ (см. кант. *Невшатель*). Съ проведеніемъ прибрежной желѣзнодорожной линіи Н. о. потеряло свое прежнее важное значеніе для судоходства.

Невьянскій заводъ (Нейвинскій), обширный желѣзодѣлательный, чугуно-литейный и золотопромышленный зав. Пермской губ., Екатеринбургскаго уѣз., при р. Нейвѣ; на немъ работаетъ отъ 3 до 5 тыс. рабоч. Заводъ существуетъ уже съ 1699 г., почему его называютъ также *Старымъ*; въ 1702 г. Петръ I отдалъ его въ вѣчное владѣніе Н. Демидову; внукъ послѣдняго продалъ его въ 1769 гг. Яковлеву. Селеніе при заводѣ насчитыв. 16066 ж., между котор. много единовѣрцевъ и раскольниковъ.

Невѣжа, или *Невожа*, рѣка Ковенской г., правый притокъ Нѣмана, до 190 в. дл. Во времен. Ганзейскаго союза судоходство по Н.-ѣ было весьма значительно, тогда какъ теперь она доступна для мелкихъ судовъ всего верстъ на 15; Н. служила границей между Литвою и Жмудскимъ княжествомъ.

Невѣровский, Дмитрій Петровичъ, генералъ, род. въ 1771 г., рано поступилъ въ военную службу и участвовалъ въ войнахъ съ Турціей и съ Польшей; въ 1804 г. былъ произведенъ въ генераль-майора, а въ 1811 г. назначенъ командиромъ 27 пѣхотной дивизіи, во главѣ которой онъ 2 августа 1812 г. полъ Краснымъ выдержалъ атаку авангарда французской арміи. Н. отличился также при Бородинѣ и въ другихъ сраженіяхъ этого и слѣдующаго годовъ. Смертельно раненный въ битвѣ при Лейпцигѣ (1813), Н. умеръ черезъ нѣсколько дней.

Невѣсомнѣя (imponderabilia), гипотетическія вещества (теплородъ, свѣтовое вещество, электрич. и магнитн. жидкости), присутствіемъ кот. въ тѣлахъ объясняли прежде явленія теплоты, свѣта, электричества и магнетизма. Ученіе о Н.-хъ оставлено современной наукой, которая сводитъ указанныя выше явленія къ колебаніямъ эфира или молекулъ тѣла.

Негаленнія, древне-германская богиня плодородія и мореплаванія.

Негалатахъ, портовый гор. въ индо-британск. президентствѣ Мадрасъ, при Бенгальскомъ зал. и Мадрасо-Каликатской жел. дор.; 53855 ж.

Негативъ, см. *Фотографированіе*.

Негелли, Карлъ Вильгельмъ, ботаникъ, род. въ 1817 г., былъ проф. ботаники въ Цюрихѣ, съ 1857 г. преподаетъ въ Мюнхенѣ. Н. обогатилъ всѣ отдѣлы ботаники капитальными изслѣдованіями

онъ разработалъ съ точки зрѣнія исторіи развитія морфологию низшихъ тайнобрачныхъ, изучилъ образованіе клѣтки и молекулярное строеніе ея, далъ систематическое описаніе водорослей, представилъ весьма цѣнные изслѣдованія относительно тѣхъ янобрачныхъ, у которыхъ разграниченіе видовъ особенно трудно вследствие существованія гибридныхъ или постоянныхъ промежуточныхъ формъ; онъ доказалъ, что у *Mierogaea* процессъ образованія новыхъ промежуточныхъ видовъ путемъ трансформизма продолжается и нынѣ и находится въ зависимости отъ окружающихъ условий. Въ новѣйшее время Н. посвятилъ себя главн. обр. изученію бактерій. Важнѣйшіе труды: „Die neuere Algensystematik“, „Zur Entwicklungsgeschichte des Poilens“, „Entstehung und Begriff der naturhistorischen Art“, „Das Mikroskop“ и др.

Неглиже (франц. négligé, отъ лат. negligere), утреннее домашнее платье.—*Неглижеровать*, неградиво относиться къ чему-либо.

Неготинъ, гл. г. округа Крайна въ Сербіи, близъ Дуная; 4530 ж.; ведетъ оживленную торговлю съ Румыніей; въ 1813 г. Н. былъ мѣстомъ кровопролитныхъ битвъ между сербами и турками.

Негоціантъ (отъ лат. negotium, дѣло), купецъ, ведущій обширныя торговыя сношенія, особенно съ отдаленными странами.

Negotiorum gestio, въ римскомъ правѣ добровольно принятое веденіе чужихъ дѣлъ (не по порученію доверителя и не по долгу службы), особенно часто имѣвшее мѣсто въ случаяхъ продолжительнаго или безвѣстнаго отсутствія какого-нибудь лица. Возникшая изъ *N. g.* для обѣихъ сторонъ обязанности касались болѣе добровольнаго представителя по чужимъ дѣламъ (такъ наз. *negotiorum gestor*), чѣмъ лица представляемаго (*dominus negotii*).

Негретте, см. сл. *мериносы*.

Негри, Кристофоро, италіанскій политич. дѣятель и писатель, род. въ 1809 г., съ 1843 г. состоялъ проф. политич. наукъ при падуанскомъ университет., принималъ дѣятельное участіе въ движеніи 1848 г., затѣмъ состоялъ въ дипломатич. корпусѣ, съ 1874 г. удалился отъ дѣлъ и поселился въ Туринѣ. Важн. труды: „Memorie storico-politiche dei Greci e dei Romani“; „Grandezza italiana“; „La storia politica dell'antichità paragonata alla moderna“ и др.

Негртосы, одна изъ 2 группъ папуаскаго племени. Н. малорослы (мужчины 1,5 метр., женщины 1,4 метр.), брахичефалы; прогнатизмъ у Н-овъ невеликъ; носъ плоскій и широкий, волосы курчавы, кожа матоваго темно-бронзоваго цвѣта. Н. живутъ въ числѣ около 1 милл. внутри Филиппинскихъ о-овъ; малайцы называютъ ихъ „агта“ или „агта“. Агта обитаютъ въ дѣсахъ и стоятъ на самой первобытной ступени культуры. Къ Н-амъ принадлежатъ также жители Андаманскихъ о-овъ; къ нимъ же относятъ иногда и нѣкоторыя другія племена на о-вахъ Нинобарскихъ, Явѣ и проч. Къ Н-амъ причисляютъ и сакаи, живущіе на полуостровѣ Малаккѣ, хотя они сильно отличаются отъ Н-овъ-островитянъ: цвѣтъ кожи ихъ совершенно черный, волосы длинныя, лицо не похоже на фізіономію негра или папуаса. Родство Н-овъ съ папуасами, оспаривавшееся Уоллесомъ и Вирховымъ, впервые доказалъ Н. Н. Милухо-Маклай, которо-

му слѣдуютъ Пешель, называющій Н-овъ „азиатскими папуасами“, Ратцель и мн. др. Н. почти забыли свой языкъ и говорятъ на малайскихъ нарѣчіяхъ, сохраняя, однако, папуаское удареніе и нѣкоторыя слова. Прежде Н. были распространены на гораздо большемъ пространствѣ—въ юго-вост. Азіи и Океаніи, какъ показали недавнія находки Н-скихъ череповъ.

Негропонтъ, остр., см. *Зобел*.

Негрось (*Буласъ*), остр. къ сѣверу отъ о. Минданао, заним. 12098 кв. влм. съ 197906 жит. и производитъ въ изобиліи рисъ, какао и пр.

Негрудци 1) Константинъ, румынск. писатель, род. въ 1809 г., воспитывался подъ влияніемъ эмигранта Банковича; въ 1821 г. участвовалъ въ сраженіяхъ въ Молдавіи, вслѣдствіе чего долженъ былъ вмѣстѣ съ отцомъ бѣжать въ Бессарабію. Здѣсь Н. познакомился съ Пушкинымъ, научился разнымъ яз. и черезъ 3 года опять вернулся на родину. Въ 1861 г. онъ былъ министромъ и затѣмъ нѣсколько лѣтъ членомъ національнаго собранія. Различныя жизненныя неудачи выработали изъ Н. мрачнаго скептика, что отражается и на его произведеніяхъ. Кромѣ переводовъ (изъ Пушкина, Ант. Кантемира, Гюго) Н. писалъ историческія повѣсти, сцены, комедіи (нѣкоторыя до сихъ поръ играютъ; лучшая — „Муза де-ла-Бурдуэни“) и историческія поэмы („Апродуль Пуриче“ о Стефанѣ В.). Ум. Н. въ 1868 г. 2) Н., Яковъ, сынъ предыдущаго, современ. румынск. поэтъ и драматургъ, род. въ 1843 г. въ Яссахъ, получилъ юридич. образованіе въ берлинскомъ университет., затѣмъ былъ профес. въ Яссахъ и Бухарестѣ, съ 1880 г.—членъ румынской академіи. Въ 1867 г. Н. основалъ журналъ „Convorbiri Literare“, на страницахъ котораго и появилась большая часть его произведеній, изъ которыхъ отмѣтимъ (вышедш. также отдѣльными изданіями): „Poésie“, сборн. лирич. стихотвореній, балладъ и сентенцій, „Miron si Florica“, идиллія въ 5 пѣсняхъ, „Sorii dera natura“, сборн. повѣстей и очерковъ, романъ „Mihailu U eapci“, нѣсколько комедій и др.

Негры, по новѣйшимъ изслѣдованіямъ Пешеля и др., чернокожіе обитатели Африки за исключеніемъ на сѣверѣ *хамитовъ* (см. это сл.), на юго-западѣ готтентотовъ и бушменовъ, а также нѣкоторыхъ племенъ экваторіалин. Африки, акка и друг. (вполнѣ точно разграниченіе племенъ еще не установлено, и вопросъ остается спорнымъ). Н., по Пешелю, распадаются на суданскихъ Н-овъ и Н-овъ банту; границей суданскихъ Н-овъ на сѣверѣ можетъ считаться линія отъ Сенегала къ Тимбукуту и къ оз. Чадъ, откуда Н. клиномъ врѣзаются въ Сахару, доходя до Феццена; къ востоку отъ оз. Чадъ Н. не заходятъ далѣе 10° с. ш.; на югѣ границей суданскихъ Н-овъ служитъ линія отъ зал. Біафра къ оз. Укеревер; на востокѣ Н. доходятъ до Мила. Банту заселяютъ Африку къ югу отъ суданскихъ Н-овъ, за исключеніемъ юго-зап. угла ея, гдѣ живутъ готтентоты и бушмены. Численность Н-овъ въ указанныхъ предѣлахъ можетъ быть опредѣлена по новѣйшимъ даннымъ не болѣе, какъ въ 120 милл.; изъ нихъ около 1/3 составляютъ банту, а 2/3—суданскіе Н. Н.—не аборигены Африки. Въ древности Африка была населена племенемъ, сильно отличавшимся отъ Н-овъ, остатки котораго пред-

ставляють готтентоты, бушмены, акка и проч. Н. смѣнявшіе этихъ аборигеновъ, не сохранились въ чистомъ видѣ, а смѣшались какъ съ туземцами, такъ и съ хамитами. Расовые признаки типичнаго Н-а слѣдующіе: долихоцефальный черепъ (по К. Пассавану, 60% Н.—долихоцефалы, 30%—мезоцефалы, 10%—брахицефалы; у банту долихоцефаловъ насчитывается 92%), толстыя и твердыя черепныя кости, мозгъ меньше, и извилины его не такъ развѣтвены, какъ у бѣлыхъ. Лицо у Н-а прогнатично (лицевой уголъ немного болѣе 70°), лобъ низкій и круглый, большія глазницы. Глаза у Н-овъ черныя, носъ плоскій, какъ бы сдавленный, съ толстыми, широкими ноздрями. Ротъ большой, губы вздутыя и толстыя, темно-краснаго цвѣта; маленькія, толстыя уши дополняютъ характерную фizioномію Н-а. Зубы Н-а сидятъ косо, очень велики и отличаются ослѣпительной бѣлизной (сни не гниютъ и не выпадаютъ, какъ у европейцевъ). Кожа толста и мало чувствительна; цвѣтъ ея темный, самыхъ разнообразныхъ оттѣнковъ, отъ чернаго, какъ смоль, до кори чневаго и темно-сливаваго. Волосы у Н-овъ курчавы, черны и коротки (иногда попадаютъ и рыжіе М.); волосы на тѣлѣ нѣ такъ густы, борода и усы очень рѣдко встрѣчаются. Н. рождаются свѣтло-сѣрыми, съ шелковистыми волосами каштановаго цвѣта, и только на 3 году у суданскихъ Н-овъ развивается пигментъ, а волосы загибаются. Тѣло-сложения Н. очень крѣпкаго и сильнаго, высокаго роста (отъ 1670 до 1830 мм.); туловище у Н-овъ короче, но конечности несравненно длиннѣе, чѣмъ у бѣлыхъ, шея толстая и короткая. По физической силѣ и способности къ работѣ въ жаркомъ климатѣ Н-ѣ стоитъ выше европейца. Железы Н-а достигаютъ необычайнаго развитія; пульсъ обыкновенно не выше 60. Н. (какъ и всѣ обитатели тропическихъ странъ) развиваются быстро, но и скоро старѣютъ; способность къ дѣторожденію прекращается у женщинъ на 31 году. Чувствительность у Н-овъ рѣшительно преобладаетъ надъ другими сторонами Н-ѣ очень вспыльчивъ и горячъ, но въ то же время добродушенъ и даже sentimentalенъ; онъ отличается веселостью, склоненъ къ танцамъ и зрѣлищамъ, безпеченъ и мало думаетъ о завтрашнемъ днѣ. Однако, иногда Н-омъ овладѣваетъ отчаяніе или неутолимая жажда мести, онъ становится замѣчательно выносливымъ и хладнокровнымъ. Жестокость Н-а къ непріятелямъ, рабамъ и подчиненнымъ не знаетъ удержа, а религиозный фанатизмъ способенъ сдѣлать изъ него настоящаго зверя. Въ умственномъ отношеніи Н-ѣ сильно отличается отъ европейца. Необыкновенно развитая фантазія составляетъ преобладающую силу его души, отвлеченное же мышленіе ему мало доступно. Н. одарены замѣчательною способностью подражанія и громадной памятью, благодаря чему они быстро усваиваютъ чужіе языки. Негрит. дитя обыкновенно развивается быстрѣе европейскаго и первоначально легко поддается воспитанію, но съ годами дальнѣйшее умственное развитіе становится все болѣе труднымъ. Разумѣется, трудно опредѣлить, что въ характерѣ Н-а принадлежитъ къ расовымъ особенностямъ (и есть ли въ немъ такіа неизмѣняемыя особенности) и что является продуктомъ жизненной обстановки и исторіи. Африканскіе Н.

стоятъ на очень различныхъ ступеняхъ культуры. Въ то время, какъ многіе народы экваторіальн. Африки еще живутъ въ лѣсахъ, негританскіе народы въ Суданѣ образуютъ болѣе или менѣе правильныя государства и достигли сравнительно значительныхъ успѣховъ въ земледѣліи и нѣкоторыхъ ремеслахъ (особенно фулахи). У иныхъ племенъ женщина считается вещью, даже менѣе цѣнной, чѣмъ скотъ, а у другихъ женщины вполне свободны и во всемъ равноправны съ мужчинами (дагомейцы). Религія Н-овъ такъ же различна, какъ и культура. Большинство Н-овъ держатся разнообразныхъ видовъ фетишизма и анимизма, но въ Суданѣ и экватор. Африкѣ среди нихъ быстро распространяется исламъ, проповѣдуемый арабскими купцами. Число Н-овъ-магометанъ нельзя съ достовѣрностью опредѣлить, но оно, во всякомъ случаѣ, весьма значительно. Христіанскіе миссіонеры принимаютъся Н-ами болѣею частью гостеприимно, но успѣхи ихъ очень не велики.—Сѣверо-американскіе Н. значительно отличаются отъ африканскихъ, благодаря перемѣнѣ климата и условій жизни, а также и прямому и косвенному влиянію бѣлыхъ. Физическій типъ сѣв.-америк. Н-овъ не успѣлъ еще значительно отдалиться отъ африканскаго, но въ культурномъ отношеніи Н. въ Соед. Штатахъ сдѣлали большіе успѣхи, подтверждая тѣмъ свою способность къ цивилизаціи; изъ ихъ среды вышли многіе замѣчат. люди: государствен. дѣятели, генералы, адвокаты, артисты. Южно-американскіе Н., находясь въ худшемъ положеніи, остались на уровнѣ нравственныхъ и умственныхъ понятій своихъ африканскихъ родичей. Всѣхъ Н-овъ ввезено было въ Америку не менѣе 15 милл. Въ настоящее время въ Америкѣ Н-овъ (вмѣстѣ съ помѣсяями) считается до 24 милл., о томъ числѣ около 3 милл. въ Соед. Штатахъ. В. немальчествѣ Н-овъ см. *рабство*.—Ср. *Гельвольда*, „Естественная исторія племенъ и народовъ“, т. II; *R. Hartmann*, „Die Nigritier“ (1876); „Die Völker Afrika's“ (1880); *Wood*, „The natural history of Man“, t. I.—*Негритянскіе языки* изучены вообще очень мало, и большинство ихъ еще не удалось классифицировать. Изъ нихъ выдѣлена только одна южно-африканская группа языковъ банту, представляющая самостоятельное семейство; кромѣ того дознано родство фулахскихъ языковъ между собой, но мѣсто ихъ въ классификаціи еще не указано. Между остальными же негрит. языками до сихъ поръ тщетно пытались найти какое-нибудь родство. О негрит. языкахъ см.: *F. Müller*, „Grundriss der Vergleichenden Sprachwissenschaft“, Bd. I; *R. Cust*, „Sketch of the modern languages of Africa“; *Bleek*, „Comparative grammar of the South-african languages“.

Негусъ-Негестъ (царь царей), обыкновенно просто „негусъ“, титулъ абиссинскихъ царей.

Недарту, каналъ, соединяющій р. Ріонъ съ р. Пичорою (Кутаисская губ.); начинается въ 3 в. отъ устья Пичоры и впад. въ Ріонъ въ 17 в. отъ Поти. Н. сохранился еще отъ временъ римлянъ; онъ вырытъ въ VI в., при императорѣ Юстиніанѣ, съ стратегической цѣлью—во время войны съ персидскимъ царемъ Хозроемъ.

Недвижимость, или *недвижимыя вещи* (латин. *res immobilies*), категорія вещей, пользующихся

вслѣдствіе ихъ выдающагося экономическаго значенія, усиленною юридическою охраною. Къ недвиж. вещамъ принадлежатъ земля и все, что органически или хотя и искусственно, но прочно и неразрывно связано съ нею (напр., растенія, зданіе). Особенное юридическое значеніе Н-и выступаетъ главн. обр. въ мѣрахъ, принимаемыхъ государствомъ для точнаго опредѣленія границъ принадлежащаго каждому въ отдѣльности земельного участка (межеваніе), а также въ строгомъ нормированіи правилъ, касающихся перехода права собственности на недвиж. имущества отъ одного лица къ другому (крѣпостной порядокъ совершенія актовъ, ввѣдь во владѣніе).

Неджати, классическій турецкій лирикъ XV-го в., род. въ Амасіи (въ Мал. Азій), получ. хорошее образование, затѣмъ былъ воспитателемъ сыновей султана Баязета II; ум. въ 1506 г. Слава Н. основана на сборникѣ лирич. стихотвореній („Диванъ“), которыя, при однообразіи мотивовъ (описанія весны, волнений любви и ревности), отличаются рѣдкой граціей и красотой отдѣльных образовъ, замѣчат. благозвучіемъ и плавностью стиха.

Недждѣ, часть внутренняго пустыннаго плоскогорія Аравіи, лежащая къ югу отъ Джебель Шаммара и пересѣченная горными цѣпями, голая скалистая вершина которыхъ большую часть года покрыты снѣгомъ; вблизи Евфрата страна хорошо орошена и плодородна. Н. славится своими чистокровными арабскими лошадьми и превосходной породой овецъ-курдюковъ; вообще же область эта еще мало изслѣдована. Главн. г.—Ріадъ, близъ бывшаго гл. г. вагабитовъ (магометанская секта)—Дерейя, разрушеннаго въ 1818 г. египетскимъ пашей Ибрахимомъ.

Недждѣфъ, гор., см. *Мешедъ-Ам.*

Недобросовѣстное владѣніе, такое незаконное владѣніе чужимъ имуществомъ, при которомъ владѣлецъ сознаетъ неправоту своего владѣнія, въ отличіе отъ *добросовѣстнаго владѣнія*, которое, будучи также незаконнымъ, основывается: однако, на ложномъ представленіи владѣльца о принадлежащемъ ему правѣ владѣнія. Сомнѣніе владѣльца въ законности его права на пользованіе имуществомъ недостаточно для признанія такого владѣнія недобросовѣстнымъ. Различіе между недобросовѣстнымъ и добросовѣстнымъ в-іемъ имѣетъ весьма важное практическое значеніе: юридическія послѣдствія, вытекающія изъ того и другаго вида владѣнія не одинаковы. Недобросовѣстный владѣлецъ является сознательнымъ нарушителемъ юридическаго порядка, а потому гражданская ответственность такого владѣльца значительно шире, чѣмъ гражданская отвѣтственность добросовѣстнаго владѣльца. По общему правилу недобросовѣстный владѣлецъ обязанъ возратить законному владѣльцу какъ имущество, находившееся въ незаконномъ владѣніи, въ томъ состояніи, въ какомъ оно было до завладѣнія, такъ и доходы, собранные за все время Н-аго в-ія, между тѣмъ какъ добросовѣстный владѣлецъ чужаго имущества, при возвращеніи его собственнику, не обязанъ возвращать полученные имъ доходы; эта обязанность наступаетъ для него лишь съ момента возбужденія судебного спора. Далѣе, добросовѣстный владѣлецъ отвѣчаетъ только за умышлен-

ный вредъ или ущербъ въ чужомъ имуществѣ; на недобросовѣстнаго владѣльца возлагается отвѣтственность даже и тогда, когда вредъ произошелъ отъ простой небрежности или отсутствія заботливости, свойственной всякому добросовѣстному хозяину. Наконецъ, недобросовѣстный владѣлецъ лишается права требовать вознагражденія за издержки, произведенныя имъ въ чужомъ имуществѣ. Так. обр. юридич. отвѣтственность за Н. в. построена на началахъ гражданскомъ и карательномъ: владѣніе чужимъ имуществомъ, при сознаніи неправоты владѣнія, разматривается не только какъ нарушеніе интереса частнаго, но и какъ нарушеніе интереса общественнаго.

Недригайловъ, въ просторѣчій *Дригайловъ*, заштатный г. Харьковской губ., Лебединскаго уѣзда, при рр. Сулѣ и Недригайловкѣ; 6350 жит. Н. возникъ въ концѣ XVI или въ началѣ XVII в., какъ укрѣпленіе для защиты отъ нападений татаръ; въ 1647 г. гор. уступленъ Польшею Россіи, а въ слѣдующемъ голу вошелъ въ составъ Сумскаго полка и участвовалъ въ малороссійск. смутахъ; въ 1719 г. вошелъ въ составъ Кіевской губ., въ 1728 до 1796 г. былъ уѣздн. гор. Харьковской губ.

Недѣльщикъ, судебный приставъ до-Петровской Руси. Н-и составляли особую корпорацію при судебныхъ дѣлахъ. Ихъ функціи состояли въ оповѣщеніи сторонъ о вызовѣ ихъ въ судъ и доставленіи ихъ къ суду. При вступленіи въ должность они представляли поручныя записи, называвшіяся *заговоромъ*, въ аккуратной уплатѣ могущихъ пасть на нихъ взысканій. Имена Н-овъ и поручителей за нихъ—*заговорчицкоу*—вносились въ особыя книги, хранившіяся у дяквоу. Сами Н-и отправляли сопряженныя съ ихъ должностью обязанности лишь въ предѣлахъ города, для вызова же въ судъ уѣздныхъ людей каждый Н. содержалъ при себѣ по семи *вздокоу*, также записанныхъ у дяквоу. Н-и вѣдоки получали опредѣленное закономъ денежное вознагражденіе (*вѣдь*) съ вызываемыхъ лицъ, разсчитанное по числу верст. Н-и употреблялись также и для поимки татей. Главн. узак. о Н-ахъ см. въ Судебникѣ Ивана III, ст. 28—36, Судебн. Ивана IV, ст. 44—50, 53, 54, Уложеніи 1649 г., глава X. Подробнѣе о нихъ же—см. соч. г. Дмитриева: „Исторія судебныхъ инстанцій“.

Недѣля (слав. седмица), періодъ времени, состоящій изъ 7 сутокъ и своимъ введеніемъ во времяисчисленіе обязанный, повидимому, луннымъ фазамъ, чередующимся приблизительно черезъ каждые 7 дней; древніе писатели производятъ происхожденіе Н-и отъ 7 извѣстныхъ древности планетъ. Н. была знакома уже вавилонянамъ, кот., подобно позднѣйшимъ египтянамъ и римлянамъ, дали отдѣльнымъ днямъ ея названія планетъ и, въ то же время, божествъ—Солнца, Луны, Марса, Меркурія, Юпитера, Венеры и Сатурна. У евреевъ понятіе о Н-ѣ было тѣсно связано съ религиознымъ культомъ въ томъ отношеніи, что одинъ день, называвшійся у нихъ „сabbatъ“ и заключавшій собою недѣльный циклъ, посвящался полному отдыху отъ работъ; для остальныхъ же дней Н-и они наименованій не имѣли, а обозначали ихъ первыми буквами алфавита. У грековъ первонач. мѣсяць дѣлился на 10-дневныя Н-и, декады (заимствованныя вполн. 1-й

франц. республикой), а у римлян до эпохи империи—9-дневная, *nonae*; къ тѣмъ и другимъ 7-ондвая Н. перешла отъ египтянъ. Германскіе народы, имѣвшие, повид., всегда 7-дневную Н-ю, заимствовали названія большинства дней ея отъ римлянъ, передѣлавъ лишь ихъ сообразно съ собственными наименованіями божествъ. Христіанская церковь переняла Н-ю отъ евреевъ.

Неемія, совмѣстно съ Ездрой—возстановитель іудейскаго царства послѣ вавилонскаго плѣненія. Начавъ свою дѣятельность въ санѣ кравчаго при персидск. царѣ Артаксерксѣ Лонгиманѣ, Н. въ 445 г. до Р. Х. назначенъ былъ наместникомъ Іудеи и, несмотря на сопротивление самарянъ и друг. скрестн. племень, основалъ на мѣстѣ разрушен. и опустѣвшаго Іерусалима колонію, окружилъ ее стѣнами, возстановилъ богослуженіе въ прежнемъ его порядкѣ и въ 430 г. возвратился въ Персію. Книга Неемии, или 2-я книга Ездры, представляетъ продолженіе ованнаго частью на запискахъ вышеназванныхъ событій, частью—на извлеченіяхъ изъ подобныхъ записей изложенія историч. судьбъ іудейскаго племени отъ вавилонскаго плѣненія до воцаренія Дарія Нота.

Нееръ (Neer), ванъ-деръ, 1) Аартъ, знаменитый голландскій пейзажистъ, род. ок. 1619 г., ум. ок. 1683 г. Главнѣйш. и отличительный характеръ его пейзажей—вечерній полумракъ. Небольшое озеро среди темнаго лѣса, уединенный тихій каналъ съ отраженіемъ луны, красноеглатое зарево пожара въ ночной тиши и зимніе виды на льды рѣкъ Голландіи съ жанровыми сценками—обычные сюжеты его картинъ, выполненныхъ съ непрежудженною прелестью. 2) Н., Эглонъ, сынъ предыдущаго, род. въ 1643 г., ум. въ 1703 г.; писалъ историческія картины и жанры, въ которыхъ выказываетъ большой вкусъ и по превосходной техники приближается къ лучшимъ мастерамъ нидерландск. школы. 3) Н. (Neher), Михаилъ, извѣстный нѣмецкій жанровый и архитектурный живописецъ, род. въ 1798 г., ум. въ 1876 г. Его картины отличаются простотою, правдивостію, хорошимъ рисункомъ, свѣжимъ колоритомъ и знаніемъ перспективы.

Неефе (Neefe), Христіанъ Готтлобъ, нѣмец. композиторъ, род. въ 1748 г., былъ придворнымъ органистомъ въ Боннѣ, гдѣ у него бралъ уроки музыки великій Бетховенъ, будучи мальчикомъ; ум. въ 1798 г. Изъ многочисл. его произведеній можно отмѣтить: нѣсколько пѣсенъ къ текстамъ Клопштока и Гердера, оперетты: „Die Apotheke“, „Heinrich und Lyda“, „Der neue Gutsherr“.

Неефъ (Neefs), Питеръ старшій, извѣстный архитектурный живописецъ нидерландской школы, род. ок. 1580 г., ум. въ 1651 г. Его многочисленные картины изображаютъ по большей части внутренній видъ церквей, освѣщенныхъ факелами и свѣчами. Перспектива, линейная и воздушная, превосходны. Отдѣлка тонка, колоритъ нѣженъ и замѣчательно чистъ.

Незабитовскій, Василій Андреевичъ, талантливый юристъ, род. въ 1824 г. въ г. Радомыслѣ, Кіевской губ., въ семьѣ канцеляриста, образованіе получилъ во 2-й кіевской гимназіи и на юридич. факультетѣ кіевского университета; по окончаніи курса въ 1841 г. нѣкоторое время служилъ въ

кіевской палатѣ гражданскаго суда, затѣмъ былъ преемникомъ Н. Х. Бунге по каздрѣ законовъ казеннаго управленія при Нѣжинскомъ лицейѣ, съ 1853 г. занялъ каздрѣ междунарднаго права при кіевскомъ университетѣ, въ 1858—60 гг. одновременно съ этимъ читалъ финансовое право, былъ деканомъ юридическаго факультета, затѣмъ прозекторомъ; ум. въ 1883 г. въ Кіевѣ. Являясь въ области своей специальности глав. обр. послѣдователемъ Геффера, автора книги „Das Eu ropäische Völkerrecht der Gegenwart“, Н. въ своихъ лекціяхъ и ученыхъ трудахъ особенно тщательно разработалъ вопросъ о дѣржавѣ, какъ о междунардной единицѣ и субъектѣ междунарднаго права, и о военномъ правѣ, но нерѣдко дѣлалъ экскурсіи и въ область исторіи русскаго права, куда его увлекла искренній, глубокий патриотизмъ. Труды Н-го изданы по смерти его подъ редакціей профессора Романовича-Славатинскаго въ 1884 г.; важнѣйшіе изъ нихъ: „Ученіе публицистовъ о междунардномъ владѣніи“; „Новѣйшіе проекты междунарднаго права“; „О податной системѣ въ Московскомъ государствѣ со времени установленія единойдержавія до введенія подушного оклада“ и „О чиншевомъ владѣніи въ западныхъ губерніяхъ“.

Незабудка, *Myosolis*, род. сем. *Asperifoliaceae*, одно- или многолѣтн., рѣдко голая трава, съ попережн. листьями, голубыми, розово-красными или бѣлыми цвѣтами. Около 40 видовъ въ умѣрен. поясахъ восточн. полушарія.—*M. palustris*, продолговато-ланцетовидн. листья, небесно-голубые цвѣты, растетъ на влажныхъ лугахъ и ручьяхъ; очень любимый цвѣтокъ, разновидность котораго, *M. p. semperflorens*, въ виду долгаго періода цвѣтенія, охотно разводится въ садахъ.

Незаконпорожденные дѣти. Съ теоретической точки зрѣнія подъ именемъ незаконнаго можно разумѣть всякаго ребенка, который былъ зачатъ матерью въ то время, когда оба виновника сего зачатія—отецъ и мать—не состояли между собою въ законномъ бракѣ. Положительная законодательства, однако, въ виду процессуальныхъ затрудненій, которыя сопряжены съ опредѣленіемъ времени и лицъ мужскаго пола, имѣющихъ отношеніе къ моменту зачатія, нерѣдко ступаютъ отъ указанной формулы. Наиболее близки къ ней опредѣленія права римскаго и французскаго гражданскаго кодекса. Въ прусскомъ правѣ предположеніе о законности или незаконности рожденія связывается не столько съ моментомъ зачатія, сколько съ моментомъ рожденія. Того же принципа держится и наше законодательство которое строго слѣдуетъ презумпціи: „супругъ матери есть отецъ ребенка“ (*pater est quem iustae nuptiae demonstrant*), пока противное не доказано. Понятіемъ законности рожденія опредѣляется значеніе даннаго лица, какъ члена семьи и рода, принадлежность его къ изв. сословію и пользованіе соотвѣствующими сословными правами, право имени, чести и, наконецъ, право наследованія по закону. Признаніе лица Н-ымъ влечетъ для него полное лишеніе всѣхъ этихъ правъ, которыя онъ имѣлъ бы, какъ законный сынъ своего отца. Различіе между положеніемъ законности и незаконности слишкомъ велико, для того, чтобы законодательство не стремилось обставить порядокъ признанія незаконности извѣстными

условіями. Въ этомъ отношеніи всё законодательства сходится между собою, ограничивая въ большей или меньшей степени иска незаконности рожденія со стороны лицъ, имѣющихъ на нихъ право, *сроковъ* и *самыхъ предметовъ доказательствъ*. Русскій законъ предоставляетъ право такого иска при жизни супруга матери ребенка—только сему послѣднему (супругу). Это его право переходитъ къ его наслѣдникамъ только въ томъ случаѣ, когда онъ умеръ ранѣе погашенія иска давностью, и если при жизни своей онъ не признавалъ ребенка законнымъ. Стороннія лица, имѣющія въ дѣлѣ признанія даннаго лица законнымъ или незаконнымъ какой-нибудь интересъ, допускаются къ спору лишь въ томъ случаѣ, когда ребенокъ родился позже 306 дней (maximum периода беременности по нашему закону; minimum'омъ считается промежутокъ въ 180 дней) по прекращеніи брака. Что касается сроковъ предъявленія иска, то они опредѣляются слѣдующими цифрами: супругъ матери ребенка сохраняетъ свое право на искъ въ томъ случаѣ, если онъ жилъ въ моментъ рожденія ребенка въ предѣлахъ государства въ теченіе 1 года, а если жилъ за границей, то въ теченіе 2 лѣтъ со дня рожденія младенца. Право наслѣдниковъ на искъ погашается черезъ три мѣсяца послѣ смерти наслѣдателя или, если послѣдній умеръ ранѣе рожденія ребенка, то черезъ три же мѣсяца со дня этого рожденія. Право постороннихъ лицъ прекращается черезъ 6 мѣс. послѣ рожденія ребенка. Всѣ означенныя постановленія распространяются только на тѣ случаи, когда оспаривается законность рожденія при существованіи законнаго брака; въ тѣхъ же случаяхъ, когда отрицается законность и дѣйствительность самаго брака, или отрицается самый фактъ рожденія отъ извѣстной матери и т. п., дѣйствуютъ иныя правила. Столь же опредѣленно указываются въ законѣ и самые случаи, которые дѣлаютъ данное рожденіе незаконнымъ. Кромѣ зачатыхъ и рожденныхъ внѣ брака, относительно положенія которыхъ рѣдко можетъ быть какое-либо сомнѣніе, незаконными признаются: 1) дѣти, происшедшія отъ прелюбодѣянія, т. е. отъ незаконной связи находящейся въ супружествѣ женщины съ постороннимъ лицомъ, но въ этомъ случаѣ истецъ (законный мужъ) долженъ доказать, что онъ въ теченіе всего времени, къ которому относится зачатіе младенца, т. е. въ теченіе 306 дней предъ его рожденіемъ, былъ въ непрерывномъ отсутствіи и, слѣдовательно, находился въ условіяхъ невозможности супружескаго сожитія со своею женою (другія основанія такой невозможности, напр. болѣзнь, закономъ не упоминаются). 2) Рожденные ранѣе, чѣмъ черезъ 180 дней послѣ заключ. брака, если только мужъ матери ребенка отрицаетъ законность его рожденія. Въ обоихъ приведенныхъ случаяхъ споръ, однако, не допускается, если истецъ ранѣе смотрѣлъ на ребенка, какъ на законнорожденного (обращался съ нимъ, какъ со своимъ сыномъ или дочерью, заботился о содержаніи его и воспитаніи, записалъ его въ метрич. свидѣтельствѣ законнорожденнымъ и т. п.). 3) Рожденные позже 306 дней по прекращеніи брака (путемъ смерти мужа или разводомъ). 4) Прижитые въ бракъ, который по приговору надлежащаго суда признается незаконнымъ и недѣй-

ствительнымъ. 5) Дѣти разведенныхъ считаются Н-ыми лишь въ томъ случаѣ, если основаніемъ развода была признана природная неспособность мужа къ супружескому сожитію. Когда же бракъ расторгнутъ по причинѣ прелюбодѣянія матери, то дѣти признаются законными, если рожденіе ихъ до расторженія брака не было скрыто отъ мужа и если нѣтъ другихъ доказательствъ ихъ незаконности.—Положеніе незаконности исключаетъ всякую юридическую связь ребенка съ его родителями и съ родомъ послѣдняго. Связь эта можетъ быть возсоздана лишь путемъ *узаконенія* или посредствомъ *признанія* вѣнчаемыхъ дѣтей родителемъ. Дѣйствіе узаконенія состоитъ въ томъ, что Н-ый признается рожденнымъ въ законномъ бракѣ и такимъ обр. получаетъ всё права законнорожденного. Законодательство знаетъ два способа узаконенія: 1) черезъ послѣдующій бракъ родителей (*per subsequens matrimonium*), и 2) посредствомъ особаго акта верховной власти (*per rescriptum principis*). Эти формы, возникнувъ въ римскомъ правѣ, перешли и въ новыя законодательства, которыя, по мѣрѣ постепеннаго смягченія суровыхъ традиціонныхъ взглядовъ на отвѣтственность дѣтей за грѣхи родителей, улучшаютъ эти способы въ смыслѣ приспособленія ихъ къ возможно болѣе широкому примѣненію. Что касается русскаго законодательства въ его отношеніи къ этому вопросу, то объ узаконеніи трактовалось еще въ извѣстной екатерининской коммиссіи. Вопросъ, однако, не былъ доведенъ до конца. При Александрѣ I въ широкихъ размѣрахъ практиковалось узаконеніе путемъ особыхъ повелѣній. Такъ продолжалось до 1829 г., когда было запрещено давать ходъ прошеніямъ объ узаконеніи. При Александрѣ II указанная практика повелѣній была восстановлена. Наконецъ, въ мартѣ 1891 г. состоялась общая законодательная мѣра объ узаконеніи. Законъ 12 марта опредѣляетъ: «дѣти, рожденныя внѣ брака, кромѣ происшедшихъ отъ *прелюбодѣянія* (см. это сл.), узаконяются бракомъ ихъ родителей», причемъ «узаконенныя дѣти почитаются законными со дня вступленія ихъ родителей въ бракъ и пользуются съ этого времени всѣми правами законныхъ дѣтей, отъ сего брака рожденныхъ». Узаконеніе устанавливается опредѣленіемъ суда при особой процедурѣ, которой законодатель стремится предупредить случаи узаконенія чужихъ дѣтей. Наряду съ узаконеніемъ, сообщающимъ отношенію родителей полное свойство законнаго, въ европейскихъ законодательствахъ извѣстенъ институтъ *признанія* вѣнчаемыхъ дѣтей (*enfants naturels*) родителемъ, которое также устанавливаетъ между дѣтьми и отцомъ ихъ извѣстныя законныя отношенія. По французскому закону признаніе можетъ быть сдѣлано какъ въ самомъ актѣ о рожденіи, такъ и во всякомъ другомъ актѣ (нотариальномъ, судебномъ). Помимо этого добровольнаго признанія французскій законъ, во избѣжаніе запутанныхъ и сблзнительныхъ процессовъ, запрещаетъ вовсе дѣтямъ, внѣ брака рожденнымъ, доказывать свое происхожденіе отъ извѣстнаго отца (*la recherche de la paternité est interdite*), но допускаетъ искъ о происхожденіи отъ извѣстной матери. Гораздо мягче относится въ этомъ отношеніи къ незаконнымъ дѣтямъ германское право, которое позволяетъ имъ

отыскивать и отца. Признание родителями внѣбрачныхъ дѣтей по франц. праву устанавливаетъ между тѣми и другими связь личную, но не родовую; съ родными отца и матери, кромѣ братьевъ и сестеръ по крови, такіа дѣти не имѣютъ никакой связи. Они носятъ и наследуютъ имя своихъ родителей или того одного, къ кому признаны; наследуютъ послѣ родителей, но въ меньшей мѣрѣ, чѣмъ дѣти законныя; поступаютъ подъ законную власть родителей и на ихъ попеченіе. Но дѣти, происшедшія отъ прелюбодѣянія и вровосмѣшенія (enfants adulterins et incestueux), не пользуются правами признанія и имѣютъ только право, въ случаѣ нужды, требовать отъ родителей содержанія. Въ русскомъ правѣ извѣстенъ лишь одинъ случай признанія родителя—по судебному приговору. Угол. Уложение (ст. 994) постановляетъ, что въ случаѣ противозаконнаго сожитія неженатаго съ незамужнею, если родится младенецъ „отецъ обязанъ, сообразно съ состояніемъ, своимъ обезпечить приличнымъ образомъ содержаніе младенца и матери“. Но обязанность въ этомъ случаѣ простирается не отъ гражданского юридическаго отношенія, а основана на отвѣтственности за послѣдствія вины и проступка. Аналогично съ этимъ гражданскій законъ (ст. 663 Зак. Гр.) налагаетъ на виновнаго въ изнасилованіи обязанность доставить средства на содержаніе и воспитаніе незаконнаго младенца, на виновнаго въ вовлеченіи другой стороны въ бракъ, признанный впоследствии недействител. вслѣдъ обмана или принужденія—обязанность обезпечить участь дѣтей, рожденныхъ отъ этого брака (ст. 666). Новое время значительно смягчило прежне несправедливыя взгляды на Н-ыхъ. Но положеніе ихъ и до сихъ поръ оставляетъ желать многого. Оно представляется тѣмъ болѣе ненормальнымъ, что процентъ незаконныхъ рожденій повсюду довольно значителенъ. Въ разныхъ европейскихкихъ странахъ онъ колеблется отъ 0,14 $\frac{0}{0}$ (Болгарія) до 14,187 $\frac{0}{0}$ (Австрія). Въ Евр. Россіи онъ равенъ 2,72 $\frac{0}{0}$. Въ отдѣльныхъ мѣстностяхъ, особенно въ большихъ городахъ, а равно въ нѣкоторыхъ заокеанскихъ странахъ онъ далеко превышаетъ приведенный тахіумъ (въ Парагваѣ, напр., до $\frac{2}{3}$ всѣхъ рожденій незаконны). Съ другой стороны всяческія ограниченія Н-ыхъ въ правахъ какъ показала статистика, совсѣмъ не вліяютъ на незаконнорождаемость и такимъ обр. не достигаютъ тѣхъ цѣлей, какихъ ожидаетъ отъ нихъ законодатель (охрана чистоты и крѣпости семейныхъ узъ). А главное—отвѣтственность Н-ыхъ за грѣхи родителей противорѣчитъ основному принципу права: „никто не долженъ отвѣчать за преступленія и проступки другихъ“.

Незелецовъ, Александръ Ильичъ, профессоръ петербургскаго университета по кафедрѣ русской словесности. Исслѣдованія Н-а, посвященныя XVIII в.—Николай Ивановичъ Новиковъ, издатель журналовъ 1763—1785 гг. (Слб., 1875 г.) и „Литературныя направленія въ Екатерининскую эпоху“ (Слб., 1889 г.)—представляютъ сравнительно мало интереса какъ по количеству матеріала, такъ и по способу обработки. Труды его, посвященные новѣйшимъ русскимъ писателямъ: „Тургеневъ въ его произведеніяхъ“ (1885) и „Островскій въ его произведеніяхъ—первый періодъ дѣятельности“ (1888), не-

смотря на стремленіе автора быть безпристрастнымъ, проявляютъ очевидную склонность къ славянофильству; послѣднее изъ названныхъ сочиненій страдаетъ также нѣсколькочрезмѣрной восторженностью. Въ 1893 г. вышла его „Исторія русской словесности“, одобренная, какъ руководство, для среднихъ учебныхъ заведеній. Кромѣ того готовится солидный трудъ: „Александръ Сергѣевичъ Пушкинъ въ его поэзіи“, который будетъ представлять критическій разборъ произведеній поэта въ связи съ его жизнью.

Нейта, или Нейтъ (Néit), египетск. богиня, въ надписяхъ называемая „праматерью солнца“, „матерью боговъ“, особенно почиталась въ Саисѣ. Изображалась Н. съ низенькой короной на головѣ челоувицей, коршунеей или лвиной, съ вѣточнымъ скипетромъ или, иногда, съ лукомъ и стрѣлами въ рукахъ. На одной изъ ея статуй найдена была надпись: „я емъ все, что было, есть и будетъ; моего покрывала не снималъ еще ни одинъ смертный“. Н. олицетворяла собою, повидимому, день и вообще свѣтъ, или же—женское начало творческой силы природы. Въ честь ея ежегодно, въ опредѣленную ночь, устраивался описанный Геродотомъ „праздникъ свѣточей“, во время котораго по всему Египту зажигались свѣтильники, символизируя собою, повидимому, рожденіе свѣта во мракѣ.

Ней (Ney), Мишель, герцогъ эльхингенскій, французскій маршалъ и одинъ изъ наиболее выдающихся сподвижниковъ Наполеона, род. въ 1769 г., былъ сынъ бочара и свою военную карьеру началъ въ 1788 г. рядовымъ; послѣ нѣсколькихъ походовъ онъ быстро пошелъ въ генералъ и въ 1799 г. былъ уже дивизионнымъ генераломъ. Обнаруживъ свои блестящія военныя дарованія въ Швейцаріи, а затѣмъ въ битвѣ при Гогенлинденѣ въ 1800 г., Н. въ 1804 г. получилъ званіе маршала, а послѣ битвы при Эльхингенѣ, поведшей къ слачѣ Ульма,—титулъ герцога эльхингенскаго. Сраженіе при Іенѣ, взятіе Магдебурга и Эрфурта, битвы при Эйлау и при Фридландѣ, гдѣ онъ рѣшилъ побѣду, стяжали ему имя „храбраго изъ храбрыхъ“. Съ 1808 до 1811 г. Н. удачно дѣйствовалъ въ Испаніи, но послѣ разногласія съ генераломъ Массеней вернулся во Францію, гдѣ и оставался до похода въ Россію. Здѣсь онъ особенно отличился въ битвѣ при Бородинѣ (за что получилъ титулъ князя московскаго); команду во время отступленія арріергардомъ, онъ поддерживалъ въ немъ мужество и дисциплину и переходомъ черезъ Березину спасъ остатки арміи. Въ 1813 г., послѣ побѣды при Люценѣ и Дрезденѣ, онъ двинулся къ Берлину, но 6 сентября былъ разбитъ при Денневицѣ. Необыкновенное мужество выказалъ онъ также при Лейпцигѣ и упорно боролся противъ вторгшихся во Францію союзниковъ. Въ 1814 г. Н. побуждалъ Наполеона къ отреченію и при Людовикѣ XVIII былъ возведенъ въ званіе пэра. По возвращеніи Наполеона съ Эльбы, онъ перешелъ на сторону императора и въ 1815 г. участвовалъ въ сраженіи при Катръ-Бра и Ватерлоо. По возвращеніи въ Парижъ, Н. былъ обвиненъ въ государственной измѣнѣ, арестованъ и приговоренъ палатой пэровъ къ смертной казни. 7-го декабря 1815 г. онъ былъ разстрѣлянъ въ Люксембургскомъ саду. Его „Mémoires“ изд. въ 1833 г.

Нейбургъ, окружн. гор. въ баварской провинци Швабия, на Дунаѣ; 7485 ж. съ 1503 г. до 1799 г. Н. былъ гл. г. бывшаго М-скаго княжества.

Нейва, гл. г. департамента Толима въ южно-американской республикѣ Колумбіи; 8332 ж.

Нейвизъ, окружн. гор. въ провинци Колбенецъ (рейнская Пруссія), на Рейнѣ; великолѣпный замокъ медіатизированныхъ видескихъ князей; 10192 ж. При М-ѣ франц. генераль Гошъ разбилъ австрійцевъ въ 1797 г.

Нейгаузенъ, бывшая съ 1341 г. сильная крѣпость въ 35—40 в. отъ оз. Пейлуса, въ нынѣшнемъ Юрьевскомъ (Дерптскомъ) уѣздѣ Лифляндской губ.; въ 1558 г. Искулы защищали здѣсь въ теченіе 6 недѣль противъ русскихъ; замокъ сохранился донынѣ.

Нейгауцъ, окружн. гор. въ южной Богеміи, на р. Нецаркѣ; оживленная торговля; 8703 ж.

Нейгейзелъ, гор. въ венгерскомъ комитатѣ Нейтра; 10584 ж.; винодѣліе, нѣсколько ярмарокъ. До 1724 г. былъ крѣпостью.

Нейгофъ (Neuhof), Теодоръ, король Корсики, род. въ 1686 г. въ Мецѣ, въ вестфальской дворянской семьѣ; въ 1732 г. былъ назначенъ резидентомъ императора Карла VI во Флоренціи, здѣсь познакомился со многими корсиканцами и оказалъ нѣсколько услугъ ихъ острову въ борьбѣ его съ Генуей. Благодарные корсиканцы предложили ему стать во главѣ ихъ въ качествѣ короля и освободить островъ. Заручившись содѣйствіемъ турецкаго султана, Н. въ 1736 г. прибылъ на Корсику и короновался, но не могъ удержать престола и былъ неоднократно изгоняемъ генуэзцами, французами и самими корсиканцами. Въ тщетной надеждѣ добиться иностранной помощи, Н. скитался по Европѣ, а съ 1749 г. жилъ въ Лондонѣ, гдѣ и ум. въ 1756 г.

Нейгрошъ, новый грошъ, монета въ Германіи, см. *грошъ*.

Нейдалъцы (Негидальцы), тунгусское племя, живущее въ Приуральскомъ краѣ, между прочимъ при р. Амгуни, въ 100 в. отъ Николаевска; ведутъ осѣдлый образъ жизни.

Нейгардтъ, Александръ Ивановичъ, боевой генералъ 1-й пол. наст. стл., род. въ 1784 г., уже въ 1798 г. поступилъ въ военную службу, въ 1808 г. отличился въ войнѣ со шведами. Въ кампаніи 1812 г. состоялъ при корпусѣ кн. Витгенштейна, принималъ участіе въ различн. дѣлахъ, въ битвѣ подъ Клястицами былъ раненъ; въ 1813 г. участвовалъ въ бояхъ при Люценѣ, подъ Дрезденомъ, при Кульмѣ, подъ Лейпцигомъ, при Гохгеймѣ и др., при чемъ получилъ въ награду за храбрость нѣкот. русскіе и нѣмецкіе ордена. Въ 1818 г. Н. произведенъ въ ген.-майоры, а въ 1825 г. назнач. ген.-адъютантомъ. Н. участвовалъ, далѣе, въ турецкой войнѣ 1828—29 гг., въ борьбѣ съ поляками 1830—31 гг. Въ качествѣ честнаго и опытнаго дѣятеля, Н. неоднократно былъ назначаемъ членомъ различн. комиссій по военнымъ вопросамъ; въ 1841 г. онъ произв. въ ген.-отъ-инфантеріи, а въ слѣдующемъ году назначенъ главноуправляющимъ Закавказскимъ краемъ и командиромъ отдѣльн. кавказскаго корпуса. Ум. Н. въ 1845 г.

Нейдедбургъ, окружн. гор. въ прусской провинци Кенигсбергъ, на р. Нейдѣ; 4300 ж.

Нейдингъ, Иванъ Ивановичъ, медикъ, род. въ 1838 г., окончилъ курсъ въ московскомъ университетѣ въ 1860 г., по медицинскому факультету, въ 1864 г. назначенъ ассистентомъ при кафедрѣ судебной медицины въ московскомъ у-тѣ, съ 1869 г. прозекторъ, съ 1879 г. экстраординар., съ 1889 г. ордин. профессоръ по той же кафедрѣ. Написалъ: „Объ атеромазии артерій“ (диссертация); кромѣ того Н. сдѣлалъ нѣсколько сообщений въ ученыхъ обществахъ и на съѣздахъ. Такъ, на II съѣздѣ естествоиспытателей и врачей, въ 1869 г., онъ докладывалъ: „Къ вопросу объ опредѣленіи психическаго состоянія самоубійцъ“ и въ моск. юридическомъ Обществѣ: „О необходимости преподаванія судебной медицины юристамъ“ и принималъ участіе въ изданіи д-ра Спримона „Медицина въ 1886 г.“

Нейцацъ, гор. въ венгерскомъ комитатѣ Бачъ-Бодрогъ, на Дунаѣ; 21325 ж., большею частью сербовъ, занимающихся весьма оживленной торговлей, а также садоводствомъ, огородничествомъ и винодѣліемъ.

Нейцдлерское озеро (венгерск. *Ферта*, у Плинія *Лейзо*), озеро въ Венгріи, между комитами Эденбургъ и Визльбургъ; въ 1865 г. оно совершенно высохло, но въ 1870 г. вновь наполнилось, хотя и занимаетъ теперь гораздо меньшую противъ прежняго (345 кв. км.) площадь.

Нейцльбергъ, см. *мельхоръ*.

Нейцоль, гл. г. венгерскаго комитата Золь, на р. Гранъ; 7159 ж., занимающихся гл. обр. горнозаводской и металлургической промышленностью.

Нейи (Neuilly), гор. во франц. департаментѣ Сены, на р. Сенѣ, къ зап. отъ Парижа; разведеніе цвѣтовъ, химическіе, машинные, мыловаренные и проч. зав.; 25596 ж.

Нейкомъ (Neukomm), Зигмундъ, нѣмецкій композиторъ, род. въ 1778 г., оставилъ весьма значительное количество произведеній, изъ которыхъ можно отмѣтить: „Реквиемъ“, „Stabat Mater“, хоры къ Шиллеровской „Мессинской невѣстѣ“ и кантату „Цирцея“; ум. въ 1858 г.

Нейкрейцеръ (т.е. новый крейцеръ), см. *крейцеръ*.

Неймайеръ, Георгъ, физико-географъ, род. въ 1826 г., путешествовалъ по Австраліи въ 1852—56 г. и въ 1857 г., въ 1857—64 гг. былъ директоромъ мельбурнской обсерваторіи, съ 1872 гг. гидрографомъ германскаго адмиралтейства, въ 1876 г. назначенъ директоромъ гамбургской морской обсерваторіи. Н. оказалъ большія услуги физической географіи, особенно метеорологіи и геофизикѣ; онъ былъ также однимъ изъ основателей нѣмецкаго Африканскаго общества и руководилъ организаціей нѣскольк. полярныхъ экспедицій. Важн. соч. Н.-а: „Anleitung zu wissenschaftlichen Beobachtungen auf Reisen“.

Неймайръ (Neumaier) 1) Максъ, фонъ, баварскій госуд. дѣятель, род. въ 1808 г., долгое время занималъ послѣдовательно разныя мѣста въ нѣсколькихъ министерствахъ, служилъ затѣмъ на дипломатическомъ поприщѣ, въ 1859 г. назначенъ баварскимъ министромъ внутреннихъ дѣлъ; въ теченіе 6 лѣтъ своей дѣятельности въ этомъ званіи Н. провелъ цѣлый рядъ такихъ важныхъ реформъ, какъ отдѣленіе судебной власти отъ административной, реорганизація чиновничества, реформа уго-

льно-полицейскаго законодательства, эмансипация евреевъ и т. п. Онъ же первый обратилъ серьезное вниманіе и на т. наз. социальное законодательство. Въ своихъ отношеніяхъ къ общеперсикимъ дѣламъ вообще, и въ частности къ Пруссіи, Н. былъ сторонникомъ крайняго партикуляризма. Ум. въ 1881 г. 2) Н., Мельхиортъ, нѣм. геологъ, р. въ 1845 г., съ 1873 г. проф. гейдельберг. ун., съ 1880 г. вѣнскаго; извѣстенъ многочислен. изслѣд. по предмету своей специальности; кромѣ того для популяризации геологич. знаній нап. „Erdgeschichte“ (1885—87, 2 т.).

Нейманъ (Neumann) 1) Н., Германъ Кунибертъ, нѣмецкій поэтъ, род. въ 1808 г., всю жизнь провель на военной службѣ, ум. въ 1875 г. Его элическія и лирическія стихотворенія замѣчательны особенно мастерскою обработкою стиха; лучшія изъ нихъ: „Nur lehan“, „Jürgen Wullenweber“, „Die Atheisten“, „Lazarus. Trost und Rat für Leidende“, „Krieg dem Kriege“ и др. 2) Н., Карлъ Логаннъ Генрихъ, нѣмецкій историкъ и географъ, род. въ 1823 г., съ 1863 г. читалъ лекціи по древней исторіи и географіи въ Бреславлѣ, ум. въ 1880 г. Главное его сочиненіе: „Греки въ странѣ скифовъ“ не окончено. Уже послѣ его смерти изданы: „Исторія Рима въ періодъ упадка республики“, „Вѣкъ пуническихъ войнъ“, „Физическая географія Греціи“. Н. приобрѣлъ кромѣ того извѣстность умѣлымъ руководствомъ берлинской „Zeitschrift für allgemeine Erdkunde“. 3) Н., Карлъ Фридрихъ, ориенталистъ, род. въ 1793 г. отъ еврейск. родителей, учился въ Гейдельбергѣ и Мюнхенѣ, гдѣ перешель въ протестантство, былъ сначала учителемъ гимназій въ Шпейерѣ, а съ 1827 г. прив.-доц. въ Мюнхенѣ. Въ 1829 г. предпринялъ путешествіе въ Китай, гдѣ собралъ свою знаменитую бібліотеку китайскихъ книгъ въ 12 тыс. томовъ (теперь находящаяся въ Мюнхенѣ.) Съ 1831 г. былъ проф. въ Мюнхенѣ, но въ 1852 г. принужденъ былъ выйти въ отставку вслѣдствіе своихъ политич. убѣждений, впоследствии перѣхалъ въ Берлинъ и ум. здѣсь въ 1870 г. Главные труды Н.-а: „Geschichte der armenischen Litteratur“, „Die Völker des südlichen Russland“ (увѣнчано преміей французск. института), „Geschichte der Vereinigten Staaten von Nordamerika“ (3 т., рус. пер. проф. Надлера) и др. 4) Н., Леопольдъ, графъ, австр. юристъ, род. въ 1811 г., съ 1849 по 1883 г. состоялъ профессоромъ международнаго права и статистики въ вѣнскомъ университетѣ, ум. въ 1888 г. Напис.: „Учебникъ консульскаго права“, „Очеркъ современнаго европейскаго международнаго права“ и др. Кромѣ того имъ выполнено обширное изданіе „Recueil des traités et conventions conclus par l'Autriche avec les puissances étrangères depuis 1763 г.“ (18 томовъ). 5) Н. Францъ Эрнстъ, физикъ, род. въ 1798 г., съ 1828 г. состоялъ профессоромъ физики и минералогіи въ кѳнигсбергскомъ университетѣ. Его работы касались главнымъ образомъ ученія объ отраженіи и преломленіи свѣта при различныхъ условіяхъ; извѣстенъ также предложенный имъ приемъ для опредѣленія специфической теплоты тѣлъ. Изъ печатныхъ трудовъ его отмѣтимъ: „Лекціи по теоріи магнетизма“, „Введеніе въ теоретическую физику“, „Объ электрическихъ лучахъ“ и „Теоре-

тическая оптика“. 6) Н., Фридрихъ Юліусъ, нѣм. политико-экономъ, р. въ 1835 г., съ 1871 г. занималъ кафедру въ базельск. и фрейбургск. университетахъ, съ 1876 г. состоитъ проф. тюбингенск. университета. Въ теоретич. вопросахъ народнаго хозяйства („Grundlagen d. Volkswirtschaftslehre“, В. I, 1839 г., статьи въ Schönberg's „Handbuch d. pol. Oekon.“ и въ спеціальн. журналахъ) Н. примыкаетъ къ общему теченію экономич. науки въ Германіи, проявляя притомъ въ изложеніи чрезвычайную склонность къ систематизаціи. Болѣе заслуживаютъ вниманія его работы по финансовому праву („Die progressive Einkommensteuer“, 1874 г., „Die Steuer“, В. I, 1887 г. и др.).

Нейманъ-Спаллартъ (Neumann-Spallart), Францъ Ксавье, фонъ, выдающийся статистикъ и пол.-экономъ, р. въ 1837 г. въ Вѣнѣ, съ 1863 г. состоялъ проф. пол. экономіи въ вѣнской воен. академіи, съ 1872 г.—въ вѣн. унив. и сельско-хоз. академіи. Н. былъ однимъ изъ инициаторовъ международнаго статистич. института и состоялъ его вице-президентомъ до самой смерти, послѣдовавшей въ 1888 г. Важнѣйшимъ трудомъ Н.-С-а являются его „Обзоры всемірнаго хозяйства“ (Uebersichten der Weltwirtschaft), начатыя въ 1870 г. въ Behm's „Geographisches Jahrbuch“ и съ 1878 г. по 1884 г. выходившія самостоят. изданіемъ (въ настоящее время продолжаютъ проф. Юрашекъ); въ строгой системѣ и сжатой формѣ „Обзоры“ сообщаютъ богатые свѣдѣнія за рядъ лѣтъ по симптоматологіи и прогностикѣ нар. хозяйства культурныхъ странъ, по производству и торговлѣ хлѣбомъ и др. предметами потребленія (картофель, скотъ и мясо, сахаръ, кофе, чай, табакъ, вино, пиво), по добычавію угля и желѣза, по промышленности, занимающейся обработкою волокнистыхъ веществъ, по денежн. обращенію, желѣзно-дор., водяному, почтовому и телеграфн. сообщенію. Кромѣ того Н.-С-у принадлежитъ рядъ другихъ работъ по статистикѣ (по статистикѣ урожая, добычавія драгоценн. металловъ и проч.) и по полит. экономіи („Die österreich. Handelspolitik“ 1864 г., „Der landwirt. Kredit“ 1865 г., „Volkswirtschaftslehre mit besonderer Anwendung auf Heerwesen“ 1873 г., „Der Schutz in der Weltwirtschaft“ 1879 г. и др.). По своимъ воззрѣніямъ Н.-С. является приверженцемъ индивидуалистической школы въ полит. экономіи и защитникомъ полной свободы международнаго обмена.

Нейманъ-Стрела, Карлъ, извѣстный берлинскій фельетонистъ, род. въ 1838 г. Его сценки, картины, очерки, рассказы и т. п. изданы имъ въ цѣломъ рядѣ сборниковъ, изъ которыхъ большимъ распространеніемъ пользовались: „Narren und Sünder“, „Thron und Reich“, „Die Erziehung der Hohenzollern“ и др.

Неймартъ 1) окружн. гор. въ баварской провинціи Верхн. Пфальцъ, на р. Зульцъ; 5451 ж., оживленная промышленностью. 2) Н. (польскій Мовятаргъ), окружн. гор. въ зап. Галиціи; 5087 ж., значительная торговля.

Нейкюстеръ, гор. въ прусск. провинціи Шлезвигъ-Гольштинія, къ югу отъ Кіля; узелъ нѣсколькихъ жел. дорогъ, значит. фабрики; 13659 ж.

Нейкирхенъ, промышленное мѣстечко въ про-

вицни Триръ (рейнская Пруссия); 17655 жит., большая фабрика, желѣзодѣлательный заводъ съ 3000 рабочихъ, 2 каменноугольн. копи.

Нейпергъ (Neipperg), Адамъ Альбертъ, фонъ, графъ, род. въ 1775 г., въ 1794 г. поступилъ въ австрійскую военную службу, участвовалъ во всѣхъ войнахъ съ Франціей и дослужился до чина фельд-маршала-лейтенанта. Въ 1814 г. онъ получилъ поручение состоять при женѣ Наполеона I, Маріи Луизѣ, и быть ея представителемъ на Вѣнскомъ конгрессѣ. Въ 1815 Марія Луиза сдѣлала Н-а своимъ оберъ-штальмейстеромъ, потомъ оберъ-гофмейстеромъ и въ 1821 г. вступила съ нимъ въ морганатическій бракъ. Ум. въ 1829 г.

Нейрейтеръ (Neureuther), Евгенийъ Наполеонъ, нѣмецкій живописецъ, род. въ 1806 г., извѣстенъ своими превосходными вѣнечками и гравюрами и принадлежитъ въ этомъ родѣ искусства къ нѣмецкимъ классикамъ. Съ 1848 до 56 г. завѣдывалъ художественною частью на королевскомъ фарфоровомъ заводѣ въ Нимфенбургѣ, въ 1868—77 гг. былъ профессоромъ тамошней художественно-промышленной школы. Ум. въ 1882 г.

Нейроде, окружн. гор. въ провинціи. Бреславль (Силезія); 6864 ж., значит. фабрики и копи камен. угля.

Нейсе, окружн. гор. и крѣпость въ прусской провинціи Опельнъ, при рѣкѣ Глаце-Н. и при желѣзныхъ дорогахъ; 21837 ж., ведущихъ оживленную торговлю сельскими произведеніями.—Бывшее княжество Н. въ 1742 г. раздѣлено было между Австріей и Пруссіей.

Нейстрия, (Neustria, Francia occidentalis), или *Невстралія*, названіе западной части государства франковъ въ первую половину среднихъ вѣковъ. Н., ограниченная съ юга Аквитаніей, съ востока Бургундіей и Австразіей (Francia orientalis, восточная Франція), простиралась отъ утѣвѣ Шельды на югъ до Луары; въ эпоху Меровинговъ Н. не разъ составляла самостоятельное государство. Въ болѣе широкомъ смыслѣ подъ Н-ей разумѣли Францію, подъ Австразіей—Германию.

Нейсъ, окружн. гор. въ провинціи Дюссельдорфъ, (рейнская Пруссия), близъ Рейна; уездъ нѣсколькихъ желѣзныхъ дорогъ, главный хлѣбный рынокъ рейнской Пруссіи; значительная промышленность (паровыя и водяныя мельницы, обширный желѣзодѣлательный и др. зав.); 20074 ж. Въ 1474 г. Н. была безуспѣшно осаждаема Карломъ Смѣлымъ.

Нейтчецъ, окружн. гор. въ Моравіи, при р. Тичъ; значительная фабрикація машинъ, шляпъ, табачныхъ издѣлій, шерстяное производство; 10274 ж.

Нейтгра 1) венгерскій комитатъ, расположенъ къ ъверу отъ Дуная, на границѣ съ Моравіей; южная его часть представл. равнины и плодородна, сѣверн. же очень гориста. Комитатъ занимаетъ 5726 кв. клм. съ 370099 ж. (71% словаки), главныя занятія которыхъ состоятъ, кромѣ сельскаго хозяйства (подъ пашнями 50% земли), въ весьма развитой здѣсь обработ. промышленности (стекло-сахарныя, водочныя, стеклянныя, писчебумажныя, кожевенныя и другіе заводы и фабрики). 2) Н., главн. гор. одноименнаго комитата въ сѣв. Венгріи; 8660 ж., занимающихся винодѣліемъ и оживленной торговлей хлѣбомъ.

Нейтрализація, или *насыщеніе*, химическая опе-

рація, состоящая въ томъ, что въ раствору кислоты (или, наоборотъ, основанія) прибавляютъ постепенно ровно столько основанія (кислоты), чтобы количества находящихся въ растворѣ обоихъ продуктовъ сполна были химически связаны другъ съ другомъ и давали среднюю соль (см. *нейтральная соль*); этотъ моментъ операціи узнается при помощи лакмусовой бумаги (или лакм. раствора), которая, имѣя при обыкновенныхъ условіяхъ (средней реакціи среды) фиолетовый цвѣтъ, отъ малѣйшихъ количествъ кислоты принимаетъ красный, а основанія—синій цвѣтъ. Для распознаванія предѣльнаго пункта насыщенія употребляются и другіе индикаторы (куркума и пр.).—*Нейтральный*, въ химіи всякое вещество, не дающее ни кислой, ни щелочной реакціи и не измѣняющее цвѣта лакмусовой бумаги и подобн. растительныхъ красокъ.

Нейтралитетъ (лат.), вообще воздержаніе отъ участія въ чужомъ спорѣ; въ международной политикѣ Н. имѣетъ мѣсто, когда изв. государство сохраняетъ вполне индифферентное положеніе при рѣшеніи спора оружіемъ другими державами. Соблюденіе Н-а для самостоятельнаго государства, въ сущности, лежитъ въ его волѣ, исключая, конечно, тѣхъ случаевъ, когда государство это еще до взрыва войны связало себя съ одной или съ обѣими воюющими сторонами договоромъ о соблюденіи Н-а, или же, наоборотъ, заключило съ ними наступат. или оборонит. союзъ. Кромѣ того существуютъ государства, для которыхъ, въ силу особыхъ междунаrodnыхъ договоровъ, обязательна *постоянный Н.*; таковы: Швейцарія по парижск. догов. 20 ноября 1815 г., Бельгія по лондонск. трактату 15 ноября 1831 г., Люксембургъ по лонд. тракт. 11 мая 1867 г., государство Конго по берлинск. догов. 26 февр. 1885 г.

Нейтральная соль, иначе *средняя соль*, образуется изъ кислоты замѣщеніемъ всего водорода металломъ; такъ, напр.: Na_2SO_4 , K_2PO_4 , Na_2SO_3 и т. д. Если въ кислотѣ не весь водородъ замѣститъ металломъ, то образуется еслъ, назыв. *кислой*; напр., NaHSO_4 —кислая сернонатровая соль. Если же въ кислотѣ весь водородъ замѣченъ металломъ и, кромѣ того, находится избытокъ этого послѣдняго въ видѣ окиси или гидрата, то соль наз. *основной* и можетъ быть разсматриваема, какъ соединеніе средней соли съ окислами или гидратами; напр., $2\text{PbCO}_3 \cdot \text{Pb}(\text{HO})_2$ есть основная углесвинцовая соль.

Нейшлотъ, гор. въ Финляндіи, С.-Михельской губ., живописно расположенъ между 2 озерами, Гауккисеи и Пилеавеси; 1435 ж. До 1849 г. Н. былъ крѣпостью.

Нейштадтъ, названіе многихъ нѣмецкихъ городовъ, изъ кот. болѣе замѣчательны: 1) *Н.-на-Гардтнъ*, окружный гор. въ баварской провинціи Пфальцѣ, уездъ нѣсколькихъ желѣзныхъ дорогъ; 12255 ж. 2) *Н.-на-Зааль*, окружн. гор. въ баварской провинціи Нижн. Франконія; 2166 ж.; на противоположномъ берегу р. Заалы расположенъ *курортъ Нейнауъ* (225 жит.) съ 4 источниками, содержащими поваренную соль; рѣдко посѣщается. 3) *Н. съ Верхней Силезіи*, окружн. гор. въ прусской провинціи Опельнъ, на р. Прудникъ; 16093 ж.; значительныя фабрики хлопчатобумажныхъ издѣлій.

4) *Н.-на-Меттау*, окружн. гор. въ сѣв.-восток. Богеміи; 2211 ж.; минеральная вода Рецкаъ. 5) *Н.-Збенсвальде*, см. *Зберсвальде*.

Иейштеттинъ, окружн. гэр. въ провинціи Кёслингъ, (Померанія), при 4 желѣзн. дорог.; чугунно-литейное и машинное производство; 8389 ж.

Ne quid nimis, „ничего лишняго“, т. е. во всемъ должно соблюдать мѣру; цитата изъ Теренція („*Andria*“, I, 1), которую одни приписываютъ греческому мудрецу Хейлону, а другіе—Солону.

Неккаръ 1) правый притокъ Рейна, беретъ начало на Шварцвальдѣ близъ Швиннингена, впад. близъ Маннгейма, послѣ 397 км. течения; судходенъ отъ Канштатта. 2) Н., округъ въ Виртембергѣ, заним. 3827 кв. км. съ 639398 ж. Главн. гор.—Штутгартъ.

Неккеръ (Necker), Жакъ, французскій государственный дѣятель, род. въ 1732 г. въ Женевѣ, гдѣ отецъ его былъ профессоромъ законовѣдѣнія; вступивъ въ 1750 г. въ одну парижскую



Неккеръ, Жакъ.

банкирскую контору, онъ вскорѣ сдѣлался ея участникомъ, обогатился во время Семилѣтней войны и въ 1762 г. основалъ свою собственную банкирскую контору, которую руководилъ до 1772 г. Банковое дѣл. оставило Н-у миллионное состояніе и открыло ему обширный кредитъ на парижской и амстердамской биржахъ. Онъ былъ извѣстенъ и какъ писатель по экономическимъ вопросамъ, особенно своимъ сочиненіемъ о меркантилизмѣ (1769 г.), похвально рѣчью въ честь Кольбера (1778 г.) и направленнымъ противъ фیزیократовъ „*Essai sur la législation et le commerce de grains*“ (1775 г.). Его жена, умная, благородная Сусанна Н. (урожд. Curchod de la Nasse), сумѣла собрать въ своемъ салонѣ лучшихъ людей тогдашней Франціи и тѣмъ помогла мужу занять выдающееся мѣсто среди мыслителей французскаго общества; на него стали

смотреть, какъ на чрезвычайно искуснаго финансиста, какъ на человѣка новыхъ идей. Этому онъ и былъ обязанъ своимъ возвышеніемъ. Въ 1776 г., послѣ смерти Клювиъ, онъ былъ назначенъ директоромъ финансовъ (его протестантское вѣроисповѣданіе не позволяло ему занять должность генеральнаго контролера и министра финансовъ); тѣмъ не менѣе на дѣлѣ онъ былъ руководимъ министромъ. Н. принялся за улучшеніе французскихъ финансовъ не какъ государственный чело-вѣкъ, а какъ ловкій и опытный банкиръ: вмѣсто медленнаго, но вѣрнаго лѣченія экономическихъ язвъ страны путемъ коренныхъ преобразованій, онъ схватился за опасное средство—временно облегчать государственныя нужды путемъ займовъ; пользуясь неограниченнымъ кредитомъ въ биржевомъ мрѣ, онъ умѣлъ добывать деньги на сравнительно выгодныхъ условіяхъ, и за 5 лѣтъ своего управленія сдѣлалъ новыхъ долговъ на 500 милл. ливровъ. Но этимъ средствомъ можно было только ухудшить разстроенныя финансы государства, а тѣ сбереженія, которыхъ добился Н., были слишкомъ ничтожны, чтобы сколько-нибудь замѣтно уменьшить ежегодный дефицитъ. Въ концѣ 1780 г. Н. уже пришелъ къ заключенію, что безъ коренныхъ преобразованій, какія предлагалъ Юрго, банкротство государства неизбежно. Чтобы подгото-вить себѣ почву для этихъ преобразованій, онъ рѣшился на смѣлый шагъ—опубликовать бюджетъ и при этомъ раскрыть безграничную расточитель-ность двора, какъ главный источникъ дефицитовъ. Отчетъ („*Compte rendu au roi*“), изданный въ 1781 г., долженъ былъ представлять точную смѣту расходовъ и доходовъ, но былъ составленъ такъ искусно, что оказывался извѣстекъ доходовъ надъ расходами въ 10 милл. ливровъ, т. е. финансовое искусство самого Н-а было выставлено въ яркомъ свѣтѣ. Значеніе отчета заключалось не столько въ томъ, что онъ давалъ обильный матеріалъ для размышленій о финансовомъ положеніи Франціи, сколько въ самомъ раскрытіи послѣдняго, въ томъ, что онъ открывалъ обществу доступъ къ обсужденію вопроса величайшей важности, считавшагося ранѣе государственною тайною. Оублаженіе бюджета навлекло на Н-а не только негодованіе двора и парламента, но и рѣзкія литературныя нападки; чрезвычайно тщеславный, считая себя финансовымъ гениемъ и спасителемъ Франціи, онъ потребовалъ отъ короля демонстраціи въ свою пользу, и когда послѣдній отказался назначить его генеральнымъ контролеромъ, Н. въ маѣ 1781 г. вышелъ въ отставку и удалился въ Швейцарію. Но среди французскаго народа изданіе бюджета сдѣлало его имя популярнымъ, и эта популярность еще увеличилась въ 1784—87 гг., когда Н. въ цѣломъ рядѣ сочиненій выступилъ противъ программы Малонна и на защиту своей собственной финансо-вой системы. Въ 1788 г., подъ давленіемъ край-ней нужды и побуждаемое желаніемъ общества, правительство снова предложило Н-у постъ управ-ляющаго финансами; онъ принялъ это предложеніе подъ условіемъ, чтобы въ слѣдующемъ году были созваны генеральныя штаты и чтобы 3-е сословіе было представлено въ немъ двойнымъ числомъ де-путатовъ срѣднѣею съ двумя первыми. Откры-

тые Н-омъ 5-го мая 1789 г. генеральные штаты въ своихъ требованіяхъ скоро опередили его намѣренія, и дворъ, раскаявшись въ своихъ уступкахъ, рѣшилъ рудо повернуть назадъ; 11-го іюля Н. получилъ отставку съ приказаніемъ немедленно оставить Парижъ. Возстаніе 12—14 іюля заставило, однако, короля снова призвать его въ министерство, но безпрестанное колебаніе между интересами министерства и требованіями штатовъ быстро подорвало его популярность, и когда, въ сентябрѣ 1790 г., онъ взялъ отставку, это едва было замѣчено во Франціи. Удалившись въ Швейцарію, онъ до конца жизни продолжалъ зорко слѣдить за ходомъ событій во Франціи и въ нѣсколькихъ капитальныхъ сочиненіяхъ изложилъ свои мысли о революціи и республикѣ. Онъ ум. въ 1804 г. Его дочь была знаменитая въслѣдствіи г-жа Сталь.

Неклюдовъ, Николай Адриановичъ, извѣстный криминалистъ, окончилъ курсъ въ петерб. университетѣ, въ 1865 г. получилъ степень магистра уголовного права, въ 70-хъ годахъ занималъ въ Петербургѣ должность мирового судьи; въслѣдствіи былъ назначенъ оберъ-прокуроромъ уголовного кассационнаго департамента сената; въ настоящее время Н. состоитъ оберъ-прокуроромъ общаго собранія кассационныхъ департаментовъ и соединеннаго присутствія 1-го и кассационныхъ департаментовъ и занимаетъ кафедру уголовного права въ военно-юридической академіи. Н. написалъ: „Уголовно-статистическіе этюды“ (статистическій опытъ изслѣдованія физическаго значенія различныхъ возрастовъ человѣческаго организма по отношенію къ преступленіямъ), „Общая часть уголовного права“ (1875 г.), „Руководство для мировыхъ судей“ (т. I: Уставъ уголовного судопроизводства, т. II: Уставъ о наказаніяхъ), сочиненіе очень популярное, сдѣлавшееся настольной книгой для мирового судьи; но особенно важно его „Руководство къ особенной части русскаго уголовного права“ (1886—88 гг. 4 т.), представляющее обстоятельный комментарий къ главнѣйшимъ отдѣламъ дѣйствующаго Уложения. Кромѣ того Н. перевелъ „Учебникъ уголовного права“ Бернера, значительно дополнивъ его (2 т.), „Уставъ уголовного судопроизводства Франціи“ и др.

Neo plus ultra, то же, что „*non plus ultra*“ (см. это слово).

Некрасовцы, казаки, предки которыхъ вышли съ Дона послѣ Булавинскаго бунта подъ предводительствомъ Игната Некрасова и поступили на службу къ татарскимъ ханамъ, сторожа Кубань и крѣпость Анапу. По занятіи Россіей Крыма и береговъ Чернаго моря, некрасовцы перешли въ турецкіе предѣлы, получили для поселенія урочище близъ Задунайской Сѣчи и составили въ султанскомъ войскѣ отборную конницу; не ужившись близъ запорожцевъ, переселились съ Дуная въ окрестности Еноса, гдѣ на берегу семи озеръ образовали семь большихъ селеній; послѣ 1827 г. перешли на азіатскій берегъ и тамъ основали село Биневле. Подробности о нихъ см. въ „Запискахъ Михаила Чайковского“.

Некрасовъ 1) Иванъ Степановичъ, профессоръ новороссійскаго университета по кафедрѣ русской сло-

весности. Его магистерская диссертация: „Зарожденіе національной литературы въ сѣверной Руси“ (Одесса, 1870 г.) представляеть изслѣдованіе первичныхъ редакцій жизнеописаній. Докторская диссертация: „Опытъ историко-литературнаго изслѣдованія о происхожденіи древне-русскаго Домостроя“ (Москва, 1873 г.) въ настоящее время является устарѣлой и можетъ быть интересна лишь по нѣкоторымъ текстамъ, приводимымъ въ ней. Что же касается выводовъ Н-а, то ими можно пользоваться, лишь принимая во вниманіе полемику съ нимъ А. Михайлова въ „Журн. Мин. Нар. Просв.“ за 1889—90 гг. 2) Н., Николай Алексѣевичъ, русскій поэтъ, род. 22 ноября 1821 г. въ глухомъ мѣстечкѣ Винницкаго у., Подольской губ. Его отецъ служилъ въ арміи, былъ мало образованъ и небогатъ; выйдя въ отставку, онъ поселился съ семействомъ



Некрасовъ, Н. А.

въ своемъ имѣніи, Ярославской губ. и уѣзда. Мать была дочерью польскаго магната Закревскаго и вышла замужъ противъ воли родителей. Въ мрачной обстановкѣ прошли дѣтство и отрочество поэта: бѣдность, тяжелыя сцены ссоръ между родителями, жестокость отца въ обращеніи съ подчиненными и крѣпостными, страданія и слезы матери, безотрадныя картины жизни крѣпостнаго люда и волжскихъ бурлаковъ—такова была школа, гдѣ росла „муза мести и печали“. Единственнымъ свѣтлымъ воспоминаніемъ изъ этой мрачной поры до смерти остался въ душѣ поэта образъ его матери, которую онъ уже на смертномъ одрѣ воспѣлъ въ такихъ трогательныхъ звукахъ („Мать“). Ей онъ былъ обязанъ началомъ своего умственнаго развитія. Въ 1832 г., подготовленный какимъ-то семинаристомъ, онъ поступилъ въ ярославскую гимназію, но учился плохо и, дойдя до 5-го класса, въслѣдствіе неудовольствія, вызваннаго однимъ изъ его сатирическихъ стихотвореній, принужденъ былъ оставить гимназію. Тогда отецъ рѣшился опредѣ-

лить сына въ Дворянскій полкъ въ Петербургѣ и отправить его съ небольшою суммою денегъ и рекомендательными письмами въ столицу; но здѣсь юноша поддался убѣжденіямъ земляковъ-студентовъ и задумалъ поступить въ университетъ. Это ему, однако, не удалось, и онъ былъ принятъ лишь вольнослушателемъ на филол. фак.; отецъ, узнавъ объ этомъ, отрезка отъ него и отказалъ ему въ своей помощи. Въ университетѣ Н. пробылъ съ 1839 по 1841 г.; матеріальное положеніе его въ это время было самое бѣдственное: уроки и случайный литературный трудъ въ различныхъ современныхъ изданіяхъ далеко не обезпечивали существованія; случалось, что онъ буквально голодалъ, жилъ по грязнымъ угламъ, и тѣмъ сильно надломилъ свой организмъ. За это время онъ написалъ до 300 печатныхъ листовъ прозы, участвуя въ „Литерат. Прибавленіяхъ къ Инвалиду“, въ „Литер. Газетѣ“ Краевского, въ „Сынѣ Отечества“ Полевого, въ „Пантеонѣ“, въ „Отеч. Запискахъ“, сочиняя вѣдевилы для Александринскаго театра и составляя азбуку и сказки по заказу книгопродавца Полякова. Только въ концѣ 1840 года улучшилось положеніе Н-а благодаря Г. Ф. Бенешкому, который предоставилъ ему занятія при своемъ пансіонѣ; при его же помощи и въ томъ же году Н. издалъ безъ своего имени, подъ заглавіемъ: „Мечты и звуки“, сборникъ своихъ стихотвореній, который онъ началъ писать уже въ 7-лѣтнемъ возрастѣ и изъ которыхъ первое („Мысль“) было напечатано въ „Сынѣ Отечества“ за 1838 г. Сборникъ былъ очень сурово встрѣченъ Бѣлинскимъ и Никитенко. Вскорѣ послѣ этого Н. сблизился съ кружкомъ Бѣлинскаго, что, безъ сомнѣнія, сильно повліяло какъ на расширеніе его умственного кругозора, такъ и на характеръ его творчества. Въ теченіе 1841—1847 гг. онъ издалъ цѣлый рядъ литератур. сборниковъ, потерявшихъ теперь всякое значеніе („Статейки въ стихахъ безъ картинка“ съ сатирой „Говорунокъ“, „Физиологія Петербурга“ съ разсказомъ „Петерб. углы“ и сатирой „Чиновникъ“, „Первоз апрѣля“ и „Петерб. Сборникъ“), а въ 1847 году въ компаніи съ Панаевымъ купилъ у Никитенко „Современникъ“, который и издавалъ до закрытія его въ 1866 г. Въ 1868 г. онъ приобрѣлъ „Отеч. Зап.“. Время издательства было самымъ важнымъ періодомъ въ жизни Н-а: тутъ значительно улучшилось его матеріальное положеніе, и талантъ поэта достигъ своей полной зрѣлости. Но тяжелый недугъ (нервные боли и желудочные припадки) уже подтачивалъ его силы, онъ замѣтно хилѣлъ, часто прихварывалъ и, наконецъ, 27 дек. 1877 г. его не стало.—Проза Н-а распадается на беллетристику и журн. статьи (критика, публицистика. Изъ произведеній перваго рода („Опытная женщина“ 1841 г., „Необыкновенный завтракъ“ 1843 г., „Новоизобрѣтенная привилегированная краска Дирлинга и Ко“ 1850 г., „Три страны свѣта“, „Мертвое море“ 1851 г., „Тонкій человекъ“ 1855 г.) многія были написаны при соудничествѣ Панаевой и, вообще говоря, не имѣютъ особеннаго литературнаго значенія: въ нихъ виденъ лишь посредственный писатель, послѣдователь натуральной школы, старавшейся съ фотографической точностью воспроизводить наблюдаемые явленія. Въ

критикѣ Н. держался принципъ Бѣлинска. также не обнаружилъ выдающихся способностей. Право же на благодарную память и уваженіе потомства даютъ Н-у его стихотворенія. Н. былъ лирикомъ по самому существу своего таланта, и равно ошибочно видѣть въ его поэзіи какъ горячую сатиру, такъ и холодный дидактизмъ. Какъ всякій лирич. поэтъ, онъ умѣлъ выражать лишь чувства, которыя его волновали; поэтому мотивы его стихотвореній такъ же разнообразны, какъ пережитыя имъ чувства. Любовь къ женщинѣ, воспоминанія о матери, тоска по родинѣ и скорбь „поэта-гражданина“—все это одинаково законные элементы его поэзіи, и та самая муза мести и печали, которая ему „шептала пламенные рѣчи, завѣтными умысломъ полна“, вдохновляется и видоизмѣняетъ пылающихъ писемъ, и разсказомъ дѣда Мазаля, и свиданіемъ съ Любушкой-сосѣдкой. И все-таки месьа, а еще болѣе печаль—являющимися преобладающими мотивами Некрасовской поэзіи. Литература 1840—1860 гг. выдвинула на первый планъ народъ, интересовалась имъ, изучала его и выражала сочувствіе его горю; это движеніе сильно подѣйствовало на чуткую душу поэта, и онъ явился въ поэзіи выразителемъ тѣхъ новыхъ, гуманныхъ идей и стремленій, которыя охватили русское общество въ началѣ 50-хъ годовъ и нашли себѣ цѣлый рядъ блестящихъ выразителей въ области беллетристики и критики. Картины родной природы и народной жизни—вотъ преобладающіе сюжеты произведеній Н-а; русская жизнь отразилась въ нихъ со всѣми своими разнообразными проявленіями, со своими свѣтлыми, какъ и мрачными сторонами. Родная дѣйствительность давала поэту гораздо болѣе мрачныхъ, чѣмъ свѣтлыхъ, мотивовъ,—не удивительно, поэтому, что Н. прежде всего является пѣвцомъ народнаго горя и съ полнымъ основаніемъ называетъ свою музу „печальной спутницей печальныхъ бѣдняковъ, рожденных для труда, страдающихъ и оковъ“; но въ то же время онъ исполненъ непоколебимой вѣры въ нравственные силы русскаго народа и прославляетъ то самоотверженное Трубецкой и Волконской, то „многострадальныхъ тѣни“ Бѣлинскаго и Добролюбова, то народную удалъ и типъ величавой славянки; въ его лучшемъ произведеніи—въ поэмѣ „Кому на Руси жить хорошо“—наряду съ потрясающими картинами крѣпостной жизни стоятъ свѣтлые и сильные образы Тимофеевны, Савелия, Ермила Гирина, Гриши и др. Справедливо, поэтому, называютъ Н-а „общенароднымъ“ поэтомъ. Если пѣсни Кольцова, съ ихъ безознательною, такъ сказать стихійною, народностью, способствовали *ознакомленію* русскаго общества съ народнымъ духомъ, то стихотворенія Н-а, проникнутыя горячей и сознательной любовью къ народу, способствовали *сближенію* общества съ народомъ, заставили его понять народное горе и полюбить его. По своему характеру произведенія Н-а не имѣютъ себѣ ничего подобнаго во всей предыдущей исторіи нашей литературы. Новизна содержанія, можетъ быть, сказалась на достоинствѣ стиха Н-а, который въ смыслѣ легкости и художественности отдалки во многомъ уступаетъ стиху Пушкина и Лермонтова. Мрачное дѣйство и суровая борьба за существова-

нѣ наложили на нравственную личность Н-а нѣкоторыя несимпатичныя черты; въ немъ иногда рѣзко сказывалась практикъ, мечтавшій о наживѣ путемъ литературно-промышленныхъ предпріятій. Но эти минуты паденія искупались душевными муками, о которыхъ потрясающій разсказъ онъ оставилъ намъ въ своихъ произведеніяхъ, и онъ простается ему за его „печаль и гнѣвъ“, „за каплю крови, общую съ народомъ“.—Стихотв. Н-а выдержали пять изданій. Изъ статей о Н-ѣ отмѣтимъ, какъ болѣе законченныя и безпристрастныя, стт.: *Скабичевскаго*, во 2 т. собр. соч. и въ „Исторіи новѣйш. русск. лит.“, и *Арсеньева*, во 2 т. „Критич. этюдъвъ“. 3) Н., Павелъ Алексѣевичъ, извѣстн. математикъ, род. 8 янв. 1853 г. въ Языанской губ., въ семьѣ сельскаго священника. Образов. получилъ въ ряз. дух. учил. и въ ряз. семинаріи, откуда поступилъ въ московск. унив. на физико-матем. фак. По окончаніи курса (1878 г.) былъ оставленъ при унив. по кафедрѣ чистой математики. Съ 1879 г. Н. состоитъ преподавателемъ математики въ московск. реальн. училищѣ Воскресенскаго. Въ 1883 г., по защитѣ диссертации: „Исслѣдованіе уравненій вида: $u^m - ru^2 - q = 0$ “, получилъ степень магистра чистой математики; въ 1886 г. за диссерт.: „Рядъ Лагранжа“ удостоенъ степ. доктора чист. матем. Въ 1885 г. состоялъ прив.-доц. моск. ун.; въ 1886 г. назн. экстраординар. проф. по чистой матем., въ 1890 г.—ординар. проф.; въ 1885—1891 гг. преподавалъ теорію вѣроятностей въ межевомъ институтѣ. Кроме того Н. состоялъ секрет. физико-матем. фак. (1887—1891 гг.), потомъ деканомъ (1891 г.), а съ конца 1891 г. состоитъ помощникомъ ректора московск. унив. Ученые труды Н-а касаются различн. частей чист. и прикл. матем. Первый трудъ Н-а, послуж. въ кач. магист. диссертации и обратившій на себя вниманіе Акад. Наукъ, кот. увѣнчала его преміей им. В. Я. Буныковского, содержитъ изложеніе теоріи алгебраич. трехчлен. уравненій. Съ этимъ трудомъ связана изданная потомъ большая монографія Н-а о рядѣ Лагранжа, содержащая подробн. сводъ историч. и критич. замѣчаній объ этомъ рядѣ и изложеніе его теоріи съ различн. точекъ зрѣнія. Соч. Н-а по общему дифференцированію или, иначе, по дифференцированію съ произвольнымъ указателемъ относ. къ др. направленію, въ кот. ранѣе трудились Льюилль, Риманъ, Лѣтниковъ и др. Въ основномъ трудѣ по общему дифференцированію Н. широко пользуется современ. средствами математ. анализа, трактуетъ производныя съ произвольнымъ указателемъ, какъ примѣнательный классъ определенныхъ интеграловъ по комплексному переменному, и освобождае теорію отъ многихъ ограниченій. Разработка приложений теоріи общаго дифференцированія привела Н-а съ одной стороны къ способамъ интегрированія нѣкот. видовъ линейныхъ дифференц. уравненій при помщи определенныхъ интеграловъ, а съ др. стороны—къ формуламъ для приведенія многократныхъ интеграловъ, находящимся въ связи съ изслѣдованіями А. В. Лѣтникова объ интегрированіи линейнаго дифференц. уравненія Лапласа. Къ 3-му направленію принадлежатъ соч. Н-а, относ. къ предмету его спора съ берлин. академ. Фуксомъ по вопросу о т. наз. аналити-

ческомъ продолженіи функцій. Въ основу рѣшенія эт. вопроса Фуксъ и его ученики полагали неточную теорему о предѣльномъ кругѣ. Въ 2 мемуарахъ, въ журналѣ Крелля, Фуксъ защищаль свою теорію отъ возраженій Н-а; но результаты этой защиты оказались безуспѣшными, какъ окончательно и подробно выяснилъ проф. В. А. Анисимовъ. Къ 4-му направленію принадлежатъ труды Н-а о способахъ рѣшенія обыкновен. алгебраич. линейныхъ уравненій съ весьма большимъ числомъ неизвѣстныхъ. Вопросъ этотъ, кот. ранѣе занимались Якоби и Зейдель, важенъ въ нѣк. прикладныхъ наукахъ (астрономіи, геодезіи, электротехникѣ и проч.). Къ 5-му направленію принадлежатъ соч. Н-а о движеніи тяжелаго твердаго тѣла около неподвижной точки въ томъ особомъ случаѣ, который ранѣе разсматривалъ Гессеъ. Въ эт. трудахъ Н. изслѣдовалъ новыя характерныя свойства этого движенія, не разъясненныя Гессомъ. Къ 6-му направленію относ. новѣйш. труды Н-а, находя въ связи съ мемуарами акад. В. Г. Имшенецкаго о нахожденіи дробныхъ интеграловъ линейныхъ уравненій, вызванными въ послѣдній годъ его жизни возраженіями. Н. излагаетъ вновь примѣчательный способъ В. Г. Имшенецкаго, устраняя всѣ недоразумѣнія, и при этомъ попутно упрощаетъ общее рѣшеніе задачи о т. наз. неправильныхъ или иррегулярныхъ интегралахъ линейныхъ уравненій. Въ этихъ направленіяхъ находится цѣнная замѣтка Н-а по теоріи вѣроятностей, касающаяся теоремы Якова Бернуллі, связанной съ закономъ большихъ чиселъ, имѣющимъ важное значеніе въ изслѣдованіи явленій природы путемъ опытовъ и наблюденій и въ статистикѣ. Труды Н-а помѣщались преимущ. въ изданіяхъ москвск. Обществъ—математич. и любителей естествозн., въ „Зап. Ак. Наукъ“ и въ „Mathem. Annalen“ Клейна.

Некробиозъ, видъ умiranja тканей, при которомъ онѣ высыхаютъ, сморщиваются, но, оставаясь въ живомъ организмѣ, не подвергаются гниенію

Некрозъ, умiranje тканей и органовъ, см. *ометизмъ*.

Некрологъ (греч. „списокъ мертвыхъ“), въ средневѣкн. монастыряхъ названіе календарей, содержавшихъ указатель имени и дней кончины святыхъ и вообще лицъ, почтенныхъ поминованіемъ на вѣчныя времена. Въ нов. время Н-омъ назыв. биографія недавно умершаго дѣятеля или собраніе такихъ биографій.

Некромантия (греч.), въ древности родъ магии (и.к.сства предсказывать будущее)—вызываніе душъ умершихъ съ цѣлю узнать отъ нихъ будущее. Заклинанія происходили преимущественно въ дикихъ лощинахъ и оврагахъ, въ вулканической мѣстности, въ окрестностяхъ горячихъ ключей или въ туманныхъ гротахъ. Главною принадлежностью заклинаній была теплая кровь животнаго, кот. впитывали въ себя, будто, бы тѣнч умершихъ, набираясь необходимой силы для отвѣта. Въ Фессалии Н., наз. тамъ *скіамантией* или *психомантией*, получила крайне извращенныя формы, доходя нерѣдко до убиванія живыхъ людей. Въ пѣняхъ шотландскихъ бардовъ и въ произведеніяхъ древнегерманской поэзіи также встрѣчаются указанія на Н-ію.

Некрополь (греческ. „городъ мертвых“), въ древности большія кладбища, кот. были расположены въ концѣ городовъ, образуя какъ бы продолженія ихъ, и имѣли сами видъ городка съ улицами и площадями. Чаше Н-емъ назывались кладбища другого рода—высѣченныя въ скалѣ или расположенныя подъ землею въ катакомбахъ и пскинутыхъ каменоломняхъ. Изъ Н-ей этого вида были особенно известны сиракузскія катакомбы и въ Египтѣ—Н-и древнихъ Фивъ (въ Верхнемъ Египтѣ) и Мемфиса.

Некросія, или *некротомія*, вскрытiе труповъ.

Некротомія, оперативное удаленiе умертвѣвшихъ костей; также вскрытiе труповъ.

Некромбiя, болѣзненный страхъ смерти.

Нехисъ, въ древне-римскомъ правѣ договоръ займа съ такимъ же торжественнымъ обрядомъ совершенiя (*per aes et libram*), какой соблюдался при *манципаци* (см. это сл.). Заключенный въ формѣ Н. договоръ имѣлъ весьма строгія послѣдствiя для должника, который, въ случаѣ неисправности по исполненiю обязательства, долженъ былъ идти въ кабалу хъ кредитору; послѣднiй прiобрѣталъ неогранич. власть надъ имуществомъ и личностью должника, могъ продать его въ рабство (*in mancipium*) и даже убить. Законъ 323 г. до Р. Х. (*lex Poetelia*) отменилъ эти суровыя послѣдствiя договора.

Нектарины, персики съ гладкой кожей.

Нектарины, медовые органы, части цвѣтковаго растенiя, выделяющiя при нормальныхъ условiяхъ сахаристую жидкость, „нектаръ“, и весьма разнообразны въ морфологическомъ отношенiи. Обыкновенно Н. располагаются въ цвѣткѣ или вблизи него и имѣютъ ясное отношенiе къ оплодотворенiю цвѣтка; но они встрѣчаются также въ листьяхъ, листовыхъ черешкахъ, далеко отъ цвѣтка. Н. то открыты, то скрыты въ глубинѣ. Въ простѣйшей формѣ это—просто ограниченныя мѣста на кожицѣ цвѣточныхъ частей, которыя состоятъ изъ мелкоклеточной, тонкостѣнной ткани и содержатъ зернистую протоплазму, крахмалъ, камедь и сахаръ. Продуктомъ превращенiя этихъ веществъ является нектаръ, выступающiй на поверхность Н-овъ. Н. находятся на внутренней поверхности чашелистиковъ (липа), на днѣ лепестковъ въ видѣ мясистыхъ припухлостей (барбарисъ), на днѣ пыльниковъ, на обѣихъ сторонахъ завязи, или же они образуютъ круглую ямку у основанiя перигонievыхъ листьевъ, желобокъ (лепестки лилии), железистый бугорокъ (крестоцвѣтная), железистое кольцо (*Nicotiana*) или мясистую подушечку на верхушкѣ завязи (зэнтичныя). У нѣкоторыхъ растенiй цвѣточные части, снабженныя Н-ами, претерпѣваютъ сильное видоизмѣненiе, у другихъ Н. лежатъ внѣ цвѣтка. Что касается роли Н-овъ на листьяхъ и листовыхъ черешкахъ, то полагаютъ, что они косвеннымъ образомъ защищаютъ растенiе отъ гусеницъ, привлекая осы и муравьевъ, которые поѣдаютъ гусеницъ (см. также сл. *насыкомощитныя растенiя*).

Нектаръ 1) въ ботаникѣ сладкiй „медовый“ сокъ, который выделяется нектарниками (см. это сл.) и имѣетъ чрезвычайно важное значенiе для растенiя, такъ какъ служитъ приманкою для насѣкомыхъ (см. *насыкомощитныя растенiя*), при посредствѣ

которыхъ совершается актъ оплодотворенiя цвѣтка. 2) Н., у древнихъ специфическое питье боговъ, поддерживавшее ихъ безсмертiе. Позднѣйшiе поэты соединяли съ Н-омъ и *амброзiей* (пища боговъ) представляемое чѣмъ-то приятномъ и благоухающемъ.

Nelapape, спячка негровъ, болѣзнь, наблюдаемая на западномъ берегу Африки, особенно на Сенегалѣ: безъ видимой причины развивается общая мышечная слабость и психическая подавленность, которыя постепенно возрастаютъ. Больной дѣлается апатичнымъ, перестаетъ двигаться, члены распухаютъ; спустя нѣсколько мѣсяцевъ обыкновенно наступаетъ смерть.

Недатсъ. Огусть, знаменит. франц. хирургъ, род. въ 1807 г., былъ профес. въ Парижѣ и лейбъ-хирургомъ Наполеона III; значит. усовершенствовалъ операцию намнѣщенiя, а также прославился лѣченiемъ Гарибальди и франц. императорск. принца; ум. въ 1873 г.

Недзеднiй-Мелецкiй, Юрiй Александровичъ, русскiй поэтъ, род. въ 1752 г.; образованiе, начатое дома, закончилъ въ страсбургскомъ университетѣ, послѣ чего поступилъ въ военную службу и, между прочимъ, участвовалъ въ турецкой войнѣ; въ 1786 г. вышелъ въ отставку. Черезъ 10 лѣтъ Н.-М. вновь принимается за службу, занимаетъ нѣсколько важныхъ административныхъ постовъ (статсъ-секретаря при принятiи прошенiй, сенатора и пр.); въ 1826 г. вторично выходитъ въ отставку. Ум. въ 1829 г. въ Калугѣ. Н.-М. извѣстенъ своими романами и пѣснями, написанными въ духѣ господствовавшаго въ то время сантиментальнаго направлениа и представляющими не совсемъ удачное соединенiе элементовъ книжнаго и чисто народнаго; онъ не свободенъ также отъ подражанiя французскому поэту Шолье. Наиболее популярныя его пѣни — слѣд.: „Выду я на рѣченьку“, „У кого душевныя силы“, „Ты велишь мнѣ равнодушнымъ“, „Къ лунѣ“ и пр. Кроме этого Н. писалъ такъ наз. *буриме* (*boutsrimés*), т. е. шуточныхъ стихотворенiя на заданныя рiемы, и переводилъ съ французскаго. Последнее изданiе сочиненiй Н-аго-М-аго вышло въ 1876 г.

Нелей, по греческой миеологии сынъ Посейдона и Тиро, жены Кретея, царя iоискскаго; былъ воспитанъ пастухомъ и, поссорившись съ своимъ братомъ — близнецомъ Пеліемъ за наследство, удалился въ Пелопонезъ, гдѣ основалъ городъ Пилосъ. Всѣ его дѣти, за исключенiемъ Нестора, были перербиты Геркулесомъ. По Павзанiю, Н. вмѣстѣ съ Пеліемъ возстановилъ Олимпiйскiя игры и умеръ въ Коринѣѣ.

Неллоръ (Неллуръ), дистриктъ въ индо-британскомъ президентствѣ Мадрасъ; 22633 кв. км. съ 1220236 ж. *Гл. г.*—Н., 27505 ж.

Нельсонъ (Nelson), Горацио, виконтъ, знаменитый англiйскiй адмиралъ, род. въ 1758 г. въ мѣстечкѣ Бурнгамъ-Горпъ, въ графствѣ Норфолкѣ, гдѣ его отецъ былъ пасторомъ. 12-ти лѣтъ Н. поступилъ на корабль своего дяди и въ раннихъ годахъ совершилъ нѣсколько плаваний, въ томъ числѣ экспедицію къ сѣверному полюсу; съ 1777 г. служилъ уже лейтенантомъ, а въ 1779 г. въ званiи капитана участвовалъ въ войнѣ съ Америкой; въ коалици противъ Франци (1793 г. Н. былъ

назначенъ командиромъ корабля „Агамемнонъ“, а въ августѣ того же года отправился въ Неаполь съ порученіями къ английскому посланнику Гамильтону, съ женой котораго вступилъ въ интимныя отношенія. Въ этомъ же году Н., вмѣстѣ съ адмираломъ Гудомъ, дѣйствовалъ при завоеваніи Корсики, и при осадѣ Кальви потерялъ глазъ; послѣ многочисленныхъ успѣховъ въ Средиземномъ морѣ онъ получилъ команду надъ всемъ средиземнымъ флотомъ и приказъ сторожить Тулонскую гавань, откуда должна была отплыть экспедиція въ Египетъ; Наполеону удалось, однако, отплыть изъ гавани незамѣченнымъ, и Н. тщетно искалъ врага во всехъ моряхъ, пока не настигъ его въ Абукирской бухтѣ, гдѣ 1 августа 1798 г. произошла знаменитая битва при Нилѣ, кончившаяся полнымъ пораженіемъ французовъ и доставившая Англии владычество въ Средиземномъ морѣ. Самъ Н., раненный въ голову, получилъ въ награду титулъ барона ильскаго и пенсію въ 2000 ф. ст. Въ



Нельсонъ, Горацио.

Неаполѣ, жителямъ котораго угрожала опасность со стороны французовъ, Н. былъ принятъ, какъ избавитель, и получилъ отъ неаполитанскаго короля титулъ герцога брентскаго. Когда затѣмъ неаполит. король объявилъ войну Франціи, положеніе королевства стало критическимъ, и Н. вынужденъ былъ, вмѣстѣ съ королевской семьей, бѣжать въ Палермо. Когда же счастье снова перешло на сторону союзниковъ, Н. явился въ Неаполь, нарушилъ капитуляцію кардинала Руффо съ республиканцами, захватилъ французскія суда и сдалъ плѣнныхъ королю Фердинанду. Дѣятельное участіе, которое Н., подъ вліяніемъ леди Гамильтонъ, принималъ въ начавшейся затѣмъ кровавой расправѣ съ непріятелемъ, и поступокъ его съ престарѣлымъ адмираломъ Карраччіоле, по его приказу повѣшеннымъ на реѣ корабля, наложили пятно на славу доблестнаго адмирала. Въ 1801 г.

Н., вмѣстѣ съ Парнеромъ, командовалъ экспедиціей противъ „вооруженнаго нейтралитета“ сѣверныхъ державъ и выигралъ 2 апрѣля битву при Копенгагенѣ. По заключеніи Амьенскаго мира, Н. удался въ частную жизнь и жилъ въ Англии, а по возобновленіи военныхъ дѣйствій снова явился на своей постѣ; въ 1805 г., 21 октября, при мысѣ Трафальгарѣ Н. одержалъ знаменитую побѣду надъ французско-испанскимъ флотомъ, который былъ разбитъ на голову,—побѣду, стоившую ему жизни. Последнія слова Н-а: „Англія ожидаетъ, что всякій исполнитъ свой долгъ“—произвели глубокое впечатлѣніе на матросовъ. Въ английскомъ народѣ память о Н-ѣ живетъ, какъ объ одномъ изъ его любимѣйшихъ героевъ; и въ самомъ дѣлѣ, заслуги его передъ отечествомъ весьма велики: онъ оградилъ Англию отъ нападений Наполеона и создалъ ей блестящую репутацію первой морской державы. Какъ личность, Н. представляетъ изъ себя смѣсь героизма и пылкости съ жестокостью и легкомысліемъ. Тѣло Н-а было перевезено въ Лондонъ; правительство воздвигло ему нѣсколько памятниковъ, хотя и не исполнило послѣдней его просьбы — позабыться объ участи леди Гамильтонъ и ея дочери, которую онъ считалъ своею.

Нельсонъ, городъ въ английскомъ графствѣ Ланкаширѣ; хлопчатобумажныя фабрики; 10381 ж.

Нелюбинъ, Алексѣй Петровичъ, извѣстн. проф. и академикъ, род. въ 1785 г., въ 1822 г. написалъ, на основаніи личнаго изученія, замѣчательное изслѣдованіе о кавказскихъ минеральн. водахъ. Другіе выдающіеся труды: „Гемостатинъ, кровоостанавливающая жидкость“, „Краткая фармакографія“ и др. Ум. въ 1852 г.

Нелюбинъ, *Nelumboneae*, водяныя раст., подсемейство *Nymphaeaceae*, пор. многоплодн., класса двудольныхъ, съ круговымъ цвѣтоложемъ, на поверхности котораго сидятъ въ углубленіяхъ плододлистки. На верхушкѣ завязи находится сидячій или на черешкѣ рубецъ, плодъ — мягкая ягода, постепенно распадающаяся вслѣдствіе гніенія. Многочисленные шаро- или яйцевидныя сѣмена лежатъ въ плодовой кашницѣ, не содержатъ бѣлка. Растутъ въ прудахъ и озерахъ умѣр. пояса; многіе виды ископаемы.

Нематоды, см. *Крупныя черви*.

Немезида, по греческой мифологіи богиня, олицетворявшая идею соразмѣрности, наблюдавшая, чтобы въ мірѣ ни въ чемъ не нарушалось равновѣсіе и чтобы счастье и несчастье выпадали на долю каждому по заслугамъ. Впослѣдствіи ея ней видѣли богиню мщенія, родственную эвменидамъ или эриніямъ. Первый храмъ Н-ы былъ выстроенъ Адрастомъ, почему она иногда называется Адрастеей;

Немезій, епископъ Эмезы въ Финикіи, жилъ въ V в. по Р. X. Извѣстенъ философскимъ сочиненіемъ „О человѣческой природѣ“, въ которомъ отразились вѣянія греческой философіи (ученіе о предсуществованіи душъ, о вѣчности міра); свободу воли Н. горячо защищаетъ противъ детерминизма.

Немейская долина, небольшая долина въ Арголидѣ, къ юго-западу отъ Коринѳа; въ древности была извѣстна святилищемъ Немейскаго Зевса, въ честь котораго каждыя 2 года совершались игры, „Немеады“. Хотя численіе Немеадъ начинается съ 576 г. до Р. X., но народное преданіе относитъ

ихъ учрежденіе къ гораздо болѣе раннему времени, ко времени похода семи противъ Еивъ или ко врем. Геркулеса, убившаго въ Н-ой д-ѣ страшнаго льва.

Немертины, см. *тоскіе черви*.

Немровичъ-Данченко 1) **Василій Ивановичъ**, современный беллетристъ—этнографъ, род. въ 1848 г. въ Тифлисѣ. По отцу онъ малороссъ; мать его—армянка. Проведши дѣтство въ обстановкѣ походной жизни, около полка, гдѣ служилъ его отецъ, Н.-Д. въ 1857 г. былъ отвезенъ въ Москву, къ Александровскій кадетскій корпусъ. Въ 1863 г. онъ пріѣхалъ въ Петербургъ для приготовления въ университетъ, но стѣснительныя матеріальныя обстоятельства заставили его здѣсь всецѣло отдаться сотрудничеству въ небольшихъ петербургскихъ изданіяхъ. Имя Н.-Д. стало пользоваться известностью съ 70-хъ годовъ, когда, отправившись на Сѣверъ и ознакомившись съ побережьями Бѣлаго моря и Ледовитаго океана, онъ въ рядѣ талантливыхъ, живо и картинно написанныхъ очерковъ началъ изображать сѣверную жизнь („За сѣвернымъ полярнымъ кругомъ“ 1874 г., „Соловки“ 1874 г., „У океана“ 1875 г., „Страна холода“, „Лапландія и лапландцы“, „На просторѣ“ 1876 г. и др.). Съ тѣхъ поръ онъ, какъ туристъ, посѣтилъ интереснѣйшія мѣстности Россіи, извѣдывалъ всю Европу и нѣсколько разъ побывалъ за ея предѣлами (въ Марокко, Алжирѣ, Тунисѣ, Малой Азіи, Персіи). Результатомъ этихъ поѣздокъ была масса художественно-этнографическихъ очерковъ съ яркими картинами природы и мѣткими характеристиками нравовъ и обычаевъ. Въ 1877—1878 гг. Н.-Д. въ качествѣ корреспондента отправился на Балканскій полуостровъ. Здѣсь онъ былъ свидѣтелемъ крупнѣйшихъ событій русско-турецкой войны, испыталъ на себѣ всѣ трудности и опасности боевой жизни и за храбрость, кромѣ другихъ отличій, получилъ георгиевскій солдатскій крестъ. Корреспонденціи его, собранныя потомъ въ книгу „Годъ войны“, пользуются европейской известностью. Плодомъ пребыванія его въ дѣйствующей арміи была, кромѣ того, біографія Скобелева (1884 г.) и три романа: „Гроза“ (1880 г.), „Плевна и Шипка“ (1881 г.) и „Впередъ!“ (1883 г.). Романы Н.-Д. (изъ которыхъ, кромѣ названныхъ, можно указать: „Цари биржи“ 1886 г., „Кулисы“ 1886 г., „Монахъ“ 1889 г., „Семья богатырей“ 1890 г. и др.), при несомнѣнныхъ художественныхъ достоинствахъ, страдаютъ искусственностью стила и лишены нѣрѣдко простоты и естественности, благодаря обилію южной фантазіи автора. Зато многіе изъ его небольшихъ разсказовъ, особенно изъ военнаго и народнаго быта, равно какъ и нѣкоторыя его стихотворенія, представляютъ удачное соединеніе глубокой идейности съ художественностью выполненія; отражающаяся въ нихъ гуманность воззрѣній заставляеть видѣть въ авторѣ хранителя лучшихъ идей, завѣщанныхъ 60-ми годами. „Стихотворенія“ Н.-Д. изд. въ 1882 г., сборники: „Незамѣтные герои“—въ 1889, „Святочныя разсказы“—въ 1890. 2) Н.-Д., **Владиміръ Ивановичъ**, братъ предыдущаго, современ. драматургъ и беллетристъ, род. въ 1858 г., воспитывался въ тифлисской гимназій, потомъ въ москов. университетъ. Еще будучи студентомъ, В. И. началъ заниматься

литературой, и въ „Русскомъ Курьерѣ“, при редакціи Ф. Д. Нефедова, выступилъ въ роли театрального критика. Въ 1882 г. на сценѣ Малаго театра была поставлена его первая комедія: „Шиповникъ“, продолжавшаяся на сценѣ довольно долго, гл. обр. благодаря прекрасному исполненію артистовъ. Послѣдовавшая затѣмъ пьеса „Наши американцы“ (1882 г.) не имѣла успѣха, но драма „Темный боръ“ (1884 г.) была принята весьма благосклонно и, точно также какъ драма „Соколы и Вороны“, написанная въ сотрудничествѣ съ кн. Сумбатовымъ, до сихъ поръ не сходитъ съ репертуара провинціальныхъ театровъ. Съ возраставшимъ успѣхомъ были поставлены затѣмъ комедіи „Счастливецъ“ (1887 г.), „Послѣдняя воля“ (1888 г.), а комедія „Новое дѣло“ (1891 г.), удостоенная Грибоѣдовской преміи, окончательное установила репутацію В. И., какъ талантливаго драматурга. Въ качествѣ беллетриста В. И. принималъ участіе въ разныхъ периодическихъ изданіяхъ небольшихъ разсказами и повѣстями, изъ которыхъ выдается напечатанная въ „Артистѣ“ (1892 г.) повѣсть: „Съ дипломомъ“. Простота изложенія, хороший языкъ, симпатичность опредѣленно проводимой мысли—постоянныя ихъ качества. Тѣ же качества отразились и въ большомъ романѣ В. И.: „На литературныхъ хлѣбахъ“ (1891 г.), о справедливости принятомъ критикой весьма сочувственно.

Немцовъ, мѣстечко Подольской губ., Брацлавскаго уѣз., на почтовой дорогѣ изъ Брацлава въ Винницу; гимназія, винокурный и 2 колокольныхъ завода; 5419 ж. Н. находится въ 3 в. отъ квадратнаго городища, на кот. былъ расположенъ г. Мировъ, разоренный татарами. Въ XVII в. Н. принадлежалъ сначала кн. Іеремію Вишневецкому, а послѣ Богдана Хмѣльницкаго переходилъ то къ русскимъ, то къ полякамъ, то къ туркамъ; изъ казачьихъ набѣговъ наиболѣе памятны вторженіе уманскаго полковника Ганжи въ 1648 г. и вторженіе Самуся въ 1702 г., сопровождавшіяся избіеніемъ множества евреевъ и шляхты. Въ 1737 г. въ Н-ѣ происходилъ съѣздъ уполномоченныхъ Россіи, Австріи и Турціи для заключенія мира. Въ XVIII в. Н. былъ значительн. торговымъ пунктомъ.

Nemo ante mortem beatus, „никто не можетъ быть названъ счастливымъ раньше смерти“; это изрѣченіе приписываютъ Солону, который произнесъ его, будто бы, передъ Крезомъ.

Немуръ (Nemours), Луи Шарль Филиппъ Рафаэль, герцогъ орлеанскій, второй сынъ короля Луи Филиппа, род. въ 1814 г.; предложенно ему въ 1831 г. корону Бельгіи отецъ его отклонилъ, не желая навлечь на себя неудовольствіе европейскихъ державъ; въ 1836 г. участвовалъ въ неудачномъ алжирскомъ походѣ, а въ слѣдующемъ году отличился при знаменитой осадѣ г. Константины; послѣ смерти старшаго брата (1842 г.) сталъ играть видную роль, но не пользовался любовною наградой, благодаря своему надменному характеру; во время революціи 1848 г. вмѣстѣ съ герцогиней орлеанской укрывался отъ нападенія черни въ палатѣ депутатовъ, а затѣмъ со всѣмъ своимъ семействомъ бѣжалъ черезъ Булонь въ Англию, гдѣ оставался до 1871 г., когда снова вернулся въ Парижъ.

Немуръ, гор. во французскомъ департаментѣ Сены-

и-Марны, въ окр. Фонтанебло, на р. Луэнъ; 4268 ж. Въ 1585 г. здѣсь былъ заключенъ между королями Генрихомъ IV и „священною“ католическою лигою *Н-скій эдиктъ*, направленный противъ гугенотовъ.

Неадовичъ, Любомиръ, популярный сербскій писатель, род. въ 1816 г., происходилъ изъ довольно богатой семьи и получилъ солидное образование: въ Бѣлградѣ изучалъ философію, въ Прагѣ—чешскій яз., въ унив. берлинскомъ, гейдельбергскомъ и парижскомъ—юридич. науки. Съ 1848 по 1850 г. занималъ кафедру въ Главной школѣ Сербіи; затѣмъ годъ путешествовалъ по Зап. Европѣ, послѣ чего служилъ по министерству нар. проsv. и дух. дѣлъ. Литер. дѣятельность Н-а весьма разнообразна: онъ писалъ стихотворенія, изъ которыхъ лучшими считаются „Славянская Вила“ (перев. на франц. яз.) и поэма въ 6 пѣсн. „Войникъ Дойчиновичъ“; перевелъ: „Исторію франц. революціи“ Минье и „Новеллы“ Цюке; издалъ поэму П. П. Нѣгоша „Свободада“ и „Приписки и записки“ своего отца, Матавѣя Н-а; кромѣ того Н. нѣсколько лѣтъ состоялъ редакторомъ научнаго журн. „Шумадинка“. Произведенія его весьма цѣнятся въ Сербіи и по языку, и по содержанию.

Ненаскотскій порогъ, или *Неясинецъ*, пятый по числу и самый опасный изъ Днѣпровскихъ пороговъ, въ Екатеринославской губ. и уѣз.; онъ представляетъ гранитныя скалы, идущія дугообразно отъ праваго берега рѣки къ лѣвому; длина его 643 саж., паденіе 24 саж.

Непѣи (nepiaе или nepiaae) 1) хвалебныя пѣсни въ честь покойниковъ, которыя пѣлись въ Римѣ во время погребальныхъ процессій, въ древнѣйшее время родственниками, позже—наемными плакальщицами (praeficae). 2) Н-я, богиня плача у римлянъ.

Непка (Nepagh), гл. г. ирландскаго графства Типперэри; 5422 ж.

Ненокскій посадъ (Ненокотскій), пос. Архангельской губ. и уѣз., въ 72 в. отъ Архангельска, по почтовому тракту въ г. Онегу, при р. Неноксѣ; 1154 ж. Ненокса впервые упоминается подъ 1397 г. въ Двинской судной грамотѣ, а въ 1419 г. въ новгородской лѣтописи названа Заволочскимъ посадомъ; въ 1445 г. подъ Н-мъ п-мъ шведы потерпѣли пораженіе отъ русскихъ.—*Н-скія соляныя варницы* извѣстны были уже съ начала XV в.; съ XVI в. онѣ принадлежали монастырямъ, а въ 1708 г. отобраны въ казну.

Необходимая сила, право на отраженіе опасности, угрожающей отъ нападенія, посредствомъ насилія противъ нападающаго. Право на оборону, представляющее какъ бы частное отправление правосудія, близкае къ древнему самосуду, объясняется невозможностью приходиться государству при всякой опасности на помощь своимъ гражданамъ. Примѣненіе Н-ой о-ы въ современ. правѣ ограничено. *Нашъ законъ* (ст. 101—103 Улож. о нак.) допускаетъ оборону въ случаяхъ посягательства съ насиліемъ на личныя права, при опасности для жизни, здоровья и свободы (для женщины также въ случаѣ насилія. посягательства на ея честь) и для защиты третьихъ лицъ. Оборона не должна выходить изъ предѣловъ необходимости,—въ противномъ случаѣ она считается *превышеніемъ*

дозволенной защиты и наказуется, какъ преступленіе, по общимъ правиламъ (превышеніе посредствомъ причиненія смерти, ранъ и увѣчья предусмотрены особо въ ст. 1467 и 1493 Улож.); средства Н-ой о-ы, напротивъ, не ограничены.

Неоградъ (венгерск. Моградъ), венгерскій комитатъ на лѣвомъ берегу р. Дуная; 4355 кв. км. съ 191678 жит.; въ сѣвѣрн. части каменистъ и безплоденъ, въ южной производитъ въ изобиліи хлѣбъ, фрукты, виноградъ, составляющіе, наравнѣ съ льномъ, важнѣйш. предметъ вывоза.

Неологизмъ (греч.), слова, выраженія и обороты рѣчи, вновь вводимые въ извѣстный языкъ.

Неоплатонизмъ, названіе позднѣйшаго направленія въ греч. философіи, сложившагося въ 1-й половинѣ послѣдняго вѣка до Р. Х. въ Александріи и представляющаго видоизмѣненіе пифагорейской философской системы подъ восточнымъ вліяніемъ. Съ самаго начала въ новой школѣ обозначились два направленія—*этическое* и *метафизическое*, общей исходной точкой которыхъ служило общее имъ общимъ дуалистическое признаніе царящей въ мірѣ противоположности между добрымъ началомъ, символомъ котораго являлась единица, и злымъ принципомъ, обозначившимся числомъ 2. Неопифагорейцы этической фракціи, съ извѣстными магомъ и проридателемъ Аполлоніемъ Тиаскимъ (I в. по Р. Х.) во главѣ, видѣли цѣль философіи въ практическомъ осуществленіи ея нравственныхъ положеній въ жизни и стремились путемъ аскетическаго подчиненія чувственныхъ инстинктовъ, магическаго и теургическаго общенія челоvѣка съ божествомъ, ведущаго къ чистотѣ и святости жизни, положить конецъ міровому дуализму въ нравственной сферѣ и достигнуть возможнаго единенія челоvѣческой природы съ божественною. Метафизическая фракція неопифагорейской школы, исходя изъ основнаго положенія, что въ явленіяхъ природы господствуетъ разумный порядокъ, взаимное соотвѣтствіе и закономерность, и что законы природы могутъ быть выражены въ мѣрѣ и числахъ, признававшихся за одаренныя творческою силою представленія божества и первообраза всего сущаго, стремились по стопамъ своихъ основателей, Модерата Гадесскаго (I в. по Р. Х.) и Никомаха Герасскаго (пол. II-го в. по Р. Х.) объяснить происхожденіе мірозданія изъ единаго верховнаго разума. Придававшееся при этомъ числамъ высшее значеніе, въ силу котораго, напр., единица (*монада*) служила символомъ Аполлона, два (*диада*)—символомъ матери боговъ (Изиды, Деметры или Афродиты), подало поводъ къ вырожденію неопифагорейской метафизики въ бессмысленную и безплодную символику, плодъ сухой и необузданной мечтательности. Съ другой стороны, сходство неопифагорейскаго ученія о числахъ, какъ объ идеальныхъ образцахъ всего сущаго, съ ученіемъ Платона объ идеяхъ, какъ о первообразахъ всѣхъ вещей, обусловило скрещеніе обихъ системъ въ ученіи такъ называем. *пифагорействующахъ платониковъ*, представителями котор. явились Муменій изъ Аломеи (2-я полов. II-го в. по Р. Х.) и Плутархъ (кон. IV-го в. по Р. Х.).

Неоплатонизмъ, названіе заключительнаго направленія въ развитіи греч. философіи, стремив-

шагося путемъ сочетанія греческаго мировоззрѣнія съ восточнымъ уничтоженіемъ раздѣленіе между субъективностью и объективностью и создать для греческаго язычества философію откровенія. Исходной точкой въ развитіи Н-а послужило дополненное Аристотелемъ ученіе Платона объ идеяхъ, въ которомъ соединились восточная теорія эманации, учившая, что все низшее происходитъ отъ высшаго путемъ лучиспусканія или изліянія, и экстатической субъективизмъ, стремившійся на къ постиженію божества путемъ разума, а какъ бы къ непосредственному созерцанію его и общенію съ нимъ посредствомъ чувствъ. Первоисточникомъ всего сущаго, по ученію неоплатониковъ, является божество во образѣ чистаго свѣта; высшая его эманация — разумъ, вмѣстѣ лище и носитель идей; изъ разума, въ силу его творческой способности, возникаетъ мировая душа, благодаря созидательной дѣятельности которой путемъ преобразованія матеріи по образцу идей возникаетъ міръ дѣйствительности или вѣщественныхъ явленій. Души людей, подобно мировой душѣ, рождаются отъ божественнаго разума, но влѣдствіе причастныхъ имъ земныхъ страстей и увлеченій, утратили часть божественныхъ свойствъ и принадлежать до извѣстной степени вѣщественному міру. При отрѣшеніи отъ всего земнаго и чувственнаго душа приобретаетъ способность еще въ земной жизни постигать божество путемъ духовнаго созерцанія, посредствомъ особаго, богоподобнаго и стоящаго выше разума органа. Души, очищенные отъ всякой мірской скверны, по выходѣ изъ тѣла возвращаются въ свою небесную родину, тогда какъ грѣшныя души ожидаютъ метемпсихозъ, т. е. рядъ послѣдовательныхъ переселеній въ тѣла другихъ людѣй и низшихъ организмовъ. Зло, по ученію неоплатониковъ, есть только переходящее состояніе временнаго несовершенства, обусловленнаго болѣе отдаленной отъ своего божественнаго первоисточника эманацией. Мнѣемъ въ неоплатонической теоріи давалось аллегорическое истолкованіе: боги политеистическихъ религій признавались за міровыя проявленія божественныхъ силъ и качествъ. Характерный для неоплатонической школы энтузіазмъ былъ результатомъ знаменія времени — отчаяннаго стремленія къ примиренію субъективнаго съ объективнымъ посредствомъ достиженія такихъ душевныхъ состояній, когда личное самосознаніе единится съ сознаниемъ божества, и все временное и различное сливается и утопаетъ въ вѣчномъ. Соответственно этому общей чертой неоплатониковъ является наклонность къ мечтательности, теософій и теургій, къ мантикѣ и магіи. Возродившись въ началѣ III-го в. по Р. X. въ Александріи, въ школѣ Аммонія Сакка (175 г. — 250 г.), А. существовалъ до конца VI-го в. и, развиваясь подъ различными вліяніями, видоизмѣнился по школамъ. Въ началѣ IV-го в., по почину Ямвлиха, возникла *сирійская школа*, въ которой восточные элементы Н-а, теургія и ученіе о демонахъ, получили преобладаніе надъ греческими; въ V в. Плутархъ Афинскій и Сиріанъ Александрійскій основали *автскую школу*, послѣднее видоизмѣненіе Н-а, возвращавшуюся къ чистому платонизму и стремившуюся согласовать ученіе Платона и Аристотеля. Въ 529 г. указомъ императора Юстиніана автская школа была упразднена, и публичныя лекціи по фи-

лософій запрещены. Послѣ этого времени преподаваніе платоновской философіи въ позднѣйшемъ ея толкованіи еще держалось нѣкоторое время въ Александріи, затѣмъ окончательно заглохло, и послѣдней попыткой къ возрожденію Н-а является италіанская школа, возникшая въ XV в. подъ покровительствомъ флорентійскихъ Медичисовъ и имѣвшая своимъ главою Марселия Фицина.

Неопредѣленныя уравненія, уравненія, въ которыхъ число неизвѣстныхъ превышаетъ число данныхъ уравненій, напр. одно уравненіе съ 2 или болѣе неизвѣстными, два уравненія съ 3 или болѣе неизвѣстными и т. д. Н. у. допускаютъ безчисленное множество различныхъ рѣшеній. Это свойство часто ограничиваютъ условіемъ, чтобы рѣшенія были цѣлыми и положительными числами, и тогда, въ извѣстныхъ случаяхъ, задача принимаетъ болѣе опредѣленный характеръ; напр., Н-ое уравненіе $2x + 3y = 17$ допускаетъ только 3 цѣлыхъ и положительныхъ значеній для x (7, 4, 1) и для y (1, 3, 5). Н. у. назыв. также Диофантовыми, по имени грека Диофанта, впервые изслѣдовавшаго ихъ.

Неоптолемъ (Пирръ), сынъ Ахиллеса и Дѣядами, воспитывался у своего дѣда Ликомеда на островѣ Скиросѣ и, послѣ того какъ сдѣлалось извѣстнымъ, что безъ него Троя не можетъ быть взата, былъ привезенъ Одиссеемъ въ греческій лагерь и получилъ оружіе своего отца. Среди осаждавшихъ Трою греческихъ героевъ Н. отличался своею красотой, уступая въ этомъ отношеніи лишь одному Мемнону. При взятіи города Н. убилъ Приама, столкнулъ съ башни Астіанакса и принесъ Поликсену въ жертву на могилѣ своего отца. По возвращеніи на родину, онъ женился на дочери Менелая, Герміонѣ, но вскорѣ былъ убитъ.

Неорганическія тѣла, всѣ тѣла природы, которая въ своемъ происхожденіи и существованіи подчиняются лишь первичнымъ физическимъ и химическимъ законамъ, въ противоположность живымъ, органическимъ или, правильнѣе, организованнымъ тѣламъ, подлежащимъ еще, кромѣ того, дѣйствію особыхъ, біологическихъ законовъ (специфическій характеръ входящихъ въ ихъ составъ химическихъ соединеній, непрерывный процессъ обмѣна веществъ съ вѣншею средою, способность роста и пр.). Ср. *химія*.

Неосторожность, такая форма уголовнаго правонарушенія, при которой извѣстный результатъ получился не потому, что преступникъ сознательно хотѣлъ этого, а лишь влѣдствіе его непростительной небрежности и легкомысленнаго отношенія къ интересамъ другихъ лицъ. Юристы сводятъ всѣ случаи Н-и къ двумъ категоріямъ: первый видъ составляетъ *безпечность* (negligentia), т. е. такая форма Н-и, при которой субъектъ, хотя и не предвидѣлъ преступнаго послѣдствія, но могъ и долженъ былъ предвидѣть его. Слѣдующую категорію составляетъ *самонадѣяность* (luxuria) обнимающая всѣ тѣ комбинаціи, когда преступникъ сознавалъ возможность правонарушающаго результата, но разсчитывалъ избѣжить его, легкомысленно надѣясь, напр., на свое искусство, ловкость, знаніе или даже на извѣстныя вѣншія условія. Каждую изъ этихъ группъ нѣкоторые дѣлятъ на другія, болѣе мелкія категоріи. Такиимъ образомъ теоре-

ически мыслимо различіе видовъ Н-и и, слѣдовательно, ихъ различная наказуемость, независимо отъ значенія преступнаго результата Н-и. Но положительныя законодательства въ большинствѣ случаевъ комбинируютъ наказаніе въ зависимости не только отъ степени Н-и, но и отъ значенія результата одновременно, другими словами—кодексы не упоминаютъ о Н-и въ своихъ общихъ частяхъ, а говорятъ о ней лишь въ каждомъ отдѣльномъ случаѣ. Того же порядка держится и русское Уложеніе, хотя въ общей части его и сдѣлана попытка различить виды Н-и. Опредѣляя (ст. 110) послѣднюю, какъ отсутствіе осмотрительности, законъ различаетъ случаи, когда требуется осмотрительность особенная, затѣмъ не легко выполнимая, и такая, отсутствіе которой даетъ Н., совпадающую со случаемъ. (Законъ—слагаетъ, однако, наказаніе, въ видѣ внушенія, и за этотъ послѣдній видъ Н-и, какъ бы налагая такимъ образомъ на каждого обязанность поступать осмотрительно всегда и вездѣ, даже въ томъ случаѣ, когда никакихъ правонарушеній отъ неосмотрительности не ожилается).

Неофитъ, иеромонахъ; въ 1722 г. онъ былъ посланъ къ выговскимъ раскольникамъ для увѣщанія ихъ и предложилъ имъ письменно 106 вопросовъ, въ отвѣтъ на которые Андрей и Семенъ Денисовы составили цѣлую книгу, извѣстную у раскольниковъ подъ именемъ „Поморскихъ отвѣтовъ“ и пользующуюся у нихъ большимъ распространеніемъ, какъ наиболѣе полное и систематическое изложеніе ученія поморцевъ.

Неофиты (греч.), у древнихъ грековъ вновь принятыя члены какаго-либо общества, напр. вновь посвященные въ Элевзинскія таинства. Въ древней христіанской церкви этимъ именемъ назывались вновь крещенные, которые, получивъ крещеніе на Пасхѣ, до слѣдующаго воскресенья носили бѣлую одежду. Позднѣе Н-ами стали называться вновь принятыя члены монашескихъ орденовъ и другихъ церковно-религіозныхъ союзовъ.

Неофобія (греч.), боязнь нововведеній.

Непадѣ, независимое государство въ Гималаяхъ, между Тибетомъ и Брит. Индіей (157000 кв. клм. и свыше 3 милл. жит.). Сѣверная полоса Н-а наполнена Гималаями съ ихъ высочайшими вершинами (Гауризанкаръ, Канчинджинга, Давалагари и др.); южная, называемая Тераемъ, представляетъ низменность, покрытую болотами и непригодными лѣсами. Орошается Н-а притоками Ганга (Гандакъ, Магакочи и др.). Климатъ Н-а весьма разнообразенъ; въ то время, какъ на Гималаяхъ царитъ полярная стужа, Терай отличается тропич. жарой и чрезвычайной сыростью; это самая нездоровая часть Индіи. Только средняя полоса Н-а, по климату напоминающая Италію, пригодна для обитанія. Флора и фауна Н-а такъ же разнообразны, какъ и климатъ. Населеніе Н-а принадлежитъ къ 3 расамъ: коларійской, арійской и монгольской, представители которыхъ сильно перемѣшались между собою. Гурнасы (Горка) составляютъ правящій и военный классъ, невары—классъ ученыхъ, купцовъ и ремеслен. Большая часть непальцевъ исповѣдуетъ браминизмъ; буддизмъ, уцѣлѣвшій въ горн. долинахъ вост. Непала, постепенно вымираетъ. Занятія непальцевъ состоятъ

гл. обр. въ земледѣліи и скотоводствѣ; промышленность ничтожна. Торговля Непала такъ же велика и ведется преимущ. съ Брит. Индіей (въ сред. до 15 милл. руб. въ годъ). Н. управляется магараджей, доходы котораго не превышаютъ 7—8 милл. руб.; войско Н-а доходитъ до 30.000 чел., изъ которыхъ половина обучена и вооружена по-европейски. Н. извѣстенъ въ исторіи съ III в. по Р. Х. Нынѣшняя династія (Sahi) царствуетъ съ 1767 г.; въ 1856 г. магараджа призналъ себя данникомъ китайск. богдыхана.

Неперъ (Napier), Джонъ, шотландскій математикъ, род. въ 1550 г., ум. въ 1617 г. Величайшей заслугой Н-а, обезсмертившей его имя, было открытіе логарифмовъ, изложенное въ его главномъ трудѣ: „Mirifici logarithmorum canonis constructio“. Н-у также приписывается изобрѣтеніе такъ наз. *неперовыхъ счетныхъ палочекъ*, упрощающихъ операціи умноженія и дѣленія.

Непиръ (Napier) 1) сэръ Чарльзъ Джемсъ, англійскій генералъ, род. въ 1782 г., участвовалъ въ пиринейск. и американскихъ походахъ; извѣстенъ покореніемъ Синда и Белуджистана (въ 1845 г.); ум. въ 1853 г. 2) Н., сэръ Вильямъ Франсисъ Патрикъ, англ. генералъ, род. въ 1785 г., участвовалъ въ бомбардировкѣ Копенгагена и въ походахъ на Пиринейскомъ полуостровѣ; ум. въ 1860 г. Н. оставилъ послѣ себя нѣсколько военныхъ историческихъ сочиненій, изъ которыхъ „History of the war in the Peninsula“ (1828 г.) принадлежитъ къ лучшимъ произведеніямъ англійской военно-исторической литературы. 3) Н., сэръ Чарльзъ, англ. адмиралъ, род. въ 1786 г., рано поступилъ на морск. службу; въ 1852 г. Н. командовалъ флотомъ короля донъ-Педро Португальскаго и разбилъ флотъ претендента Мигеля; въ 1840 г. принималъ участіе въ походѣ противъ Мегметъ-Али и заключилъ съ нимъ миръ; въ 1854 г. командовалъ флотомъ, дѣйствовавшимъ противъ Россіи въ Китайскомъ морѣ, блокировалъ русскіе порты и, въ соединеніи съ французскою эскадрой, занялъ Бомарзундъ и Аландскіе острова; ум. въ 1860 г. 4) Н., Робертъ Корнели, лордъ Н.-Магдала, англ. фельдмаршалъ, род. въ 1810 г. на Цейлонѣ, служилъ долгое время въ ость-индской арміи и особенно отличился въ подавленіи возстанія 1857 г.; въ 1860 г. онъ участвовалъ въ войнѣ съ Китаемъ, а въ 1865 г. былъ назначенъ главнокомандующимъ бомбейской арміи. Въ 1868 г. онъ сталъ въ главѣ абиссинской экспедиціи, разбилъ войска царя Теодора и принудилъ его къ миру. Ум. въ 1890 г.

Неплюевъ, Иванъ Ивановичъ, род. въ 1693 г., воспитывался сначала въ Москвѣ, потомъ въ Петербургѣ; былъ ознакомленъ съ морскимъ дѣломъ вмѣстѣ съ 30 другими гардемаринами былъ отправленъ въ Венецію и Францію; обучался далѣе въ военной академіи въ Кадиксѣ. Выдержавъ въ 1720 г. экзаменъ въ присутствіи Петра В., получилъ мѣсто смотрителя надъ строящимися судами и послѣ этого занималъ цѣлый рядъ болѣе или менѣе важныхъ должностей: былъ резидентомъ въ Константинополѣ (1721—1735 гг.), губернаторомъ кіевскимъ (1739 г.), управлялъ всей Малороссіей, начальствовалъ надъ оренбургскою экспедиціей (1742 г.), былъ сенаторомъ и конференц-министромъ (1760 г.). Ум. въ 1773 г.

Послѣ Н-а остались записки, въ которыхъ онъ подробно разсказываетъ всю свою жизнь. Авторъ — восторженный поклонникъ личности Петра В. и убѣжденный сторонникъ его реформъ; черезъ всё его мемуары рѣзко проходитъ одна мысль: „на что въ Россіи ни взгляни, все его (т. е. Петра В.) началомъ имѣеть, и что бы впредь ни дѣлалось, отъ сего источника черпать будутъ“. — „Жизнь И. И. Неплюева, имъ самимъ описанная“, издана въ Р. Арх. 1871 г., № 4 и 5, съ предислов. и примѣчаніями Л. Н. Майкова. Кроме того въ недавнее время появились: „Записки Н-а“, новое полное издание съ примѣч. (Спб., 1893 г.); *Витевскій*: „И. И. Неплюевъ и Оренбургскій край“, сущ. и сокращ. изложение.

Непогрѣшимость папы, прерогатива главы римской церкви, впервые формулированная въ видѣ догмата на ватиканскомъ соборѣ 18 іюля 1870 г., при папѣ Піѣ IX; сущность догмата заключается въ томъ, что папа, какъ наместникъ Христа на землѣ, преемникъ власти апостоловъ и, особенно, какъ наставляемый постоянно Св. Духомъ въ истинѣ, не можетъ ошибаться въ дѣлахъ вѣры. Древняя и средневѣковая католич. церковь признавала свойство Н-и только за вселенск. соборами, хотя и въ тѣ времена папы претендовали на эту привилегію. Протестантскій ортодоксализмъ приписываетъ Н. Библии.

Неповоляемъ (польск., „nie pozwolam“), родъ абсолютнаго *вето* (см. это слово), практиковавшійся на польскихъ сеймахъ съ 1652 г., когда онъ былъ введенъ законодательнымъ порядкомъ, и дававшій возможность каждому дворянину Рѣчи Посполитой свести на ничто законопроектъ, принятый всѣми остальными депутатами сейма; ограниченный *de jure* конституціей 18 мая 1791 г., онъ, однако, продолжалъ существовать въ полной мѣрѣ до конца самостоятельности Польши.

Непокойщійся, Аргуръ Адамовичъ, боевой генералъ-тактикъ, род. въ 1803 г., образованіе получ. въ пажеск. корпусѣ и затѣмъ въ военной академіи, по окончаніи которой въ 1835 г. поступилъ на службу въ 5-й пѣх. корпусъ, гдѣ, по зачисленіи въ генеральный штабъ, въ 1836—1849 гг. занималъ различныя должности, между проч. — оберъ-квартирмейстера корпуса; въ 1841 г. участвовалъ въ экспедиціи генерала Граббе въ Чечнѣ и въ военныхъ дѣйствіяхъ 5-го корп., подъ нач. генер. Лидерса, въ Дагестанѣ; въ 1849 г. принималъ участіе въ венгерской кампаніи, гдѣ особ. отличился при Германштадтѣ; въ кач. храбраго и распорядит. офицера, онъ вскорѣ былъ назнач. начальникомъ штаба ген. Лидерса, а по окончаніи войны произведенъ въ генералъ-майоры; дальѣ онъ исправлялъ должность нач. штаба войскъ, расположенныхъ въ княжеств. Молдавіи и Валахіи. Во время крымской войны Н. участвовалъ въ дѣйствіяхъ на Дунаѣ и при осадѣ Силистріи, за что получилъ чинъ ген.-лейтенанта и др. награды; послѣ этого онъ состоялъ начальн. штаба расположенной въ Крыму южной (1855), а затѣмъ 2-й (сѣв.) армии вплоть до заключ. мира (въ мартѣ 1856 г.). Съ наступл. періода реформъ Н. попрежнему продолжалъ служить интересамъ той арміи, съ кот. такъ сроднился во время боевой службы, и принималъ дѣятельн. участіе въ разработкѣ различ.

администрат. и законодат. воен. вопросовъ, состоявъ званіи члена военнаго совѣта, затѣмъ предсѣдателя главн. военно-кодификаціоннаго совѣта и мног. особ. времен. комиссій; въ 1868 г. онъ былъ награжденъ чиномъ ген.-отъ-инфантеріи и затѣмъ (въ 1874 г.) — званіемъ ген.-адъютанта. Въ русско-турецкую кампанію 1877—78 гг. Н. состоялъ начальн. главнаго штаба дѣйствующей арміи и за усердную дѣятельность (между проч., переправу за Дунай) получилъ ордена св. Георгія 3-й и 2-й степ. Ум. въ 1881 г. Н. написалъ нѣсколько сочиненій по своей спеціальности.

Непохужъ, Іоаннъ, патронъ Чехіи, о жизни и смерти котораго существуютъ только чудесныя легенды. По преданію, онъ родился около 1330 г., учился въ пражскомъ университетѣ и былъ священникомъ и духовникомъ королевы Іоанны, жены Венцеля IV. За отказъ выдать королю тайны его супруги, сообщенныя Н-у на исповѣди, онъ былъ, будто бы, въ 1383 г. сброшенъ съ моста въ Молдаву. — Въ исторіи извѣстенъ Н. или, вѣрнѣе, Помукъ, утопленный королемъ Венцелемъ въ 1393 г. за свои церковно-политическія мнѣнія. Нѣкоторые отождествляютъ легендарнаго Н-а съ Гуссомъ. Въ 1729 г. Н. былъ канонизированъ папою Бенедиктомъ XIII, но народъ и раньше смотрѣлъ на него, какъ на своего покровителя.

Непотизмъ (отъ италіан. *nepote*, племянникъ), замѣщеніе доходныхъ и вліятельныхъ должностей близкими людьми во вниманіе къ родству и протекціямъ; система, начавшая практиковаться въ широкихъ размѣрахъ впервые римскими папами со времени Иннокентія III, для обезпеченія своихъ незаконныхъ сыновей и др. присыхъ.

Непотъ, Корнелій, римскій историографъ, род. ок. 95 г. до Р. X. въ Верхней Италіи; переселившись еще въ юности въ Римъ, онъ всецѣло посвятилъ себя тамъ наукѣ и литературѣ и находился въ дружескихъ отношеніяхъ съ Цицерономъ, Аттикомъ и Катулломъ; ум. въ 29 или 28 г. до Р. X. Изъ многочисленныхъ историческ. сочиненій Н-а („*Снгопіса*“, сборъ всемірной исторіи, „*Ехеmplа*“, опытъ нравственно-бытовой исторіи римскаго народа, обстоятельныя біографіи Катона Старшаго и Цицерона, 16 книгъ „*De viris illustribus*“, содержавшія жизнеописанія иностранцевъ и римскихъ дѣятелей) сохранилось 25 жизнеописаній, привлекающихъ теплотою и простотою изложенія, но не отличающихся стилистическимъ совершенствомъ и, при случайномъ выборѣ лежащихъ въ ихъ основѣ историческихъ источниковъ и отсутствіи какого-либо критическаго отношенія къ послѣднимъ, могущихъ служить историческимъ матеріаломъ развѣ только при отсутствіи болѣе надежныхъ извѣстій. — О Н-ѣ см. статью Н. М. Михайловскаго въ „Журн. Мин. Нар. Просвѣщенія“, за 1859 г. Изданія соч. Н-а — Рота, Ниппердея и Монжиро.

Непрерывная дробь, или *цѣлая дробь*, дробь, числитель которой — цѣлое число, а знаменатель — цѣлое число съ дробью, имѣющей числит. опять цѣлое число, а знаменателемъ цѣлое съ дробью и т. д.; напр.:

$$\frac{3}{4+7} \quad \text{или} \quad \frac{1}{2+1} \\ \frac{8+5}{4+1/2} \quad \frac{13+1}{7+1/3}$$

Объ эти дроби *конечныя* и имѣютъ определенное рациональное значеніе. Наоборотъ, *бесконечныя* Н-ыя д-и (т. е. такія, которыя продолжаютъ бесконечно) не могутъ быть точно выражены рациональнымъ числомъ. Изъ приведенныхъ въ примѣрѣ Н-ыхъ д-ей обыкновенно разсматриваются только д-и второго типа (2), въ которомъ числители дробей равны единицѣ (*простая* Н. д.) Онѣ служатъ для опредѣленія приближенныхъ значеній дробей съ большими числителемъ и знаменателемъ. Дроби $\frac{1}{2}, \frac{1}{13}, \frac{1}{7}, \frac{1}{3}$ наз. *членами* или *звеньями* Н-й д-и. Взявъ одинъ только первый членъ сверху, затѣмъ первые два члена, первые три и т. д., получаемъ значенія, назыв. *подходящими* или *приближенными* дробями, которыя будутъ все болѣе и болѣе приближаться къ истинной величинѣ всей Н-й д-и (2) $\frac{289}{600}$. Для обращенія простой дроби въ цѣпную, дѣлять знаменателя на числителя, числителя на 1-ый остатокъ, 1-ый остатокъ на 2-ой и т. д., пока дѣленіе закончится безъ остатка. Полученныя частныя будутъ знаменателями звеньевъ. Такъ, напр., чтобы обратить $\frac{289}{600}$ въ Н-ую д., располагаютъ вычисленіе слѣдующимъ образомъ:

| | | | | |
|-----|-----|----|---|---|
| 2 | 13 | 7 | 3 | |
| 600 | 289 | 22 | 3 | 1 |
| | | 3 | 1 | 0 |

Кромѣ нахождения приближенныхъ значеній Н-ыя д-и служатъ еще для рѣшенія ур-ній неопределенныхъ, 2-ой степени и пр. Уч-ніе о Н-ыхъ д-яхъ возникло въ XVII в. и было наиболѣе разработано Х. Гюйгенсомъ и Л. Эйлеромъ.

Непроницаемость, основное свойство матеріи, въ силу котор. двѣ матеріальныя частицы не могутъ одновременно занимать одного и того же пространства.

Непроницаемая ткань получается пропитываніемъ и покрываніемъ холстины лаучукомъ. Болѣе цѣлесообразный способъ, особенно пригодный для полученія непромокаемыхъ суконъ, основанъ на пропитываніи ткани растворомъ уксуснокислаго алюминія, при чемъ всего лучше употреблять киперныя суконныя ткани. Чтобы алюминій оставался въ аморфномъ состояніи, прибавляютъ небольшое количество желатины. Сукно вымачивается въ этой смѣси около 6 часовъ и затѣмъ медленно высушивается при невысокой температурѣ. Въ Голландіи почти все военныя сукна дѣлаются непромокаемыми.

Непряда, незначительная рѣчка Тульской губ., притокъ Дона; исторически извѣстна благодаря Куликовской битвѣ, происходившей на ея берегахъ.

Нептунъ (Neptunus), италійское божество, супругъ богини Солации, олицетворявшей собою соленую морскую воду, властитель водной стихіи и покровитель тѣлесныхъ упражненій. По значенію своему Н. весьма близко подходитъ къ греч. Посейдону, съ которымъ и отождествился въ представленіи римлянъ. Въ Римѣ Н. имѣлъ два храма—при црквѣ Фламинія и на Марсовомъ полѣ. Торжество въ честь Н-а, или *Нептуналии*, праздновалось ежегодно 23 июля торжественными играми.

Нептунъ, самая отдаленная изъ извѣстныхъ планетъ солнечной системы, открытъ въ 1846 г. по указаніямъ Лаверрье (см. это слово) и Адамса, опредѣлившихъ, независимо другъ отъ друга, положеніе планеты на небесномъ сводѣ на основаніи чисто теоретическихъ вычисленій. Открытіе Н-а дало бле-

стящее доказательство совершенства, достигнутого астрономіей. На небѣ Н. представляется звѣздой 7—8 величины; его орбита близко подходитъ къ кругу (эксцентриситетъ ея = $\frac{1}{113}$ большой полуоси); наклоненіе къ эклиптикѣ составляетъ всего $1^{\circ} 47'$. Среднее разстояніе Н-а отъ солнца = 4470,47 милл. километр.; время обращенія около солнца составл. 164 года, 238 сутокъ, при скорости, приблизительно равной $\frac{1}{3}$ земной. Разстояніе отъ земли колеблется между 574 и 626 милл. миль. Средній видимый діаметръ = $2,6''$, истинный діаметръ = 4,312 земнаго діаметра = 55000 кв. клм. Плотность Н-а = 0,205 плотности земли (или 1,112 воды); масса = $\frac{1}{197000}$ земной массы; напряженіе силы тяжести = 0,86 въ сравненіи съ тяжестью на землѣ. Знакъ Н-а ♆ . Въ 1847 г. Лассаль открылъ спутника Н-а, отстоящаго отъ него на 47500 миль, съ сидерическимъ временемъ обращенія въ 5 сутокъ 21 часъ 4 мин.

Неравенство, въ математикѣ выраженіе, состоящее изъ 2-хъ частей, соединенныхъ знаками > (болѣе) или < (менѣе), и показывающее, что одно количество болѣе или менѣе другого; напр.: $6 > 4$; $2 < 3$; $ab - c > a + b$ и т. д.

Неракь, округн. гор. во французскомъ департаментѣ Ло-и-Гаронны; 7825 ж. Развалины древняго замка королей Наварры.

Нербудда, см. *Нирбада*.

Нерва, Маркъ Кокцій, римскій императоръ, былъ провозглашенъ императоромъ въ 96 г. по Р. Х., послѣ убійства Домиціана; онъ объявилъ всеобщую амнистію, заботился объ улучшеніи правосудія и уничтожилъ нѣкотор. тяжкіе для народа налоги; ум. въ 98 г. по Р. Х.

Нерваль (Gérard Labrunie, dit de Narval), французскій поэтъ-романтикъ, род. въ 1808 г., писалъ въ сотрудничествѣ со многими писателями своего времени. Съ Т. Готье былъ драматическій фальетонъ въ „Presse“; съ А. Дюма написалъ для театра: „L'alchimiste“, „Tartuffe chez Molière“; по Коцебу: „L'imagier de Harlem“, „Misanthropie et repentir“ и др. Лучшія изъ его произведеній: „Élégies nationales et satires politiques“, „Scènes de la vie orientale“; „Contes et facéties“; „La Bohème galante“. Особенную же услугу оказалъ онъ однимъ изъ первыхъ и лучшихъ переводовъ Фауста. Ум. въ 1855 г. Новое полное изданіе соч. Н-я, въ 5 томахъ, появилось въ 1868 г.

Нервація, расположеніе нервозовъ въ растительномъ листѣ.

Нервіи, воинственное кельтское племя, жившее въ нынѣшней Бельгіи и сѣверной Франціи, по Р. Самбрѣ; въ войнѣ бельговъ съ Цезаремъ они отчаянно сопротивлялись, но были почти уничтожены имъ въ 57 г. до Р. Х., въ битвѣ на берегахъ Самбры (близъ нынѣшняго Мобежа).

Нервная горячка, форма тифа, въ которой рѣзко преобладаютъ мозговые симптомы. См. *тифъ*.

Нервная система, совокупность всеѣхъ органовъ ощущенія въ животномъ тѣлѣ. Первоначально всякая клѣтка обладаетъ способностью ощущать раздраженія и отвѣчать на нихъ соответственными движеніями: сокращаться, расширяться и т. под. Поэтому у низшихъ животныхъ не существуетъ особой нервной системы. Поднимаясь выше, къ животнымъ, состоящимъ изъ нѣсколькихъ слоевъ, мы ви-

димъ, что способность ощущенія все больше и больше сосредоточивается въ наружномъ слое, *кожѣ*. Въ самой простѣйшей формѣ (напр., у морскихъ розъ, аналефъ) такая кожная Н. с. состоитъ изъ отдѣльныхъ или собранныхъ въ группы клѣтокъ, которыя отличаются отъ остальныхъ клѣтокъ кожи лишь большою чувствительностью и соединены между собою при помощи отростковъ. Чѣмъ выше, однако, животное, тѣмъ больше Н. с., оставаясь частью наружнаго слоя, скрывается внутрь тѣла, такъ что подъ конецъ связь съ кожей сохраняется лишь въ нѣкоторыхъ мѣстахъ (органы чувствъ). Тѣмъ не менѣе въ развитіи каждаго животнаго изъ яйца, какъ бы высоко оно ни стояло на биологической лѣтеницѣ, можно отчетливо прослѣдить, какъ Н. с. образуется изъ части кожи и лишь впоследствии погружается вглубь тѣла. Но даже во вполнѣ развитой Н-й с-ѣ различаютъ два отдѣла: *периферическій*, состоящій изъ нервныхъ волоконъ (см. *нервы*), соединяющихъ нервныя центры съ концевыми, расположенными въ кожѣ, аппаратами, органами чувствъ, мышцами и проч., и *центральный*, составленный главнымъ образомъ изъ ганглиозныхъ клѣтокъ. Кроме того у высшихъ животныхъ М. с. распадается на: *животную*—для сознательныхъ ощущеній и произвольныхъ движеній, и *растительную*—для процессовъ питанія, отдѣленія и проч. и связанныхъ съ ними произвольныхъ движеній. Въ центральной части животной Н-й с-ы нервныя клѣтки собираются въ кучки, *нервные узлы*, *ганглии*, которыя соединены между собою нервными волокнами, *коммиссурами*, и изъ которыхъ лучеобразно распространяются периферические нервы. У высшихъ животныхъ, особенно—имѣющихъ обособленную голову, многіе узлы сливаются въ одну нервную массу, *головной мозгъ* (см. это сл.), остальные же, смотря по ихъ положенію въ тѣлѣ, образуютъ *броншій мозгъ* (у червей и членистоногихъ) или *спинной мозгъ* (см. это сл.) (у позвоночныхъ). У послѣднихъ головной мозгъ вмѣстѣ съ спиннымъ образуетъ *черепно-спинную* (животную) систему, тогда какъ растительная, или *симпатическая*, система состоитъ изъ соединенныхъ между собою центральныхъ нервныхъ узловъ и отходящихъ изъ нихъ периферическихъ нервныхъ волоконъ (см. *симпатическій нервъ*). Периферич. отдѣлъ Н-й с-ы состоитъ, независимо отъ симпатич. системы, изъ 12 паръ *черепныхъ* и 31 пары *спинномозговыхъ* нервовъ. Черепн. н. выходятъ изъ основанія мозга и расположены, спереди назадъ, въ такомъ порядкѣ: 1. *Обонятельный* н., п. olfactorius, выходитъ изъ обонятельн. луковицы и развѣтвляется въ слизист. оболочкѣ носа; 2. *зрительный* н., п. opticus, выходитъ изъ зрительн. бугровъ и четверохолмія и оканчивается въ сѣчатой оболочкѣ глазнаго яблока; 3. *глазодвигательный* н., п. oculomotorius, управляетъ движеніемъ нѣкоторыхъ глазныхъ мышцъ и сжунженіемъ зрачка; 4. *блуждающій* н., п. trochlearis, идетъ изъ четверохолмія къ верхней косой главнои мышцѣ; 5. *тройничный* н., п. trigeminus, происходитъ переднимъ корешкомъ изъ Варольева моста, заднимъ, чувствительнымъ, изъ продолговат. мозга и развѣтвляется въ лицѣ; 6. *отводящій* н., п. abducens, изъ продолговат. мозга, управляетъ движеніемъ наружн.

прямой глазной мышцы; 7. *лицевой* н., п. facialis, изъ продолг. м. и дна 4-го желудочка, управляетъ движеніями мышцъ головы и лица, кроме жевательныхъ; 8. *слуховой* н., п. acusticus, начинается на днѣ 4-го желудочка, развѣтвляется въ улиткѣ и мѣшечкахъ преддверія (см. *ухо*); 9. *языколоточный* н., п. glossopharyngeus, изъ продолговат. мозга, развѣтвляется въ зѣбѣ и спинкѣ языка; 10. *блуждающій* н., п. vagus, изъ продолговатого м., снабжаетъ своими вѣтвями глотку, гортань, сердце, легкія, пищеводъ и желудокъ; 11. *трибазочный* н., п. accessorius, развѣтвляется въ mm. sterno-cleido-mastoideus и deltoideus; 12. *подъязычный* н., п. hypoglossus, происходитъ въ началѣ спиннаго м. и развѣтвляется въ мышцахъ языка и подъязычн. кости.—Спинномозговые нервы развѣтвляются въ туловищѣ и конечностяхъ, а также посылаютъ волокна къ кишкамъ, мочевымъ и половымъ органамъ, артеріямъ и пр.

Нервная ткапь, см. нервная система.

Нервные узлы, см. ганглии.

Нервные яды, см. нервныя средства.

Нервные болѣзни, въ широкомъ смыслѣ слова обнимаютъ болѣзни периферич. нервовъ, симпатическаго нерва, спиннаго, головного мозга и, наконецъ, психическія болѣзни. Болѣзни нервовъ въ тѣсномъ смыслѣ слова обнаруживаются слѣдующ. признаками: 1) Ослабленіе или потеря чувствительности, *анѣстезія*; она можетъ быть общая, поражающ. все виды чувствительности, или частная, касающаяся чувства осязанія, давленія, боли (*аналгезія*), температуры, мышечнаго чувства. Она можетъ зависѣть отъ пораженія концевыхъ аппаратовъ, нерваго ствола (напр., прижатія его опухолью) или центральнаго страданія: истеріи, кровоизліанія въ головной мозгъ, спинной сухотки и проч. 2) Нервные боли, *невралгии*; онѣ соответствуютъ области распространенія опредѣленнаго нерва, появляясь приступами, бываютъ очень сильныя, буравящія, колющія, рвущія и т. под. Наичаще наблюдаются: лицевая боль, „тикъ“; сѣдалищная боль, ischias; „привычная головная боль“; нервная боль въ суставахъ. Средства, употребляемые противъ невралгій: хорошее питаніе, перемѣна воздуха, электричество, хининъ, желѣзо и др. 3) Ослабленіе двигательной способности, *парезы*, либо полная потеря ея, *параличи*. Параличи могутъ ограничиваться областью одного нерва, *моноплеги*, либо половиной тѣла, *гемиплеги*, либо распространяются на обѣ стороны, *паралегія*. Причины параличей весьма разнообразны. Моноплеги обыкновенно свойственны болѣзнямъ периферич. нервовъ, гемиплеги—бол. головного, паралегія—бол. спиннаго мозга. Спинномозговые параличи часто сопровождаются рѣзкимъ исчезаніемъ мышечн. вещества, *мышечной атрофіей*, нерѣдко также—судорожнымъ стягиваніемъ парализованнаго члена, *спастическій параличъ*. 4) *Судороги*, т. е. явленія раздраженія въ области двигательныхъ нервовъ, которыя обнаруживаются сокращеніемъ мышцъ; онѣ бываютъ *эпилептиформныя*, когда подергиванія или сотрясенія распространяются на все тѣло (см. *эпилепсія*); ритмическія подергиванія въ отдѣльныхъ мышцахъ; *дрожаніе*, напр. при алкоголизмѣ; единичныя, *фибриллярныя*

подергивания, напр. въ атрофирующихъ мышцахъ; *аоретическія* движенія (см. *плекса св. Витта*); *атетозы*: медленная движенія, больш. ч. въ рукахъ, состоящая въ растопыриваніи съ послѣдующимъ судорожнымъ сведеніемъ пальцевъ; наблюдаемая иногда у дѣтей; *насилъственныя движенія*, въ видѣ судорожнаго плача, смѣха, крика, вращенія всего тѣла, прыжковъ; непрерывныя, или *тоническія*⁴, суд. (см. *судорога и столбнякъ*); *каталетическое оцепенѣніе*, состояніе, при которомъ мышцы не повинуются волѣ и сохраняютъ всякое данное имъ положеніе, хотя бы самое неестественное. 5) Разстройтва координаціи движеній, *атаксія*: мышцы сохраняютъ свою нормальную силу, но не могутъ дружно работать. Атаксія (шаткая походка) наичаще наблюдается при спинной сухоткѣ и болѣзняхъ мозжечка. 6) Повышеніе, пониженіе или исчезновеніе *рефлексовъ* (см. эт. сл.). 7) Симптомы, приводимые въ связь съ заболѣваніями симпатической системы, — *вазомоторныя, трофическія неурозы*: мигрень (см. эт. сл.), Базедова болѣзнь и ин. др.

Нервные средства, *Nervina*, средства, которыя дѣйствуютъ главнымъ образомъ на нервную систему. Одни *N.* возбуждаютъ ее, повышаютъ ея дѣятельность: вино и прочіе спиртные напитки, вонры, эфирныя масла и др.; другія угнетають, успокоиваютъ, парализуютъ, оглушаютъ ее: наркотическія; третьи —измѣняютъ питаніе ея, извращаютъ дѣятельность: *металлическія соли*. Нѣкоторыя угнетають, напр. опій, въ малыхъ дозахъ дѣйствуютъ сильно возбуждающимъ образомъ; возбуждають, какъ вино, эфиръ, камфора, въ большихъ дозахъ угнетають; нѣког. *металлическія яды*, напр. мѣдь, свинецъ, мышьякъ, при продолжительномъ употребленіи производятъ параличи; такъ называем. *нервные яды* (напр. кураринъ) парализуютъ нервную систему уже въ очень малыхъ дозахъ, не оказывая вліянія на другіе органы.

Нервы, *Nervi*, пучки и нити, идущія въ тѣлѣ большинства животныхъ въ формѣ лучей отъ центральныхъ органовъ нервной системы (см. это сл.) къ органамъ чувствъ, мышцамъ, железамъ и проч. Каждый *N.* состоитъ изъ большаго или меньшаго числа параллельныхъ пучковъ нервныхъ волоконъ. Каждое волокно, въ свою очередь, состоитъ изъ тончайшихъ волоконцевъ, фибриллъ. Нервное волокно можетъ быть заключено въ мякотную оболочку, трубку, состоящую изъ жира и бѣловыхъ веществъ, — *мякотное волокно*, или лежать свободно, — *безмякотное волокно*; волокно, заключенное въ мякотный или мѣлиновый слой, называется осевымъ цилиндромъ. Кромѣ того нервныя волокна бываютъ большей частью заключены въ особое влагалище, *небрилемму*. Въ живомъ животномъ мякоть почти жидка, но послѣ смерти она свертывается. Мякотныя волокна и волоконца встрѣчаются только у позвоночныхъ, за исключеніемъ самыхъ низшихъ. Каждое волокно соединяется на одномъ, центральномъ, концѣ по меньшей мѣрѣ съ одной нервной клеткой, на другомъ, периферическомъ, — съ однимъ или нѣсколькими концевыми аппаратами. Въ *N.* различаютъ состояніе покоя и дѣятельности. Способность *N.* подѣ вліяніемъ извѣстныхъ *раздражителей* приходитъ въ дѣятельное состояніе называютъ *раздражительною* или

возбудительною его. Продолжительное бездѣйствіе ведетъ къ постепенному уменьшенію и даже къ полному угасанію возбудимости, къ *перерожденію* *N.* Чрезмѣрное напряженіе вызываетъ утомленіе и уменьшеніе возбудимости; покой восстанавливаетъ нормальное состояніе. Раздражители *N.* овъ бываютъ: механическіе (сотрясеніе), химическіе (алкоголь, кислоты, щелочи), термическіе (быстрыя колебанія температуры) и электрическіе. Подѣ вліяніемъ электричества *N.* приходятъ въ особенное состояніе, наз. *электротонусъ*, котор. характеризуется повышеніемъ возбудимости на сторонѣ отрицательнаго полюса, *катэлектротонусъ*, и пониженіемъ ея на сторонѣ положительнаго полюса, *анэлектротонусъ*. Если раздражать *N.* въ любой точкѣ его протяженія, то приходитъ въ дѣятельность соединенный съ нимъ концевой аппаратъ: мышца сокращается, железа отдѣляетъ и проч. Слѣдовательно, возбужденіе распространяется по длинѣ *N.*-а. Эту способность называютъ *проводимостью*. Если *N.* въ какой-либо точкѣ поврежденъ, то проводимость нарушается. Каждое нервное волокно проводитъ изолированно, т. е. возбужденіе не перескакиваетъ съ одного волокна на другое, соотвѣсно Скорость распространенія возбужденія по нерву, вычисленная Гельмгольцемъ для лягушки, = 26,4 метра въ секунду. Если возбужденіе распространяется по *N.*-у отъ периферіи къ центру, т. е. отъ концеваго аппарата къ центральной нервной системѣ, то волокно называютъ *центростремительнымъ*, если въ обратномъ направленіи — *центробѣжнымъ*. Обыкновенно данное волокно проводитъ только центростремительнымъ или только центробѣжнымъ образомъ, хотя каждому нерву вол. присуща способность проводить въ обоихъ направленіяхъ. Съ физиологической точки зрѣнія различаютъ три большіихъ группы нервныхъ волоконъ: 1) *Центробѣжныя*, которыя, смотря по эффекту, производимому ихъ возбужденіемъ въ периферич. органахъ, бываютъ: а) *двигательныя* вол., раздраженіе ихъ вызываетъ мышечное сокращеніе; нервн. вол., идущія къ мышцамъ кровеносныхъ сосудовъ, называются *сосудодвигательныя* и, смотря по дѣйствію, они бываютъ *сосудорасширяющія* или *сосудосуживающія*; б) *секреторныя волокна*, соединены на периферіи съ железистыми клетками, и раздраженіе ихъ возбуждаетъ въ железнѣ отдѣлительный процессъ. 2) *Центростремительныя* нервн. вол. называются: а) *чувствительными*, если раздраженіе ихъ вызываетъ какой-либо видъ общаго чувства: боль, тепло и проч.; б) *И-ами высшихъ чувствъ*, если раздраженіе ихъ вызываетъ специфическія ощущенія: зрѣніе, вкусъ, обоняніе, слухъ; в) *рефлекторныя*, если раздраженіе ихъ, достигнувъ нервнаго центра, передается на центробѣжныя пути, двигательныя либо секреторныя; въ первомъ случаѣ получаютъ *рефлекторныя движенія*, во второмъ *рефлекторныя отдѣленія*. 3) *Мѣсцентриальныя* нервн. вол. соединяютъ между собою клетки различныхъ нервныхъ центровъ (см. *мозгъ, головной и спинной*). Наконецъ, есть еще нервн. вол., раздраженіе которыхъ вызываетъ замедленіе или остановку извѣстной дѣятельности; это — *задерживающія* волокна. Такъ, раздраженіе блуждающаго *N.*-а замедляетъ и даже останавливаетъ дѣятельность сердца; перерѣзка этого *N.*-а вызываетъ бурное сердцебіеніе (ср. *нервная система*).

Нергалъ, богъ войны у вавилонянъ; на храмахъ и дворцовыхъ дверяхъ иногда встрѣчаются его изобразя. въ видѣ крылатого льва съ человѣч. головою.

Нереиды, см. *Нерей*.

Нерей, по греч. мифологіи старшій сынъ Понта и Геи, обладавшій даромъ прорицанія морской богъ, мужъ Дориды, дочери Океана, отъ которой имѣлъ 50 дочерей, *Нереиды*. Геркулесъ, которому нимфы рѣки Эридина указали жилище Н-я, захватилъ его во время сна и выпустилъ его на свободу только тогда, когда узналъ отъ него мѣсто, гдѣ находились яблоки Гесперидъ. Дочери Н-я были красивыя морскія нимфы, часто помогавшія морякамъ во время кораблекрушеній; изъ нихъ болѣе извѣстны: Амфитрита, жена Посейдона, и Фетида, мать Ахиллеса. Н-я изображали на портникахъ въ видѣ старика со скипетромъ и трезубцемъ; на вазахъ онъ рисовался наполовину рыбой (нижняя часть тѣла), наполовину человѣкомъ. Нереиды рисовали въ видѣ прелестныхъ дѣвушекъ, верхомъ на тритонахъ или дельфинахъ.

Нерехта, уѣздн. гор. Костромской г., на р. Сошоникѣ, при Ярославско-Костромской ж. д.; крупная льнопрядильная фабрика, водочный заводъ; 3334 жит., вѣдущихъ торговлю льномъ, полотномъ, холстомъ, пряжей. Н. впервые упоминается въ XIV в.; уѣзд. городомъ Н. назначена въ 1778 г. Съ начала XV до XVIII в. въ Н-ѣ существовали солеварни. — *Н-скій уѣздъ* (3464 кв. в. съ 158816 ж.) расположенъ въ юго-западн. углу губерніи, по нагорной правой сторонѣ р. Волги, на которой, въ предѣлахъ уѣзда, находится одна пристань при заштатномъ гор. Плещѣ. Поверхность его въ южн. части пересѣкается водораздѣломъ между бассейнами Волги и Клязьмы. Почва преимущественно суглинистая, мѣстами глинистая или черноземная, безлѣсная и по своему плодородію занимаетъ одно изъ первыхъ мѣстъ въ губ.; но, несмотря на это, хлѣбопашество не удовлетворяетъ мѣстнымъ потребностямъ; зато разведеніе льна приняло обширные размѣры, благодаря весьма значительно развитой въ уѣздѣ и во всемъ верхне-волжскомъ районѣ плотняной промышленности. Большое развитіе представляютъ здѣсь разнообразныя кустарныя промыслы, въ особенности льнопрядильный, набивной, красильный (с. Сидоровское издавна славится своими серебрянниками, мѣдниками, гранильщиками и чеканщиками), а также фабричная промышленность (въ уѣздѣ находится 8 бумаготкацкихъ фабр. съ 4356 рабоч. и съ суммой производства въ 4552000 р., 17 полотняныхъ фабр. съ 3818 рабоч. и суммой произв. въ 1480000 р., 1 крупная набивная фабр., 1 химическій зав.).

Нерингъ (Nehring), Владиславъ, славистъ, род. въ 1830 г., съ 1868 г. состоитъ профессоромъ славянскихъ языковъ и литературы въ Бреславлѣ. Кромѣ множества статей историко-литературнаго содержанія, напечатанныхъ въ „Archiv für slawische Philologie“, однимъ изъ издателей котораго онъ состоитъ самъ, Н. написалъ „Курсъ польской литературы“, „Altpolnische Sprachdenkmäler“ и др.

Нерли (Nerly, собственно Nehrlich), Фридрихъ, пользующійся извѣстностью нѣмѣцк. живописецъ, род. въ 1807 г., жилъ долго въ Италіи, преимущественно въ Венеціи; поэтому большая часть его

картинъ изображаетъ сцены изъ италіанской жизни — италіанскіе пейзажи, архитектурные виды. Особенно удается ему изображеніе венеціанской лунной ночи; иногда рисуетъ и животныхъ. Ум. въ 1878 г.

Нерлихъ (Nerrlich), Павелъ, историкъ литературы, род. въ 1844 г.; вся литературная дѣятельность Н-а посвящена выясненію значенія его любимаго поэта—Жана Поля, съ которымъ онъ написалъ: „Жанъ Поль и его современники“, „Жанъ Поль, его жизнь и сочиненія“ и массу болѣе мелкихъ статей.

Нерль, *Малая Н.*, рѣка Владимірской и Ярославской г., лѣвый прит. Клязьмы; 350 в. дл., почти вовсе не судоходна. На берегахъ Н-и произошло нѣсколько сраженій: въ 1096 г. сыновья Мономаха разбили здѣсь кн. Олега Святославича черниговскаго; въ 1445 г. Василій Васильевичъ Темный былъ разбитъ татарскими царевичами Мамушемъ и Якубомъ, а въ 1608 г. Шереметьевъ потерпѣлъ пораженіе отъ Лисовскаго.

Нернширъ (Nairnshire), графство въ сѣв.-восточной Шотландіи, къ югу отъ залива Морей; поверхность (518 кв. км.) холмиста, орошена рр. Нернъ и Финдгорнъ. Жители (10554 ч.) занимаются земледѣліемъ (21% поверхн. графства воздѣланъ) и скотоводствомъ. Гл. г.—*Нернъ*, у залива Морей; морскія купанья, торговля; 5370 жит. Въ 8 км. отъ Н-а находится легендарный замокъ Кавдоръ, извѣстный веѣмъ изъ „Макбета“.

Неролезое масло (и померанцевыхъ цвѣтовъ), эфирное масло, получаемое путемъ перегонки съ водой сѣбжихъ померанцевыхъ цвѣтовъ (выходъ = 0,0149%); безцвѣтно, но при долгомъ храненіи дѣлается желтымъ и даже бурнымъ; ароматич. запахъ, слабо горькій вкусъ, нейтральная реакція; уд. в. 0,85—0,90; растворяется въ равномъ колич. алкоголя; состоитъ изъ углеводорода и содержащаго кислородъ тѣла, которое и выпадаетъ въ старомъ маслѣ (неролева камфора). Н. м. готовится на югѣ Франціи, а также въ Южн. Америкѣ; употребляется въ парфюмеріи.

Нерополь, Іоаннъ, въ монашествѣ Григорій, протопѣпъ и ключарь московскаго Успенскаго собора; принадлежа къ числу образованнѣйшихъ лицъ духовнаго званія своего времени, Н. при патріархѣ Іосифѣ былъ справщикомъ церковныхъ книгъ; онъ одинъ изъ первыхъ возсталъ противъ нововведеній Никона и вмѣстѣ съ протопопами Аввакумомъ, Стефаномъ Вонифатьевымъ, Данииломъ, діакономъ Теодоромъ и др. сталъ во главѣ раскола. Н. былъ сосланъ въ Каменный монастырь (Вологодской области), но впоследствии вернулся оттуда и, отрекшись отъ своихъ мнѣній на соборѣ 1666—1667 гг., получилъ прощеніе.

Нерошъ, Люцій Домицій, а по усыновленіи имп. Клавдіемъ—*Н., Клавдій Друзъ*, римскій императоръ, род. въ 37 г. по Р. Х. и былъ сыномъ Люціи Домиціи Агенбарба и Агриппины, дочери Германника и сестры имп. Калигулы. Вступивъ во второй бракъ съ имп. Клавдіемъ, коварная и жестокая Агриппина употребила все свое вліяніе на слабаго и безхарактернаго супруга и при помощи преторіанцевъ добилась того, что Н. былъ усыновленъ Клавдіемъ, а затѣмъ женился на дочери послѣдня-

го, Октавія. Когда этими и другими мѣрами Н. въ глазахъ народа былъ возвышенъ надъ сыномъ императора, Британикомъ, Агриппина отравила Клавдія, и Н. былъ провозглашенъ преторіанцами императоромъ. Первые годы правленія молодого императора, руководимаго своимъ наставникомъ, философомъ Сенекою, и начальникомъ преторіанской гвардіи, Бурромъ, прошли благополучно для имперіи и омрачились лишь однимъ злодѣяніемъ—отравленіемъ Британика, котораго Агриппина, недовольная своимъ слабымъ вліяніемъ на дѣла, грозила возвести на престолъ вѣсто Н-а. Но уже съ 59-го года начинается тотъ рядъ безчеловѣчныхъ жестокостей, который увѣковѣчилъ память о Н-ѣ, какъ объ одномъ изъ самыхъ страшныхъ



Неронъ.

правителей, когда-либо занимавшихъ римскій престолъ. Въ 59 г., по повелѣнію Н-а, была умерщвлена его мать, въ 62 г.—его супруга; въ 64 г. произошло кровавое избіеніе христіанъ, обвиненныхъ въ поджогъ Рима, потерпѣвшаго отъ сильнаго пожара; въ 65 г., по обнаруженіи заговора на жизнь императора, открылась рѣзня всѣхъ подозрѣваемыхъ участниковъ заговора, во время которой погибъ и Сенека. Н. предавался необузданному разврату и для удовлетворенія своихъ чудовищныхъ прихотей безжалостно грабилъ Италію. Въмѣстѣ съ тѣмъ онъ страдалъ маніей художественнаго величія: мнилъ себя необыкновеннымъ поэтомъ, живописцемъ, скульпторомъ, а болѣе всего считалъ себя гениальнымъ пѣвцомъ и актеромъ и не стѣснялся публично выступать на подмостки театра. Удачная война, которая въ правленіе Н-а велись римлянами въ Арменіи, Британіи, Германіи и Иудеѣ, были дѣломъ не его руки, а такихъ искусныхъ полководцевъ, какъ Светоній Паулинъ и Домицій

Корбулонъ. Возвратившись въ 68 г. изъ Греціи, куда онъ ѣздилъ для состязанія въ играхъ и драматическіхъ искусствѣ Н. узналъ о возмущеніи галльскихъ легионовъ, объявившихъ Гальбу императоромъ. Остаеленный вслѣдъ за тѣмъ и преторіанцами, Н. съжалъ въ деревню къ одному вольноотпущеннику, гдѣ былъ убитъ по собственной просьбѣ, узнавъ, что сенатъ объявилъ его врагомъ отечества. Его послѣднія слова были: „какой великій артистъ умереть во мнѣ“. Лучшимъ источникомъ исторіи царствованія Н-а служатъ „Анналы“ Тацита.

Нерсесовъ, Нерсесъ Осиповичъ, соврем. юристъ, родился въ 1848 г.; по окончаніи курса въ московскомъ университетѣ (въ 1871 г.), былъ оставленъ при немъ для подготовленія къ профессорскому званію по кафедрѣ гражданскаго права и вскорѣ (въ 1875 г.) сдалъ экзаменъ на степень магистра. По представленіи (въ рукописи) диссертации *pro venia legendi*: „О торговомъ полномочіи“ былъ приглашенъ въ мартѣ 1876 г. стороннимъ преподавателемъ въ университетъ съ порученіемъ читать торговое право, которое до тѣхъ поръ не читалось въ университетѣ. Въ 1878 г. Н., по защитѣ магистерской диссертации: „Понятіе добровольнаго представительства въ гражданскомъ правѣ“, былъ утвержденъ доцентомъ по кафедрѣ гражд. права, которая къ тому времени сдѣлалась вакантной. Стремясь въ означенномъ сочиненіи выяснитъ юридич. природу представительства, Н. отвергаетъ господствующее въ Германіи ученіе, построенное на фикции, отождествляющей волю представляемаго съ волею представителя, и видитъ единственное правильное обоснованіе идеи представительства въ саніи положительнаго законодательства, охраняющаго въ данномъ институтѣ интересъ общественный преимущественно предъ частнымъ. Въ 1889 г. Н. успешно защитилъ докторскую диссертацию: „О бумагахъ на предъявителя съ точки зрѣнія гражд. права“. Основныя идеи этого новаго труда Н-а сводятся къ слѣдующему: бумаги на предъявителя вызваны къ жизни въ средневѣковой Европѣ, какъ обходъ запрещенія процессуальнаго представительства; впоследствии же онѣ оказались удобнымъ средствомъ облегчить передаваемость обязательствъ; создаваемое бумагою на предъявителя гражданское правоотношеніе одною своею стороною, именно возникновеніемъ безыменнаго документа, основаннаго на одностороннемъ обѣщаніи должника, примыкаетъ къ обязательственному праву, другою же—свободнымъ циркулированіемъ бумаги въ гражд. оборотѣ, на подобіе реальныхъ вещей,—къ вещному праву; по духу нашего законодательства право выпуска всякихъ бумагъ на предъявителя, не подходящихъ подъ понятіе денежныхъ знаковъ, принадлежитъ каждому частному лицу.—При введеніи универс. устава 1884 г., по которому въ кругъ предметовъ университетскаго преподаванія введено торговое право (вмѣстѣ съ вексельнымъ и морскимъ), Н. перешелъ на эту кафедру, которую и занимаетъ по настоящее время, въ то же время продолжая читать спеціальную часть гражд. права и отдѣлы системы римскаго права. Кромѣ указанныхъ сочиненій Н. помѣстилъ нѣск. статей и критич. замѣтокъ въ „Юридич. Вѣстникъ“ за 1878—81 гг. и „Критич. Обзоріе“ за 1878 г. тамъ же.

Нерсесъ 1) патриархъ всѣхъ армянъ (1842—1857 г.), род. въ 1761 г.; пользуясь значительнымъ вліяніемъ среди армянъ, онъ много способствовалъ закрѣпленію армянскихъ провинцій за Россію; вслѣдствіе столкновенія съ наместникомъ кавказскимъ гр. Паскевичемъ былъ переведенъ въ Бессарабскую епархію и возвращенъ на Кавказъ при кн. Воронцовѣ; ум. въ 1857 г.; его имя носитъ основанная имъ въ Тифлисѣ армянская духовная семинарія. Политическій тактъ и широкая благотворительность Н-а стяжали ему громкую извѣстность на родинѣ. 2) Н. IV, армянскій патриархъ (1166—1173 г.), см. *Класси.*

Нертусъ, германская богиня, „мать земли“ по Тациту, почиталась особенно германскими племенами, жившими по нижнему теченію Эльбы.

Неруда 1) Вильгельмина, талантливая скрипачка-виртуозка (съ 1864 г. извѣстна подъ своей двойной фамиліей *Норманъ-Неруда*), род. въ 1839 г.; успѣшно концертировала въ Европѣ и имѣла вездѣ вполнѣ заслуженный успѣхъ. Въ концертныхъ путешествіяхъ Н-ы принимали участіе также ея сестра, пианистка *Марія*, и братъ, виолончелистъ *Франц*. Ум. въ 1885 г. 2) Н., Янъ, современный чешскій писатель, считающійся однимъ изъ главныхъ реформаторовъ чешской литературы и основателемъ современной чешской беллетристики, род. въ 1834 г. Первые стихотворенія Н-ы появились въ 1854 г. Въ союзѣ съ нѣкоторыми молодыми литераторами, подъ вліяніемъ изученія величайшихъ европейскихъ поэтовъ, Н. способствовалъ образованію новой школы, пропагандировавшей служеніе поэзіи, какъ чистому искусству. Органы ихъ были съ конца 50-хъ годовъ—альманахъ „*Máj*“, съ 1866 г. журн. „*Květy*“, съ 1873 г. „*Lumír*“, Н.—одинъ изъ плодотвѣйшихъ чешскихъ беллетристовъ. Кромѣ многочисленныхъ журнальн. статей (съ 1865 г. онъ состоитъ критикомъ и фельетонистомъ въ журн. „*Narodní listy*“) онъ написалъ нѣсколько комедій (*Zenich z hlada*, *Prodaná láska*, *Tá to nejsem*), трагедію „*Francesca di Rimini*“, считающуюся однимъ изъ лучшихъ его произведеній, и др. Н. много путешествовалъ по Европѣ, Малой Азіи, Египту, результатомъ чего былъ рядъ талантливыхъ очерковъ и разсказовъ: „*Ruzní lidé*“, „*Obrazy z ciziny*“ (1872 г.) Лучшимъ произведеніемъ Н-ы считается „*Malostranské povídky*“ (1878 г.). Стихотворенія его („*Písňe kosmické*“, 1878 г.) не отличаются большими поэтич. достоинствами.

Неруцвъ, Михаилъ Васильевичъ, весьма извѣстный въ Россіи агрономъ—публицистъ. Н. получилъ агрономическое образованіе въ Горыгорецкомъ институтѣ. Изъ фактовъ служебной его дѣятельности можно отмѣтить непродолжительное управленіе фермой при Петровской академіи и службу въ херсонскомъ земледѣльческомъ училищѣ въ должности директора. Нѣкоторое время М. В. редактировалъ журналъ „Русское Сельское Хозяйство“ (нынѣ не существующій), а позднѣе—„Зап. Имп. Общества Сельскаго Хозяйства Южной Россіи“. Въ лицѣ М. В. русское общество имѣетъ необыкновенно отзывчиваго сельско-хозяйственнаго писателя. Его перу принадлежатъ множество статей и книжекъ по различнымъ вопросамъ русскаго сельскаго хозяйства, преимущественно публицическаго характера.

Нерчинскій горный округъ заним. область золотыхъ приисковъ, серебряныхъ, желѣзныхъ, оловянныхъ и др. рудниковъ, расположенныхъ въ Н-ихъ горахъ, между Шилкою и Аргунью и частью также по лѣвую сторону Шилки и принадлежащихъ кабинету Его Величества; округъ насчитываетъ 59 152 жит. Первая свѣдѣнія о существованіи въ Нерчинскомъ краѣ *серебро-свинцовой руды* были получены еще въ 1676 г.; въ 1702 г., съ цѣлью полученія болѣе подробныхъ свѣдѣній, была снаряжена экспедиція подъ начальствомъ казанскаго головы Самойла Лисовскаго, а въ 1704 г. былъ уже устроенъ Н. заводъ. Число вновь открываемыхъ рудниковъ и количество выплавляемаго и добываемаго серебра быстро возросло и достигло своего максимума въ 1776 г., когда было добыто 629 пуд. серебра; общее же количество серебра, добытаго съ 1704 г. до 1854 г.,—26708 пуд. Въ настоящее время серебряные рудники въ Н-омъ о-ѣ значительно истощились и приносятъ ежегодно лишь до 50 пуд. серебра. Соответственно съ уменьшеніемъ количества добываемаго серебра уменьшилось и количество свинца. Присутствіе *золота* въ Н-омъ ок-ѣ впервые открыто въ 1722 г., первыя же *золотыя россыпи* найдены были въ 1830 г.; съ тѣхъ поръ золотой промыселъ въ Н-омъ ок-ѣ сталъ быстро возрастать, и за 25 л. (до 1855 г.) здѣсь было добыто золота 601 пудъ; въ настоящее же время запасы золота также значительно истощились.—*Нерчинскій заводъ*, сереброплавильный, въ Забайкальской области, Нерчинскаго округа, въ 277 в. къ востоку отъ Нерчинска, на р. Алтачѣ (прит. Аргуни); при немъ селеніе съ 268 жит. и окружнымъ горнымъ училищемъ; здѣсь же производится очень важныя для климатологии Восточн. Сибири метеорологическія наблюденія.

Нерчинскія горы, такъ назыв. горная страна въ Забайкальской области, ограниченная съ зап. Онономъ, съ сѣв.—зап. Шилкою, съ вост. Аргунью, съ юга Керулюномъ; въ тѣсн. смыслѣ слова названіе это относится къ горной цѣпи, простирающейся между Шилкою и Газимуромъ (прит. Аргуни).

Нерчинскъ, окружн. гор. Забайкальской области, на р. Мерчѣ, близъ сліянія ея съ Шилкой, состоитъ изъ возвышенной части, называемой туземцами Култукъ, и изъ низменной части, Каштакъ; 4535 жит., занимающихся огородничествомъ, табководствомъ и значительной торговлей: на здѣшнюю ярмарку привозится мануфактурныхъ товаровъ на 1½ милліона руб.—Н. основанъ въ 1654 г. сотникомъ Бекетовымъ подъ именемъ Н-аго острога, городомъ же числится съ 1690 г., когда здѣсь была выстроена крѣпость; въ 1689 г. здѣсь заключенъ былъ между русскими и китайцами Н-ий трактатъ; окружнымъ гор. Н. назнач. въ 1851 г.—*Н-ій округъ* лежитъ въ юго-восточной части Забайкальской области и заним. плоскостію, выполненноею отрогами Яблоноваго хребта и орошенное рѣками Ингодою и Онономъ (образующими по своему сліянію р. Шилку); въ округѣ есть нѣсколько значительныхъ озеръ, а въ южной части его встрѣчаются обширныя степи, составляющія сѣверн. окраину степи Гоби и отличающіяся сухимъ климатомъ, почему земледѣіе здѣсь возможно только при ирригаціи. Вообще же въ округѣ успѣшно про-

израстают яровые хлеба и овощи, а въ долині Энона растутъ даже арбузы; въ теченіе короткаго знойнаго лѣта округъ покрывается роскошной растительностью; кромѣ того значительныя пространства его поросли лиственными и др. лѣсами, въ которыхъ водятся многочисленные пушные звѣри, въ особенности Н-іе соболи, считающіеся лучшими въ Сибири. Особенно же значеніе и мѣстность Н-ій округъ приобрѣлъ благодаря своимъ минеральнымъ богатствамъ (золото, серебро, желѣзо, ртуть, олово, соль, каменны уголь; см. *Нерц. горный округъ*). Населеніе Н-аго округа (66567 ж.) состоитъ изъ русскихъ, живущихъ преимущественно между Шилкою и Аргуною, и изъ инородцевъ—тунгузовъ на сѣверѣ, бурятовъ на югѣ.

Несвижь, заштатный гор. Минской губ., Слуцкаго у., при Липѣ, притокѣ Нѣмана; учительская семинарія, табачная фабрика, пивоваренный зав.; 9275 ж. (болѣе $\frac{2}{3}$ евреевъ). Н. упоминается въ лѣтописяхъ уже въ началѣ XIII в.; переходя въ руки то одного, то другаго изъ южно-русскихъ князей, онъ въ послѣдствіи отошелъ къ Литвѣ; въ 1533 г. Н. достался польскимъ князьямъ Радзивилламъ, кот. возвели въ немъ укрѣпленія и выхлопотали ему много льготъ и привилегій. Въ 1654 г. Н. былъ сожженъ русскими, въ 1706 г. разграбленъ шведами; въ 1768 г. онъ былъ занятъ русскими, и укрѣпленія его срыты, а въ 1792 г. послѣ взятія города штурмомъ, окончательно перешелъ къ Россіи.

Неслеръ (Nessler), Юлій, изв. нѣм. агрономъ—химикъ, род. въ 1827 г., образованіе получилъ въ страасбургскомъ и фрейбургск. универ. и состоялъ одно время ассистентомъ знамен. Бунзена въ Гейдельбергѣ. Въ 1859 г. Н. основалъ агрономическо-химическую опытную станцію въ Карлсруэ и вскорѣ былъ удостоенъ званія профессора по своему предмету. Онъ много трудился надъ распространеніемъ научныхъ знаній среди сельскихъ хозяевъ и произвелъ массу цѣнныхъ агрономич.-химическихъ изслѣдованій. Между проч. ему принадлежатъ честь изобрѣтенія: *Н-ова реактива на аммиакъ* (смѣсь іодистаго калия съ іодистой ртутью и небольшою колич. свободнаго кали), *Н-овой концентрирующей жидкости для растительныхъ препаратовъ* (20% виннаго спирта съ $\frac{1}{10}$ двуэтерно-кислаго калия) и *Н-овой жидкости противъ настьмоныхъ* (30 граммъ табачнаго порошка обливаютъ кипяткомъ, жидкость фильтруютъ и прибавляютъ къ ней 40 гр. сивушнаго масла, 30 гр. мыла и 200 куб. сант. виннаго спирта, послѣ чего смѣсь разводятъ водою до получини 1 литра жидкости). Преимущественно же Н. занимается опытами и изслѣдов. по винодѣлію, производству вина и распознаванію фальсификацій его. Изъ соч. Н-а важнѣйш.: „Der Wein und seine Bestandtheile“; „Der Tabak, seine Bestandtheile und seine Behandlung“; „Die Bereitung, Pflege und Untersuchung des Weins“; „Naturwissenschaftlicher Leitfaden für Landwirthe und Gärtner“ и др.

Несовершеннолѣтіе, возрастной періодъ неполной юридической дѣеспособности лица. Нашъ законъ различаетъ между несовершеннолѣтними *малолѣтними*—лицъ, не достигшихъ 17-лѣтнаго возраста, и *несовершеннолѣтними въ тѣсномъ смыслѣ*—лицъ въ возрастѣ отъ 17 лѣтъ до 21 года; не-

достатокъ зрѣлой воли у тѣхъ и другихъ вызвалъ къ жизни институтъ *опеки и попечительства* (см. эти слова). По достиженіи 14-лѣтнаго возраста малолѣтній признается способнымъ къ свидѣтельскому показанію подъ присягою. Вступленіе въ бракъ разрѣшается лицамъ муж. пола съ достиженіемъ 18-лѣтнаго, лицамъ женск. пола—съ достиг. 16-лѣтнаго возраста. Минимальный возрастъ для вступленія въ гражд. службу—16 лѣтъ. Лица, достигшія 21 года, признаются *совершеннолѣтними* и могутъ самостоятельно осуществлять всѣ принадлежащія имъ гражданскія права. О Н-и въ уголовн. правѣ см. *малолѣтніе преступники*.

Несоизмѣримыя величины, величины, не имѣющія общей мѣры; отношеніе между ними не можетъ, слѣд., быть выражено никакимъ рациональн. числомъ; таковы, напр., диаметръ и окружность круга (1:3,14159...).

Несоостоятельность, состояніе должника, который не можетъ своимъ имуществомъ удовлетворить сполна кредиторовъ. Въ римск. правѣ платежная неисправность безусловно вѣнялась должнику въ вину и вела къ потерѣ гражданства и личной свободы. Несоостоятельный поступалъ къ кредитору въ личную зависимость (кабалу), а въ болѣе древнія времена могъ быть даже проданъ въ рабство. И въ средніе вѣка продолжаетъ держаться взглядъ на Н., какъ на преступленіе: Н. связана съ потерей свободы и чести, соединяемой съ именемъ гражданина. Постепенно право начинаетъ отличать въ неисправности должника несчастное стеченіе обстоятельствъ отъ подлога и легкомысленнаго обращенія съ имуществомъ,—къ только въ послѣднихъ двухъ случаяхъ Н. считается уголовнымъ правонарушеніемъ. Современныя законодательства стремятся ограничить также по возможности и самое примѣненіе Н-и путемъ разсрочки платежей, мировыхъ сдѣлокъ и т. д., а въ нѣкоторыхъ государствахъ Н. признается вообще только по дѣламъ купцовъ. По *нашимъ законамъ* различается Н. *торговая и неторговая*. Торг. Н. предполагается должника, занимавшагося торговлей по купеческому или промысловому свидѣтельству и впаваго въ неоплатность на сумму болѣе 1500 руб. Неспособность къ платежу во всѣхъ прочіихъ случаяхъ признается неторговою Н-ю. Н. бываетъ: 1) *подложная* (или *злонамѣтн. банкротство*), когда она соединена съ подлогомъ или умысломъ, 2) *неосторожная* (или *простое банкротство*), когда неоплатность последовала по винѣ должника, но безъ умысла и подлога, и 3) *несчастная Н.*, вызванная непредвидѣнными бѣдственными обстоятельствами. Этимъ различіемъ, по степени виновности должника, определяются и различныя уголовныя послѣдствія Н-и. Послѣднія, впрочемъ, не всегда наступаютъ даже при наличности всѣхъ признаковъ Н-и: дѣло не доходитъ до открытія фѣрмал. производства о Н-и, или находящаяся уже въ производствѣ Н. прекращается. Законъ относитъ сюда: во-1-хъ, случай разсрочки платежей, на основаніи частной сдѣлки должника съ кредиторами, при чемъ нѣкоторымъ изъ заимодавцевъ предоставляется право принять участіе въ управленіи дѣлами несоостоятельнаго; наличные заимодавцы, не соглашающіеся на отсрочку и учрежденіе такого управленія (администраціи), могутъ просить судъ объ открытіи

конкурса. Во-2-хъ, въ столицахъ и портовъ, городахъ, гдѣ сущ. биржа, кредиторы имѣютъ право лично ликвидировать дѣла несостоятельнаго. Большинство наличн. кредиторовъ по колич. долговъ, если по повѣркѣ ими баланса, представлен. должникомъ, дефицитъ окажется не болѣе 50%, въ правѣ само урегулировать дѣло; по испрошеніи согласія на то биржеваго комитета, они избираютъ изъ своей среды особое управленіе—администрацію, которое уполномочивается къ полной ликвидаціи. Администрація, если она выполнила успѣшно свое назначеніе, избавляетъ должника отъ всякихъ послѣдствій Н-и. 3-й случай, коимъ прекращается уже открытое производство,—это *мировыя сдѣлки*. Для дѣйствительности мир. сдѣлки необходимо совершеніе ея въ присутствіи общаго собранія кредиторовъ, по истеченіи законныхъ сроковъ къ ихъ явкѣ, согласія большинства $\frac{3}{4}$ кредиторовъ по признаннымъ искамъ и утвержденіе суда.—*Послѣдствія* Н-и: 1) *Торговля* подложная Н. преслѣдуется, какъ подлогъ. Наказаніе—лишеніе всѣхъ правъ сост. и ссылка въ Сибирь. Торг. неосторожная Н. влечетъ заключеніе отъ 8 м. до 1 г. 4 м., при чемъ зачитается время, которое должникъ находился подъ арестомъ въ теченіе производства дѣла о Н-и; большинству кредиторовъ по суммѣ предоставлено просить о сокращеніи срока заключенія и даже объ освобожденіи должника. Несостоятельный лишается права торговли, и всякое имущество, приобретенное имъ впослѣдствіи, обращается на удовлетвореніе кредиторовъ. При несчастной Н-и должникъ не подвергается никакому наказанію; если онъ находился подъ арестомъ во время производства дѣла, то немедленно освобождается. Долговыя отношенія къ прежнимъ кредиторамъ прекращаются окончательно. 2) Къ *нетроровой* Н-и законъ отнесется свисходительнѣе. Н. признается подложной въ томъ лишь случаѣ, когда подлогъ или умыселъ выразился въ обманномъ перекрѣпленіи имущества, или дареніи его, или выдачѣ ложныхъ долговыхъ обязательствъ (Улож. о наказ., ст. 1166). Наказаніе—лишеніе всѣхъ особенныхъ личныхъ и по состоянію присв. правъ и преимуществъ и ссылка на житье въ Сибирь или отдача въ исправит. арест. отдѣл. При неосторожной Н-и должникъ наказывается (тюр. закл.) только по требованію кредиторовъ (см. *личное задержание*).—Ср. сл. *конкурсъ*.

Нессельроде, Карлъ Васильевичъ, графъ, канцлеръ, род. въ 1780 г., служилъ сперва во флотѣ, но потомъ перешель на службу въ министерство иностр. дѣлъ. Въ 1813—15 гг. онъ игралъ вліятельную роль въ заключеніи договоровъ между союзниками и въ совѣщаніяхъ Вѣнскаго конгресса; въ 1816 г. былъ назначенъ министромъ инстр. дѣлъ и сохранилъ этотъ постъ въ теченіе 40 лѣтъ. Ревностный сторонникъ священнаго союза, съ участвованіемъ въ конгрессахъ Аахенскомъ, Троппаускомъ, Лайбахскомъ и Веронскомъ; а во время войны Греціи за свою независимость онъ велъ переговоры съ Турціей. Н. былъ представителемъ умѣренной политики, дружественной по отношенію къ западной Европѣ и особенно къ Австріи. Вскорѣ послѣ подписанія Парижскаго трактата 1856 г. онъ вышелъ въ отставку и ум. въ 1862 г.

Несторіане, см. *Несторій*.

Несторій, патриархъ константинопольскій, род. въ Сири, былъ сперва пресвитеромъ въ Антиохіи, а съ 428 г. патриархомъ константинопольскимъ; въ 431 г. низложенъ; умеръ около 440 г. Онъ училъ, что Пресвятая Марія родила протѣго челоука-

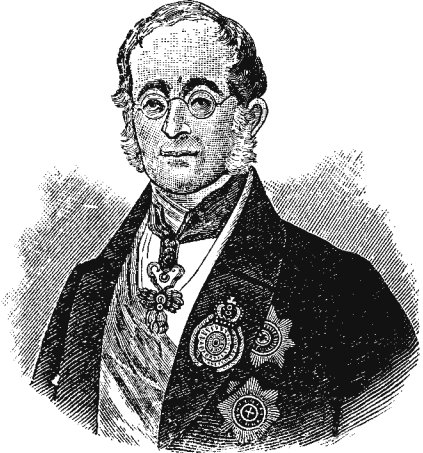

Нессельроде, К. В.

Христа, съ которымъ Богъ былъ соединенъ только нравственно и обиталъ въ немъ, какъ въ храмѣ. Поэтому онъ называлъ Иисуса Христа не Богочеловѣкомъ, а Богоносцемъ, и Дѣву Марію не Богородицею, а Христородицею. Ученіе Н-я было осуждено на III-мъ вселенскомъ соборѣ въ Ефесѣ, въ 431 г., но нашло себѣ довольно многочисленныхъ послѣдователей въ Азій (*несторіане*), въ небольшомъ количествѣ существующихъ тамъ и до сихъ поръ.

Несторъ 1) сынъ Нелея, царь Пилоаса, принималъ участіе въ борьбѣ лапидовъ съ центаврами, въ калидонской охотѣ, въ походѣ аргонавтовъ и въ троянской войнѣ, въ которой онъ является однимъ изъ первыхъ героевъ, мудрымъ и справедливымъ старцемъ и, въ то же время, храбрымъ и опытнымъ бойцомъ; послѣ паденія Трои возвратился благополучно на родину. 2) Н., монахъ Кіево-Печерскаго монастыря, род. въ 1056 г., 17-ти лѣтъ былъ постриженъ въ иноки и ум. около 1114 г. Въ исторіи нашей литературы онъ извѣстенъ, какъ авторъ „Житія Бориса и Глѣба“ (изд. И. И. Срезневскаго по списку XIV в.) и „Житія пр. Θεοδοσία“ (переведено на русскій яз. пр. Филаретомъ въ „Уч. Зап. II Отд. Акад. Наукъ“, ин. II, 1856 г.). Оба эти произведенія написаны простымъ, увлекательнымъ языкомъ, согрѣты теплымъ религиознымъ чувствомъ автора и даютъ немало цѣнныхъ историческихъ свѣдѣній. Что же касается начальной лѣтописи, то авторство Н-а въ этомъ случаѣ сильно оспаривается многими компетентными историками (см. *лѣтописи*).

Нестровъ, А., псевдонимъ *Л. Н. Кудрявцева* (см. это слово).

Нестрой, Іоаннъ Непомукъ, любимый вѣнскій комикъ, род. въ 1802 г. въ Вѣнѣ; послѣ нѣкоторыхъ колебаній съ 1826 г. исключительно отдѣлся дра-

матическому театру, как актеръ-комикъ, и написавъ много комедій-шутокъ и фарсовъ. Комизмъ Н-я былъ нерядко грубого свойства, но въ свое время онъ былъ извѣстенъ, какъ одинъ изъ лучшихъ каррикатуристовъ всего трагическаго и сантиментальнаго. Его шутка „Der böse Geist Lumpenivagabundus“ (1833) принадлежить къ удачнѣйшимъ произведеніямъ въ этомъ родѣ. Изъ остальныхъ пьесъ Н-я, число которыхъ превышало 50, многія пользовались значительнымъ успѣхомъ и долго не сходили съ нѣмецкихъ сценъ. Изъ нихъ выдаются оригинальныя шутки: „Zu ebener Erde und im ersten Stock“, „Die verhängnisvolle Faschingsnacht“, „Der Unbedeutende“, „Die Freiheit in Krähwinkel“, пародіи: „Zamperl“, „Judith und Holofernes“ и др. Ум. въ 1862 г.

Бесудная грамота, документъ, по которому отдѣльныя лица или группа лицъ освобождались въ удѣльный періодъ русской исторіи отъ суда кормленщиковъ, т. е. намѣстниковъ и волостелей.

Ne sutor supra crepidam, латинская поговорка, соотвѣтствующая русской: „знай сверчокъ свой шестокъ“.

Nescias, quod scis, si sapis, лат. поговорка: „забудь, что ты знаешь, если ты уменъ“, т. е. не разболтай.

Неттесейхъ, см. *Агриппа фонъ-Неттесейхъ*.

Негцкій дистриктъ, такъ называлась съ 1772 до 1807 г. часть Польши по р. Неци, доставшаяся Пруссіи по первому раздѣлу Польши и занимавшая 9350 кв. км. съ 180000 ж. М. д. съ 1807 до 1815 г. входилъ въ составъ герцогства Варшавскаго, а нынѣ составляетъ часть провинцій Западной Пруссіи и Познани.

Неудобныя земли, земли непригодныя для превращенія въ какое-либо изъ сельско-хозяйственныхъ угодій (т. е. въ лѣсъ, пашню, лугъ и т. д.). Къ неудобнымъ землямъ относятъ обыкновенно: болота, пески, солончакъ, тундры, скалистыя мѣста и т. п. Въ Европейской Россіи неудобныхъ земель насчитываютъ 19,1%. Особенно богаты неудобными землями сѣверо-западная и юго-восточная части Европейской Россіи. По отдѣльнымъ губерніямъ процентъ неудобныхъ земель колеблется отъ 54% (Архангельская) до 3% (Тульская). Въ Западной Европѣ особенно высокой процентъ Н-хъ з-ель мы находимъ въ Норвегіи (71%); въ Великобританіи Н-хъ з-ель—38%, въ Германіи—13% и во Франціи—12%.

Неурожаѣ, въ прямомъ смыслѣ слова—полная потеря урожая, а также болѣе или менѣе значительный недочетъ по отношенію къ среднему въ данной мѣстности сбору продуктоу съ единицы площади. Н. обуславливается недостаточнымъ или неблагоприятнымъ дѣйствіемъ какого-либо одного или нѣсколькихъ факторовъ развитія растеній (т. е. тепла, свѣта, влажности, минеральной пищи растеній и т. д.). При Н-яхъ на маленькихъ пространствахъ причины бываютъ чисто мѣстныя: образование корки, дурная обработка почвы, недостатокъ удобренія и т. п. При Н-яхъ съ широкимъ распространеніемъ мы чаще всего имѣемъ дѣло съ дѣйствіемъ причинъ стихійнаго характера, въ видѣ недостатка атмосферной влаги, засухи, раннихъ холодовъ и т. п. Хроническіе Н-и указываютъ на какую-либо постоянную причину, чаще

всего на одностороннее истощеніе почвы, неблагоприятныя физическія свойства почвы и т. п. Въ этомъ послѣднемъ случаѣ проявляется дѣйствіе закона минимума, который гласитъ: ежели какой-либо факторъ развитія растеній угнетенъ, то успѣхъ развитія будетъ прямо опредѣляться именно этимъ факторомъ, совершенно независимо отъ всѣхъ остальныхъ факторовъ. По общему мнѣнію, послѣдній Н. 1891 г. въ Россіи обусловленъ былъ стихійной причиной—засухой. Исслѣдованія и опыты хозяевъ показали, что въ нашей черноземной полосѣ замѣчается хроническій недостатокъ влажности, вслѣдствіе чего урожай опредѣляется (какъ факторомъ въ minimum'ѣ) почти всецѣло атмосферными осадками. Такъ какъ атмосферная влага распределяется обыкновенно крайне неравномерно, то такъ же неравномерно распределяются и урожаи, несмотря на довольно однородныя благоприятныя почвенныя условія. При такихъ обычныхъ условіяхъ получаютъ лишь частые Н-и. Но если, какъ это случилось въ 1891 г., вслѣдствіе стихійныхъ причинъ окажется недостатокъ атмосферной влаги сразу на громадномъ пространствѣ, то уже въ результатѣ получается Н. съ размѣрами общегосударственнаго бѣдствія. Если бы удалось повысить запасы влажности въ самой почвѣ (*грунтовою водою*), то тѣмъ самымъ удалось бы отнять у влаги атмосферической столь рѣшающее значеніе. При такомъ положеніи вещей Н-и опредѣлялись бы уже не стихійными причинами, а чисто мѣстными, и не могли бы никогда принять размѣры общегосударственнаго бѣдствія. По счастью, природа рѣшающаго фактора, т. е. атмосферныхъ осадковъ, такова, что частыя и рѣзкія отклоненія отъ нормы являются, повидимому, невозможными. Мы говоримъ „повидимому“ потому, что фактъ этотъ можно установить лишь эмпирически, ибо законы дѣйствія метеорологическихъ факторовъ далеко еще не установлены. Изъ недавно появившагося исслѣдованія проф. Фортунатова: „Урожаи рожь“ мы узнаемъ, между прочимъ, что средніе десятилѣтніе урожаи, несмотря на колебанія въ предѣлахъ десятилѣтій, оказываются весьма постоянными (6,4, 6,6, 6,4 и т. д.). Крупные Н-и, съ размѣрами стихійнаго бѣдствія, повидимому, случились не больше 2 разъ въ послѣднее столѣтіе. Изъ Н-евъ предшествующихъ десятилѣтій неурожай съ размѣрами 1891 года былъ въ 1840 году. Болѣе частные недороды были въ 1863 г. (сѣверо-восточ. часть Р.), въ 1876 г. (сѣверо-вост. и сѣверо-зап. ч. Р.) и въ 1880 г. Въ интересной книгѣ Ламанскаго: „Индія. Экон. этюдъ“ мы находимъ подобныя же данныя. Англичане различаютъ тамъ 3 категоріи Н-евъ: чрезвычайныя (охватывающія территорію съ населеніемъ въ 30 милліоновъ), сильныя Н-и и просто Н-и. Н-и первой категоріи случаются 1 разъ въ 50 лѣтъ, второй категоріи—1 разъ въ 12 лѣтъ и третьей категоріи—1 разъ въ 9 лѣтъ. Въ Россіи, какъ странѣ земледѣльческой, отъ той или иной высоты урожая въ такой степени зависитъ правильное отправление всѣхъ функций государственнаго механизма и развитіе всѣхъ остальныхъ отраслей промышленности, что вопросъ о Н-яхъ и борьбѣ съ ними приобретаетъ первенствующее го

сударственное значеніе. Борьба съ Н-ями можетъ быть предупредительная и послѣдственная. Казалось бы, при Н-яхъ чрезвычайныхъ мы имѣемъ дѣло съ дѣйствіемъ причинъ стихійныхъ, борьба съ которыми невозможна. Но это справедливо лишь до нѣкоторой степени. Агрономическая наука и земледѣльческая техника даютъ уже намъ возможность ослабленія дѣйствія неблагоприятныхъ факторовъ. Такъ, напр., для борьбы съ засухой, сыгравшей такую печальную роль въ Н-ѣ 1891 года, могутъ оказаться весьма цѣлесообразными (на черноземѣ) такіе предупредительныя культурныя мѣры, какъ возможно болѣе ранній подъемъ пара, тщательное уничтоженіе сорныхъ травъ на послѣднемъ, поддерживаніе въ рыхломъ состояніи верхняго слоя глубиною въ 1½ вершка, — словомъ тѣ мѣры, которыя съ такой энергіей пропагандируются проф. Костычевымъ. Эти мѣры позволяютъ экономизировать въ почвѣ какъ наличные запасы, такъ и текуція атмосферическія поступленія влажности. Но для того, чтобы увеличить основной запасъ грунтовыхъ водъ и повысить ихъ уровень, необходимо прибѣгнуть къ мѣрамъ, болѣе широкимъ, относящимся ко всей засушливой полосѣ. Совокупность такихъ мѣропріятій, при условіи цѣлесообразной ихъ организациі, составляетъ содержаніе понятія „водяная хозяйствѣ“. Последнее имѣетъ свою, весьма поучительную, исторію. Съ весьма совершенными формами вод. хозяйства мы встречаемся еще въ древнихъ государствахъ Востока. Въ новѣйшія времена вод. хоз. велось крайне односторонне, исключительно въ интересахъ торговли и промышленности. Между тѣмъ полноводность рѣкъ, количество и распределеніе озеръ и прудовъ, степени облѣсненности бассейновъ рѣкъ, быстрота или медленность весенняго схода водъ въ рѣкахъ и мног. друг. обстоятельствъ оказываютъ существеннѣйшее вліяніе на высоту уровня грунтовыхъ водъ, а слѣдовательно — на произрастаніе растений. Съ послѣдствіями небрежнаго вод. хозяйства теперь считаются не у насъ только, но и въ Америкѣ, въ Испаніи, во Франціи. Многое уже и сдѣлано для организациі правильного вод. хозяйства, но еще больше остается сдѣлать впереди. У насъ, въ Россіи, до неурожая 1891 г. весьма мало было попытокъ урегулировать вод. хозяйство страны въ интересахъ сельскаго хозяйства. Только лишь послѣ установленія основныхъ причинъ послѣдняго Н-я рѣшено было включить въ число общественныхъ работъ цѣлый рядъ работъ по обводненію степныхъ пространствъ. Этого рода работы были пока локализованы въ бассейнѣ рѣки Дона. Завѣдующій общественными работами, ген. Анненковъ, совмѣстно съ особой комиссіей изъ специалистовъ, остановились на слѣдующемъ планѣ вод. хозяйства: 1) устройство прудовъ въ верховьяхъ овраговъ для цѣлей орошенія и удовлетворенія нужды населенія въ водѣ; 2) устройство валиковъ по мѣжкамъ и дорогамъ и установка щитовъ въ болѣе высокихъ мѣстахъ, въ видахъ задержанія снѣговой влаги и самаго снѣга; 3) охраненіе истоковъ рѣкъ и запруживаніе ихъ съ цѣлью образованія естественныхъ резервуаровъ воды; 4) устройство каптажа подземныхъ источниковъ и выведеніе части подземной воды при

помощи артезианскихъ колодезевъ. (См. подробности въ „Стенограф. отч. о совѣт. при Общ. Сельск. Хоз. по обществу, работамъ“ и въ статьѣ ген. Анненкова въ „Вѣстн. Русск. Сельск. Хозяйства“, №№ 14 и 15 за 1892 г.). Пока положено лишь начало осуществленію этой программы. Но успѣшная предупредительная борьба съ Н-ями на почвѣ техническихъ сельско-хозяйств. улучшеній возможна лишь при достаточно высокомъ уровнѣ умственнаго развитія и экономическаго благосостоянія населенія. Вотъ почему въ практикѣ борьбы съ Н-ями въ Индіи, напр., къ предупредительнымъ мѣрамъ справедливо относятъ всѣ мѣры къ распространенію образованія и сельско-хозяйств. знаній, къ улучшенію путей сообщенія, къ развитію торговли и т. д. Какъ извѣстно, неурожай 1891 года вызвалъ и у насъ, въ Россіи, особенный интересъ къ сельско-хозяйственному образованію. — Наряду съ мѣрами предупредительными во всякой цивилизованной странѣ должна быть выработана стройная система борьбы съ послѣдствіями Н-евъ. Справедливо замѣчено, что въ цивилизованной странѣ возможенъ Н., но невозможенъ голодъ. Въ Западной Европѣ за послѣдніе 50 лѣтъ голодовки совершенно неизвѣстны. Обращаясь опять къ примѣру Индіи, страны, столь же земледѣльческой и столь же страдающей отъ засухъ, какъ и Россія, мы видимъ такую систему борьбы, выработанную до мелочей. Хорошо организованная текущая статистика позволяетъ своевременно услѣдить наступленіе неблагопр. моментовъ и опредѣлить точно размѣры Н-евъ. Планы общественныхъ работъ для отдѣльныхъ провинцій составляются заранее, при чемъ принимается во вниманіе обычный характеръ занятій населенія. Наряду съ организацией общественныхъ работъ практикуется дарованіе помощи для лицъ, неспособныхъ къ труду, и вообще широко примѣняется общественная благотворительность. — Какъ извѣстно, послѣдній Н. 1891 года и вызванная имъ продовольственная нужда застали Россію совершенно врасплохъ. Страшный Н. обрушился на населеніе, экономически обезсиленное, темное и невѣжественное. Дѣйствовавшая до сихъ поръ организациія продовольственной дѣла оказалась настолько несостоятельной въ трудную минуту, что даже чрезвычайныя матеріальныя жертвы со стороны правительства и широкая общественная благотворительность съ трудомъ могли восполнить громадные недочеты продовольственнаго механизма. Понадобились, какъ извѣстно, столь чрезвычайныя мѣры, какъ запрещеніе вывоза хлѣба за границу. Уставъ продовольствія въ настоящее время пересматривается въ правительственныхъ сферахъ. Между прочимъ, въ интересахъ болѣе правильной постановки продовольственнаго дѣла, у насъ поднятъ крайне важный вопросъ о страхованіи Н-евъ. Особого вниманія заслуживаетъ въ этомъ отношеніи капитальнѣйшій трудъ Л. Г. Грасса: „*Страхованіе сельско-хозяйственныхъ посѣвовъ отъ неурожая*“ (Казань, 1892 г.). — Вообще, есть основаніе надѣяться, что тяжелый урокъ, даный едва минувшей бѣдственной годиною, не пройдетъ для насъ даромъ и подвинетъ къ ускоренному разрѣшенію давно назрѣвшихъ вопросовъ.

Неустойка, договорная сдѣлка, которую устанавливаетъ пеня на случай невыполненія контрагентомъ главнаго обязательства. Н. наступаетъ по *закону*: при неисправномъ платежѣ по заемному обязательству между частными лицами, въ размѣрѣ 3% съ неуплаченного капитала (ст. 1574, т. X, ч. 1 Св. Зак.) и при невыполненіи договоровъ съ казной (Полож. о каз. подр.). Н. можетъ быть уговорена самими контрагентами при заключеніи главной сдѣлки (т. наз. *договорная Н.*); въ этомъ случаѣ и условія Н-и зависятъ отъ усмотрѣнія сторонъ, такъ что даже 0/0, превышающіе законную процентную норму, не считаются лихвенными (разъясн. сен. къ ст. 1583). Контрагентъ освобождается отъ Н-и только въ томъ случаѣ, когда неисправность его произошла отъ несчастія или непредвид. обстоятельство. Платежемъ Н-и главнаго обязательства не погашается, если только при заключеніи обязательства не было выговорено иное.

Nefas (лат.), неправда, незаконіе. Dies nefasti назывались у римлянъ дни, когда по религиознымъ причинамъ запрещены были народныя собранія и судопроизводство.

Нефедовъ, Филиппъ Діомидовичъ, талантливый беллетристъ и этнографъ, род. въ 1843 г. Восьми лѣтъ онъ уже писалъ стихи, а въ 1859 г., 11-ти лѣтъ отъ роду, помѣстивъ въ „Костромск. Губ. Вѣдом.“ этнографич. очеркъ „Изъ путевыхъ замѣтокъ“. Въ 1860—63 гг. Н. сотрудничалъ въ „Моск. Вѣд.“ (ред. В. Ѳ. Корша) подъ псевд. Ф. Уводинъ, который онъ сохранялъ за собой и въ журн. „Развлеченіе“, гдѣ печаталъ очерки и стихи въ 1863—68 гг. Въ 1865 г., будучи на 1 курсѣ московск. универс., Н. редактировалъ библиограф. журн. „Книжникъ“, посылалъ статьи и корреспонд. по крестьянск. вопросу въ „Спб. Вѣдом.“, „Голосъ“, „Недѣлю“, и въ то же время участвовалъ въ юморист. журналахъ „Искра“ и „Будильникъ“ (ред. Степанова). Въ послѣдн. изданіи въ 1867 г. появился разск. „Ночной дозоръ“, впервые подписанный собственнымъ именемъ Н-ва. Послѣ этого онъ сталъ принимать участіе въ „Современномъ Обзорѣнн“ (Тиблена), „Вѣстникѣ Европы“ и др. болѣе выдающихся органахъ печати. Въ 1872 г. въ „Русск. Вѣдом.“ появился рядъ важнѣйш. статей Н-а: „Наши фабрики и заводы“. Въ 1872 г. Н-а: принималъ горячее участіе въ работахъ комиссіи отдѣла политехнич. выставки по попеченію о рабочихъ и ремесленникахъ и былъ избранъ завѣд. дѣлами народнаго театра и директоромъ первой народной читальни. Въ концѣ того же года вышли отдѣльн. изд. его очерки и разск. подъ назв. „На міру“. Въ 1876 г. Н. дѣлается негласн. редакт. „Ремеслен. газеты“, а съ 1879 по мартъ 1881 г. редактируетъ „Русскій Курьеръ“. Начиная съ 1874 г., Н., въ качествѣ члена-сотрудника Имп. Общ. естествозн., антроп. и этнографіи, совершаетъ частыя поѣздки въ различн. мѣстности Россіи, что, помимо научн. открытій въ области антропологии, сдѣланныхъ имъ и опубликованныхъ въ спеціальн. изданіяхъ, дало ему обильн. матеріалъ для возобновленія худож.-литерат. дѣятельности. Съ 1882 г. и до сей поры имя Н-а нерѣдко появляется на страницахъ „Русск.

Мысли“, „Наблюдателя“, „Свѣ. Вѣстника“ и „Русск. Вѣдомостей“. Кромѣ того въ 1885 г. подъ его редакціей вышло собраніе сочиненій А. И. Левитова, съ критико-біограф. статей редактора. Н. несомнѣнно принадлежитъ къ числу знатоковъ русскаго, преимущ. крестьянск. и фабричн. быта. Это достоинство, наряду съ выдающимся талантомъ наблюдателя, въ значит. степени искупаетъ нѣкоторыя недостатки Н-а, какъ художника.

Нефелинъ, минералъ шестигульной системы; мелкіе кристаллы, вросшіе поодинокѣ или нарощіе и соединенные въ друзы, сплошныя массы и крупнозернистыя агрегаты; рѣдко псевдоморфозы по мейвониту. Спайность несовершенная, изломъ раковистый или неровный, цвѣтъ бѣлый, блескъ на плоскостяхъ стеклянный, въ изломѣ жирный; прозраченъ или просвѣчиваетъ; тв. 5, 5—6, уд. в. 2, 58—2, 64, хим. формула: $(\text{NaK})^{\text{IV}}(\text{Al}^{\text{IV}})^2\text{Si}^{\text{IV}}\text{O}^{\text{IV}}$. Мѣстороженіе: Гессенъ, Саксонія, но лучшіе экземпляры прислываютъ изъ вулканическихъ выбросовъ Монте-Соммы.

Nephelium, родъ растений изъ сем. Sapindaceae, небольшія деревья и кустарники съ непарными, перистыми листьями, цвѣторасположеніемъ въ формѣ метелки (верхушечной или обыкн.), круглыми или яйцевидными плодами, состоящими изъ кожистой или роговидной, часто остистой или бородавчатой, кожеры и одѣтыхъ толстою, очень сочною оболочкою сѣмянъ. Существуетъ до 20 видовъ въ тропической Азіи и Австраліи.—*N. larracense*, дерево, растущее на Малаккѣ и Зондскихъ о-вахъ; его красныя, приятно пахнущіе плоды употребляются здѣсь въ большомъ количествѣ.

Нефралгія, боль въ почкахъ, почечная колика.

Нефритъ, воспаленіе почекъ (см. *почки, болезни ихъ*).

Нефролитіазъ, камни въ почкахъ.

Нефротомія, операція разрѣза почки.

Нефтисъ, египетская богиня, сестра Озириса и Изиды, считалась супругой бога Сета, хотя часто представлялась оплакивающей, вмѣстѣ съ Изидой, смерть Озириса. Греки называли Н. то Афродитой, то Миня.

Нефть, маслообразная жидкость, принадлежащая къ обширному классу тѣлъ, извѣстныхъ подъ общимъ именемъ *битумовъ* (bitumen — земляная смола, bituminosus — богатый горной смолой). Существованіе Н-и было извѣстно древнимъ грекамъ и римлянамъ: Геродотъ и Плиній называютъ ее *пнттолѣумомъ*. О нынѣшней кавказской Н-и знали тоже очень давно. Въ VI в. до Р. Х. на Алшеронскомъ полуостровѣ возникъ культъ огнепоклонниковъ, воздвигавшихъ въ честь своего божества храмы съ неугаемыми священными огнями, при чемъ матеріаломъ для послѣднихъ служила Н. Несмотря, однако, на такое священное значеніе Н-и, население Алшеронскаго полуострова и другихъ прибрежныхъ мѣстъ на Каспійскомъ морѣ пользовалось ею, какъ лѣкарствомъ отъ накомныхъ болѣзней и какъ освѣтительнымъ матеріаломъ. Н. появлялась наружу, просачиваясь изъ-подъ земли и образуя на поверхности ея лужи, или била фонтаномъ; ее собирали въ ямы, а также въ нарочито устроенные резервуары. Позднѣе (въ XVI в.), съ развитіемъ спроса на Н., начали прибѣгать къ иску-

ственному добываюся, именно рыть глубокі колоды и доходить до того слоя, гдѣ предполагали мѣсто-нахождение Н-и. Такого способа добыванія въ бакинскихъ нефтяныхъ источникахъ придерживались до 1872 г. Въ этомъ году первая буровая скважина, заложена въ деревнѣ Балаханахъ, Бакинскаго уѣзда, составила эпоху въ кавказской нефте-промышленности. На видъ Н. представляетъ собою жидкую, вязкую, въ тонкихъ слояхъ просвѣчивающую, буро-коричневую, почти черную массу. Иногда, впрочемъ, встрѣчается прозрачная, почти безцвѣтная Н. съ синимъ отливомъ. Н. издаетъ неприятный запахъ, существованіе котораго объясняютъ присутствіемъ сѣрнистыхъ соединений. Удельн. вѣсъ Н-и—между 0,73—0,97. Температура кипѣнія различна: она зависитъ отъ состава Н-и и колеблется въ предѣлахъ отъ 74° до 155° Ц.; съ выдѣленіемъ легкихъ углеводородовъ темп. кип. повышается и достигаетъ 400°. Н. легуча, на воздухѣ постепенно густѣетъ; горюча, легко воспламеняется; обладаетъ способностью растворять воду, различныя соли, металлическіе окислы, металлы, хотя и въ очень незначительномъ количествѣ. Способность растворять элементы и ихъ соединенія приписываютъ дѣйствию кислотъ, находящихся въ Н-и. Самая Н. легко растворима въ амилловомъ спиртѣ, скипидарѣ, бензолѣ, хуже въ укусеной кислотѣ, эфирѣ, алкоголь (98⁰/₁₀₀). Н. по химическому составу не тождественна. Въ доселѣ изслѣдованные сорта ея изъ различныхъ мѣсторожденій состоятъ изъ смѣси углеводородовъ, при чемъ въ однихъ преобладаютъ предѣльные углеводороды—параффины (американская Н.), въ другихъ непредѣльные — нафтены, oleфины (кавказская Н.). Кроме того въ Н-и находятъ постоянно кислородныя соединенія, такъ наз. нефтяныя кислоты, сѣру и сѣрнистыя соединения, минеральныя примѣси: окисъ желѣза, известъ и иногда азотъ отъ 0,5% до 10%. Н. чрезвычайно распространена въ природѣ и открыта во всѣхъ странахъ свѣта; богатѣйшими источниками считаются въ настоящее время американскіе и кавказскіе. Важнѣйшія американскія мѣсторожденія находятся въ Соединенныхъ Штатахъ, именно въ Пенсильваніи, Нью-Йоркѣ, Западной Virginii, Огайо, Кентукки, болѣе бѣдныя — въ Теннесси, Онтарио, Мичиганѣ, Иллинойсѣ, Индіанѣ, Миссури, Калифорни, Техасѣ, Каролинѣ, Нью-Фаундлендѣ, Мерилэндѣ, Канзасѣ, Утахѣ. Канадскіе нефтяные источники составляютъ продолженіе мѣсторожденій сѣверо-восточныхъ штатовъ; канадскій нефтяной бассейнъ, въ особенно значительный по количеству добываемой Н-и, лежитъ между озерами Гулономъ, Эри и Онтарио. Въ Южн. Америкѣ Н. известна въ Перу, Боливи, Аргентинской республикѣ. Второе мѣсто послѣ Америки занимаетъ Кавказъ. Предполагаютъ, что нефтеносная площадь здѣсь тянется на нѣсколько десятковъ тысячъ кв. верстъ. Главные нефтяные источники—близъ Баку, затѣмъ встрѣчается Н. въ Кубанской, Терской, Дагестанской областяхъ и въ Тифлисской, Елисаветпольской, Эриванской и Кутаисской губерніяхъ. Въ Зап. Европѣ Н. находятъ въ Австро-Венгріи; въ Галиціи нефтяная область простирается узкою полосой (4 в. шир.) на 400 в. по склону Карпатскихъ горъ. Въ Германіи замѣнены ганновер-

скіе источники. Н. встрѣчается какъ на поверхности земли, такъ и въ недрахъ ея; мѣстонахождение ея, однако, не связано ни съ опредѣленнымъ географическимъ положеніемъ, ни съ опредѣленной высотой надъ уровнемъ моря, ни съ опредѣленнымъ геологическимъ возрастомъ горныхъ породъ, ни съ ихъ петрографическимъ составомъ. Скопленіе же Н-и въ той или другой мѣстности приписываютъ пористости почвы, ея трещиноватости (способности образовывать трещины). Думаютъ, что настоящія мѣстонахождения Н-и не суть мѣсторожденія ея. Образованіе ея предполагаютъ въ болѣе низшихъ слояхъ, изъ которыхъ, благодаря давленію газовъ, постоянныхъ спутниковъ Н-и, съ одной стороны, и пористости почвы, съ другой, она просачивается въ верхніе. Относительно образованія Н-и существуютъ однѣ только гипотезы. Сущность послѣднихъ сводится къ тому, что одни принимаютъ органическое происхожденіе Н-и и производятъ ее: то изъ растительныхъ веществъ (морскія водоросли—Лескеръ, болотныя, торфяныя растенія—Бинней), то изъ животныхъ (инфузоріи, актиніи, полипы, медузы, черви—Лейкартъ, остатки ящерицъ, рыбъ, амфибій—фонъ-Бухъ, Гунтъ, Лесли, Романовскій), а другіе (Менделѣевъ, Бертелло, Біасонъ, Абихъ) ставятъ за происхожденіе Н-и изъ веществъ неорганическаго, минеральнаго царства. По Менделѣеву, Н. образуется въ недрахъ земли дѣйствіемъ водяныхъ паровъ на углеродистое желѣзо. Въ послѣднее время московскимъ геологомъ П. Д. Соколовымъ предложена новая гипотеза: углеводороды, прямо получающіеся изъ водорода и углерода въ центрѣ земли подъ дѣйствіемъ высокой температуры, конденсируются при прохожденіи чрезъ верхніе слои и даютъ основную матеріалъ для образованія Н-и и другихъ смолистыхъ веществъ. — Способы добыванія Н-и, на которомъ остановились, какъ сказано, еще въ 1872 г., — буреніе. Мѣсто, гдѣ предполагаютъ производить этотъ процессъ, предварительно выравнивается; на выравненной площадкѣ строится пирамидальная башня съ квадратнымъ попер. сѣченіемъ; въ центрѣ башни роютъ глубокой колодезь (буровую шахту, шурфъ). На днѣ колодезя вставляется вертикально желѣзная труба, въ которую и опускаютъ буровые инструменты. (Глубина буренія, а также діаметръ скважины различны: въ Баку бурятъ до 900 — 1000 фут., при діам. отъ 6—8 до 20 дюйм.; въ Америкѣ — до 3000 фут., при діам. въ 3 дюйма). По достиженіи буромъ нефтехранилищъ, инструменты убираются, а на мѣсто послѣднихъ ставятъ черпательную машину или насосы; въ случаѣ же образованія фонтановъ, вся забота заводчика обращается на своевременную уборку Н-и, т. е. на устройство удобныхъ, помѣстительныхъ бассейновъ. Фонтаны бьютъ непрерывно или же периодически. Количество выбрасываемой ими Н-и неопредѣленно: въ среднемъ фонтаны даютъ до 14000 пуд. въ сутки, максимумъ—500000 п.; среднимъ же нефонтанной Н-и и считаютъ 2500—3000 п. Въ Россіи нефтяная промышленность сосредоточена главнымъ образомъ въ окрестностяхъ Баку, гдѣ добывается и обрабатывается до 98% всей русской Н-и. Наблюдаемая съ внѣшней стороны бакинская нефтепромышленность представляетъ картину безпримѣрнаго, побыстротѣ и постоянству, роста

и развитія. Еще въ 1877 г. добыча Н-и равнялась приблизительно 12 милл. пуд., въ 1887 г. было добыто уже 192 м. п., въ 1891 г.—290 м. п.,— т. е. за 15 лѣтъ добыча увеличилась почти въ 25 разъ; параллельно съ этимъ, хотя далеко не соотвѣтственно, возрастаетъ и вывозъ главнаго продукта выработки—керосина, котораго въ 1877 г. было вывезено всего 4,5 милл. пуд., а въ 1891 г.—74 м. п. Особенно оживленно прошли два послѣдніе года; такъ, въ 1890 г. было закончено 86 новыхъ скважинъ, въ 1891 г.—151 (противъ 40 среднихъ для предыдущихъ лѣтъ); число добывающихъ Н. фирмъ увеличилось на 70%, и нефти было добыто въ 1890 г. на 18% болѣе, чѣмъ въ 1889 г., въ 1891 г. на 21% болѣе, чѣмъ въ 1890 г. Всего въ 1891 г. было въ эксплуатаціи 459 буровыхъ, принадлежавшихъ 77 фирмамъ; на промыслахъ дѣйствовало 702 паровика, представлявшихъ до 16 тыс. лошад. с.; однихъ постоянныхъ рабочихъ и служащихъ было занято 5838 чел. Для передачи добычи нефти на мѣсто ея обработки—изъ Балахановъ—Сабунчей, въ Черный городокъ (часть г. Баку)—служили 25 нефтепроводовъ съ общей длиной 249½ верстъ, перекачавшихъ за годъ 243 м. п. нефти; обработкой Н-и было занято въ 1891 г. около 100 заводовъ (изъ нихъ 9 для смазочныхъ маселъ, 10 для см. м. и керосина, остальные для одного кер.) съ 3360 служащими и рабочими. Наконецъ, для вывоза служили 5½ т. вагоновъ—цистернъ жел. дор. и до 350 шхунъ на Касп. моръ, не считая вагоновъ и судовъ для тарной перевозокъ. Но эта блестящая картина состоянія промышленности рѣзко мѣняется при первомъ знакомствѣ съ финансовыми ея результатами. При самомъ благоприятномъ расчетѣ 1891-й годъ далъ въ общемъ дефицитъ въ 1½ м. руб.; цифра эта становится гораздо болѣе внушительной, если къ расходамъ текущимъ прибавить расходы на погашеніе, проценты на капиталъ и пр., представляющіе, благодаря быстрому снашиванію буровыхъ (въ среднемъ 5 лѣтъ при стоимости буровой въ 30 тыс. руб.) весьма значительныя величины. Причины столь печальнаго хода дѣлъ лежатъ исключительно въ спекулятивно-хищнической системѣ бакин. нефтянаго хозяйства, которая, въ свою очередь, обусловливается и самыми условіями промышленности и составомъ промышленниковъ. Одна только золотопромышленность можетъ сравниться съ Н-ой промышленностью по неравномѣрности добычи при одинаковыхъ затратахъ. Неравномѣрность эта въ крупныхъ чертахъ выражается слѣдующими цифрами: 16 фирмъ, имѣвшихъ въ среднемъ по 4 бур., получили на буровую въ 3 раза болѣе, чѣмъ 29 фирмъ, эксплуатировавшихъ по 11—12 бур. въ среднемъ; если же взять отдѣльныя фирмы, то цифры будутъ еще болѣе разительны: такъ, фирма съ наибольшимъ числомъ скважинъ (70) получила въ среднемъ на 1 бур. въ 4½ раза менѣе, чѣмъ фирма съ 6-ю, и въ 4 раза менѣе, чѣмъ фирма съ 2 буровыми. Фонтаны, которыми вызывается это явленіе, служатъ первымъ стимуломъ къ горячкѣ при всякомъ удобномъ случаѣ: тогда какъ по вычисленію наиболѣе компетентнаго источника (Советъ съѣзда нефтепромышленниковъ въ Баку) нефть обходится при правильномъ хозяйствѣ minimum 2½—3 коп. за пудъ,

счастливые обладатели фонтановъ получаютъ ее почти даромъ въ виду того, что фонтанъ почти не требуетъ расходовъ по эксплуатаціи; а такъ какъ фонтанъ есть явленіе безусловно случайное, то всякій рассчитываетъ именно на него. Вотъ почему вызванное случайнымъ уменьшеніемъ добычи въ Америкѣ повышение цѣны на Н. съ 2¼ к. въ 1888 г. на 6½ к. въ 1890 г. (среднія годовыя цѣны) послужило такимъ сильнымъ толчкомъ къ развитію добычи; возникшіе за 2 послѣдніе года 32 новыя фирмы имѣли въ среднемъ по 2 буровыхъ, т. е. прямо рассчитывали на фонтанъ; вотъ почему, несмотря на правильное и безостановочное паденіе цѣны съ 9 коп. въ сентябрѣ 1890 г. до 1½ коп. въ декабрѣ 1891 г. не останавливало добычи и въ 1892 г. должны были войти въ работу еще 141 бур. Второй поддержкой спекулятивнаго строя Н-ой пром. служатъ тѣ полныя потемки, въ которыхъ работаетъ громадное большинство бакинскихъ промышленниковъ. Оторванные отъ рынковъ посредниками, не имѣя безусловно никакого представленія о спросѣ, цѣнахъ, состояніи запасовъ, видахъ на будущее и пр., бакинск. промышленники совершаютъ продажи и покупки, регулируютъ всю свою дѣятельность цѣнами и спросомъ даннаго момента, т. е. явленіемъ чисто случайнымъ. Только такимъ абсолютнымъ незнаніемъ можно объяснить, что цѣны на нефть поднимались и падали съ головокружительной быстротой въ то самое время, когда керосинъ правильно и непрерывно падалъ (русскій керосинъ въ Лондонѣ декабрь 1889 г.—98 к., дек. 1890 г.—84 к., дек. 1891 г.—76 к. и т. д.), а рядомъ съ тѣмъ нефть. остатки стояли въ такой цѣнѣ, что многие находили выгоднымъ гнать кер. исключительно для получения остатковъ, или же сбывали сырую нефть за остатки. Все эти условія, уже сами по себѣ достаточныя для внесенія въ дѣло смуты, получаютъ еще большее значеніе благодаря личному составу бакин. нефтепромышленниковъ. Подавляющее большинство послѣднихъ—мѣстные персы и армяне, малограмотные люди; законы рынка и цѣны незнакомы имъ даже въ самыхъ общихъ чертахъ, возможность въ одномъ изъ ста случаевъ получить фонтанъ является рѣшающимъ моментомъ, доброкачественность товара и правильное исполненіе принятой поставки для нихъ пустые звуки. Ожесточеннѣйшая борьба съ сосѣдями по промысламъ и заводамъ, производствъ и вывозъ во что бы то ни стало, фальсификація, гдѣ только возможно,—основныя правила ихъ дѣятельности, результатомъ которой является наводненіе рынка сырымъ и никуда негоднымъ товаромъ, обезцѣненіе продукта вслѣдствіе его недоброкачественности (русскій кер. стоитъ на 4—6 коп. въ пудѣ дешевле американскаго), масса убитыхъ капиталовъ и хроническій кризисъ богатѣйшей отрасли русской промышленности. Само собою разумѣется, что лица заинтересованныя давно стараются изыскать мѣры къ прекращенію этихъ грустныхъ порядковъ. Самой крупной изъ нихъ является мечта о синдикатѣ, вопросъ о которомъ никогда не сходитъ со сцены; но до сихъ поръ все попытки осуществленія его не приводили ни къ чему; вторая мѣра—болѣе строгая регламентація промышленности въ видѣ болѣе цѣлесообразной браковки керосина акцизнымъ надзоромъ, пред-

ложенная послѣднимъ съѣздомъ нефтепромышленниковъ, должна дать въ случаѣ осуществленія значительные результаты, уничтоживъ фальсификацію и недоброкачественность продукта; сама природа, кажется, старается внести болѣе порядка: фонтанная нефть съ каждымъ годомъ уменьшается, — въ 1887 г. она составляла 42% всей доб. Н-и, въ 1888 г. — 40%, въ 1889 и 1890 гг. — 22% и въ 1891 г. — 14%; наконецъ, вызванный горячкой банкротства и крушенія многихъ фирмъ должны также очистить путь правильной системѣ эксплуатаціи нефтяныхъ богатствъ. Изъ общаго числа вывезенныхъ за границу въ 1891 г. нефт. продуктовъ вывезено въ Индію, Китай и Японію 13½ милл. п., Англію 8,6 м. п., Австрію 7 м. п., Турцію 6 м. п., Бельгію 5 м. п., Италию ок. 2 м. п., Францію 1,7 м. п., Германію 1,3 м. п., Грецію, Болгарію, Сербію и Румынію 1,1 м. п. Главнымъ предметомъ вывоза является керосинъ (86%), затѣмъ смазочная масла (8,6%), нефтяные остатки (4,9%) и нефть сырая (1%). Въ Россію вывезено 28,8 м. п. керосина, 75 т. п. смаз. маслъ и нефтяныхъ остатковъ 92,6 м. п. Изъ наиболѣе крупныхъ фирмъ назовемъ: т-во Бр. Нобель, Каспійское т-во, Шибавъ и К., Каспійско-Черноморское Общ. (Ротшильдъ), Бакинское нефтяное Общ. (Кокоревъ). — Въ Соединен. Штатахъ въ 1891 г. количество добытой нефти простиралось до 49,4 милл. баррелей (въ бар. 9,17 п. нефти), вывезено нефт. продуктовъ 660 милл. галлоновъ (въ пудѣ 4,36 галл.). За Америкой и Россіей по количеству добыванія Н-и слѣдуютъ: Австро-Венгрія 500 т. бар., Румынія 350 т. бар., Индія 52,1 т. бар., Германія 41,3 т. бар. (данныя за 1885 г.). Въ Россіи сырая Н. идетъ частью на отопленіе, частью перегоняется. Цѣна сырой Н-и колеблется отъ 1¼ и 1½ до 5½ и 10 к. съ пуда. Продукты перегонки разнообразны. Ниже 130° при перегонкѣ получается бензинъ, лигроины, при 130° — керосинъ, при 275° — 300° пиронафтъ. Части Н-и, перегоняющіяся при высшихъ температурахъ, съ уд. вѣсомъ 0,9, даютъ смазочныя масла. Изъ остающегося дегтя при помощи перегрѣтаго пара готовится вазелинъ. — *Литература:* К. И. Шумскій, „Технологія нефти“, Москва, 1891 г.; Д. Менделѣевъ, „Нефтяная промышленность въ Сѣверо-Американскомъ штатѣ Пенсильванія и на Кавказѣ“; Höfer u. Ferd. Fischer, „Das Erdöl“ (Braunschweig, 1888).

Нефтяной акцизъ, налогъ на освѣтительныя нефтяныя масла. Налогъ установленъ въ Россіи 21 дек. 1887 г. и вступилъ въ дѣйствіе съ 15 янв. 1888 г. Министръ финансовъ, по соглашенію съ мин. госуд. имущ., устанавливаетъ предѣлы температуры вспышки и удѣльнаго вѣса, при которыхъ нефтяной продуктъ признается освѣтительнымъ масломъ. Съ легкихъ освѣт. маслъ (съ низкимъ уд. вѣс. и низкой температурой вспышки) взимается по 40 коп. съ пуда, съ тяжелыхъ маслъ (съ высокимъ уд. вѣс. и выс. темп. вспышки) — по 30 коп. съ пуда. Учетъ нефт. маслъ, подлежащихъ акцизу, производится въ Бакинск. и Батумск. районахъ при вывозѣ изъ предѣловъ района, въ другихъ мѣстностяхъ — предъ выпускомъ продуктовъ съ заводовъ для переработки нефти. Объ устройствѣ заводовъ увѣдомляется акцизное управленіе, а внѣ указан. районовъ представляются

также опись и планъ завода, кот. долженъ имѣть помѣщеніе для лицъ акцизнаго надзора, а также приспособленія для учета продуктовъ. Уплата акциза можетъ быть разсрочена подъ обезпеченіе залогоми, при чемъ оплата акциза должна быть произведена въ 9-мѣсячн. срокъ со дня разрѣшенія вывоза нефт. маслъ. Залоги освобождаются также въ случаѣ сдачи маслъ въ склады, состоящія подъ охраной акц. надзора; такой складъ долженъ имѣть размѣръ не менѣе, чѣмъ въ 25 тыс. пуд. маслъ; кромѣ того для открытія склада представляются необходимыя средства на устройство за складомъ надлеж. надзора. При вывозѣ за границу освѣт. нефт. маслъ, акцизъ съ которыхъ обезпеченъ залогоми, акцизъ слагается; при этомъ на путевую трату допускается отчисленіе въ 5%. Н. а. приносить въ годъ 9 — 10 милл. руб. (Ср. 3368 стр.).

Неффъ, Тимофей Андреевичъ, фонъ, профессоръ историч. и портретной живописи, род. въ 1805 г. въ Эстляндіи, учился живописи въ Дрезденѣ, подъ руководствомъ Гартмана и фонъ-Ауе, затѣмъ много работалъ въ Римѣ надъ изученіемъ Рафаэля и другихъ великихъ италіанскихъ мастеровъ. Пріѣхавъ въ Петербургъ, быстро приобрѣлъ извѣстность и въ 1831 г. уже носилъ званіе придворнаго живописца и былъ заваленъ заказами. За живописныя работы для малой церкви Зимняго дворца получилъ въ 1839 г. званіе академика, званіе же профессора получилъ за исполненіе колоссальныхъ образовъ для Исааиевскаго собора (въ 1849 г.). Предпринимая неоднократно поѣздки въ Италию, Н. оставилъ послѣ себя не мало жанровыхъ картинъ изъ италіанскаго быта, каковы, напр., находящіяся въ Эрмитажѣ: „Неаполитанскія прачки въ гротѣ“, „Купающіяся дѣвушка“, „Молодая дѣвушка въ гротѣ“ и находящаяся въ московскомъ Публичномъ музеѣ „Италіанка на балконѣ“. Изъ портретныхъ работъ Н-а шедеврами считаются портреты великихъ княгинь Маріи Николаевны и Екатерины Михайловны. По религіозной живописи надлежитъ отмѣтить его: „Ангелъ смерти“, „Ангелъ молитвы“, „Богоматерь“ и „Христосъ благословляетъ дѣтей“ (двѣ послѣднія работы — въ церкви академіи). Ум. въ 1876 г.

Нехо (египетск. Мену), царь египетскій, вступилъ на престолъ послѣ своего отца, Псамметиха I, въ 610 г. до Р. Х.; въ 609 г. предпринялъ походъ на Сирію, разбилъ царя іудейскаго Іосію и покорилъ всю Сирію. Желая еще дальше распространить свои владѣнія, онъ въ 1605 г. проникъ до Евфрата, но былъ разбитъ и потерялъ всѣ завоеванія кромѣ Газы. По его порученію финикійскіе моряки въ 3 года объѣхали кругомъ всю Африку. Онъ пробовалъ соединить каналомъ Чермное и Средиземное моря, но его смерть остановила это предпріятіе. Ум. въ 595 г.

Нечаевъ, Василій Михайловичъ, род. въ 1860 г., образованіе получилъ въ московскомъ унив. по юридич. фак., который окончилъ въ 1882 г. съ золотой медалью за сочиненіе, послѣ чего былъ оставленъ при университетѣ; въ 1886—88 гг. слушалъ лекціи за границей — въ берлинск., страсбургск. и парижск. унив.; по возвращеніи изъ-за границы, прочитавъ предварительно пробную

лекцію („Теорія договора“), былъ назначенъ доцентомъ по римскому праву въ ярославскомъ лицей, откуда въ 1890 г. былъ переведенъ въ новороссійск. унив. по кафедрѣ гражд. права; въ 1893 г. назначенъ исправляющимъ должность экстраординарн. проф. въ юрьевскомъ унив. Статьи и рецензіи Н-а помѣщались въ „Юридич. Вѣстникъ“ и въ „Энциклопедич. Словарь“, издав. подъ ред. Арсеньева и Петрушевскаго.

Нечаѣвъ, прозвища двухъ малороссійскихъ казацкихъ начальниковъ, дѣйствовавшихъ въ эпоху казацкихъ войнъ: 1) Н., есаулъ украинскихъ каз., въ 1575 г. предпринялъ морскую экспедицію на челнахъ съ 5000 запорожцевъ въ Черное м., заперъ гавани въ Козловѣ и Кафѣ и помогъ гетману Федору Богдану овладѣть этими городами; впоследствии, подъ начальствомъ того же гетмана, онъ блокировалъ и разорялъ прибрежные города Европейск. и Азіатск. Турціи. 2) Н., Данило, полковникъ Брацлавскаго казачьяго малороссійск. полка, одинъ изъ дѣятельнѣйшихъ пособниковъ гетмана Богдана Хмельницкаго; начальствуя войсками въ 1649 г., онъ былъ убитъ поляками, вѣроломно нарушившими заключенный незадолго передъ тѣмъ зборовскій договоръ.

Нешава, уѣздн. гор. Варшавской губ., на р. Вислѣ, при Варшавско-Бромбергской жел. дор.; таможня, значительная торговля хлѣбомъ; 2984 ж. — *Н-ский уездъ* заним. 1125 кв. в. съ 73624 ж.; переименованъ въ 1870 г. изъ Радѣвскаго у.

Нѣшатель-анъ-Брѣ (Neufchâtel en Bray), окружн. гор. во франц. департаментѣ Нижней-Сены; знаменитое производство сыра; 3830 жит.

Нѣшато (Neufchâteau), окружн. гор. во франц. департаментѣ Вогезовъ; бронзовая статуя Жанны д'Аркъ, родившейся вблизи Н.; 4340 жит.

Нибелунги, или „Пѣснь о Н-ахъ“, нѣмецкая средневѣковая поэма, одно изъ лучшихъ произведеній германскаго народнаго эпоса. Основой для ея развитія послужила глубоко поэтик. скандинавская сага о богатѣйшъ Зигфридѣ, большинствомъ ученыхъ (Вильг. Мюллеромъ, Шварцемъ, Лео, Гольцманомъ) принимаемая за космическую аллегорію и сблизяемая ими съ греч. мифомъ объ Аполлонѣ и Пивонѣ и съ эпизодомъ Магабгараты о героѣ Карна. Это — то сѣверный мифъ, будучи занесенъ въ Германію въ V в., слился съ историческимъ сказаніемъ объ истребленіи бургундск. царскаго дома гунами подъ предводительствомъ Атиллы. Во 2-ой половинѣ XV в. это двойное сказаніе, получившее окончательную обработку опять-таки на Сѣверѣ, въ эпизодѣ скандинавской поэмы IX в. Эдды о Нифлунгахъ, было записано и переложено на лат. языкъ Конрадомъ, секретаремъ нассаускаго епископа Пилгрима, а въ XII столѣт. получило художественную обработку въ поэмѣ о Нибелунгахъ, авторомъ которой одни (Гагенъ) считаютъ Вальтера фонъ-деръ-Фогельвейде, другіе (Пфайферъ, Бартш) — Магнуса или Конрада Кюренбергеръ. Содержание Н-овъ вкрадч. слѣдующее. Нидерландскій королевичъ Зигфридъ, прославившійся уже многочисл. подвигами, овладѣвъ, между проч., несмѣтными сокровищами карликовъ Н-овъ, иня которыхъ перешло съ этого момента на него и весь его родъ, вмѣстѣ съ вѣчнымъ проклятіемъ ихъ послѣдняго представителя, Альбериха.

Поэма представляетъ, какъ исполняется это роковое проклятіе, откуда и ея нѣмецкое названіе — *Nibelunge Not*, „горе Н-овъ“. Зигфридъ женится на бургундской королевнѣ Кримгильдѣ и, при посредствѣ шапки-невидимки, помогаетъ ея брату, королю Гунтеру, жениться на красавицѣ Брунгильдѣ, славившейся, кромѣ плѣнительной красоты, также богатѣйшей силой и жестокими капризами. Впослѣдствіи участіе Зигфрида въ этомъ дѣлѣ обнаруживается, и Брунгильда мститъ за свою обиду и за ничтожество своего мужа тѣмъ, что склоняетъ своего поклонника, неукротимаго рыцаря Гагена фонъ-Тронекъ, убить Зигфрида. Глубоко огорченная смертью супруга, Кримгильда затаила свою месть на долгое время, затѣмъ вышла замужъ за короля Гунновъ, Этцеля, и отомстила за смерть Зигфрида истребленіемъ гостившихъ при дворѣ ея супруга бургундовъ, въ томъ числѣ своихъ братьевъ и Гагена, при чемъ и сама погибла. — Сквозъ изящный покровъ феодально-рыцарской жизни, накинутаго на сѣверную сагу рукою гениальнаго поэта, мѣстами угловато выступаютъ слѣды первобытной дикости, и это смѣшеніе разнородныхъ элементовъ сообщаетъ поэмѣ, начинающейся дѣвичьимъ сномъ Кримгильды и оканчивающейся рядомъ кровавыхъ убійствъ, то трогательный интересъ, то мрачное, суровое величіе. Н., отличаясь граціей, чувствомъ мѣры, строгимъ единствомъ плана, универсальностью мотивовъ и психической тонкостью характеристикъ, свойственными, напр., *Илиадѣ*, Н. превосходитъ греч. эпосъ увлекательностью своего драматизма, колоссальностью и дикой энергіей рисуемыхъ страстей и образовъ и въ то же время, по нѣкоторымъ, глубоко характернымъ, національнымъ чертамъ, является однимъ изъ лучшихъ поэтическихъ откровеній германскаго народнаго духа. — Лучшее критическое изданіе Н-овъ сдѣлано Гагеномъ. О Н-ахъ см. ст. Грановскаго: „Пѣснь Эдды о Нифлунгахъ“ и введеніе къ русск. переводу Н-овъ Кудряшева.

Нибуръ (Niebuhr), Бартольдъ Георгъ, знаменитый историкъ, сына известнаго путешественника по Аравіи, Карстена Н-а, род. 27 авг. 1776 г. въ Копенгагенѣ. Дѣтство онъ провелъ въ крохотномъ городишкѣ въ Гольштиніи. Онъ очень рано обнаружилъ блестящія способности и пристратился къ изученію филологіи и исторіи. Однако, по окончаніи университета въ Килѣ, въ 1798 г., онъ поступилъ на датскую службу въ министерство финансовъ. Въ 1806 г. онъ перешелъ на прусскую службу. Въ 1810 г. въ Берлинѣ открылся университетъ, и въ слѣдующемъ году Н. прочелъ здѣсь курсъ лекцій по римской исторіи, который положилъ начало новому, научному изученію исторіи. Въ 1816 г. онъ отправился посломъ въ Римъ. Во время этого посольства онъ нашелъ въ Веронѣ одинъ палимпсестъ, возстановилъ старый текстъ и открылъ чрезвычайно важный юридическій памятникъ — „Институціи Гаа“. Только съ 1823 г. Н. поставили себя чисто научной и педагогической дѣятельности, начавъ курсъ лекцій въ Боннѣ. Но уже 2 янв. 1831 г. его не стало въ живыхъ. — Главн. соч.: „*Römische Geschichte*“, 3 Bd.; „*Beiträge zur Beschreibung d. Stadt Rom*“; „*Kleine hist. Schriften*“, 2 Bd.; „*Hist. u. philol. Vorträge*“, 8 Bd.; „*Geschichte d. Zeitalters d. Revolution*“, 2 Bp. — Биографія Н-а

написана Класеномъ.—Чтобы вполне понять значение Н-а, нужно припомнить, въ какомъ положеніи находилась историческая наука до него. Тогда господствовали преимущественно три направленія: 1) чисто наивное, компилятивное, какъ рим. ист. Роллена, 2) скептическое, слишкомъ огульно отрицающее, какъ диссертация Бофора, и 3) рационалистическое, какъ соч. Вольтера. Н. понималъ несостоя-



Нибуръ, Б. Г.

тельность всѣхъ этихъ направленій и создалъ истинно-научное, критическое направленіе. Онъ подвергъ критикѣ труды древнихъ историковъ, опредѣлилъ степень ихъ достовѣрности и компетентности по отношенію къ извѣстному событію и послѣ такого критическаго анализа старался возстановить истину,—методъ, наиболее приближающійся къ скептическому, но и существенно отъ него отличный. По опредѣленію самого Н-а, его талантъ состоитъ въ томъ, что онъ умѣетъ распознавать по частямъ то цѣлое, которому онѣ принадлежатъ, и наоборотъ—по цѣлому угадывать отдѣльные части, которыя оно должно содержать въ себѣ. Съ такимъ критико-конструктивнымъ методомъ Н. и приступилъ къ изученію римской исторіи. Бофоръ просто объявилъ недостовѣрною римскую исторію въ течение первыхъ пяти вѣковъ. Н. пытается возстановить хотя бы незначительныя историч. данныя. Онъ полагаетъ, что уже въ эпоху царей существовала письменность, и поэтому свѣдѣнія, почерпнутыя римскими историками изъ цензорскихъ и консульскихъ списковъ, достовѣрны. Другой, еще болѣе важный, источникъ для древнѣйшей римской исторіи, по его мнѣнію, составляетъ народная римская поэзія. По примѣру Вольфа, разбившаго Илиаду на первоначальныя распослѣи, Н. попытался разложить римск. исторію на первоначальныя эпопеи. Правда, гипотеза Н-а оказалась несостоятельною, но тѣмъ не менѣе она дала толчекъ для дальнѣйшихъ научныхъ изслѣдованій. Еще большае значеніе имѣетъ гипотеза Н-а относительно патрицевъ и плебеевъ. Но и относительно этой гипотезы нужно сказать, что она сильно по-

колеблена работами Фузино и Моккзена. Самъ Н. считалъ свои гипотезы несомнѣнными научными истинами. Отсюда—его достоинства и недостатки: иногда онъ поразительно угадывалъ историческое прошлое, иногда же жестоко ошибался. Безсмертная же его заслуга заключается въ томъ, что онъ первый научилъ критически обращаться съ источниками.

Нивеллированіе, способъ, посредствомъ котораго опредѣляютъ относительныя высоты точекъ земной поверхности, т. е. разность разстояній этихъ точекъ отъ центра земли. Существуетъ три способа Н-ія: 1) *тригонометрическое Н.*, которое применяется для опредѣленія разности уровней двухъ точекъ, весьма удаленныхъ другъ отъ друга, и ведется путемъ вычисленія; 2) *барометрическое Н.* основано на показаніяхъ высоты барометра въ данныхъ точкахъ, употребляется преимущественно въ гористыхъ мѣстностяхъ; 3) *топографическое Н.*, состоитъ въ непосредственномъ измѣреніи отвѣсной линіи, заключающейся между данной точкой и горизонтальнымъ лучемъ зрѣнія (*визирная линія*), направленнымъ изъ другой точки; применяется на небольшихъ разстояніяхъ для разныхъ техническихъ работъ, какъ-то: проведенія дорогъ, каналовъ, водопроводовъ, осушки болотъ и т. п. *Топографическое Н.* производится посредствомъ инструмента, наз. *нивеллиромъ*, главная составная часть котораго, зрительная труба съ двумя парами пересѣкающихся крестообразно нитей, помѣщается на штативѣ, который, въ свою очередь, устанавливается прочно на деревянномъ треножникѣ. Посредствомъ уровня или ватерласа трубу приводятъ въ горизонтальное положеніе, а весь приборъ въ вертикальное. Отсчетъ дѣлается по особо устанавливаемой по отвѣсу рейкѣ съ дѣленіями, обыкновенно на сотыя сажени. Различаютъ два способа топографическаго Н-ія: *Н. опередъ* и *Н. изъ середины*. Въ первомъ случаѣ изъ наблюдаемой въ трубу высоты вычитаютъ высоту нивеллира, а во второмъ, болѣе точно, разность уровней получается вычитаніемъ наблюдаемыхъ высотъ впередъ и назадъ. Отсчеты на рейкахъ назыв. „взглядомъ впередъ“ или „назадъ“.

Нивель (Nivelles), округъ гор. въ бельгійской провинціи Брабантъ; 10 788 ж. Въ 1381 г. граждане Гента потерпѣли здѣсь пораженіе отъ графа Людовика Фландрскаго, сжегшаго послѣ побѣды 6000 челов. въ сосѣднемъ монастырѣ.

Ниверне (Nivernais), бывшая франц. провинція, занимавшая нынѣшній департаментъ Нивера и части департаментовъ Луаре и Шера.

Нигерь, одна изъ величайшихъ рѣкъ Африки (4160 км. длины, бассейнъ 2 650 000 кв. км.), беретъ начало въ горахъ Даро (въ 150 км. отъ берега Либери), течетъ до Тимбукту въ сѣверо-вост. направленіи, близъ Тимбукту поворачиваетъ на востокъ, а у Ега (подъ 17° с. ш.) на юго-востокъ и, описавъ такимъ образомъ громадную дугу, впадаетъ подъ 5° с. ш. широкой дельтой въ Гвинейскій заливъ. У туземцевъ Н. въ различн. частяхъ теченія носитъ разныя названія (Джוליба, Исса, Квора и пр.). Хотя Н. по обилію воды уступаетъ въ Африкѣ только Конго, но судоходство на немъ прерывается многочисленными быстринами. Важнѣйшій притокъ Н-а—Бинуз. Страны по нижнему тече-

ню Н-а и Бинуэ находятся съ 1885 г. подъ протекторатомъ Англии, тогда какъ верхній и средній Н. съ потоками входитъ съ 1890 г., по договору съ Англией, въ „сферу французскаго вліянія“. Судходство по Н-у, однако, свободно, въ силу постановленій Конгенной конференціи 1885 г.

Нигидій Фигуль, Публий, современникъ и другъ Цицерона, одинъ изъ образованнѣйшихъ людей эпохи, род. въ 98 г. до Р. Х., изучалъ пивагорейск. философію, астрономію и магію; въ качествѣ приверженца Помпея, послѣ паденія послѣдняго, былъ отправленъ въ ссылку, въ которой и умеръ въ 45 г. Изъ соч. Н-ія Ф.-а, теологич., естественно-историч., астрономич. и грамматич. содержанія, до насъ дошли лишь отрывки.—Ср.: Герцеъ, „De P. Nigidii Figuli studiis atque operibus“.

Нигилизмъ (отъ лат. сл. nihil, ничто), въ философскомъ смыслѣ всякое отрицательное ученіе. Слово Н. особенно прочно укрѣпилось въ русскомъ языкѣ. Впервые его употребилъ Надеждинъ въ примѣненіи къ Пушкину, котораго онъ называлъ *нигилистомъ* за нарушеніе имъ правилъ классицизма. Но особенную популярность оно приобрѣло послѣ выхода романа „Отцы и дѣти“, въ которомъ Тургеневъ въ лицѣ нигилиста Базарова вывелъ типъ человѣка, отрицающаго все историческія основы современной жизни (религія, семья и проч.).

Натра, Константинъ, графъ, италіанскій государственный дѣятель, род. въ 1827 г.; въ 1848 г. сражался въ рядахъ сардинской арміи за свободу Италіи, затѣмъ перешелъ на дипломатическое поприще. Съ 1861 г. состоялъ италіанскимъ посланникомъ въ Парижѣ и приобрѣлъ здѣсь большое довѣріе имп. Наполеона; въ 1876 г. М. занималъ постъ посланника при петербургскомъ дворѣ, въ 1882 г. переведенъ въ Лондонъ, въ 1885 г.—въ Вѣну. Въ 1882 г. Н. возведенъ въ графское достоинство.

Нэгъ, *Лоуъ-Нигъ* (Lough Neagh), величайшее озеро Ирландіи въ провинціи Ульстеръ; 367 кв. км. На берегахъ его расположенъ гор. Антримъ.

Нидерландская Индія, владѣнія Нидерландовъ въ Малайскомъ архипелагѣ, вмѣстѣ съ голланд. частью Нов. Гвиней занимаетъ 1873061 кв. км. съ 32174600 ж. Къ Н-ой И-и принадлежатъ слѣдующіе острова: Большіе Зондскіе (Ява, Суматра, южн. часть Борнео, Целебесъ и прилегающіе острова), Малые Зондскіе (за исключеніемъ восточной половины Тимора), Большіе и Малые Молуккскіе и зап. половина Нов. Гвиней.

Нидерландская литература началась не ранѣе XII-го вѣка. Отъ этого времени дошли до насъ незначительные отрывки рыцарскихъ эпосовъ, содержаніе которыхъ взято большею частью изъ цикла средневѣковыхъ сказаній о Карлѣ В. и королѣ Артурѣ; но все они, за немногими исключеніями, представляютъ переводы и передѣлки французскихъ поэмъ; единственная Н. эпопея, представляющая продуктъ настоящаго народнаго творчества, есть „Reinaert“—первоначальная редакція эпопеи о Рейнеке-Лисѣ. Въ теченіе XII—XIV вв. Н. литература носила преимущественно дидактический характеръ и не создала ни одного крупнаго произведенія. Съ начала XIV-го вѣка начинаютъ появляться такъ называемыя камеры редерейкеровъ (отъ франц. rhétoricien, на тогдашнемъ языкѣ—поэтъ)—одно изъ

самыхъ оригинальныхъ явленій въ исторіи европейскихъ литературъ. Эти камеры представляли собою литературныя общества, члены которыхъ собирались въ опредѣленное время для совмѣстныхъ занятій литературой и постановки на сцену театральныхъ пьесъ. Ничтожные результаты поэтической дѣятельности камеръ искупались ихъ благотворнымъ просвѣтительнымъ вліяніемъ: онѣ принимали дѣятельное участіе въ политической жизни своей страны и путемъ драматическихъ представленій старались непосредственно вліять на общество. Ихъ патріотическая и либеральная дѣятельность въ эпоху реформации повела къ закрытію южныхъ камеръ испанскимъ правительствомъ уже въ XVI-омъ вѣкѣ; въ сѣверныхъ провинціяхъ онѣ продолжали существовать до начала XVIII-го вѣка, не имѣя уже, впрочемъ, прежняго значенія. Самой значительной изъ нихъ была амстердамская камера, изъ которой въ концѣ XVI-го вѣка вышли три замѣчательнѣйшіихъ Н-хъ поэта: Гофтъ (1581—1647 гг.), ванъ-деръ-Вондель (1587—1679 гг.) и Гюйгенсъ (1596—1886 гг., отецъ знаменитаго математика). Они довели Н-ую л-у (прозу, какъ и поэзію) до высшаго совершенства, котораго она уже болѣе не достигала. XVIII-ый вѣкъ былъ періодомъ полнаго упадка Н-ой литературы, причину котораго видятъ въ развитіи меркантильныхъ интересовъ и быстромъ обогащеніи страны. Тревоги наполеоновскихъ войнъ, иго чужеземнаго владычества воскресили націон. самосознаніе и патріотизмъ въ Нидерландахъ, и въ поэзіи снова повѣяло жизнью. Вслѣдъ за Бильдердикомъ, Гельмерсомъ, Старингомъ и др. выступилъ самый замѣчательнѣйшій Н. поэтъ XIX-го вѣка—Исаакъ да-Коста (ум. въ 1860 г.), котораго „Politieke reûze“ и „Slag bij Nieuwpoort“ принадлежатъ къ лучшимъ созданіямъ Н-ой л-м. Послѣ него Н. л. не произвела ни одного крупнаго самобытнаго таланта; наибольшей популярностью въ наст. время пользуются въ своемъ отечествѣ Ленненъ, Ник. Беетсъ, Женестедъ и др.

Нидерландская эпоха, такъ называется тотъ періодъ развитія музыкальнаго искусства (съ пол. XV в. до второй пол. XVI в.), который характеризуется главнымъ образомъ огромнымъ и быстрымъ развитіемъ искусства контрапункта и съ нимъ вмѣстѣ многоголосной композиціи. Причина названія заключается въ томъ, что главный контингентъ самыхъ видныхъ представителей этого направленія въ музыкальной композиціи составляли композиты—нидерландцы. Нидерландскую эпоху принято дѣлить на 4 періода, по числу главнѣйшихъ представителей направленія, изъ которыхъ каждый оставилъ по себѣ множество послѣдователей: 1) періодъ Дюфен (ум. въ 1474 г.), 2) періодъ Окштейма (ум. въ 1515 г.), 3) періодъ Жоскена де-Прэ (ум. въ 1521 г.) и 4) періодъ Вилларта (ум. въ 1563 г.), знаменитаго также представителя формы мадригала (см. мадригалъ 2). Въ общемъ заслуги нидерландцевъ въ области развитія музыкальнаго искусства огромны, такъ какъ то направленіе, котораго они были представителями, дало собою не только почву, но и великую школу для развитія композиторской техники послѣдующихъ композитовъ.

Нидерландскій языкъ, подъ которымъ понимается, съ одной стороны, литературный языкъ совре-

менных Нидерландов, а съ другой—совокупность нарѣчій, на которыхъ говорить въ Нидерландахъ и нѣмецкихъ частяхъ Бельгіи, представляяеть подраздѣленіе ниже-франконскаго нарѣчія. Изъ древнѣйшихъ памятниковъ этого языка имѣется лишь стрывокъ перевода псалмовъ, относящійся къ IX ст. Съ XIII ст. одно изъ нарѣчій этого языка, именно средне-нидерландское, получаетъ преобладаніе передъ всѣми остальными; на немъ появляется богатая литература. А съ конца XVI ст. изъ трехъ главныхъ подраздѣленій этого нарѣчія, голландскаго, фландрскаго и брабантскаго, первое одерживаетъ рѣшительную побѣду и ложится въ основаніе современнаго литературнаго языка. Въ этомъ дѣлѣ большую роль играли труды ученыхъ: Dirk Koornhertha, Roemer Fischera и Henrik Spieghel'я, изъ которыхъ нужно отмѣтить появившуюся въ 1584 г. голландскую грамматику. Важнѣйшимъ изъ сочиненій по грамматикѣ, написанныхъ до этого времени, является соч. Kilian'a: „Etymologicon theutonicae linguae“. Въ области преподаванія языка большую услугу оказалъ министръ народнаго просвѣщенія Jan Palm (1799—1806)—введеніемъ общей системы правописанія по Siegenbeck'у. Въ томъ же направленіи дѣйствовалъ P. Weiland, соч. котораго: „Nederduitsch taalkundig Woordenboek“ охватываетъ все богатство языка. Относительно выговора нужно замѣтить: аа произносится какъ а, ое какъ о, ои какъ ой, еи какъ ѳ, ij какъ еі, іеи какъ іу, ии какъ и, іі какъ еи, у какъ ѳ, з произносится твердо, z мягко, sch произносится раздѣльно (s-ch).

Нидерландское искусство 1) Н-ая архитектура въ Нидерландахъ въ романскій періодъ держится нѣмецкаго зодчества того времени (соборъ въ Турне), въ готическій—ранне-готическаго стиля (церкви св. Гудулы въ Брюсселѣ, соборъ въ Утрехтѣ, въ Антверпенѣ). Съ большею самостоятельностью и блескомъ развивается свѣтское зодчество этого стиля—въ ратушахъ и общественныхъ зданіяхъ городовъ торговой Фландріи (ратуша въ Иперѣ, великолѣпная ратуша въ Брюсселѣ, Брюггѣ, Левенѣ, Уденардѣ и Миддельбургѣ). Готическій стиль остается долго, и только во второй половинѣ XVI в. стиль Возрожденія ясно обнаруживается въ ратушахъ Антверпена, Гента, Лейдена, и чистый голландскій Ренессансъ—въ Амстердамской ратушѣ. Въ XVII в. господствуетъ въ Голландіи барокко. Въ XIX в. вновь появляется чистый Ренессансъ въ зданіяхъ университета и дворца Юстиціи въ Гентѣ, національномъ Банкѣ, Биржѣ и дворцѣ Юстиціи въ Брюсселѣ. 2) Н-ая скульптурная школа возникла въ XIV в. въ Турнѣ; въ XV в. центромъ Н-ой пластики становится Дижонъ, гдѣ работалъ фландрскій скульпторъ Слютеръ, создавшій въ Дижонѣ превосходный фонтанъ Моисея и надгробный памятникъ Филиппу Смѣлому и оставившій школу, реализмъ которой оказалъ сильное влияние на живопись. Изъ немногихъ мастеровъ XVII в., стоявшихъ на почвѣ національной, замѣчательны: Дюкенуа и его ученикъ, Артуръ Квеллинузъ. Въ XVIII в. пластика держится барокко, противъ котораго боролся одиноко голландецъ Матвѣй Кессельсъ. Изъ бельгійскихъ скульпторовъ нужно назвать Виллема Гифса, Фрэнкена и Симониса, которые выдавались своими жанровы-

ми произведеніями.—Ни архитектура, ни скульптура Н-ія не достигли такого развитія и не получили такого значенія, какія имѣла Н-ая живопись. 3) Высокое значеніе Н-ой школы живописи заключается въ томъ, что эта школа, не упрощая и не измѣняя природы, воспроизводитъ ее всю цѣликомъ. Не сосредоточиваясь ни на чемъ въ особенностъ, она придаетъ одинаковое значеніе всему: тѣлу, пейзажу, зданіямъ, костюмамъ, аксессуарамъ, и изображаетъ ихъ тщательно и точно. Воспроизведеніе тишины мѣщанскаго жилья, лавочки, мызы, веселья гульбищъ и харчевень, мелкихъ наслажденій правильной и мирной жизни, спокойнаго довольства гражданина—вотъ ея главныя темы, которыя она воплощаетъ въ хорошемъ рисункѣ, при правильной перспективѣ, при замѣчательной выпуклости рельефа и утонченномъ, полномъ силѣ колоритѣ. Начало Н-ой живописи совпадаетъ съ эпохою Возрожденія. Нидерландское Возрожденіе совершилось, не пріидя въ разрывъ съ христіанствомъ, а подъ влияніемъ христіанскихъ идей. Поэтому все почти сюжеты картинъ этой эпохи—религіознаго характера, и сами художники исполнены глубокаго религіознаго чувства. Ихъ лучшія произведенія, давая живыхъ людей, иногда сравнительно хорошо и правильно написанныхъ, изображаютъ не столько каковъ-нибудь дѣйствительное событіе изъ св. исторіи, сколько ту или другую религіозную истину или ученіе. Какъ ни реальны ихъ лица и аксесуары, они символичны по характеру. Таковы картины Губерта и Иоанна ванъ-Эйка, Роже ванъ-деръ-Вейдена, Мемлинга, Квинтина Массиса. Къ началу XVI в., однако, значеніе религіознаго замысла уменьшается; берутъ только отдѣльныя евангельскія и историческія сцены. Эпическая у Губерта ванъ-Эйка, Н-ая живопись становится идиллической у Мемлинга и почти свѣтской у Квинтина Массиса. Святая приближаются къ живымъ современникамъ, дѣйствительность дѣлается не средствомъ, какъ раньше, а цѣлью, и то, что окружаетъ художника, входить значительно въ библейскія сцены. Художники этой эпохи владѣютъ уже значительной техникой; только фигуры еще неподвижны, и складки одежды тяжелы и жестки. Иоаннъ Мабузъ первый, въ 1513 г. возвратясь изъ Италіи, ввелъ въ прежній стиль пріемы италіанскаго искусства. За нимъ послѣдовали другіе: Бернардъ ванъ-Орлей, Ламбертъ Ломбардъ, Янъ Мостаэртъ, Иоаннъ Схорелъ, Ланцелотъ Блондеаль. Они вносятъ въ свои картины классическую архитектуру, триумфальныя арки, медальоны, фигуры женщинъ, задрапированныя по-античному, нагое тѣло, но сюжеты сохраняютъ свои, жанровые, изображая на небольшихъ полотнахъ степенныхъ горожанъ съ кропотливо-точной отдѣлкой подробностей и сильными рельефомъ. Слѣдующее поколѣніе художниковъ, къ которому принадлежатъ: Михаилъ ванъ-Кокеси, Хемскеркъ, Францъ Флорисъ, Мартинъ де-Восъ, семья Франкъ, Карлъ ванъ-Мандеръ, Спрангеръ, Пурбузъ Старшій и Гольциузъ продолжаютъ развивать италіанское направленіе. Въ этотъ періодъ полотно увеличивается, колоритъ становится блѣднымъ, художники бросаются на изученіе анатоміи и ищущаютъ нѣсколько рисунковъ. Еще усиливаютъ италіанское направленіе Отто Веніузъ, вынесшій изъ Италіи античные типы и

прекрасный венецианский колорит, и Денис Каловарт, поселившийся в Болонии, заводший там школу и соперничавший с Карраччи. Но наряду с этим италяниским течением продолжает жить национальное направление. Мабузъ, Мостаэртъ, ванъ-Орелъ, оба Пурбуса, Янъ ванъ-Клеве, Антонисъ Мооръ, оба Миревельты, Павелъ Морелесе пишут удивительные портреты. Съ другой стороны, возникает жанръ и пейзажъ. Послѣ Квинтина Массиса и Луки ванъ-Лейдена онъ идетъ дальше въ работахъ Яна Массиса, ванъ-Гемессена, братьевъ Брейгеля, Виннебоомса, троихъ Валькенбургговъ, Петра Неефса, Павла Бриля. Строгость прежнихъ фигуръ смягчилась, пейзажъ сталъ реальнѣе. Война за независимость образовала въ концѣ XVI в. два народа, одинъ католическій, въ государствѣ изъ 10 южныхъ штатовъ, другой протестантскій—въ голландской республикѣ. Антверпенъ и Амстердамъ стали во главѣ двухъ различныхъ частей Нидерландовъ и сдѣлались центрами двухъ различныхъ художественныхъ школъ—фламандской и голландской. Самый крупный представитель первой школы—Павелъ Рубенсъ (1577—1640 гг.), который заслуживаетъ всѣхъ своимъ талантомъ. Ему предшествуютъ Адамъ ванъ-Ноортъ, учитель его и Юрденса; его окружаютъ современники: ванъ-Крейеръ, Гергардъ Зегеръ, Авраамъ Янсенъ, ванъ-Роозе; вслѣдъ за нимъ шли ученики его: ванъ-Тульденъ, Дипенбекъ, Корнелий Схутъ, самый талантливый изъ всѣхъ ванъ-Дейкъ, Янъ ванъ-Оостъ; подлѣ него стоятъ великіе живописцы животныхъ, цвѣтотъ и аксессуаровъ: Звайдерсъ, Янъ Фейтъ, иезуитъ Сегерсъ и цѣлая школа знаменитыхъ граверовъ: Суутманнъ, Ворстерманъ, Болъсвертъ, Понтіусъ, Фишеръ. Въ этомъ періодѣ италяниское направление и национальное сливаются и образуютъ единое цѣльное. Мистико-аскетическій элементъ совершенно исчезаетъ; всѣ Мадонны, Магдалины, мученики, Сусанны, исповѣдники—дышашіе здоровьемъ люди, съ земными мыслями, съ блѣловато-розовыми тѣлами, съ крупными, мясистыми лицами. Аполлоны, Юпитеры, Касторы, Венеры, всѣ древніе боги и богини оживаютъ въ дворцахъ кесарей и вельможъ. На громадныхъ полотнахъ изображаются въ различныхъ видахъ срослое, богатырское нагое дѣятелище колоритъ и техники. Около половины XVII ст. замѣчается перемѣна. Школа Рубенса вырождается, своеобразность и виргія исчезаютъ; колоритъ слабѣетъ и становится жеманнымъ, измѣчавшіе типы обращаются къ щеголеватой милотовидности, выраженія лицъ сентиментальны или приторно-кротки, творческая жизнь исчезаетъ. Въ школѣ голландской италяниское направление, ранѣе усвоенное Н-ми художниками, рѣзко мѣняется. Нѣтъ болѣе наготы, изгоняются аллегорическіе и миеологическіе сюжеты, ихъ замѣняютъ большіе портреты, украшающіе городскія ратуши, съ 20—30 лицами во весь ростъ, сгруппированными около какой-нибудь дѣятельности, сообразной съ ихъ общественнымъ положеніемъ. Такую общественную живопись дали Францъ Галсъ, Рембрантъ ванъ-Ринъ, Говартъ, Финнкъ, Фердинандъ Болъ, Теодоръ Кейзеръ, Янъ Равештейнъ. Наряду съ ней стоитъ живопись пейзажная и жанровая, изображающая, что видитъ глазъ безъ прикрасъ и

измѣненій: мѣщанъ, поселянъ, скотъ, мелочныя лавочки, харчевни, улицы, хирурга, перевязывающаго рану, всевозможныхъ повседневныхъ сценъ. Безконечное разнообразіе человѣческой жизни и природы дало матеріалъ для множества картинъ цѣлаго ряда самостоятельныхъ талантовъ: Герарда Тербурха, Габріеля Метсю, Герарда Дова, ванъ-деръ-Меэра, Андріана Броувера, Схалькена, Франца ванъ-Мириса, Яна Стѣна, Вуверманса, обоихъ ванъ-Остадовъ, Вейманса, ванъ-деръ-Меэра, Гоббеми, Пауля Поттера, Бактейзена и мн. другихъ. Во главѣ этихъ талантливыхъ художниковъ стоятъ два крупныхъ таланта—Рюисдаль и Рембрандтъ ванъ-Ринъ. Подлѣ этого мощнаго течения идетъ слабый потокъ, ищущій образовъ во Франціи и Италиі. Янъ Ботъ, Бергхемъ, и др. заводятъ полуитальянскую школу. Къ началу XVIII в. школа падаетъ, стиль и воображеніе оскудѣваютъ, является мелочная отдѣлка. Адриана ванъ-деръ-Верфъ своей холодной и вылощенной живописью, возвращающейся къ италянской наготѣ, свидѣтельствуетъ о начавшемся паденіи голландской школы. Премиики его, воспитанные знаменитыми отцами и учителями, повторяютъ ихъ старательно, не внося ничего новаго. Талантъ держится нѣсколько времени еще у живописцевъ аксессуаровъ и цвѣтотъ: Якова де-Витта, Рахели Рюйшъ, Яна ванъ-Гейзума и въ мелкомъ жанрѣ, но и здѣсь онъ исчезаетъ. Только во второй четверти XIX столѣтія живопись начинаетъ обновляться. Въ Голландіи, вмѣстѣ съ возрожденіемъ классической живописи, выступаютъ: талантлив. маринистъ Схотель (1787—1848), разносторонній Пинеманъ, правдивый пейзажистъ Шельфгоутъ (1787—1870) и жанристъ Израэльсъ. Представителями романтической школы явились: баталистъ Нюйгене, Босбоомъ и пейзажисты Вальдорпъ и Верверъ. Поднятію голландской живописи много способствовали и слѣдующіе дѣятели современной голланд. школы: портретисты, историческіе живописцы и жанристы ванъ-Тригтъ, Давидъ Елессъ, Аллебе, Бисготъ, Тень-Катъ, Б. Круземанъ и И. Круземанъ, Альма-Талема и пейзажисты Вейсенборухъ, Спрингеръ и Луи Мейсъ. Въ области гравюры замѣчательны: Каувербергъ, Кайзеръ, Слойтеръ, Реннефельдъ, ванъ-Кестеранъ и другіе талантливые ученики А. В. Тауреля. Въ Бельгіи въ началѣ XIX столѣтія въ картинахъ ванъ-Брае, Пелинна и Навеза господствовало ложноклассическое направленіе французска Давида, жившаго въ Брюсселѣ. Основателемъ современной бельгийской школы является Густавъ Валперсъ (1803—1874), обратившійся къ изученію Рубенса. Около него группируются: Никезъ де-Кейзеръ, Эрнстъ Слингенийеръ и Луи Галле, замѣчательный историческій живописецъ. Наряду съ ними нужно назвать: оригинальнаго Антуана Виртуа (1806—1865), жанриста и историческаго живописца Генри Лейса (1815—1869), создавшаго цѣлую школу подражателей, изобразителя восточной жизни Порталъса, который образовалъ Вотерса и Агнесенга; жанристовъ Мадоу (1796—1877), Дегру (1825—1870), Дикмана, Флорента Виллемса, Альфреда Стевенса, Германса, де-Брекенлера, портретистовъ Лівина де-Винне (1821—1880), живописцевъ животныхъ Верлата, Иосифа Стевенса, Верве—крупныхъ пейзажистовъ Теодора Фурнуа (1814—1871) и Ипполита

Буланже (1837—1874), возродивших бельгийский пейзаж, Клейса и ван-Мюра.

Нидерланды (Nederland), *Голландия*, европейское государство, лежащее между 51° 45' 49" — 53° 32' 21" с. ш. и 3° 23' 27" — 7° 12' 20" в. д.; граничить на востокъ съ Пруссіей, на югъ съ Бельгіей, съ запада и сѣвера омывается Нѣмецкимъ моремъ. Берега Голландіи низменны, песчаны и усѣяны дюнами; важнѣйшіе изъ заливовъ Нѣмецкаго моря—Зюйдерзее и Доллартъ. Поверхность Н-овъ (33000 кв. км.) представляетъ низменную равнину; берега моря и долины Рейна и Мааса образованы аллювиальными наносами, внутренняя же полоса (2/3 Голландіи) состоитъ изъ дилювія. Высшая точка Голландіи, гора Крикеленъ (на юго-востокѣ), достигаетъ лишь 240 м.; высшая точка сѣверныхъ Н-овъ, холмъ Имбошъ, всего 110 м.; средняя высота Голландіи 23 м.; значительная часть приморской полосы Н-овъ лежитъ ниже уровня моря (иногда на 6 м.). Опасность наводнений, обуславливаемая такой разницей уровня моря и суши, устраняется частью дюнами, частью плотинами. Дюны въ Н-ахъ расположены обыкновенно 2 паралл. рядами и достигаютъ 60 м. высоты; ближайшій къ морю рядъ дюнъ засажень камышемъ, укрѣпляющимъ почву дюнъ и не позволяющимъ имъ двигаться внутрь страны. Сильныя бури прорываютъ, однако, эти естественныя и искусственныя стѣны, отдѣляющія страну отъ моря, и волны поглощаютъ иногда большія пространства обработанной земли (см. *наводненія*). Неустойчивой вѣковой борьбѣ человекъ съ природой удалось все-таки отвоевать у моря съ XVI столѣтія 3850 кв. км.; море же поглотило за это время 5813 кв. км. Осушенные земли канализируются и превращаются въ *польдеры* (см. это сл.), дающіе великолѣпные урожаи. Главн. рѣки Н-овъ—Рейнъ и Маасъ въ нижнемъ теченіи; Н-амъ же принадлежать и устья Шельды. Озеръ въ Н-ахъ довольно много, особенно на сѣверѣ; они не достигаютъ большихъ размѣровъ, и многія изъ нихъ уже осушены (Гарлемское оз.). Въ Голландіи существуютъ многочисленныя каналы, которыхъ въ ней сравнительно больше, чѣмъ въ другихъ странахъ. Климатъ Голландіи умѣренный, морской, особенно въ прибрежной полосѣ; средняя температура года (въ Утрехтѣ) 9,89° С., лѣта—17,70° С., зимы—2,40° С.; количество осадковъ въ годъ—706 мм. (наибол. лѣтомъ, 226 мм.). Населеніе Н-овъ по переп. 31 дек. 1889 г. равнялось 4511415 чел., а въ 1891 г. исчислялось въ 4621744 ч. Въ 1891 г. на 1000 мужчинъ приходилось 1023 женщ.; браковъ на 1000 жит. приходилось 7, рожденій 33, смертныхъ случаевъ 20,5; эмиграція достигала 3822 чел., пріоростъ населенія 1,45%. По вѣроисповѣданію жители Н-овъ въ 1889 г. распредѣлялись такъ: протестантовъ 60,5%, католиковъ 35,6%, 2,2% евреевъ. Наиболье густо населены провинціи Южн. и Сѣв. Голландіи (326 и 310 чел. на 1 кв. км.), рѣже всего Дрентъ (50); въ средн. въ Н-ахъ на 1 км. приходится 140 чел. насел., такъ что въ этомъ отношеніи Голландія уступаетъ только Бельгіи. По національности жители Н-овъ распредѣлены такъ: 71% голландцевъ, 14% фризоровъ и 13% фламандцевъ; нѣмцевъ и др. иностранцевъ—20%. Почти всѣ нидерландцы говорятъ, однако, голландскимъ языкомъ,

распадающъ на нѣсколько мѣстныхъ говоровъ. Голландцы весьма флегматичны, но честны, трудолюбивы, настойчивы и отличаются замѣчательной любовью къ свободѣ; жилища ихъ содержатся въ образцовой чистотѣ. Народное образованіе стоитъ въ Н-ахъ довольно высоко; въ 1890 г. общественныхъ и частныхъ начальныхъ школъ считалось 4215, и онѣ посѣщались 650000 учащихся (14,1% насел.); среднеучебныхъ заведеній въ 1885 г. было 143; для высшаго образованія существуютъ 4 университета (3 государственныхъ—въ Лейденѣ, Утрехтѣ и Гронингенѣ, и 1 города Амстердама). Къ этому надо присоединить множество специальныхъ учебн. заведеній (Политехникумъ въ Дельфтѣ). Главное занятіе жителей Н-овъ составляютъ земледѣліе и скотоводство. Подъ пашнями въ Н-ахъ находилось въ 1888 г. 27,40% земли. Сѣтся главн. обр. картофель (27 милл. гектол. въ 1887 г.), овесъ (4¼ милл.), пшеница (2,1 милл. въ 1890 г.), ячмень (1,5 милл.), рожь (1,4 милл. въ 1889 г.). Несмотря на тщательную обработку земли, Н. не могутъ прокормить своего густаго населенія, вынужденнаго покупать хлѣбъ за границей. Изъ другихъ растений воздѣлываются: цикорій (28500 тоннъ), табакъ (2700 тоннъ), конопля, хмѣль и пр. Садоводство издана процвѣтаетъ въ Н-ахъ (знаменитые цѣтны). Скотоводство составляетъ одну изъ важнѣйшихъ отраслей народнаго хозяйства Голландіи; подъ лугами и пастбищами въ Н-ахъ занята 34,30% земли. Въ Н-ахъ считается около 274 тыс. лошадей, 11½ милл. гол. рогатаго скота, около 1 милл. овецъ и козъ и ½ милл. свиней. Особенно славится рогат. скотъ изъ пров. Сѣв. и Южн. Голландіи. Значительно также распространено и пчеловодство. Лѣса въ Н-ахъ очень мало (6,8% всей пов.). Важную роль играетъ рыболовство (голландскія сельди, въ 1886 г. на 4 милл. гульд.). Н. очень бѣдны минералами, и горнозав. промышленность въ Н-ахъ ничтожна (54000 тоннъ кам. угля). Но добыча терфа здѣсь громадна (60—70 милл. тоннъ), особенно на сѣверѣ. Фабричная промышленность сдѣлала значительные успѣхи за послѣднее время, но все-таки не велика. Главную отрасль ея составляетъ судостроеніе и связанное съ нимъ машиностроеніе; далѣе винокуреніе, пивовареніе, сахаровареніе (58 тыс. тоннъ), фабрикація табачныхъ издѣлій, приготовленіе масла, сыра и пр. Торговля Н-овъ, нѣкогда первой коммерческой державы, еще и теперь громаднa и далеко превышаетъ торговые обороты колоссальной русской имперіи. Въ 1891 г. обороты Н-ской торговли равнялись 2497 милл. гульден., въ томъ числѣ 1356 милл. составлялъ ввозъ, а 1141 милл.—вывозъ. Главныя страны торговыхъ сношеній съ Н-ами: Германія, Англія, Бельгія, голландская Индія, Россія. Главные предметы вывоза: скотъ, масло и сыръ, сельди и др. рыба, сахаръ и пр., а изъ инд. товаровъ—колоніальныя; главные предметы ввоза: хлѣбъ, колоніальныя продукты, дерево, каменный уголь, мауфантурные товары. Судостроеніе въ гаваняхъ Голландіи весьма значительно (въ 1891 г. вошло 9356 судовъ въ 5716000 тоннъ), но торговый флотъ Н-овъ, все сокращающійся, насчитывалъ тогда же всего 618 судовъ (118 пароходовъ) въ 255500 тоннъ. Важнѣйшій портъ Н-овъ—Роттердамъ. Внутренняя торговля и судо-

ходство весьма оживлены. Железныя дорогъ въ Н-ахъ 2619 км. (въ 1891 г.), телеграфовъ 8000 км. По образу правленія Н.—конституціонная монархія (конституція 3 нояб. 1814 г., пересмотрѣнная въ послѣдній разъ въ 1887 г.). „Генеральные штаты“ состоятъ изъ 2 палаты: сената (50 член., выбираемыхъ на 9 лѣтъ провинціальными сеймами и обновляемыхъ по 1/3 чрезъ 3 года) и палаты депутатовъ (100 член., выбираемыхъ на 4 года). Резиденція короля—Гаага. Въ административномъ отношеніи Н. дѣлятся на 11 провинцій. Финансовое положеніе Н-овне вполне удовлетворительно; бюджетъ на 1892 г. сведенъ съ дефицитомъ въ 25 милл. гульд. (доходы 127,6, расходы 152 3/4 милл. гульд.); государственный долгъ равнялся 1131 1/8 милл. гульд. и потребовалъ расходовъ въ 56 1/2 милл. гульд. Войско въ мирное время содержится въ числѣ 22000 чел., въ военное (съ резервами)—185000 чел. Флотъ, состоящій изъ старыхъ и плохихъ судовъ, въ 1892 г. насчитывалъ 126 судовъ (23 броненосныхъ) съ 764 оруд. и 9272 чел. экипажа.—Н-скія колоніи по населенію уступаютъ только англійскимъ и французскимъ (32288600 ж. на 2003291 кв. км.) и распадаются на Н-скую Индію (см. это сл.), Вестъ-Индію (Кюрасао, Аруба, св. Мартина и др. остр., 1330 кв. км. и 45162 ж.), и Гвіану (Суринамъ, 129100 кв. км. и 68873 ж.).—*Исторія Н.* составляли прежде часть римской Германіи и были населены батавами; впоследствии они вошли въ составъ имперіи Карла Великаго и отошли въ XI в. къ герцогству Лотарингіи. Современемъ здѣсь образовались многочисленныя самостоятельныя графства и герцогства: Фландрское, Брабантское, Голландское, Немюрское и др.; самое значительное изъ нихъ было графство Фландрское, владѣтель котораго былъ однимъ изъ первовъ Франціи. Удаленность Н-овъ отъ центровъ средневѣковой политической жизни и междуусобныхъ войнъ много содѣйствовала ихъ мирному процвѣтанію; особенно далеко на этомъ пути ушли южныя Н.—современная Бельгія, гдѣ въ большихъ городахъ, Гентъ, Брюгге и др., развилась обширная торговля и обрабатывающая промышленность, сырые матеріалы для которой доставляли какъ сами Н., такъ и сосѣднія страны, особенно Англія (шерсть). Со времени битвы при Бовине (1214 г.) Н. начинаютъ подчиняться вліянію Франціи и въ XIV столѣтіи становятся окончательно зависимыми отъ нея; въ это же время совершается объединеніе Н-овъ, закончившееся къ 1384 г., когда всѣ отдѣльныя нидерландскія графства и герцогства сосредоточиваются въ рукахъ Филиппа, герцога Бургундскаго. Власть графовъ и герцоговъ въ Н-ахъ была сравнительно слаба, и большіе города пользовались почти полной самостоятельностью и самоуправленіемъ, которыя они мужественно отстаивали противъ вѣхъ притязаній сюзереновъ. Послѣ смерти Карла Смѣлаго (1477 г.) Н. достались дочери его, Маріи, и ея мужу, австрійскому эрцгерцогу Максимилиану, отъ котораго перешли къ императору Карлу V. До преемника послѣдняго, Филиппа II, государи почти не вмѣшивались въ внутреннюю жизнь Н-овъ, предоставляя имъ управлять самимъ собою и оставляя неприкосновенными ихъ вольности. Стремленія Филиппа II къ установленію однообразнаго управленія

и въ роисповѣданія въ своемъ государствѣ встрѣтили сильную оппозицію въ Н-ахъ, въ которыхъ успѣшно распространялась реформація. Столкновение между королемъ и недовольными провинціями, во главѣ которыхъ стоялъ Вильгельмъ Оранскій, провозглашенный въ 1572 г. штатгалтеромъ, возбудило открытую войну, неудачную для Испаніи. Во время этой войны проявилась рознь между сѣверными и южными провинціями Н-овъ, обусловливаемая различіемъ происхожденія, географическихъ условій и занятій (на сѣверѣ—морская торговля, рыболовство, на югѣ—обрабатывающая промышленность); рознь эта повела къ тому, что 10 южныхъ провинцій остались подъ властью Испаніи, 7 же сѣверныхъ въ 1581 г. провозгласили себя независимыми; улавленіе въ нихъ было раздѣлено между штатгалтеромъ и собраніемъ депутатовъ (генеральными штатами); депутатъ провинціи Голландіи назывался великимъ пенсіонаріемъ. Война между Н-ами и Испаніей кончилась въ 1609 г. перемиріемъ, а вполне признаны независимыми Н. только въ 1648 г. Въ XVII в. Н. стали однимъ изъ могущественнѣйшихъ государствъ Европы, приобрѣли обширныя колоніи, развили громадный флотъ и сдѣлались первымъ торговымъ государствомъ міра, въ чемъ, впрочемъ, у нихъ скоро явилась соперницей Англія. Въ это же время въ Н-ахъ начались внутреннія неурядицы, сводившіяся къ соперничеству между опиравшимися на народъ штатгалтерами (это достоинство было наследственно въ Оранскомъ домѣ) и генеральными штатами, которые были выразителями стремленій торговой аристократіи. Въ концѣ этого столѣтія, особенно съ тѣхъ поръ, какъ штатгалтеръ Вильгельмъ III сдѣлался королемъ Англіи, Н. принимаютъ дѣятельное участіе въ обще-европейскихъ дѣлахъ, ведутъ войны съ Франціей и мало-по-малу подчиняются вліянію Англіи. По смерти Вильгельма III (1702 г.) штатгалтерское достоинство было уничтожено и восстановлено только въ 1747 г. Въ XVIII в. Н. пришли постепенно въ упадокъ и мало-по-малу потеряли какъ политическое, такъ и торговое значеніе. Во время великой французской революціи Н. были завоеваны Франціей, и изъ нихъ была образована сперва батавская республика, а потомъ голландское королевство; въ 1810 г. Н. были прямо присоединены къ Франціи. Послѣ паденія Наполеона I самостоятельность Н-овъ была восстановлена, и изъ Голландіи и Бельгіи образовано Н-ское королевство подъ властью Вильгельма I, происходившаго изъ Оранскаго дома. Въ 1830 г. Бельгія провозгласила себя независимой и образовала самостоятельное государство; въ Н-скомъ же королевствѣ Вильгельму I наследовалъ въ 1840 г. Вильгельмъ II, а послѣднему въ 1849 г. Вилгельмъ III. Со смертью Вильгельма III (23 нояб. 1890 г.) прекратилась мужская линия Оранскаго дома, и престолъ перешелъ къ дочери послѣдняго короля, Вильгельминѣ (род. 31 авг. 1830 г.), за малолѣтствомъ которой регентшія назначена ея мать, королева Эмма.

Нижегородская губерція, одна изъ средне-вожжскихъ губерній Европейской Россіи, граничитъ на югѣ съ Тамбовской и Пензенской, на востокѣ съ Симбирской, Казанской и Вятской, на сѣверѣ съ Костромской, на западѣ съ Владимирской губ. и за-

имаетъ 45037 кв. вер. съ 1531977 ж. (1886 г.) (34 ж. на 1 кв. вер.). Н. г. расположена по обѣимъ сторонамъ р. Волги и отчасти по нижнему теченію р. Оки, при чемъ меньшая часть ея, лежащая по лѣвую сторону р. Волги (Семеновскій у. и части Балахинскаго, Макарьевского и Васильскаго уѣздовъ), представляетъ низменную равнину, покрытую болотами и лѣсами, а большая часть, по правымъ берегамъ Оки и Волги, имѣетъ возвышенное волнистое мѣстоположеніе, особенно уѣзды Горбатовскій, Н-ій и части Макарьевского и Васильскаго, прилегающія къ Волгѣ. Въ геологическомъ отношеніи Н. г. принадлежитъ 3 формациямъ: сѣверная и западная части ея заняты отложеніями пермской формации; въ южной и юго-восточной частяхъ простираются отложенія юрской формации; въ уѣзд. Лукояновскомъ и Ардатовскомъ находится мѣловой бассейнъ. Изъ ископаемыхъ богатствъ въ губерніи находятся соляные ключи оксло Балахны, гипсъ, известнякъ, торфъ, болотная желѣзная руда въ Ардатовскомъ у., желѣзный и мѣдный колчеданы по Волгѣ, глины, идущія на приготовленіе кирпича и посуды. Н. г. орошается р. Волгой, на которой здѣсь устроено множество пристаней (важнѣйшія изъ нихъ: при Нижнемъ-Новгородѣ, с. Лысковѣ и Васильсурскѣ), и многочисленными ея притоками, между которыми особенно важны и значительны: Ока, Ветлуга, Керженецъ и Сура. Озеро въ губерніи много (350), но всѣ они незначительны. Почва въ части губерніи, лежащей по лѣвую сторону Волги, песчаная, малоплодородная, въ нагорной же—суглинистая, супесчаная, а на самомъ югѣ, въ уѣзд. Лукояновскомъ и Сергачскомъ, черноземная; черноземъ доходитъ здѣсь до 3 фут. глубины. Къ наиболѣе земледѣльческимъ уѣздамъ принадлежатъ уѣзд. Княгининскій, Лукояновскій и Сергачскій, далѣе Арзамасскій, Ардатовскій и часть Васильскаго; остальные же уѣзды нуждаются въ привозномъ хлѣбѣ. Господствующая система обработки полей—трехпольная; съется преимущественно рожь и овесъ; въ Лукояновскомъ, Сергачскомъ и въ восточной части Арзамаскаго уѣзд. воздѣлывается въ большихъ количествахъ конопля, идущая на мѣстныя канатопрядильни. Средній для всей губерніи годовой сборъ за 3-лѣтіе 1886—88 гг. составлялъ для ржи 3158055 чв., для овса 2333887 чв., для яровой пшеницы 240510 чв.; соответственный средній урожай на 1 десятину = 5₁₂, 6₆ и 7₈. Скотоводство въ губерніи слабо развито; для улучшенія породы лошадей въ заштатномъ городѣ Починкахъ существуетъ случная конюшня. Въ 1888 г. во всей губерніи насчитывалось лошадей 287791, крупнаго рогатаго скота 290919, овецъ 450473, свиней 79689. Садоводство и огородничество развиты болѣе или менѣе повсемѣстно. Пчеловодство распространено въ уѣзд. Арзамаскомъ, Ардатовскомъ, Лукояновскомъ и въ заводской части. О состояніи фабрично-заводской промышленности могутъ дать понятіе слѣдующія данныя: здѣсь насчитывается 338 фабрикъ и заводовъ съ 7443 рабочими и суммой произвѣдства = 16201 тыс. р.; важнѣйшіе изъ фабрикъ и заводовъ: мукомольные (16 съ 969 рабочими и суммой произвѣдства = 8313 тыс. р.), винокуренные (11 съ 532 рабочими и суммой произв. = 3082 тыс. р.), машинострои-

тельные (6 съ 1324 рабоч. и суммой произв. = 1640 тыс. р.; изъ нихъ самый значительный—Сормовскій заводъ); далѣе, кожевенные (105 съ 418 рабоч. и суммой произв. = 1344 тыс. р.), канатные, войлочные, слесарные, нефтяные, пивоваренные (7 съ 125 рабоч. и суммой произв. = 273 тыс. р.), стеклянные, обчинные и др. Особенно же развита въ Н-ой г-и *кустарная промышленность*, преимущественно промыслы древесные, слесарные, кузнечные, шерстяные и кожевенные. Древесные промыслы состоятъ въ приготовленіи деревянной посуды, ложекъ (Семеновскій у.), веретенъ и судовъ (Балахинскій у.), сундуковъ съ желѣзною оконкою (Макарьевскій у.), кулей и рогожъ (Лукояновскій у.), также тѣлтъ, колесъ, саней, оконныхъ рамъ и пр. Слесарные и кузнечные промыслы особенно развиты въ уѣздахъ Горбатовскомъ, Семеновскомъ, Н-омъ; частью въ Макарьевскомъ и Лукояновскомъ; особенно славятся своими ножами, ножницами, бритвами, замками и пр. села Павлово и Ворсма (въ Горбатовскомъ у.); Арзамасскій, Княгининскій, Семеновскій и южная часть Лукояновскаго уѣзд. выдѣлываютъ ножи, плотничные инструменты, землѣдѣльческія орудія и пр. Шерстяные промыслы состоятъ въ вязаніи чулокъ, варегъ, ботинокъ, въ валяніи потниковъ (Арзамасскій у.), крестьянскихъ шляпъ, валенокъ (Семеновскій и Арзамасскій уѣзд.) и пр. Кожевенное производство, именно приготовленіе юфты, сапогъ, выдѣлка овчинъ и мерлушекъ, опоекъ, руковищъ и шорныхъ товаровъ, развито въ Арзамасѣ, въ с. Мурашкинѣ (Княгининскаго у.) и во многихъ другихъ мѣстахъ. Въ торговомъ отношеніи Н. г., находясь на границѣ земледѣльческихъ, лѣсныхъ и фабричныхъ губерній, при судоходныхъ рѣкахъ Волгѣ и Окѣ, занимаетъ весьма выгодное положеніе; нижегородская ярмарка (см. *Нижній-Новгородъ*) пользуется всемірной извѣстностью; важными торговыми пунктами въ губерніи считаются также с. Лысково и города: Балахна, Горбатовъ, Арзамасъ, далѣе с. Павлово, Богородское, Спаское и др. Населеніе Н-ой г-и состоитъ изъ великороссовъ, мордвы (111000), черемисовъ (до 2000 ч. въ уѣзд. Макарьевскомъ и Васильскомъ) и изъ татаръ (въ Сергачскомъ, отчасти также въ Васильскомъ и Княгининскомъ уѣзд.; всего до 34000 ч.); по вѣроисповѣданіямъ до 50% населенія принадлежитъ къ раскольникамъ и до 35000 магометанъ. Для народнаго образованія въ Н-ой г-и существуетъ 9 мужскихъ среднеучебныхъ заведеній съ 2348 уч. и 4 женскихъ съ 1212 уч.; низшихъ и начальныхъ училищъ 690 съ 29163 уч. (23169 мальч. и 5994 дѣв.). Периодическихъ изданій въ Н-ой г-и выходитъ 5. Н. г. раздѣлена на 11 уѣздовъ: Н-ій, Ардатовскій, Арзамасскій, Балахинскій, Васильскій, Горбатовскій, Княгининскій, Лукояновскій, Макарьевскій, Семеновскій и Сергачскій.—Территорія нынѣшней Н-ой г-и была заселена въ Х в. мордвой, область которой граничила съ одной стороны съ болгарями и частью съ мешеряками (Горбатовскій у.), съ другой—съ черемисами (Васильскій и Макарьевскій уѣзд.). Первые русскими поселеніями здѣсь были Городецъ-Радилонъ (осн. въ XII в., нынѣ с. Городецъ Балахинскаго у.) и Нижній-Новгородъ, основ. княземъ Юріемъ Всеволодовичемъ въ нач. XIII или въ самомъ концѣ XII в. Н. земля вошла въ составъ

въ составъ Суздальскаго княжества. Съ 1350 г., съ переносомъ въ Нижній-Новгородъ резиденціи кн Константина Васильевича, образовывается великое княжество *Н-ое*, при чемъ въ составъ его вошелъ бывш. Суздальскій удѣлъ и въслѣдствіи еще нѣкоторыя мордовскія земли. Въ 1392 г., при кн. Борисѣ Константиновичѣ, Н. к. было присоединено къ Москвѣ. Исторія Н-аго к-а исполнена непріязнен. столкновеньи съ пограничными инородческими племенами — мордвой и болгарами. — Рядъ биографическихъ очерковъ Н-ихъ князей см. въ книгѣ *и. Экземплярская*: „Великіе и удѣльные князья сѣверной Руси въ татарскій періодъ, съ 1238 по 1505 г.“, т. II.

Нижнедѣвицкѣ, уѣздн. гор. Воронежской губ., подъ 51°33' с. ш. и 56°1' в. д., при р. Смердящій-Дѣвицѣ (притокъ Дона); 2633 ж. Н. переименованъ въ уѣздн. гор. въ 1779 г. изъ села Нижняя-Дѣвица, возникшаго въ началѣ XVIII в. — *Н-ій уездъ* (3288 кв. съ 170 835 ж.) расположенъ въ западной, самой возвышенной, части губ.; особенно холмисты средняя и западная его части. Уездъ имѣетъ черноземную почву и орошается незначительными притоками Дона, Сосны и Оскола. По занятіямъ жителей (почти все великороссы) уездъ принадлежитъ къ земледѣльческому по преимуществу; избытокъ хлѣба сбывается въ Москву и на пристани р. Дона; фабричная и заводская дѣятельность весьма незначительна (1 машиностроительный, 2 маслобойн., 2 винокуренн. завода).

Нижней-Лоары департаментъ, см. *Лоара*.

Нижней-Сены департаментъ, см. *Сены департаментъ*.

Нижней-Шаренты департаментъ, см. *Шарента*.

Нижнекамчатскѣ, селеніе Приморской обл., на Камчаткѣ, при р. Камчаткѣ; 110 ж. Н. осн. въ 1703 г.

Нижнеколымскѣ, гор. (бывшій острогъ) Якутской обл., подъ 68°32' с. ш. и 178°15' в. д., на большомъ остр. р. Колымы, близъ ея устья; 192 ж., занимающихся рыболовствомъ и охотой. Н. основанъ въ 1644 г.

Нижне-рейдскій департаментъ, бывшій французскій департаментъ (главн. гор. Страсбургъ), обнимавшій сѣв. часть Эльзаса и часть Лотарингіи, всего 4550 кв. км. съ 588 970 ж.; по франк-фуртскому миру (1871 г.) присоединенъ къ Германіи.

Нижне-тагильскій заводъ, Пермской губ., Верхотурскаго у., на р. Тагилѣ и при Уральской ж. д.; на заводѣ выплавляется чугуны (въ средн. 2½ милл. пуд.), приготавливается желѣзо, а также добывается мѣдь, золото и платина. Н. з. по размѣрамъ производства — первый на азиатскомъ склонѣ Урала. Въ поселеніи при заводѣ находится Демидовское горнозаводское училище. Жители (30 000 чел.) занимаются также выдѣлкой сундуковъ, подшосовъ и т. п. и ведутъ обширную торговлю хлѣбомъ. Заводъ основанъ Н. Демидовымъ въ 1725 г.

Нижнеудинскѣ, окружн. гор. Иркутской обл., на р. Удѣ; 3667 ж. Удинскій острогъ построенъ въ 1664 г. для сбора ясака съ бурятъ. — *Н-ій округъ* (106 798 кв. в. съ 49 752 ж.) занимаетъ западную часть Иркутской губ. и съ юго-западной стороны прилегаетъ къ Монголіи, отъ которой отдѣляется Саянскимъ хребтомъ. Округъ можетъ быть раздѣленъ на 3 части: 1) большую юго-западную, выходящую на Саянскимъ хребтомъ и его отрогами и

покрытую каменистой, мѣстами песчаною, глинистою или болотистой почвой, совершенно негодной для земледѣлія и поросшей дремучими хвойными лѣсами; эта часть дѣлается обитаемой лишь по мѣрѣ приближенія къ большому сибирскому тракту, постепенно сглаживаясь и переходя (въ 2) болѣе равнинную, плодородную (мѣстами почва состоитъ изъ чистаго чернозема) сѣверо-восточную часть, лежащую подругую сторону сибирскаго тракта; наконецъ, 3 часть, лежащую по р. Ангарѣ, гористую и бесплодную. Округъ орошается р. Ангарой, образующей здѣсь цѣлый рядъ пороговъ; изъ притоковъ ея важнѣйшіе: Ока съ Уей и Уда съ Бирюсой. Осѣдлое населеніе Н-аго окр. сгруппировано преимущественно вдоль большаго сибирскаго тракта и вдоль рѣкъ Ангары, Оки и Уи; неосѣдлые обитатели его состоятъ изъ карагоссовъ, занимающихся оленеводствомъ, и изъ бурятъ (въ сѣверной части). Главныя занятія осѣдлыхъ жиг. составляютъ земледѣліе, скотоводство, звѣреловство и горнозаводская промышленность. Последняя состоитъ главнымъ образомъ въ добычѣ золота (Бирюсинскіе промыслы) и желѣза.

Нижнекурскій, названъ станица Области Войска Донскаго, 2-го Донскаго окр., на правомъ бер. Дона; винодѣліе, торговля хлѣбомъ, шерстью и пр.; 4 055 ж.

Нижнекуз-Альпъ департаментъ, въ юго-восточной Франціи, по р. Дюранж (сѣв.-вост. часть Прованса), съ вост. границей съ Италіей. Департаментъ очень гористъ (Приморскія и Коттійскія Альпы) и потому отличается весьма разнообразнымъ климатомъ; лишь около ¼ его поверхности (6 954 кв. км.) воздѣлана. Главныя продукты земледѣлія составляютъ пшеница и картофель; въ южной, спускающейся террасами къ морю, произрастаютъ маслины, виноградъ и южныя фрукты. Жители занимаются также шелководствомъ (ежегодно получается болѣе 100 000 клгр. коконовъ), скотоводствомъ (овцы, мулы, козы, свиньи) и отчасти торговлей; промышленность слабо развита. Главн. гор. — Динь.

Нижній-Лоховъ, уѣздн. гор. Пензенской губ., при р. Лоховѣ; городской общественный банкъ, общество взаимнаго кредита, спичечная фабрика, колокольный заводъ, торговля хлѣбомъ, шерстью и пр.; въ іюнѣ значительная ярмарка; 9 104 ж. Н.-Л. основанъ, какъ пограничная крѣпость, въ 1636 г.; въ 1780 г. назначенъ уѣзднымъ городомъ. — *Нижне-лоховскій уездъ* (3 175 кв. в. съ 165 829 жит.) лежитъ въ западной части губерніи, имѣетъ равнинную поверхность и по преимуществу черноземную почву, орошается р. Мошней съ притоками. Главное занятіе жителей — хлѣбопашество; избытокъ хлѣба идетъ на винокуреніе или сбывается въ Моршанскъ и сурскія пристани. Кромѣ хлѣба сбѣтается много конопля, изъ которой бьютъ постное масло. Скотоводствъ довольно развито (особенно разведеніе лошадей). Изъ другихъ занятій въ уездѣ существуютъ кустарные промыслы (приготовление телѣтъ и сальной, деревянныхъ издѣлій, битье шерсти, витье канатовъ, обжиганіе горшковъ и пр.); фабричная же и заводская дѣятельность ничтожна. Населеніе Н-скаго уѣзда состоитъ изъ великороссовъ и изъ небольшого числа татаръ и мордвы.

Нижній-Новгородъ, губернскаго гор., весьма

живописно расположено при слияніи Оки съ Волгою, подъ 56°20' с. ш. и 61°40' в. д., при Московско-Нижегородской жел. дор. Н.-Н. считается однимъ изъ лучшихъ приволжскихъ городовъ и состоитъ изъ 3 частей: 1) такъ наз. Верхняго гор., расположеннаго на правомъ берегу Волги и Оки, на 3 горахъ, на одной изъ которыхъ, Часовой, возвышается старинный кремль. Последній украшенъ многими садами и церквами и обведенъ высокими (отъ 2 до 10 саж.) стѣнами (съ 11 башнями), окруженными бульваромъ (на мѣстѣ бывшаго рва); посреди Кремлевской площади возвышается памятникъ Минину въ видѣ колонны; 2) Нижняго гор., расположен. у подошвы Верхняго, по берегу Волги; наконецъ, 3) слободы Кунавиной и Ярмарочной площади, лежащихъ на низкой песчаной косѣ, образуемой правымъ берегомъ Волги и лѣвымъ бер. Оки и соединенныхъ съ самымъ городомъ плувочимъ мостомъ черезъ Оку. Изъ 40 находящихся здѣсь православныхъ церквей наиболѣе выдаются: соборы Преображенскій (съ гробницей Минина), Архангельскій и Благовѣщенскій (съ цѣнными старинными иконами и друг. археологическими сокровищами). Учебныя заведенія въ Н-емъ-Н-ѣ: мужская и женская гимназіи, дворянскій институтъ Императора Александра II, женскій институтъ, Владимірское реальное училище, кадетскій корпусъ, духовная семинарія, рѣчная и др. школы. Далѣе, въ Н-емъ-Н-ѣ существуютъ 2 театра, обширныя соляныя магазины, многочисленныя кредитныя учрежденія (между проч., Нижегородскій купеч. банкъ) и пр. Жители Н-яго-Н-а (66 585) ведутъ обширную торговлю солью (ежегодный оборотъ превышаетъ 5 милл. руб.), жѣлѣзомъ, металлами, рыбой и пр.; фабричная же и заводская дѣятельность сравнительно еще мало развита: здѣсь насчитываютъ всего 30—40 фабрикъ и заводовъ, между которыми важнѣйшіе: машиностроительные (3), чугунолитейные (2), пивоваренные (5), винокуренные (3), рельсовые (2) и мукомольные (3); сверхъ того здѣсь существуютъ судостроительныя верфи. Всемирную извѣстность Н.-Н. получилъ благодаря своей ярмаркѣ. Ярмарочная площадь застроена 60 каменными корпусами (3000 лавокъ), раздѣленными бульваромъ въ 1½ вер. дл., и обведена для безопасности отъ пожара каналомъ. Корпуса, ближайшіе къ бульвару, заняты галантерейными товарами; далѣе идутъ ряды мѣховые, панскіе, суровскіе и москательные, а позади ихъ китайскій рядъ; по берегу Волги тянется Сибирская линия, а еще далѣе хлѣбная пристань. За недостаткомъ мѣста для вмѣщенія громаднаго количества товаровъ, привозимыхъ на Макарьевскую ярмарку, за каналомъ возведены деревянные ряды въ которыхъ находится до 4000 лавокъ и балагановъ. Недавно построено еще громаднѣе зданіе главныхъ ярмарочныхъ корпусовъ. Ярмарка официально открывается 15 іюля и должна оканчиваться 25 августа; на дѣль же сначала идетъ только розничная торговля и оптовый сбытъ товаровъ сибирскихъ и средне-азиатскихъ, и лишь около 10 августа начинается самый дѣятельный торгъ; коммерческія дѣлки продолжаютъ до 10 сентября. Первое мѣсто по количеству и цѣнности между товарами, привозимыми на ярмарку, зани-

маютъ произведенія помосковскихъ ткацкихъ фабрикъ: ситцы и др. бумажныя ткани, а также шерстяныя, пеньковыя и льбяныя; за ними слѣдуютъ металлы и металлическія издѣлія, мѣха, кожи и галантерейные товары; количество привозимаго сюда изъ Кяхты чая въ послѣдніе годы сильно уменьшилось вслѣдствіе доставки въ Россію чая морскимъ путемъ. Привозъ товаровъ азиатскихъ также незначителенъ (10 милл. руб. въ 1887 г.). Обороты ярмарки постоянно росли до 80 годовъ: въ 1854 г. привезено было товаровъ на 58½ милл. руб., въ 1862—100½ милл. р., въ 1876 г.—169 милл. руб., въ 1884 г.—205 милл. руб.; но въ послѣднее время привозъ товаровъ колебался отъ 170 до 200 милл. руб. (въ 1885 г.—186 милл. р., въ 1887 г.—193 милл. р., въ 1891 г.—168 милл. руб.), такъ что значеніе ярмарки въ общемъ обмѣнѣ Россіи уменьшается, и она вообще становится менѣе оживленной, чѣмъ прежде. Причины этого явленія: 1) обмѣніе Оки, Волги и вообще всѣхъ рѣкъ волжскаго бассейна, уменьшающее значеніе Н-яго-Н-а, какъ торговою метрополию Волжскаго бассейна, съ его чрезвычайно выгоднымъ положеніемъ при слияніи двухъ важнѣйшихъ водныхъ артерій наиболѣе промышленной полосы Россіи; 2) постройка желѣзныхъ дорогъ на востокъ Россіи, составляющихъ Н.-Н. въ сторонѣ и лишаящихъ его преимуществъ положенія на коммерческой границѣ Европы и Азіи (Самаро-Златоустовская, Рязанско-Казанская ж.д.; особенно значительное вліяніе должна оказать Сибирская дорога); 3) развитіе мѣстныхъ торговыхъ центровъ и прямыхъ сношеній съ фабрикантами центрального района и 4) обдѣяніе за послѣдніе годы средне- и нижневожскаго края. Однако, ярмарка все еще имѣетъ значеніе регулятора цѣнъ внутренней русской торговли, и на ней бываетъ отъ 200 до 300 тыс. пріѣзжихъ. Непроданныхъ товаровъ въ 1885 г. было на 19 милл. руб. (въ 1884 г. только на 6 милл. р.).—Потребность въ торговомъ обмѣнѣ уже въ первыя времена русской исторіи собирала купцовъ русскихъ, арабскихъ, среднеазиатскихъ и др. въ столицу болгарскаго царства, бывш. устья Камы; по разрушеніи ея, купцы стали сходиться въ Казани, а когда русскимъ людямъ былъ запрещенъ въѣздъ въ Казань, ярмарка устроилась съ XVI в. около Макарьева монастыря (см. *Макарьевъ*); въ 1817 г. она была перенесена отсюда въ Н.-Н. послѣ пожара, уничтожившаго все зданія ярмарки.—*Нижегородскій уѣздъ*, 3208 кв. в. съ 193222 жит.

Нижняя Австрія, см. *Австрія* (эрцгерцогство).

Нижняя Баварія, провинція Баварія, расположена по обѣимъ сторонамъ Дуная, дѣлящаго ее на 2 части: южную, равнинную, и сѣверную, гористую (Богемскій лѣсъ); орошается притоками Дуная (Иннь, Изаръ, Регенъ и пр.). Жители (660802 на 10759 кв. клм.) занимаютъ земледѣліемъ, скотоводствомъ, лѣсн. промыслами и пр.; обработ. промышленность не особенно развита (полотняная, стеклянная и т. п.). Гл. г.—Ландсгутъ.

Нижняя Германія, такъ наз. сѣв. Германія вообще и въ особенности части ея, примыкающія къ Балтійскому и Нѣмецкому морямъ.

Нижняя палата, см. *парламентъ*.

Нижня-Тунгузка, см. *Тунгузка*.

Низамъ (полное имя Абу-Магометъ-бенъ-Юсуфъ-шейхъ-Низамъ-эд-динъ), одинъ изъ семи великихъ поэтовъ Персіи, родоначальникъ эпического романтизма въ персидской поэзіи, род. около 1100 г., ум. въ 1205 или въ 1209 г. Кромѣ сборника стихотвореній, заключающаго 28000 двустишіи, Н. оставилъ 5 большихъ поэмъ, обыкновенно называемыхъ Пенчъ-Генчъ, т. е. „пять сокровищъ“ („Machsen ul esrag“ или „Собраніе тайнъ“, дидактическая поэма; романтический эпосъ „Shosrau u Schirin“, имѣющей темой любовь персидскаго царя Хозроа къ прекрасной Ширинъ; „Medschnun u Leila“, также эротическая поэма; „Nelt reiger“, сборникъ 7 поэтическихъ новеллъ, въ томъ числѣ проникшая и въ европейскія литературы: „Isken-der nameh“, фантастическая исторія Александра Великаго). Восточная манера преувеличенія чувствъ любви и мукъ, съ нею связанныхъ, всего ярче сказалась въ сочиненіяхъ Н.

Низаміа, въ Турціи судебная инстанція, въ составъ членовъ которой входятъ одинаково и магометане, и христіане.

Низамъ (арабск. „порядокъ“), названіе въ Турціи регулярной дѣйствующей арміи, въ отличіе отъ *редуба* (запаса) и *мустабіа* (ополченія).

Низамъ (евр.), у евреевъ седьмой мѣсяць года, приходившійся на наши мартъ и апрѣль. 15-го Н-а начинается восьмидневный праздникъ Пасхи.

Низаръ (Nisard), Дезирае, французскій историкъ литературы, род. въ 1806 г., сначала былъ секретаремъ франц. министерства народнаго просвѣщенія, потомъ профессоромъ въ Collège de France; съ 1850 г.—членъ академіи, съ 1857 г.—директоръ Нормальной школы, впоследствии сенаторъ; ум. въ 1888 г. Свою ученую дѣятельность, какъ историкъ литературы, Н. началъ въ 1834 г. превосходными „Etudes des moeurs et de critique sur les poetes latins de la decadence“. Лучшія изъ позднѣйшихъ работъ Н. а: „Melanges“, „Histoire de la litterature française“, „Renaissance et réforme: Erasme, Thomas Morus, Melanchthon“, „Les quatre grands historiens latins“, „Souvenirs et notes biographiques“ (посмертн. соч.).

Низея, гавань Мегары (Греція).—*Н-йскія поля* въ Мидіи, между нынѣшними Гамаданомъ и Тегераномъ, славилась своими конями.

Низибосъ, въ древности гл. гор. Мигдоніи, въ Месопотамии, важная пограничная крѣпость римской имперіи. Развалины Н-а—близъ нынѣшней деревни Низибинъ (Курдистанъ).

Низибъ, деревня въ Сиріи, у Евфрата; 2000 ж.; прославилась, благодаря побѣдѣ Ибрагима-паши надъ турками въ 1839 г., позволекшей за собой вышатаство великихъ державъ.

Низиро (древн. Nisyros), вулканическій островъ въ группѣ южи. Спорады; 35 кв. км. съ 4000 ж. Въ древности былъ извѣстенъ теплыми источниками.

Низенности, равнинный прострѣанство, не превышающія 300 м. надъ уровнемъ моря. Смотря по характеру флоры, покрывающей Н., онъ часто носятъ различныя названія (степи, тундры, пушты, пампасы, льяносы и пр.).

Низенные острова, см. *Туамоту*.

Низъ, царь Мегары, сынъ асинскаго царя Пан-

діона и братъ Эгея; по преданію, построилъ гавань Мегары, Низею. Когда Миносъ во время похода противъ Фивъ осадилъ Низею, куда бѣжалъ Н., дочь послѣдняго, Скилла, выдернула изъ глоссы отца золотой волосъ, съ существованіемъ котораго была связана жизнь Н-а и судьба Мегары; Н. умеръ, и Мегара досталась Миносу. Побѣдитель не обратилъ вниманія на влюбленную въ него Скиллу, и та бросилась въ море, но была при этомъ превращена въ жаворонка.

Низа (греч.), названіе мятежа, произведеннаго 13—19 янв. 532 г. въ Константинополь обѣими партіями цирка (Голубую и Зеленою) противъ императора Юстиніана I. Раздраженные преслѣдованіями правительства, Зеленые 13 янв. внезапно посреди ристаній покинули циркъ и организовали открытое возстаніе на улицахъ города; къ нимъ скорѣ присоединились и Голубые. Съ крикомъ Н. („побѣждай!“) мятежники ходили по городу, поджигая дома, провозгласили другаго императора и пытались взять императорскій дворецъ. Войска колебались; попытка Велизарія сломить силу мятежниковъ при помощи наемнаго войска не удалась; императоръ Юстиніанъ хотѣлъ уже бѣжать изъ столицы, но былъ удержанъ своей женой, Феодорой. Наконецъ, 19 янв. послѣдней удалось привлечь на свою сторону Голубыхъ, и въ тотъ же день Велизарій со своими ветеранами, навпѣвъ врасплохъ на Зеленыхъ въ гипподромѣ, успѣлъ подавить мятежь.

Никандеръ, Карлъ Августъ, шведск. поэтъ, род. въ 1799 г., въ 1823—29 гг. служилъ чиновникомъ въ королевской канцеляріи въ Стокгольмѣ; ум. въ 1839 г.—Стихотворенія Н-а, при отсутствіи оригинальности, полны глубокаго чувства и выдаются по совершенству художественной обработки. Важнѣйшія произв.: трагедія „Runesvärdat“, сборники стихотвореній „Hesperider“ и др.

Никаноръ, архіепископъ херсонскій и одесскій, въ мірѣ Александръ Бровковичъ, род. въ 1827 г., высшее образованіе получилъ въ петербургской духовной академіи, въ которой кончилъ курсъ въ 1851 г. первымъ магистромъ. Въ 1850 г., еще будучи студентомъ, онъ постригся въ монашество. По окончаніи курса, онъ въ теченіе 5 лѣтъ преподавалъ въ академіи полемическое богословіе, введеніе въ богословіе и ученіе о русскомъ расколѣ, а въ 1853 г. былъ возведенъ въ санъ архимандрита и назначенъ ректоромъ рижской семинаріи; въ 1858 г. онъ былъ переведенъ ректоромъ семинаріи въ Саратовъ, въ 1865 г. въ Витебскъ, а съ 1868 по 1871 г. состоялъ ректоромъ и профессоромъ основнаго богословія въ казанской духовной академіи. Въ 1871 г. Н. былъ хиротонисованъ во епископа акайскаго, викарія Донской епархіи; съ 1876 по 1883 г. онъ занималъ архіерейскую кафедру въ Уфѣ, а въ 1883 г. перемѣщенъ на кафедру херсонскую и одесскую, при чемъ въ 1886 г. возведенъ въ санъ архіепископа. Кромѣ того Н. неоднократно былъ вызываемъ въ Петербургъ для присутствія въ Святѣйшемъ Синодѣ. Ум. въ 1891 г. Изъ многочисленныхъ богословскихъ сочиненій арх. Н-а наиболѣе важны: „Разборъ римскаго ученія о видимомъ главенствѣ въ церкви“, доставившее автору степень доктора богословія, и „Позитивная фи-

лософия и сверхчувственное бытие“, 3 т.; въ то же время онъ сливался, какъ проповѣдникъ, и въ своихъ проповѣдяхъ затрогивалъ преимущественно вопросы современной общественной жизни.

Никарагуа, республика Центральной Америки между Антильскимъ моремъ, Великимъ океаномъ, и республ. Гондурасомъ и Костарикой. Поверхность Н. (123950 кв. км.) раздѣляется на 3 полосы: западную, у Тихого океана, представляющую холмистое плоскогорье съ глубокой впадиной, гдѣ лежатъ озера Н. и Манагуа; среднюю, наполненную Кордильерами съ ихъ отрогами и ущельями (высшая точка Н.-скихъ К. рд.—вулкнъ Момогомбо, 2100 м.), и восточную, вдоль Антильскаго моря (Москитосскій берегъ)—болотистую жаркую низменность. Рѣки Н. текутъ большою частью въ Антильское море (самая значительная—Матагальпа). Изъ озеръ самое большое въ республикѣ и во всей Средней Америкѣ—*Никарагуа* (9500 кв. км.), лежащее на высотѣ 33 м. и принимающее въ себя р. Паналяя, истокъ оз. Манагуа (41 м.), съ Атлантическимъ океаномъ оз. Н. соединяется р. Санъ-Жуанъ (190 км. дл.). Климатъ Н. разнообразенъ, всего здоровѣе—въ нагорной полосѣ (подобно всей тропич. Америкѣ). Растительность необычайно роскошна, особ. на атлантическомъ берегу; фауна ничѣмъ не отличается отъ соседнихъ странъ (ягуаръ, пума и пр.). Н. богата драгоценными металлами, желѣзомъ, каменнымъ углемъ и мног. др. минералами. Населеніе Н. очень рѣдко (375000 ч., изъ нихъ 30000 дикихъ индѣйцевъ); цивилизов. обитатели республики состоятъ изъ креоловъ и европейцевъ (10%), метисовъ (53%), индѣйцевъ (30%), негровъ и мулатовъ (16%). Народное образование въ Н. еще слабо развито, но на него теперь обращено серьезное вниманіе. Въ 1888 г. народныхъ школъ было 251 съ 11914 учениками. Кромѣ нѣсколькихъ среднѣеучебныхъ заведеній, существуютъ 2 университета (Леонъ, Гранада). Главныя занятія жителей Н.—скотоводство и земледѣліе. Въ нагорной полосѣ воздѣлываются европейскія хлѣбныя растенія и разводятся стада рогатаго скота (1¼ милл. гол.), въ прибрежныхъ частяхъ—хлопокъ, сахарный тростникъ, какао, кофе, индиго. Горнозаводская промышленность слабо развита, фабричная дѣятельность только что зарождается. Желѣзныя дороги 160 км. Торголя Н. незначительна; въ 1890 г. вывозъ составлялъ 3½ милл. доллар., ввозъ—2¾ милл. доллар.; главными предметами вывоза служатъ тропическіе продукты, драгоценныя металлы и кожи. Гл. г. Н.—Манагуа, важнѣйшія гавани—С.-Жуанъ-де-Н., на Антильскомъ морѣ, и Коринто, на Тихомъ океанѣ. Во главѣ управленія Н. стоитъ президентъ, избираемый на 4 года, и законодательное собраніе, состоящее изъ 2 палатъ: сената (18 членовъ, избираемыхъ на 6 лѣтъ) и законодательной камеры (21 членъ, избир. на 4 года). Въ административномъ отношеніи республика дѣлится на 9 департаментовъ. Финансы Н. въ довольно хорошемъ положеніи (расходы и доходы въ среднемъ около 4½ милл. долл., долгъ 2¾ милл. долл.). Войско въ мирное время сост. изъ 1200, въ военное—изъ 16000 ч. Н. со времени освобожденія испанской Америки входила въ составъ штата въ „Соединенные Штаты Централь-

ной Америки“, но съ 1840 г. сдѣлалась самостоятельнымъ государствомъ, и съ тѣхъ поръ въ ней почти не прекращались революціи и pronunciamentos. Споръ съ Англійей изъ-за Москитосскаго берега былъ улаженъ въ 1860 г.

Никасто, округъ г. въ провинціи Катанцаро (южн. Италія); 14070 ж.

Никейское вѣроисповѣданіе, см. *символъ отры.*

Никейско-Константинопольское вѣроисповѣданіе, см. *символъ отры.*

Никсе (*Nixē*), богиня побѣды въ древней Греціи, по Гезиоду дочь Палланта и Стикса; Н. изображалась въ видѣ крылатой дѣвушки, съ вѣнкомъ и пальмовой вѣтвью, чаще всего летящей. Обыкновенно ея статуи ставились со статуями Зевса и Аеины. Лучшая статуя Н., работы Пеонія, была недавно найдена въ Олимпии. У римлянъ Н. соотвѣствовала Викторіи, храмъ которой находился на Палатинскомъ холмѣ. ?

Никсея (нынѣ мѣстечко *Нисникъ*, съ замѣчательными развалинами), въ древности значительный торговый городъ Виинни, основанный въ 316 г. до Р. Х. Въ 1080 г. Н. была завоевана сельджуками, въ 1204—59 г. была резиденціей Никейскихъ императоровъ и въ 1333 г. взята турками. Въ исторіи церкви Н. извѣстна 2 засѣдавшими здѣсь вселенскими соборами. На 1-мъ изъ нихъ, собравшемся въ 325 г. по инициативѣ византийскаго императора Константина Великаго, было осуждено ученіе Арія и составленъ извѣстный символъ вѣры; на 2-мъ (VII-й вселенскій), созванномъ въ 787 г. императрицей Ириной, было восстановлено иконопочитаніе.

Никзаръ (древняя Неоцезаря), городъ въ Малой Азіи, въ турецкомъ вилайетѣ Сивасъ; 9500 жит. (около ¼ христіанъ).

Никита Ахонинъ, или *Хонитъ* (отъ роднаго города Хоны во Фригіи), византийскій историкъ, занималъ въ концѣ XII в. нѣсколько придворныхъ должностей въ Константинополѣ; ум. въ Никей въ 1216 г. Главныя его труды: „Исторія греческихъ императоровъ“, въ 21 кн., является цѣннымъ историческимъ источникомъ, служба продолженіемъ „Сноріонъ“ Зонары и обнимающая собою періодъ отъ 1118 до 1206 г. (изд. Беккеромъ въ 1835 г.).

Никита Пустосвять, одинъ изъ расколуучителей XVII ст., былъ сначала протопопомъ въ Суздаль; ему, вмѣстѣ съ знаменит. Аввакумомъ, Лазаремъ, Стефаномъ и др., поручено было патриархомъ Исифомъ исправленіе и печатаніе церковныхъ книгъ; но такъ какъ книги, изданныя ими, оказались полными ошибокъ и даже лжеученій, то преемникъ Исифа, патр. Никонъ, предалъ исправителей суду собора 1667 г., который отлучилъ Н-у П-а отъ церкви. Озлобленный этимъ, послѣдній бѣжалъ на Сѣверъ, увлекши за собой массу единомышленниковъ. Благодаря фанатич. дѣятельности П-а и его главныхъ сообщниковъ, въ правленіе царевны Софіи число раскольниковъ такъ увеличилось, что правительство стало опасаться открытаго возмущенія; съ цѣлью предупрежденія послѣдняго Софія сбрала въ нач. іюня 1682 г. соборъ для соглашенія съ раскольниками, на который явился и Н. П., пользовавшійся поддержкою начальника всесильныхъ въ то время стрѣльцовъ, кн. Хованскаго. Споръ

не привелъ ни къ какимъ результатамъ, что, впрочемъ, не помѣшало Н-ѣ П-у и его поборникамъ праздновать побѣду старой вѣры. Однако, черезъ недѣлю Н. П. былъ схваченъ съ своими приверженцами и, несмотря на всѣ усилія Хованскаго спасти его, казненъ.

Никита, мысъ на южномъ берегу Крыма, близъ Ялты; на немъ расположенъ *Императорскій Никитскій садъ* (ботанической и фруктовый) съ училищемъ садоводства и винодѣлѣи.

Никитенко, Александръ Васильевичъ, профессоръ петербургскаго универс. и академикъ, род. въ семьѣ крѣпостнаго крестьянина Бирюченскаго у., Воронежской губ., въ 1804 г. Получивъ первоначальное образованіе въ воронежскомъ уѣздномъ училищѣ, онъ въ 1825 г., при содѣйствіи обратившаго на него вниманіе ии. А. Н. Голицына, бывшаго тогда министромъ народнаго просвѣщенія, поступилъ въ петербургскій университетъ, на философско-юридическій факультетъ. Черезъ два года послѣ окончанія курса (1830), Н. уже занялъ кафедру политической экономіи. Въ 1832 г. Н. перешелъ на кафедру русской словесности, которую и занималъ до 1864 г., читая курсы по теории словесности. Какъ идеалистъ и эстетикъ, Н. чувствовалъ влеченіе къ темамъ общаго характера, съ философскимъ оттѣнкомъ. Его первыми произведеніями были: „О происхожденіи и духѣ литературы“ (1832) и разсужденіе, за которое получена имъ степень доктора: „О творящей силѣ въ поэзіи, или о поэтическомъ гени“ (1837). Кромѣ того большою извѣстностью пользовались его многочисленныя журнальныя статьи и публичныя рѣчи, имѣвшія болѣею частью своимъ предметомъ литературныя характеристики. Наконецъ, имъ составлены „Очерки русской литературы“ (1844) и „Опытъ исторіи русской литературы“ (1845). Съ 1855 г. Н. избранъ ординарнымъ академикомъ. Помимо своей научно-педагогической дѣятельности онъ съ 1833 г. состоялъ цензоромъ, занимая этотъ постъ до 1848 г., когда, при Мусинѣ-Пушкинѣ, цензурныя правила сдѣлались слишкомъ строгими, а въ 1862—65 гг. былъ членомъ министерства внутреннихъ дѣлъ по дѣламъ книгопечатанія. Что касается политическихъ убѣжденій Н-а, то онъ самъ называлъ себя умѣреннымъ либераломъ; среди западниковъ и славянофиловъ, а потомъ среди прогрессистовъ и консерваторовъ, онъ занималъ нейтральное положеніе. Нѣкоторое время онъ былъ редакторомъ „Сына Отечества“ (1840—41), „Современника“ (1847—48), „Журнала Министерства Народнаго Просвѣщенія“ (1856—61) и „Сѣверной Почты“ (1861). Вращаясь постоянно въ литературныхъ и административныхъ кругахъ, Н. въ своихъ запискахъ и дневникѣ, доведенномъ до 1871 г. и представляющемъ громаднй интересъ, даетъ много цѣннаго матеріала для характеристики дѣятелей царствованія Николая I и Александра II („Повѣсть о самомъ себѣ“, напечатанная въ „Русской Старинѣ“ за 1888—1892 гг.). Н. умеръ въ 1878 г.

Никитипъ 1) Аванасій, тверской купецъ, авторъ „Хожденія за три моря“. Въ 1466 г. Н. отправился съ торговыми цѣлями въ Персію; близъ Астрахани одно его судно было разбито бурей, а

другое ограблено. Не желая возвращаться домой, предприимчивый купецъ рѣшилъ попытаться счастья въ Персіи и Индіи. Тамъ онъ пробылъ до 1472 г. Такимъ обр. Н. посѣтилъ Индію еще до открытія морскаго пути Васко ди-Гамою (1497 г.). По дорогѣ на родину Н. ум. въ Смоленскѣ. Записки его были доставлены въ Москву къ дяку Мамыреву. Наблюдательный, грамотный купецъ живо заинтересовался чужими странами и изложилъ все видѣнное и слышанное въ формѣ простаго, безыскусственнаго повѣствованія. „Хожденіе“ Н-а, свидѣтельствующее о горячемъ патриотизмѣ и глубокомъ религіозномъ чувствѣ автора, весьма выгодно отличается отъ массы паломническихъ записокъ уже по одному тому, что охваченная имъ сфера жизни гораздо шире, чѣмъ въ послѣднихъ: Н. сообщаетъ много любопытныхъ свѣдѣній объ естественныхъ свойствахъ страны, о нравахъ жителей, религіи и т. д.; если онъ и передаетъ иногда невѣроятные разсказы (о птицѣ гукукъ, объ обезьянахъ), то все же по своему значенію трудъ Н-а стоитъ нисколько ниже описанія путешествій ди-Конти и Васко ди-Гама. — Обстоятельное изслѣдованіе „Хожд.“ сдѣлано И. И. Срезневскимъ въ „Уч. Зап. Ак. Н.“, кн. II, вып. 2, 1856 г. 2) Н., Викторъ Никитичъ, соврем. писатель-публицистъ и тюремозѣдъ, въ молодости былъ кантонистомъ и въ качествѣ такового участвовалъ въ войнѣ 1854—56 гг., послѣ которой долгое время служилъ писцомъ въ разныхъ правительственныхъ канцеляріяхъ; въ это время онъ пользовался каждою свободною минутою, чтобы чтеніемъ пополнить свое скудное образованіе. Съ 1870 г. Н. перешелъ на службу въ тюремное вѣдомство въ качествѣ члена петербургскаго тюремнаго комитета и затѣмъ члена попечительства надъ исправительной тюрьмой. Неподкупная честность, постоянное стремленіе бороться со всякимъ замѣченнымъ злоупотребленіемъ и гуманное отношеніе къ заключеннымъ нерѣдко ставили Н-а въ непріятныя отношенія съ сослуживцами. Но, несмотря на то, что онъ не ладилъ съ большинствомъ, послѣднее, вѣра въ его безусловное безпристрастіе, постоянно выбирало Н-а контролеромъ всего вѣдомства комитета. Литературную извѣстность Н. приобрѣлъ главнымъ образомъ, какъ талантливый авторъ „Многострадалныхъ“ и „Тюрьмы и ссылки“, „Многострадалные“ представляютъ рядъ очерковъ изъ жизни кантонистовъ. По яркости изображенія и по тѣлотѣ, съ какою авторъ относится къ жертвамъ суроваго кантонистскаго режима, всю тяжесть котораго онъ пережилъ лично, съ книгой этой могутъ быть поставлены въ сравненіе только „Очерки бурса“ Помяловскаго. „Тюрьма и ссылка“ заключаютъ очень интересныя очерки юридическаго и бытоваго положенія заключенныхъ, персылныхъ, ихъ дѣтей и освобожденныхъ. Выйдя самъ изъ низшихъ слоевъ населенія, Н. вполне усвоилъ взглядъ народа на „несчастныхъ“. Живыя картины арестантскаго быта у него всегда согрѣты гуманнымъ, сочувственнымъ отношеніемъ къ несчастной долѣ отщепенцевъ общества. Къ той же области арестантскихъ очерковъ относятся: „Жизнь заключенныхъ“ (обзоръ петербургскихъ тюремъ и относящихся до нихъ узаконеній и административныхъ распоряженій) и „Бытъ военныхъ арестантовъ въ крѣпостяхъ“. Большой интересъ вызывалъ

во второй половинѣ 60-хъ гг. сборникъ сенокъ въ камерахъ мировыхъ судей, которыя печатались авторомъ сначала въ газетахъ, затѣмъ вышли отдѣльнымъ изданіемъ подъ общимъ заглавіемъ: „Мировой судъ въ Петербургѣ“, а въ 1891 г., во время 25-лѣтняго юбилея мировыхъ учреждений, переизданы подъ заглавіемъ: „Обломки разбитаго корабля“. Назовемъ еще его: „Вѣкъ пережить—не поле перейти“, „Жажда богатства“, „Благотворительные подвиги“ и др. Въ сторонѣ отъ вышеназванныхъ стоить его капитальный трудъ: „Еврей-земледѣльцы“, составленный по архивнымъ даннымъ съ рѣдкою добросовѣстностью и представляющій правдивое изображение судьбы еврейскихъ земледѣльческихъ колоній на югѣ Россіи со времени ихъ возникновенія въ 1807 г. до 1887 г. Дополненіемъ къ этому труду служитъ другой трудъ автора, касающійся евр. колоній на западѣ Россіи (печат. въ журналѣ „Восходъ“). Кромѣ того Н. въ разное время составилъ массу обзоровъ, отчетовъ, докладовъ и т. п. по тюремной части, которые печатались или тюремнымъ комитетомъ, или самимъ авторомъ. 3) Н. Иванъ Никитичъ, одинъ изъ первыхъ русскихъ живописцевъ, сынъ московскаго священника, род. около 1688 г. Состоя пѣвчимъ и учителемъ пѣнія въ царскомъ хорѣ и въ артиллерійскомъ училищѣ—учителемъ арифметики и рисованія, которому научился, вѣроятно, самоучкой, Н. обратилъ на себя вниманіе Петра I и былъ посланъ имъ за границу на царскій счетъ усовершенствоваться въ живописи. Послѣ трехлѣтняго изученія искусства въ Венеціи, Флоренціи и Парижѣ, Н. въ 1720 г. вернулся въ Петербургъ, гдѣ ему поручалось неоднократно писать портреты Петра I, Екатерины I и другихъ особъ царскаго семейства; кромѣ того онъ писалъ картины религиознаго содержанія. Привлеченный къ суду по Фшетиловскому дѣлу, Н. въ 1736 г. былъ отправленъ въ ссылку въ Сибирь, и только въ 1741 г. Анна Леопольдовна повелѣла освободить его и возвратитъ ему имущество. Н. умеръ въ 1741 г., на возвратномъ пути изъ ссылки. Сохранились несомнѣнно ему принадлежащіе портреты Петра I на смертномъ одрѣ и гетмана Полуботка. О Н.—см. Петрова „Русскіе живописцы-пенсіонеры Петра Великаго“ въ „Вѣстникѣ Изящныхъ Искусствъ“, 1883 г., вып. 2. 4) Н., Иванъ Саввичъ, извѣстный русскій поэтъ, сынъ воронежскаго мѣщанина, когда-то принадлежавшаго къ духовному званію, род. 21 сент. 1824 г. Семья Н-ыхъ, вначалѣ довольно зажиточная, скоро впала въ бѣдность; отецъ и мать стали пить, и потянулись безотрадныя дни среди лишений и грубыхъ сценъ насилия и самодурства. Мальчикъ росъ одинокомъ и угрюмымъ. Грамотѣ научилъ его сапожникъ; 8 лѣтъ онъ былъ отданъ въ духовное училище, а оттуда въ 1841 г. поступилъ въ семинарію. Жизнь въ бурѣ съ ея школасти. преподаваніемъ прошла бы совершенно безслѣдно для развитія Н-а., ели бы тамъ еще не сохранялись воспоминанія о Кольцовѣ и его другѣ, Бѣлинскомъ. Подъ вліяніемъ этихъ традицій бурсакъ ревностно принялся за изученіе литературы и прежде всего—Кольцова и Бѣлинскаго, самъ проникся высокимъ идеализмомъ 40-хъ гг. и сдѣлалъ

попытку самостоятельнаго творчества. Одобреніе, котораго удостоился его первое стихотвореніе со стороны граф. семин. Чехова, заставило Н-а обратить серьезное вниманіе на свое поэтич. дарованіе. Стихи, написанные въ этотъ періодъ, до насъ не дошли. Разстройство въ дѣлахъ отца повело къ тому, что идеально настроенный юноша должеъ былъ оставить семинарію (со 2 кл.) и приняться за торговлю. Немного спустя мы видимъ Н-а въ роли содержателя постоялаго двора. Несмотря на крайне неблагоприятную обстановку, онъ не покидалъ своихъ поэтич. занятій и, по настоянію своего друга, И. И. Дуракова, пробовалъ даже посылать свои труды въ журналы. Въ „Воронежъ Губерн. Вѣд.“ 1853 г. были, наконецъ, напечатаны его стихотв.: „Русь“, „Поле“ и „Съ тѣхъ поръ, какъ мѣръ нашъ необъятный“. Это обстоятельство и положило начало извѣстности Н-а не только въ Воронежѣ, но и въ столицахъ. Кружокъ воронежской интеллигенціи съ Н. И. Второвымъ во главѣ (Александровъ-Дольнокъ, Придорогинъ, М. Ѡ. де-Пуле) принимаетъ въ немъ живѣйшее участіе: поддерживаетъ въ немъ одрость духа, заботится о пополненіи его образованія и направляетъ его творчество. Къ 1853—57 гг. относятся лучшія произведенія Н-а. Въ 1856 г. вышло первое собраніе его стихотвореній, сдѣланное гр. Д. Н. Толстымъ и А. А. Половцовымъ. Критика въ общемъ дала довольно сдержанные отзывы. Но появленіе самаго большаго произведенія Н-а, „Кулакъ“ (1858 г.), окончательно упрочило его славу. Въ 1859 г. матеріальное положеніе поэта было настолько удовлетворительно, что онъ—правда, съ помощью В. А. Кокорева,—открываетъ въ Воронежѣ книжный магазинъ. Новая хлопота, проснувшись въ немъ духъ спекуляціи и болѣзнь сильно тормозили литературную дѣятельность Н-а; талантъ его, видимо, блѣднѣлъ; онъ уже утратилъ прежнюю восторженность и сталъ отрицательно относиться къ Некрасову („поэту-обличителю“) и ко всемъ передовымъ дѣятелямъ того времени („Разговоры“). Послѣднимъ его крупнымъ сочиненіемъ былъ „Дневникъ семинариста“, предназначенный для „Ворон. Бесѣды“. 16 окт. 1861 г. Н. ум. отъ горловой чахотки и похороненъ на Митрофаніевскомъ кладбищѣ, рядомъ съ Кольцовымъ.—Суровая, безпросвѣтная жизнь выработала изъ Н-а мрачнаго, раздражительнаго человѣка, въ глубинѣ котораго, однако, скрывалось любящее сердце, готовое идти на встрѣчу людскому несчастью. Въ литер. Н. выступилъ продолжателемъ Кольцова. Не имѣя той непосредственности лиризма, которую дышитъ поэзія Кольцова, Н. подкупаетъ читателя силой и искренностью своего чувства: его скорбный стихъ, воспѣвающий горе крестьянской массы и низшаго городского населенія, ихъ бѣдность и невѣжество, выдѣляя прямо изъ нѣдръ изстрадавшаго сердца. Вотъ почему въ его произведеніяхъ, чуждыхъ какой-либо фальшивой идеализаціи, слышатся почти однѣ грустныя, тоскливыя ноты, прерываемыя лишь описаніями природы, сдѣланными съ рѣдкою любовью и художественностью. Форма стихотв. Н-а, вообще говоря, не лишена многихъ недостатковъ. Самое полное собраніе стихотв. Н-а принадлежитъ Шамову съ биографіей, составленной де-Пуле. См. также Скабичевскій, „Исторія нов. лит.“ и биографію Н-а Ѡ.

Е. Савицаго, изд. Павленкова, 1893 г. 5) Н., Николай Дмитриевич, докторъ медицины, род. въ 1823 г., высшее образование получилъ на медицинскомъ факультетѣ московскаго университета; ум. въ 1882 г. въ Москвѣ. Важнѣйшіе труды Н-а: „О волокнисто-клетчатныхъ растеніяхъ человѣческаго тѣла“, „О русской анатомической терминологіи“, „О нервѣхъ подзатылочномъ и частяхъ мозга и нервовъ, въ связи съ нимъ находящихся“ (докторская диссертация). 6) Н., Сергѣй Николаевичъ, геологъ, сынъ профессора анатоміи моск. унив., род. 23 янв. 1850 г., обучался въ 5-й моск. гимн. (1862—1867 гг.), слушалъ лекціи на естеств.-ист. фак. моск. унив., гдѣ кончилъ курсъ въ 1871 г. Въ томъ же году былъ въ Англии для изученія естественно-истор. музеевъ, а въ 1875 г. читалъ на высшихъ жен. курсахъ въ Москвѣ лекціи по минералогіи и геологіи. За диссертацию: „Объ аммонитахъ“ получилъ званіе магистра геологіи и палеонтологіи. Въ 1882 г. онъ б. приглашенъ въ члены геологич. комитета и принималъ дѣятельное участіе въ организаціи послѣдняго учрежденія: ему принадлежатъ составленіе общаго плана и программы систематич. съемокъ и геологич. описанія Россіи. Въ геологич. комитетѣ Н. завѣдуетъ преимущ. съемками средней Россіи (бассейна Волги и Оки). Главные предметы изслѣд. Н-а: 1) изученіе мезозойскихъ отложеній Россіи и ихъ фауны; 2) изслѣдованіе послѣднетич. отложеній и специальн. отлож. ледник. періода; 3) современная дѣятельность рѣкъ; 4) библиографическія работы по русской геологіи, палеонтологіи и минералогіи. Съ 1885 г. Н. издаетъ сборникъ: „Русская Геологич. Библиотека“—полную литературу за годъ по геологіи, палеонтологіи и минералогіи Россіи, съ краткимъ изложеніемъ содерж. каждой статьи. 7) Н., Алексѣй Петровичъ, генералъ эпохи отечеств. войны, род. въ 1777 г., воспитывался во 2 кад. корпусѣ; въ кампанію 1812 г. участвовалъ во многихъ сраженіяхъ, особ. отличился подъ Краснымъ; былъ контуженъ при Бородинѣ, послѣ чего произв. въ ген.-майоры. Столь же дѣятельн. участіе Н. принималъ и въ кампаніяхъ 1813—14 гг., сражался подъ Калишомъ, Дрезденомъ, Лейпцигомъ и др., при чемъ за отличіе получ. много русск. и иностр. орденовъ. Н. участвовалъ, далѣе, въ подавленіи польскаго возстанія 1830—31 гг.; въ 1832 г. произв. въ ген.-отъ-кавал.; въ 1840 г. назнач. инспекторомъ рез. кавалеріи; въ 1847 г. возведенъ въ графское достоинство; въ 1856 г. сдѣланъ членомъ государств. совѣта. Ум. Н. въ 1867 г.

Никитскій, Александръ Ивановичъ, докторъ исторіи, род. въ 1842 г., первоначальное образованіе получилъ въ Новгородѣ, въ 1866 г. окончилъ курсъ по историко-филологическому факультету въ университетѣ св. Владиміра, затѣмъ состоялъ учителемъ исторіи въ гимназій Императорскаго Целовѣлюбиваго общества и въ 1873 г. занялъ каведру русской исторіи на историко-филологическомъ факультетѣ въ варшавскомъ университетѣ; ум. въ 1886 г.—Н-имъ напечатано много историческихъ статей въ различныхъ періодическихъ изданіяхъ (главн. обр. въ „Журн. Мин. Нар. Пров.“); въ нихъ онъ разрабатывалъ преимущественно исторію Великаго Новгорода („При-

соединеніе Великаго Новгорода къ Московскому государству“, „Очерки изъ жизни Великаго Новгорода“, „Военный бытъ въ Великомъ Новгородѣ въ XI—XV стол.“ и др.), написалъ также „Теорію родового быта въ древней Руси“, отдѣльнымъ изданіемъ вышелъ его „Очеркъ внутренней исторіи церкви въ Великомъ Новгородѣ“ (1879 г.).

Никифоръ (греч., „приносящій побѣду“), имя нѣск. визант. императоровъ: 1) Н. I, родомъ изъ Селевкии, былъ казначеемъ при императрицѣ Иринѣ и свергнулъ ее въ 802 г.; онъ подавилъ возстаніе славянскихъ племенъ въ Пелопоннѣсѣ и стремился распространить между ними христіанство и греческую культуру. Впослѣдствіи онъ велъ неудачныя войны съ арабами и съ болгарами и въ 811 г. въ одномъ изъ сраженій съ послѣдними, былъ убитъ. 2) Н. II, Фоа, изъ Каппадокии, род. въ 913 г., былъ полководцемъ при императорахъ Константинѣ VII и Романѣ II и велъ удачно войны съ сарацинами. Послѣ смерти Романа II въ 963 г., онъ былъ провозглашенъ императоромъ и женился на вдовствующей императрицѣ Теофанѣ. Н. обладалъ дѣятельнымъ характеромъ и замѣчательными воинскими дарованіями, отнялъ у сарацинъ Киликию и Сирію и сражался счастливо противъ болгаръ. Несмотря на все это, народъ былъ имъ недоволенъ, гл. обр. за тяжелыя налоги, и въ 969 г. Н. былъ убитъ своими полководцемъ, Иоанномъ Цимисхиємъ. 3) Н. III, Ботанеягъ, командовалъ при императорѣ Михаилѣ VII византійской арміей на Востока и былъ провозглашенъ императоромъ, при чемъ заключилъ Михаила VII въ монастырь; въ 1081 г. былъ самъ свергнутъ съ престола Комненомъ.

Никифоръ 1) родомъ грекъ изъ Ликии, былъ кievскимъ митрополитомъ отъ 1104 до 1120 г. Онъ оставилъ послѣ себя три поученія противъ латинянъ (напеч. въ „Памятн. слов. XII в.“ и въ „Исторіи р. церкви“ Макарія, ч. 2), посланіе къ Владиміру Мономаху „О постѣ и воздержаніи чувствъ“ (въ „Русск. Достоп.“, ч. 1), гдѣ мы находимъ сочувственную характеристику этого князя, и, наконецъ, поученіе о постѣ (въ „Ист. р. церкви“ Макарія, ч. 2). Эти сочиненія, какъ предполагаютъ, первоначально были написаны по-гречески и потомъ переведены на русскій языкъ. Авторъ рисуется намъ человѣкомъ образованнымъ, осторожнымъ и сдержаннымъ въ своихъ наставленіяхъ. 2) Н., святой, исповѣдникъ, род. въ 758 г., съ 806 г. патріархъ константинопольскій; извѣстенъ ревностной защитой догмата о поклоненіи иконамъ, за что императоромъ Львомъ Исаврянниномъ былъ сосланъ въ монастырь, гдѣ и умеръ въ 828 г. Н. написалъ противъ иконоборцевъ рядъ статей. Кромѣ того ему, ему принадлежатъ: „Breviarium historicum“, „Chronographia brevis“, „Stichometria librorum sanctorum“ и др.

Никифоръ Эвстоки, одинъ изъ извѣстнѣйшихъ русскихъ іерарховъ Енатеринской эпохи, родомъ грекъ (графъ Николай Эвстоки); род. на о-вѣ Корфу въ 1731 г., получилъ превосходное по тому времени образованіе въ Италиі; архіепископъ славянскій и херсонскій съ 1779 г., съ 1786 г. архіепископъ астраханскій. Въ 1793 г. удалился на покой въ Можву (въ Даниловъ монастырь) и ум. въ 1800 г. Н. Э. славился, какъ проповѣдникъ и

писатель. Многочисленные сочинения его, написанные на греческомъ языкѣ и трактовавшія не только о богословіи (полемическія книги противъ папства и раскола), но и о физикѣ, математикѣ, филологіи и т. п., по большей части остались не переведенными на русскій языкъ.

Никія, аеинскій полководецъ, принималъ дѣятельное участіе въ пелопоннесской войнѣ; благодаря его стараніямъ, въ 421 г. былъ заключенъ „Никіевъ“ миръ, завершившій 1-ю половину войны. Въ 415 г. онъ замѣстилъ Алкивиада въ командованіи сицилійской экспедиціей, но во время послѣдней, сдѣлавъ стратегическую ошибку, долженъ былъ сдать съ арміей сиракузянамъ. Ум. въ 413 г. до Р. X.

Никелевая охра, то же, что *никелевые цветы*.

Никелево-сурьмяный блескъ, ультраманинъ, гемидрический крист. правильной сист., сплошныя массы, зернистые агрегаты и вкрапленія. Цвѣтъ свинцово- или стально-сѣрый съ сѣровато-черной или пестрой побѣжалостью, спайность совершенная, изломъ неровный; хрупкій; тв. 5—5,5, уд. в. 6,2—6,5, хим. соот.: 27,4 Ni, 58,5 Sb, 15,1 S. Мѣсторожд.: Гоззбахъ въ Вестер-зальдѣ, Леллингъ въ Каринтіи и др.

Никелевые цвѣты, мелкія, волосистые кристаллы, встрѣчаются въ формѣ хлопьевидныхъ налетовъ, сплошныхъ массъ, вкрапленій и въ землистомъ состояніи; цвѣтъ яблочно-зеленый или зеленовато-бѣлый; матовые или мерцающіе; черта блестящая; тв. 2—2,4, уд. в. 3—3,1, хим. форм.: $Ni_2(AsO_4)_2 + 8H_2O$. Обыкновенно Н. ц. происходятъ путемъ разложенія содержащихъ никкель колчедановъ. Мѣсторожд.: Аннабергъ, Заальфельдъ, Сьерра-Кабрера въ Испаніи и др.

Никелевый блескъ, минералъ, гемидрическіе кристаллы правильной системы, цвѣтъ серебрино-бѣлый до стально-сѣраго съ сѣровато-черной побѣжалостью, спайность довольно совершенная, изломъ неровный; хрупкій; тверд. 5,5, уд. вѣсъ 5,95—6,70, химич. составъ: 35,1 Ni, 45,5 As, 19,4 S. Мѣстороженіе: Лоосъ въ Швеціи, Шладмигъ въ Штирии, Мюзенъ въ Вест-фаліи и др.

Никелевый изумрудъ, текахзитъ, мелкіе тонкіе кристаллы, цвѣтъ изумрудно-зеленый, блескъ слабый, просвѣчивается; тв. 3, уд. в. 2, 57—2, 69, хим. форм.: $NiCO_3 + 2Ni(OH)_2 + 4H_2O$. Мѣстороженіе: Ортегалъ въ Испаніи, Преграттенъ въ Тиролѣ, Техасъ, Пенсильванія (въ видѣ покровъ на хромист. желѣзнякѣ)

Никелевый колчеданъ волосистый колчеданъ, минералъ шестиугольной ромбоэдрической системы, состоящій изъ 64,45 Ni и 35,55 S; тонкіе игольчатые или волосистые кристаллы въ видѣ пучковъ или спутанно-волокнистыхъ агрегатовъ, хрупкіе, латуново-желтаго цвѣта, съ сѣрою или черною побѣжалостью; тв. 3, 5, уд. в. 5, 26—5, 30. Находится въ большихъ количествахъ въ г. С.-Лунъ въ Миссури, затѣмъ въ Нассау, Пенсильваніи и др. мѣстахъ. Служитъ для добыванія никкеля.

Никкелированіе, покрываніе никкелемъ металлическихъ поверхностей, производится гальвано-пластически. Для этого тщательно вычищенный

предметъ устанавливаютъ на катодѣ батареи и погружаютъ въ растворъ (насыщенный) никкелеваго купороса. Анодъ батареи долженъ быть изъ чистаго никкеля, не содержащаго желѣза или мѣди. Во время Н-ія растворъ время отъ времени нейтрализуютъ амміакомъ или ѣдкимъ кали до образования осадка. Для получения болѣе бѣлаго тона осаждающагося никкеля полезно прибавить въ ванну 0,5% борной кислоты, а для приданія металлу большей твердости (напр., для клише)—солей кобальта. Если предметы паяны оловомъ, то ихъ предварительно покрываютъ мѣдью.

Никкель, металлъ, почти такого же бѣлаго цвѣта, какъ серебръ, со слабымъ желтоватымъ отгѣнкомъ, трудно плавится, довольно твердъ, очень тягучъ, легко полируется; уд. вѣсъ его отъ 8,97 до 9,26. Въ чистомъ видѣ его можно пражать, ковать и вытягивать въ проволоки. Благодаря своему постоянству по отношенію къ дѣйствию воздуха, воды и многихъ кислотъ, Н. находитъ примѣненіе въ видѣ различныхъ сплавовъ, замѣняющихъ серебръ, особенно въ нѣзильберѣ, мельхиорѣ, входитъ въ составъ разнѣной монеты въ Германіи, Бельгіи, Соединенныхъ Штатахъ и др. госуд.; употребляется также для покрыванія металлическихъ вещей, въ частности посуды (слѣдуетъ, однако, имѣть въ виду, что храненіе пищи и напитковъ въ никкелевой и никкелированной посудѣ вредно для здоровья, такъ какъ при долгомъ соприкосновеніи пищи съ такой посудой образуются ядовитыя хлористыя и уксуснокислыя соли, вызывающія даже въ малыхъ дозахъ, при постоянномъ введеніи въ организмъ, рвоты, поносы, ослабленіе сердечной дѣятельности и пр.). Въ бѣлокалильномъ жару Н. сваривается со сталью и желѣзомъ. Въ природѣ Н. встрѣчается въ видѣ слѣдующихъ рудъ: купферниккель (красный никкелевый колчеданъ)—NiAs, сурьмянистый Н.—NiSb, бѣлый никкелевый колчеданъ—NiAs₂ и богатыя Н-емъ разновидности шейсоваго кобальта, никкелевый колчеданъ NiS и сурьмяно-никкелевый блескъ—NiS₂+Ni (Sb. As₂). Наиболье важная для техники руда встрѣчается въ Новой Каледоніи—такъ наз *гартнеритъ*, содержащая отъ 11 до 16% Н-я. У насъ въ Уралѣ, на Ревдинскихъ заводахъ, открыта водная кремнекислая закись Н-я въ видѣ минерала ревдинскита. Добываніе Н-я ведется сухимъ и мокрымъ путемъ и представляетъ рядъ самыхъ разнообразныхъ металлургическихъ операций, отличающихся другъ отъ друга въ зависимости отъ состава руды или разныхъ заводскихъ отбросовъ, изъ которыхъ также нерѣдко добываютъ Н. (напр., изъ побочнаго продукта мѣдныхъ заводовъ при обработкѣ мѣднаго сланца (никкелевый купоросъ), изъ кобальтовыхъ шпейсовъ съ кобальтовыхъ заводовъ и т. п.).

Никобарскіе острова, въ Бенгальскомъ зал., къ югу отъ Андаманскихъ, состоятъ изъ 8 большихъ и изъ 12 маленькихъ о-вовъ, болѣе частью гористыхъ, и занимающихъ 1905 кв. км. Населеніи (6000 ч.) причисляется то къ малайцамъ, то къ папуасамъ и занимается главн. обр. рыбной ловлей и сбытомъ кокосовыхъ орѣховъ (ежегодно 4½ милл.), трепанговъ, черепахъ и съѣдобныхъ гнѣздъ. Группа принадлежитъ съ 1869 г. англичанамъ.

Никодимъ, фарисей времени Христа, членъ иудейскаго синедриона, извѣстенъ по замѣчательной бесѣдѣ (о поклоненіи Богу въ духѣ и истинѣ), которую велъ съ нимъ Спаситель. Не рѣшаясь явно выступить сторонникомъ Христа, Н. втайнѣ, однако, сочувственно относился къ Его ученію. На судѣ синедриона онъ пытался защитить Великаго Учителя отъ пристрастия раздраженныхъ фарисеевъ; вмѣстѣ съ Іосифомъ Аримавейскимъ Н. принималъ также участіе въ погребеніи Христа. Впоследствии онъ, по преданію, принялъ крещеніе отъ апостоловъ. Ему приписываютъ апокрифич. произвед.: „Gesta Pilati“ и „Evangelium Nicodemii“. Церковь причислила его къ лику святыхъ и празднуетъ память его 28 авг.

Никодимъ I, патриархъ іерусалимскій, род. въ 1827 г., изучалъ богословіе въ Константинополѣ и Іерусалимѣ, затѣмъ поступилъ на службу къ патриарху Гроба Господня, Аванасію; въ 1847—1851 гг. состоялъ профессоромъ въ іерусалимской богословеской школѣ; въ 1860 г., будучи посвященъ въ іерея, сдѣлался намѣстникомъ патриарха въ Бессарабіи; въ 1877 г. былъ посланъ, въ качествѣ представителя іерусалимскаго патриарха, въ Москву и, по благословенію патриарха Гермогена, въ 1881 г. посвященъ Святѣйшимъ Синодомъ въ епископа Фавора; въ концѣ 1883 г., по смерти предшественника, выбранъ единогласно патриархомъ іерусалимскимъ.

Никозія, окружн. гор. въ провинці Катанія (Сицилія) къ зап. отъ Этны; сѣрные источники, 15460 ж.

Николадзе, Николай Яковлевичъ, одинъ изъ выдающихся кавказскихъ публицистовъ и общественныхъ дѣятелей, род. въ 1847 г., слушалъ лекціи въ петербургскомъ и заграничныхъ университетахъ и получилъ степень доктора международнаго права. Въ 1870 г. Н. выступилъ въ грузинской литературѣ нѣск. критическими статьями; въ 1877 г. состоялъ военнымъ корреспондентомъ газ. „Голосъ“, а въ 1878—80 гг. издавалъ въ Тифлисѣ ежедневную газету „Обзоръ“. Онъ считается однимъ изъ главныхъ насадителей европейскаго журнализма на Кавказѣ. Въ качествѣ публициста, Н. прекрасно владѣетъ даромъ слова и легкимъ перомъ, а какъ практич. дѣятель считается однимъ изъ лучшихъ знатоковъ нефтянаго дѣла на Кавказѣ.

Николаевская, слоб. Астраханской губ., Царевскаго у., противъ гор. Камышина; пристань; 14429 ж.; занимающихся бахчеводствомъ, скотоводствомъ, торговлей хлѣбомъ, солью и пр. Н. заселена была въ концѣ XVIII в. малороссами для вывоза соли изъ Эльтонскаго оз.

Николаевскій уѣздъ, Тургайской обл., занимаетъ 74320 кв. в. съ 107240 ж. Гл. пунктъ—*Николаевская станція*, 800 ж.

Николаевскъ 1) портовый гор. въ Приморской обл., на лѣвомъ берегу Амура, въ 33 верстахъ отъ моря, подъ 53°8' с. ш. и 158°23' в. д.; населеніе (2043 ж.) состоитъ главн. обр. изъ военныхъ и ссыльныхъ. Торговля Н-а падаетъ съ каждымъ годомъ (140000 руб. въ 1886 г.). Н. основанъ русскими въ 1851 г.; съ 1856 г. до 1880 г. былъ областнымъ гор.—*Н-ий округъ* насчитываетъ вмѣстѣ съ Уссурийскимъ и Софійскимъ окр. 62200 ж. См. *Приморская обл.* 2) Н., уѣздн. гор. Самарской губ., на р. Иргизѣ; 10433 ж. (много та-

тарь и раскольниковъ), ведущихъ значительную торговлю хлѣбомъ, скотомъ и пр., отправляемыми по Волгѣ за предѣлы губерніи. Н. назывался прежде с. Мечетнымъ; послѣднее заселилось въ 1762 г. раскольниками, вышедшими, по манифесту Екатерины II, изъ Польши; въ 1835 г. село переименовано въ Н. въ честь императора Николая I. въ 1850 г. Н. назначенъ уѣзднымъ городомъ.—*Н-ий уѣздъ* лежитъ въ южной части губерніи; поверхность уѣзда (28197 кв. в. съ 438679 ж.) волниста (сюда проникаютъ *Сырты*, составляющіе послѣдніе уступы Общаго Сырта). Уѣздъ орошается системой Волги, составляющей границу съ Саратовской губ. (притоки ея: Моча, Малый Иргизъ, Большой Иргизъ и др.); онъ носитъ степной характеръ, безлѣсенъ, но плодороденъ (черноземъ залегъ въ южной и сѣверо-восточной частяхъ уѣзда) и богатъ пастбищами; поэтому земледѣліе и скотоводство здѣсь сравнительно сильно развиты, и продукты ихъ, въ особенности пшеница, табакъ, сало, скотъ и пр., составляютъ обширный предметъ вывоза. Изъ другихъ занятій здѣсь развито пчеловодство и торговля; послѣдняя сосредоточивается главн. обр. въ с. Балаковѣ, въ Н-ѣ и въ нѣмецкой колоніи Екатеринштадтъ; въ уѣздѣ бываетъ ежегодно болѣе 40 ярмарокъ. Число фабрикъ и заводовъ въ уѣздѣ невелико (12 кирпичныхъ, 2 чугунолитейныхъ, 2 мукомольныхъ, 2 пивоваренныхъ и др.). Населеніе состоитъ, кромѣ русскихъ, между которыми много раскольниковъ, изъ татаръ, мордвы и нѣмецкихъ колонистовъ, живущихъ въ юго-западной части уѣзда, преимущественно вдовъ Волги, и переселившихся сюда съ конца XVIII в.

Николаевъ, главный военный портъ Черноморскаго флота и значительный торговый пунктъ Новороссіи, въ Херсонской губ., подъ 46°58' с. ш.—49°38' в. д. Н. лежитъ близъ слиянія Буга съ Ингуломъ, на двухъ полуостровахъ, образуемыхъ этими рѣками, при Бугскомъ лиманѣ и Харьково-Н-ской ж. д. Н. состоитъ изъ собственно города и изъ предмѣстій (слободки), далеко тянувшихся въ степь. Улицы Н-а—широкія, прямыя, но застроены болѣею частью низкими домами. Въ Н-ѣ поставленъ памятникъ адмиралу Грейгу. Изъ учебныхъ заведеній называемъ: мужскую и женскую гимназіи, реальное училище съ механико-техническимъ отдѣленіемъ, навигаціонную школу, портовую ремесленную школу и др. Изъ 11 православныхъ церквей замѣчательнъ Георгіевскій соборъ. Кромѣ того въ Н-ѣ существуютъ: обсерваторія (съ 1821 г.), морская библиотека и пр. Н. управляетъ особымъ военнымъ губернаторомъ, который вмѣстѣ съ тѣмъ есть главный командиръ флота и портовъ Чернаго моря. Кромѣ адмиралтейства и казармъ, здѣсь находятся обширныя верфи для постройки военныхъ судовъ, доки, военная гавань на Ингулѣ и пр. Цѣпь фортовъ и другихъ укрѣпленій окружаетъ Н. со вѣхъ сторонъ, дѣлая его одной изъ сильнѣйшихъ русскихъ крѣпостей. Населеніе Н-а (67249 ч.) состоитъ, кромѣ русскихъ, изъ нѣмцевъ, евреевъ, караимовъ, татаръ и пр. Промышленность Н-а сосредоточивается главн. обр. около его морскихъ учреждений; есть также паровыя мельницы и пивоваренныя заводы. Торговля Н-а возрастаетъ съ каждымъ годомъ и состоитъ преимущественно

въ отпускъ хлѣба за границу (въ 1890 г. 36¹/₂ милл. пудовъ), по которому Н. является 3-мъ русскимъ портомъ. Ввозъ въ Н. незначителенъ (въ 1886 г. ввозъ 1¹/₂ милл. руб., вывозъ—12 милл. руб.). Въ Н-ѣ 2 коммерческия гавани: пристань Русскаго Общества Пароходства и Торговли на Бугѣ и „Торговая“ (съ 1863 г.) на лиманѣ. Въ гавани Н-а въ 1886 г. вошло 832 судна въ 308956 тоннъ, вышло—616 въ 289736 тоннъ. Торговый флотъ Н-а ничтоженъ (большою частью мелкия парусныя суда). Н. стоитъ близъ древней Ольвии (см. *Ольвиополь*). Въ средніе вѣка мѣстность Н-а, совершенно пустынная, номинально принадлежала Литвѣ. Первое русское поселеніе здѣсь основано въ 1775 г. Въ 1788 г. Потемкинъ построилъ здѣсь верфь, а въ 1789 г. Н. получилъ свое теперешнее имя и былъ сдѣланъ городомъ. Въ 1794 г. сюда было переведено изъ Херсона главное управление Черноморскаго флота, а со времени проведенія жел. дор. Н. сталъ быстро приобретать и значеніе одного изъ важнѣйшихъ торговыхъ портовъ Южной Россіи.

Николай 1) Александръ Павловичъ, баронъ, государственный дѣятель, род. въ 1822 г., воспитывался въ Царскосельскомъ лицейѣ, окончилъ въ немъ курсъ въ 1839 г. и тогда же поступилъ на службу. Н. принималъ дѣятельное участіе въ разработкѣ университетскаго устава 1863 г. и устава народныхъ училищъ 1864 г., былъ попечителемъ Кіевскаго и Кавказскаго учебныхъ округовъ и долгое время управлялъ гражданской частью на Кавказѣ, гдѣ подъ его руководствомъ были введены крестьянская и судебная реформы и городовое положеніе. Въ 1881 г. онъ замѣстилъ А. А. Сабурова въ качествѣ министра народнаго просвѣщенія, но въ слѣдующемъ году оставилъ этотъ постъ и былъ назначенъ членомъ государственн. совѣта, гдѣ впоследствии состоялъ предсѣдателемъ департамента законовъ. **2)** Н., Виллемъ Фредерикъ Герардъ, голландск. композиторъ и музык. писатель, род. въ 1829 г., образование получилъ въ лейпцигской консерваторіи, съ 1852 г. состоялъ преподавателемъ въ королевской музыкальной школѣ въ Гаагѣ, а съ 1865 г.—директоромъ ея. Н. приобрѣлъ извѣстность своими многочисленными кантатами, переложеніемъ Шиллеровской „Lied von der Glocke“ для хора, соло и оркестра, ораторіумомъ: „Bonifacius“; состоялъ также редакторомъ музыкальной газеты „Secilia“. **3)** Н., Людвигъ Генрихъ, баронъ, нѣм. поэтъ конца прошл. и начала наст. ст., р. въ 1737 г., состоялъ одно время. проф. логики въ страессбургск. университетѣ, въ 1769 г. былъ приглашенъ въ качествѣ воспитателя къ вел. ин. Павлу Петровичу въ Петербургъ, съ 1770 г. состоялъ секретаремъ при кабинетѣ его, въ 1798 г. былъ назнач. президентомъ Академіи Наукъ; ум. въ 1820 г. въ Финляндіи. Лучшимъ родомъ произвед. Н. были его поэмы, во вкусѣ Виланда: „Reinhold und Angelika“ въ 12 пѣсн., „Zerbin und Bella“, „Alcinens Insel“ и пр.; другія соч.: „Vermischten Gedichte und prosaische Schriften“ (8 т., 1792—1810 гг.), „Theatralische Werke“ (2 т., 1811 г.). **4)** Н., Отто, талантливый музыкальный композиторъ, род. въ 1810 г., ум. въ 1849 г.; оставилъ по себѣ много весьма интересныхъ музыкальныхъ произведеній разныхъ формъ, и между ними—оперу „Видзорскія кумушки“, ставящуюся и

до сихъ поръ еще на нѣкотор. европейскихъ сценахъ. **5)** Н., Христофъ Фридрихъ, извѣстный нѣмѣцкій издатель и критикъ XVIII вѣка, род. въ 1733 г. въ Берлинѣ, былъ долго приказчикомъ въ книжной лавкѣ, но самоучкою приобрѣлъ глубокое образованіе; на литературное поприще выступилъ въ 1755 г. Изъ его собственныхъ произведеній слѣдуетъ отмѣтить только вышедшее въ 1781 г. „Beschreibung einer Reise durch Deutschland und die Schweiz“, гдѣ онъ смѣло раскрылъ истинное состояніе современной ему Германіи, грубость, невѣжество, суевѣріе ея и пагубное вліяніе иезуитовъ и католицизма. Главнымъ образомъ онъ распространялъ свои идеи посредствомъ издававшихся имъ журналовъ: „Bibliothek der schönen Wissenschaften“ (1757—58), „Briefe, die neueste deutsche Litteratur betreffend“ (1759—65), „Allg. deutsche Bibliothek“ (1765—92) и „Neue allg. deut. Bibl.“ (1800—1805). Значеніе Н. въ исторіи нѣмецкаго просвѣщенія, помимо его безкорыстной и просвѣщенной издательской дѣятельности, заключалось въ томъ, что онъ, вмѣстѣ съ Лессингомъ, Мендельсономъ и др., способствовалъ очищенію германскаго духа отъ католическихъ суевѣрій и средневѣковыхъ предрассудковъ, содѣйствовалъ торжеству разума надъ традиціей и, самъ того не замѣчая, подготовилъ почву для дѣятельности великихъ нѣмецкихъ поэтовъ и философовъ конца XVIII вѣка. Но, послуживъ отрицательнымъ задачамъ своего времени, онъ не понималъ его положительныхъ требованій, нашедшихъ себѣ выраженіе въ произведеніяхъ этихъ писателей; теологія и философія, поэзія и критика въ ихъ извѣст. видѣ не удовлетворяли его, и, вмѣшиваясь во всѣ вопросы со своею придирчивою критикой, считая себя во всемъ компетентнымъ, онъ успѣлъ возстановить противъ себя всѣ партіи—Гёте и Лафатера, Шиллера и Клопштока, Канга и Фихте. Исторія воздастъ должное заслугамъ Н., затемненнымъ рѣзкими нападками и блестящими именами его противниковъ. Онъ ум. въ 1811 г. въ Берлинѣ.

Николай 1) въ апокалипсѣ Іоанна (гл. 2, ст. 14, 15, 20) христіанъ изъ бывшихъ язычниковъ въ Пергамонѣ, отвергавшіе обязательность законовъ о пищѣ и, особенно, о воздержаніи отъ разврата. **2)** Н., въ древней церкви секта сирийскихъ гностиковъ, получившихъ названіе, вѣроятно, отъ вышеупомянутыхъ и также придерживавшихся ученія о законности и пользѣ любодѣнія. **3)** Н., въ средніе вѣка такъ назывались священники, которые, вопреки изданному папою Григоріемъ VII закону объ обязат. безбрачій членовъ клира, продолжали жить въ бракѣ или, вообще, погрязли въ плотскихъ грѣхахъ. **4)** Н., или *фамиллисты* (отъ лат. *Familia caritatis*, „Общество братьевъ любви“), мистическая секта въ Англіи и Голландіи, основанная во 2-й пол. XVI стл. Генрихомъ Никлаеъ (Николаемъ, год. въ 1501 г.); весьма индифферентно относясь къ основнымъ догматамъ вѣры и во всемъ церковнымъ обрядамъ, члены этой секты всю сущность религіи полагали въ любви, которая „одна даетъ единеніе съ Богомъ“, и въ обыденной жизни руководствовались отчасти „писаніями“ основателя секты, Николая. Въ слѣдующемъ столѣтіи Н. уже расплы-

лись въ другихъ сентахъ, гл. образомъ—анабаптистской.

Николай I, рос. императоръ (1825—1855), третій сынъ имп. Павла, род. 25 июня 1796 г., занявъ императорскій престолъ по смерти императора Александра I, вслѣдствіе отреченія отъ престола вел. князя Константина Павловича. Царствование императора Николая открылось усмирениемъ извѣстнаго мятежа декабристовъ 14 дек. 1825 г. Вся послѣдующая внутренняя политика императора Николая носила охранительный характеръ. Важнѣйшимъ осуществленнымъ мѣропріятіемъ было изданіе въ 45 томахъ Полнаго Собранія Законовъ (съ Уложенія 1649 г.) и Свода Законовъ Россійской Имперіи, подъ руководствомъ гр. Сперанскаго. Нововведенія, предпріятыя правительствомъ Николая, состояли въ образованіи второго и третьяго отдѣленій собственной Его Имп. Вел. канцеляріи (кодификацион-

нахъ извѣстнымъ имущественнымъ цензомъ (3000 десятинъ или 100 душъ крестьянъ), далѣе объ установленіи „почетнаго гражданства“ и коммерческихъ судовъ. Былъ учрежденъ рядъ учебныхъ заведеній различныхъ категорій. Въ царствованіе императора Николая были слѣд. войны: война съ Персіей 1826—28 гг. (пріобрѣтеніе ханствъ Эриванскаго и Махичеванскаго), съ Турціей 1827—29 гг. (пріобрѣтеніе восточнаго черноморскаго побережья, установленіе независимости Молдавіи, Валахіи, Сербіи и Греціи), съ польскими повстанцами 1830—32 гг. (включеніе Польши въ составъ Имперіи на общихъ началахъ и отмена уніи), усмиреніе венгерскаго возстанія 1849 г., борьба съ казакскими горцами и крымская война съ Портой, Франціей, Англійей и Сардиніей съ 1853 г.



Императоръ Николай I.

Императоръ Николай скончался во время Севастопольской осады, 18 февр. 1855 г., оставивъ окончаніе войны своему преемнику. Главнѣйшія мѣрографіи по истор. царств. имп. Николая: бар. Корфъ, „Восшествіе на престолъ императора Николая I“; Lacroix, „Histoire de la vie et du regne de Nicolas I“, Paris, 1866; Татищевъ, „Внѣшняя политика Николая I“.

наго и полицейскаго), учрежденіи новаго министерства государственныхъ имуществъ (1837), изданіи указа о пенсіяхъ за государственную службу (1827). При неслабной разработкѣ крестьянскаго вопроса въ высшихъ сферахъ, законодательное движеніе этого вопроса выразилось изданіемъ указовъ: о запрещеніи продажи крестьянъ отдѣльно отъ семей, о правѣ крѣпостныхъ пріобрѣтати недвижимость, объ „обязанныхъ крестьянахъ“ (1842). Къ сословному законодательству относятся также указы объ ограниченіи доступа къ собственному дворянству чинами штабъ-офицера по военной и V класса по гражданской службѣ и права голоса на дворянскихъ выбо-



Его Императорское Величество Государь Императоръ Николай II, Самодержецъ Всероссійскій.

Николай II, Его Императорское Величество, сынъ благополучно царствующей Государы Императрицы Маріи Феодоровны, родился 6 мая 1868 года. Будучи Цесаревичемъ, предпринялъ, по окончаніи высшаго учебнаго курса, съ цѣлью завершенія образованія, далекое путешествіе на Востокъ. Отправившись 23 октября 1890 г. изъ Гатчины на

Триестъ, посѣтилъ Египетъ, Индію, Китай и Япоцію. Въ Японіи, близъ гор. Ооцу (на о-въ Ниппонъ), было произведено 29 апр. 1891 г. японскимъ полицейскимъ нижнимъ чиномъ покушеніе на жизнь Его Императорскаго Высочества, къ счастью окончившееся неудачно. Свой путь Наслѣдникъ Царевичъ завершилъ проѣздомъ по Сибири, въ ознаменованіе коего Императоръ Александръ III даровалъ Высочайшій указъ Правит. Сенату (отъ 17 апр. 1891 г.) о смягченіи наказаній ссыльнымъ въ Сибири; нѣсколько раньше еще (17 марта 1891 года) былъ данъ Высочайшій рескриптъ на имя Его Императорскаго Высочества, коимъ повелѣно тогда же приступить къ постройкѣ Сибирской желѣзной дороги. 17 ноября 1891 г. воспослѣдовалъ Высочайшій рескриптъ о назначеніи Его Императорскаго Высочества Предѣдателемъ Особаго Комитета, учрежденнаго для оказанія помощи нуждающимся въ мѣстностяхъ, пострадавшихъ отъ неурожая. Будучи Наслѣдникомъ престола, Государь Императоръ состоялъ членомъ государственнаго совѣта и комитета министровъ и атаманомъ всѣхъ казачьихъ войскъ (съ 6 мая 1884 г.). По кончинѣ Августѣйшаго Родителя Своего, Императора Александра III, 20 октября 1894 года Государь Императоръ вступилъ на Всероссійскій престолъ, выразивъ въ возвѣщавшемъ о томъ Высочайшемъ манифестѣ волю всегда имѣть единою цѣлью мирное прусупіаніе, могущество и славу дорогой Россіи и устроеніе счастья всѣхъ вѣрноподданныхъ. 14 ноября того же года состоялось бракосочетаніе Его Императорскаго Величества съ принцессою Гессенъ-Дармштадтскою Алисою, нареченною при св. миропомазаніи Александрю Феодоровною. Государыня Императрица Александра Феодоровна дочь Великаго герцога Гессенскаго Людвигъ IV и супруги Его Великой герцогини Алисы (род. 25 мая 1872 г.). 14 мая 1896 г. состоялось въ Москвѣ Священное Коронаваніе Ихъ Императорскихъ Величествъ. У Ихъ Императорскихъ Величествъ дочь: Ея Императорское Высочество Великая Княжна Ольга Николаевна (род. 23 ноября 1895 г.).

Николай 1) Н. Александровичъ, Великій Князь, старшій сынъ Императора Александра II, род. 8 сент. 1843 г., въ 1861 и 1863 гг. совершилъ путешествіе по Россіи, скончался послѣ продолжительной болѣзни 12 апрѣля 1865 г. въ Итали. 2) **Н. Константиновичъ**, Великій Князь, сынъ Велик. Князя Константина Николаевича, род. 2 февр. 1850 г. 3) **Н. Михайловичъ**, Вел. Князь, сынъ Великаго Князя Михаила Николаевича, род. 14 апрѣля 1859 г. 4) **Н. Николаевичъ**, Великій Князь, 3-й сынъ императора Николая Павловича, род. 27 июля 1831 г.; въ молодыхъ лѣтахъ поступилъ въ военную службу, принималъ участіе въ крымской кампаніи, впоследствии былъ главнокомандующимъ войсками гвардіи и гренадеръ и генераль-инспекторомъ по инженерной части и кавалеріи. Во время войны съ Турціей 1877—78 гг. состоялъ главнокомандующимъ русской арміей; за взятіе Плевны былъ награжденъ орденомъ св. Георгія 1-й степени, а по заключеніи мира пожалованъ чиномъ генераль-фельдмаршала. Въ супружествѣ состоялъ съ принцессою Ольденбургскою, Александрой Петровною, и имѣлъ дѣтей: Великихъ Князей Николая Николаевича и Петра Николаевича. Скончался 13-го апр. 1891 г.

6) **Н. Николаевичъ**, Великій Князь, сынъ въ Бозѣ почившаго Великаго Князя Николая Николаевича, род. 6 ноября 1856 г., генераль-инспекторъ кавалеріи.

Николай I, Петровичъ Нѣгушъ, князь черногорскій, род. въ 1841 г., воспитывался въ Цетинѣ, Триестѣ и, наконецъ, въ Парижѣ, въ лицѣ Людовика Великаго. Въ 1860 г., по смерти своего дяди, князя Даниила, онъ вступилъ на черногорскій престолъ и въ томъ же году женился на дочери всеоды Петра Вукотича, Миланѣ, отъ которой имѣлъ нѣсколькихъ дѣтей. Князь Н. неоднократно предводительствовалъ черногорцами въ войнахъ съ Турціей и послѣ послѣдней турецкой войны расширилъ предѣлы своего княжества до Адриатическаго моря, чѣмъ осуществилъ давнишняго стремленія своего народа. Его политическія симпатіи всегда были на сторонѣ Россіи, которую онъ посѣтилъ уже нѣсколько разъ во время своего княженія. На своей родинѣ онъ извѣстенъ также и какъ поэтъ; нѣкоторыя его стихотворенія переведены на русскій языкъ.



Е. П. В. В. К. Николай Николаевичъ.

Николай Дамаскинъ, греческій историкъ и философъ-перипатетикъ I в. по Р. Х., любимецъ императора Августа, написалъ, между прочимъ, толкованія на философскіе трактаты Аристотеля (нѣкоторые считаютъ его авторомъ приписываемаго Аристотелю сочин. „О растеніяхъ“) и нѣсколько трагедій; капитальнымъ же его трудомъ является „Всемирная исторія“ въ 144 кн., отъ которой сохранились значительные отрывки, и почти полная біографія Августа, панегирическаго характера.

Николай Лирскій (изъ Лиры въ Нормандіи), прозванный „Doctor planus et utilis“, одинъ изъ извѣстнѣйшихъ средневѣковыхъ (ум. въ 1340 г.) богослововъ, былъ профессоромъ богословія въ Парижѣ. Изъ его сочиненій особенно извѣстностью пользовались: „Postillae perpetuae“ — комментаріи къ Библии, въ которой онъ, въ противоположность пріемамъ современной ему схоластики, всегда стремится къ раскрытію истиннаго смысла разбираемыхъ словъ.

Николай 1) святой, архіепископъ мирликійскій, жилъ въ IV в. и участвовалъ въ Никейскомъ соборѣ 325 г., гдѣ ревностно противился ереси Арія.

Мощи его хранятся въ Барахъ, куда онъ перенесены въ 1087 г. Память его празднуется 9 мая и 6 декабря. — *Н., имя 6 римскихъ папъ:* 2) Н. I, святой, род. въ началѣ IX в., при папѣ Львѣ IV былъ кардиналомъ и въ 858 г. сдѣлался папой; пользовался большимъ вліяніемъ на западно-европейскихъ государей. Онъ старался доказать подлинность лжеисидоровыхъ декреталей и отлучилъ отъ церкви константинопольскаго патріарха Фотія, что послужило поводомъ къ отдѣленію Восточной церкви отъ Западной. Ум. въ 867 г. и впоследствии былъ канонизированъ. 3) Н. II, былъ прежде епископомъ флорентійскимъ, а въ 1058 г. избранъ въ папы. Онъ установилъ порядокъ избирания папы исключительно кардиналами. Ум. въ 1061 г. 4) Н. III, Орсини, былъ избранъ въ папы въ 1277 г.; ум. въ 1280 г. 5) Н. IV, былъ первоначально епископомъ Палестрины, генераломъ францисканскаго ордена и кардиналомъ; въ 1288 г. былъ избранъ въ папы. Онъ принадлежалъ къ числу образованнѣйшихъ людей своего времени, заботился о распространеніи христіанства, посылалъ миссіонеровъ въ Китай и тщетно пытался возбудить новый крестовый походъ. Ум. въ 1292 г. 6) Н. (V), былъ выставленъ въ 1328 г. императоромъ Людовикомъ Баварскимъ, какъ антипапа Іоанна XXII, но въ 1330 г. долженъ былъ отказаться отъ своихъ притязаній; католическою церковью не признанъ папою. 7) Н. V, род. въ 1398 г., избранъ въ папы въ 1447 г. Н. увеличилъ ватиканскую бібліотеку 3000 томами, преимущественно греческихъ и латинскихъ рукописей, заключилъ Ашаффенбургскій конкордатъ съ императоромъ Фридрихомъ III и короновалъ его въ Римѣ. Онъ принималъ близкое участіе въ войнахъ съ турками и пытался организовать противъ нихъ крестовый походъ. Ум. въ 1455 г.

Николайштадтъ (Ваза), губернскаго гор. Ваза-ской губ., при Ботническомъ заливѣ и Таммерфорско-Н-ской жел. дор., подл. 63° 4' с. ш. и 39° 20' в. д.; гавань, корабельная верфи, торговля лѣсомъ и лѣсными продуктами; 9061 ж. Н. стоитъ на мѣстѣ г. Ваза, основаннаго въ 1611 г. шведскимъ королемъ Карломъ IX и сгорѣвшаго въ 1852 г.; названъ такъ въ честь имп. Николая I.

Никелева призма, призма, приготовленная впервые Никелемъ (учителемъ физики въ Эдинбургѣ, род. въ 1768 г., ум. въ 1851 г.) изъ известковаго шпата, пропускающая только прямолинейный поляризованный свѣтъ и поэтому поляризующая всякіе проходящіе черезъ нее лучи. См. *поляризация*.

Николо де' Никколи (Niccolò de' Niccoli), флорентійскій гуманистъ, род. въ 1393 г.; былъ душою кружка флорентійскихъ гуманистовъ, группировавшихся около Козьмы Медичи; ум. въ 1437 г. Онъ скопировалъ и собралъ много цѣнныхъ рукописей древнихъ авторовъ (между прочимъ, Лукреція и 12 комедій Плавта).

Николь 1) Джонъ, англійск. поэтъ и историкъ литературы, род. въ 1833 г., изучалъ юриспруденцію въ Глазго и Оксфордѣ и приобрѣлъ степень доктора правъ въ С.-Эндрюсѣ; Н. участвовалъ въ борьбѣ за объединеніе Італіи и затѣмъ въ борьбѣ съ верхнихъ штатовъ С. Америки за освобожденіе негровъ; возвратясь въ Европу, онъ въ Шотландіи

основалъ „New Speculative Society“ и многократно выступалъ сторонникомъ устранения церковнаго элемента изъ школьнаго дѣла; состоитъ професс. англійской литературы въ унив. въ Глазго. Помимо мелкихъ сочин. (между проч., статей въ „Encyclopaedia Britannica“) Н. написалъ: „Fragments of criticism“, „Tables of ancient literature and history“, „American literature, histor. sketch“ (1882г.), „Table of European history, literature, science and art“ (4-е изд., 1888 г.). 2) Н. Эрскинъ, англійскій художникъ-жанристъ, род. въ 1825 г.; будучи первоначально маляромъ, онъ свободные часы отдавалъ художественному образованію. Сдѣлавшись впоследствии учителемъ рисованія, Н. занялся преимущественно изученіемъ ирландской народной жизни, которая дала ему сюжеты для его картинъ, изображающихъ съ здоровымъ юморомъ и техническимъ совершенствомъ разныя сцены изъ жизни ирландцевъ и пользующихся, благодаря гравюрамъ, большою известностью въ Англіи и Сѣверной Америкѣ.

Никольсбургъ (чешск. *Михуловъ*), окруж. гор. въ Южной Моравіи; обширное винодѣліе; 7642 ж. Въ 1866 г. здѣсь было заключено предварительное перемиріе между Австріей и Пруссіей.

Никольскій, Михаилъ Васильевичъ, извѣстный ассиріологъ, род. въ 1853 г., кончилъ курсъ въ московской духовной академіи, читаетъ лекціи въ московскомъ университетѣ по еврейскому и ассирійскому языкамъ. Разборъ и комментированіе имъ ассирійскихъ, вавилонскихъ и ванскихъ надписей указываютъ на тщательное изученіе первоисточниковъ и вызываютъ весьма лестные отзывы специалистовъ — нуеологовъ какъ у насъ, такъ и за границей.

Никольскъ, уѣздн. гор. Вологодскаго губ., на р. Югѣ, походитъ болѣе на село, чѣмъ на городъ. 1957 ж.; присланъ служить складочнымъ мѣстомъ для хлѣба, льна и льнянаго сѣмена Н-аго и соседнихъ уѣзд. Уѣзд. городомъ Н. назначенъ въ 1780 г. — *Н-й уѣздъ*, въ южной части губерніи, занимаетъ, за исключеніемъ водораздѣла между бассейнами С. Двины и Волги, равнинную поверхность съ суглинистой и песчаной почвой, покрытую болотами и лѣсами. Уѣздъ обильно орошенъ многими рѣчками: Югомъ, Унжей, Ветлугой и др. Жит. (167295 на 32401 кв. в.) занимаются землѣдѣліемъ (сѣютъ рожь, овесъ и ячмень, а также ленъ — предметъ сбыта), которое едва удовлетворятъ въ вѣстнымъ нуждамъ; южная часть уѣзда болѣе плодородна. Скотоводство хотя и распространено, но скотъ малорослый и слабосильный. Изъ другихъ занятій развиты лѣсные и отхожіе промыслы.

Никольсонъ, Вильямъ, англійскій химикъ и физикъ, род. въ 1753 г., ум. въ 1815 г. Н. изобрѣлъ ареометръ съ постояннымъ вѣсомъ, названный по его имени; изобрѣтенъ также другими изобрѣтеніями въ области механики. Главн. соч.: „Introduction to natural philosophie“ (Лонд. 1784 г.) и „The phirst principles of chemistry“.

Никомахъ, греческій математикъ, жившій въ началѣ II в. по Р. Х. Будучи послѣдователемъ неопифагорейства, Н. внесъ въ свои математическія труды пифагорейское понятіе о числахъ, но въ главномъ своемъ сочиненіи (*Арифметикъ ἐπιστολή*) сумѣлъ избѣжать числовой мистики; сочиненіе это имѣетъ большое значеніе для исторіи математики.

Никомедія, столица древней Визиніи и одинъ изъ наиболѣе цвѣтущихъ городовъ древности, основана въ 264 г. до Р. Х. Н. часто была резиденціей Диоклетіана и Константина Великаго. Развалины—близъ нынѣшняго Исмида.

Никомедъ, имя трехъ визинскихъ царей; наиболѣе извѣстны: 1) Н. I (ум. въ 246 г. до Р. Х.), соединившій еракійскія племена въ самостоятельное царство и основавшій столицу его, Никомидію; вель счастливыя войны съ Сиріей и завоевалъ значительную часть Фригии. 2) Н. III, Филопаторъ, извѣстенъ, какъ союзникъ римлянъ въ борьбѣ ихъ съ Митридатомъ; умирая (въ 74 г. до Р. Х.), онъ завѣщалъ свое царство Риму, что послужило поводомъ къ 3-й митридатской войнѣ.

Никонъ, пятый по счету патріархъ московскій, одинъ изъ крупнѣйшихъ дѣятелей древне-русской исторіи, родился въ маѣ 1605 г. въ селѣ Вельма-новѣ, близъ Нижняго-Новгорода, отъ крестьянина Мины. Мальчикъ Никита, выучившись читать, сильно увлекся книгами священнаго писанія и ушелъ въ монастырь Макарія Желтоводскаго, гдѣ продолжалъ изученіе писанія. Выйдя изъ монастыря, Никита женился, получилъ мѣсто сельскаго священника, но, лишившись троихъ дѣтей, уговорилъ жену постричься и ушелъ на Бѣлое море, въ Анзерскій скитъ, гдѣ постригся подь именемъ Никона. Столкновенія съ начальнымъ старцемъ заставили его перейти отсюда въ Кожеозерскую пустынь; тамъ Никонъ скоро сталъ игуменомъ. Уже въ это время Никонъ сталъ обнаруживать свой властный характеръ и стремленіе къ первенству. Появившись въ 1646 г. въ Москвѣ, Никонъ обратилъ на себя вниманіе царя Алексѣя и былъ оставленъ здѣсь въ качествѣ игумена Новоспасскаго монастыря; съ этого момента начинается его дружба съ царемъ, давшая ему возможность постепенно сдѣлаться виднымъ государственнымъ челоѣкомъ. Въ 1648 г. Никонъ уже митрополитъ новгород., а 26 іюля 1651 г. сталъ патріархомъ московскимъ и всея Руси; будучи въ Москвѣ, Никонъ выступаетъ въ роли ходатая предъ царемъ за всѣхъ униженныхъ и обиженныхъ, принимаетъ, по порученію царя, всѣ прошенія, подаваемые на царское имя. Стремясь быть первымъ, стоять во главѣ, Никонъ былъ требовательнымъ во всемъ, что касалось благочестія и благочинія; достигнувъ власти, онъ возвысился до презрѣнія той силы, которую могли представлять изъ себя отдѣльныя сословныя группы или сплотившаяся, какъ одинъ челоѣкъ, толпа. Никонъ самъ давалъ оружіе въ руки своихъ враговъ. Еще не будучи въ дѣйствительности главою русской церкви, онъ сумѣлъ заставить царя Алексѣя согласиться на перенесеніе мощей митропол. Филиппа изъ Соловецкаго монастыря въ Москву; сдѣлавшись патріархомъ, онъ принялъ титулъ „великаго государя“ и постоянно вмѣшивался въ дѣла государственныя; во время войны съ Польшею за Мал.россію, когда самъ царь Алексѣй отправился въ походъ, Никонъ остался въ Москвѣ дѣйствительнымъ правителемъ государства, писалъ указы отъ своего имени, велъ борьбу съ моровою язвой; онъ одобрилъ войну съ Польшею и всею силою своего вліянія позднѣе убѣдилъ начать войну съ Швеціей. Печать властности, энергіи, силы лежитъ на характерѣ его церковнаго управленія; въ которомъ два

дѣла привлекли исключительное вниманіе Никона: 1) устроеніе вышшняго благочинія въ церковной администраціи, жизни и богослуженіи и 2) исправленіе богослужебныхъ книгъ. Большая правильность и торжественность богослуженія, единогласіе вмѣсто дурнаго обычая одновременно читать и пѣть въ церкви разное,—обычай, сильно затруднявшій пониманіе, введеніе кievскихъ напѣвовъ, усиленные требованія вышшняго благочестія отъ духовныхъ лицъ и т. п. — естъ эти подновленія въ русской церкви (реформами ихъ назвать нельзя), начатыя Никономъ частью еще до вступленія на патріаршескій престолъ, стоятъ въ тѣни сравнительно со вторымъ его дѣломъ, т. е. исправленіемъ и изданіемъ новыхъ богослужебныхъ книгъ. Вопросъ объ исправленіи богослужеб-



Патріархъ Никонъ.

ныхъ книгъ, поднятый въ дѣйствительности гораздо раньше и сильно волновавшій русское общество еще при царѣ Михаилѣ, теперь окончательно назрѣлъ, требовалъ возможно скорого и въ то же время осторожнаго разрѣшенія. Никонъ взялся за него рѣшительно и смѣло, проявилъ много силы воли и энергіи, но при этомъ принесъ столько жертвъ, сколько вовсе не потребовалось бы при болѣе обдуманномъ и спокойномъ рѣшеніи вопроса. Образъ дѣйствій Никона вызвалъ сильное противо-дѣйствіе и создалъ въ русской церкви столь извѣстный расколъ *русскаго старообрядства* съ его многочисленными развѣтвленіями; въ этомъ отношеніи время патріаршества Никона—рубежъ двухъ различныхъ эпохъ въ исторіи русской церкви. Въ дѣлѣ исправленія богослужебныхъ книгъ Никонъ опирался на авторитетъ древнѣйшихъ славянскихъ, а главное—греческихъ, рукописей, (для собранія послѣднихъ посылался на Востокъ Арсеній Су-

хановъ), самое же исправленіе велось при помощи кіевскихъ ученыхъ янокъ и грека Арсенія, начальника устроенной Никономъ греко-латинской школы, и узаконялось соборами русскаго духовенства, которые, руководствуясь авторитетомъ восточныхъ патріарховъ, осудили общепринятое дуперстное сложеніе: соборъ 1656 г. проклиая дуперстниковъ и Феодоритово слово, разрывъ съ прошлымъ сдѣлался полнымъ, и русская церковь окончательно выделила изъ себя послѣдователей старыхъ книгъ, обрядовъ, буквы... Въ 1658 г. дружба царя Алексѣя съ Микосомъ пошатнулась, Никонъ отрекся отъ патріаршества въ июлѣ того же года и умеръ простымъ монахомъ въ авг. 1681 г., осужденный (въ 1666 г.) соборомъ русскаго духовенства въ присутствіи двухъ восточныхъ патріарховъ. Исторія осужденія патріарха Никона носить на себѣ многія черты политическаго процесса стараго времени; подробности этого процесса превосходно обрисовываютъ характеры царя Алексѣя, Никона и другихъ, уже второстепенныхъ, лицъ эпохи. Никонъ, надъ которымъ висѣло основное обвиненіе, что онъ именовавъ себя „великимъ государемъ“, сломился въ этой непосильной борьбѣ настолько, что въ событіяхъ послѣдн. годовъ его жизни не видно и слѣдовъ богатыря-патріарха, по смерти снова случившаго право именоваться патріархомъ, по волѣ москвскаго царя и покорныхъ ему восточныхъ патріарховъ. Любопытнымъ памятникомъ цѣрковно-строительной дѣятельности Никона, уцѣлѣвшимъ до настоящаго времени и сравнительно хорошо сохраняемымъ, служить его Воскресенскій монастырь (въ 40 вер. отъ Москвы, въ Звенигородскомъ уѣздѣ), построенный по образцу храма Воскресенія въ Святой Землѣ. Литературными пособиями для изученія жизни и дѣятельности патріарха Никона служатъ общія сочиненія С. М. Соловьева, Н. И. Костомарова, митрополита Макарія, Шапова, и специальныя—гг. Быкова (въ Павленковской серіи біографій), Гиббнета, Каптерева и В. С. Иконникова (брошюра, посвященная обзоръ новѣйшихъ работъ о Никонѣ). Біографія Никона, написанная г. Быковымъ, можетъ служить лишь для самаго первоначальнаго ознакомленія съ жизнью и дѣят. Никона; трудъ г. Каптерева (неоконченный) вноситъ множество важныхъ поправокъ въ исторію исправленія богослужебныхъ книгъ и заведенія въ Москвѣ греко-латинской школы; нѣсколько интересныхъ указаній находится также въ очень специальной и довольно слабой монографіи г. Бѣлокурова: „Арсеній Сухановъ“.

Никополь, укрѣпленный окружный гор. въ Болгаріи, на Дунаѣ; 4652 жит. Въ 1396 г. Баязетъ разбилъ при Н. стотысячное христіанское войско, а въ 1810, 1829 и 1877 гг. гор. переходилъ въ руки русскихъ.

Никополь (Nikopolis) 1) гл. гор. Эпира, на юго-зап. его оконечности, основанъ Августомъ, во времена Юліана былъ уже въ упадкѣ, а въ средніе вѣка имя его исчезаетъ изъ исторіи. Хорошо сохранившіяся развалины его назыв. *Цалеопревица*. 2) Н., мѣстечко Екаторинославской губ. и у., на правомъ берегу р. Днѣпра; пристань, верфь для каботажныхъ судовъ, торговля пшеницей и пенькой, отправляемыми въ Николаевъ и Одессу;

8144 жит. (русскіе, евреи и меннониты). Мѣстность нынѣшняго Н-я входила въ составъ Запорожской Сѣчи, а существовавшее здѣсь поселеніе называлось Никитинымъ-Рогомъ или Перевозомъ, такъ какъ здѣсь была удобная переправа черезъ Днѣпръ.

Никстера, Джованни, баронъ, италіанскій государственный дѣятель, род. въ 1828 г.; въ молодости онъ принадлежалъ къ союзу „молодой Италіи“; въ 1848 г. принималъ участіе въ возстаніи въ Калабріи и потомъ служилъ офицеромъ въ арміи римской республики. Въ 1857 г. Н. участвовалъ въ предпріятой Мадзини попыткѣ низвергнуть правительство Бурбоновъ въ Неаполѣ, но при этомъ былъ взятъ въ плѣнъ и приговоренъ къ пожизненнымъ галерамъ. Освобожденный въ 1860 г. Гарибальди, Н. служилъ нѣкоторое время въ его войскахъ. Будучи избранъ въ парламентъ, онъ сдѣлался однимъ изъ вождей лѣвой; въ 1876 г. онъ получилъ въ министерствѣ Депретиса портфель министра внутреннихъ дѣлъ, но, благодаря своей непопулярности, долженъ былъ выйти въ отставку въ 1877 г.; съ тѣхъ поръ Н. сталъ во главѣ самостоятельной парламентской группы съ радикальнымъ отгѣнкомъ и мало-помалу сдѣлался однимъ изъ вліятѣльнѣйшихъ членовъ парламента. Въ 1891 г. онъ принялъ въ кабинетѣ Рудини снова портфель министра внутреннихъ дѣлъ и былъ душой этого министерства, вышедшаго въ отставку въ 1892 г.

Никотинъ, С₁₀H₁₄N, жидкій алкалоидъ, содержащійся въ листьяхъ и сѣменахъ табака, въ видѣ лимонно- и яблочнокислой соли. Обыкновенный табакъ содержитъ 7—8% N-а, гавайскій—около 2% N. представляетъ безцвѣтную маслянистую жидкость, уд. в. 1,048, съ сильнымъ табачнымъ запахомъ, острымъ и жгучимъ вкусомъ, смѣшивается съ водою, алкоголемъ и эфиромъ, кипитъ при 250°, отчасти разлагаясь, но легко улетучивается даже при обыкновенной температурѣ; съ кислотами даетъ легко-растворимыя соли. Въ слѣдствіе своей летучести переходитъ въ табачный дымъ и табачный сокъ трубокъ. Н. очень ядовитъ. Признаки отравленія N-омъ: *остраго*—слабый пульсъ, дурнота, головокруженіе, головныя боли, дрожаніе конечностей, особенно рукъ, затрудненіе рѣчи, ослабленіе памяти, иногда смерть отъ паралича дыхательнаго центра; *хроническаго* (неумѣренное куреніе и т. под.):—катарръ зѣва, диспепсія, приступы грудной жабы, дрожаніе мышцъ и разстройствъ зрѣнія до полной слѣпоты. Появленіе назван. симптомовъ требуетъ безусловнаго прекращенія куренія.

Nicotiana, родъ растений сем. Solanaceae, см. *табакъ*.

Никотианнъ (табачн. камфора), сост.: С₂₂H₂₂N₂O₂, составная часть высушенныхъ (но не свѣжихъ) табачн. листьевъ; безцвѣтн. кристаллич. листочки, табачн. запахъ, пріятный горьковатый вкусъ; сильно раздражаетъ слизистыя оболочки зѣва и пр.; плохо раствор. въ водѣ, хорошо въ алкоголѣ и эфирѣ; весьма летучъ; при дѣйствіи ѣдкаго кали даетъ никотинъ.

Ниссы, въ германской мѣологіи водяные духи, мужск. и женск. пола, населявшіе ручьи и рѣчки, пруды и озера и т. п. Мужскіе Н. представлялись въ ви-

дѣ длиннородыхъ старцевъ, иногда и въ видѣ рыжеволосыхъ или желтокудрыхъ юношей, и считались существами жестокими, кровожадными и любящими уединеніе. Женскіе Н., напротивъ, изображались сидящими на солнцѣ и расчесывающими свои длинные волосы, или же наполовину погруженными въ воду, — общительными и доброжелательными существами.

Нитярой (Nitheroy), гл. гор. бразильской провинці Рио-де-Жанейро; до 20000 жит. Н. служитъ мѣстопребываніемъ богатыхъ коммерсантовъ Рио-де-Жанейро, держащихся въ столицѣ только конторы, и окруженъ рядами виллъ.

Никулина, Надежда Алексѣевна, первокл. артистка моск. Малаго театра, род. въ 1845 г., воспитывалась въ моск. театральн. училищѣ; 16-лѣтней воспитанницей, 6 дек 1861 г., впервые выступила на сценѣ Малаго театра въ вод. „Взаимное обуч.“ и сразу обратила на себя вниманіе публики и критики простотой и непосредственностью игры. Расцвѣтъ таланта и дѣятельности Н. А. совпадаетъ съ блестящей эпохой Малаго театра — эпохой Щепкина, Садовскаго, Шумскаго, Самарина, — и, несмотря на то, она быстра заняла одно изъ первыхъ мѣстъ въ славной группѣ нашихъ учителей сценическ. реализма. За свою слишкомъ 30-лѣтнюю дѣятельность Н. А. создала цѣлый рядъ истинно-художественныхъ твореній, блещущихъ и сверкающихъ жизнью и весельемъ; лучшими считаются: Вѣра въ „Шутникахъ“, Ульяна въ „Воеводѣ“, Варвара въ „Грозѣ“, Лиза въ „Горѣ отъ ума“, Дорина въ „Тартюффѣ“. Сохраняя за собою амплу ingenue въ серьезной комедіи, Н. А. послѣднее время съ успѣхомъ пробовала свои силы и въ драмѣ („Осколки минувшаго“, „Теща“).

Никутозовскій, Артуръ, известный нѣмецкій художникъ-баталистъ, род. въ 1830 г., ум. въ 1888 г. Лучшія изъ его картинъ: „Конецъ Лейпцигской битвы“, „Переходъ черезъ Березину“ и нѣкоторыя др.

Нилъ, величайшая рѣка бассейна Средиземнаго моря, по длинѣ 2-я на землѣ послѣ Миссури-Миссисипи (7000 кил., бассейнъ 3350000 кв. клм.). Крайній истокъ Н.-а, Тангуре, беретъ начало въ гористой странѣ близъ озера Танганайка, подѣ 30 юж. шир. и течетъ быстрой, глубокой рѣкой до озера Укереве, куда и впадаетъ съ зап. стороны. Изъ Укереве Н. выходитъ почти подѣ самымъ экваторомъ и течетъ до озера Мвутанъ-Нциге (здѣсь Н. назыв. Кивира), образуя на пути величественные водопады. Въ нѣсколькихъ километрахъ отъ впаденія Н. выходитъ уже изъ Мвутанъ-Нциге и течетъ на сѣверъ подѣ имен. Баръ-эль-Джебелъ до 10° с. ш.; принявъ здѣсь Баръ-эль-Газаль, Н. получилъ назв. Баръ-эль-Абиадъ (Бѣлый Н.) и течетъ, описавъ небольшую дугу, до Хартума (16°), гдѣ Н. принимаетъ Баръ-эль-Ацранъ (Голубой Н.), текущій изъ Абиссиніи (озеро Тана). У Хартума Н. поворачиваетъ на сѣверо-востокъ и течетъ до Берберы, гдѣ онъ принимаетъ свой послѣдній притокъ, р. Таккаце, истоки которой находятся недалеко отъ озера Тана. Въ нижней частіи своего теченія Н. на протяженіи 2500 кил. не принимаетъ ни одного притока; отъ Берберы онъ описываетъ гигантскую змѣину, въ видѣ

буквы S, по Нубии и вступаетъ у Вади-Гальфа въ Египетъ (22° с. ш.). У Каира начинается Нильская дельта; Н. раздѣляется на 2 большихъ рукава (Даміеттскій и Розеттскій) и нѣсколько меньшихъ и впадаетъ въ Средиземное море подѣ 31° с. ш. По облію воды Н. не принадлежитъ къ большимъ рѣкамъ Африки; среднее количество воды въ немъ составляетъ 4750 куб. м. въ сек. Судоходство по Н. прерывается знаменитыми нильскими водопадами (катарактами), числомъ 6-ю (отъ Асуана до Хартума). Громадную важность для жителей долины Н.-а имѣютъ наводненія его, повторяющіяся ежегодно съ іюля до октября и дѣлающія Египетъ одной изъ плодороднѣйшихъ странъ земнаго шара. Истоки Н.-а не были известны древнимъ, но уже Птоломей зналъ о существованіи озеръ, изъ которыхъ Н. беретъ начало. Въ средніе вѣка и эти немощаго свѣдѣнія были забыты, и только съ 1839 г. европейцы стали знакомиться съ верховьями Н.-а. Спикъ и Грантъ въ 1863 г. открыли озера Мвутанъ и Укереве, которая и считались за истоки Н.-а. Въ 1876 г. Стэнли открылъ р. Тангуре и изслѣдовалъ бассейнъ озера Укереве.

Нилъ (до постриж. Николай Федоровичъ Исаковичъ), род. въ 1799 г., воспитывался въ С.-Петербург. духовной академіи, въ 1835 г. назн. епископомъ вятскимъ, въ 1838 г. — иркутскимъ, въ 1853 г. архіепископомъ ярославскимъ; одинъ изъ первыхъ русскихъ изслѣдователей буддизма. Его перу принадлежить соч.: „Буддизмъ, разсматриваемый въ отношеніи къ послѣдователямъ его, обитающимъ въ Сибири“. Ум. въ 1874 г.

Нилъ (Neal), Давидъ, архитектурный и историческій живописецъ, род. въ Ловелъ (Массачусетъ) въ 1837 г., художественно образованіе получилъ въ Мюнхенѣ; первоначально занялся писаніемъ архитектурныхъ картинъ, но съ 1869 г., по совѣту своего учителя К. Пилоти, началъ писать фигуры. Изъ картинъ его замѣчательны: „Возвращеніе съ охоты“ и „Первая встрѣча Маріи Стюартъ съ Риччио“ (послѣдняя доставила ему большую медаль отъ мюнхенской академіи); пользуются также извѣстностью портреты его работы.

Нилъ (Niel), Адольфъ, французскій маршалъ и военный министръ эпохи II-й имперіи, род. въ 1802 г., получивъ образованіе въ парижской политехнической школѣ и въ инженерномъ училищѣ г. Меца; въ 1831 г. былъ уже начальникомъ инженерныхъ войскъ; въ римской экспедиціи 1849 г. руководилъ инженерными работами и вскоре занялъ мѣсто главнаго инженера при военномъ министерствѣ; въ началѣ 1855 г. былъ назначенъ въ Крымъ, гдѣ руководилъ работами при осадѣ Севастополя и много содѣйствовалъ его паденію. Далѣе Н. участвовалъ въ италіанскомъ походѣ 1859 г. и въ 1867 г. занялъ постъ военнаго министра, въ званіи котораго онъ началъ было обширную реорганизацию французской арміи, но довести дѣло до конца не успѣлъ. Ум. въ 1869 г. Издалъ, между прочимъ, мемуары: „Siège de Sébastopol“.

Nil admirari, лат. „ничему не удивляться“ — отвѣтъ, будто бы данный Пиеагоромъ на обращенный къ нему вопросъ: чего онъ стремится достигнуть своими размышленіями?

Нильгау, см. *актилопа*.

Нильсенъ (Nielsen) 1) Ингваръ, норвежск. историкъ и географъ, род. въ 1843 г., изучалъ филологію въ Христианскомъ универс., съ 1878 г. — директоръ этнографич. музея и проф. унив. въ Христианіи. Ему принадлежатъ: „Исторія Норвегіи съ 1814 г.“ (Христ., 3 т., 1885 — 91 гг.), нѣсколько работъ по исторіи ганзейскаго союза въ Бергенѣ и др. 2) Н., Расмусъ, датскій философъ, род. въ 1809 г., изучалъ теологію и философію въ копенгагенск. унив., гдѣ съ 1841 г. занялъ, въ кач. яраго гегельянца, кафедру философіи; впоследствии онъ примкнулъ къ школѣ извѣстн. датск. мыслителя Киркегаарда и занялся основат. изученіемъ точныхъ наукъ; ум. въ 1884 г. Важнѣйшимъ сочин. Н.-а является его „Grundideernes Logik“ (1864—66 гг.), вызвавшая въ датскомъ ученомъ мирѣ горячій споръ между монистами (Брэхнеръ и Г. Брандесъ) и дуалистами (Н. и его адепты), изъ которыхъ послѣдніе равно признавали и права точнаго знанія, и безусловное значеніе вѣры; въ томъ же направленіи были написаны Н.-омъ и остальные два крупныя соч.: „Religiøns filosofi“ (1869 г.) и „Natur og Aand“ (1873 г.).

Нильскій, Иванъ Федоровичъ, профессоръ петербургск., духовной академіи, писатель по вопросу о расколѣ, которому посвятилъ много журнальныхъ статей и отдѣльныхъ книгъ; главное мѣсто между ними занимаетъ обширное изслѣдованіе: „Семейная жизнь въ русскомъ расколѣ“ (1869), съ послѣдующимъ дополненіемъ: „Семейная жизнь въ русскомъ расколѣ въ настоящее царствованіе“ („Христ. Чтеніе“, 1871 г., 12 кн.). По своимъ взглядамъ на расколъ Н. примыкаетъ къ той группѣ изслѣдователей, которые видятъ въ этомъ явленіи лишь выраженіе недовольства господствующей церковью, что, по его мнѣнію, доказывается всеословностью раскола и его дробленіемъ на множество мелкихъ сектъ



Нильсонъ, Кристина.

Нильсонъ, Кристина, извѣстная оперная пѣвица нашего времени, род. въ 1843 г. въ Швеціи,

въ бѣдной рабочей семьѣ; обладала отъ природы большими музыкальными способностями, она рано въ дѣтствѣ выучилась пѣнію, игрѣ на скрипкѣ и на флейтѣ и по почину нѣкоторыхъ любителей музыки получила основательное музыкальное образованіе въ Стокгольмѣ, позднѣе въ Парижѣ. Въ 1864 г. дебютировала въ Парижѣ и съ тѣхъ поръ сдѣлала карьеру мировой знаменитости. Въ періодъ своей славы пѣла въ Петербургѣ и Москвѣ, Лондонѣ и Нью-Йоркѣ, всюду равно пожиная лавры. Коронныя партіи ея: Маргарита въ оперѣ „Фаустъ“, соч. Гуно, Офелія въ оп. „Гамлетъ“, соч. Томаса, и Валентина въ оперѣ „Гугеноты“, соч. Мейербера.

Ниманъ 1) Августъ, военный писатель и беллетристъ, род. въ 1839 г., въ 1856 — 66 гг. служилъ въ ганноверской арміи; съ 1868 г. онъ редактировалъ генеалогич. отдѣлъ „Gothaischen Hofkalenders“; съ 1889 г. живетъ въ Берлинѣ. Въ кач. военнаго спеціалиста, Н. участвовалъ вмѣстѣ съ другими лицами въ составленіи „Militär-Mandlexicon“ (2-е изд. 1881 г.) и напис.: „Der deutsch-französische Krieg“ (1871 г.); съ 1879 г. онъ выступилъ на поприще беллетристики и сталъ писать романы, съ успѣхомъ соединяя въ нихъ глубину мировоззрѣнія, знаніе жизни и тонкій психологич. анализъ съ живымъ изложеніемъ; болѣе замѣчат. изъ нихъ: „Katharina“, „Die Grafen von Alteschwert“, „Des rechten Auges Aergerniss“ и др. 2) Н., Альбертъ, знаменитый нѣмецкій оперный пѣвецъ, теноръ, род. въ 1831 г.; началъ оперную карьеру хористомъ, позднѣе занимался пѣніемъ подъ руководствомъ Шнейдера. Въ наиболее блестящій періодъ своей дѣятельности пѣлъ гл. обр. въ Берлинѣ. Особенно прославился въ качествѣ исполнителя героическ. партій въ Вагнеровскихъ операхъ, въ частности Лоэнгина.

Нимбъ (лат. nimbus, собств. дождь, дождевыя облака), свѣтлый кругъ, въ греч. искусствѣ помѣщавшійся позади головы при изображеніи божествъ свѣта (вмѣстѣ лучезарнаго вѣнца); римляне присвоили это отличіе своимъ обоготвореннымъ императорамъ, а отъ нихъ и христіанское искусство уже въ древнѣйшія времена заимствовало такъ наз. „славу“ въ изображеніяхъ І. Христа и святыхъ.

Нимвегенъ (голландск. Nijmegen), гор. въ нидерландской провинціи Гельдерландъ, на Рейнѣ; гавань, значительная торговля съ Германіей, фабрикація табаку, сигаръ, одеколона и пр.; 30372 жит. Въ 1678—79 гг. здѣсь былъ заключенъ между Испаніей, Франціей, Австріей и Нидерландами такъ наз. *Нимоевскій миръ*, по которому Нидерландамъ были возвращены всѣ завоеванныя у нихъ земли, а Франція получила Франшъ-Конте и нѣкоторыя др. земли.

Нимейеръ (Niemeyer), Феликсъ, знаменитый нѣмецкій клиницистъ, род. въ 1820 г. въ Магдебургѣ, въ 1855 г. назначенъ профессоромъ терапевт. клиники и директоромъ дома умалишенныхъ въ Грейфсвальдѣ; въ 1858 г. издалъ свой классическій трудъ: „Руководство къ частной патологіи и терапіи“, который былъ переведенъ почти на всѣ живые языки и на которомъ воспитался цѣлый рядъ поколѣній врачей и у насъ, въ Россіи. Главное достоинство книги — широкая точка зрѣнія, объясненіе климическихъ симптомовъ анатомс.-фи-

зіологическими данными, группировка деталей въ гармоническое цѣлое. Всѣ изданія переведены на русскій языкъ. Ум. въ 1871 г.

Нимродъ, легендарный основатель вавилонскаго царства, могущественный повелитель и знаменитый охотникъ. Флавій Иосифъ относитъ его къ эпохѣ сооруженія вавилонской башни, развалины которой носятъ его имя; Ктезий же считаетъ его современникомъ Миноса.

Нимфейна, см. *куошниковья*.

Нимфоманія, см. *андроманія*.

Нимфотомія, операція отсѣченія малыхъ губъ женскихъ половыхъ органовъ, производится, если онѣ очень велики (большею частью вслѣдствіе мастурбачіи), или съ цѣлю излѣченія невыносимаго зуда во влагалищѣ (въ такихъ случаяхъ удаляется обыкновенно и клиторъ).

Нимфы, въ греческой мифологіи многочисленный классъ второстепенныхъ божествъ женскаго пола, олицетворявшихъ силы природы; онѣ населяютъ всю землю—горы и роши, поля и луга, долины и гроты, источники, рѣки и потоки; лишь иногда восходятъ на Олимпъ для участія въ собраніяхъ боговъ или сопровождаютъ ихъ; живутъ самостоятельно и свободно, охотятся, устраиваютъ веселыя пляски, прядутъ въ прохладныхъ гротахъ и т. п.; помогаютъ также людямъ разнообразными способами. Сообразно мѣстопробыванію Н-ѣ различаютъ слѣдующіе классы ихъ: 1) Н. водяныя, Наяды; сюда относились также Ркеаниды, Н. рѣки Океана, и Нереиды, морскія Н.; вслѣдствіе питательной силы воды онѣ—благодѣтельная питательница растений и плодовъ, стада и людей. 2) Н. горныя, Ореады; онѣ носили особыя названія отъ отдѣльныхъ горъ, напр. Пеліады (отъ г. Пеліонъ); къ нимъ же принадлежала Эхо. 3) Н. долинъ и лѣсовъ, Напей и Алсеиды. 4) Н. деревьевъ, Дриады, имѣвшія и отдѣльныя названія—отъ различныхъ древесныхъ породъ; жизнь нѣкоторыхъ изъ нихъ была тѣсно связана съ жизнью обитаемыхъ ими деревьевъ (Гамадриады). 5) Н. отдѣльныхъ мѣстностей, напр. Н. Додоны, Мемноса.—Святилища въ честь Н-ѣ находились преимущественно при источникахъ, въ рошахъ, гротахъ и т. п., въ позднѣйшее время также въ городахъ. Древнее искусство изображало ихъ въ видѣ прелестныхъ дѣвушекъ, нагихъ или полуодѣтыхъ.

Нимъ, главный городъ французскаго департамента Гардъ, расположенъ на холмистомъ равнинѣ между Роной и Севеннами; 69898 жит. Н.—большой промышленный центръ Лангедока (особенно развита ткацкая промышленность, металлургическая, изготовленіе платя и пр.) и ведетъ также оживленную торговлю виномъ, хлѣбомъ и другими товарами. Въ эпоху римской имперіи Н. назывался Nemausus и былъ однимъ изъ самыхъ цвѣтущихъ городовъ Галліи. Въ городѣ и его окрестностяхъ сохранилось множество античныхъ памятниковъ (Maison sacrée, храмъ изъ эпохи Августа; амфитеатръ, вмѣщавшій 24000 чел., водопроводъ и пр.). Въ XVI в. Н. былъ однимъ изъ наиболѣе важныхъ и укрѣпленныхъ центровъ гугенотовъ.

Нимъ, Теодорихъ (иначе Ditrich von Niemheim), средневѣковный историкъ, род. въ 1350 г., учил-

ся въ Болоньѣ; поступивъ затѣмъ въ монашество, вскорѣ приобрѣлъ большое довѣріе со стороны папы Урбана V и такимъ образомъ получилъ возможность близко изучить закулисную сторону тогдашняго папства. На констанцскомъ соборѣ рѣчи Н-а обратили на себя всеобщее вниманіе и не мало содѣйствовали возстановленію церковнаго единства. Но главная заслуга его заключается въ его сочиненіяхъ. Онъ напис.: „De schismate libri III“, въ которыхъ изложена исторія папства въ періодъ 1378—1410 гг., при чемъ нарисована живая и безпристрастная картина папскихъ злоупотребленій; книга эта была запрещена; другое сочин. Н-а: „Nemus uniois“ цѣнно собранными въ немъ разными историческими актами. Кромѣ того Н-у приписываютъ: „Vitae pontificum Romanorum a Nicolao IV usque ad Urbanum V etc“.

Низа, святая дѣва, просвѣтительница Грузіи, родомъ изъ Калпадокии, проповѣдывала Евангеліе въ Грузіи при царѣ Миріанѣ, въ IV вѣкѣ; скончалась въ Кахетіи въ 338 г. Мощи ея покоятся въ сел. Бодбѣ (Сигнахскаго у., Тифлисской губ.). Крестъ изъ виноградной лозы, обвитый ея волосами, хранится въ тифлисскомъ сіонскомъ соборѣ. Житіе ея записано современниками—грузинами и греческими лѣтописцами. Со времени распространенія ея христіанства въ Грузіи начинается культурное развитіе послѣдней.

Нинго, портовый гор. въ китайской провинціи Чекангъ; 260000 жит., значительная промышленность. Гавань его открыта для европейцевъ съ 1842 г., но торговля теперь совершенно упала, и вмѣсто прежнихъ 15 милл. руб. обороты Н. теперь простираются всего до 150000 руб.

Нинвія (*Ниневія*), знаменитая столица Ассиріи, основанная, по преданію, Нинотъ, находилась на лѣвомъ берегу Тигра (противъ нынѣшняго Моссула). Размѣры Н-и, по преданію, были громадны: 104 кил. въ окружности, стѣны въ 33 м. высоты, такъ что по нимъ свободно могли проѣхать въ рядъ 3 колесницы, съ 1500 башнями; еврейскіе писатели считали въ Н-и до 1½ милл. ж. Н. была взята и разрушена мидянами и вавилонянами въ 605 г. до Р. Х. и обратилась въ кучу развалинъ, а въ средніе вѣка исчезли всякіе слѣды „всемірной“ столицы. Развалины Н-и были открыты Ричемъ въ 1820 г., но только въ 1843 г. Ботта произвелъ раскопки, показавшія Н-ю въ истинномъ свѣтѣ; раскопки Ботта были продолжены Лайярдомъ, Смитомъ и др. англійскими учеными и дали блестящіе результаты. Развалины Н-и находятся у деревни Хорсабадъ и холма Куоянджикъ и занимаютъ всего 7 кв. кил., такъ что преданіе очень сильно преувеличило размѣры Н-и: на такомъ пространствѣ не могло помѣщаться болѣе ¼ милл. жит. Въ 30 кил. къ югу отъ Хорсабада открыты развалины древнѣйшей ассирійской столицы (Калахъ), у Нируда. Въ обоихъ мѣстахъ откопаны дворцы, колонны, статуи и пр. и найдена разнообразная утварь оружіе и рельефы, изображающіе сцены изъ ассирійской жизни. Но самую важную находку для науки составляютъ кинообразныя надписи, важнѣйшія и достовѣрнѣйшія источники ассирійской исторіи, разобранныя лишь съ величайшимъ трудомъ и еще не вполне Раулинсономъ, Смитомъ и др. См.: *J. Bawlinson*, „The five 219“

great monarchies of the ancient world"; *G. Smith*, „Assyrian discoveries“.

Ниповая пальма, *Nipo*, родъ сем. пальмъ; единственный видъ—*N. fructicans*, въ Остѣ-Индіи и на о-вахъ Южнаго моря; до 6 м. высоты, перистые листья, однодомные цвѣтки, плоды—односѣмянники въ большихъ головкахъ. Изъ толстыхъ листьевъ дѣлаютъ зонтики, шляпы, цыновки, даже гръши; толченые листья дѣйствительны противъ укусовъ ядовитыхъ насѣкомыхъ; плоды употребляются въ пищу.

Ниппердей (*Nipperdey*), Карль, филологъ, род. въ 1821 г. въ Шверинѣ, съ 1840 по 1846 г. слушалъ университетскія лекціи въ Лейпцигѣ и Берлинѣ; въ 1850 г. назначенъ приватъ-доцентомъ въ Лейпцигѣ, съ 1852 г. былъ профессоромъ въ Іенѣ и кончилъ жизнь самоубійствомъ тамъ же, вслѣдствіе неизлѣчимой болѣзни, въ 1875 г. М., одинъ изъ самыхъ тонкихъ знатоковъ латинской прозы, положилъ основаніе своей извѣстности въ 1847 г. превосходной критической обработкой Цезаря; ему мы обязаны также лучшими критическими изданіями Корн. Непота, „Анналовъ“ Тацита, *Leges apud Romanos* республики.

Ниппонъ, туземное названіе Японіи, неправильно перенесенное европейцами на самый большой островъ этой страны, называемый японцами Гондо. Ср. *Японія*.

Нипозъ (*Nierse*) 1) Жозефъ Нисефоръ, изобрѣтатель гелиографуры, род. въ 1765 г. въ Шалонѣ-на-Сонѣ, съ 1789 г. состоялъ на службѣ во франц. арміи по кавалеріи, въ 1795—1801 гг. управлялъ округомъ Ницца; вскорѣ послѣ того онъ отдался исключит. занятіямъ въ области практической механики и химіи, при чемъ особенное вниманіе обратилъ на литографію; въ 1824 г. ему удалось найти способъ фиксировать при посред. асфальта изображенія, получаемыя въ камеръ-обскурѣ („*gravure héliographique*“ на литографск. камнѣ); съ 1829 г. онъ продолжалъ работать въ томъ же направленіи уже вмѣстѣ съ Дагерромъ, и въ 1831 г. они открыли дѣйствіе свѣта на йодированную серебряную пластинку; впрочемъ, собственно своимъ развитіемъ фотографія обязана скорѣе Дагерру. Умеръ въ 1833 г. 2) Н., Клодъ Мари Франсуа, Н.-де-С.-Викторъ, племянникъ предыдущаго, усовершенствователь фотографіи, род. въ 1805 г., образов. получилъ въ военн. школѣ въ Сомюрѣ, служилъ затѣмъ въ драгунскомъ полку, а въ 1845—48 гг.—въ парижск. муниципальной гвардіи; въ 1854 г. былъ назначенъ комендантомъ Лувра. Все свободное время Н. посвящалъ продолженію работъ своего дяди, особ. по гелиографіи; ему принадлежитъ честь изобрѣтенія альбуминовыхъ стеклянныхъ пластинокъ для получ. свѣтовыхъ изображеній, давшихъ сильный толчокъ развитію фотографіи, и также введенія въ практику дѣла коллодіума. Ум. въ 1870 г.

Нирвада, понятіе небытія, абсолютнаго ничто, составляющее центръ ученія Будды. Исходный пунктъ этого ученія—ничтожество и мимолетность всего сущаго. Оно не признаетъ Бога; жизнь для него безцѣльна, она есть зло; рожденіе—причина всѣхъ бѣдствій. Даже обыкновенная смерть не можетъ уничтожить страданій: Будда вѣрилъ въ

переселеніе душъ. Есть только одинъ путь къ избавленію отъ вѣчныхъ страданій: это—полное самоотреченіе, которое послѣ долгаго ряда испытаній приводитъ къ Н.-ѣ. Вотъ какъ ученики Будды описываютъ это достиженіе Н.-ы самимъ Буддою. Послѣ многочисленныхъ подвиговъ самоотреченія Шакья-Муни почувствовалъ себя свободнымъ отъ грѣха, получилъ знаніе природы вещей и не имѣлъ никакихъ желаній, кромѣ стремленія къ Н.-ѣ; однако, способность сужденія еще осталась. Но вотъ уничтожилась и эта способность, осталось одно желаніе Н.-ы да еще общее чувство довольства. Затѣмъ уничтожается и это чувство довольства,—его замѣняетъ чувство безразличія. Однако, и здѣсь просвѣчиваетъ еще нѣкоторая степень самосознанія и физическаго удовольствія. Наконецъ, все уничтожается: память исчезаетъ, удовольствія и страданія нѣтъ; двери Н.-ы открылись. Пройдя всѣ эти стадіи, Будда (за каждый человѣкъ можетъ сдѣлаться такимъ буддой) вступаетъ въ безконечность пространства, затѣмъ въ безконечность познанія, и тогда только онъ вступаетъ въ сферу небытія. Но и здѣсь еще нѣтъ полной Н.-ы, ибо осталась еще идея небытія. Когда уничтожится самая идея, тогда наступаетъ Н.—Конечно, въ изложенномъ описаніи достиженія Н.-ы нельзя искать логичности. Такимъ образомъ, по ученію Будды, Н. есть дѣйствительно абсолютное ничто. Но для массы буддистовъ Н. представляется скорѣе просто состояніемъ покоя. Однако, извѣстный знатокъ индійской древности. Максъ Мюллеръ, полагаетъ, что самое этимологическое значеніе слова Н.—*ugasani*—достаточно доказываетъ, что въ первоначальн. чисто догматическомъ смыслѣ, Н.-у должно пониматься, какъ абсолютное небытіе.—Ср.: *Max Müller*, „*Essay*“, т. I, и *E. Burnouf*, „*Introduction à l'histoire du Bouddhisme indien*“.

Нирцдъ (*Nieritz*), Карль Густавъ, извѣстный нѣмецкій писатель для народа и юношества, род. въ 1795 г. въ Дрезденѣ, былъ народнымъ учителемъ, а съ 1841 г. директоромъ окружной школы въ Дрезденѣ; съ 1834 г. онъ началъ писать рассказы для народа и юношества, большую часть на историческія темы; ум. въ 1876 г. Его книжки, помимо чисто литературныхъ достоинствъ, полны глубокой задушевности и теплоты и имѣли большой успѣхъ въ Германіи.

Ниссенъ, Генрихъ, археологъ и историкъ, род. въ 1839 г., получилъ образованіе въ Килѣ и Берлинѣ, съ 1869 г. проф. въ Марбургѣ, потомъ въ Гёттингенѣ и Страсбургѣ. Въ длинномъ рядѣ египтоведъ („*Das Templum*“, „*Pompejanische Studien zur Städtekunde des Altertums*“, „*Italische Landeskunde*“, „*Griechische und röm. Metrologie*“ и др.) первое мѣсто бесспорно занимаютъ его „*Kritische Untersuchungen über die Quellen der 4. und 5. Decade des Livius*“, вышедшія въ свѣтъ въ 1863 г. Эта книга была первою попыткой примѣнить къ изученію римской исторіи самый надежный методъ современнаго историческаго знанія—детальную критику источниковъ, и положила основаніе цѣлой школѣ ученыхъ, усвоившихъ и достоинства, и недостатки своего учителя. Она и до сихъ поръ не утратила своего вліянія. Главная ошибка Н.-а состояла въ томъ, что онъ не признавалъ за античными

писателями одновременнаго пользованія *нисколькими* источниками; отъ этого ложнаго взгляда, одинаково господствовавшего какъ въ римской, такъ и въ греческой археографіи, ученые начали отказываться только въ самое послѣднее время.

Иссень-Саломанъ, Генриетта, оперная пѣвица и знаменитая учительница пѣнія, род. въ 1820 г., вокальное образованіе получила въ Парижѣ, пѣла на многихъ оперныхъ сценахъ Италіи и въ Лондонѣ. Съ 1850 г., въ качествѣ выдающейся колоратурной пѣвицы, имѣла большой успѣхъ на концертныхъ вечерахъ и затѣмъ въ теченіе многихъ лѣтъ состояла преподавательницей пѣнія въ Петербургской консерваторіи. Ум. въ 1879 г. Ея вокальной школой русская опера обязана многими лучшими своими силами, какъ г-жи Лавровская, Крутикова, Раабъ, Левицкая и др. Н.-С. оставила по себѣ весьма серьезный трудъ въ видѣ школы пѣнія (изд. въ Петербургѣ).

Истагмъ, произвольное непрерывное дрожаніе глазъ въ горизонтальномъ, рѣдко вертикальномъ, направленіи, иногда соединенное съ вращеніемъ вокругъ зрительной оси. Большею частью Н. врожденъ или приобретаетъ въ самомъ раннемъ дѣтствѣ. Особенная форма Н-а встрѣчается у рудокоповъ, работающихъ въ темнотѣ. Какъ скоро они оставались нѣкоторое время въ копѣ, все начинаетъ вертѣться передъ ихъ глазами, лампа танцуетъ и совершаетъ круговыя движенія; вмѣстѣ съ тѣмъ наступаютъ подергиванія въ мышцахъ лица, черепа, шеи. При высокихъ степеняхъ Н-а большие ходятъ съ закинутой назадъ головою, чтобы подавить головокруженіе и мнимыя движенія. Главная причина—недостаточное освѣщеніе поля работы, непрерывное напряженіе зрѣнія при лежаніи, согнутомъ положеніи, съ сильно приподнятою осью зрѣнія, что меньше всего благоприятствуетъ конвергенціи. Лѣченіе состоитъ въ надлѣжаніи освѣщеніи и укрѣпленіи ослабѣвшихъ глазныхъ мышцъ при помощи электричества, хорошаго общаго питанія и проч.

Иттаггеръ (Niethammer), Фридрихъ Иммануиль, нѣм. философъ и педагогъ, род. въ 1766 г. съ 1793 г. состоялъ проф. философіи и богословія въ Лейпѣ, съ 1804 г.—въ Виртембергѣ; ум. въ 1848 г. Въ духѣ философіи Канта и Фихте имъ написаны: „Ueber Religion als Wissenschaft“, „Versuch einer Begründung eines vernunftmässigen Offenbarungsglaubens“ и др. Кромѣ того Н. издавалъ вмѣстѣ съ Фихте „Philosophische Journal“. Какъ педагогъ, Н. извѣстенъ своимъ сочиненіемъ „Der Streit des Philantropinismus und Humanismus“, въ которомъ онъ возстаетъ противъ превращенія общеобразовательной школы въ прикладную.

Иттагдъ, средневѣк. франкскій историкъ, сынъ Берты, дочери Карла Великаго, и Ангильберта, род. въ 790 г., былъ виднымъ государств. дѣятелемъ и полководцемъ при Людовикѣ Благочестивомъ и Карлѣ Лысомъ; убитъ въ сраженіи въ 843 г. Н. нап.: „De dissensionibus filiorum Ludowici Pii ad annum usque 843 libri IV“ (изд. въ „Monumenta Germaniae historica“).

Nitraria Schoberi, раст., см. *заманиха*.

Итратигъ, то же, что *нитровая селитра*.

Итралы, синеродистыя соединенія спиртовыхъ

радикаловъ, напр. CN_2 , CN , могутъ быть разсматриваемы еще, какъ производныя кислоты, при чемъ весь кислородъ и водный остатокъ карбоксильной группы $COHO$ замѣнены азотомъ. Н. получаютъ сухой перегонкой, въ присутствіи веществъ, отнимающихъ воду, аммиачныхъ солей тѣхъ кислотъ, Н. которыхъ желаютъ получить. Низшій членъ этого ряда органич. соедин. есть синильная кислота HCN (Н. муравьиной кислоты). Н. суть жидкости, съ зѣирнымъ запахомъ; большинство не раствор. въ водѣ. Даютъ нитропроизводныя, соли которыхъ въ практикѣ носятъ названія гремучихъ; напр., ртутная соль нитроацетонитрила есть т. н. гремучая ртуть. Изомерныя соединенія Н-овъ, т. н. изонитрилы или *карбиламинны*, получаютъ нагрѣваніемъ первичныхъ аминовъ и хлороформа со спиртовымъ растворомъ KNO . Отличаются характернымъ отвратительнымъ запахомъ, которымъ пользуются для открытія малѣйшихъ слѣдовъ хлороформа при судебно-медицинскихъ изслѣдованіяхъ (реакція Гофмана).

Итrogenъ, то же, что азотъ (см. это сл.)

Итроглицеринъ, взрывчатая жидкость, представляющая продуктъ дѣйствія азотной кислоты на глицеринъ; по химическому составу есть азотноглицериновый эфиръ: $C_3H_5(NO_2)_3$; открытъ въ 1846 году; практическое примѣненіе Н-а началось съ 1862 г.

Итромальцитъ, известковая селитра, $Ca(NO_3)_2 + H_2O$, соль, въ видѣ бѣлыхъ, либо сѣрыхъ хлопьевидныхъ налетовъ, встрѣчается въ известковыхъ пещерахъ Кентукки, въ Сѣверной Америкѣ.

Итчатые грибы, *Murhomycetes*, грибы съ нитевидными мицеліями и образованіемъ гонидіевъ, представляють большей частью лишь стадіи развитія извѣстныхъ аскомицетовъ.

Итчеръ (Netscher), Каспаръ, замѣчат. голландскій живописецъ, ученикъ Тербурга и Дола, род. въ 1639 г., ум. въ 1684 г. Многочисленныя картины его замѣчательны по вѣрной передачѣ дѣйствительности и большею частью полны юмористическаго настроенія. Рисунки его граціозны и правдивы. Особенно хороши его маленькія картины, менѣе удачны картины историческія.

Итчъ (Nitzsch), Карлъ Вильгельмъ, извѣстный нѣмецкій историкъ, род. въ 1818 г., съ 1844 г. состоялъ проф. исторіи послѣдовательно—при кильскомъ, кѣнигсбергскомъ и берлинск. университет.; ум. въ 1880 г. Ученая извѣстность Н-а основана главн. образомъ на его трудахъ о первоисточникахъ средневѣков. нѣмецкихъ и римскихъ историковъ. Начавъ съ разложенія средневѣков. annalistовъ на ихъ первоисточники, Н. пришелъ къ заключенію, что ихъ понятія о литературной собственности были весьма растяжимы, и въ силу этого возвращеніи они цѣликомъ заимствовали извѣстныя мѣста у своихъ предшественниковъ. Тотъ же приѣмъ Н. предположилъ и у позднѣйшихъ историковъ древности (Ливія, Полибій и друг.), и въ доказательство своей теоріи сдѣлалъ попытку разложить первую декаду Ливія и выдѣлить элементы, внесенные въ нее изъ сочин. Фабія Пиктора, Валерія Анція и Лидіинія Мацера. Теорія эта болѣе обстоятельно разработана ученикомъ Н-а, Ниссеномъ. Важнѣйш. труды: „Geschichte des deutschen Volkes bis zum Augsburger Religionsfrieden“, „Polybius zur

Geschichte antiker Politik und Historiographie“, „Die Gracchen und ihre nächsten Vorgänger“, „Die römische Annalistik“, „Geschichte der römischen Republik“, „Deutsche Studien“, „Ministerialität u. Bürgerthum“ и друг.

Нѣбсэтъ св., былъ монахомъ Печерскаго мон., въ 1130 г. посвященъ въ епископы Новгорода, принималъ живое участіе въ междуусобіяхъ между киевлянами, черниговцами и новгородцами, почему не разъ подвергался заточеніямъ въ темницу; въ 1147 г. подалъ голосъ противъ посвященія митрополита р. епископами и былъ заключенъ великимъ кн. Изяславомъ въ Печерскій монастырь; ум. въ 1156 г. Въ исторіи нашей церкви онъ извѣстенъ своими отвѣтами на вопросы іеродіакона Кирика, вошедшими даже въ составъ Кормчей; они, по словамъ преосв. Филарета, показываютъ „и опытность пастыря, и свѣтлое разуміе духа христіанскаго“.

Нидше, Фридрихъ (Fr. Nietzsche), современный нѣмецкій философъ, поэтъ и композиторъ. Сынъ скромнаго пастора, онъ род. 15 ок. 1844 г. въ Рекенѣ. Первоначальное образованіе получилъ въ народной школѣ въ Пфорте, а затѣмъ изучалъ классическ. филологію въ боннскомъ и лейпцигскомъ университетахъ. Любимый ученикъ знаменитаго филолога Ричля (Ritschl), онъ получилъ, благодаря его содѣйствию, въ 1869 г. каведру классической филологіи въ базельскомъ университетѣ. Въ 1879 г. онъ оставилъ профессуру и посвятилъ себя исключительно литературной дѣятельности. Главн. соч.: „Die Geburt d. Tragödie aus d. Musik“, 1872; „Unzeitgemässe Betrachtungen“, 1876; „Also sprach Zarathustra“, 1884; „Jenseits v. Gut u. Böse“, 1886;—Философомъ въ тѣсномъ смыслѣ Н. назвать нельзя, онъ скорѣе художникъ-мыслитель. Его произведенія представляютъ рядъ остроумныхъ блестящихъ афоризмовъ, изложенныхъ въ удивительно художественной формѣ. Они касаются вопросовъ искусства, литературы, музыки, религіи, философіи. Особенной парадоксальностью отличаются его воззрѣнія на нравственность. Всѣ философы, по мнѣнію Н., неправильно приступаютъ къ вопросамъ нравственности. Для нихъ нравственность представляется чѣмъ—то даннымъ, несомнѣннымъ. А между тѣмъ, чтобы поставить проблему о нравственности, нужно стать *выше и отъ* всякихъ нравственныхъ оцѣнокъ, нужно перейти *по ту сторону добра и зла* и тамъ уже искать основанія для нравственности. Такимъ основаніемъ будутъ тѣ высшія цѣли, которыя человекъ ставитъ себѣ *добровольно*. Самыя цѣли нравственнымъ критеріямъ не подлежатъ; ихъ просто указываетъ свободно развивающаяся личность человека, его талантъ, его гений. Съ такой точки зрѣнія Н. подвергаетъ ѣдкой критикѣ мораль. Вообще, все ученіе Н. исходитъ изъ протеста противъ современной культуры. *Здоровая* чувственность возведена имъ на степень идеала; любовь, самоотреченіе, состраданіе—признаки дряхлости. Человѣкъ—полнѣ животное. Цѣль жизни заключается въ томъ, чтобы отдѣльные индивиды *человѣка-животнаго* усовершенствовались въ *сверхчеловѣка*, вся же масса людей должна находиться въ полномъ рабствѣ у изящной и талантливой аристократіи *человѣчества*, которая только и можетъ достигнуть истин-

ной индивидуальной нравственности.—Въ 1889 г. душевная болѣзнь прекратила эту парадоксальную, но увлекательно-страстную проповѣдь крайняго индивидуализма.

Ниша (франц. niche), полукруглое или угловатое углубленіе въ стѣнѣ, напр. на фасадахъ домовъ для помѣщенія статуй, вазъ и пр., или просто для украшенія; въ окнахъ и т. п.

Низатуръ, гор. въ персидской провинціи Хорасанѣ; 11000 ж. Н., одинъ изъ древнѣйшихъ городовъ Ирана, нѣкогда былъ столицей сельджуковъ и славился на Востокѣ своими богатствами, но пришелъ въ упадокъ въ XVIII в.

Нишеми (Nissemi), городъ въ Сициліи, въ провинціи Кальтанисетта; 12150 ж.

Низштадтъ (Нюстадъ), городъ Або-Бьернеборгской губ., при Ботническомъ заливѣ; хорошая гавань, оживленная торговля, въ особенности лѣсомъ и лѣсными издѣліями; 3804 ж. 30 авг. 1721 г. здѣсь былъ заключенъ между Россіей и Швеціей такъ назыв. *Низштадтскій миръ*, которымъ былъ окончена Сѣверная война. Въ 1855 г. Н. былъ бомбардированъ англичанами.

Нишаъ, городъ въ южной Сербіи, на р. Нишавѣ, второй въ Сербіи по числу жителей (16178 ч.), важный торговый и промышленный пунктъ, въ то же время одна изъ сильнѣйшихъ крѣпостей Сербіи. Н., древній Nissus, принадлежалъ болгарамъ съ VII по XII в. и былъ взятъ у сербовъ турками въ 1375 г. Въ войнахъ австрійцевъ съ турками Н. игралъ важную стратегическую роль. Въ 1809 г. Н. былъ прославленъ геройскимъ подвигомъ Синджелича, взорвавшего себя на воздухъ вмѣстѣ съ штурмовавшими городъ турецк. колоннами. Въ 1876 г. сербы неудачно пытались взять Н., который достался имъ только по Берлинскому трактату (1878).

Нищенство, см. *науверизмъ и пролетаріатъ*.

Нищенствующіе монашескіе ордена, католическія духовныя общины, члены которыхъ, по уставу, ставили цѣлью своей жизни отреченіе отъ всякой собственности и обрекали себя такимъ образомъ на вѣчное нищенство. Н. м. о. начали возникать въ началѣ XIII вѣка. Самымъ раннимъ и наиболѣе распространеннымъ былъ орденъ францисканцевъ или миноритовъ, появившійся въ 1210 г. Другимъ очень распространеннымъ орденомъ былъ орденъ доминиканцевъ, возникшій въ 1220 г. Сравнительно меньшее значеніе имѣли появившіеся впоследствии ордена кармелитовъ, августинцевъ и т. подоб. Необходимость собиранія милостыни ставила нищенствующихъ монаховъ въ тѣсное соприкосновеніе съ народомъ. Благодаря этому Н. о. быстро приобрѣли огромное вліяніе какъ на обыденную жизнь, такъ и на церковную политику. Орденъ доминиканцевъ уже черезъ 12 лѣтъ послѣ своего возникновенія получилъ въ свое распоряженіе инквизицію. Въ этомъ случаѣ орденъ показалъ себя вполне достойн. предшественникомъ позднѣйш. инквизиторомъ—іезуитомъ. Вторая половина среднихъ вѣковъ представляетъ періодъ броженія религіозной мысли, закончившагося реформаціей. Нищенствующіе монахи, какъ ближайшіе и наиболѣе вліятельные руководители религіознаго воспитанія народа, съ успѣхомъ боролись съ проявленіемъ всякой свободной мысли, и въ этомъ смыслѣ полнѣ заслуживъ

данное имя название папской милиции. Н. м. о. пользовались, однако, влиянием не в одних народных массах: в их руках в значительной мѣрѣ находилась и наука. Схоластическая теория нищенствующих профессоров о папской власти нѣрѣдко употреблялись, какъ оружіе въ борьбѣ папъ съ властью свѣтской. Благодаря богатымъ добровольнымъ приношеніямъ въ распоряженіи Н. о. скопились въ теченіе времени огромныя богатства, и въ концѣ концовъ они совсѣмъ забыли о своей главной цѣли: обѣтъ нищенства составляя уже пустой звукъ. Въ послѣдній періодъ передъ реформацией они, подражая папамъ и другому высшему духовенству, впади во всевозможные пороки: развратъ, невѣжество, даже невѣріе были среди нихъ обычнымъ явленіемъ. Вотъ почему при взрывѣ религиознаго движенія въѣсками копившаяся ненависть народа прежде всего обрушилась на монаховъ и главнымъ образомъ на нищенствующихъ (порядки въ одномъ изъ монастырей августинцевъ, въ которомъ жилъ Лютеръ, послужили, какъ извѣстно, ближайшимъ поводомъ къ возникновенію движенія). Послѣ реформации Н. м. о. потеряли свое прежнее значеніе, уступивъ его новой силѣ—ордену иезуитовъ. Тѣмъ не менѣе они продолжали существовать до самаго послѣдняго времени. Въ Италиі еще во времена Гарибальди при папѣ изъ 60 тыс. духовныхъ лицъ насчитывалось до 25 т. человекъ нищенствующей братіи, которые собирали съ римскаго народа ежегодно до 2 милл. скудій. Въ настоящее время лишь въ нѣкоторыхъ католическихъ странахъ существуютъ жалкіе остатки нищенствующаго монашества. Въ древней Руси, подъ влияніемъ ученій о святости „нищенскаго подвижничества“, также находились лица, которые отрекались отъ собственности и обрекали себя на нищенство.

Шагара, рѣка Сѣв. Америки, вытекаетъ изъ оз. Эри и впадаетъ въ оз. Онтарио; длина Н-ы 54 кил., ширина отъ 600 до 4000 м.; общее паденіе 101 м. въ 33 кил. отъ истока Н. образуетъ знаменитый; *Н-скій водопадъ*, низвергающійся двумя рукавами (Американскій, 50 м. высоты, и 330 м. шир., и Подкововидный, 578 м. шир. и 48 м. выс.), раздѣленными Козьмьимъ островомъ. Н-ій водопадъ далеко не первый по высотѣ, но единственный въ мірѣ по массѣ воды (11000 куб. м. въ сек.). Сила, развиваемая Н. водопадомъ, исчисляется въ 7 милл. паровыхъ лошадей, но для промышленныхъ цѣлей она утилизируется пока въ незначительныхъ размѣрахъ, и вопросъ о полной эксплуатациі ея еще не разрѣшенъ. Черезъ Н-уперекинуто нѣсколько желѣзнодорожныхъ мостовъ, а переходы обходятъ водопадъ по Велландскому каналу.

Ниажъ-ниажъ, многочисленное (2 милл.) племя центральной Африки, изъ группы нубійскихъ племенъ; область его распространенія лежитъ между 4—60 с. ш. и между Ниломъ и Конго. Н.-н. средняго роста, коренасты, брахицефалы и широколицы; волосы курчавы, глаза большіе, миндалевидные, носъ прямой, съ широкими ноздрями, цвѣтъ кожи красновато-бурый. Н. татуируются, очень любятъ украшенія и причудливыя прически; живутъ небольшими поселками въ конусообразныхъ хижинахъ, расположенныхъ среди полей, которыя обрабаты-

ваются женщинами; мужчины же занимаются охотой. Н.-н.—полигамисты; тѣмъ не менѣе семейныя привязанности у нихъ довольно сильны. Они страшные людоеды и побѣждаютъ не только военно-плѣнныхъ, но и тѣла скорпостижно умершихъ. Но, несмотря на это, Н.-н. превосходятъ своихъ сосѣдей культурн. развитіемъ: они довольно музыкальны, изобрѣли нѣсколько своеобразныхъ инструментовъ и имѣютъ даже странствующихъ пѣвцовъ. Они не имѣютъ понятія о религіи, но колдовство и волшебство у нихъ играютъ большую роль. Н.-н. дѣлятся на рабовъ и свободныхъ и распадаются на множество племенъ. Предводители не пользуются никакими преимуществами, кромѣ права на добытую на охотѣ слоновую кость и на половину слоновьяго мяса; зато они имѣютъ неограниченное право созывать на охоту и на войну; власть предводительской наследственна. См. Schweinfurth, „Im Herzen von Afrika“.

Ніаръ (Nyagy), Евгений, венг. археологъ, род. въ 1840 г., произвелъ множество раскопокъ, причѣмъ собралъ богатую коллекцію предметовъ, относящихся къ желѣзному вѣку; онъ же открылъ большія городища близъ Пилина, относящихся къ бронзовому вѣку. Многочисленныя археологическія статьи Н. печатались въ спеціальныхъ журналахъ.

Низгата, гл. г. японской провинціи Этсиго, на западномъ берегу о. Ниппона, напоминаетъ своими каналами, обсаженными аллеями, голландскій гор.; 41454 ж. Н. открыта для иностранныхъ кораблей съ 1868 г., но торговля въ ней, благодаря плохой гавани, совершенно ничтожна.

Нюба, или *Нюбоя*, по греч. миеол. дочь Танталя сестра Пелопса, была замужемъ за еванскимъ царемъ Амфіономъ, отъ котораго имѣла 6 сыновей и 6 дочерей. Гордая такимъ многочисленнымъ потомствомъ, она насмѣхалась надъ Латоной, имѣвшей 2 дѣтей, Аполлона и Артемиду, и отговаривала народъ отъ поклоненія имъ. Въ наказаніе за это они въ одинъ день перебили всѣхъ дѣтей Н-ы, послѣ чего ея мужъ убилъ себя, а она сама была превращена въ камень. Исторія Н-ы дала благодарный матеріалъ какъ для поэтовъ (Эсхиль, Софокль), такъ и для художниковъ; въ 1583 г. на Эскилинскомъ холмѣ была отрыта группа, изображающая Н-у съ ея дѣтьми и принадлежащая къ лучшимъ образцамъ древней пластики.

Нюбитъ, см. *Колумбитъ*.

Нюпъ (Nyup, Новодунумъ Цезаря), окружн. гор. въ швейцарскомъ кантонѣ Ваадтѣ; 3657 ж.; римскія древности.

Нордъ, древній скандинавскій богъ; онъ живетъ на небѣ въ томъ мѣстѣ, которое называется *Нотунъ* (городъ корабля), управляетъ движеніями вѣтровъ, укрощаетъ море и огонь; его призываютъ на морѣ во время рыбнои ловли. У Н-а была женой сначала *Скади*, дочь великана Тіасси, впоследствии покинувшая его; вторая его жена — богиня земли *Нерта*, родила ему сына и дочь—Фрея и Фрею.

Норъ, гл. г. француз. департамента Двухъ-Севровъ; 23015 ж., занимающихся кожевеннымъ производствомъ, фабрикаціей перчатокъ и пр. и торговлей. Н. славится также своими огородами.

Нучуангъ, городъ въ китайской провинціи Шинкингъ (Манджурія), близъ залива Лиаотонгъ;

60000 ж. Гавань Н., Ингкоу, открыта для иностранцев съ 1860 г. Торговля въ Н. растетъ съ каждымъ годомъ (12 милл. руб. въ 1886 г.).



Ниоба.

НО. (сокращ. Nord-Ost), сѣверо-востокъ.

Носайль (Noailles), герцоги, старинная французская дворянская фамилія, родомъ изъ провинц. Лимузенъ. Болѣе извѣстные представители этой фамиліи: 1) Н., Жюль Анна, маршалъ, род. въ 1650 г., особенно отличился въ войнѣ за испан. наслѣдство (съ 1689—1694 гг.), гдѣ имъ выиграна изв. битва при Тѣрѣ; ум. въ 1708 г. Н. былъ выдающимся полководцемъ и типичнымъ представителемъ двора Людовика XIV. 2) Н., Луи Антуанъ, братъ предыдущаго, кардиналъ, а съ 1695 г. архіепископъ парижскій, род. въ 1651 г.; держался довольно свободнаго образа мыслей въ церковныхъ вопросахъ, въ яansenитскихъ пререканіяхъ сталъ на сторону Кенеля и тѣмъ вооружилъ противъ себя іезуитовъ; примкнулъ къ оппозиціи противъ папск. буллы „Unigenitus“ и подписалъ ее только въ 1728 г.; ум. въ 1729 г. 3) Н., Адриенъ Морисъ, франц. маршалъ, старшій сынъ Н. 1), род. въ 1678 г., въ 1710 г. отличился при взятіи Героны; во время регентства былъ поставленъ во главѣ финансоваго управленія и дѣятельно принялся за поправленіе государств. хозяйства, но послѣ столкновенія съ Дж. Ло удалился изъ министерства. Н. участвовалъ далѣе въ войнѣ съ Германіей (1733 г.), гдѣ подъ Филиппсбургомъ получилъ маршальскій жезлъ, и въ австрійской войнѣ; одно время былъ мим. иностран. дѣлъ и затѣмъ послан. при ис-

панскомъ дворѣ (1746 г.). Ум. въ 1766 г. Н. оставилъ послѣ себя записки, гдѣ излагаетъ свои взгляды по финансовымъ вопросамъ. 4) Н., Людовикъ Марія, второй сынъ герцога Филиппа Н.-Муши (сына Н. 3), род. въ 1756 г., участвовалъ въ американской экспедиціи Лафайета, въ 1789 г. былъ избранъ депутатомъ въ генеральные штаты и оказался однимъ изъ самыхъ дѣятельныхъ и благородныхъ членовъ Национальнаго Собранія; въ знаменитомъ засѣданіи 4-го августа онъ горячо поддерживалъ отмѣну феодальныхъ привилегій; будучи членомъ военнаго комитета, заботился объ организациіи арміи и при открытіи военныхъ дѣйствій командовалъ войсками въ Кольмарѣ; въ 1791 г. былъ президентомъ Собранія и присягнулъ конституціи. Разочаровавшись затѣмъ въ дѣлѣ революціи, Н. отправился въ Америку, гдѣ въ 1804 г. ему была вручена команда надъ французск. флотомъ для защиты о. Гаити отъ англичанъ; черезъ нѣсколько дней послѣ блестящей побѣды, одержанной надъ неприятелемъ, онъ ум. отъ ранъ.

Ноббе, Фридрихъ, род. въ 1830 г., былъ профессоромъ въ 1861—68 гг. въ Хемницѣ и вскорѣ принялъ на себя редакцію „Landwirtsch. Versuchstationen“; съ 1868 г. профессоръ лѣсной и сельскохозяйственной академіи въ Тарандтѣ, гдѣ основалъ фитофизиологич. опытную станцію и контрольную станцію для сѣмянъ. Важн. соч.: „Handbuch der Samenkunde“, „Ueber die organische Leistung des Kalium in der Pflanze“ и др.

Нобель, Людвигъ, извѣстный нефтепромышленникъ, род. въ 1831 г. въ Стокгольмѣ; въ дѣтствѣ перѣхалъ въ Петербургъ, гдѣ отецъ его, инженеръ Эммануилъ Н., имѣлъ механической заводъ; получивъ прекрасное техническое образованіе подъ руководствомъ отца, онъ принималъ дѣятельное участіе въ завѣдываніи его заводомъ. Въ 1873—78 гг. Н. участвовалъ въ арендованіи каз. Ижевскаго оружейнаго завода и много способствовалъ улучшенію производства на заводѣ. Въ 1874 г. Н., въ товариществѣ съ братьями, принялъ участіе въ только-что возникшемъ тогда русскомъ нефтяномъ дѣлѣ и своей энергіей и изобрѣтательностью далъ сильный толчекъ его развитію. До этого времени нефть съ мѣста добычи доставлялась на заводы гужемъ—въ бочкахъ, керосинъ и пр. продукты обработки вывозились также въ бочкахъ, что не могло не вліять весьма значительно на цѣны (такъ, напр., бочка ложилась 40 коп. на пудъ керосина). Н. устроилъ трубопроводы, по которымъ нефть съ промысловъ перекачивается на заводы, а къ перевозкѣ готовыхъ продуктовъ примѣнилъ „наливную систему“, т. е. валивъ ихъ непосредственно въ судно или вагонъ (цистерна), специально для того устроенные. Благодаря этимъ нововведеніямъ Н.-я, а также и примѣненнымъ имъ улучшеніямъ въ способахъ обработки нефти, русской керосинъ совершенно вытѣснилъ изъ Россіи американскій и явился сильнымъ конкурентомъ послѣдняго на заграничныхъ рынкахъ, въ особенности до введенія американцами также наливной перевозки. Въ настоящее время т-во бр. Н. представляетъ самую значительную изъ всѣхъ нефтепромышленныхъ фирмъ бакинскаго района: на своихъ 70 буровыхъ (15% всего числа) оно получило

(1891 г.) 36 м. п. нефти (130/0 всей добычи); завод т-ва выработал 17 м. п. кер., 1,5 м. п. смазочных масел; вывозъ его въ означен. году составлялъ болѣе четверти общаго вывоза. Кромѣ резервуаровъ на промыслахъ и заводовъ, вмѣстимостью въ 20 м. пуд., т-во имѣетъ резервуары на всѣхъ значительныхъ городахъ Россіи (въ 1890 г. ихъ было 207 съ вмѣст. въ 12 м. п.), цѣлый флотъ собственныхъ пароходовъ и парусныхъ судовъ для морской наливной перевозки и вагоны-цистерны на всѣхъ почти рельсовыхъ путяхъ Россіи. Ко всему этому надо добавить, что т-во бр. Н. до послѣдняго времени было почти единственной фирмой Баку, заботящейся о своихъ служащихъ и рабочихъ, для которыхъ на заводахъ устроены школа, больница, библиотека, общежитіе и пр.

Нобили (лат. *nobiles*), „знатные“, назв. членовъ римскихъ фамилій, державшихъ въ своихъ рукахъ послѣ 2-й Пунич. войны всё высшія должности и старавшихся образовать замкнутую касту. Н. наз. также *optimates*, *boni viri*. Въ Венеціи Н-ями наз. высшее дворянство, въ рукахъ котораго находилось государство. управление.

Нобилингъ, Карлъ Эдуардъ, анархистъ, покушавшійся на жизнь герм. императ. Вильгельма I, род. въ 1848 г., одно время служилъ въ статистич. бюро въ Дрезденѣ; переселившись затѣмъ въ Берлинъ, онъ 2-го июня 1878 г. выстрѣлилъ крупной дробью въ проѣзжавшаго въ открытой коляскѣ (по улицѣ „*Unter den Linden*“) имп. Вильгельма I, причинивъ ему тяжелыя раны; застигнутый полиціей, онъ тутъ же застрѣлился.

Noblesse oblige (франц.), „такъ ведетъ честь“, въ болѣе широкомъ смыслѣ—большія права, высшее положеніе налагаютъ и большія обязанности.

Новакожецъ, Стоянъ, сербскій филологъ и государ. человѣкъ, род. въ 1842 г., учился въ Бѣлградѣ, въ 1865 г. преподавалъ въ бѣлградской гимназіи и въ 1867 г. получилъ мѣсто бібліотечнаря сербской Национальн. бібліотеки. Съ 1873 г. онъ былъ 3 раза министр. народ. просвѣщ., съ 1876 г. до 1880 г. проф. филологіи и исторіи литературы „*Великой школы*“ въ Бѣлградѣ. Въ 1883 г. назначенъ сенаторомъ, въ 1884 г. министр. внутр. дѣлъ и въ 1886 г. посланникомъ въ Константинополь. Н. приобрѣлъ почетную извѣстность капитальными сочиненіями: „*Исторія сербской литературы*“ и „*Сербская бібліографія*“, заключающими въ себѣ массу матеріаловъ. Кромѣ того онъ писалъ критич. статьи, переводилъ славянск. поэтовъ и пр.

Ногара, гл. г. одноименной италіанской провинціи, узелъ желѣзныхъ дорогъ Пьемонта; соборъ IV вѣка, нѣсколько дворцовъ, театръ, пам. тники Виктору Эмануилу, Кавуру и др.; 19577 ж.; оживленная промышленность. Въ 1849 г. австрійскіи, подъ начальствомъ Радецкаго, одержали здѣсь рѣшительную побѣду надъ сардинцами. — *Провинція Н.*, въ Пьемонтѣ, граничащая на сѣверѣ съ Швейцаріей, расположена южной своей частью въ долинѣ р. По, а сѣверной—по отрогамъ Пеннинскихъ и Лепонтійской Альпъ; она занимаетъ 8561 кв. км. съ 675 926 ж. и производитъ рисъ, маисъ, пшеницу, южн. фрукты, шелкъ, сукна, солом. шляпы и пр.

Новаторство (лат.), нововведенія, рѣзко расходящаяся съ существующ. складомъ обществен. жизни.

Новая Александрія, посадъ и центръ уѣднаго управленія, Новоалександрійскаго у., Люблинской г., на р. Вислѣ, при Привислянской ж. д.; 3130 ж.; великолѣпный замокъ съ паркомъ, принадлежавшій кн. Чарторыйскому и называвшійся Пулавы; въ немъ помѣщаются въ настоящее время недавно преобразованный *Новоалександрійскій институтъ* сельскаго хозяйства и лѣсоводства (см. это сл.); хранившаяся здѣсь богатая бібліотека и произвед. искусствъ переведены въ Петербургъ. — *Новоалександрійскій уездъ* занимаетъ 1492 кв. в. съ 103865 ж.

Новая Англія, коллективное названіе шести сѣв.-восточныхъ штатовъ С.-Ам. Союза: Мэна, Ньюгэмпшира, Вермонта, Массачусетса, Родъ - Эйланда и Коннектикута; населеніе ихъ ведетъ свое происхожденіе преимуществ. отъ англійскихъ пуританъ и шотландцевъ. Область эта была въ 1606 г. отдана Іаковомъ I во владѣніе Плимутской компаніи.

Новая Британія, см. *Британія Новая*.

Новая Гвинея, величайш. послѣ Гренландіи остр. на земномъ шарѣ, лежитъ къ сѣверу отъ Австраліи, между 0°19'—10°43' ю. ш. и 130°45'—150°48' в. д. отъ Гр. Поверхность о-ва равняется 774 360 кв. км., а съ прилегающими по сѣв. и южн. побережьямъ группами о-въ (самый большой—о. Фридриха-Вильгельма)—807 956 кв. км. О-въ состоитъ изъ главной, центральной части и двухъ полуо-въ. Западная часть Н-й Г-и, до 141° в. д., принадлежитъ Нидерландамъ, владѣнія кот. здѣсь занимаютъ 382 140 кв. км., а вмѣстѣ съ близъ лежащими о-вами—397 202 кв. км. съ насел. въ 238 000 чел.; сѣверн. часть о-ва, припл. до 5° ю. ш. на зап. и 8° ю. ш. на вост., такъ назыв. *земля имп. Вильгельма*, съ пов. въ 116 650 кв. км., принадл. Германіи (Новогвинейск. комп.). Остальная, юго-восточная часть о-ва, съ пов. въ 221 570 кв. км., а считая и прилегающ. о-ва (Луизіадскій архип. и др.)—229 102 кв. км. съ нас. въ 489 000 ч., находится во владѣніи Англіи. Берега Н-й Г-и въ общемъ возвышены; но южный бер. низменн. Центральная часть о-ва представляетъ мало изслѣдованную горную страну, принадлежатія, во всяк. случаѣ, къ самымъ высокимъ на землѣ; здѣсь проходятъ: горная цѣпь Чарльзъ-Льюисъ, Финистерръ (верш. Шопенгауеръ, 6118 м., и Кантъ, 5725 м.), Бисмаркъ и др. По нѣмек. берегу нах. заливъ Гуонъ съ 5 впад. въ него, больш. рѣками, бухта Астралабъ съ портомъ Константиновъ и пр.; сам. знач. рѣка въ эт. части о-ва—р. имп. Августы; изъ рѣкъ въ нидерл. области болѣе важная р. Амберсъ, впад. въ бухту Гильвинкъ; въ британской части течетъ р. Флэй, впад. въ зал. Папуа, далѣе—Бекстеръ (или Майкасса) и др. Климатъ Н-й Г-и—теплый (въ окрестн. Астралабъ средн. год. темпер.=26,2°С.) и влажный, на южн. побережьи нездоровый. Землетрясенія довольно часты. Почва почти повсемѣстно плодородна, но покрыта густ. первобытными лѣсами, сост. преимущ. изъ саговой пальмы, камфорн. дерева, кедра, дик. мускатнаго дер., также хлѣбнаго и др.; туземцы культивируютъ рисъ, маисъ, іамсъ, кокосов. и сагов. пальмы, сахарн. тростникъ, бананы и проч. Фауна весьма богата; особ. замѣчательны здѣсь по красотѣ оперенія птицы (между проч., райская); весьма обильна также прибрежная морская фауна, доставляющая одво изъ

важн. средствъ пропитанія жителямъ. Коренные обитатели Н-й Г-и (число ихъ по различн. источн. колеблется отъ $1\frac{1}{2}$ до $2\frac{1}{2}$ милл.) частью — меланезійскаго типа, *папуасы*, частью, на западъ о-ва, малайцы—магометане, а на югъ-востокъ — полинезийцы. Важнѣйшая изъ гаваней—англійскій портъ Моресби. — Н. Г. была открыта въ 1526 г. португальцемъ Дж. де-Менезесомъ; названіе ей дали испанцы въ виду сходства ея аборигеновъ съ обитат. африканской Гвинеи.

Новая Георгія 1) прежнее названіе *Британской Колумбіи* (см. это сл.); 2) архипелагъ, см. *Саломоновы острова*.

Новая Голландія, прежнее названіе материка Австраліи.

Новая Гранада, см. *Колумбія* 1).

Новая Зеландія (New Zealand), британск. колонія въ южной части Великаго океана, состоитъ изъ двухъ крупнѣхъ, лежащихъ между $34^{\circ} 25'$ — $47^{\circ} 17'$ ю. ш. и $166^{\circ} 26'$ — $178^{\circ} 36'$ в. д. отъ Гр., острововъ: Сѣвернаго (Ньюолстеръ, Те-Ика-а-Мауи) и Средн. или Южнаго (Ньюмонстеръ, Те-Ваи-Пунаму), раздѣленныхъ Куковимъ проливомъ, и меньшихъ, отдѣленныхъ отъ Южнаго о-ва проливомъ Фово, острововъ Стюартъ; сюда же относятся близъ лежащія группы острововъ. Общая поверхность колоніи равняется 271020 кв. км. Сѣверный о-въ на своемъ восточн. берегу представляетъ рядъ глубокихъ, богатыхъ островами бухтъ, снабженныхъ прекрасными гаванями; на южн. оконечн. его находится бухта Палиссеръ съ портомъ Никольсономъ и гор. Уэллингтономъ. Большая, сѣверная часть эт. о-ва, вулканическаго происхожденія, состоитъ изъ двухъ плоскогорій, изъ кот. южное въ своей центральной части заключаетъ большую гористую область Вайнато съ величайш. озеромъ Н-й З-и, Таупо; къ югу отъ Таупо высится нѣск. большихъ вулкановъ, кот. вообще много въ этой странѣ; область къ востоку отъ Вайнато богата живописн. озерами, гейзерами, грязевыми и газовыми вулканами. Землетрясенія на Сѣв. о-вѣ часты, но вулканическія изверженія совершенно исчезли изъ памяти туземцевъ—маори до 18-го іюня 1886 г., когда одинъ изъ вулкановъ, Таравера, проявилъ вдругъ страшную дѣятельность, при чемъ цѣлое озеро Ротомагана, съ своими изв. сталактитовыми террасами, взлетѣло на воздухъ и при обратномъ паденіи погребло въ массахъ грязи нѣск. деревень съ туземцами. Въ южной части Сѣв. о-ва тянутся цѣпи горъ, седиментарнаго происхожденія. Южный о-въ почти цѣликомъ выполненъ горными цѣпями (также осадочнаго характера), прорѣзываемыми его по всей длинѣ; важнѣйшія—Южная или Новозеландскія Альпы (въ средн. 2700—2800 м.), покрытыя снѣгомъ, съ огромными глетчерами (вершин. Кукъ или Агоаранги, 4024 м., Тасманъ, 3755 м., и др.). Климатъ на Сѣв. о-вѣ субтропическій, весьма равномѣрный и здоровый; на Южн. о-вѣ умѣренный; средн. годов. темп. на Сѣв. = $16,6^{\circ}$ С., на югъ = $10,4^{\circ}$ С. Флора Н-ой З-и представляетъ смѣшеніе соединенныхъ континентальныхъ: австрал., индійск. и южноамерикан. Фауна Н-ой З-и весьма бѣдна; изъ домашнихъ жив. туземцы держатъ лишь собаку и свинью; изъ птицъ болѣе замѣчательна киви; нѣкогда водившаяся здѣсь гигантская птица Моа (*Palapteryx*)

уже давно вымерла. Н. З. богата золотомъ (въ 1885 г. добыто на 42,3 милл. ф. стерл.); въ ней находятся также залежи мѣди, серебра, желѣза, каменнаго угля (въ 1885 г.: 511,0 тыс. тоннъ), марганца, сурьмы; встрѣч. и нефть (на Сѣв. о-вѣ). Аборигеновъ Н-ой З-и, маори (см. это сл.), въ наст. время числится ок. 42000 чел.; главн. же массу насел. (въ 1891 г.—626658 ч.) составляютъ колонисты, почти исключит. британск. происхожденія. Главныя занятія ихъ—земледѣліе (пшеница, ячмень, овесъ и картофель) и скотоводство, въ особенности—овцеводство. Въ 1888 г. здѣсь эксплуатировалось 2963 км. желѣзн. дорогъ и 7476 км. телеграфн. линій; торговый флотъ колоніи въ 1886 г. состоялъ изъ 589 судовъ, вмѣстимостью въ 94102 тонны. Экспортъ, въ 1887 г. на сумму 6866000 ф. стерл., имѣетъ предметомъ преимущ.: шерсть, золото, зернов. хлѣбъ, мясн. продукты и смолу каури (изъ даммары); импортъ составлялъ въ 1887 г. 6246000 ф. стерл. Для образованія, кромѣ нѣск. школъ, сущ. три университета—въ Оклендѣ, Отэго и Кристчерчѣ (послѣдн. — только испытательное учрежденіе). Н. З. образуетъ самоуправляющуюся брит. колонію (съ 1876 г.), раздѣленную на 63 графства; главн. гор.—Уэллингтонъ. Во главѣ страны находится губернаторъ, назначаемый англ. короной, съ 8 министрами; верхняя палата состоитъ изъ 45 членовъ (3 маори), а нижняя—изъ 8 членовъ (4 маори). Важнѣйшіе изъ портовъ—крѣпостей: Оклендъ, Уэллингтонъ, Литтлтонъ, Денединъ (Чельмерсъ). — Н. З. была открыта въ 1642 г. Тасманомъ; въ 1769 г. здѣсь высадили Кукъ и присоединилъ острова къ владѣніямъ Англии; собственно колонизація началась здѣсь съ 1839 г., съ основаніемъ гор. Уэллингтона на бер. Кукова пролива.

Новая Земля, островъ, см. *Земля Новая*.

Новая Испанія (Nueva España), прежнее названіе Мексики.

Новая Каледонія, французскій архипелагъ въ Меланезіи, 20077 кв. км. и 67714 ж.; состоитъ изъ большаго о-ва Н-ой К-и собств. (16712 кв. км.), о-овъ Лояльти и мног. мелкнхъ о-овъ. Внутренность Н-ой К-и, имѣющей продолговатую форму и окаймленную кольцомъ кораллов. рифовъ, гориста (вершины имѣютъ до 1700 м.), рѣкъ немного (Діаго, 200 км. дл.). Климатъ здоровый и умѣренный; на вост. берегу растутъ тропическія растенія, внутри о-ва и на зап. берегу—европейскія. Населеніе Н-ой К-и состоитъ изъ канановъ (23000) и европейцевъ, большая половина которыхъ—ссылные. Канаки, меланез. племя, отличались отъ всѣхъ другихъ меланез. народцевъ сравнит. высокой степенью культуры, но при этомъ были очень воинственны и не гнушались людоедства. Теперь они быстро вымираютъ. Н. К. открыта Кукомъ въ 1774 г. и занята французами съ 1853 г. Съ 1860 г. она служила мѣстомъ ссылки; сюда были посланы массы коммунаровъ 1871 г.; въ настоящее время въ Н-ую К-ю ссылаютъ преступниковъ—рецидивистовъ. Земледѣліе и скотоводство Н-ой К-и ничтожны, и всѣ попытки привить ихъ въ значительныхъ размѣрахъ до сихъ поръ не удавались. Торговля также незначительна (16 милл. франковъ въ 1889 г.); главными предметами

вывоза (6½ милл.) служат: мѣдь, никкель, кобальтъ, желѣзо и др. металлы (о-въ чрезвычай-но богаты ими), шерсть, кожи и пр. Гл. г. Нумей.

Новая Ладоба, уѣздн. гор. С.-Петербургской г., при впадении р. Волхова въ Ладожское оз. и при Ладожскомъ каналѣ; городской обществ. банкъ; 4159 ж., занимающихся содержаніемъ судовъ, работами на пристаняхъ, рыбной ловлей и торговлей, которая, впрочемъ, оживляется только во время навигаціи, когда здѣсь скопляются десятки тысячъ рабочихъ. Н. Л. основана въ 1704 г., по повелѣнію Петра I, на томъ мѣстѣ, гдѣ находился Николюскій-Медвѣдичій монастырь; для заселенія города сюда были переведены жители *Старой Ладобы*, бывшаго складочнаго пункта новгородцевъ (нынѣ бѣдное рыбацкое село въ 12 в. отъ Н-ой Л-и). Развитие города, насчитывавшаго при Екатеринѣ II лишь 600 ж., началось со времени дарованія ему Александромъ I многихъ льготъ.—*Новоладожскій уѣздъ* (7651 кв. в. съ 85705 ж.), въ сѣв.-вост. части губ., имѣетъ по преимуществу низменную поверхность, пересѣченную рядомъ уступовъ, идущихъ почти параллельно берегамъ Ладожскаго оз.; возвышенности эти считаются древними берегами озера и назыв. *Коровиымъ Хребтомъ*. Уѣздъ имѣетъ почву весьма неплодородную и покрытую на значительныхъ пространствахъ лѣсомъ и болотами. Сѣверную свою часть уѣздъ прилегаетъ къ Ладожскому оз. и орошается многочисленными притоками Ладожскаго оз., между которыми наиболѣе важны для судоходства: Волховъ, Сясь, Паша, Свирь и др. Главныя занятія жителей составляютъ: судопромышленность, лѣсные промыслы и рыболовство.

Новая Мексика (New Mexico), юго-западный штатъ С.-Ам. Союза, между 31° 20'—37° с. ш. и 103°—109° в. д., на сѣв. граничитъ съ Колорадо, на вост. съ территоріей индейцевъ и Техасомъ, на югъ съ Техасомъ и Мексикой, на зап. съ Аризоной. Поверхность (317469 кв. км.) представляетъ плоскогорье (средн. выс. 1850 м.), посредниій горорѣзывающееся долиной р. Рио Гранде дель-Норте; къ востоку отъ него тянутся отроги Скалистыхъ горъ, къ зап. находится горная цѣпь Дзуныи (или Меибресь) и горная равнина Сьерра-Мадре; въ глубокихъ межгорныхъ ущельяхъ (canons) берутъ начало многія рѣки. Горы больш., частью покрыты лѣсомъ и богаты золотомъ и серебромъ; существуютъ соляныя озера (добыча соли) и обширныя луговые пространства (подспорье скотоводству); большая часть центральной пов. территоріи представляеть бесплодную почву; земледѣліе (маисъ, пшеница, овощи, южн. фрукты) распространено лишь тамъ, гдѣ возможно искусствен. орошеніе. Климатъ преимущ. сухой, умѣренный и здоровый. Населеніе предст. смѣшеніе испанской и индейской народностей; испанскій языкъ здѣсь преобладаетъ; больш. часть жителей — католики. Желѣзныхъ дорогъ въ 1866 г. здѣсь считалось 2076 км. Главн. гор.—Санта-Фе.

Новая Прага, или *Петриковка*, торговый посадь Херсонской г., Александрійскаго у.; 7390 ж. На мѣстѣ посада въ 1-й половинѣ XVІІІ в. находился запорожскій хуторъ.

Новая Сибирь, архипелагъ въ Сѣв. Лед. океанѣ,

между 73°и78° с. ш., принадлежащій къ Якутской обл., состоитъ изъ остр. Котельнаго (см. это сл.), Ваddeевского (см. это сл.), собств. Н-й С-и и нѣск. близъ лежащихъ. О-въ Н. С. лежитъ къ сѣв. отъ устья Индигирки, поверхн. его (3482 кв. в.) представл. пустынную равнину, исключ. южн. бер., гдѣ тянутся т. наз. „Деревянныя“ горы, изъ рыжаго песчаника и бревень обугливагося, смолистаго дерева; важнѣйш. изъ рѣкъ—Надежная; водятся бѣл. медвѣди, олени и пр. Всѣ вообще эти острова необитаемы, покрыты мхомъ и низкой травой, круглый годъ окружены льдомъ и замѣчательны по богатству ископаемыхъ, часто просто разбросанныхъ на поверхн., животн. остатковъ (мамонт. кости, буйволов. рога и т. п.).—О-ва открыты въ нач. текущаго столѣтія и изслѣдовались Санниковымъ (1805—11 гг.), Геденстрѣмомъ (1809—10 гг.) и др.

Новая Сѣчь, такъ называлась послѣдняя изъ запорожск. станицъ, основанная по правой сторонѣ Днѣпра, на рч. Подпольной, въ предѣлахъ нынѣшняго Екатеринославскаго у., кошевымъ Мамашевичемъ въ 1734 г., когда имп. Анна Іоанновна дозволила запорожцамъ, изгнаннымъ въ 1711 г., возвратиться въ Россію. Въ 1775 г. правительство рѣшило прекратить существованіе запорожскаго войска, и Н. С. была разрушена генераломъ Текелли.

Новая Ушица, уѣздн. гор. Подольской г., при р. Калюсъ (притокъ Днѣстра); 4993 ж. На мѣстѣ города въ началѣ XVІІІ в. находилась деревня Литніовцы, принадлежавшая къ числу польскихъ королевскихъ имѣній. Въ 1748 г. кор. Августъ Ш возвелъ эту деревню на степень мѣстечка, а въ 1826 г. мѣстечко переименовано было въ Н-ую У-у и назначено уѣздн. гор. вмѣстѣ Старой Ушицы.—*Новоушицкій уѣздъ* (Ушицкій) расположенъ въ зап. части губ. и имѣетъ 2496 кв. в., съ 203149 ж. Поверхность его перерѣзана глубокими рѣчными долинами, оврагами и холмами, имѣетъ по преимуществу черноземную почву и орошается лѣвыми притоками Днѣстра, который протекаетъ по южн. границѣ уѣзда въ Бессарабской губ. Главныя занятія жителей составляютъ хлѣбопашество, дающее большой избытокъ хлѣба, сбываемый по Днѣстру въ Одессу, табаководство, скотоводство (тонкорунныя овцы) и фабричная и заводская дѣятельность (суконныя фабрики, винокуренныя, свеклосахарныя и др. заводы).

Новая четъ, одинъ изъ приказовъ московскаго государства, возникновеніе котораго относится къ концу XVI в. Предметы вѣдомства его: 1) кружечные двory въ Москвѣ и во многихъ другихъ городахъ и волостяхъ и 2) дѣла по запрещенной продажѣ вина и табаку. Съ 1678 г. Н. ч. вѣдала калмыцкія дѣла, переданныя сюда изъ Посольскаго приказа.

Новая Шотландія (Nova Scotia), приморская провинція въ Канадѣ (Брит. Сѣв. Амер.), между заливами Фунди и св. Лаврентія, состоитъ изъ полуостр. Н-ой Ш-и и о-ва Капъ-Бретонъ. Берега Н. Ш-и скалисты и изрѣзаны превосходными бухтами. Поверхность Н-ой Ш-и (56280 кв. км.) представляеть изъ себя холмистую равнину (не выше 300—330 м.), богато орошенную множествомъ небольшихъ

рѣчекъ. Климатъ Н-ой Ш-и холодный (сред. год. $+5,8^{\circ}$), съ рѣзкими и быстрыми переходами отъ зимы къ лѣту, но здоровый и умѣренный, чѣмъ внутри Канады. Флора Н-ой Ш-и отличается, несмотря на невысокія широты (43° — 47°), сильною примѣсью арктическихъ видовъ; лѣса весьма обширны. Населеніе Н-ой Ш-и (441973 ч.) состоитъ изъ шотландцевъ (34%), англичанъ (29%), ирландцевъ (16%), акадейцевъ (потомковъ старыхъ французовъ колонистовъ) ($81\frac{1}{2}\%$), иѣмцевъ ($8\frac{1}{2}\%$) и пр.; индѣйцевъ всего 0,4%. По религіи 26% католики, ост. принадлежатъ къ разн. протест. сектамъ (27% пресвитериане, 19% баптисты). Занятія жителей: рыболовство (13404 суд. въ 31285 тоннъ съ 29905 рыбаками въ 1885 г.), лѣсная промышл., земледѣліе, горнозав. промышл. (громадныя залежи кам. угля на 13000 кв. км., добыча угля—16829247 (1886); золото и драгоц. камни; огромныя залежи желѣза, мѣди, свинца и пр.), судоходство и торговля. Главн. гор. — Галифаксъ.—Н. Ш. открыта Себаст. Каботомъ въ 1498 г., изслѣдована французами въ 1504—1604 гг. и колонизована въ концѣ XVI в. подъ имен. Акадіи; въ 1713 г. перешла по Утрехт. трактату къ Англіи.

Новгородская губернія, одна изъ сѣверныхъ губ. Европейск. Россіи (107500 кв. в. съ 1231539 ж.; на 1 кв. в. 11,4 ж.), граничитъ на сѣв. съ Олонецкой, на вост. съ Вологодской и Ярославской, на юго-вост. съ Тверской, на юго-зап. съ Псковской, на зап. съ Петербургск. губ. Большая часть ея поверхности лежитъ на холмистой Алаунской плоской возвышенности (Валдайскія горы), служащей водораздѣломъ Каспійск. и Балтійск. бассейновъ и пересѣченной здѣсь на отдѣльных краяхъ глубокими рѣчными долинами; наиболѣе высокіе пункты этой возвышенности находятся на югѣ (до 1021 ф. абсол. выс.). На сѣв. Валдайская возвышенность постепенно сливается съ равниною Ладожск. прибрежья, на зап. съ низмен. берегами оз. Ильменя. Въ геогностическ. отношеніи зап. часть губ-и принадлежитъ девонской формаціи, остальная часть—каменноугольной. Минеральныя богатства Н-ой губ. состоятъ въ камен. углѣ (въ Боровичск. у.), отличающемся, впрочемъ, плохимъ качествомъ въслѣдствіе присутствія сѣрнаго колчедана, въ огнеупорной глинѣ (тамъ же), въ сѣрномъ колчеданѣ, болотной желѣзной рудѣ (Устюженск. и Череповецк. у.), въ песчаникахъ, идущихъ на жернова и, наконецъ, въ сѣрныхъ и соляныхъ источникахъ, изъ кот. гольно Старорусскіе привлекаютъ въ лѣтнее время много больныхъ. Н. г. обильно орошена множествомъ рѣкъ и озеръ бассейновъ Балтійск., Каспійск. и Бѣлаго морей. Къ 1-му принадлеж. судуходная и сплавная рѣки: Мста, Ловать, Волховъ, Сясь, Тихвинка и др.; къ 2-му—Шексна и Молога, притоки Волги, далѣе Ковжа, Ухтома и др.; къ 3-му—Сѣв. Ковжа, Свидь и др. Первые два бассейна соединены 3 искусствен. системами каналовъ—Вышневолоцкой, Маринской и Тихвинской между собой и посред. канала герцога Александра Виртембергскаго съ бассейномъ Бѣлаго м. Между многочисл. озерами губ-и значительнѣйшія: Ильмень, Бѣлоозеро и Воже. Болота заним. около $\frac{1}{8}$ всей поверхности г-и и тянутся нерѣдко сплошными пространствами въ сотни верстъ; особенно

болотисты уѣз. Тихвинскій, Устюжскій, Кирилловскій, окрестности оз. Ильменя и части, пограничныя съ Петербургск., Псковск. и Олонецкой губ. Лѣсомъ (сосна, ель и береза) Н. г. весьма богата (до 41% пов.; особ. уѣз. Кирилловскій и Тихвинскій). Климатъ въ Н-ой г-и сырой и холодный; сред. годовая температура въ Новгородѣ $= +3,5^{\circ}$ Ц.; средн. количество атмосферн. осадковъ=486 мм. Почва преимуществен. глинистая, глинисто-песчаная или песчаная, въ низмен. мѣстахъ иловатая и весьма неплодородная, что, въ связи съ неблагоприятн. климатическ. условіями, препятствуетъ успѣшному развѣтвію земледѣлія, такъ что губ., за исключеніемъ Старорусскаго и Демьянскаго уу., нуждается въ привозномъ хлѣбѣ; сѣются рожь, овесъ, ячмень (ленъ, сбываемый къ Петербургск. порту. Системы хозяйства—трехпольная, а мѣстами подсѣчная и лядиная. Средній головой сборъ за 3-лѣтіе 1886—88 гг. для ржи=1626051 чт., для овса = 2343798 чт. Саловодство, огородничество и пчеловодство весьма слабо развиты. Скотоводство также находится въ плохомъ состояніи; скотъ дурнаго качества, малорослый и слабосильный. Въ 1888 г. во всей губ-и насчитывали лошадей 301194, крупнаго рогатаго скота 441886, овецъ 290087 головъ. Широко распространены среди населенія Н-ой г-и разнообразн. лѣсные промыслы (судостроеніе, сидка дегтю и смолы, жженіе угля, выдѣлка древесн. издѣлій и пр.), рыболовство, являющееся весьма важнымъ источникомъ народнаго благосостоянія, отхожіе промыслы, далѣе—выдѣлка гвоздей и др. кузнечныхъ издѣлій (особенно въ Уломской волости Череповецк. у.), визаніе сѣтей и неводовъ (Валдайск. у.), валыные шляпы, битье шерсти, шитье обуви (Череповецк. у.) и др. Фабрикъ и завод. насчитывается въ губ-и 300 съ 7237 рабоч., производящ. на сумму 8322 тыс. р. (лѣсопиленн., фарфор. и стекл. зав., слич. фабрики). Торговля сосредоточивается преимуществ. въ город. и на пристаняхъ, изъ кот. важнѣйшія: Череповецкая, Усть-Чагодощская, Бѣлозерск., Тихвинск., Новгородск., Бронницк., Кирилловск. и др. Главн. предметами торговли служатъ хлѣбъ и лѣсъ; самыя крупныя въ г-и ярмарки бывають въ Старой Руссѣ, при Кирилло-Новозерск. монастырѣ и въ Череповецѣ. Населеніе Н-ой г-и состоитъ, кромѣ великороссовъ, изъ кореловъ (Крестецкій, Валдайск., Боровичск., Тихвинск. и Устюженск. уу.) и чуди (Тихвинск. и Бѣлозерск. уу.) большинство населенія православное (иноувѣрцевъ всего $\frac{1}{4}$). Для просвѣщенія жит-й существуетъ 11 мужск. среднеучебн. завед. съ 1605 уч. (1 гимназія, 1 прогимн., 2 реальн. учил., 1 духовн. семинарія, 6 духовн. учил.), 10 женск. (2 гимназіи, 6 прогимназій, 2 епарх. учил.) съ 1436 уч., 584 низш. и началн. учил. съ 29073 уч. (23520 мальч., 5553 дѣв.) и 4 спеціальн. муже. учил. (2 педагогическ., 2 ремесл.). Грамотность въ губ-и не велика (55% новобр. грамотны). Н. г. раздѣл. на 11 уѣзд.: Н-ій, Боровичскій, Бѣлозерск., Валдайск., Демьянск., Кирилловск., Крестецк., Старорусск., Тихвинск., Устюженск. и Череповецк.—Первоначальную исторію Н-ой области см. подъ словомъ *Новгородъ*; въ послѣдній періодъ своей независимости она включала части нынѣшн. С.—Петербургск., Н-ой, Псковск., Тверск. и Олонецкой губ. Въ 1708 г.

Новгородъ вмѣстѣ съ друг. гор. вошелъ въ составъ Ингерманландскаго г.; въслѣдствіе была образована Н. г., подвергавшаяся вплоть до 1859 г. многократнымъ административн. дѣлениямъ и перемѣнамъ.

Новгородская четверть, одно изъ финансовыхъ учреждений московскаго государства, подобно остальн. четвертямъ—Владимірской, Галицкой, Костромской, и Устюжской, никогда не превращавшееся въ учреждение сословное. Древнѣйшее русское извѣстіе о четвертяхъ относится къ 1576 г.; финансовое и областное значеніе четвертей извѣстно было и Дж. Флетчеру. Древнѣйшую Н-ую ч. новѣйшіе изслѣдователи отличаютъ отъ Н-аго приказа, упоминаемаго еще въ 1575—84 г.; первая несомнѣнно относящаяся къ Н-ой ч-и дата приурочивается къ 1597 г., когда въ ней сидѣли дѣки Ив. Нормаций да Посникъ Дмитріевъ. Н. ч., какъ и всѣ областныя финансовыя округа, сформировалась внутри вѣдомства приказа Большаго Прихода. Въ XVII в. Н. ч. и Н-й приказъ составляютъ одно учрежденіе (1670 г.), въ которое собирались „четвертные доходы“ (т. е., какъ можно предполагать, доходы, собиравшіеся съ четвертной пашни) въ уѣздахъ городовъ Новгорода Великаго и Нижняго, Пскова, Старой Русы, Каргополя, Олонца, Вологды, Вятки, Перми, Арзамаса, Чердыни и нѣкот. др.—Ср.: П. Н. Милоковъ, „Государственное хозяйство Россіи“ (1892); С. М. Середонинъ, „Сочиненіе Дж. Флетчера о Россіи“ (1892); ст. С. Ѡ. Платонова и В. Н. Сторожева, въ „Журн. Мин. Нар. Просвѣщ.“ за 1892 г.

Новгородъ, губерн. гор., въ 2 в. ниже выхода р. Волхова изъ оз. Ильмена, при Н-ской жел. дор., подъ 58°31' с. ш. и 41°57' в. д., раздѣл., какъ и встарину, на Софійскую и Торговую стороны, соединен. между собой мостомъ черезъ р. Волховъ, но заним. нынѣ гораздо меньшую площадь, такъ что многіе монастыри, бывшіе прежде въ чертѣ города, нынѣ лежатъ въ окрестности. На Софійской стор. находится кремль (на мѣстѣ прежняго дѣтница) съ множествомъ церквей и Софійскимъ соборомъ, который построенъ въ 1045 г. по образцу константинопол. Софійск. храма на мѣстѣ дерев. церкви и служилъ усыпальницей мног. святыхъ и князей; здѣсь же хранятся весьма цѣнныя иконы и др. древности. Въ Н-ѣ всего 36 церквей и 14 монастырей (Юрьевскій, основ. въ 1030 г.), мужск. и женск. гимназій, реальное учил., духов. семинарія, Александровск. земская учительская школа, памятники 1812 г. и 1000-лѣтія Россіи, 3 банка; 24786 ж. Нѣкогда цвѣтущая торговля города нынѣ въ упадкѣ; въ нашемъ столѣтіи ей былъ нанесенъ сильный ударъ проведеніемъ Вишерскаго кан. (1837 г.) и Николаевской ж. д. (1849 г.), отъ которыхъ Н. остался въ сторонѣ. Глав. предметами торговли служатъ хлѣбъ, лѣсъ и сѣно, сбываемыя въ Петерб., желѣзо, соль и пр., сбываемыя въ Н-ую и Псковскую г.—*Н-скій уѣздъ*, въ зап. части губ-іи, 8803 кв. в. съ 161242 ж., занимаетъ болотистую, лѣсистую равнину, понижающуюся отъ середины къ краямъ и орошаемую рр. Волховымъ, Лугой, Тосной, Шелонью, Мстой, соединенной Вишерск. и Сиверскімъ канал. съ р. Волховымъ; къ юж. части у-а прилегаетъ оз. Ильмень. Почва въ зап. части песчано-глинистая, по р.

Волхову глинистая и подзолая, въ лѣсахъ иловатая, вообще же малоплодород., такъ что у. пуждается въ привозномъ хлѣбѣ, хотя хлѣбопашество и развито повсемѣстно. Важнѣйшими занятіями жителей служатъ: рыболовство, рубка и сплавъ лѣса, отчасти фабрич. и завод. дѣятельность (14 смичечн. фабрикъ, 3 лѣсопилн., 2 кожевен., 2 водоч., 1 пивовар. зав.). Торговля сосредоточивается въ Н-ѣ, Бронницахъ, с. Медвѣдъ и Чудовѣ.—*Исторія Новгорода*. До второй половины XV в. судьбы Н-а существенно разнятся отъ развитія низовой Русы. Подъ влияніемъ географическихъ условий и историч. обстоятельствъ въ Н-ѣ долѣе сохранились и полнѣе развились первоначальныя основанія народной жизни, стертая въ низовой Русѣ неблагоприятными условіями: это—торговля, какъ главный нервъ народнаго благосостоянія, и общинно-вѣчевое устройство. Торговая дѣятельность Н-а развилась въ связи съ его внѣшними отношеніями: съ XII в. начинаются сношенія Н-а съ голландскими нѣмцами, съ XIII в. Н. дѣлается членомъ Ганзейскаго союза. Торговныя интересы были главнѣйшимъ мотивомъ расширенія Новгородск. владѣній, доходившихъ до Сѣвер. Ледовит. океана и Уральскихъ горъ (въ XIV ст. города: Ладога, Орѣшекъ, Руса, Коспире, Торжокъ, Вышній-Волочекъ, Устюгъ; земли: Заволоцкая, Печерская, Пермская, Вятская, Негорская): естественныя богатства этихъ странъ, и преимущественно лѣсныя, доставляли Н-у предметы торговаго вывоза. Съ XII же вѣка подъ влияніемъ частой смѣны князей на Н-скомъ столѣ, здѣсь быстро развиваются общинно-вѣчевыя формы политич. быта. Права князей ограничиваются точно формулированными условіями договорныхъ грамотъ. Въ противовѣсъ княжеской власти съ половины XII в. устанавливаются выборныя на вѣчѣ власти: посадники, контролирующіе каждый шагъ князей, тысяцкіе, *выборный* владыка съ широкимъ влияніемъ на политическія дѣла, игравшій роль представителя Н-ской самостоятельности. Вѣче—главная законодательная сила. Общинно-вѣчевый принципъ приводится черезъ все политич. строй, и Н. дробится на рядъ большихъ и малыхъ союзовъ съ своими вѣчевыми собраніями: концевъ, улицъ и т. д. Новгородскіе пригороды получаютъ аналогичное устройство, сохраняя весьма неодинаковыя формы подчиненія вѣчу. Общественное дѣленіе Н-скаго населенія опредѣлялось преимущественно экономическими условіями. Главнѣйшіе классы общества были: бояре, дѣти боярскія и посадничьи, гриди, жите люди, земские люди, купцы, черные люди, смерды. Кромѣ мѣстныхъ классовъ въ Н-ѣ былъ изобилень классъ иноземныхъ купцовъ, имѣвшихъ тамъ постоянныя торговыя *дворы*, управлявшіеся по своимъ особымъ законамъ. Постепенно, подъ влияніемъ развивавшагося экономич. неравенства, общественный бытъ Н-а принимаетъ все болѣе олигархическій характеръ. Это отражается и на измѣненіи его политическ. формъ: выборныя должности становятся доступными все болѣе узкому кругу боярскихъ семействъ, вѣче заслоняется „боярскимъ совѣтомъ“—органомъ олигархической клики, особенно возвышающимся съ XIV вѣка. Развивавшаяся социальная рознь была первымъ условіемъ, подготовившимъ паденіе Н-а. Вторымъ условіемъ

была зависимость Н-а отъ низовой Руси въ экономич. отношеніи вслѣдствіе постоянной нужды въ подвозъ оттуда хлѣба. Н-у приходилось упорно бороться съ разнообразными вѣшними врагами: шведами, Литвой, Москвою. Во второй половинѣ XV в. окончательно опредѣлились двѣ партіи: московская и литовская (Борейскіе). Въ виду союза Н-а съ Казиміромъ, Іоаннъ III придалъ своимъ походамъ на Н. характеръ борьбы за національные и религіозные интересы. Въ 1478 г. Н. былъ присоединенъ къ Москвѣ, и общинно-вѣчевое устройство было уничтожено. Съ этого момента исторія Н-а входитъ составною частью въ общую исторію московскаго государства.—Главнѣйшія монографіи о Н-ѣ: Соловьевъ: „Объ отношеніяхъ Н-а къ великимъ князьямъ“; Костомаровъ: „Сѣверно-русскія народоправства“; Бѣляевъ: „Разказы изъ русской исторіи“, ч. 2-я, Н.; Никитскій: „Очерки изъ жизни В. Н-а“, „Правительственный совѣтъ въ Н-ѣ“, „Очеркъ внутренней исторіи церкви въ В. Н-ѣ“.

Новгородъ-Волыскій, уѣздн. гор., см. *Новгородъ-Волыскій*.

Новгородъ-Литовскій, гор., см. *Новгородъ*.

Новгородъ-Сѣверскій, уѣздн. гор. Черниговской г., на правомъ берегу р. Десны; мужск. и женск. гимназіи, пристань, на которой грузится конопляное масло, пенька, лёсъ; 8889 ж. Н.-С. существовалъ уже въ XI в.; первоначально онъ входилъ въ составъ Черниговскаго княж., но съ конца XI в. сдѣлался стольнымъ гор. особаго *Н.-Сѣверскаго княжества*. Первымъ княземъ былъ здѣсь Мстилавъ Святополковичъ (1095—1097 г.); впоследствии княж. перешло къ потомкамъ Святослава Черниговскаго, и Н.-С. игралъ важную роль въ борьбѣ Ольговичей съ Мономаховичами. Въ 1238 г. княж. было опустошено татарами, и Н.-С. вошелъ въ составъ Брянскаго княж., а во 2-й половинѣ XIV в. имъ овладѣлъ литовск. князь Ольгердъ. Съ начала XV в. Москва стремилась овладѣть Сѣверск. землей, а въ 1503 г., послѣ войны съ Литвою, Н.-С. перешелъ въ руки Москвы и былъ сильно укрѣпленъ въ виду продолжавшихся притязаній Польши на Сѣверскія земли. Въ 1618 г. Н.-С., по Деулинск. договору, перешелъ къ Польшѣ; во время возстанія Хмѣльницкаго вошелъ въ составъ гетманщины, а въ 1654 г., вмѣстѣ съ послѣдней, присоединенъ къ Россіи. Въ 1708 г. гор. б. сильно укрѣпленъ Мазепою, который намѣревался здѣсь передаться Карлу XII. Въ 1781 г. Н.-С. назначенъ губернс. гор. Н.-С-аго намѣстничеством, а въ 1802 г.—уѣздн. гор. Черниговской г.—*Н.-С-й уездъ*, въ вост. части губ-ии, раздѣл. на 2 части: западную, волнистую, изрѣзанную оврагами, и восточную, степную. Уездъ орошается р. Десной съ незначительными притоками и имѣетъ песчано-глинистую, малоплодородную почву, почему хлѣбопашество удовлетворяетъ только мѣстнымъ потребностямъ. Кромѣ хлѣба сбѣтас конопля и свекловица. Изъ другихъ занятій жит. наиболѣе важны: ломка мѣла, залегающаго по правому берегу Десны, обжиганіе извест. и приготовленіе горшковъ, сбываемыхъ въ Орловскую г., и пр.; въ уѣзд. находятся свеклосахарн. (3), винокурен. (8), маслобійные (14), стеклянные (2) и нѣкот. др. заводы. Главн. массу населенія

Н.-С-аго у. (127369 ж. на 3417 кв. в.) составл. малороссы.

Новелла (итал.) 1) эпич. произведеніе романич. характера, но отличающееся отъ настоящаго романа гораздо меньшимъ объемомъ и несложностью содержанія. Первымъ и необходимымъ качествомъ Н-ы должна быть *новизна* положеній или характеровъ, въ ней выведенныхъ,—откуда она и получила свое названіе (Н.= новинка). Родина Н-ы—Италія, которая, въ лицѣ Мозуччіо, Страпароны, особенно же Джіов. Божжаччіо (II Desamogone, XIV в.), дала намъ классическихъ новеллистовъ, имѣвшихъ массу подражателей въ друг. странахъ: въ Испаніи Сервантеса и донъ-Хуана Манюэля; во Франціи Маргариту Наваррскую, Скаррона, Мармонтеля и Вольтера; въ Герм. писали Н-ы Гёте, Тигъ, ф.-Клейстъ, Стеффенсъ и др.; за послѣднее время много прекрасныхъ Н-ѣ дали П. Гейзе и Готтфр. Келлеръ, а во Франціи Альф. Додэ. Несложность сюжета Н-ы—по б. ч. одно какое-либо происшествіе,—роднитъ ее съ драмой, благодаря чему нѣкот. Н-ы послужили матеріаломъ для Шекспира (въ „Ромео и Юл.“) и Кальдерона.—Въ русск. литературѣ слово Н. часто употреби. вмѣстѣ „повѣсть“. 2) Н. въ юриспруденціи означаетъ новый законъ, изданный въ развитіе, дополненіе или измѣненіе стараго закона.—*Новеллы* (Novellae), названіе одной изъ 4 частей Corpus juris civilis (см. это сл.).

Новикова, Ольга Алексѣевна, урожд. Кирѣева, современная писательница, пользующаяся особенно широкой извѣстностью за границею. Ея книга „Russia and England“ выдержала нѣсколько изданій и вызвала оживленную полемику. Кромѣ того Н. выступала также на страницахъ русскихъ журналовъ, преимущ. разрабатывая вопросы иностран. политики. Въ настоящее время она принимаетъ дѣятельное участіе въ журналѣ „Русское Обозрѣніе“.

Новиковъ, Николай Ивановичъ, одинъ изъ самыхъ свѣтлыхъ и крупныхъ дѣятелей Екатерининскаго вѣка, род. въ 1744 г. въ с. Авдотьино, Коломенскаго у., Московской губ., принадлежалъ къ дворянской семьѣ. Не окончивъ полнаго курса въ московской университетской гимназіи, Н. путемъ чтенія книгъ сумѣлъ исполнить пробѣлы своего образованія. До 1768 г. онъ служилъ въ гвардейскомъ Имайловскомъ полку въ Петербургѣ; будучи секретаремъ Комиссіи народн. депутатовъ, принималъ участіе въ составленіи проекта новаго уложенія, а затѣмъ вышелъ въ отставку и предался любимымъ занятіямъ исторіей и литературой. Прежде всего онъ выступаетъ въ роли издателя журналовъ: „Трутенъ“ (1769—1770 г.), „Живописецъ“ (1772—1773 г.), „Кошелекъ“ (1774 г.). Соотвѣтственно общему духу того времени, журналы Н-а получили сатирич. направленіе; сравнительная свобода слова и мысли, которой пользовалась Россія въ первую половину царствованія Екатерины II, позволяла Н-у въ рѣзкой формѣ обличать различныя недостатки общества. строя и, въ особ., крѣпостное право, злоупотребленія въ судѣ, дурное воспитаніе, невѣжество, поверхностное и слѣпое подражаніе иностранному. Н. старался доказать необходимость истиннаго просвѣщенія на почвѣ національной и возбудить любовь къ родной старинѣ. Съ этой послѣдней цѣлью онъ издаетъ „Опытъ историч. словаря о россійскихъ

писателяхъ" (1772 г.), "Древнюю российскую вышивку" (съ 1773 до 1775 г.), "Повѣствователь древностей росс." и пр. Съ 1779 г., по переездѣ Н-а въ Москву, наступаетъ второй періодъ его жизни, характеризующійся вліяніемъ масонскаго общества, членомъ котораго Н. состоялъ уже съ 1775 г. Поддерживаемый другимъ ревностнымъ масономъ, проф. И. Е. Шварцомъ, Н. проявилъ самую разнообразную дѣятельность, стремясь поднять умственный уровень и улучшить матеріальное и социальное положеніе простаго народа. Онъ арендовалъ на 10 лѣтъ универс. типографію, издалъ массу учебниковъ и книгъ религиозно-нравственнаго содержанія (въ томъ числѣ много масонскихъ), устраивалъ всюду книжные склады, заводилъ школы, основалъ въ Москвѣ первую бесплатную читальню, съ большимъ успѣхомъ издавалъ "Моск. Вѣд." и при нихъ первый въ Россіи дѣтскій журн.—"Дѣтское Чтеніе" (1783—1789 г.). При его содѣйствіи въ 1782 г. возникло "Дружеское ученое общество", уступившее впослѣдствіи (въ 1784 г.) свое мѣсто т. наз. "Типографич. компаніи". Новое общество преслѣдовало тѣ же просвѣдительныя и филантропич. цѣли: устраивало больницы и аптеки для бѣдныхъ, организовало педагогическую и переводческую семинарію, посылало молодыхъ людей для обученія за границу, раздавало во время голода (1787 г.) хлѣбъ даромъ и т. д. Кромѣ того Н. издавалъ еще нѣсколько журналовъ ("Утренній Свѣтъ", "Московское Изданіе", "Вечерняя Заря", "Покоящійся Трудялюбецъ"), въ которыхъ, наряду со статьями сатирическими, мы находимъ довольно полное изложеніе масонскаго ученія и энергичную полемику съ франц. энциклопедистами Такая кипучая и плодотворная работа Н-а возстановила, однако, противъ него многихъ вліятельныхъ лицъ, нѣрѣдко имѣвшихъ ложное представленіе объ истинныхъ стремленіяхъ московск. масоновъ, и вызвала подозрѣніе со стороны самой императрицы, которая къ этому времени уже значительно измѣнила свои взгляды. Въ 1791 г. "Типогр. компанія" распалась; Н. былъ подвергнутъ строгому допросу и, наконецъ, въ 1792 г. заключенъ въ Шлиссельбургскую крѣпость. Въ 1796 г., при импер. Павлѣ, онъ былъ освобожденъ; ум. въ 1818 г.—См.: очеркъ Аванасьева ("Библиогр. Записки" 1858 г., № 5), труды А. Незеленова и М. Н. Лонгинова ("Н. и московскіе мартинисты" 1867 г.), биогр. очеркъ С. Е. Усовой (1891 г.).

Новицъ, въ до-Петровскую эпоху названіе молод. людей изъ служил. сословія дворянъ и боярскихъ дѣтей, лишь начавшихъ обязат. дліи ихъ госуд. службу, обикн. при дворѣ, но еще не получившихъ опредѣленн. назначенія (напр., въ армію) и соответственнаго оклада.

Нови-Лигуре, окружн. гор. въ италіанской провинціи Александрія; 9917 ж. Знаменитъ побѣдой Суворова надъ Жуберомъ 4 авг. 1799 г.

Новицкій, Орестъ Марковичъ, профессоръ философіи въ кievской духовной академіи, род. въ 1806 г. Изъ его сочиненій наибольшее значеніе имѣетъ "Духоборцы, ихъ исторія и вѣрученіе" (1832 г.), отличающееся богатствомъ свѣдѣній и дробословіемъ и талантливою ихъ разработкою; до сихъ поръ эта книга остается наиболѣе полнымъ и систематическимъ изложеніемъ ученія духоборцевъ,

которые относятся къ этому сочиненію съ очень большимъ уваженіемъ. Другія сочиненія Н-а: "О разумѣ, какъ высшей познавательной способности" (1840 г.) и "Постепенное развитіе древнихъ философскихъ ученій", 4 ч. (1860—1862)—не представляютъ интереса. Ум. въ 1884 г.

Ново-Александрійскій институтъ сельскаго хозяйства и лѣсоводства, въ позадѣ Новая Александрія, Люблинской губ., основанъ въ 1862 г. на мѣсто Марионтскаго инстит., существовавшаго близъ Варшавы. Н.-А. и. былъ первоначально политехническимъ учебнымъ заведеніемъ съ 5-ю отдѣленіями, изъ которыхъ лишь 2 были посвящены земледѣлію и лѣсоводству. Но уже въ 1869 г. Н.-А. и. былъ преобразованъ въ институтъ сельскаго хозяйства и лѣсоводства съ трехлѣтнимъ курсомъ. По характеру преподаванія Н.-А. и. былъ всегда высшимъ учебнымъ заведеніемъ, но правъ, присвоенныхъ высш. учебн. заведеніямъ, не имѣлъ, если не считать льготъ по воинской повинности. Въ число студентовъ принимались лица, окончившія курсъ или въ реальномъ училищѣ, или въ классич. гимназій. Въ 1891 г. примѣръ студентовъ въ Н.-А. и. былъ прекращенъ. Въ 1893 г. институтъ преобразованъ въ высшее сельско-хозяйственное учебное заведеніе съ расширеннымъ курсомъ, и права окончившихъ институтъ сравнены съ правами, предоставляемыми кончившимъ университетскій курсъ.

Новоалександровскъ, уѣздн. гор. Ковенской г., расположенъ между оз. Оссою и Оссидою и принадлежитъ къ числу бѣднѣйшихъ городовъ въ губ.; 7259 ж. Н. переименованъ въ 1836 г., по упраздненіи гор. Видзѣ, изъ мѣстечка Езюросы или Езюросы, существовавшаго уже въ XV в.—*Н-ий уѣздъ*, въ вост. части губ-и, пересекается на югѣ рядомъ холмовъ; по направленію же къ сѣверу поверхность постепенно понижается и переходитъ въ обширную низменную равнину. Уѣздъ имѣетъ частью суглинистую, частью песчаную или глинистую почву и орошается многочисленными рѣчками и рѣчками системы Нѣмана (р. Свента—притокъ Вили) и зап. Двины (р. Дисна), а также многими озерами, изъ которыхъ наиболѣе значительны: Снуды, Дрисвяты и Дриваты. Главную массу населенія Н-аго у. (202214 ж. на 4769 кв. в.) составляютъ литовцы (болѣе 80%); за ними слѣдуютъ евреи, сосредоточивающіеся въ городахъ и мѣстечкахъ, русскіе и др. Преобладающими занятіями жителей являются земледѣліе и рыболовство; хлѣбъ получается въ количествѣ, едва удовлетворяющемъ мѣстнымъ потребностямъ, но лень сѣется въ большихъ размѣрахъ и составляетъ предметъ сбыта (къ Рижск. порту). Въ уѣздѣ находятся сѣрные минеральныя воды около селенія Видзы-Ловчинскія

Новоархангельскъ, см. *Симса*.

Ново-Баязетъ, уѣзд. гор. Эриванской губ., къ зап. отъ озера Гокчи; онъ застроенъ болѣею частью азіатск. саклями и им. 7488 ж., почти исключит. армянск. поселеніе Каваръ, разоренное въ 1736 г. персидск. шахомъ Надиромъ. Въ 1828 г. мѣсто это вновь было заселено армянск. выходцами изъ турецкаго гор. Баязета, а въ 1850 г. селеніе переименов. было въ Н.-Б.—*Новобаязетскій уѣздъ* въ восточ. части губ-и; площадь его занята Гок-

чниск. нагорьемъ (часть Малаго Кавказа), распадающимся на нѣсколько горныхъ цѣпей, отдѣльныя вершины кот. достиг. до 11000 ф. в. и болѣе (Кунгуръ-дагъ, 11696 ф. в.). Климатъ, вслѣдствіе возвышеннаго положенія уѣзда, суровъ и мѣшаетъ развитію садоводства. Почва въ восточ. части плодородная, въ зап. же страдаетъ отъ маловодія и отчасти камениста. Уѣздъ орошается системою р. Занага (притокъ Аракса) и притоками оз. Гокча. Лѣсу очень мало; поэтому на постройки идетъ булыжный камень, а на топливо—кизякъ. Главн. масса населенія Н-аго у. (103711 ж. на 4185,9 кв. в.) составл. армяне (2/3), и татары (27%); русскихъ 2 1/2%, курд. 1%. Преобладающ. занятіями жит-й являются хлѣбопашество, скотоводство, отчасти также рыболовство на оз. Гокча, тканье бязи и шелков. матерій и т. п.

Новобританскій архипелагъ (архипелагъ Бисмарка), группа нѣмецк. острововъ въ Тихомъ ок., къ сѣв. вост. отъ Новой Гвинеи, населенъ меланезійцами (до 188000 чел. на 47100 кв. клм.). Несмотря на сравнительно довольно высокую степень культуры жителей Н-аго а-а, людодѣство между ними сильно развито. Между остр. этой группы важнѣйшіе: 1) *Новая Британія*, или *Н. Померанія* (прежде Бирара), 2) *Новая Ирландія*, или *Новый Мекленбургъ* (прежде Томбара), 3) Адмиралтейскіе остр. и др.—Н. А. открытъ въ 1616 г. нидерландцами.

Новогвинейская компанія, общество, образовавшееся въ 1884 г. въ Берлинѣ и вскорѣ затѣмъ пріобрѣвшее на сѣв. берегу Новой Гвинеи и въ Новобританскомъ архипелагѣ рядъ гаваней (ок. 20) и прибрежныя полосы земли (дл. ок. 450 морск. миль) для колонизаторскихъ и коммерческихъ цѣлей. Позднѣе къ этому обществу примкнули и другія нѣмецк. торговля и плантаторскія компаніи Южнаго моря и торг. домъ Гернсеймъ. Въ маѣ 1885 г. Н. к. получила отъ германск. императора права самоуправленія, но въ 1889 г. главная административная власть перешла въ руки особ. императ. комиссара. Въ наст. время Н-й к-и принадлежатъ: земля имп. Вильгельма, архипелагъ Бисмарка, или Новобританскій, и нѣкот. сѣверн. о-ва; въ общемъ 250850 кв. клм. съ 377000 жит. Центральный пунктъ колоніи—портъ Финшъ.

Новогвинеи острова, большой (13227 кв. клм.) архипелагъ въ Тихомъ океанѣ, къ сѣверу отъ Новой Каледоніи; населенъ меланезійцами (до 70000 ч.), смѣшавшимися мѣстами съ полинезійцами и распадающимся на множество взаимно враждующихъ племенъ, которыя говорятъ различными языками. Христіанство нашло себѣ доступъ на нѣкоторыя о-ва.—Н. о. впервые изслѣдованы въ 1774 г. Кукомъ.

Новогвинеи (1) (прежній Модлинъ), первоклассная крѣпость Плоцкой губ., Плонскаго у., близъ слиянія Вислы съ 3 Бугомъ, соединяющимся недалеко отсюда съ Наревомъ, и при Привислянской жел. дор.; вмѣстѣ съ Варшавой, Ивангородомъ и Брестомъ образ. 4-угольникъ польскихъ крѣпостей. Н. считается образцовымъ произведеніемъ военнаго искусства; въ его укрѣпленномъ лагерѣ можетъ помѣститься 30—40 тысячъ солдатъ.—На мѣстѣ Н-а находилось мѣстечко Модлинъ, которое было укрѣ-

плено по повелѣнію шведскаго короля Карла XII, понимавшаго важное стратегическое значеніе этого пункта. Наполеонъ I продолжилъ постройку валовъ и началъ строить самую крѣпость, которая, однако, была окончена при Александрѣ I, такъ какъ находившійся здѣсь французскій отрядъ вынужденъ былъ въ 1813 г. сдать русскимъ на капитуляцію. Въ 1830 г., во время польскаго возстанія, крѣпость перешла къ полякамъ, но въ слѣдующ. же году была блокирована и взята русскимъ генераломъ Головинымъ. 2) Н., въ народѣ Крыловъ, заштатн. гор. Херсонской губ., Александрійскаго у., при р. Тясминѣ (прит. Днѣпра); салотопенные, свѣчныя и кожевенные заводы, торговля лѣсомъ и скотомъ; 8987 ж. (въ томъ числѣ много сектантовъ).—Н. основанъ поляками въ 1615 г. въ видѣ укрѣпленнаго мѣстечка Крылова, которое въ теченіе всего XVII в. было театромъ многихъ сраженій между поляками, малороссійскими казаками, татарами и русскими; въ концѣ XVII в. разрушенное мѣстечко вновь заселилось русскими раскольниками и выходцами изъ Польши.

Новоградъ-Волинскій, уѣздн. гор. Волинской губ., при р. Случь; кожевен. зав., торговля хлѣбомъ и лѣсными продуктами, въ особенности смолой; 14139 ж.—До 2-го раздѣла Польши (1793 г.) Н.-В. былъ мѣстечкомъ, называвшимся Звягель; послѣднее упоминается въ лѣтописяхъ подъ 1257 г., подъ именемъ гор. Взвягля, принадлежавшаго издревле Владиміро-Волинскому князю. Въ 1795 г., при учрежденіи волыиск. намѣстничества, мѣст. Звягель было переименовано въ Н.-В. и назначено губернскаго гор., но въ 1804 г. сдѣлано уѣздн. г.—*Н.-В-ий уѣздъ*, въ вост. половинѣ губ-и, раздѣляется на холмистую, черноземную южную часть и на равнинную, болотистую сѣв. часть—Полѣсье, съ суглинистой или песчаной почвой, изобилующей лѣсами. Уѣздъ орошается рѣками системы Днѣпра, между которыми важнѣйшія: Убороть (прит. Припяти) и Случь (прит. Горыня). Населеніе Н.-В-аго уѣзда (232076 ж. на 6331 кв. в.) состоитъ глав. образ. изъ малороссовъ; съ ними слѣдуютъ евреи, немногіе нѣмцы-колонисты и др. Господствующія занятія жителей: хлѣбопашество, дающее на югѣ большой избытокъ хлѣба, частью идущій на мѣстные винокуренные заводы, частью сбываемый въ Одессу; скотоводство (рогатый скотъ и тонкорун. овцы); садоводство, огородничество, разнообразныя лѣсные промыслы; наконецъ, фабричная и заводская дѣятельность (между прочимъ, фарфоровое производство изъ фарфоровой бѣлосѣянной глины, залегающей въ Буртинѣ и близъ мѣстеч. Барановки).

Ново-греческая литература, начало которой относится къ среднимъ вѣкамъ, распадается на два большихъ періода—одинъ до возрожденія Греціи, другой отъ этого момента до настоящаго времени. Въ первый періодъ господствуетъ подражательное и романтическое направленіе. Уже въ произведеніяхъ Θεοδωρα Προδρομα, относящ. къ началу XII ст., слышны отголоски романтики. Появившіяся въ этотъ періодъ произведенія съ одной стороны черпали свой матеріалъ изъ рыцарскихъ романовъ, съ другой—обрабатывали греческіе сюжеты въ романтическомъ духѣ. Среди стихотвореній выдѣляются:

обработка сказаній объ Аполлоніи Тирскомъ, объ Александрѣ, Троянской войнѣ, и подражанія животному эпосу, какъ, напр., „Исторія объ ослѣ, волкѣ и лицицѣ“. Блестательное завершенье этого періода представляетъ эпопея „Erotokritos“, Винченцо Корнаро, описывающая въ духѣ юго-западной европейской романтики исторію любви рыцаря Эротокрита. Среди произведеній историческаго эпоса представляютъ интересъ тѣ, которыя связаны съ паденіемъ Константинополя, Греціи и пр., напр. „Ἐρῆνος τῆς Κωνσταντινουπόλεως“, „Ἐρῆμος εἰς τὴν Ἑλλάδα καταστροφῆν“ и др. Изъ драматическихъ и лирическихъ произведеній, всящихъ на себѣ тотъ же характеръ подражанія и романтики, отмѣтимъ: знаменитую мелодраму Хортатизца (Chortatzis) „Erophile“, комедію Мосха „Neaira“, „Прекрасную пастушку“ Николая Димитріоса и пр. Преобладающимъ размѣромъ во всѣхъ родахъ ново-греческой поэзіи является такъ назыв. политическій стихъ, представляющій ямбическій тетраметръ, къ которому съ конца XV-го ст. присоединяется рима. Что касается прозы, то она носитъ характеръ исторической компиляціи съ безконечными богословскими спорами, туманнымъ философствованіемъ и пр. Однако, здѣсь достойна особеннаго вниманія дѣятельность греческихъ ученыхъ въ Италіи, бѣжавшихъ туда послѣ паденія Константинополя. Работы этихъ ученыхъ сдѣлали большой вкладъ въ литературу и много содѣйствовали возрожденію классической науки. Въ самой же Греціи въ это время господствовалъ полный застой, какъ въ литературѣ, такъ и вообще во всей жизни, благодаря турецкому гнету. Но и тогда являлись уже лица, оплакивавшія униженіе Греціи и мечтавшія объ ея освобожденіи. Къ нимъ относится Левъ Аллаши, который открываетъ новую рядъ ново-греческихъ пѣвцовъ свободы. — Въ послѣднѣмъ XVIII-го ст., съ возрожденіемъ всей Греціи, начинается и возрожденіе ново-греческой литературы. Умственная жизнь забилась ключемъ, основывавшаяся на многихъ мѣстахъ учебныя заведенія служили предточищемъ образованія и много содѣйствовали развитію литературы. Возникло стремленіе къ образованію общаго литературнаго языка, при чемъ особ. услуги оказалъ Корасисъ (1748—1833). Желаніе политич. обновленія находило себѣ выраженіе во многихъ поэтическихъ произведеніяхъ, которыя воодушевляли грековъ на борьбу противъ турецкаго угнетенія. Среди такихъ пѣвцовъ свободы особ. извѣстенъ Фигасъ (1754—1798), авторъ знамен. пѣсни „Возстаньте, сыны Эллады“. Литературное движеніе захватило всѣ области. Среди лирич. псэтовъ укажемъ на Христопулоса (1770—1847), пріобрѣтшаго себѣ извѣстность ново-греческою Анакрасисъ; въ области драмы — на Физосъ-Нерулоса (1775—1850), написавшаго трагедіи „Aspasia“ и „Polixena“, на трагедію Дайгоса „Uoanis“, имѣющую сюжетомъ борьбу за освобожденіе и пр. Изъ писателей позднѣйшаго времени нужно указать на братьевъ Суццо и Рангависа. Ф. Суццо являются представителями политич. тенденціозной поэзіи. Александръ Суццо (ум. въ 1868 г.), многосторонній поэтъ и пламенный патриотъ, написалъ политич. романъ „Изгнанникъ“, эпопею „Скипетръ“, рядъ сатиръ „Ἰακωβάρια τῆς Ἑλλάδος“, направленныхъ противъ правительства Каподистріи. Изъ соч. Панагиоти Суццо (ум. въ 1868 г.) отмѣтимъ:

„Леандръ“, „Путникъ“ и др. Рангависъ является не только высоко-талантливымъ поэтомъ, но также выдающ. ученымъ. Рядомъ съ этой искусственной поэзіей ново-греки обладаютъ богатой и оригинальной народной поэзіей. Произведения этой поэзіи раздѣляются на бытовья и историческія. Бытовья пѣсни правдиво отражаютъ жизнь грековъ во всѣхъ ея проявленіяхъ; главные виды этой поэзіи: пѣсни колыбельныя, майскія, эротическія, свадебныя, пѣсни жнецовъ, пастуховъ и пр. Особенно замѣчательны эротическія пѣсни по ихъ глубокому чувству. Историческія пѣсни возникли еще въ древнія времена; часть ихъ связана съ паденіемъ Константинополя, но большинство ихъ возникло въ періодъ обновленія Греціи. Сюжетами для нихъ служила борьба клефтовъ или паликаровъ (партизановъ) съ турками. Всѣ перипетіи этой борьбы съ удивительною вѣрностью живутъ въ этихъ пѣсняхъ. — Вспомогательн. средствами при изученіи искусственной ново-греческой литературы могутъ служить: Kind, „Beiträge zur bessern Kenntniss des neuen Griechenland“; Nerulos, „Cours de la littérature grecque moderne“; сборники греческой искусств. поэзіи: „Neugriechische Poesie in Urtext“, „Neugriechische Antologie“ и др. Изъ богатой литературы о народной поэзіи отмѣтимъ: Sanders, „Neugriechische Volks- und Freiheitlieder“; Fauriel, „Chants populaires de la Grèce moderne“ и др. На русскомъ яз.: „Исторія всеобщей литературы“ подъ ред. Корша, вып. VIII и IX; Шерръ, „Исторія всеобщей литературы“.

Ново-греческій языкъ происходитъ изъ древне-греческаго; это родство бросается въ глаза, если сравнивать его не съ классическимъ яз., на которомъ написаны извѣстныя произведенія греческихъ классиковъ, но съ народными діалектами, встречающимися, напр. въ надписяхъ. Обстоятельство это выясняется изъ исторіи языка. Съ IV-го ст. началось въ Греціи разложенье аттическаго литературнаго яз. и въ произведеніяхъ все большее влияние пріобрѣтали мѣстныя народныя нарѣчія, правда не вполне чистыя, такъ какъ съ вторженіемъ славянъ, турокъ и другихъ чуждыхъ народностей въ языкѣ получили право гражданства нѣкоторыя иностранныя слова, главнымъ образ. латинскія, славянскія и турецкія. Уже въ византийскую эпоху многіе писатели пользовались въ своихъ произведеніяхъ народными нарѣчьями, имѣя въ виду большой кругъ читателей. Разложенье стараго литературнаго яз. все увеличивалось, пока съ паденіемъ Константинополя онъ совершенно не исчезъ, а вмѣстѣ съ тѣмъ росло значеніе отдѣльныхъ мѣстныхъ нарѣчій. И когда въ періодъ возрожденія Греціи проявилось стремленіе къ образованію одного литературнаго яз., то возникло два теченія: одно—ученое, стремившееся ввести въ языкъ какъ можно больше словъ и формъ изъ умершаго древне-греческаго яз.; другое—народное, стоявшее за выработку новаго яз. изъ господствующихъ въ народѣ формъ рѣчи. Въ концѣ концовъ произошелъ компромиссъ, и въ результатѣ послѣдняго—ново-греческій яз., такъ наз. Romaios, гдѣ можно найти остатки древне-греческ. яз., но въ которомъ главное мѣсто получили господствовавшія въ народѣ формы рѣчи. Важнѣйшія нововведенія въ ново-греческомъ яз. сравнительно

съ древне-греческимъ—слѣдующія. При произношеніи гласныхъ появился такъ называемый итализмъ, благодаря которому семь гласныхъ и двугласныхъ, отдѣльныхъ въ древне-греческомъ яз., слились въ однообразное *i*; а произносится какъ *â*; *ai* и *eu* сократились въ *av* и *ev*. При произношеніи согласныхъ вмѣсто *th* (*θ*) и *δ* введенъ шипящій звукъ. Въ склоненіи именъ исчезъ дательный пад., и двойственное число; въ глаголѣ *medium*, *optativus* и *infinitivus* выражаются описательно, посредствомъ вспомогательнаго глагола. Запасъ словъ существенно измѣнился черезъ введеніе иностранныхъ словъ и неологизмовъ. Азбука сохранена, также ударенія и придыханія; только густое придыханіе не произносится. Изъ руководствъ къ изученію ново-греческаго языка укажемъ: *Mullach*, „Grammatik der griechischen Vulgärsprache“, словарь на нѣмецкомъ языкѣ Шмидта, „*Dokimion historias tes hellenikes glosses*“, соч. *Mavrophrydes*.

Повогрудокъ (Новгородъ-Новоскиій), уѣздн. гор. Минской губ., въ 15 в. отъ р. Нѣмана; 12565 ж. Исторія Н-а до начала XIII в. весьма запутана, такъ какъ въ то время существовалъ еще другой Н. или Науенпилле. Въ XIII в. Н. былъ однимъ изъ главныхъ городовъ Черной Руси, а по завоеваніи послѣдней литовцами сдѣлался резиденціей литовскихъ князей до перенесенія столицы Литвы сначала въ Троки, а потомъ въ Вильно. Въ 1448 г. польскій король Казиміръ IV собралъ здѣсь сеймъ съ цѣлью успокоенія литовской шляхты, а съ 1581 до 1775 г. здѣсь собирался, черезъ каждые 2 года, трибуналъ, переведенный потомъ въ Гродно. Н. много разъ терпѣлъ отъ нападений татаръ, крестоносцевъ (въ XIV в.), русскихъ, также во время Сѣверной войны и пр. Городъ присоединенъ къ Россіи въ 1795 г., къ Минской губ. причисленъ въ 1842 г.—*Н-скій уѣздъ*, въ зап. части губерніи, занимаетъ самую возвышенную холмистую часть Минской губ., орошается рр. Нѣманомъ, Шарою и притоками ихъ. Почва довольно плодородная и производитъ даже небольшой избытокъ хлѣба, употребляемый по Нѣману и въ южную часть Минской г.; важный предметъ сбыта составляетъ ленъ и льняное сѣмя. Кромѣ земледѣлія жители занимаются рыболовствомъ и отчасти заводск. дѣятельностью. Главную массу населенія Н-аго у-а (221511 ж. на 4539 кв. в.) составляютъ бѣлорусы; въ уѣздѣ живутъ также евреи и татары—потомки плѣнныхъ крымскихъ татаръ, переселенныхъ сюда при Витовтѣ.

Новодворскій, Андрей Осиповичъ, талантливый беллетристъ, род. въ 1853 г. въ Киевской губ., учился въ немировской гимназіи и съ 13 лѣтъ принужденъ былъ зарабатывать средства для своего существованія уроками. Окончивъ въ 1870 г. курсъ въ гимназіи, онъ поступилъ въ кievскій университетъ, на физико-математическій факультетъ, а въ 1876 г. переселился въ Петербургъ и въ 1877 г. выступилъ на литературное поприще. Недостаточная работа и полуголодная жизнь подорвали здоровье Н-аго,—у него появились признаки чахотки; въ 1881 г. онъ долженъ былъ уѣхать за границу и въ 1882 г. умеръ въ Ниццѣ, въ полной нищетѣ, въ казенной больницѣ. Его немногочисленные произведенія: „Эпизодъ изъ жизни ни пивы, ни вороны“ (1877 г.), „Карьера“, „Романъ“

(1881 г.), „Мечтатели“ (1881 г.), „Исторія“ и др. отличаются выдающимися художественными достоинствами. Написанныя живыми, прекрасными языкомъ, они прежде всего обращаютъ на себя вниманіе оригинальностью формы и свѣжестью содержанія, посвященнаго главнымъ образомъ обрисовкѣ нравственной несостоятельности представителей культурнаго класса, воспитанныхъ въ дореформенныхъ традиціяхъ и поставленныхъ въ невыгодныя условія жизни. Не ограничиваясь изображеніемъ такихъ отрицательныхъ типовъ современной ему молодежи, Н. пытался намѣтить и нѣкоторые положительные типы, но большинство ихъ очерчено крайне туманно. Произведенія Н-аго подписывались псевдонимомъ *А. Осиповичъ*.

Поводоръ, заштатный гор. Гродненской губ., Соколинскаго уѣз.; 1707 жит. Н. существовалъ уже въ 1-й половинѣ XVI ст.; по 3-му раздѣлу Польши перешелъ къ Пруссіи, но въ 1807 г. въ составѣ Бѣлостокской обл. присоединенъ къ Россіи.

Новодѣвичій монастырь, женскій, 1-го класса, въ Москвѣ, на Дѣвичьемъ полѣ, противъ Воробьевыхъ горъ; основанъ въ 1524 г. великимъ княземъ Василіемъ Іоанновичемъ въ память присоединенія Смоленска къ московскому государству. По смерти царя Теодора Іоанновича сюда удалилась супруга его, Ирина Теодоровна, съ своимъ братомъ, Борисомъ Годуновымъ, который оставался здѣсь до своего изгнанія на московскій престолъ. Въ 1610 г. монастырь былъ разоренъ и сожженъ поляками, но по вступленіи на престолъ Михаила Теодоровича былъ возобновленъ. По усмирении стрѣльческаго бунта, Петръ I заключилъ сюда свою сестру Софью, которая здѣсь же скончалась и похоронена въ 1704 г.

Новое-Мѣсто, заштатный гор. Черниговской губ., Новозыбковскаго у.; 1422 жит.

Новозыбковъ, уѣздный гор. Черниговской губ., при Полѣской жел. дор.; имѣетъ реальное училище съ коммерческимъ отдѣленіемъ, 3 банка, множество кожевенныхъ, маслобойныхъ, салотопенныхъ, шеточныхъ и др. мелкихъ промышленныхъ заведеній, а также довольно значительное число фабрикъ и заводоу. Н. ведетъ обширную торговлю хлѣбомъ, скотомъ, пенькою, льсомъ, мѣтными произведеніями и пр. Населеніе Н-а (14348 ч.) состоитъ преимущественно изъ раскольниковъ, которые бѣжали сюда изъ московскаго государства и основали въ 1701 г. въ урочищѣ *Зыбкой* слоб. Зыбку, въ 1809 г. переименованную въ Н. и назначен. уѣздн. гор. Черниговской губ.—*Н-скій уѣздъ* лежитъ въ сѣв.-зап. части губерніи; онъ имѣетъ довольно равнинное мѣстоположеніе, возвышенное на сѣверѣ и низменное на югѣ, и орошается незначительными и несудоходными рѣками системы Днѣпра (Ипутъ, Сновъ и др.). Озерь, болотъ и льсовъ въ уѣздѣ мало. Населеніе (165391 жит. на 3355 кв. в.) состоитъ на $\frac{2}{3}$ изъ малороссовъ; до 30% великороссовъ, между которыми много единовѣрцевъ и раскольниковъ. Главныя занятія жителей составляютъ: хлѣбопашество, огородничество, садоводство, отчасти пчеловодство; кромѣ хлѣба сѣется конопля и свекловица, идущая на мѣстные свеклосахарныя заводы

Сверхъ того жители занимаются разнообразными кустарными промыслами, а также торговлей; 70 фабрик и заводовъ.

Ново-латинскіе поэты. Подъ именемъ ново-латинскихъ поэтовъ известны тѣ представители поэзіи Возрожденія, которые стремились очистить огрубѣвшую и искажившуюся подъ перомъ средне-вѣковыхъ писателей латинскую рѣчь, постигнуть поэтич. теоріи древнихъ и дать произведенія, по формѣ, духу и содержанию не уступающія своимъ классич. образцамъ. Такимъ образомъ, Н.-л. п. являются первыми провозвѣстниками и пионерами *ложнона классицизма*. Зародившись въ буколическихъ эпиграмахъ и эпистолахъ „вѣнчаннаго“ поэта, Петрарки (1334—1374 г.), выработавшаго свой латин. стиль и поэтич. приемы на творенияхъ Вергилія и Горация, ново-латинская поэзія сдѣлалась неразлучной спутницей гуманистическаго движенія, находя все болѣе число ревностныхъ представительей и все болѣе обильную пищу въ классическихъ текстахъ, то здѣсь, то тамъ извлекавшихся на свѣтъ изъ мрака и пыли средневѣковаго невѣжества, обошла всѣ страны Европы, въ качествѣ необходимаго образовательнаго средства, какъ „*alimna eloquentiae*“, „питательница краснорѣчія“, проникла и въ католическую, и въ реформационную школу, повсюду отгнѣсила поэзію на родномъ языкѣ на степень неважной, второстепенной забавы, пережила породившее ее Возрожденіе и удержала свое привилегированное положеніе высшаго поэтическаго жанра до исхода XVII-го в., уступивъ его ложно-классической поэзіи, т. е. поэзіи, построенной все еще на классическихъ теоріяхъ, но уже говорившей роднымъ языкомъ. Громадная масса поэтическаго матеріала, накопленная вѣками господства ново-латинск. поэзіи, поражаетъ удивительнымъ искусствомъ постигать стиль и формы классич. поэтовъ и владѣть ими. Дарованія многихъ представителей школы далѣе этой формальной блгоности и переимчивости и не идуть: произведенія ихъ лишены всякаго серьезнаго поэтич.-значенія; но весьма многіе ново-латинскіе поэты соединяли съ поразительной классич. эрудиціей глубокой поэтич. талантъ, и ихъ латинскія произведенія донынѣ занимаютъ почетное мѣсто въ общей средѣ поэтич. твореній данной національности. Къ числу ихъ принадлежатъ: италіан. гуманисты Христофоро Ландино (1424—1504 г.), Анджепо Полиціано (1454—1494 г.), Якопо Санназаро (1458—1530 г.); нѣмцкій гуманистъ Конрадъ Цельтиусъ (1459—1508 г.) и равно искусный во всѣхъ родахъ латинской поэзіи Петръ Лотихій Секундъ (1528—1560 г.); франц. поэты Жанъ Дора (1504—1588 г.), Маркъ Антуанъ Мюре (1526—1558 г.), Жоз. Скалигеръ (1540—1609 г.); англ. эпиграмматистъ Джонъ Оуэнъ (1560—1622 г.) и шотландскій поэтъ и ученый Джоржъ Бухананъ (1506—1582 г.); нидерландцы Жанъ Эверардъ (1511—1536 г.), Гуго Гроціи (1583—1645 г.), Адрианъ Роландъ (1676—1718 г.), и „польскій Гераций“—Казиміръ Сарбевскій (1595—1640 г.).

—См. Фейхтъ, „Возрожденіе классич. древности“.

Новолиновъ, уѣздный гор. Варшавской губ., при Варшавско-Тереспольской жел. дор.; 3281 ж. — *Н-ій уѣздъ* занимаетъ 1200 кв. в. съ 81474 жит.

Новолуніе, см. сл. луна.

Новокиргородъ, заштатный гор. Херсонской губ. Елизаветградскаго у.; городской общественный банкъ, торговля (преимущественно ярмарочная) хлѣбомъ и скотомъ; 6622 жит.—Н. основанъ въ 1740 г. казаками, выходящими изъ г. Миргорода въ послѣдствіи, съ водвореніемъ въ этихъ мѣстахъ сербскихъ поселенцевъ, былъ центромъ управленія Новой-Сербіей; къ Херсонской губ. причисленъ въ 1803 г.

Новомиосковскъ (въ народѣ *Самары*), уѣздный гор. Екатеринославской губ., на правомъ берегу рѣки Самары; 19106 жит., занимающихся салотопленіемъ, гонкой смолы и дегтя, шитьемъ тулуповъ и сапогъ и выдѣлкой кожъ. Продукты этихъ промысловъ сбываются въ Москву, Варшаву, Одессу, въ Полтавскую, Харьковскую и Таврическую губ.; сверхъ того въ Н-ѣ ежегодно бываетъ 4 крупныхъ ярмарки рогатаго скота, лошадей, земледѣльческихъ орудій и пр. Н. основанъ, подъ названіемъ Самарника или Новоселицы, запорожцами въ 1736 г.; свое нынѣшнее названіе гор. получилъ въ 1784 г. — *Н-ій уѣздъ*, въ сѣв.-зап. части губерніи, представляетъ изрѣзанную балками, черноземную, весьма плодородную равнину, орошенную Днѣпромъ, проходящимъ по западной границѣ уѣзда, и притоками его, Орелью и Самарой. Лѣсомъ и озерами уѣздъ бѣденъ. Населеніе состоитъ изъ малороссовъ и небольшого числа нѣмецкихъ колонистовъ. Главныя занятія жителей составляютъ: хлѣбопашество, разведеніе льна, скотоводство и, въ особенности, тонкорунное овцеводство. Фабричная и заводская дѣятельность незначительна.

Ново-Николаевская станица, Области Войска Донскаго, Миусскаго окр., при Азовскомъ морѣ, на косѣ Кривой; 2556 жит.

Новоспаздское, село Области Войска Донскаго, при рѣкѣ Миусѣ, центръ управленія Миусскимъ округомъ.

Новосадохскъ, уѣздный гор. Петроковской губ. на р. Радомкѣ; 8614 жит.; нѣсколько фабрикъ — *Н-ій уѣздъ* занимаетъ 1857 кв. в. съ 127534 жит.

Новоржевъ, уѣздный гор. Псковской губ., при оз. Росцо и Аршо; 2372 ж. На мѣстѣ города въ XVII в. былъ погостъ Аршо; въ 1777 г. сюда перенесли уѣздное управленіе изъ Пустой-Ряжвы, при чемъ новый гор. былъ названъ Н-омъ. — *Н-скій уѣздъ*, въ южной части губ.-и, на сѣверѣ равнинный и болотистъ, на юго-западѣ же—холмистая поверхность (отрасли Вязовскихъ горъ, изобилующія лѣсами). Уѣздъ имѣетъ по преимуществу суглинистую или песчаную, мѣстами песчаную почву и орошается притоками р. Великой (Сорать и др.). Въ отношеніи земледѣлія уѣздъ считается лучшимъ въ губерніи; кромѣ хлѣба разводится въ болѣеомъ количествѣ ленъ, составляющій предметъ сбыта во Псковъ и Великія-Луки. Жители (93705 на 3248 кв. в.) занимаются также рыболовствомъ, отхожими промыслами, приготовленіемъ тѣлъгъ, саней, деревянной посуды и др. деревянныхъ издѣлій. Фабрично-заводская дѣятельность совершенно ничтожна.

Новоросійскій край, такъ назыв. часть южн. Россіи, лежащая при Черномъ и Азовск. мор., 220*

между р. Прутотъ и Обл. В. Донскаго, и заключающая губ. Бессарабскую, Екатеринославск., Тавричesk. и Херсонскую. Край этотъ представл. ровный, безлѣсный (за исключеніемъ хреб. Яйла), изрѣзанныя глубокими балками степи, покрытыя по большей части тучнымъ черноземомъ. Благодаря своему весьма выгодному въ торгов. отношеніи положенію при двухъ моряхъ, а также благодаря своей чрезвычайно плодородной почвѣ и роскошнымъ лугамъ и пастбищамъ, Н. к. представляетъ одну изъ благодатнѣйш. частей Россіи. Здѣсь особенно процвѣтаетъ хлѣбпашество (пшеница—арнаутка, маисъ, просо) и скотоводство (преимущ. тонкорунное овцеводство), продукты которыхъ составл. важный предметъ какъ внутренней, такъ и внѣшней торговли. Рогатый скотъ здѣсь украинской или черкасской породы; лошади большею частью степныя. Здѣсь также развиты садоводство и шелководство (особ. въ меннонитск. колоніяхъ Тавричesk. губ.), винодѣліе (Бессарабія и Крымъ), разведеніе дынь и арбузовъ, рыболовство и пр. Сильными врагами земледѣлія въ этомъ краѣ являются овражки, сусулки и жуки, а главн. образомъ—засухи, кот. дѣлаются за послѣднія десятилѣтія явленіемъ все болѣе и болѣе частымъ. Что касается промышленности, то здѣсь развито только горнозав. производство, остальныя отрасли ея слабо распространены. (Подробнѣе см. вышеуказан. губерни.). Главн. массу населенія края составл. малороссы; очень много евреевъ, особ. въ городахъ; за ними слѣдуютъ многочислен. нѣмцы, болгарск., еврейск. и сербскіе колонисты, крымскіе татары, греки, армяне, евреи—караимы и др. Важнѣйш. городск. центрами Н-аго к-я служатъ: Одесса, Кишиневъ, Екатеринославъ, Николаевъ, Симферополь, Севастополь, Керчь, Феодосія, Бердянскъ, Елисаветградъ и пр.—Исторію Н-аго к-я см. въ ст. *Россія*.

Новороссійскъ, главн. городъ Черноморскаго округа (Хубанск. области), на берегу обширной и глубокой Н-ой бухты; 14591 жит. Н. основанъ турками въ 1722 г. подъ именемъ крѣп. Суджукъ-Кале; въ 1838 г. былъ основанъ на мѣстѣ Суджукъ-Кале укрѣпл. городъ Новороссійскъ. Процвѣтаніе Н-а было подорвано крымской кампаніей, и въ 1860 г. онъ утратилъ рангъ города. Послѣ русско-тур. войны 1877—78 гг. Н. снова сталъ подниматься и получилъ большую важность со времени проведенія Н-ой вѣтви Владикавказск. ж. д., сдѣлавшись главнымъ отпускнымъ портомъ Сѣвера. Кавказа. Развитію его судоходства много мѣшаетъ бора, страшный сѣверо-вост. вѣтеръ, сзирѣвствующій въ Н-ой бухтѣ зимою; въ настоящее время въ Н-ѣ заканчивается постройкой новый портъ. Въ 1891 г. въ гавань Н-а вошло 1000 судовъ въ 355085 ласт. (205 судовъ загран. плавания въ 111484 л.) и вышло 1004 с. въ 357459 л. (загр. плав.—211 въ 114547 л.). Первое мѣсто въ заграницн. судоходствѣ принадлежитъ англійск. флагу (68% по вѣстим.), 2-е мѣсто занимаетъ французскій (10%), 3-е датскій (6%); русскія суда стоятъ лишь на 6-мъ мѣстѣ (2½%). Внѣшняя торговля Н-а простиралась въ 1891 г. до 21826473 руб. и почти исключит. отпускная (вывозъ составлялъ всего 201163 руб.). Главныя предметы вывоза: пшеница (13830991 пудъ), ячмень (2134750

пуд.), рожь (2022680 п.), кукуруза (1956350 п.), льняное сѣмя (1652184 пуд.), нефтяные остатки (692847 п.); по общей суммѣ торгов. оборотовъ Н. занималъ въ 1891 г. 9-е мѣсто въ Россіи, а по вывозу хлѣба (20637249 п.)—6-е. Благополучію Н-а содѣйствуетъ также промышленность (нефтян. заводъ франц. компаніи, съ производ. около 1 милл. п. нефти, получаемой по нефтепроводу изъ дол. Кудако; цементн. зав. и пр.). Проектированная линия ж. д. Тихорѣцкая—Царицынъ, соединивъ прямымъ рельсовымъ путемъ Н. съ низовой Волгой, должна еще болѣе увеличить его торговое значеніе.

Новоселѣца, мѣстечко Бессарабской губ., Хотинскаго у., при р. Прутѣ, на австрійской и румынской границѣ; таможня, вѣтъвъ Юго-Западной жел. дор.; 3009 жит.—Основаніе Н-ы приписываютъ казакамъ, пришедшимъ въ XVI в., съ гетманомъ Свириговскимъ во главѣ, на помощь валахамъ противъ турокъ.

Ново-Село, названіе трехъ деревень въ Болгаріи, при кот. въ послѣдн. русско-турецкую кампанію 1877—78 гг. имѣли мѣсто нѣкот. перипетіи войны; болѣе замѣчат.: 1) Н.-С. къ вост. отъ Трново и къ сѣв.-вост. отъ Златарицы, было центральнымъ пунктомъ въ изв. „дѣлѣ у Елены и Златарицы“ (1 авг. 1877 г.); 2) Н.-С. въ юго-зап. ч. Болгаріи, въ губ. ущелья рѣки Сыпочницы (прит. Искера), служило мѣстомъ боя колонны ген. Вельяминова съ арміей Османа—Нури-паши (28 дек. 1878 г.).

Новосиль, уѣздный гор. Тульской губ., на р. Зушѣ, одинъ изъ бѣднѣйшихъ городовъ губерніи; 4636 ж., ведущихъ небольшую торговлю хлѣбомъ, пенькой, скотомъ и пр.—Н. упоминается въ лѣтописяхъ въ половинѣ XII в. въ числѣ городовъ черниговскаго княжества; впоследствии онъ имѣлъ своихъ князей, но въ завѣщаніи Іоанна Грознаго упоминается уже въ числѣ удѣльныхъ имѣній, завѣщаемыхъ родственникамъ: уѣзднымъ гор. Н. назначенъ въ 1796 г.—Н-скій уѣздъ, въ юго-западной части губерніи; 2890 кв. в. съ 136729 жит.; за исключеніемъ части, лежащей по правую сторону р. Зуши и прорѣзанной глубокими долинами и оврагами, занимаетъ возвышенное мѣстоположеніе по системѣ Оки (р. Зушѣ, Любовца и др.). Озеро въ уѣздѣ нѣтъ, лѣсу очень мало. Въ отношеніи земледѣлія уѣздъ занимаетъ первое мѣсто въ губерніи; избытокъ хлѣба идетъ на Миценскую и Бѣлевскую пристани; кромѣ хлѣба сѣется много конопли, изъ которой бьютъ масло, составляющее, равно какъ и пенька, важный предметъ сбыта. Фабрично-заводская дѣятельность незначительна.

Новосильцева, Елена Владиміровна, русск. писательница, изв. въ литературѣ подъ псевд. Т. Толычевой, сконч. въ Москвѣ 7-го іюля 1885 г. Литерат. дѣятельность Н-ой можно раздѣлить на 2 періода: первый—съ 1861 г.,—когда она дебютировала въ журн. „Русск. Рѣчь“ статьей „Шернданъ и его время“,—по 1868 г. За этотъ періодъ Н. сотрудничала въ „Р. Рѣчи“ (кромѣ указ. ст.—„Старый другъ“ и „Отживающіе типы“), въ „От. Зап.“ („Беранже и его переводчикъ Курочкинъ“) и въ „Русск. Вѣстн.“ („Семейн. записки и воспомин.“).

Въ 1867 г. поставлена была въ Москвѣ ея комедія: „Демократич. подвигъ“, имѣвшая блестящій успѣхъ и надѣлавшая столько шуму, что ее пришлось снять со сцены. Во 2-й періодъ — съ 1868 г.—Н. занималась исключит. составленіемъ книгъ для нар. и дѣтск. чтенія, собирая по монастырямъ и богатырскимъ разсказы о 12-мъ годѣ, о Севастополѣ, преданія о духовныхъ подвижникахъ. Нигдѣ не разказывая отъ себя, Н. строго придерживается тона рѣчи очевидцевъ, и ея разсказы полны простоты и запечатлѣны правдивостью и искренностью чувства; таковы: „Сказаніе о томъ, какъ была основана Троицкая Лавра, и о томъ, какъ она увеличилась и отражала силу вражью“ (6 изд.); „Пермскій Апостолъ“, „Начало и крещ. Руси“, „Пріемъшъ“ и др. Послѣдніе годы Н. сотрудничала въ „Русск. Вѣстн.“ и „Моск. Вѣдом.“

Новосидцевъ, Николай Николаевичъ, одинъ изъ главныхъ дѣятелей въ первые годы царствованія имп. Александра I, род. въ 1761 г., получилъ прекрасное образование въ домѣ графа А. С. Строганова, еще въ малолѣтствѣ былъ записанъ послѣднимъ въ пажи двора, въ 1783 г. поступилъ въ армію въ чинѣ капитана. Несмотря на военный чинъ, Н. былъ причисленъ въ 1786 г. къ иностранной коллегіи, гдѣ занимался выписками изъ дипломатическихъ донесеній, участвовалъ затѣмъ въ войнѣ со Швеціей и за храбрость пожалованъ въ подполковники. По окончаніи войны, былъ представленъ въ домѣ гр. Строганова вел. князьямъ Александру и Константину Павловичамъ и снискалъ къ себѣ особенное расположеніе перваго изъ нихъ. Отличившись затѣмъ неоднократно въ войнѣ съ Польшою, Н. въ концѣ 1796 г. вышелъ въ отставку и уѣхалъ въ Лондонъ, гдѣ въ теченіе 4 лѣтъ слушалъ университет. лекціи по физико-математич. и медицинскимъ наукамъ. По вступленіи на престолъ имп. Александра I, Н. былъ вызванъ изъ-за границы и, вмѣстѣ съ другими дѣятелями этой эпохи, Чарторыйскимъ, Кочубеемъ и Строгановымъ, принималъ ближайшее участіе въ преобразовательныхъ планахъ Александра. Въ засѣданіяхъ этого дружескаго комитета живѣйшимъ образомъ обсуждались вопросы о реорганизации государственныхъ учреждений. Лично Н.-ымъ составлены были положенія о крестьянахъ Лифляндской и Эстляндской губерній, учрежденіе кредитной системы въ этихъ губерніяхъ, проектъ преобразования правит. сената и проектъ объ учрежденіи министерствъ. Въ 1803—1804 гг. Н. занималъ должности попечителя с.-пetersб. университета и его округа, президента Академіи Наукъ, товарища министра юстиціи и члена коммисіи законовъ. Однако, наступившія вскорѣ разногласія съ имп. Александромъ отодвинули Н.-а на второй планъ. Съ этихъ поръ онъ занялся главнымъ образомъ дипломатич. службой: въ 1805 г. съ успѣхомъ выполнилъ возложенную на него миссію о заключеніи союза съ Великобританіей и принималъ близкое участіе въ послѣдовавшихъ затѣмъ событіяхъ 1806—12 гг., часто состояя при особѣ государя. Когда Варшавское герцогство въ 1815 г. было переименовано въ Царство Польское, Н. былъ однимъ изъ самыхъ дѣятельныхъ участниковъ въ преобразованіи различныхъ отраслей управленія Царствомъ. Съ воцареніемъ имп. Николая Павловича

Н. былъ утвержденъ въ званіи полномочнаго делегата при правительственномъ совѣтѣ Царства Польскаго, въ 1831 г. назначенъ членомъ госуд. совѣта, а въ 1832 г., по смерти князя Кочубея, председателемъ государств. совѣта и комитета министровъ; въ 1833 г. возведенъ въ графское достоинство. Ум. въ 1838 г.

Новоскопцевъ, Александръ Никаноровичъ, художникъ, род. въ Воронежѣ въ 1853 г., художественное образование началъ въ Москвѣ, въ училищѣ живописи, ваянія и зодчества, окончилъ же — въ академіи художествъ. Въ 1882 г. Н. былъ отправленъ за границу пенсионеромъ академіи; за картину „Послѣднія минуты митрополита Филиппа“ удостоенъ званія академика. Изъ произведеній Н.-а особенно выдаются: „Уголокъ Венеціи“, „На скамьѣ подсудимыхъ“ (1879 г.), „Преподобный Сергій благословляетъ Дмитрія Донскаго на битву съ Мамаемъ“ (1882 г.); послѣдняя картина (собственность академіи) имѣла выдающійся успѣхъ на всероссійской выставкѣ 1882 г.

Новоторжскъ, уѣздный гор. Тверской губ., см. *Торжокъ*.

Новорусскъ, уѣздный гор. Самарской губ., см. *Новый-Узень*.

Новохоперскъ, уѣздный гор. Воронежской губ., на р. Хопрѣ; хорошо сохранившаяся крѣпость съ соборомъ, верфь для постройки судовъ, городской общественный банкъ, мыловаренный и винокуренный заводы, торговля скотомъ, саломъ, хлѣбомъ и льнянымъ сѣменемъ; ежегодно 3 крупныхъ ярмарки; 8013 жит.—Началомъ Н.-а послужила крѣпость и корабельная верфь, построенныя въ 1710 г., по повелѣнію Петра I; уѣзднымъ гор. Н. назначенъ въ 1802 г.—*Н-ий уездъ* (5419 кв. в. съ 169770 жит.), въ восточной части губ.-и, разделяется р. Хопромъ на болѣе возвышенную западную часть и на болѣе низменную, мѣстами болотистую, восточную; орошается р. Хопромъ съ притоками (Савала съ Еланью и др.). Уездъ бѣденъ лѣсомъ, но имѣетъ плодородную черноземную почву. Населеніе состоитъ изъ великороссовъ (до 80%) и малороссовъ (до 20%) и занимается главнымъ образомъ, земледѣліемъ и скотоводствомъ, продукты которыхъ составляютъ важный предметъ сбыта. Изъ другихъ занятій здѣсь распространены: садоводство, огородничество, пчеловодство и торговля; въ уездѣ бываетъ ежегодно болѣе 50 ярмарокъ, изъ которыхъ важнѣйшія—въ слоб. Красной. Фабричная и заводская дѣятельность незначительна.

Новочеркасскъ, областной гор. Области Войска Донскаго, подъ 47°25' с. ш. и 57°46' в. д., при Козлово-Ростовской жел. дор., расположенъ на возвышенномъ холмѣ, обтекаемомъ съ 3 сторонъ рр. Агсаемъ и Тузловомъ. Н. имѣетъ кадетскій корпусъ, мужскую и женскую гимназіи, реальное училище, учительскую семинарію, военную фельдшерскую школу, атаманское техническое училище, театр, памятники атаману Платову—основателю города, общество взаимнаго кредита, отдѣленіе крестьянскаго банка; 37091 жит., состоящихъ по преимуществу изъ казаковъ. Городъ ведетъ обширную торговлю хлѣбомъ, винограднымъ виномъ, лѣсомъ, москательными товарами и пр. (2 ярмарки); промышленность же, несмотря на

быстрый рост города, еще мало развита.— Н. основанъ въ 1805 г. атаманомъ Платовымъ исходатайствовавшимъ жителямъ Черкасской станицы (нынѣ Старо-Черкасская ст.), сильно страдавшей отъ разлитій Дона, разрѣшеніе поселиться на томъ мѣстѣ, гдѣ теперь Н. Но и новое мѣсто оказалось неудобнымъ—вслѣдствіе недостатка въ водѣ, годной для питья; жители собирались уже вновь переселиться, но въ 1837 г. Николай I повелѣлъ оставить гор. на прежнемъ мѣстѣ; для снабженія же жителей водой устроенъ водопроводъ: вода берется изъ ключей Александровской слободы и Больше-Логской балки и поднимается паровыми машинами. Снабженіе города чистой водой и каменнымъ углемъ изъ Грушевскихъ копей (въ 28 вер. отъ Н-а) дало сильный толчокъ его росту.

Нову-сити (Nauvoo City), гор. въ сѣв.-амер. штатѣ Иллинойсѣ, на Миссисипи; 1400 жит. Н.-с. основанъ въ 1838 г. мормонами, изгнанными изъ Огайо; въ 1841 г. Джоз Смитъ, пророкъ ихъ, построилъ здѣсь колоссальн. храмъ. Въ 1847 г. мормоны были изгнаны изъ Н.-с., и храмъ ихъ былъ сожженъ въ слѣдующ. году; городъ, насчитывавшій до 18000 жит., опустѣлъ, и земля была продана Кабе, извѣстному французскому социалисту, основавшему здѣсь свою колонію, „Новую Икарію“.

Новый Базаръ, главн. гор. одноименнаго турецкаго санджака (9955 кв. клм. съ 168000 ж.) въ Босніи, на р. Рашка; важный стратегическій пунктъ; 12000 жит.; римскія и византійскія древности, Санджакъ занятъ австрійцами съ 1879 г.

Новый Брунзвейгъ (New Brunswick), одна изъ приморскихъ провинцій Канады (Сѣв. Амер.), между заливами Фунди и св. Лаврентія, къ западу отъ Н. Шотландіи; 70762 кв. клм. и 362634 жит. Н. Б. представляетъ холмистую равнину, окаймленную по берегамъ низменными пространствами и орошенную р. С.-Джонъ и многими мелкими потоками. Климатъ Н-аго Б-а сходенъ съ климатомъ Н. Шотландіи, но холоднѣе и болѣе континентальный (ср. год. темп. = 3,2°); лучшее время года—жесткая осень. Н. Б. покрытъ громадными лѣсами; почва изобилуетъ камен. углемъ (залежи на 25000 кв. клм.), желѣзомъ, мѣдью, свинцомъ и пр. Населеніе Н-аго Б-а состоитъ изъ ирландцевъ (35⁰/₁₀₀), англичанъ (29⁰/₁₀₀), акадійцевъ (см. *Н. Шотландія*); 16⁰/₁₀₀ шотландцевъ (14⁰/₁₀₀); индѣйцевъ ничтожна. число. Главное занятіе жителей—лѣсная промышленность; судоходство и судостроеніе, торговля, рыболовство также составляютъ большое подспорье для населенія; земледѣліе и скотоводство незначительны. Гл. городъ—Фредериктонъ, центръ торговли и судоходства—С.-Джонъ.—Н. Б. составляла до 1784 г. часть Н. Шотландіи (Акадія) и только въ этомъ году былъ отдѣленъ стъ нея въ качествѣ самостоятел. провинціи.

Новый Бугъ (*Луцкая-Балка, или Новославовка*), мѣстечко Херсонской губ. и у., при Харьковско-Николаевской жел. дор.; учительская семинарія, до 8000 жит. Н. Б. возникъ въ прошломъ столѣтіи; мѣстечко—съ 1860 г.

Новый годъ. Началомъ Н-аго г-а во всѣхъ почти христіанскихъ странахъ считается 1-е января, какъ

это было и у римлянъ. У магометанъ Н. г. начинается со вступленіемъ солнца въ знакъ Овна (1-го мѣсяца мухаррема), у католовъ съ 1 августа, несторіанъ и якобитовъ съ 1 октября, въ православн. церкви 1 сентября. Духовн. годъ евреевъ начинался съ мѣсяца ниссана (8-го марта), гражданскій—съ мѣсяца тиши—около конца сентября. Китайцы считаютъ свой годъ съ 1-го новолунія, соответствующаго нашему 1 февраля. Армяне празднуютъ день Н-аго г-а 11 августа. Въ средн. вѣка годъ начинался 25 дек., въ день Р. Х.,—въ Германіи такъ считали до 2-й половины XVI столѣтія; во Франціи годъ считался до 1556 г. со дня Пасхи, въ Англіи до 1752 г. съ 26 марта. Въ Россіи до 1348 г. годъ считали съ 1-го марта, до 1700 г. съ 1 сентября, и затѣмъ, по указу Петра I, повелѣно считать его съ 1 января. День Н-аго г-а уже въ древн. вѣка считали праздникомъ. У евреевъ онъ наз. „праздникомъ трубы“. Персы обмѣнивались яйцами въ этотъ день. Римляне приносили въ Н. г. жертвы богу Янусу и, такъ какъ это былъ „dies faustus“ (благопріятный день), охотно начинали съ него предпріятія. Новогодн. пожеланія и подарки были у нихъ въ больш. ходу; такъ, напр., кліенты обязаны были приносить подарки своему патрону; императоры также требовали себѣ приношеній отъ жителей Рима.

Новый Дворъ, безыбедный гор. Варшавской губ. и у., недалеко отъ Новогорговска, при Привислянскои жел. дор.; фабрикация фаянсовыхъ издѣлій; 5331 жит.

Новый Заветъ состоитъ изъ 27 книгъ, раздѣляющихся, подобно книгамъ Ветхаго Завета, на 4 разряда. Къ числу законоположительныхъ книгъ относятся Евангеліе, состоящее изъ 4 книгъ евангелистовъ Матвея, Марка, Луки и Іоанна и повѣствующее о земной жизни Господа нашего Іисуса Христа, Его ученія, смерти, воскресенія и вознесенія на небо. Историческихъ книгъ въ Новомъ Заветѣ одна—„Дѣянія Святыхъ Апостоловъ“, повѣствующая о сошествіи Святаго Духа на апостоловъ и о распространеніи черезъ нихъ церкви христіанской. Учительныя книги Нового Завета: семь соборныхъ посланій—одно апостола Іакова, два апостола Петра, три апостола Іоанна и одно апостола Іуды, и 14 посланій апостола Павла: къ Римлянамъ, къ Коринтянамъ два, къ Галатамъ, къ Ефессамъ, къ Филиппійцамъ, къ Колоссянамъ, къ Солунянамъ два, къ Тимоею два, къ Титу, къ Филимону и къ Евреямъ. Ап.калиписистъ, написанный апостоломъ Іоанномъ, есть единственная пророческая книга Нового Завета.

Новый Иерусалимъ, первоклассный мужской ставропигіальный монастырь, Мѣсковской губ., Звенигородскаго у., при заштатномъ гор. Воскресенскѣ; начатъ при Алексѣѣ Михайловичѣ въ 1656 г., по инициативѣ и подъ надзоромъ патриарха Никона, оконченъ въ половинѣ прошлаго столѣтія. Воскресенскій соборъ, часовня Гроба Господня, гора Голгова (подъ нею церковь съ останками патриарха Никона) и проч. священныя зданія устроены по моделямъ, снятымъ въ Иерусалимѣ и привлекаютъ толпы богомольцевъ. Окрестности монастыря также названы Никономъ именами окрестн.стей Іерусалима: колодезь близъ мона-

стыря—Силасемской купелью, р. Истра—Иорданомъ, с. Чернево—Назаретомъ и пр.

Новый Ладожскій каналъ, см. Ладожскіе каналы.

Новый Маргеланъ, см. сл. Маргеланъ.

Новый Орлеанъ, главный гор. штата Луизиана (Сѣв. Ам.), на р. Миссисипи (въ 162 км. отъ устья); 216 090 жит. Н. О. построенъ въ видѣ полукруга на лѣвомъ берегу Миссисипи, широкими и правильными улицами; замѣчат. зданій мало; 2 университета. Среди населенія Н. О. очень много французовъ и итальянцевъ; негровъ въ Н.-омъ О.-ѣ больше, чѣмъ въ другихъ городахъ Союза (27⁰/₁₀₀). Главное занятіе жит. Н.-аго О.-а составл. торговля; обороты внѣшней торговли Н.-аго О.-а въ 1890 г. равнялись 188,3 милл. долл., такъ что Н. О. уступаетъ въ Союзѣ только Нью-Йорку по размѣрамъ внѣшней торговли. Торговля Н.-аго О.-а преимущ. вывозная (вывозъ всего 15¹/₂ милл. д.); Н. О.—главный хлопковый рынокъ Союза (вывозъ хлопка—1650000 мѣшк. на 83 милл. долл.); др. предметы вывоза: сахаръ (175000 тоннъ), хлѣбъ (6 милл. гект.), рисъ, табакъ и пр. Торговое движеніе въ портѣ—1905 судовъ въ 2143784 тонны. Промышленность Н.-аго О.-а довольно значительна (цѣнн. продуктовъ—20 милл. д.). Процвѣтанію Н.-аго О.-а содѣйствуютъ 4 жел. дороги, множество пароходныхъ линій на Миссисипи и паров. сообщенія со всеми значит. портами Америки и Европы. Климатъ Н.-аго О.-а прежде крайне нездоровый—благодаря окрестнымъ болотамъ, теперь значительно улучшенъ.—Н. О. основанъ французами въ 1718 г., въ 1769 г. перешелъ въ руки испанцевъ, а въ 1800 г. опять къ французамъ; въ 1803 г. Н. О. былъ уступленъ американцамъ; въ 1814—15 гг. былъ безуспѣшно осаждаемъ англичанами; въ маѣ 1882 г. Н. О. былъ взятъ сѣверянами.

Новый Осколт, уѣздн. гор. Курской губ., при р. Осколѣ; 1660 ж., нѣсколько заводовъ.—Началомъ города послужилъ острогъ, построенный въ 1637 г.; въ 1647 г. здѣсь былъ основанъ укрѣпленный городъ, Новъ-Царевъ-Алексѣевъ (названный такъ въ честь царя Алексѣя Михайловича); въ 1655 г. городъ былъ переименованъ въ Н. О. Съ завоеваніемъ Новороссійскаго края Н. О. потерялъ свое стратегическое значеніе.—*Новооскольскій уѣздъ*, въ юго-вост. углу губ.-и, изрѣзанъ глубокими оврагами и раздѣленъ р. Осколемъ, протекающимъ съ сѣвера на югъ, на весьма волнистую западную часть и болѣе ровную восточную. Лѣсу мало, почва преимущественно черноземная и производитъ избытокъ хлѣба, идущий на продажу и винокурение. Господствующими занятіями жителей (158558 ч. на 2814 кв. в.) являются хлѣбопашество и скотоводство (въ частности—тонкорунное овцеводство и разведеніе улучшенной породы лошадей). Пчеловодство, огородничество и садоводство также широко распространены; фабричная и заводская дѣятельность незначительна.

Новый стиль, см. сл. календарь григорианскій.

Новый Узень (Новоузеньск), уѣздн. гор. Самарской губ., расположенъ на р. Узенѣ, среди обширной степи, близъ границы Буковской орды; город. общественный банкъ; 12034 ж.; ежегодно 2 ярмарки (Покровская съ 1 по 15 октября, съ оборотъ

болѣе 1 милл. руб.), на которыя киргизы приносятъ огромныя стада скота и покупаютъ красные, бакалейные товары и пшеничную муку. На мѣстѣ Н.-аго У.-я была деревня Чертанла, осевш. въ прошл. столѣтіи раскопками; въ 1835 г. деревня была назначена уѣздн. гор. и переименована въ Н. У.—*Новоузеньскій уѣздъ*, занимаетъ самую южную, безлѣсную часть губ.-и, по сѣв. части которой проходитъ съ востока на западъ Общій Сыртъ; южная часть уѣзда равнинна и перерѣзана многими оврагами. Вся зап. и самая сѣверн. части уѣзда орошаются притоками Волги (Ерусланъ, Большой Караманъ и др.), текущей по границѣ у.-а; въ вост. части, наимѣне годной для земледѣлія, протекаетъ Большой и Малый Узень. Почва состоитъ преимущественно изъ глины, по р. Еруслану и Волгѣ тянутся широкой полосой сыпучіе пески, а на юго-востоцкѣ, между У.-ями—солонцеватая степь. Населеніе Н.-аго у.-а (362941 ж. на 34586 кв. вер.) весьма пестрое и состоитъ изъ великороссовъ (до 40⁰/₁₀₀), малороссовъ (до 20⁰/₁₀₀), нѣмцевъ-колонистовъ (болѣе 30⁰/₁₀₀), поселенныхъ здѣсь послѣ указа 1765 г., киргизовъ и др. Главныя занятія жителей составляютъ хлѣбопашество (пшеница) и скотоводство; нѣмцы-колонисты разводятъ табакъ и подсолнечное сѣмя; скотоводство въ у.-ѣ сильно страдаетъ отъ чумы, зараждающейся отъ засухъ и жаровъ или приносимой изъ киргизскихъ степей. Довольно широко развито садоводство и огородничество; кромѣ того жители бьютъ масло, топятъ сало, заним. выдѣлкой овчинъ, кожъ и торговлей (ярмарка).

Новый Южный Валлисъ (New South Wales), британская колонія въ вост. Австраліи, при Тихомъ океанѣ; 799204 кв. км. съ 751468 жит. Поверхность Н.-аго Ю.-аго В.-а представляетъ на западѣ рядъ невысокихъ террасообразныхъ плато, повышающихся къ востоку, гдѣ подымается рядъ горныхъ цѣпей, отдѣляющихъ бассейнъ Муррея отъ прибрежныхъ рѣчекъ Коралловаго моря; Австралійскія альпы (съ г. Косцюшко, 2187 м.), Голубыя горы, Новоанглійская цѣпь и пр. Бассейнъ Муррея и Дарлинга скудно орошенъ (160 мм. осадковъ), представляетъ отъ подошвы горъ травянистыя степи, переходящія на западѣ въ песчаныя и солончакыя пустыни; напротивъ, восточный склонъ обильно орошенъ (1200 мм. осадковъ), отличается мягкимъ и здоров. климатомъ (сред. год. темп. = + 16⁰С.), и здѣсь сосредоточено почти все населеніе колоніи. Горы лѣсисты и изобилуютъ камен. углемъ (запасы на 6216 кв. км.) на вост. склонахъ; также Н. Ю. В. чрезвычайно богатъ золотомъ, желѣзомъ, мѣдью, свинцомъ и пр. Жители колоніи главнымъ образомъ—англичане (китайцевъ 1¹/₂⁰/₁₀₀, нѣмц. 1⁰/₁₀₀, немного первоб. абортгеновъ Австраліи); протестантовъ 69⁰/₁₀₀, католиковъ 28⁰/₁₀₀. Главное занятіе жит.—скотоводство (преимущ. овцеводство: 39¹/₄ милл. овецъ въ 1886 г.); за нимъ слѣдуетъ горнозаводская промышленность (цѣннѣесть прод. въ 1885 г. 2775175 фун. стерл.), золото (378665 ф. стерл.), серебро (159187 ф. ст.), мѣдь (264920 ф. ст.), олово (415626 ф. ст.), каменный уголь (2878863 тонны) и пр. Земледѣліе незначительно и не удовлетворяетъ мѣстнымъ потребностямъ. Промышленность не велика и почти вся сосредоточена въ Сид-

неф. Обороты внѣшн. торговли весьма значительны: въ 1890 г. вывезено товаровъ на 22615000 ф. ст., вывезено—на 22046000 ф. ст. Ввозятся главн. образ. мануфакт. товары, желѣзн. и стальн. издѣлія и машины, хлѣбъ и пр. Главную статью вывоза составляет шерсть (9233000 фун. ст.), а затѣмъ—золото, нам. уголь и др. продукты горнозав. промышленности, мясо и мясн. консервы, лѣсъ и т. д. Торговья сношенія ведутся преимущ. съ Англійей и Сѣв. Америкой. Судходство быстро развивается (торг. движеніе — 5666 суд. въ 4761872 тон. въ 1890 г.); значит. гавани—Сидней и Ньюкэстль. Сѣвъ желѣзн. дор. составлять 3511 км., телегр. линій—18074 км. Народ. образованіе въ очень хорошемъ положеніи (2669 учебн. зав. съ 218280 учащимися въ 1886 г.); университетъ—въ Сидней. Н. Ю. В. пользуется широкимъ самоуправленіемъ. Губернаторъ назначается короной на 7 лѣтъ; парламентъ состоитъ изъ двухъ палатъ: верхней (Legislative Council, 80 пожизненно назначаемыхъ членовъ) и нижней (Legislative Assembly, 137 членовъ, избир. на 3 года всеобщей подачей голосовъ). Доходы колоніи въ 1890 г. равнялись 9498620 ф. ст., расходы 9553562 ф. ст., долгъ 48425333 ф. ст. Н. Ю. В. имѣетъ собств. войско (641 чел.) и милицію (9418 чел.). Гл. городъ—Сидней.—М. Ю. В. представлялъ изъ себя съ 1788 до 1837 г. колонию для ссыльныхъ, въ 1853 г. получилъ самоуправленіе и съ тѣхъ поръ быстро сталъ прогрессировать, несмотря на періодич. падежи скота и банковые крахи (послѣдній изъ нихъ и самый грандіозный—въ 1892—93 гг.).

Нога, у человѣка нижняя конечность, у прочихъ позвоночныхъ — соответствующая ей конечность (задняя конечность или жабра), у четвероногихъ также передняя конечность, у безпозвоночныхъ—конечность вообще. У позвоночн. Н. соединяется съ туловищемъ посредствомъ тазоваго пояса и въ общемъ по строенію представляетъ повтореніе верхней конечности. У птицъ стопа соединяется съ голенью не въ началѣ, какъ у млекопитающихъ, но ближе къ срединѣ: пяточные кости срослись между собою и съ нижнимъ концомъ бедра, а плюсневая—каждая съ первой фалангой соответств. пальца, что облегчаетъ бѣганіе. У человѣка скелетъ Н-и состоитъ изъ бедра, femur—самой длинной трубчатой кости тѣла, большаго бедра, tibia, малаго бедра, fibula, и костей стопы (см. это сл.). Мощныя мышцы, приводящія въ движеніе всю Н-у, какъ цѣлое, а равно сгибающія и разгибающія голень въ колѣнѣ, идуть отъ таза. Мышцы голени двигаютъ стопу; главная масса ихъ сливается въ такъ наз. икру, которая при помощи крѣпкаго *Ахиллова сухожилия* прикрѣпляется къ бугру пяточной кости. *Кривонотость* состоитъ въ искривленіи бедра или голени или, чаще, наклоненіи ихъ другъ къ другу подъ угломъ; самая частая причина ея — неправильно сросшіеся переломы и англійская болѣзнь. Искривленіе въ колѣнѣ подъ угломъ, открытымъ наружу, наз. *ногой хамбопекость*, genu valgum; искривленіе подъ угломъ, открытымъ кнутри — „саблеобразной Н-ой“, genu varum. Подъ вліяніемъ хронич. воспаления въ бедренномъ и колѣнномъ суставахъ образуются сращения и неподвижность ихъ, *анкилозы*.

Ногай, военачальникъ Золотой орды, внукъ Чингисъ-хана, впервые выступилъ на военное поприще въ 1258 г., участвовалъ въ набѣгахъ татаръ на Литву, Польшу, Персію; въпослѣдствіи основалъ свой юртъ въ южно-русскихъ степяхъ; будучи вполне независимымъ владѣтелемъ, онъ въ теч. 30 лѣтъ являлся грознымъ сосѣдомъ для русск. князей, хановъ и даже Византіи, императоръ кот., Мих. Палеологъ, выдалъ за него свою побочную дочь съ дѣвлюю пріобрѣтенія въ немъ союзника; у него же искали покровительства и нѣкот. русск. князья, находившіеся въ постоянной борьбѣ другъ съ друг. Ум. Н. въ 1294 г., въ одномъ изъ сраженій съ ханомъ Тохтогу.

Ногайскъ, безубѣздн. гор. Таврической губ., Бердянскаго у., въ 3 в. отъ Азовскаго м.; 3676 жит. Н. получилъ свое названіе отъ ногайскихъ татаръ, поселенныхъ въ этихъ мѣстахъ въ концѣ прошлаго столѣтія, и переименованъ въ 1821 г. изъ села Обиточнаго. Надежды, возлагавшіяся на тронномъ городе, герцог. Ришелье, на будущее торговое развитіе города, не оправдались.

Ногайцы, тюркское племя на Кавказѣ, живутъ въ степяхъ на востокѣ Ставроп. губ-и, къ сѣв. отъ Терека, въ колич. до 15000 душъ (отдѣльными поселками и семьями встрѣчаются въ Крыму и на Кубани). Типъ лица Н-евъ—монгольской; плоское лицо, широкій носъ и др. признаки указываютъ на помѣсь ихъ съ калмыками. Н. ведутъ кочевой образъ жизни и отличаются сильной приверженностью къ старинѣ, почти не обрусѣвая. Н. представляютъ жалкіе остатки могущества Ногайской орды, образовавшейся изъ наместнич. Золотой орды около 1200 г. въ степяхъ по р. Кумѣ. Н. постепенно овладѣли Крымомъ и распростирались на востокъ до Иртыша. Въ XVII в. калмыки вытѣснили Н-евъ изъ южной Сибири, а Петръ Вел. поселил Н-евъ на сѣверн. Кавказѣ. Окончательно Н. были подчинены лишь въ 1774 г. и съ тѣхъ поръ стали быстро вымирать. Послѣ крымской кампаніи массы Н-евъ выселились въ Азіатск. Турцію, но больш. часть ихъ тамъ погибла, и теперь существ. лишь около 2000 семей Н-евъ — близъ Аданы, по р. Джигуну.

Ногага, старинная русск. монета (металлич.), $\frac{1}{4}$ нуны.

Ногсжабры, у низш. ракообразн. органы, функционирующіе частью какъ органы дыханія, жабры, частью какъ органы движенія, ноги. У однихъ жаберн. аппаратъ является придаткомъ ноги, у другихъ самая нога перешла въ жабры (напр., 5 паръ брюшн. ножекъ у равноногихъ).

Ноготки, Calendula, родъ сем. сложноцвѣтныхъ, болѣею частью однолѣтнихъ травъ, съ простыми корневыми листьями, очередными стеблевыми листьями и большими желтыми цвѣтками.—С. officinalis, *золотоцвѣтъ*, имѣетъ лопатовидные, нѣсколько мясистые листья; встрѣчается во многихъ разновидностяхъ на югѣ Европы и на Востокѣ.

Ноготь, unguis, нижняя половина тыльной поверхности послѣдней фаланги ручныхъ и ножныхъ пальцевъ, выпуклый щитокъ, придающій извѣстную твердость и точку опоры осзающей пальцевой мякоти. Онъ состоитъ изъ ороговѣвшихъ *клет-*

токъ и представляет утолщенный слой эпидермы, въ формѣ наклонныхъ другъ на друга твердыхъ, упругихъ, почти четырехугольныхъ, просвѣчивающихъ пластинокъ, которыя входятъ своимъ верхнимъ и отчасти боковыми краями въ кожный желобокъ, *ногтевую складку*, *matrix unguis*. Нижняя поверхность *Н-я* лежитъ на богатой сосочками кожѣ, *ногтевомъ ложь*. Самая молодая часть *Н-я* есть задній мягкій край, *корень Н-я*, *radix unguis*. На корнѣ красивыхъ *Н-ей* замѣчается бѣлый сегментъ круга, *limula*. Ростъ *Н-я* идетъ отъ ко. ня и ложа.

Ногочелюсть, органы у ракообразн., занимающіе по строенію и функціямъ средину между ногами и челюстями. Иногда можно прослѣдить постепенный переходъ отъ настоящихъ ногъ къ типическимъ челюстямъ, благодаря чему устанавливается морфологическая связь между этими, повидимому совершенно разнородными, органами.

Нодедалъ, городъ Абоской губ. (Финляндія); 592 жит.

Нодье (Nodier), Жанъ Шарль Эманюэль, франц. писатель, род. въ 1780 г., былъ сначала библиотекаремъ въ Безанзонѣ, затѣмъ переселился въ Парижъ, гдѣ усердно занялся изученіемъ иностран. литературы; въ 1802 г., въ подраженіе гётевскому Вертеру, написалъ сентиментальные романы: „Les prosocrits“ и „Le peintre de Saltzbourg“. Сатирич. эда его „La République“ имѣла для него послѣдствіемъ тюремное заключеніе, послѣ котораго онъ долженъ былъ покинуть Парижъ. Въ періодъ реставраціи *Н.*, какъ рьяный роялистъ, получилъ орденъ Поч. Легіона, дворянское званіе и сдѣланъ былъ главнымъ библиотечаремъ при арсеналѣ; въ 1833 г. онъ былъ избранъ въ члены академіи. Ум. въ 1844 г. Извѣстностью *Н.* обязаны своей рѣдкой эрудиціи и талантливому изложенію. Важнѣйш. изъ его весьма многочисленныхъ трудовъ: „Dictionnaire raisonné des onomatopées franç.“, „Dictionnaire universel de la langue franç.“; романы и сказки: „Jean Sbogar“, „Thérèse Aubert“, „Smarga, ou les démons de la nuit“, „Le roi de Bohême et ses sept châteaux“, „La fee aux miettes“, „M-elle de Marsan“; изъ историческихъ отрывковъ интереснѣйшій: „Le dernier banquet des Girondins“.

Нозеанъ, *цимелеанъ*, кристаллы правильн. смст., выросшіе поодинокѣ или нарощіе, неправ. зерна, сплошныя массы, зернистые агрегаты; цвѣтъ пепельно- или желтовато-сѣрый, зеленый или голубой, рѣдко бѣлый; часто сѣрое ядро окружено бѣлой оболочкой или наоборотъ; стеклянный блескъ; просвѣчивается во всей массѣ или въ краяхъ, спайность довольно совершенная, изломъ раковистый. Тв. 5, 5, уд. в. 2, 27—2, 39, хим. формула: $\text{Na}^6 (\text{Al}^2)^2 \text{Si}^4 \text{O}^{20} \text{S}$. Встрѣчается только въ вулканическихъ породахъ—Гогентвилъ—Гегау, Риденъ близъ Лаахерскаго озера и др.

Нозогенезъ (греч.), ученіе о происхожд. болѣзней.

Нозокоміальная гангрена, гангрена, сильно свирѣпствовавшая среди госпитальныхъ хирургическихъ больныхъ до введенія антисептики, нынѣ же очень рѣдкая.

Нозология (греч.), ученіе о болѣзняхъ.

Нойъ, сынъ Ламеха, библейскій патриархъ, спасшійся вмѣстѣ съ женой, тремя сыновьями, Симомъ,

Хамомъ и Іафетомъ, и ихъ женами отъ всемірнаго потопа; первый насадилъ виноградникъ: Въ греч. миеологіи ему соотвѣтствуетъ Девакіонъ.

Ноксъ (Кнок), Джонъ, извѣстн. шотландскій реформаторъ, ученый теологъ и толкователь св. писанія, род. въ 1505 г.; въ 1542 г. присоединился къ реформаци; преподавалъ богословіе и схоластическ. философію въ академіи въ С.-Эндрусѣ и съ 1546 г., въ качествѣ мѣстн. священника, выступилъ съ обличительными проповѣдями противъ католицизма; въ 1547 г., какъ французск. военнопленный, былъ сосланъ на галеры; возвратившись изъ плѣна (1549г.), проповѣдывалъ въ Шотландіи, затѣмъ, въ качествѣ придворнаго капеллана англ. короля Эдуарда VI, горячо ратовалъ противъ почитанія святыхъ и ученія о пресуществленіи; съ воцареніемъ католички Маріи Стюартъ (1554 г.) бѣжалъ въ Женеву, переводилъ здѣсь Библию на англ. яз. и проявилъ себя, какъ ярый кальвинистъ; въ 1555—1556 гг. опять агитировалъ на родинѣ въ пользу реформаци; за свои горячія и блестящія проповѣди въ Женевѣ былъ приговоренъ къ сожженію шотландскими епископами; тѣмъ не менѣе въ 1559 г. снова появился въ Англіи, произвелъ здѣсь народное возстаніе и этимъ добился введенія пресвитеріанскаго вѣроисповѣданія въ Шотландіи (1560 г.). Благодаря своему замѣчательному красноречію *Н.* достигъ громаднаго вліянія на умы, и, какъ противникъ Маріи Стюартъ, немало способствовалъ ея отреченію. Ум. въ 1572 г. пасторомъ въ Единбургѣ, оставивъ по себѣ славу безкорыстнаго служителя евангелск. истины, дѣятельность котораго никогда не была направлена противъ личностей, но лишь противъ того, что онъ считалъ ихъ заблужденіями. Кромѣ перевода Библии *Н.* оставилъ „Исторію реформаци въ Шотландіи“ (перв. изд. 1586 г., Ленд., потомъ 1831 г., Глазго) и др. соч. Биографич. свѣдѣнія о немъ у M'Crie (1874 г.), Brandesa (1862 г.), Тейлора (1884 г.); его „Works“ изданы Лайнг'омъ (1864 г.).

Нокткрязъ (Франц.), или *ночтурно* (ит „ночной“), принятос со временъ Фильда и Шопана названіе особыхъ музыкальныхъ пьесъ, томно-мечтательнаго характера, но не имѣющихъ какой-либо опредѣленной муз. формы и исполняющихся обыкновен. въ тиши ночи.

Ноле де-Брауэръ-ванъ-Стеландъ (Nolet de Brauwere van Steeland), талантлив. фламандскій юмористич. поэтъ, род. въ 1815 г., ум. въ 1888 г. Въ началѣ горячій поклонникъ Германіи, послѣ 1866 г. онъ становится ожесточен. противникомъ нѣмецк. вліянія на родную литературу. Полное изд. его сочиненій вышло въ 7 том. (1859—84 гг.).

Noli me tangere (лат.), „не тронь меня“, цитата изъ евангелія Іоанна (20, 17); въ живописи такъ называлось изображеніе явленія Христа Магдалинѣ послѣ Воскресенія; такъ же называется одно чувствительное растение (см. *лимоза*).

Нолинскъ, уѣздн. гор. Вятской губ., при р. Воѣ; 5967 ж., занимающихся глазн. образомъ торговлей хлѣбомъ, льномъ, саломъ, холстомъ и пр.; городской общественный бакъ. *Н.* переименованъ уѣздн. гор. въ 1780 г. изъ с. Ноли, существовавшего уже въ 1688 г.—*Н-ій уѣздъ*, въ средн. части губ-іи, по лѣвую сторону р. Вятки; площадь уѣзда (5574 кв. в.) довольно ровная,

бѣдна лѣсомъ, лежитъ почти вся въ системѣ р. Вои (прит. Вятки); на сѣв. почва глинистая, песчаная, мѣстами каменистая, негодная для хлѣбопашества (здѣсь въ большихъ размѣрахъ сѣется лишь ленъ); на югѣ же почва черноземная и производить избытокъ хлѣба, идущій на винокурение. Жит. (211482 ч.) заним. также скотоводствомъ (кожи и сало—предметъ сбыта), тканьемъ и крашениемъ холста, бурлачествомъ и пр.

Noli turbare circulos meos, „не тронь моихъ круговъ“, слова, сказанныя Архимедомъ неприятельскому солдату, ворвавшемуся къ нему при взятіи Сиракузъ и заставшему его погруженнымъ въ математическія чертежи, которые онъ выводилъ на песокъ.

Ноль (Nohi), Людвигъ, нѣм. писатель по исторіи музыки, род. въ 1831 г., получилъ юридич. образованіе и по прошествіи уже многихъ лѣтъ своей спеціальной дѣятельности посвятилъ себя музыкѣ; съ 1875 г. состоялъ доцентомъ по исторіи и эстетикѣ музыкальнаго искусства при политехникумѣ въ Карлсруэ; ум. въ 1885 г. Н. написалъ рядъ интересныхъ трудовъ историко-критическ. характера: „Mozarts Leben“ (1877 г., 2 изд.), „Beethovens Leben“ (1864—1877 г., 3 т.), „Gluck und Wagner“ (1870 г.), „Das moderne Musikdrama“ (1884 г.) и друг.

Номады, см. сл. *кочевые народы*.

Номаρχія, названіе административныхъ округовъ, на кот. дѣлится Греція.

Номинализмъ, въ средніе вѣка такъ называлось философское ученіе, кот. отвергало реальное существованіе общихъ понятій и признавало ихъ за простые продукты абстракціи, въ противоположность реализму, утверждавшему, что общія понятія (universalia) существуютъ независимо отъ нашего ума (теперь приверженцевъ Н-а, номиналистовъ, называли бы реалистами, а реалистовъ—идеалистами). Формулой Н-а было: „universalia post rem“, а реализма—„universalia ante rem“. Корень такого раздвоенія схоластики на двѣ враждебныхъ школы надо искать въ отношеніяхъ ея къ неоплатоникамъ и ложно понятому Аристотелю. Первый номиналистъ, Росцеллинъ, выступилъ со своимъ ученіемъ, опираясь на Порфирія (въ его *Εἰσαγωγή*); противникомъ его былъ знам. Ансельмъ Кентерберійскій (1033—1109), и воззрѣнія Ансельма одержали верхъ: на соборахъ въ Суассонѣ (1092 г.) и Бари (1098) Н. былъ осужденъ церковью. Но идеи Н-а продолжали жить и вызвали среднее направленіе, попытку согласовать ученія Н-а и реализма, починъ которой принадлеж. Абельяру (1079—1142). Согласно этой доктринѣ, общія понятія суть только представленія, но вмѣстѣ съ тѣмъ они реально существуютъ въ единич. вещахъ и не отдѣлимы отъ нихъ (universalia in re). Взгляды Абельяра господствовали до XIV вѣка, когда Вильямъ Оккамъ (1270—1347) возродилъ Н. и придалъ ему отгѣнокъ эмпиризма; съ той поры Н. восторжествовалъ, и даже въ концѣ среднихъ вѣковъ номиналисты сдѣлались официальными церковными философами. Съ этимъ поворотомъ схоластики тѣсно связано и ея паденіе, такъ какъ эмпиризмъ въ философіи не замедлилъ вызвать религіозный скептицизмъ. Вмѣстѣ съ тѣмъ Н. подготовилъ почву для новой эмпирич. философіи, и Оккамъ справед-

ливо можетъ считаться предшественникомъ Бэкона и Локка. Ср. Ueberweg-Heinze, „Geschichte der Philosophie“, Band II.

Номинальный, существующій только по имени, но не на самомъ дѣлѣ.

Nomina sunt odiosa, „имена ненавистны“, лат. поговорка, означающая, что не слѣдуетъ называть имени лица, о которомъ идетъ рѣчь.

Номенканонъ (греч.), системат. собраніе церковныхъ каноновъ и тѣхъ изъ гражданскихъ законовъ, которыми регулируются церковныя отношенія. Первоначально канонич. правила и церковно-гражданскія постановленія излагались отдѣльно, въ особыхъ сборникахъ, и церковный кодексъ представлялъ собою просто собраніе правилъ вселенскихъ соборовъ, изложенныхъ въ порядкѣ ихъ появленія. Первый опытъ систематической обработки этого хронологическаго матеріала на Востоцѣ былъ сдѣланъ въ VI в. Іоанномъ Схоластикомъ, сборникъ котораго въ своихъ 50 „титулахъ“ (главахъ) заключалъ: 85 апостольскихъ правилъ, правила бывшихъ до него четырехъ вселенскихъ соборовъ (Никейскаго, Константинопольскаго, Эфесскаго, Халкидонскаго) и шести помѣстныхъ (Анкирнскаго, Неокесарійскаго, Сардинійскаго, Антиохійскаго, Гангрійскаго, Лаодикійскаго) и, наконецъ, 68 правилъ св. Василія Великаго, извлеченныхъ изъ его посланій. Къ этому сборнику впоследствии былъ присоединенъ сводъ гражданскихъ постановленій (въ 87 главахъ), касающихся церкви и извлеченныхъ главн. образомъ изъ новеллъ Юстиніана. Когда же съ теченіемъ времени церковно-гражданскія нормы получили такое же значеніе, какъ и самые каноны, то стали появляться собственно такъ наз. „номенканоны“, т. е. сборники смѣшаннаго содержанія, въ котор. государственныя „улоги“ (законы), затрогивающіе церковныя интересы, были включены въ „титулы“ канонич. сборниковъ по однимъ и тѣмъ же рубрикамъ. Важнѣйшимъ изъ византійскихъ кодексовъ этого рода является изданный въ 883 г. знаменит. патрархомъ Фотіемъ. Составленъ онъ былъ гораздо ранѣе, еще въ концѣ VII в., изъ появившагся въ VI в. спеціального канонич. сборника, имѣвшаго названіе „*Βυζαντινα κανονικόν*“ и заключавашаго въ себѣ двѣ части: „систематическую“ въ 14 „титулахъ“, гдѣ, впрочемъ, по рубрикамъ приводились не самыя церковныя правила, а лишь цифры, по кот. ихъ можно было найти во второй части, „хронологической“; по этимъ 14 „титуламъ“ систематич. части сборника было распределено содержаніе другаго, церковно-гражданскаго сборника, носившаго названіе „*Collectio constitutionum s. tripartita*“ и заключавашаго въ своихъ 3-хъ частяхъ нормы церковнаго характера, извлеченныя изъ всѣхъ трехъ частей Юстиніановой кодификаціи; далѣе, этого Н. былъ значит. дополненъ какъ первоначальнымъ его редакторомъ, такъ и самимъ Фотіемъ.—Въ Россію византійск. Н. проникъ вмѣстѣ съ принятіемъ ею христіанства и, какъ полагаютъ, существовалъ уже при Ярославѣ I въ славянскомъ переводѣ. Собственно канническая (хронол. „*βυζαντινική*“) часть Н-а Фотія была сплона принята въ Россіи; другая же, по содержанію не совсѣмъ соотвѣтствовавшая условіямъ русской жизни, была принята только отчасти, и уже съ Владиміра св

начались попытки приспособить ее къ русскимъ законамъ и обычаямъ. Довершеніемъ этихъ попытокъ является изданіе „Кормчихъ“. Ср. *Кормчая*.

Номотеты (*νομοθέται*), такъ назывались въ Афинахъ члены комиссии, которая выбиралась изъ *гемастовъ* (см. это сл.) въ числѣ 501, 1001 или 1501 чел. и которой принадлежало право измѣнять дѣйствующее законодательство и дополнять его, такъ какъ само народное собраніе, по закону Солона, не имѣло этого права. Процедура принятія законопроектовъ была почти во всемъ сходна съ формальнымъ юридич. процессомъ: старый законъ, который хотѣли замѣнить новымъ, игралъ роль подсудимаго; его защищали избранные народомъ *синегоры* (*συνηγοροί*), а обвиняли авторы новаго проекта.

Номофилахи (*νομοφύλακες*, „стражи закона“), въ древне-греческихъ общинахъ должностныя лица, обязанности которыхъ, вообще не тождественныя въ различныхъ областяхъ Эллады, въ большинствѣ случаевъ состояли въ наблюденіи за правильнымъ толкованіемъ и исполненіемъ законовъ. Въ Афинахъ Н. составляли особую инстанцію изъ 7 лицъ, учрежденную во времена Демокрита; по демократическому закону послѣдняго (460 г.), уничтожившему политическое значеніе ареопага, къ этой инстанціи, избравшейся изъ числа простыхъ гражданъ, перешло право высшаго надзора за государственнымъ управленіемъ, его чинами и нравственностью гражданъ; въ народныхъ собраніяхъ Н. могли остановить всякое рѣшеніе, угрожавшее, по ихъ мнѣнію, опасности государственному устройству или противное дѣйствующимъ законамъ.

Non-ens (лат.), „не существующее“, т. е. понятіе, логически не мыслимое.

Ноніа, Марцеллъ, римскій грамматикъ конца III и нач. IV вв. по Р. Х., составилъ лексикологическое собраніе рѣдкихъ словъ: „De compendiosa doctrina per litteras“, по отрывкамъ изъ прежнихъ писателей; трудъ этотъ самъ по себѣ лишень всякихъ достоинствъ, но важенъ по многочисленнымъ цитатамъ изъ потерянныхъ сочиненій нѣкот., премущ. древнихъ, писателей (изд. Герлахомъ и Ротомъ, Базель, 1842 г., и Л. Мюллеромъ, Лейпц., 1838 г.).

Ноніусъ, линейка съ дѣлениями, съ помощью которой измѣряютъ части одного дѣленія масштаба. Для этого обыкновенно дѣлятъ 11 или 9 дѣленій мас-а на 10 частей и наносятъ ихъ на линейку, — это и есть Н.; разность между дѣленіемъ Н-а и дѣл. мас-а равна 0,1 дѣленію мас-а. Измѣривъ данную линію мас-омъ, прикладываемъ къ оставшейся неизмѣренной части, меньшей 1 дѣл. мас-а, Н. такъ, чтобы 0 Н-а совпалъ съ концемъ линіи, и смотримъ, какой цифрѣ Н-а соответствуетъ совпавшее съ ней дѣленіе мас-а въ ту или др. сторону. Цифра и будетъ показывать, сколько десятыхъ частей одного дѣленія заключается въ измѣряем. остаткѣ. Существуютъ также Н-ы для измѣренія частей дугъ.

Non molto (ит.), музыкальн. терминъ: „немного“.

Non multa, sed multum (лат.), „не много, но многое“, т. е. не много по количеству, но много по качеству или содержанию.

Нонъз (Νοννος), талантливый греч. поэтъ V-го стол. по Р. Х. жилъ въ Панополисѣ, въ Египтѣ; будучи язычникомъ, Н. написалъ весьма цѣнный для изслѣдователей мѣлологіи циклъ легендъ о Діо-

нисѣ, въ 48 книгахъ: „Dionysiaca“; перешедши въ христіанство, онъ переложилъ въ стихи евангеліе отъ Іоанна—„Metaphrasis evangelii Joannei“.

Нонпарель (франц. nonpareille), въ типографскомъ дѣлѣ особый родъ мелкаго, убористаго шрифта.

Non plus ultra (лат.), „не дальше этого“, т. е. крайній предѣлъ, дальше котораго идти нельзя.

Non possumus (лат.), „не можемъ“, отвѣтъ папы Клементя VII (заимствов. изъ апост. пис., 4, 20) на требованіе короля Генриха XII англійскаго развести его съ супругой Екатериной; съ тѣхъ поръ это выраженіе стало обычной формулой отказа папскаго престола въ исполненіи изв. требованій свѣтской власти.

Non scholae, sed vitae discimus (лат.), „мы учимся не для школы, а для жизни“.

Non fit poëta, nascitur, лат. поговорка: „нельзя сдѣлаться поэтомъ, надо имъ родиться“.

Нонн (лат. Nonae), названіе 5-го дня каждаго мѣсяца у римлянъ, кромѣ марта, мая, іюля и октября, когда Н. приходилась на 7-е число (ср. *Иды* и *Календы*).

Нееологія, см. сл. наука.

Нееордецъ, Карлъ, нѣм. историкъ, род. въ 1833 г., образованіе получилъ въ Боннѣ, Марбургѣ и Берлинѣ, занималъ кафедру исторіи (съ 1863 г.) въ различн. универс. Германіи; ум. въ 1883 г. Самый капитальн. трудъ Н-а—его исторія войны за испанск. наслѣдство („Der spanische Erbfolgekrieg“); кромѣ того—„Europäische Geschichte im 18 Jahrh.“ (заочнч.), „Historische Vorträge“ и др.

Нееорбертъ, католич. святой, основатель Премонстрантскаго ордена, изъ дома графовъ Геннепъ, ум. ок. 1085 г. и рано вступилъ въ духовное званіе. Проведя молодость при пашномъ дворѣ Генриха V въ званіи каноника и капеллана, Н. въ 1115 г. сразу перемѣнилъ образъ жизни подъ впечатлѣніемъ удивительнаго случая, который спасъ его отъ вѣрной смерти; онъ прошелъ всю Францію и Нидерланды, проповѣдуя о грѣховности міра и призывая къ раскаянію, и въ 1121 г. основалъ орденъ Прем. Въ 1126 г. онъ сдѣлался архіепископомъ магдебургскимъ. Ум. въ 1134 г. Н. имѣлъ сильное вліяніе какъ на церковь, такъ и на свѣтскія дѣла своего времени. Память св. Н-а празднуется катол. церковью 6 іюня (день смерти Н-а).

Нееорботтенъ, самый сѣверный и малолюдный лѣнь Швеции; побережье Бѣтнич. залива низменно, пограничная съ Норвегіей полоса, населенная лапландцами (5000 ч.), очень гориста (Султельма, 1880 м.). Н. богатъ желѣзной, мѣдной и отчасти серебряными рудами, которыя, однако, еще мало разрабатываются влѣдствіе недостатка въ путяхъ сообщенія и рабочихъ рукахъ (на 106818 кв. клм. здѣсь насчитывается всего 96912 ж.). Жители занимаются преимущественно торговлей, судоходствомъ, рыбной ловлей и охотой; земледѣліе и скотоводство весьма слабо развиты. Главн. г.—Лулео.

Нееорвегія (Norge), королевство, располож. въ зап. части Скандинавск. полуострова, между 57°59' и 71°10' с. ш. Н. омывается Ледовит. океаномъ на с., Норвежск. моремъ на з. и Скагерракомъ на ю.; съ в. Н. граничитъ со Швеціей, а съ с.-в.—съ Финляндіей и Архангельской губ. Берега Н-и, состоящіе (какъ и вся страна) изъ кристаллич. породъ

(больш. ч. граниты и гнейсы), очень скалисты, высоки и изрѣзаны множествомъ глубокихъ и извилистыхъ фьордовъ (заливовъ). Значительнѣйшіе фьорды: Ставангеръ, Согнефьордъ (150 км. длины), Трондгеймъ и др. на зап. берегу. Почти на всемъ своемъ протяженіи (2800 км. безъ извилинъ) берега Н-иі скаймлены тысячами острововъ, большую частью небольшихъ, скалистыхъ и совершенно голыхъ (шхеры); изъ нихъ наибольшіе—въ сѣв. части Норвежск. моря (Вестерааленскій и Лофоденскій архипелаги). Поверхность Н-иі (325422 кв. км., изъ нихъ на острова приход. 21900 кв. км.) почти вся представляетъ сплошную горист. массу, образуя лоты въ 600—900 м., на которомъ возвышаются отдѣльные массивы. Самая высокая (2560 м.) и дикая страна Н-иі, Ютунфельде, у Согнефьорда покрыта громадными массивами снѣга и льда (величайшій изъ ея ледниковъ—Юстедадь, 90 км. дл. и 900 кв. км. пов.). Къ югу отъ нея расположена горн. страна Гардангеръ, къ с.-в.—нагорье Доврефельдъ (2320 м.). Въ сѣв. Н-иі (Мордландъ) горныя группы очень многочисленны и богаты громадн. ледниками; между ними гора Сулителъма имѣетъ 1880 м. высоты. Крайній сѣверъ Норвегіи (Финмаркенъ) представл. невысокое плато съ одиноко разбросанн. вершинами.—Н. хорошо орошена, но рѣки ея лишь на юго-востокѣ достигаютъ значительныхъ размѣровъ (Гломменъ); остальная имѣютъ видъ горныхъ потоковъ съ множ. высокыхъ (150—200 м.) водопадовъ. Озера въ Н-иі многочисл., но не велики (заним. $2\frac{1}{2}\%$ поверхн.); самое большое—Мьезенъ (393 кв. км.) на востокѣ Н-иі. Климатъ Н-иі вообще холодный, но гораздо теплѣе климата друг. странъ подъ тою же широтою, благодаря Гольфстрему у южн. и юго-зап. вѣтрамъ. Средняя температура Н-иі = $+2^{\circ},5$ С.; на юго-зап. берегу она достигаетъ 7° С., а на сѣверѣ спускается до $+2^{\circ}$ С. Лѣто Н-иі имѣетъ температуру 14° — 20° С. Внутренность Н-иі отлич. континентальн. климатомъ (морозы — 45° с. и жары $+35^{\circ}$ С.). Количество осадковъ различно: на юго-зап. побережьи доходитъ до 200 сант., а внутри страны—падаетъ до 33 с. Линія вѣчн. снѣга въ Н-иі лежитъ на 900—1700 м., а многіе глетчеры спускаются почти до самаго моря. Флора Н-иі бѣдна по числу видовъ, на сѣв. и въ высокыхъ горахъ господствуетъ арктическая флора, а по берегамъ и на югѣ—растения сѣв. умѣрен. поясы. Хвойные лѣса, доходящіе до 70° с. ш., занимаютъ 24% поверхности; фруктовые деревья вырѣзаютъ лишь въ садахъ къ югу отъ 63° — 65° с. ш. Пшеница воздѣлывается до 64° — $30'$ с. ш., рожь и овесъ идутъ до 69° с. ш., а ячмень—до 70° с. ш. Фауна Н-иі также небогата видами, но ея представители довольно многочисленны (медвѣдь, волкъ, рысь, лисица, пеструшка, олень и пр.). Населеніе Н-иі (1988997 чел. въ 1891 г.), состоитъ почти исключительно изъ норвежцевъ ($98\frac{1}{2}\%$); на крайнемъ сѣв. живутъ финны и лапландцы (1%), Норвежцы принадлежатъ къ скандинав. вѣтви герм. племени и гворятъ на датскомъ языкѣ съ небольшош. мѣстными особенностями; впрочемъ, языкъ сельчанъ еще сильно напоминаетъ старыи норвежскій языкъ, представлявшій самостоят. вѣтвь скандинавскихъ нарѣчій. Норвежцы средн. роста, крѣпк. сложенія, отличаются выносливостью, трудолюбіемъ, предприимчивостью и страстно привязаны къ родинѣ. Однако,

эмиграція въ Н-иі, благодаря неблагоприят. хозяйств. условіямъ страны, очень вильна (въ средн. за 1887—91 гг. выселилось 15833 чел.,—8 на 1000 ж.; въ этомъ отнош. Н. уступаетъ только Ирландіи); эмиграція направляется главн. образомъ въ Соединенн. Штаты. Н. населена очень рѣдко (6 чел. на 1 кв. км.); гуще всего населены югъ и зап. побережье, рѣже всего—Финмаркенъ. Сельское населеніе составляетъ громадное большинство (79%). Главн. занятія жит. составляютъ: сельск. хозяйство, рыболовство и охота, торговля и, отчасти, промышленность. Сельск. хозяйство Н-иі поставл. климатомъ и почвой въ очень неблагоприят. условія. Земледѣіе возможно лишь въ немногихъ мѣстахъ (подъ пашнями всего $2,1\%$ поверхн.) и далеко не удовлетворяетъ мѣстнымъ потребностямъ. Болѣе всего воздѣлывается изъ хлѣбныхъ злаковъ овесъ (3 милл. гектолитр.) и ячмень (1600000 гект.); сѣется также гречиха (700000 гект.), рожь (400000 гект.) и немного пшеницы (100000 гект.). Важное подспорье составляетъ картофель (7100000 гект.). Больш. значеніе имѣетъ скотоводство (луга занимаютъ $2,8\%$ поверхн.); разводятся главн. образ. овцы (1686000 шт.), рогат. скотъ (1017000 головъ) и козы (323000), а также лошади (152000), свиньи (101000) и олени (97000). Однако, скотъ въ Н-иі плохой и не пользуется хорошимъ уходомъ, такъ что скотовод. не удовлетворяетъ потребностей страны. Лѣсоводство является одной изъ важнѣйш. отраслей народн. хозяйства. Хорошіе строевые лѣса сосредоточены главн. образ. на югѣ Н-иі; цѣнность лѣсовъ Н-иі исчисляется болѣе, чѣмъ въ $\frac{1}{2}$ миллиарда франк.; но это богатство нерасчетливо истребляется хищнич. эксплуатацией ихъ. Рыболовство представляетъ единственный источникъ пропитанія во мног. мѣстностяхъ Сѣвера; наиб. значительнъ уловъ трески (до 60 милл. штукъ, на сумму до 19 милл. кронъ), сельди и макрели; больш. важность представл. также бой китовъ и тюленей въ Ледовит. океанѣ. Н. довольно богата минеральн. сокровищами, но больш. часть ихъ—въ очень невыгод. условіяхъ для эксплуатаціи; добывается серебро (7200 килограмм. въ конгсбергскихъ рудникахъ), никкель (100 тоннъ), мѣдь (500 тоннъ), желѣзо (520 тоннъ) и др. металлы. Фабрично-заводск. промышленность совершен. не развита; нѣкоторое значеніе имѣетъ только обработка дерева и древесн. продуктовъ (судоостроеніе на южн. берегу) и пивоварен. производство; произведеній проч. отраслей промышленности далеко не хватаетъ на потребности населенія.—Торговля и судоходство Н-иі весьма обширны. Въ 1891 г. обороты вѣншн. торговли Н-иі составляли 353,4 милл. кронъ (вывозъ—223 милл. кр., ввозъ—130,4 милл. кр.). Главн. предметы ввоза: хлѣбъ (49 милл. кр.), различн. ткани (28 милл.), колон. товары (23 милл.), мясо и живыя животныя ($13\frac{1}{2}$ милл.), уголь (13 милл.), металлы ($9\frac{1}{2}$ милл.) и металл. издѣлія ($8\frac{1}{2}$ милл.); вывоза: рыба (47 милл. кр.), лѣсъ ($30\frac{1}{2}$ милл.), древесн. издѣлія ($14\frac{1}{2}$ милл.), шкуры и кожи (7 м.). Вывозъ въ послѣдн. годы падаетъ, ввозъ быстро увеличивается. Норв. торгов. флотъ (7533 судна вмѣстимостью въ 1738580 тоннъ), третій во всемъ мірѣ (послѣ Англии и Соед. Штат.), далеко превращаетъ потребности норв. торговли. Однако, онъ еще и теперь на $\frac{7}{8}$ состоитъ изъ парусныхъ судовъ (пароходовъ всего 735 въ 238511 тоннъ); но пресвосходн. природа.

качества норвежск. моряковъ и быстрое возрожденіе пароваго флота надолго обезпечиваютъ ему выдающ. значеніе во всемір. торговлѣ. Главн. порты Н-и—Бергенъ и Христианія. Въ 1890 г. въ порты Н-и вошло 12386 судовъ въ 2654277 тоннъ, вышло—12444 въ 2698537 т. Система мѣръ въ Н-и—метрическая (съ 1882 г.). Мonetная единица (золотая валюта)—крона = 1 франкъ 39 сант. = 34,72 коп. металл. Норвежцы почти все протестанты (99,6%). Во главѣ евангелич. — лютеранской церкви въ Н-и стоятъ 6 епископовъ; духовенство хорошо обезпечено и пользуется больш. вліяніемъ. Народн. образованіе достигло высокой степени развитія. Начальное обученіе бесплатно и обязательно, и неграмотныхъ въ Н-и почти нѣтъ. Въ 1889 г. начался школь было 6241 (не считая городскихъ съ 1537 класс.); во всехъ началн. школахъ обучалось 15,2% населенія. Среднеучебн. заведеній въ Н-и около 60, университетъ—одинъ (въ Христианіи, съ 1811 г.). Периодич. изданій выходитъ до 240 (1880 г.).—Н. образуетъ самостоятельн. государство, состоящее въ личной уніи съ Швеціей съ 1814 г. (король Оскаръ II, съ 1872 г.). Государств. устройство Н-и отличается демократич. духомъ. Законодательн. власть принадлежитъ королю и парламенту (стортингъ). Король не отвѣтственъ, можетъ объявлять войну и заключать миръ, вступать въ союзы, командуетъ арміей и флотомъ; отъ него зависитъ назначеніе и смѣна чиновниковъ. Онъ можетъ издавать указы, касающіеся полиціи, торговли, промышленности и таможен. пошлинъ; однако, указы эти не должны противорѣчить постановленіямъ стортинга и остаются въ силѣ только до ближайшей сессіи стортинга. **Стортингъ** собирается ежегодно въ Христианіи и не можетъ быть распущенъ королемъ. Выборы въ стортингъ—двухстепенные и происходятъ кажд. 3 года; изъ 114 членовъ стортинга $\frac{1}{3}$ выбирается городскими и $\frac{2}{3}$ —сельскими округами; депутаты должны быть не моложе 30, а избиратели—25 лѣтъ и обладать известнымъ служебнымъ или имуществен. цензомъ. Стортингъ дѣлится на 2 палаты: *лагтингъ* ($\frac{1}{4}$ членовъ стортинга, выбираемыхъ имъ же) и *одельстингъ* (остальные); важнѣйш. дѣла рѣшаются въ общихъ засѣданіяхъ обѣихъ палатъ. Стортингу принадл. исключит. право издавать законы, касающіеся финансовъ, налоговъ и податей, торговли и промышленности, а также утвержденіе договоровъ и выше назван. указовъ короля; безъ согласія стортинга король не можетъ начинать наступат. войны. Король имѣетъ право veto, но ограниченное: законопроектъ, прошедшій въ 3 вновь выбранныхъ стортингахъ подъ вѣдъ, вступаетъ въ силу и безъ санкціи короля. Исполнительная власть принадл. государственному свѣту, состоящ. изъ 2 министровъ и 8 совѣтниковъ; 7 изъ нихъ составл. министерство въ Христианіи. Въ административн. отнош. Н-ія дѣлится на 20 округовъ (Амт).—Финансы Н-и—въ удовлетворит. положеніи; годудар. доходы въ 1890—91 г. составляли 51446500 кронъ (главн. образ. тамож. пошлины, чельзнодор. доходъ и налогъ на спиртные напитки), а расходы—48261500 кр. (армія и флотъ—22,4%; осуд. долги—8,9%; пути сообщенія—20,6%; нар. образованіе и духовн. дѣла—9,8%). Государств. долгъ составлялъ въ 1891 г. 116062700 кронъ; займы заключаются съ 1851 г. только для постройки

жел. дорогъ (1562 км.); изъ нихъ государству принадлежитъ 1494 км.). Войско Н-и пополняется посред. всеобщей воин. повинности. Армія въ мирн. время насчитываетъ 18760 чел., въ военное время—38250. Ландверъ и ландштурмъ могутъ быть употребляемы только для защиты страны. Воен. флотъ состоитъ изъ 46 боев. судовъ (5 бронен., 29 неброн. и 12 минососокъ).—**Исторія.** Первобытная культура Н-и охватываетъ 3 періода: каменный, бронзовый и желѣзный. Первые Н. стала заселяться въ неолитическую эпоху скандинавами, пришедшими сюда изъ Даніи чрезъ южн. Швецію. Въ бронз. вѣкъ жители Н-и уже стояли на высокой, относительно, ступени культуры. Начало желѣзн. вѣка въ Н-и совпадаетъ съ нач. христіан. эры, а во втор. половину желѣзн. вѣка Н. начинаетъ свое историч. существованіе. Въ эту эпоху Н. была раздѣлена на большое число маленькихъ королевствъ, во главѣ которыхъ стояли *ярлы*, начальствовавшіе во время войнъ. Все дѣла рѣшались *стингомъ*, собраніемъ свободныхъ людей, и ярлы не могли взымать съ подданныхъ никакихъ податей. Съ своими отрядами ярлы предпринимали военныя экспедиціи, которыя повторялись очень часто, такъ какъ страна не могла прокормить своего населенія. Съ конца VIII вѣка эти походы превратились въ морскіе набѣги на отдаленнѣйшія страны Европы, сдѣлавшіе норвежскихъ викинговъ столь извѣстными и грозными повсюду (см. сл. *норманны*). Среди безчисленныхъ королевствъ Н-и стало возвышаться королевство Скирингдалское, основанное въ VII в. Гаральдъ Гарфагаръ, одинъ изъ скирингдалскихъ королей (863—930 г.), успѣлъ подчинить себѣ мѣстн. ярловъ и послѣ битвы при Гарсфердѣ (872 г.) объединилъ Н-ю и ввелъ ленную систему, повлекшую за собой выселеніе значительной части населенія. Послѣ него начались междоусобія, и единство Н-и исчезло, пока не было возстановлено Олафомъ Тригвезономъ (995 г.), введшимъ христіанство, и послѣ него—Олафомъ II Святымъ (1017—29 гг.). Исторія Н-и XI вѣка наполняютъ войны съ Даніей (Кануть Вел. завоевалъ Н-ю въ 1029 г.), Англійей, Ирландіей и внутреннія междоусобія. Эти междоусобія продолжались съ еще большою силой и въ XII в., до Сверрира (1184—1202 гг.), основателя послѣдней норвежской династіи. Гаконь V (1223—1263 гг.) распространилъ свою власть на Исландію и Гренландію. Въ 1319 г. съ Гакономъ VII вымерла династія Сверрира. Внутренняя исторія Н-и въ періодъ ея самостоят. существованія отмѣчена прежде всего введеніемъ христіанства, которое распространилось по Н-и уже въ X в., но окончательно утвердилось только при Олафѣ II. Норв. церковь съ учрежденіемъ особаго архіепископства сдѣлалась самостоятельной и приобрѣла большое значеніе во время междоусобій XI и XII вв.; съ концѣ XII в. духовенство добилося даже первенствующаго положенія въ государствѣ (особенно при выборахъ короля), такъ что короли, вначалѣ опиравшіеся на него, скоро должны были вступить съ нимъ въ борьбу. Весь XIII в. наполненъ этой борьбой, и только къ самому концу его церковь принуждена была подчиниться свѣтской власти. Одновременно съ введеніемъ христіанства были основаны первые норв. города и стали зародиться промышленность

я торговля. Однако, буржуазия въ Н-и росла очень медленно, и норвежская торговля находилась все-гда въ рукахъ Ганзы, добившейся въ 1285 г. полной свободы торговли въ Н-и (важнѣйшія конторы Ганзы находились въ Бергенѣ). Феодализмъ также нашелъ для себя не особенно благоприятную почву, и Н. навсегда осталась страной крестьянъ -- мелкихъ собственниковъ. Въ политич. отношеніи Н. въ эту эпоху была раздѣлена на 4 части, имѣвшія каждая свой особый сеймъ. Общій сеймъ собирався больш. частью въ Бергенѣ; значительн. города и меньшія территориальн. единицы пользо-вались особымъ самоуправленіемъ. -- Съ XIV в. Н. утрачиваетъ свою самостоятельность. По смерти Гакона VII корона Н-и перешла къ королю Швеціи, Магнусу Эрихсону. Эта первая унія Н-и и Швеціи продолжалась очень недолго -- до 1380 г., когда внукъ Магнуса, Олефъ V, сынъ датской королевы Маргариты и король Даниі (съ 1376 г.), соединилъ нор-вежскую и датскую короны. По смерти Олафа V Маргарита была признана королевой Даниі и Н-и, присоединивъ, по Кальмарской унії (1397 г.), къ этимъ двумъ королевствамъ Швецію. Унія Даниі и Н-и продолжалась болѣе 4 столѣтій. Въ первое время датскіе чиновники и подати сильно тяготили нор-вежцевъ; неоднократно возмущавшихся противъ датчанъ; благодаря смутамъ въ Даниі, Н. до-билась въ 1450 г. превращенія унии въ личную и равноправную; но когда изгнанный датскій король Христіанъ II, нашедшій пріютъ и поддержку среди норвежскаго духовенства, былъ побѣжденъ и взятъ въ плѣнъ датчанами, Н. была обращена въ дат-скую провинцію (1536 г.), норвежскій сеймъ, выс-шій судъ, отдѣльная армія и флотъ, всё волею-сти были уничтожены, а въ 1537 г. датчане силой ввели въ Н-и реформацію. Н. была вовлечена во всё войны Даниі и въ XVII в. много страдала отъ нападений шведовъ, отнявшихъ у нея нѣсколь-ко провинцій. Норвежцы все болѣе и болѣе утрачи-вали свою национальность и приближались къ дат-чанамъ. Однако, господство датчанъ имѣло и хо-рошія стороны. Остатки феодализма были уничто-жены въ XVII в., а отсутствие собствен. короля по-мѣшало образованію сильной придворной и чинов-ной аристократіи; такъ образ. норв. исторія полу-чила окончательно демократич. характеръ. Торго-вля, рыбный и лѣсной промыслы и судоходство достигли въ XVII и XVIII в. большаго развитія, и население возросло съ значительн. быстротой. Во время войны революціи, когда Н. сильно постра-дала въ борьбѣ Даниі съ Англіей, проснулся въ норв. народѣ духъ независимости, и унія съ Дан-іей фактически прекратилась уже за нѣсколько лѣтъ до Кильскаго мира, по которому Данія усту-пила Н-ю Швеціи (1814 г.). Норвежцы воспротивились Кильскому договору и пытались основать само-стоятельное королевство (Эйсфольдская конституція 5 мая 1814 г.); но когда великія державы не признали его, и Берндоттъ, наследный принцъ шведскій, вторгся съ большимъ войскомъ въ Н-ю, должны были согласиться на унію со Швеціей. Шведскій король Карлъ XIII призналъ (съ нѣкотор. измѣненіями) Эйсфольдскую конституцію и былъ объявленъ королемъ Н-и. Унія со Швеціей обезпе-чила Н-и 80 лѣтъ глубокаго вѣщн. мира, и бла-

госостояніе населенія сильно увеличилось: числен-ность его возросла за 90 лѣтъ (1801--91 гг.) на 1250%; торговля и судоходство быстро поднялись, и земледѣліе и скотоводство племному стали раз-виваться. Съ другой стороны, эта унія въ значи-тельной степени тормозила внутрен. развитіе Н-и. Причины этого явленія кроются какъ въ противо-положности аристократич. устройства Швеціи и нор-вежской демократіи, такъ и въ столкновеніи инте-ресовъ земледѣльческой Швеціи и торговой Н-и. Первое столкновеніе Н-и со Швеціей вспыхнуло въ 1815 г., когда стуртингъ упразднилъ дворянство и наследственный привилегіи, и окончилось чрезъ 6 лѣтъ побѣдой стуртинга, уничтожившаго троюкрат-нымъ повтореніемъ своего рѣшенія силу королевскаго veto. Послѣ июльской революціи, оживившей въ Европѣ демократическія стремленія, норвежскіе демократы, опирающіеся главн. образ. на сельско-населеніе, стали дѣйствовать еще радикальнѣе; такъ, въ 1838 г. была осуществлена реформа сельскаго самоуправления, освободившая его отъ опеки адми-нистраціи, и введенъ особый норвежскій флагъ. Со-роковые и пятидесятые года прошли въ упорной борьбѣ короля со стуртингомъ, пытавшимся огра-ничить королевскія права. Только въ шестидесятыхъ годахъ отношенія между Н-іей и Швеціей улучши-лись. Оскару II, королю Швеціи и Н-и съ 1872 г., удалось сначала, цѣной нѣкото. уступокъ радикаль-ному большинству стуртинга, скрѣпить унію скан-динавской монетной (1875 г.) и новой таможенной шведско-норвежск. конвенціями (1874 г.) и другими мѣропріятіями. Однако, въ 1880 г. вспыхнула сно-ва конфликтъ между министерствомъ Станга и стур-тингомъ по вопросу о томъ, чтобы министры по требованію стуртинга каждый разъ являлись въ его засѣданія. Сопrotивленіе правительства, не давав-шаго на этотъ законопроектъ согласія съ 1872 г., когда онъ былъ внесенъ, повело къ усилению ра-дикаловъ, ставшихъ прямо во враждебныя отноше-нія къ унії. Во главѣ этой враждебной Швеціи пар-тіи стали многіе лучшіе норвежскіе умы (напр., поэтъ Бьернстjerne Бьернсонъ). Стангъ долженъ былъ подать въ отставку и былъ замѣненъ Сельмеромъ. Столкновеніе обострилось еще болѣе, когда стур-тингомъ было отвергнуто требованіе правительства объ увеличеніи арміи и флота, и принятъ проектъ организаціи милиціи по образцу швейцарской. Ко-роль отказалъ въ санкціи этому проекту. Тогда стуртингъ потребовалъ министровъ на судъ, и они были осуждены верховнымъ судомъ, но приговоръ не былъ утвержденъ королемъ. Сельмеръ вышелъ въ отставку, и радикалы пошли на компромиссъ: радикальное министерство Свердрупъ провело зна-чит. часть радикальной программы (преобразованіе арміи, расширеніе избирательныхъ правъ, судъ при-сяжныхъ, право стуртинга требовать министровъ въ свои засѣданія и пр.), но должно было сдѣлать уступки королю (абсолютн. veto, назначеніе пенсій министрамъ и пр.). Однако, значит. часть ради-каловъ осталась недовольной этими уступками, и министерство Свердрупъ потеряло большинство въ стуртингѣ. При ультра-радикальномъ министерствѣ Стена столкновеніе съ Швеціей возобновилось по вопросу объ учрежденіи отдѣльныхъ норвежскихъ консульствъ, рѣшенномъ стуртингомъ, но отвергну-

томъ королевемъ. Король отставилъ министерство Стана, располагавшее большинствомъ 64 голосовъ (изъ 114) въ стортингъ, и назначилъ министромъ—президентомъ консерватора Станга (1892 г.). Стангъ тщетно пытался уладить столкновение и оставался на своемъ посту, несмотря на недовѣрие стортинга; радикалы провели въ 1893 г. постановленія объ уменьшеніи гражданского листа и содержанія министерствъ, и агитация въ странѣ въ пользу полного уничтоженія унии со Швеціей приняла громады. Размѣры, заставляя думать, что нынѣшнее столкновение Н-ии и Швеции врядъ ли скоро окончится.

—Главн. сочиненія по географіи и статистикѣ Н-ии: *Rezes*, „Nouv. Géographie Universelle“, томъ V; *Broch*, „Le Royaume de Norvège et le peuple Norvégien“ (Christiania, 1878); *Du Chaillu*, „The Land of the Midnight sun“ (London, 1881); *Th. Fischer*, „No-wegen“ (Heidelberg, 1884); *A. N. Kiaer*, „Norges Land og Folk. Statistisk og topographisk beskrivelse“ (Christiania, 1885); „*Norges officielle statistik*“. Пособіе по исторіи Н-ии: „*Momenta historica Norvegiae*“ (изд. G. Storm, Christiania, 1880); *Munch*, „Det norske Folks Historie“ (Christ., 1851 — 63, 8 том.).

Норвежская литература, см. сл. *скандинавскія литературы*.

Норвежское море, или **Скандинавское**, омывающее берега Норвегии, впадаетъ въ берегъ страны множествомъ длинныхъ и узкихъ заливовъ, т. наз. *фьордовъ*, переполненныхъ подводными скалами, мелями и опасн. водоворотами и неудобныхъ, поэт. для плаванія крупн. торгов. судовъ; оно очень богато рыбою, особенно треской; главное мѣсто ловли послѣдней—вблизи Лофоденскихъ о-овъ (отъ января до нач. апрѣля; до 5000 судовъ съ 25—30 тыс. чел. экипажа); ловля сельдей производится преимуществ. между порт. Ставангеромъ и Грандгеймомъ; особенно важенъ портъ Бергенъ.

Норвичъ (Norwich) 1) гл. гор. англійск. графства Норфолькъ, при р. Яръ; норманскій замокъ, музей обширной библиотекы, весьма оживленная промышленность (фабрикація разнообразныхъ тканей, обуви и пр.); 87842 ж. 2) Н., гор. въ сѣв.-американск. штатѣ Коннектикутъ; 15112 ж.; хлопчатобум. и шврт. фабрики.

Нордау, Максъ Сѣмонъ, современный нѣмецкій писатель, род. въ Будапештѣ, въ интеллигентной еврейской семьѣ, 29 июля 1849 г.; по окончаніи средняго образованія, Н. обратился къ изученію медицины и въ 1872 г. получилъ званіе врача. На литературное поприще онъ выступилъ очень рано, но приобрѣлъ извѣстность только послѣ продолжительнаго путешествія, предпринятаго имъ съ научною цѣлью. Въ теченіе шести лѣтъ онъ посѣтилъ Германію, Россію, скандинавскія государства, Бельгію, Англию, Исландію, Францію, Испанію, Италію, при чемъ долго жилъ въ Вѣнѣ, Берлинѣ и др. мѣстахъ, всюду наблюдая условія быта, особенности

страны и нравовъ. Его письма съ дороги свидѣтельствуя о чрезвычайно любознательномъ умѣ и богатой способности подмѣчать все, сколько-нибудь характерное и новое. Уже въ нихъ читателя подкупаетъ изящная красота стила и необыкновенно остроумное изложеніе,—свойства, создавшія ему впоследствии широкую извѣстность въ ряду писателей, если не особенно глубокихъ въ идейномъ отношеніи, то чрезвычайно оригинальныхъ, блестящихъ по формѣ, а главное — модныхъ. Вооружаясь въ своихъ произвед. противъ гнетущей „болѣзни вѣка“ современнаго безнадежнаго пессимизма, и скорѣе констатируя, чѣмъ клеймя, неискренность отношеній между людьми, Н. стоитъ совершенно особнякомъ среди нынѣшнихъ публицистовъ и беллетристовъ: герои его—самые обыкновенн. лю-



Нордау. Максъ.

ди, не гениальные, но и не нравствен. уроды; натуралисты школы Зола не замѣтили бы ихъ въ жизни, а Бурже не нашелъ бы въ нихъ пищи своему развѣдающему анализу. Зато, чѣмъ менѣе сложенъ типъ „средняго“ человѣка, тѣмъ шире рисуется въ немъ современное общество съ его недугами и страстями. Сочин. Н. пользуются большимъ успѣхомъ; нѣкоторыя выдержали уже по нѣскольку изданій и переведены почти на все европейскіе языки, въ томъ числѣ и на русскій. Съ 1880 г. Н. живетъ въ Парижѣ, гдѣ, кромѣ литературы, занимается и врачебной практикой. Важн. соч.: „Aus dem wahren Milliardende“ (Pariser Studien u. Bilder), II, 1878; „Vom Krenl zur Alhambra“ (Kulturstudien), II, 1879; „Paris unter der dritten Repu-

блик" (Neue Bilder), 1880; „Die neuen Journalisten“, „Seifenblasen“ (Federzeichnung u. Besch.), 1879; „Der Krieg der Millionen“ (Schauspiel), 1882; „Die conventionellen Lügen der Kulturmenscheit“, 1886 (12 Ausg.); „Ausgewählte Pariser Briefe“, 1884; „Paradoxe“, 1886 (4 Ausg.); „Die Krankheit d. Jahrhunderts“, 2 Bd., 1889; „Gefühls-Komödie“, 1891; „Seelenanalysen“, 1892; „Entartung“, 2 Bd., 1892/3.

Нордбертъ, Геранъ (Георгъ), шведск. теологъ и историкъ, род. въ 1677 г., съ 1703 г. сопровождалъ армію короля Карла XII, въ кач. полкового священника, во всѣхъ ея походахъ; далѣе онъ состоялъ пасторомъ въ Стокгольмѣ и принималъ дѣят. участие въ политич. жизни страны; ум. въ 1744 г. Главный его трудъ—„Исторія Карла XII“ (1740 г.), переведенная на мног. иностр. языки и, несмотря на нѣкот. недостатки, остающаяся важнымъ источникомъ для изученія царствованія Карла XII.

Нордгаузенъ, гор. въ прусской провинціи Эрфуртъ, уездъ 3 желѣзныхъ дорогъ; славится своими винокурен. заводами; 27083 ж.

Нордгофъ, Карлъ, американск. журналистъ, род. въ 1830 г. въ Вестфалии, откуда вскорѣ съ родителями переселился въ Америку; въ 1845 г. поступилъ на службу въ амер. флотъ, а съ 1853 г. отдался публицистической дѣятельности. Изъ его сочиненій можно отмѣтить: „Man-of-war life“, „The merchant vessel“, „Nine years a sailor“, „California for health, pleasure and residence“ (3 изд. 1837 г.), „The communist societies of the United States“ (1875 г.) и др.

Нордсфлихтъ, Гедвига Шарлотта, шведск. поэтесса, род. въ 1718 г., ум. въ 1763 г. Литературную известность приобрѣла сборн. элегій: „Den Sörjan de turturduvan“ (1743 г.), поэмой „Det frätsta Svära“ (1747 г.) и соч. „Janker om skaldkonstens nytta“; основала также литературн. общество „Utilite dulci“.

Норденшельдъ (Nordenskiöld), Нильсъ Адольфъ Эрикъ, путешественникъ, род. въ 1832 г. въ Гельсингфорсѣ, изучалъ геологію и уже въ 1864 г. предпринялъ свое первое путешествіе на о. Шпицбергенъ, которое повторилъ въ 1868 г. Въ 1872 г. онъ постигъ зап. берегъ Гренландіи; въ 1875 г., выѣхавъ изъ Швеціи, чрезъ Карское море, в. Енисей, Сибирь и Петербургъ возвратился въ Швецію, доказавъ, такимъ образомъ, что Карское море въ известныя мѣсяцы доступно для плаванія судовъ. Въ 1876 г. Н. съ такимъ же успѣхомъ повторилъ эту попытку. Въ 1878 г. онъ предпринялъ самую значительную свою экспедицію, задумавъ чрезъ Сибирское море проникнуть до Берингова пролива; выбравъ 4-го июля 1878 г. изъ Готенбурга съ „Вагой“ и „Леной“, онъ вернулся въ Европу въ 1880 г. чрезъ Суэцкій каналъ, объѣхавъ Азію и блестяще рѣшивъ вопросъ о т. наз. сѣверо-восточн. проходѣ. Въ 1883 г. онъ предпринялъ новую экспедицію, чтобы доказать что внутренняя часть Гренландіи, вопреки общ. мнѣнію, свободна отъ льда; этого ему, однако, доказать не удалось. Свои путешествія Н. описалъ въ цѣломъ рядѣ сочиненій, большинство которыхъ переведено и на русскій языкъ; таковы: „Экспедиція къ устьямъ Енисея“ (1880 г.), „Швед. полярная экспедиція 78—79 гг.“ (Спб. 1880 г.), „Путешествіе вокругъ Европы на пар. Вага“ (Спб., 1881 г., на картин.), „Плаваніе

по Енисею въ 1876 г.“ („Вѣстникъ Европы“, 1877 г., 4) и др.



Норденшельдъ, Нильсъ Адольфъ Эрикъ.

Нордней, островъ Нѣмецкаго моря, у береговъ вост. Фризландіи (въ прусской провинціи Аурихъ); 11 кв. км. Мѣстечко Н., на зап. берегу, имѣетъ 2842 ж. Н. известенъ своими морскими купаньями; климатъ Н-я умеренный (средняя температура лѣта 16°С.; зимой онъ служитъ климат. станціей для жителей материка) Нѣсколько купаленъ на берегу моря и одна внутри о-ва, съ провед. морской водой, курсъ въ Н-ѣ продолжается съ конца іюня до сентября.

Нордгалъ, мысъ на норвежскомъ островѣ Магере, подъ 71°12' с. ш., 307 м. высоты; считается крайней сѣверной точкой материка Европы, хотя вѣрнѣе было бы принимать за такую мысъ **Нордкингъ**, расположенный въ 50 км. къ востоку, на самомъ материкѣ, подъ 71°08' с. ш.

Нордландъ, округъ въ сѣверн. Норвегіи, заним. узкую береговую полосу (42401 кв. км.) Скандинавскаго полуостр., весьма гористую и изрѣзанную моремъ, съ близъ лежащ. группами Лофоденскихъ и Вестераальскихъ о-въ и многими мелкими; самые значит. изъ фьордовъ: Вессенъ, Раненъ, Сальтема, Вестфюрдъ и др. Жители (104151 ч. въ 1876 г.) занимаются преимуществ. морскими промыслами, особ. ловлей трески, сбываемой, въ вяленомъ видѣ, въ Бергенъ и города пров. Ромсдалъ; гл. гор.—Боден.

Нордманъ 1) Артуръ Александровичъ, путешествовалъ въ 50-хъ годахъ по Амuru и Сибири и напечаталъ много статей о Сибири въ периодич. изданіяхъ того времени; ум. въ 1862 г. 2) Н., Александръ Давидовичъ, изв. финляндскій геологъ, род. въ 1803 г. въ Гельсингфорсѣ, состоялъ профес. Ришельевского музея и гельсингф. университета; въ 1824 г. — членъ въ кавказскомъ

Имп. Акад. Наукъ; его главная заслуга—собранный имъ при экспедици въ Южн. Россію, предпринятой Демидовымъ (въ 30-хъ гг. наст. стол.), и тщательно переработанный матеріалъ, вошедшій въ составъ большого изданія Демидова подъ загл. „Observations sur la faune Pontique“; ум. въ 1866 г. 3) Н., Юганнъ (дѣйств. фамилія *Rumtelmaye*), австрийскій романистъ и публицистъ, род. въ 1820 г., рано выступилъ на литературное поприще, въ 1848 г. участвовалъ въ университетскомъ легионѣ, затѣмъ явился однимъ изъ выдающихся руководителей вѣнской политической прессы, въ качествѣ редактора и сотрудника различныхъ изданій („Die Zeit“, „Der Wanderer“, „Neue Freie Presse“ и др.); ум. въ 1887 г. Н. извѣстенъ въ области художественнаго творчества сборникомъ стихотвореній и рядомъ романовъ, мѣстами писанныхъ поспѣшно и недостаточно обработанныхъ, но въ общемъ свидѣтельствующихъ объ истинно-поэтической натурѣ и значительномъ дарованіи, подъ вліяніемъ неблагоприятныхъ условій времени оставшемся безъ полного развитія.

Норевъ, Петръ Петровичъ, академикъ-архитекторъ, род. въ 1815 г., умеръ въ 1858 г.; знатокъ и изслѣдователь искусства вообще и византийскаго въ особенности; участвовалъ въ журналѣ Фишера „Памятники Искусствъ“, писалъ статьи историческаго содержанія и занимался возстановленіемъ сооружений.

Норика (лат. Noricum), древне-римское названіе южно-дунайской области между Рэтійей и Панноніей, обнимающей нын. Верхн. и Нижн. Австрію къ югу отъ Дуная, большую часть Штейермарка, Каринтію и часть Зальцбурга; населеніе ея составляло кельтское племя таурисковъ („горныхъ жителей“), жившихъ долгое время самостоятельно, подъ управленіемъ собствен. королей, и ведшихъ торговлю съ римлянами желѣзомъ и оружіемъ. Въ 15-мъ г. по Р. Х. страна была завоевана Друзомъ, и въ ней стали основываться римскія колоніи (города Voioducum, Leptia, Ovilava и др.); впоследствии большая часть Н-и перешла во власть готовъ, а въ VI стол. была занята славянами.

Норичниковы, Scrophulariaceae, сем. двусѣмянн. раст. пор. губоцвѣтныхъ, большею частію травы или полукустарники; круглый или четырехгранный стебель, очердн., супротивн. или мутовчатые, цѣльнокрайніе или перистые листья, полные осевые цвѣтки, часто соединенные въ кисти, двугубая, больш. ч. многосемянная капсула; сѣмя съ мясистымъ или хрящевымъ ядромъ по оси. Съвѣсь 1900 видовъ Н-хъ разсѣяны по всей землѣ, но преимущ. въ теплыхъ странахъ сѣв. полушарія. Виды: Digitalis, Gratiola и др. принадлежать къ ядовитымъ растеніямъ; многіе виды относятся къ декоративнымъ растеніямъ; нѣкоторые встрѣчаются въ ископаемомъ видѣ, въ третичной формаци.

Нориаъ, Клодъ Антуанъ Жюль Керонъ, французск. писатель, род. въ 1827 г., выступилъ впервые на литературное поприще въ кач. фельетониста въ старомъ (тогда еще не занимавшемся политикой) „Figaro“ и затѣмъ самъ редактировалъ нѣкот. листки. Популярность Н-а основана на его юмористическихъ очеркахъ: „Le cent unième régiment“ (1860 г.) и „La bête humaine“ (1860 г.); мень-

шимъ успѣхомъ пользовались его позднѣйшія произв. Въ 1862—70 гг. Н. состоялъ директоромъ театровъ Variétés и Bouffes parisiens. Ум. въ 1882 г.

Норикскія Альпы (Alpes Noricae), римское названіе восточныхъ Альпъ.

Норка, хищн. жив. сем. куницевыхъ, рода хорьковъ, представляетъ какъ бы переходъ отъ выдры къ куницѣ; продолговатое тѣло, длиною до 36 сант., на тонкихъ ногахъ, хвостъ—13 с., голова стройнѣе, чѣмъ у выдры, пальцы соединены волосистой плават. перепонкой; блестящая шкурка, съ очень густою шерстью, бураго цв. съ сѣвромъ. побѣжалостью, на спинѣ и хвостѣ темнѣе, на брюхѣ свѣтлѣе; на горлѣ—свѣтло-желтое или бѣлое пятно; оконечность морды—бѣлая. Питается Н. рыбой, раками, лягушками, слизняками, иногда крысами и мышами; подобно другимъ односемяннымъ, иногда забирается въ курятники, душигъ куръ, утокъ и пр. Живетъ Н. обыкнов. вблизи воды, по берегамъ рѣкъ и т. п.; днемъ скрывается въ дуплахъ, норахъ, въ гущѣ непроходим. болотъ и т. п. Существуютъ двѣ, очень мало различающіяся, разновидности: Н. европейская, кырь, кырчикъ, Putorius lutreola, и Н. американская, Р. Vison, отличающаяся отъ первой большими размѣрами, болѣе короткой головой и болѣе длиннымъ хвостомъ; кромѣ того у нея шерсть гуще и мягче. Ловятъ Н-окъ преимущ. капканами; шкурка очень цѣнится.

Норкешиптъ (Norköping), фабричный гор. въ шведскомъ лэнѣ Остготландѣ, при р. Моталъ; гор. имѣетъ 28993 ж., обширныя корабельныя верфи, хлопчатобумажныя, полотняныя и многія другія фабрики, почему и назыв. шведскимъ Манчестеромъ; значит. торговля.

Норландъ, самая сѣверная, самая большая и наименѣе населенная (262 998 кв. км. съ 691 739 ж.) изъ 3 частей, на кот. дѣлится вся Швеція; состоитъ изъ 5 лэнновъ: Гелфлеборгъ, Вестернорландъ, Лентландъ, Вестерботтенъ и Норботтенъ.

Норма (лат.), собственно означаетъ образцовую мѣру, въ переносномъ смыслѣ—правило, предписание, образецъ.—**Нормальный,** все регулируемое въ рамкахъ извѣстнаго правила, даннаго образца или соответствующее точно формулированной идеѣ о совершенствѣ.

Нормаъ, въ геометріи перпендикуляръ, возстановленный изъ точки соприсосновенія касательной (линіи или плоскости) къ какой бы то ни было кривой (линіи или поверхности), слѣд.—и перпендикуляръ къ прямой или плоскости; для окружности же, напр., Н-ю является всякій радіусъ или его продолженіе.

Нормандія, бывшая французская провинція, обнимавшая нынѣшніе департаменты Ламаншъ, Кальвадосъ, Орнъ, Нижней-Сены и Эра (30 180 кв. км.), съ главн. гор. Руаномъ. Н. въ римскую эпоху была населена многочисленными мелкими кельтскими племенами и была завоевана франками въ V в. по Р. Х., вошедши въ составъ Нейстрии. Въ 861 г. Н. составила, подъ именемъ Duché de France, особое герцогство, доставшееся Роберту Анжуйскому, родоначальнику династіи Капетинговъ. Съ IX вѣка начались вторженія норманновъ въ Н-ю. Въ 900 г. герцогъ норманновъ Роллонъ прибылъ съ отважной шайкой къ устьямъ Сены и засѣлъ въ Руанѣ; чтобы обезопасить себя отъ опустошитель-

вмѣхъ набѣговъ норманновъ, король Карлъ III въ 912 г. выдалъ свою дочь замужъ за Роллона, принявшаго христіанство подъ именемъ Роберта I, и отдалъ ему Н-ію въ ленное владѣніе. Съ тѣхъ поръ норманны скоро усвоили себѣ французскій языкъ и обычаи, хотя и умѣли отстаивать свою землю отъ притязаній французскихъ королей. Н. сдѣлалась исходнымъ пунктомъ норманновъ, завоевавшихъ нижнюю Итацію (Робертъ Гюискаръ) и Англию (Вильгельмъ Завоеватель). Со времени послѣдняго до 1259 г. Н. принадлежала английскимъ королямъ. Въ XIV и XV в., въ столѣтнюю англо-французскую войну, Н. также нѣсколько разъ попадала въ руки англичанъ. Въ 1315 г. Людовикъ X далъ Н-ю хартію вольностей ("Charte Normande"), по которой Н. удержала до XVI в. свои особые суды и законы.

Норманнскіе острова, принадлежащая Англии группа острововъ въ т. наз. Норманнской бухтѣ Ла-Манша, сост. изъ о-вовъ: Джерси, Гернси, Альдерней и мног. мелкихъ; поперхн. равняется 195 кв. клм.; 88806 жит., главн. занятія кот.—земледѣліе и скотоводство; широко развито молочное хозяйство. Въ 1886 г. Н. о. имѣли въ распоряженіи ок. 300 морск. судовъ вмѣст. въ 301½ тыс. тоннъ и 314 рыбачихъ судна.—Некогда Н. о., повидимому, принадлежали римлянамъ; въ послѣдствіи они были заселены бритами, изгнанными изъ Англи саксами, и перешли во владѣніе Франціи; съ 556 г. здѣсь начало распространяться христіанство; въ 1360 г. они были формально уступлены Франціей Англии. См. сл.: *Альдерней, Гернси, Джерси*.

Норманнскій архитектурный стиль, отрасль поздне-романскаго стиля въ томъ видѣ, какъ онъ примѣнялся норманнами въ Сѣверной Франціи, Англии, Нижней Итали и Сицилии. Изъ ранне-романскаго стиля Н. стиль заимствовалъ базиличный планъ, изъ византийскаго—куполь надъ центральнымъ четырехугольникомъ и богатыя группы абсидъ, изъ арабскаго—остроконечную арку и орнаментацию. Наибольшаго процвѣтанія Н. стиль достигъ въ Сицилии въ 1080—1260 гг.

Норманнъ, Адельштейнъ, норвеж. живописецъ-пейзажистъ, род. въ 1848 г. въ Болдъ; послѣ предварительныхъ занятій на родинѣ, въ 1869 г. поступилъ въ дюссельдорфскую академію, гдѣ посвятилъ себя пейзажной живописи, работая подъ руководствомъ Евгенія Дюкера. Въ 1874 г. получилъ въ Лондонѣ медаль имени Альберта. Сюжеты для своихъ произведеній онъ беретъ изъ родныхъ мѣстъ, исполняя ихъ съ глубокимъ пониманіемъ природы. Главныя его произведенія: „Гавань на Лофоденахъ“, „Полночь на Лофоденахъ“, „Ромдальскіе фьорды“ и пр. Живетъ въ Дюссельдорфѣ.

Норманнъ-Эренфельсъ, Карлъ Фридрихъ Лебрехтъ, графъ, фойв, военный дѣятель, род. въ 1784 г., служилъ сначала въ австрійской, затѣмъ въ виртембергской кавалеріи; во время войны 1812 г. командовалъ въ наполеоновскомъ войскѣ полкомъ; въ послѣдствіи, въ сраженіи при Лейпцигѣ, перешелъ со своей бригадой на сторону союзниковъ съ условіемъ свободнаго пропуска въ Виртембергъ. Преданный за это суду и исключенный изъ службы, Н. удалился въ Австрію. Греческая война за освобожденіе снова вызвала его къ военной дѣятельности. Высадившись въ Греціи, онъ набралъ здѣсь ба-

тальонъ „филеллиновъ“, съ которыми скоро обратилъ на себя вниманіе Маврокордато, и послѣдній назначилъ его начальникомъ штаба. Послѣ пораженія грековъ Омержъ-Вронъ у Петры, Н-Э. съ остатками своего батальона вѣлъ партизанскую войну въ горахъ, затѣмъ участвовалъ въ защитѣ ирѣпости Миссолунги, гдѣ и ум. въ 1822 г.

Норманны, германское населеніе Скандинавіи; но подъ этимъ именемъ преимущественно разумѣются шайки дикихъ морскихъ разбойниковъ, съ давнихъ поръ дѣлавшихъ нападенія на берега Зап. Европы и извѣстныхъ у французовъ и германцевъ подъ именемъ Н-овъ, у англичанъ подъ им. датчанъ, у ирландцевъ—остманновъ. Причинами этихъ набѣговъ были, съ одной стороны, бѣдность страны, побуждавшая жителей искать себѣ пропитанія въ родинѣ, а съ другой стороны—наслѣдственное право, узаконившее имущество за старшими сыновьями, а младшихъ обрекавшее на морскую грабежъ. Изъ Скандинавіи, какъ изъ центра, норманнскіе воины (викинги) дѣлали набѣги по всемъ направленіямъ, не оставляя въ покоѣ ни одной страны Европы. Уже Карлъ Вел. воздвигъ противъ нихъ укрѣпленія и построилъ флотъ для защиты береговъ своей монархіи. Особенно доставалось Нидерландамъ и Франціи, куда они проникали на своихъ маленькихъ корабляхъ, грабя города и села, убивая и увозя въ плѣнъ ихъ жителей. При Карлѣ Лысомъ (IX ст.) они прочно утвердились при устьѣ Сены и Луары и изъ этихъ двухъ пунктовъ дѣлали набѣги по всемъ направленіямъ, проникнувъ по Гароннѣ до Тулузы и въ 859 г. достигнувъ Роны. При Карлѣ Толетомъ они появились въ Германіи, опустошая по своему пути цѣлый рядъ городовъ—Ахенъ, Кельнъ, Вормсъ и др. Далѣе, имъ удалось проникнуть въ Швейцарію, гдѣ они поселились въ долинѣ Гасле. Такое побѣдоносное шествіе остановлено было, наконецъ, преемникомъ Карла Толст., Арнульфомъ, который одержалъ надъ Н-ами блестящую побѣду при р. Дейле (891 г.). Съ этого времени Н. оставили Германію и направили все свои силы на Францію, пока Карлъ Простой одному изъ Н-скихъ вождей, Роллону, не уступилъ земель по низовой Сены, женивъ его на своей дочери. Н. осѣли въ этой мѣстности и вскорѣ ассимилировались съ мѣстнымъ населеніемъ. Долше всѣхъ Англія терпѣла отъ набѣговъ Н-овъ, которые въ концѣ концовъ и завоевали ее (см. *Великобританія*). Въ IX ст. Н. проникли въ Средиземное море опустошая берега Пиринейскаго полуострова, Африки, Итали, Малой Азіи и пр. Въ началѣ XI ст. Н-скіе пилигримы изъ Франціи проникли въ Италію. Здѣсь они помогали князьямъ Капуи, Неаполя, Салерно въ ихъ борьбѣ другъ противъ друга, а также противъ грековъ и сарациновъ. Въ 1027 г. они получили отъ герцога неаполитанскаго плодородный округъ, гдѣ основали графство, которое росло благодаря притоку изъ родины новыхъ лицъ. Наступающее движеніе Н-овъ въ области „Великой Греціи“ приняло болѣе широкіе размѣры, когда сюда прибыли съ своими дружинами изъ Нормандіи десять сыновей знаменит. Н-скаго рыцаря, графа Танкреда Готвилльскаго, изъ которыхъ особенно прославились Робертъ Гюискаръ и Рожеръ I. Въ 1038 г. Н., въ союзѣ съ греками, воевали противъ сара-

цннъ и, послѣ отказа первыхъ выдѣлить имъ часть завоеванной земли, отняли у нихъ Апулію, сдѣлавъ графомъ ея Вильгельма Желѣзнорукаго (1040—43 гг.). Братъ его, Гумфредъ, въ 1053 г. одержалъ побѣду и взялъ въ плѣнъ папу Льва IX, который, для обезпеченія за собой апостольскаго трона, пожаловалъ побѣдителю всѣ земли Нижней Италіи. Одинъ изъ преемниковъ Гумфреда, Рожеръ II, соединилъ подъ своей властью всѣ завоеванія Н-овъ въ Италіи и въ 1130 г. былъ коронованъ папой королемъ неаполитанскимъ и сицилійскимъ. Преемники его держались здѣсь до 1189 г., когда всѣ эти владѣнія перешли къ Гогенштауфенамъ. Часть Н-скихъ викинговъ, направившихся въ сторону Англии, овладѣла Шотландскими и Оркадскими островами и подъ предводительствомъ Наалдода достигла Исландіи (860 г.), которая быстро стала заселяться переселенцами изъ Норвегіи. Изъ Исландіи Н. продолжали свои набѣги. Эрихъ Рыжій достигъ Гренландіи (896 г.), а др.—даже нынѣшней Каролины. Впрочемъ, эти открытія скоро были забыты вслѣдствіе опасности пути, и только въ Исландіи сохранились колоніи Н-овъ. На Востокахъ Н. дѣлали набѣги на племена, населявшія берега Балтійскаго моря (финны, эсты, славяне), и извѣстны здѣсь подъ именемъ варягъ (см. *Россия*). Литература: *Depping*, „Histoire des expeditions maritimes des Normands et leur établissement en France au X. siècle“; *Freeman*, „History of Norman conquest of England“; *Delarc*, „Les Normands en Italie“; *Dondorff*, „Die Norm. und ihre Bedeutung für das europäische Kulturleben im Mittelalter“.

Норманбъ (Normanby), Константинъ Генри Фиппсъ, маркизъ, англійскій государственный дѣятель, род. въ 1797 г. и въ 1819 г. вступилъ въ нижнюю палату, гдѣ скоро обратилъ на себя вниманіе краснорѣчивой защитой эмансипаціи католиковъ. Поссорившись по этому случаю съ своими родственниками и отцомъ, онъ потерялъ свои полномочія и уѣхалъ на время въ Италію; вернувшись въ 1822 г. въ Англию, онъ снова вступилъ въ нижнюю палату и выказалъ свои таланты въ защитѣ предложенной лордомъ Росселемъ парламентской реформы. Перейдя въ 1831 г. въ палату лордовъ, онъ и тамъ поддерживалъ эту реформу. Въ 1832 г. онъ былъ губернаторомъ Ямайки, въ 1834 г. получилъ постъ хранителя печати, въ 1835 г. былъ назначенъ лордомъ-лейтенантомъ Ирландіи и осуществилъ тамъ эмансипацію католиковъ, въ 1838 г. получилъ титулъ маркиза, съ 1839 г. былъ министромъ колоній, внесъ предложеніе объ освобожденіи негровъ, но встрѣтилъ сопротивленіе въ палатѣ и оставилъ свою должность, замѣнивъ лорда Росселя въ департаментѣ внутреннихъ дѣлъ; въ 1841 г. онъ вмѣстѣ съ вигскимъ министерствомъ вышелъ въ отставку. Въ 1846—52 гг. онъ былъ посланникомъ въ Парижѣ, а въ 1854—58 гг. во Флоренціи. Ум. въ 1863 г. Онъ написалъ нѣсколько романовъ: „Matilda“, „Yes and No“ и „The contrast“, въ которыхъ превосходно рисуется жизнь англійскаго высшаго общества.

Норровъ, Авраамъ Сергѣевичъ, государственный дѣятель, род. въ 1795 г., служилъ сперва въ арміи и участвовалъ въ Отечественной войнѣ, при

чемъ былъ раненъ; въ 1823 г. перешелъ на гражданскую службу. Н. совершилъ нѣсколько путешествій по Европѣ, святымъ мѣстамъ и другимъ сосѣднимъ странамъ и свои впечатлѣнія и наблюденія изложилъ въ соч.: „Путешествіе по Сициліи“, „По святымъ мѣстамъ“ и др. въ 1853—1858 гг. Н. состоялъ министромъ народнаго просвѣщенія. Ум. въ 1869 г.

Норрохъ (Norona), донъ Гаспаръ Марія де, извѣстн. лирич. и эпич. испанскій поэтъ, род. въ 1760 г., ум. въ 1816 г. Принимая дѣятельное и блестящее участіе въ войнѣхъ своего отечества съ Франціей, онъ посвятилъ этой борьбѣ нѣсколько лучшихъ своихъ воинственн. одъ и влгій (сам. знамен. „Ода мира“, 1795 г.), доставившихъ ему прозвище „Кастильскаго Тиртея“. Эпич. произвед. менѣе удавались ему. Кромѣ литерат. и военнаго поприща Н. съ успѣхомъ выступалъ также и на дипломатическомъ: между проч., онъ былъ испанскимъ посланникомъ въ Петербургѣ.

Норристаунъ (Norristown), гор. въ сѣвероамериканскомъ штатѣ Пенсилванія, въ 20 клм. отъ Филадельфіи; 13063 жит.

Норрисъ, Вильямъ Эдуардъ, англійскій романистъ, род. въ 1847 г., образование получилъ въ Итонскомъ колледжѣ, много путешествовалъ по Европѣ; затѣмъ поселился въ Лондонѣ. Н-у принадлежить довольно видное мѣсто въ современной англійск. беллетристикѣ; изъ его романовъ, основныя черты которыхъ — ясная характеристика героевъ и искусная завязка, можно отмѣтить: „Heaps of money“ (1878 г.), „Mademoiselle de Merac“, „Matrimony“, „Thirlyer Hall“, „My friend Jim“, „A bachelor's blunder“, „Marcia“ и др.

Норскій посадъ, Ярославской губ. и уѣз., при впад. р. Нижней-Норки въ Волгу; 1007 жит., занимающ. рыболовствомъ и мелкой промышленію.

Норбрукъ (Northbrook) 1) сэръ Фрэнсисъ Торнгилль Берингъ, баронъ, англійскій государственный дѣятель, членъ извѣстнаго банкирскаго дома Беринговъ, род. въ 1796 г.; по окончаніи оxford. университета вступилъ (въ 1826 г.) въ нижнюю палату представителемъ отъ Портсмута, въ 1834—41 гг. состоялъ секретаремъ, затѣмъ канцлеромъ (съ 1839 г.) казначейства, въ 1849—52 гг. первымъ лордомъ адмиралтейства; въ 1865 г. возведенъ въ пэры и въ бароны. Н. по своимъ воззрѣніямъ принадлежалъ къ умѣренно-либеральной партіи. Ум. въ 1866 г. 2) Н., Томасъ Джорджъ Берингъ, сынъ предыдущ., род. въ 1826 г., состоялъ членомъ нижней палаты, гдѣ онъ, подобно отцу, держался либеральныхъ тенденцій, занималъ въ различн. время послѣдов. должности: лорда адмиралтейства, помощн. статсъ-секретаря военныхъ дѣлъ, внутренн. и Индін. Въ 1872 г. Н. при Гладстонѣ бытъ назнач. генераль-губернат. и вице-королемъ Ост-Индіи, при новомъ министерствѣ Дизраэли-Биконфильда выказалъ себя противникомъ среднеазиатской политики послѣдняго и вышелъ въ отставку въ 1876 г., вступивъ затѣмъ членомъ въ палату лордовъ, гдѣ примкнулъ къ оппозиціи. Во второе министерство Гладстона (1880—1885 гг.) состоялъ морскимъ министромъ.

Нортечъ (Northwich), гор. въ англійскомъ графствѣ Чеширѣ; важныя соляныя копи; 12246 жит.

Нортгемптонъ (Northampton), внутреннее графство Англии, занимаетъ 2549 кв. км. съ 272555 жит. Поверхность холмиста, плодородна. Главныя занятія населенія составляютъ земледѣліе (37% земли подъ пашнями), скотоводство (51% земли подъ лугами), фабрикація машинъ, выдѣлка обуви, кожъ и пр. *Главн. гор.*—Н., на судоходной рѣкѣ Ненъ; 51881 жит.; оживленная промышленность.

Нортеъ, Адольфъ, извѣстный нѣмецкій баталистъ, род. въ 1828 г. Въ 1852 г. началъ рядъ картинъ изъ войнъ Наполеона. Лучшія картины Н-а—относящіяся къ отступленію великой арміи, датской и аастро-прусской войнамъ. Позднѣе Н. занялся изображеніемъ прусскихъ подвиговъ недавняго времени, но эти картины написаны не такъ хорошо. Умеръ Н. въ 1876 г.

Нортоъ, Каролина, англ. писательница, внучка изв. поэта Шеридана, род. въ 1808 г., ум. въ 1877 г. Ея романы и стихотвор. („The Dream“, „The child of the islands“, „Lost and Saved“, „Stuart of Dunleath“ и др.) пользовались большою популярностью въ Англии, и многие были переведены на другіе языки. На русск. есть ея романъ „Опекунъ“, въ пер. Введенскаго, и нѣск. друг. повѣстей въ собраніяхъ переводныхъ романовъ.

Нортумберлендскій проливъ, въ Брит. Америкѣ, отдѣляетъ Новый Брауншвейгъ и Новую Шотландію отъ о-ва Принца Эдуарда.

Нортумберлендъ (Northumberland), титулъ английскихъ герцоговъ и графовъ изъ старинной датской фамилии Перси (Percy), родоначальникомъ которой считается Виліамъ де-Перси, переселившійся въ Англию изъ Нормандіи съ Вилгельмомъ Завоевателемъ и получившій отъ него въ ленъ помѣстья въ графствахъ Йоркскомъ и Линкольскомъ; съ его внукомъ пресѣклась мужская линия рода, и помѣстья вмѣстѣ съ именемъ перешли къ мужу его дочери, Джоселину де-Лувенъ. Наиболѣе выдающіеся представители этого имени: 1) Н., Генри Перси, 4-й лордъ Перси; при Эдуардѣ III принималъ участіе въ войнѣ съ Франціей, при Ричардѣ II сталъ на сторону герцога ланкастерскаго, который вступилъ на тронъ подъ именемъ Генриха IV; въ 1402 г., лишившись расположенія короля, Н. поднялъ возстаніе вмѣстѣ съ младшимъ братомъ, графомъ Ворчестерскимъ, и сыномъ, по прозванію Готсперъ, окончившееся пораженіемъ его въ битвѣ близъ Шрусбери (1403 г.); тогда онъ приширился съ королемъ, но въ слѣдующемъ году составилъ опять заговоръ вмѣстѣ съ Маубрремъ и Скропомъ, архіепископомъ йоркскимъ, потерпѣвъ вновь неудачу и бѣжалъ въ Шотландію; въ 1408 г. сдѣлалъ нападеніе на графство Нортумберлендъ, но былъ убитъ при Брэмгемъ-Мурѣ. 2) Н., Генри Перси, сынъ Готспера, 2-й графъ Н., былъ вѣрнымъ приверженцемъ Генриха V, равно какъ и его преемника, Генриха VI, и палъ за ланкастерскую династію въ битвѣ при С.-Альбансѣ въ 1455 г.; сынъ его, Генри, сторонникъ той же династіи, погибъ при Таунтонѣ въ 1461 г. Одно время послѣ него титулъ графовъ Н. принадлежалъ дому Невиллей (см. сл. *Невиллы*), но Эдуардъ IV снова вернулъ его дому Перси. 3) Н., Эльджернонъ Перси, 10-й графъ Н., род. въ 1602 г., пользовался милостью Карла I, имѣлъ

чинъ адмирала и во время революціи участвовалъ въ оксфордскомъ засѣданіи парламента, но высказался противъ казни короля; при Кромвеллѣ удалился съ политической арены, на которой появился вновь въ эпоху реставраціи; ум. въ 1668 г. Съ его сыномъ, Джоселиномъ Перси, умершимъ въ 1670 г., прекратилась мужская линия рода; въ 1766 г. титулъ герцога Н. перешелъ къ сэру Гугу Смитсону, родственнику фамилии Перси по женской линіи. Представители новаго рода герцоговъ Н., принадлежа къ крупной землевладѣтельской аристократіи, продолжаютъ до сихъ поръ играть почетную и видную роль въ политической жизни Англии.

Нортумберлендъ (Northumberland), английское графство при Сѣверномъ морѣ, по рр. Твидъ, Тайнъ и др., занимаетъ 5221 кв. км., изъ которыхъ большая часть представляетъ голую, холмистую, покрытую болотами страну; приморская полоса весьма плодородна. Жители (434086 ч.) занимаются гл. обр. обработвъ. промышленностью, которая стоитъ здѣсь на высокой ступени развитія, въ особенности—производство машинъ, судостроеніе, фабрикація шерстяныхъ тканей, стеклянныхъ издѣлій и пр.; горнозаводская промышленность, именно добыча каменнаго угля (7½ милл. тоннъ въ 1885 г.) и серебро-свинцовой руды составляетъ также важную отрасль занятій жителей. Главн. гор.—Мьюкветль.

Нортъ, Фредерикъ, лордъ, графъ гильдфордскій, английскій государственный дѣятель, род. въ 1733 г., получилъ образованіе въ Оксфордѣ. Въ 1754 г. вступилъ въ нижнюю палату и выдвинулся благодаря ловкости, съ которой защищалъ интересы правительства; съ 1767 г. занималъ должность канцлера палаты финансовъ, а съ 1770 г.—перваго министра. Въ борьбѣ Англии съ сѣверо-американцами Н. явился защитникомъ метрополи и 5-го марта 1770 г. провель законъ объ отѣнѣ всѣхъ пошлинъ, наложенныхъ раньше, кромѣ пошлины на чай, которую все время упорно защищалъ. Происшедшіе бостонскіе беспорядки вызвали 14 марта 1774 г. его знаменитый „билль Бостонскаго порта“, запрещавшій выгрузку и нагрузку товаровъ въ портъ Бостона; 2-мъ своимъ биллемъ Н. измѣнилъ систему управленія въ Массачусетсѣ, сдѣлавъ совѣтъ не избираемымъ народомъ, какъ было прежде, а назначаемымъ правительствомъ; слѣдующими тремя биллями Н. еще болѣе стѣснилъ свободу колоній, и весь дальнѣйшій смыслъ его политики заключался въ разъединеніи возставшихъ помощью хитростей, которая, однако, плохо удавалась. Успѣшныя военныя дѣйствія американцевъ и давленіе общественнаго мнѣнія, руководителями котораго были блестящіе ораторы Питтъ, Фоксъ и Беркъ, вступившіе въ борьбу съ Н-омъ, заставили послѣдняго въ мартѣ 1781 г. подать въ отставку. Впослѣдствіи онъ уже не игралъ видной роли. Ум. въ 1792 г.

Норуцъ (перс.), праздникъ Новаго года въ магнетанской Азій, справляемый съ болѣею или менѣе торжественностью, особенно въ Персіи, гдѣ онъ является остаткомъ стараго культа парсовъ; начинаясь съ наступленіемъ весенняго равноденствія, онъ продолжается безъ перерыва 14 дней. Въ за-

падной половинѣ магометанскаго міра (у суннитовъ) Н. не празднуется.

Норфолкъ, герцогство въ Восточной Англіи, у залива Уошъ; занимаетъ большею частью равнинную поверхность (5488 кв. км.), 60% которой находится подъ пашнями, 20%—подъ пастбищами и 3,70% подъ лѣсомъ; морское побережье образуютъ марши, отличающіеся весьма нездоровымъ климатомъ. Орошается рр. Узомъ и Іеромъ. Жители (444749 ч.) занимаются преимущественно земледѣліемъ, скотоводствомъ и рыболовствомъ. Главн. гор.—Норвичъ.

Норфолкъ, герцогскій титулъ англійской фамиліи Говардовъ, принадлежавшій раньше роду Биго, который пресѣлся при Эдуардѣ I. Выдающіеся представители этого имени: 1) Н., Джонъ Говардъ, родоначальникъ Н-овъ изъ фамиліи Говардовъ; при Генрихѣ VI отличился въ войнѣ противъ Франціи, выказывая большую приверженность іоркской династіи и, благодаря этому, при Ричардѣ III получилъ званіе маршала; въ 1485 г., въ битвѣ при Босвортѣ, погибъ вмѣстѣ съ королемъ, а послѣ смерти осужденъ, какъ государственный измѣнникъ; семья его лишилась герцогскаго титула. 2) Н., Томасъ Говардъ, сынъ предыдущаго; во время Босвортской битвы попалъ въ плѣнъ къ Генриху VII, а по освобожденіи носилъ фамилію графа Сэрри; въ 1495 г. отражалъ нападенія шотландцевъ, король кот., Іаковъ IV, вызвалъ его на поединокъ; при Генрихѣ VII былъ лордомъ—казначеемъ, а при Генрихѣ VIII получилъ титулъ герцога Н. за побѣду надъ шотландцами при Флодденѣ въ 1513 г.; ум. въ 1524 г. 3) Н., Томасъ Говардъ, сынъ предыдущаго, 3-й герцогъ Н., род. въ 1474 г., въ 1513 г. получилъ чинъ адмирала и участвовалъ въ битвѣ при Флодденѣ; нѣкоторое время успѣшно боролся съ возстаніемъ въ Ирландіи; въ 1522 г. стоялъ во главѣ отважной, но кончившейся неудачей, экспедиціи во Францію; послѣ отца своего былъ лордомъ—казначеемъ, а затѣмъ хранителемъ государственной печати. Будучи ярымъ приверженцемъ католицизма, Н., въ качествѣ президента особой комиссіи, осудилъ на смерть свою племянницу, королеву Анну Болейнъ, за ея сочувствіе реформаци; вскорѣ послѣ этого онъ усмирилъ мятежъ своихъ же единовѣрцевъ на Сѣверѣ Англіи. Благодаря вліянію другой своей племянницы, католички Катерины Говардъ, новой королевы, Н. пользовался неограниченную властью надъ англійскими протестантами и преслѣдовалъ ихъ съ фанатической жестокостью; но въ 1546 г. былъ обвиненъ въ измѣнѣ и вмѣстѣ съ сыномъ, графомъ Сэрри, заключенъ въ Тауэръ; сынъ былъ немедленно казненъ, а отецъ избѣгнулъ той же участи только потому, что накануне казни умеръ Генрихъ VIII. Въ царствованіе католички Маріи Н. снова получилъ огромное вліяніе на дѣла и успѣлъ подавить нѣсколькимъ народныхъ возстаній, въ томъ числѣ бунтъ Томаса Уайта. Ум. въ 1554 г. 4) Н., Томасъ Говардъ, внукъ предыдущаго, 4-й герцогъ Н., род. въ 1536 г., пользовался благосклонностью Елизаветы и назначенъ былъ однимъ изъ трехъ комиссаровъ при разборѣ дѣла Маріи Стюартъ; увлекаемый честолюбивыми замыслами, Н. составилъ планъ женитьбы на шотландской королевѣ, съ тѣмъ что-

бы захватить ея тронъ; заговоръ былъ открытъ въ 1569 г., и измѣнникъ заключенъ въ Тауэръ, откуда, однако, вскорѣ былъ освобожденъ, вступилъ снова въ переписку съ Маріей и призывалъ на помощь папу, Филиппа II и герц. Альбу; вторичное уличеніе Н-а въ измѣнѣ повлекло за собой его казнь въ 1579 г.; семья его лишилась всѣхъ помѣстій и герцогск. титула. 5) Н., Генри Чарльзъ, 13-й герцогъ Н., род. въ 1791 г., въ 1829 г. вступилъ въ нижнюю палату, какъ первый католическій членъ ея, представителемъ герцогствъ Норфолькскаго и Вестъ-Суссекса; въ 1837 г. былъ придворнымъ казначеемъ, а въ 1841 г., съ титуломъ лорда Мальтраверса, вошелъ въ палату пэровъ, гдѣ выказалъ себя сторонникомъ политики виговъ; вскорѣ онъ открыто перешелъ въ протестанство; ум. въ 1856 г. передъ смертью снова перейдя въ католичество.

Носовая кость, см. *черепъ*.

Носовка, промышленное мѣстечко Черниговск. губ., Мѣжисск. у., по линіи Курско-Кіевской ж. д.; винокурен., кожевенные и сахарный заводы; свхше 11000 жит.

Носовое кровотеченіе, Epistaxis, вызывается или внѣшними, механическими причинами, ударомъ, толчкомъ, и тогда не имѣетъ большаго значенія, или же—сильнымъ возбужденіемъ и сопровождается при этомъ краснотой въ лицѣ и сердцебиеніемъ. У нѣкоторыхъ лицъ съ пороками сердца ничтожный поводъ, какъ, напр., немного крѣпкаго вина, грогу, часто даже кофе, чай, могутъ вызвать сильное, угрожающее жизни, Н. к. Иногда въ періодѣ половой зрѣлости наблюдается привычное Н. к., считающееся предвѣстникомъ бургорчати. Въ легкихъ случаяхъ Н-аго к-ія держатъ голову по возможности прямо, кладутъ холодные компрессы на лобъ и носъ, или затыкаютъ каждую ноздрю ваткой, присыпанной чистымъ таниномъ. Въ болѣе сильныхъ случаяхъ врачъ дѣлаетъ тампонацію, т. е. закупориваетъ носовыя отверстія съ помощью т. н. Беллоковской трубки. При нѣкот. острыхъ болѣзняхъ, напр. тифѣ, воспаленіи легкихъ, кризисъ знаменуется нѣрѣдко Н-ымъ к-іемъ, которое имѣетъ тогда благоприятное значеніе и не требуетъ лѣченія.

Носовой полипъ, мягкая опухоль, состоящая изъ слизистой ткани, сидящая обыкновенно на носкѣ на нижненосовой раковинѣ или въ среднемъ носовомъ ходѣ и затрудняющая дыханіе и рѣчь. Лѣченіе состоитъ въ оперативномъ удаленіи Н-аго п-а.

Носовые, гласные звуки, въ древнѣйшей церковнославянскій письменности называвшіеся *носами*: юст большой (Н) и юсъ малый (н). Произносились они, какъ *ам, ан, ям, ян, ом, он, ем, ен*, а въ русск. яз. перешли въ у (ю) и а (я). Очень важны для объясненія многихъ граммат. формъ русск. языка.

Носороговья, Bucerotidae, сем. изъ отр. воробьиныхъ, большія птицы съ удлинненнымъ тѣломъ, относит. маленькой головой и длиннымъ, очень толстымъ искривленнымъ клювомъ, при основаніи котораго больш. ч. находятся выросты различной формы; клювъ внутри съ воздушными полостями и поэтому, несмотря на величину, легокъ; крылья средн. длинны, закрутленныя; ноги короткія; опереніе обыкновенно черное. Живутъ въ Южн. Азіи, на Малайскихъ островахъ, въ Средней и въ Южн. Африкѣ, перами. Яйца высимиваютъ въ дуплахъ деревьевъ, при чемъ

самецъ (а мож. быть и сама самка) замазываетъ каломъ входъ, оставляя только неболш. отверстие, через которое и кормитъ самку. Питаются Н. плодами и маленькими птицами. Сюда относится калао, *Viceros pricatus* (см. вто сл.).

Носорогъ, *Rhinoceros*, родъ млекопит. изъ отр.

ловы; сильное тѣло съ кожей, похожей на панцирь, почти лишенной волосъ; короткія ноги съ трехпальными стопами; среднее копыто почти вдвое шире боковыхъ; короткий хвостъ. Рога, лишенные костяного остова, покоятся непосредственно на толстой кожѣ. Въ каждой челюсти по 7 коренныхъ зубовъ:



непарнопалыхъ копытныхъ, единственный представитель сем. носороговъ, *Nasicornia*, болшое, неуклюжее животное, съ узкой, выпрямленной головой, несоразмѣрно малымъ ртомъ, очень малыми глазами, умѣренной величины ушами и однимъ или двумя, расположенными другъ позади друга, рогами на передней части морды; короткая шея, толще го-

рѣзцы не прорѣзываются, либо рано выпадаютъ, клыковъ совсѣмъ нѣтъ. — Индѣйскій Н., *R. indicus*, 3,15 м. длиной, имѣетъ одинъ толстый рогъ съ загнутой назадъ верхушкой; голая кожа раздѣлена на шитки глубокими складками; живетъ въ Зап. Остѣ-Индіи; нѣкоторыя разновидности живутъ на Явѣ (малый, однорогій Н.) и на Суматрѣ (большой,

двурогий). — *Африканскій Н.*, *N. africanus*, 3,4 м. длиной, гладкая темно-бурая кожа и 2 рога; обитаетъ въ центральной Африкѣ. — *Н.* живетъ обыкновенно въ лѣсахъ, вблизи болотъ и рѣкъ, на берегу которыхъ онъ ежедневно купается въ илѣ; днемъ спитъ, ночью бродитъ по лѣсамъ и степямъ, въ одиночку или небольшими стадами; превосходно плаваетъ; питается травой, листьями, вѣтвями, корнями. Вообще безобидный, *Н.* чрезвычайно свирѣпѣетъ отъ преслѣдованій. Мечетъ только одного дѣтеныша, котораго мать кормитъ 2 года и защищаетъ съ безпримѣрной отвагой. Постояннымъ спутникомъ *Н.-а* является небольшая птица изъ сем. воробьиныхъ, *Vurhaga erythrorhynchos*, которая сидитъ на его спинѣ и устраняетъ беспокоящихъ его паразитовъ. Изъ рога *Н.-а* дѣлаютъ прекрасныя сабельныя рукоятки, кубки, чашки и пр.; изъ кожи его туземцы изготовляютъ щиты, панцири, миски; мясо употребляется въ пищу, жиръ очень цѣнится.

Носорогъ-жукъ, *Oryctes nasicornis*, сем. пластинчатоусыхъ, 21—37 мм. длины, каштаново-бурый, блестящій, на надкрыльяхъ ряды мелкихъ точекъ; самецъ съ бол. или мен. длиннымъ, загнутымъ рогомъ на головѣ, грудной щитъ спереди съ вдавленіемъ и съ поперечн. бугоркомъ, на котор. двѣ выемки; у самокъ голова съ острымъ возвышеніемъ вѣсто рога. Водится особ. въ Сѣв. Европѣ на дубахъ, огородахъ и т. д., появляется въ июнѣ — июлѣ. Самка откладываетъ яички поодиночкѣ въ кору, и въ концѣ августа выходятъ личинки, кот. спустя нѣск. лѣтъ окуклиются въ овальномъ коконѣ; изъ кокона спустя почти два мѣсяца выходитъ жукъ.

Носог-ба, франц. остр. у сѣв.-западн. берега Мадагаскара, населенъ преимущественно сакалавями (11299 ж. на 293 кв. клм.). Главный гор. — Гельвилль. Островъ принадлежитъ Франціи съ 1841 г.

Носогѣйри, см. сл. *Асары*.

Носталгія (п., *nostrasia*, греч.), родъ меланхолии, развивающійся на почвѣ неудовлетвореннаго стремленія вернуться на далекую родину или въ мѣсто обычнаго пребыванія; наблюдается въ различныхъ степеняхъ; въ тяжелыхъ формахъ можетъ представлять картину совершенно развитой душевной болѣзни и повести къ общему истощенію и даже смерти. Расположеніе къ *Н.-и* встрѣчается какъ у отдѣльныхъ лицъ, такъ и у цѣлыхъ народныхъ группъ, стоящихъ на низкой ступени цивилизаци; далѣе — чаще въ молодыхъ лѣтахъ, чѣмъ въ пожиломъ возрастѣ, и особенно часто — у солдатъ, моряковъ и т. под. лицъ.

Ностоковые, *Nostocaceae*, сем. изъ пор. сине-зеленыхъ водорослей, близки къ бактеріямъ, представляютъ четковидныя нити, составл. изъ шарообразныхъ клѣтокъ съ сине-зеленымъ содержимымъ. Живутъ на влажной почвѣ, между мхами, на влажныхъ скалахъ или въ водѣ. Наиб. распространенъ родъ *Nostoc*, у котор. нити спирально завиты и окружены слизистой массой; можетъ высыхать и опять разбухать отъ воды; вся масса сине-зеленаго, темно-зеленаго или оливково-бурого цвѣта и можетъ достигать величины сливы. Встрѣчается часто въ полостяхъ тѣлъ вышшихъ растений.

Нострадамусъ (собств. *Notre-Dame*), Михаилъ, астрологъ, род. въ 1503 г. на югѣ Франціи, образование получилъ въ Авиньонѣ и потомъ въ уни-

верс. въ Монпелье, гдѣ приобрѣлъ степень доктора медицины; во время чумной эпидеміи въ Провансѣ энергично и самоотверженно помогаль страждущимъ; вскорѣ затѣмъ всецѣло отдался наукѣ и вмѣстѣ съ тѣмъ ревностно сталъ заниматься астрологіей. Особенно прославился *Н.* послѣ смерти короля Генриха II въ 1559 г., обстоятельства кончины котораго были имъ, будто бы, предсказаны въ одной изъ его 12-ти „Центурій“. Король Карль IX сдѣлалъ его своимъ лейбъ-медикомъ, и къ нему со всѣхъ сторонъ съѣзжались нѣрѣдко очень знатныя лица. Ум. въ 1566 г. Пророчества *Н.-а*, помѣщенные въ его „Центуріяхъ“ (изд. въ 1558 г.), болѣею частью условно и темно выражены; въ 1781 г. эта книга была предана проклятію и запрещена папою за нѣкоторыя пророчества, указывающія на предстоящую гибель папства.

Носъ 1) *Nasus*, органъ обонянія у позвоночныхъ животныхъ. У низшихъ позвоночныхъ органомъ обонянія является непарная плоская ямка на головѣ, *обонятельная ямка*, гдѣ кожа приспособлена къ воспріятію обонятельныхъ впечатлѣній и находится въ связи съ обонят. нервомъ. У всѣхъ вышшихъ позв. *Н.* — парный. У рыбъ онъ представляется въ видѣ 2 обонят. ямокъ; у стоящихъ выше на зоологич. лѣстн. жив. онъ уходитъ вглубь, дѣлится вертикальной перегородкой на 2 отдѣленія и изолируется горизонтальной стѣнкой отъ полости рта. Верхній отдѣлъ обособившагося такимъ обр. *Н.-а* приспособленъ для обонянія благодаря развитленію въ его стѣнкахъ обонят. нерва и наз. поэтому *обонятельною областью*; нижній отдѣлъ, *дыхательная область*, служитъ исключительно для прохожденія воздуха въ дышат. пути чрезъ заднія носовыя отверстія, *хоаны*. У рептилій и, еще болѣе, у птицъ и млекопитающихъ внутренняя поверхность носовой полости раздѣляется хрящевыми выступами, *раковинами*, на 2 — 3 *носовыхъ хода*. У человѣка различаютъ выдающіеся на лицѣ *наружный Н.* и *внутренній Н.*, образуемый носовою полостью и выстилающею ее слизистою оболочкой. Скелетъ верхней части наружнаго *Н.-а* образуютъ обѣ носовыя косточки, прилегающія къ срединѣ лобной кости, и носовые отростки верхнихъ челюстей. Нижняя, подвижная часть наружн. *Н.-а* состоитъ изъ хрящей. Полость *Н.-а* дѣлится костными раковинами на верхн., средн. и нижній носовые ходы. *Область обонянія*, *regio olfactoria*, занимаетъ верхній отдѣлъ носовой перегородки и верхнюю раковину. Слизистая оболочка здѣсь утолщена и покрыта однимъ слоемъ клѣтокъ, частью обыкновенныхъ цилиндрическихъ, частью специфическихъ — *обонятельныхъ*; эти послѣднія имѣютъ на сторонѣ, обращенной къ полости *Н.-а*, палочкообразный отростокъ, съ противоположной же стороны соединены съ тончайшимъ нервнымъ волокномъ, идущимъ отъ обонятельнаго нерва. *Дыхательная область* *Н.-а*, *regio respiratoria*, занимаетъ большую нижнюю часть носовой полости, покрыта слизистой оболочкой съ мерцательнымъ эпителиемъ; въ ней развѣтвляется не обонятельный, но тройничный нервъ. 2) *Н.*, въ Сѣверной Россіи и Сибири высокіе скалистые мысы, далеко выступающіе въ море („Святой носъ“ на Мурманскомъ берегу, „Чукотскій носъ“ въ Беринг. проливѣ). 3) *Н.*, у судна — передняя острая (килевая) часть его.

Носъ, прилуцкій полковникъ XVII в., современникъ Мазепы, по приказу котораго былъ прикованъ къ пушкѣ на валахъ Батурина за нежеланіе перейти на сторону шведовъ (1708 г.); совѣтомъ, посланнымъ чрезъ войсков. старшину Соломаху, помогъ Меньшикову овладѣть этой крѣпостью.

Нота 1) графическое изображеніе музыкальнаго тона (со времени изобрѣтенія музыкальн. мензуры); Н-ой же принято называть и самый отдѣльно взятый музыкальный тонъ. Въ первомъ смыслѣ слова въ наше время существуютъ слѣдующія Н-ы:

При этомъ цѣлая Н. = двумъ полнотамъ = четыремъ четвертямъ = восьми восьмымъ = шестнадцати шестнадцатымъ и т. д. Полнота содержитъ двѣ четверти = четыре восьмыхъ = восемь шестнадцатыхъ и т. д. Четверть содержитъ двѣ восьмыхъ = четыре шестнадцатыхъ и т. д. Восьмая содержитъ двѣ шестнадцатыхъ = четыре тридцать вторыхъ и т. д. Шестнадцатая = двумъ тридцать вторымъ = четыремъ шестьдесятъ четвертымъ. Тридцать вторая = двумъ шестьдесятъ четвертымъ. Кроме этого, двойнаго дѣленія существуетъ тройное (остатокъ средневѣковаго дѣленія *Perfectum*; см. сл. *мензура музыкальная*), которое обозначается точкой, приставляемой справа у Н-ы; тогда



Самое слово *нота* гораздо древнѣе, чѣмъ понятіе о Н-ѣ, какъ графическомъ изображеніи тона; послѣднее существуетъ лишь со временемъ изобрѣтенія музыкальной мензуры, тогда какъ словомъ *нота* обозначались и знаки невматическаго шрифта (см. сл. *нема*), которые назывались *nota gotica*, и греч. музыкальный шрифтъ, хотя по существу ни *немы*, ни греческіе знаки не изображали абсолютныхъ тоновъ, а обозначали лишь сравнительное повышеніе и пониженіе по отношенію къ данной единицѣ. Круглыми Н-ы изображаются сравнительно недавно; со времени изобрѣтенія мензуральной системы и до XVIII-го в. были въ ходу отчасти и Н-ы, изображенныя квадратиками, поставленными на ребро или на уголь, при чемъ самая длинная Н. (*Maxima*, см. *мензура музыкальная*), по суще-

ству равнявшаяся двумъ цѣлымъ Н-мъ, даже изображалась какъ бы двойн. бѣлымъ квадратомъ. Для облегченія счета Н-ѣ существ. тактные штрихи (линіи, вертикально пересѣкающія Н-ныя линейки); каждый отдѣлен. такимъ штрихомъ тактъ можетъ содержать въ себѣ то или другое количество Н-ѣ, въ общей сложности—не болѣе двухъ цѣлыхъ и

не менѣе трехъ восьмыхъ, а сколько именно—обозначается въ началѣ сочиненія у самыхъ ключей, въ видѣ знака C, что значить четыре четверти, или цифроваго обозначенія, какъ, напр., $\frac{4}{2}$, $\frac{3}{4}$, $\frac{6}{8}$.

$\frac{2}{4}$, $\frac{3}{8}$ и пр., смотря по ритму, принятому авторомъ для композиціи. — Въ переносномъ смыслѣ Н-ми въ наше время называются печатныя и рукописныя музыкальныя произведенія всѣхъ формъ и видовъ. Что касается Н-ной именн. клатуры, то въ наше время существуютъ двѣ системы ея: одна — *видомійская*, называемая такъ по имени Гвидо Аретинскаго (XI в.), которому приписывается ея изобрѣтеніе, и состоящая изъ слоговъ *Do, Re,*

Mi, Fa, Sol, La, Si; другая же — *нѣмецкая*, гдѣ слоги эти замѣнены буквами латинскаго алфавита, считая ихъ параллельно приведеннымъ слогамъ: *C, D, E, F, G, A, H*; въ послѣдней системѣ одинъ изъ полутоновъ, именно *Si-бемоль*, носитъ отдѣльное названіе *B*, такъ что если начать отъ Н-ы *La* счетъ Н-ѣ, то буквы алфавита придутся въ алфавитномъ порядкѣ, а именно: *La = A; Si-бемоль = B; Do = C; Re = D; Mi = E; Fa = F; Sol = G; H* же *Si* неизмѣненное будетъ *H*. Н-ныя изображенія повышенія и пониженія тона называются: повышеніе на $\frac{1}{2}$ тона *дизомъ*, повышеніе на два полутона — *двойнымъ дизомъ*, пониженіе на $\frac{1}{2}$ тона — *бемолемъ*; и пониженіе на два полутона — *двойнымъ бемолемъ*; приставляются эти знаки передъ Н-ой; знакъ, отмѣняющій повышеніе или пониженіе, называется *бемолемъ*.

Mi, Fa, Sol, La, Si; другая же — *нѣмецкая*, гдѣ слоги эти замѣнены буквами латинскаго алфавита, считая ихъ параллельно приведеннымъ слогамъ: *C, D, E, F, G, A, H*; въ послѣдней системѣ одинъ изъ полутоновъ, именно *Si-бемоль*, носитъ отдѣльное названіе *B*, такъ что если начать отъ Н-ы *La* счетъ Н-ѣ, то буквы алфавита придутся въ алфавитномъ порядкѣ, а именно: *La = A; Si-бемоль = B; Do = C; Re = D; Mi = E; Fa = F; Sol = G; H* же *Si* неизмѣненное будетъ *H*. Н-ныя изображенія повышенія и пониженія тона называются: повышеніе на $\frac{1}{2}$ тона *дизомъ*, повышеніе на два полутона — *двойнымъ дизомъ*, пониженіе на $\frac{1}{2}$ тона — *бемолемъ*; и пониженіе на два полутона — *двойнымъ бемолемъ*; приставляются эти знаки передъ Н-ой; знакъ, отмѣняющій повышеніе или пониженіе, называется *бемолемъ*.

| | | | | |
|-------|---------------|---------|-----------------|---------|
| # | X | b | bb | н |
| Дизъ. | Двойной дизъ. | Бемоль. | Двойной бемоль. | Бемаръ. |

2) Н. (лат.), дипломатич. сообщеніе или заявленіе со стороны одного правительства другому. Н., обращенная правительствомъ какой-либо страны къ всѣмъ остальнымъ державамъ, съ кот. оно состоитъ въ дипломатич. сношеніяхъ, наз. *циркулярною*. Н., съ которою нѣск. правительствъ обращаются къ одному, наз. *коллективною*.

Nota bene (лат.), сокращенно NB, "замѣть". *Нотабил* (notables), во Франціи вообще названіе людей, выделяющихся своимъ обществен. положеніемъ, богатствомъ или образованіемъ; въ тѣсномъ смыслѣ подъ Н-ями до революціи разумѣли представителей трехъ привилегированныхъ сословій, которые, вмѣстѣ съ высшими представителями судейскаго сословія, составляли т. наз. собранія Н-ей (*Assemblées des notables*); о нихъ см. сл. *Франція*. *Нотариатъ*, совокупность должностныхъ лицъ и установленій, вѣдающихъ совершеніе и свидѣтель-

ствование юридических актовъ. По дѣйствующему у насъ положенію о нотаріальн. части 14 апр. 1866 г., въ округѣ каждаго окружнаго суда состоятъ одинъ старшій нотаріусъ и нѣск. нотаріусовъ, число которыхъ опредѣляется особымъ росписаніемъ. *Нотариусами* могутъ быть только русскіе подданные, совершеннолѣтніе, не опороченные судомъ и не состоящіе ни на какой другой государств. или обществ. службѣ (присяжные повѣренные также не могутъ быть нотаріусами). Они опредѣляются и увольняются старшимъ предѣдателемъ судебной палаты по представленію предѣдателя окружн. суда. Лица, желающія занять должность нотаріуса, должны предварительно подвергнуться въ особой комиссіи [изъ предѣд. окружн. суда, старш. нотаріуса и прокурора] испытанію въ умѣнн правильно излагать акты и въ знаніи формъ нотаріальн. дѣлопроизводства, а также и другихъ соприкасающихся съ этою должностію законовъ; кромѣ того они при поступленіи на должность обязаны представить въ окружн. судъ изв. залогъ для обезпеченія взысканій на случай неправильныхъ съ ихъ стороны дѣйствій по должности. Они считаются состоящими на госуд. службѣ, въ должности VIII класса, но права на производство въ чины и на пенсію не имѣютъ. Нотаріусъ исполняетъ свои обязанности только въ предѣлахъ округа того суда, въ вѣдомствѣ котораго онъ состоитъ; акты, совершенныя имъ въ другомъ округѣ, не имѣютъ силы нотаріальн. акта; при этомъ, однако, безразлично, гдѣ находится мѣсто жительства обращающагося къ нему лица — въ предѣлахъ ли этого округа или внѣ его. Нотаріусъ обязанъ находится ежедневно въ своей конторѣ не менѣе 6 часовъ и безъ дозволенія окружн. суда не имѣетъ права отлучаться изъ своего мѣстопребыванія. По всемъ порученнымъ ему дѣламъ нотаріусъ обязанъ соблюдать тайну и подлечь въ случаѣ нарушенія этой обязанности уголовной ответственности. Къ *кругу дѣйствій нотаріусовъ* относ.: 1) *Совершеніе различнаго рода актовъ*. За исключ. актовъ о переходѣ или ограниченіи права собственности на недвиж. имущества, всѣ вообще акты могутъ быть совершаемы, по свободному усмотрѣнію сторонъ, или домашнимъ порядкомъ, или же у нотаріуса. Въ послѣднемъ случаѣ акты именуются *нотариальными* или *явочными* и (наравнѣ съ крѣпостными актами и актами, явленными къ засвидѣтельствуванію) имѣютъ то преимущество передъ домашними актами, что подлинность ихъ всегда презумируется, вслѣдствіе чего имъ придается сила полного доказательства до тѣхъ поръ, пока ихъ подлинность не опровергнута надлежащимъ образомъ стороною или пока не доказано, что акты почему-либо потеряли свою силу (въ послѣднемъ случаѣ акты сохраняютъ силу домашняго); напротивъ того, домашній актъ не пользуется презумціей подлинности, и поэтому сила судебного доказательства сообщается ему не прежде, чѣмъ онъ будетъ признанъ подлиннымъ стороною, противъ которой онъ представленъ, или же судъ, по надлежащемъ изслѣдованіи, установитъ подлинность акта; наряду съ формальными актами, акты домашніе могутъ быть приняты судомъ въ уваженіе лишь въ той мѣрѣ, въ какой они не противорѣчатъ первымъ или служатъ къ ихъ дополненію

(см. ст. 457—460 Уст. гражд. судопр.). Порядокъ совершенія нотаріальныхъ актовъ состоитъ въ слѣд. Прежде совершенія акта нотаріусъ обязанъ удостовѣриться какъ въ самоличности сторонъ, участвующихъ въ совершеніи акта, такъ и въ ихъ правоспособности. При совершеніи акта необходимо присутствіе 2 (а при совершеніи купчихъ на недвиж. имущества—3) свидѣтелей. Стороны или представляютъ готовый проектъ акта, или поручаютъ составленіе проекта нотаріусу. Въ проектѣ акта, кромѣ самаго содержанія его и изв. формальныхъ условій (время совершенія, имена свидѣтелей и проч.), необходимо означить и то, кому слѣдуетъ выдать выписъ совершаемаго акта изъ актовой книги. Нотаріусъ прочитываетъ сторонамъ проектъ акта; затѣмъ, по изъявленіи ими согласія на изложеніе акта и по уплатѣ установленныхъ сборовъ, проектъ вносится въ актовую книгу, послѣ чего готовый актъ снова прочитывается сторонамъ (или же стороны сами его прочтываютъ) и подписывается какъ ими, такъ и свидѣтелями и нотаріусомъ. 2) *Выдача выписей изъ актовыхъ книгъ и копій актовъ*. Выписъ совершеннаго акта можетъ быть выдаваема нотаріусомъ лишь тѣмъ лицамъ, которымъ въ актѣ предоставлено право на ея полученіе, или же наследникамъ и другимъ правопреемникамъ этихъ лицъ, постороннимъ же лицамъ—не иначе, какъ по опредѣленію суда. Выписъ изъ актовой книги имѣетъ равную силу съ подлинникомъ. Такія же правила дѣйствуютъ относит. копій внесенныхъ въ нотаріальн. книги актовъ. 3) *Засвидѣтельствованіе явки разнаго рода актовъ* (напр., довѣренности, заемныхъ обязательствъ, договоровъ о иймѣ недвиж. имущества и о личномъ наймѣ) и *протестовъ* (напр., при протестѣ векселей), при чемъ нотаріусъ также обязанъ удостовѣриться въ самоличности и правоспособности лицъ, участвующихъ въ совершеніи засвидѣтельствованія. Законъ дозволяетъ, далѣе, нотаріусамъ принимать, для внесенія въ актовую книгу, всякіе документы и бумаги, лишь бы содержаніе ихъ не было противно законимъ. Нотаріусы могутъ также, по желанію сторонъ, засвидѣтельствовать вѣрность копій, подлинность подписей, нахожденіе извѣстныхъ лицъ въ живыхъ и пр. Наконецъ, нотаріусамъ дозволяется принимать на себя порученія объ učinjenji отъ одного лица другому какаго-либо заявленія, — напр., отъ кредитора должнику о требуемой уплатѣ долга. 4) *Принятіе документовъ на храненіе* (открытыхъ или въ запечатанныхъ пакетахъ), о чемъ нотаріусъ выдаетъ предъявителю расписку за подписью—своею и свидѣтелей, или же, по желанію предъявителя, составляетъ нотаріальн. актъ о принятіи документа на храненіе.—Согласно указанному кругу дѣйствій нотаріуса, онъ обязанъ вести: 1) реестръ, для означенія всѣхъ вообще совершаемыхъ имъ актовъ, протестовъ и пр. въ хронологич. порядкѣ ихъ совершенія; 2) двѣ актовые книги, для внесенія всѣхъ совершаемыхъ имъ нотаріальн. порядкомъ актовъ: одну—для актовъ, относящихся до недвиж. имущества, а другую—для всѣхъ прочихъ; 3) книгу для записки взимаемыхъ имъ сборовъ; 4) общій алфавитный указатель всѣхъ совершенныхъ имъ актовъ и пр.; 5) вѣдомость всѣмъ имѣющимся у него на храненіи документамъ

тамъ; наконецъ, 6) по закону 26 июня 1889 г., нотариусъ обязанъ вести алфавитный указатель лицамъ, которыя объявлены несостоятельными или надъ которыми учреждены опека или попечительство; указатель сей представляется нотариусомъ для обозрѣнія и изъ него выдаются имъ справки всѣмъ желающимъ. По истеченіи года со времени окончанія актовой книги, нотариусъ обязанъ представить ее, вмѣстѣ съ реестрами и прочими книгами, въ мѣстный нотаріальный архивъ, гдѣ они повѣряются старшимъ нотариусомъ и затѣмъ остаются на храненіи.—Въ тѣхъ городахъ и селеніяхъ, гдѣ по росписанію полагается нотариусъ, а желающихъ занять эту должность нѣтъ, обязанности нотариусовъ возлагаются на мѣстныхъ мировыхъ или городскихъ судей, а въ уѣздныхъ городахъ, включенныхъ въ составъ земскихъ участковъ,—на уѣздныхъ членовъ окружнаго суда.—*Старшій нотаріусъ* заведуетъ *нотаріальнымъ архивомъ*, состоящимъ при каждомъ окружномъ судѣ для храненія крѣпостныхъ, запретительныхъ и разрѣшительныхъ книгъ, а также книгъ, реестровъ и прочихъ нотаріальныхъ актовъ и документовъ. Относительно порядка опредѣленія и увольненія, а также содержанія и правъ и преимуществъ по службѣ старшій нотариусъ сравнивается съ членами окружныхъ судовъ. Въ столицахъ и нѣкот. друг. городахъ при старшемъ нотариусѣ состоитъ по одному помощнику, Помимо завѣдыванія нотаріальн. архивомъ главная обязанность, лежащая на старшемъ нотариусѣ, заключается въ *утвержденіи актовъ о недвиж. имуществахъ*, состоящихъ въ томъ судебн. округѣ, въ кот. находится архивъ. Сюда относ. всѣ акты о переходѣ права собственности на недвиж. имущества отъ одного лица къ другому (купчая крѣпости, дарственные, рядные и отдѣльныя записи, раздѣльные акты и пр.), а также акты объ ограниченіи права собственности на недвиж. имущества (установленіе въ пользу постороннихъ лицъ сервитутовъ, права пользованія, пожизненнаго владѣнія и пр.). Утвержденіе производится так. обр., что выданная нотариусомъ сторонѣ выписъ изъ актовой книги (въ годовой со дня совершенія акта срокъ) представляется старшему нотариусу лично стороною, или черезъ мѣстнаго нотариуса или повѣреннаго (пересылка выписи по почтѣ не дозволяется), послѣ чего старшій нотариусъ, убѣдившись въ подлинности выписи черезъ сличеніе подлинны и печати выдавашаго ее нотариуса съ подписью его и слѣпкомъ печати, хранящимся въ архивѣ, равно какъ и въ томъ, что означенное въ выписи имущество дѣйствительно принадлежитъ сторонѣ отчуждающей, и что сдѣлка не воспрещена законами, взымаетъ въ казну слѣдующія пошлины и дѣлаетъ на выписи надпись объ утвержденіи. Утвержденный так. обр. старш. нотариусомъ нотаріальный актъ наз. *крѣпостнымъ актомъ*; онъ вносится въ крѣпостную книгу, изъ которой сторонамъ выдаются выписи старш. нотариусомъ по тѣмъ же правиламъ, по какимъ выдаются выписи нотариусомъ изъ актовыхъ книгъ. Наконецъ, къ кругу обязанностей старш. нотаріуса относ. еще выдача свидѣтельствъ на имѣнія, представляемые въ залогъ, а также составленіе изъ поступающихъ къ нему запретительныхъ и разрѣшительныхъ статей,

равно какъ изъ статей по налагаемымъ и снимаемымъ имъ самимъ запрещеніямъ, мѣстныхъ (особыхъ для каждаго города и уѣзда) сборниковъ запретительныхъ и разрѣшительныхъ статей (зак. 26 июня 1889 г.). Старшій нотариусъ обязанъ вести: 1) крѣпостная книги, состоящая изъ утвержденныхъ имъ актовъ, относящихся до недвиж. имущества; 2) реестры крѣпостныхъ дѣлъ, въ которыхъ для каждаго отдѣльнаго недвиж. имущества назначается особый листъ, содержащій названіе имущества и имя собственника, сущность содержанія утвержденного акта, время утвержденія оного, день ввода во владѣніе, а также всѣ ограниченія права собственности и уничтоженіе подобн. ограниченій; реестры, какъ и крѣпостныя книги, должны быть особые для каждаго уѣзда и каждаго города, а для обширныхъ городовъ и уѣздовъ они могутъ быть составляемы особо для каждой части города или стана; при каждомъ изъ реестровъ крѣп. дѣлъ ведутся три алфавитныхъ указателя: первый—по названіямъ имущества, второй—по названіямъ собственниковъ, третій—по названіямъ лицъ и установленій, въ пользу которыхъ сдѣланы тѣ или иныя ограниченія права собственности; 3) реестръ выдаваемыхъ имъ выписей и копій изъ актовыхъ и крѣпостныхъ книгъ; 4) книги для записки собираемыхъ имъ пошлинъ; 5) журналъ о всѣхъ произволящихся у него дѣлахъ.—Надзоръ за исполненіемъ нотариусами и старш. нотаріусами ихъ обязанностей принадлежитъ окружному суду, при которомъ они состоятъ; тому же суду приносятся (въ двухнедѣльный срокъ) и жалобы на неправильныя дѣйствія по должности нотариусовъ и старш. нотариусовъ, а также жалобы на отказъ въ исполненіи ихъ обязанностей; тѣ и другія жалобы подаются самимъ нотариусамъ, которые обязаны представить ихъ въ семидневный срокъ, при объясненіи, въ окружній судъ. Иски же о вознагражденіи нотариусомъ за причиненные дѣйствіемъ его убытки представляются непосредств. просителемъ въ окружн. судъ.—За совершаемая ими должностн. дѣйствія нотариусы взимаютъ въ свою пользу плату, опредѣляемую по соглашенію съ обращающимися къ нимъ лицами или же по особой таксѣ, при чемъ всѣ эти лица отвѣчаютъ въ платѣ солидарно, т. е. всѣ за каждаго и каждый за всѣхъ. Нотариусъ имѣетъ право на половину платы, если совершенный имъ актъ не состоялся по независящимъ отъ него причинамъ; если же совершенный имъ актъ, выписъ и г. д. окажется недѣйствительн. по его собственной винѣ, то онъ, независимо отъ вознагражденія за убытки, обязанъ возвратить полученную имъ плату.—О прочихъ *нотаріальныхъ издержкахъ* см. сл. *пошлины*.

Нотебургъ, шведское названіе Орѣшка, нынѣшн. уѣздн. гор. Шлиссельбурга.

Нотнагель, Германъ, извѣстный нѣмецкій клиницистъ, профессоръ и директоръ терапевтич. клиники въ Вѣнѣ, род. въ 1841 г., образованіе получилъ въ Берлинѣ; главныя изслѣдованія Н-я относятся къ области фармакологіи и нервной патологіи: „Handbuch der Arzneimittellehre“ (вм. съ Россбахомъ); „Topische Diagnostik der Gehirnkrankheiten“ и др.

Ноте, окружн. гор. въ провинціи Сиракуза (Сицилія); 15925 ж.

Потовичъ, Осипъ Константиновичъ, соврем. журналистъ и писатель, род. въ 1849 г. въ г. Керчи, въ евр. семьѣ. Окончивъ съ медалью въ 1869 г. курсъ таганрогской классич. гимназіи, онъ поступилъ въ с.-петерб. университетъ, сперва на факультетъ восточн. языковъ, которыми Н. занимался еще до поступления въ университетъ, а затѣмъ—на юридич. факультетъ, откуда вышелъ въ 1874 г. со степ. кандидата правъ. Уже на гимназич. скамьѣ Н. началъ свою публицист. дѣятельность, а въ началѣ 70-хъ годовъ, будучи студентомъ, онъ участвовалъ въ передовыхъ отдѣлахъ и фельетонахъ большихъ петерб. газетъ. Въ 1873—74 гг. Н. самостоятельно издавалъ и редактировалъ ежедневную газ. „Новое Время“, а въ 1877 г. приобрѣлъ уличн. листокъ „Новости“, который онъ, благодаря своей предприимчивости и неутомим. энергіи, сумѣлъ превратить въ большую политич. и литерат. газету, занявшую въ скоромъ времени видное мѣсто въ ряду нашихъ періодич. изданій. Въ 1892 г. Н. присоединилъ къ своей газетѣ иллюстрирован. изданіе „Петербург. Жизнь“. Самостоятельн. произведенія Н-а, при поверхностномъ отношеніи къ трактуемымъ научнымъ вопросамъ, отличаются разнообразіемъ темъ и живостью изложенія. Соч.: „Историч. очеркъ нашего законодательства о печати“ (1873 г.), „Основныя реформы мѣстн. и централн. управления“ (1882 г.), „Немного философіи“ (1886 г.), „Еще немного философіи“ (1887 г.), „Любовь“ (1888 г.). Последнія три сочиненія были переведены на франц. и нѣмецк. яз. Кромѣ того Н-емъ написано нѣск. драматич. произведеній, изъ которыхъ ком. „Бракъ и разводъ“ (или „Переходное время“) и драма „Темное дѣло“ исполняются на русск. сценахъ; дѣлѣ, ему принадлежитъ составленный и изданный въ 70-хъ годахъ первый выпускъ задуманной имъ популярной библиотеки подъ назван. „Европейскіе мыслители“, заключающей въ себя весьма полное компилятивное изложеніе обоихъ томовъ „Исторіи цивилизаціи въ Англіи“ Бокля.

Потозеро, озеро въ Архангелской губ., Кемск. у.; 313 кв. верстъ; истокъ его, Тулома, впадаетъ въ Кольскій заливъ.

Потомъ (Nothomb), Жанъ Баптистъ, баронъ, бельгійскій государствен. дѣятель, род. въ 1805 г. Н. принималъ живѣйшее участіе въ борьбѣ противъ нидерландскаго правительства и, какъ одинъ изъ главныхъ редакторовъ „*Courier des Pays-Bas*“, имѣлъ въ 1829—1830 гг. большое влияние на ходъ политической жизни своей родины. Онъ былъ назначенъ предварительнымъ правительствомъ членомъ учредительной комиссіи, конгресса и дипломатическаго комитета. Н. ратовалъ за конституціонную монархію и отдѣленіе церкви отъ государства и, въ качествѣ генеральнаго секретаря иностранныхъ дѣлъ, былъ руководителемъ внѣшней политики Бельгіи, будучи въ то же время въ палатѣ однимъ изъ вождей умѣренныхъ либераловъ. Въ 1837 г. онъ сдѣлался министромъ публичныхъ работъ, флота, милиціи и почтъ, провель по Бельгіи сѣть желѣзныхъ дорогъ, но въ 1840 г. долженъ былъ выйти въ отставку. Его союзъ съ клерикалами въ 1841 г. отшатнулъ отъ него прежнихъ политическихъ друзей, либераловъ; въ 1842 г. онъ сдѣлался министромъ внутреннихъ дѣлъ, а въ 1843 г. сталъ

во главѣ новаго католико-либеральнаго министерства, которое пало въ 1845 г., причѣмъ Н. былъ назначенъ посланникомъ въ Берлинъ. Изъ его многочисленныхъ сочин. болѣе выдаются: „*Essai historique et politique sur la révolution Belgique*“, „*Péage des routes*“, „*Travaux publics en Belgique 1830—1839*“, „*Statistique de la Belgique*“. Ум. въ 1881 г.

Notre-Dame (фр.), наша Госпожа, названіе Богоматери во Франціи, а также названіе церквей въ честь Ея, напр. собора въ Парижѣ.

Ноттебомъ, Густавъ, нѣмецкій музыкальный писатель, род. въ 1817 г., музыкальное образованіе получилъ въ Берлинѣ и Лейпцигѣ, считался знаткомъ теоріи композиціи и написалъ много изслѣдованій о Бетховенѣ и его времени („*Ein Skizzenbuch von Beethoven*“, „*Beethoveniana*“ „*Beethovens Studien*“ и др.). Ум. въ 1882 г.

Ноттеръ, Фридрихъ, нѣм. писатель и переводчикъ, род. въ 1801 г., ум. въ 1884 г. Медикъ по образованію, онъ рано посвятилъ себя литературѣ, которую обогатилъ рядомъ прекрасн. переводовъ Сервантеса, Бульвера, Теокрита и „Божеств. комедіи“ Данте (послед. —размѣромъ подлинника). Изъ его оригинальн. трудовъ можно отмѣтить этюды о Данте и Уландѣ. Какъ членъ герм. рейхстага съ 1871 по 1874 годъ, онъ принадлежалъ къ партіи національ-либераловъ.

Ноттингемъ (Nottingham), графство въ центр. Англіи; сѣверо-зап. часть холмиста, юго-восточн. равнина. Орошается р. Трентомъ. Почва очень плодородна. Главныя занятія жителей (391 815 на 2136 кв. км.): земледѣліе (41% земли подъ пашнями), скотоводство (38% земля подъ лугами), горнозав. промышл. (5½ милл. тоннъ нам. угля, желѣзо и пр.) и мануфактурная промышленность. *Главл. в.*—Н., на Трентѣ; высшій колледжъ, художеств. музей; 186 575 ж. Н.—главный центръ англійской кружевной промышл.; также существуютъ многочисл. чулочн., хлопчатобум., машин., стальн. издѣлій и др. фабрики.

Нохтуйскъ, селеніе Якутской обл., подъ 60° с. ш., на р. Ленѣ; 250 ж.

Ночера (Nocera inferiore), гор. въ провинціи Салерно (Южн. Італія); 12 522 ж.; нѣск. ткацкихъ фабрикъ. Древняя Нуцерія.

Ночная бабочка, см. *бабочки*.

Ночная дуга, въ астрономіи часть параллели, которую описываетъ свѣтло во время своего суточного обращенія вокругъ земли, находясь подъ горизонтомъ.

Ночная фіалка, *Nesperis*, родъ сем. крестоцвѣтныхъ; одно- или многолѣтнія травы; простой или вѣтвистый стебель; яйцевидн. или продолговатые, зубчатые или лирообразные листья, простые или зонтичныя цвѣтки. — *N. matronalis*, *красная Н. ф.*; цвѣтки издають, особенно вечеромъ и ночью, сильный пріятный ароматъ. *N. tristis*, желтые лепестки съ пурпуровыми жилками; разводятся въ садахъ.

Ночь, въ астрономіи—промежутокъ времени, въ теченіе котораго центръ солнечнаго диска находится подъ горизонтомъ; обыкновенно же—время отъ окончанія вечерней зари до начала утренней. Продолжительность Н-и мѣняется соотвѣтственно временамъ

года и географич. положенію даннаго мѣста: подъ виваторомъ Н. продолжается ровно 12 часовъ; съ приближеніемъ къ полюсамъ возрастаетъ разница между длиннотами дня и Н-и и только дважды въ году, 9 марта и 9 сентября, день и Н. одинаково продолжительны (равноденствіе); самая длинная и самая короткая Н. соотвѣтствуютъ солнцестояніямъ, 9 дек. и 9 июня; подъ полярными кругами однажды въ годъ бываетъ день безъ Н-и и Н. безъ дня; далѣе, между полярными кругами и полюсами солнце въ теченіе дней, недѣль и мѣсяцевъ не восходитъ и не заходитъ, а подъ самыми полюсами день и Н. бываютъ по полуноди, при чемъ у сѣвернаго полюса 6-мѣсячный день наступаетъ около весеняго, а у южнаго — около осенняго равноденствія.

Хошувльская пристань, въ Устьесольск. у. Вологодской губ., на прав. бер. Лузы; открыта въ 1-й четв. XVIII в.; отсюда ежегодно отправляется до 100 барокъ съ грузомъ. на 1 мил. руб.

Поэзь, Роденъ, англ. писатель, род. въ 1834 г., учился въ Кембриджъ и по окончаніи курса много путешествовалъ по Востоку и по Европѣ. Какъ общественный дѣятель, принадлежитъ къ умѣреннымъ демократамъ. Соч. его: „Syrian travels“ (1861), „Beatrice“, „Livingstone“ (1874), „Songs of the heights and deeps“ и др. обнаруживаютъ въ немъ искренняго субъективнаго поэта, чуткаго къ красотахъ природы и къ людскимъ страданіямъ. Менѣе удачны, но заслуживаютъ упоминанія его: „Жизнь лорда Байрона“ и „Опыты о поэзіи и поэтахъ“. („Essays on poetry and poets“).

Ноябрь (лат. november), 9-й мѣсяць древнеримскаго и 11-й мѣсяць нашего года, им. 30 дней. Солнце вступаетъ въ знакъ Скорпіона.

Нравоучительный романъ, имѣющей также названіе *семейнаго*, возникъ въ XVIII в. въ Англіи и былъ однимъ изъ знаменитѣйшихъ переломовъ въ европейской жизни отъ ередневековаго, феодальнаго строя къ новому, городскому. Онъ явился на сцену рыцарскому роману, вышему отраженіемъ аристократической средневѣковой эпохи и, сообразно съ средой, въ которой онъ зародился, наполненному картинными придворной жизни, исторіями влюбленныхъ принцевъ и принцессъ, невѣроятными ихъ приключеніями и волшебными чудесами. Н. р., въ противоположность рыцарскому, возникъ въ средѣ буржуазной и имѣлъ пуритански-демократическую окраску. Онъ занялся изображеніемъ повседневной буржуазной жизни съ ея радостями и печальми. Въ противоположность приподнятому языку рыцарскихъ романовъ, Н. р. излагалъ просто; дѣйствующими лицами его были люди третьяго сословія, обиліе внѣшняго дѣйствія, приключеній, свойственное рыцарскому роману, было замѣнено въ немъ тщательнымъ анализомъ внутренней жизни и разнообразіемъ въ обрисовкѣ характеровъ. Спокойная, довольная жизнь добродѣтельной семьи буржуа была любимой его темой, а стремленіе пробудить въ читателяхъ любовь къ добродѣтели и благочестію—его цѣлью. Первымъ писателемъ, который силою своего таланта и оригинальностью пріемовъ доставилъ этому новому роману европейскій успѣхъ, былъ Ричардсонъ (1689—1761 гг.). Его Н-а р-ы: „Памела, или награжденная добродѣтель“, „Клэрисса Гарло“ и „Сэръ Чарльзъ Грандисонъ“ обо-

шли въ переводахъ всю Европу, возбудили удивленіе и восхищеніе у выдающихся людей того времени, какъ Дидро, Руссо, Вольтеръ, Лессингъ, Геллертъ, Виландъ; вызвали не мало романовъ, написанныхъ имъ въ подражаніе, и оказали сильное вліяніе на развитіе аналогичной съ ними по сюжетамъ и духу *мищанской драмы* (см. это сл.). Но успѣхъ Н-аго р-а, созданный вкусомъ времени и талантиностью его создателя, Ричардсона, былъ такъ же непродолжителенъ, какъ и блестящъ. Въ Англіи поддерживала его нѣкоторое время миссъ Борни, но у другихъ, менѣе талантливыхъ, подражателей Ричардсона, какъ англійскихъ (преимущественно женщинъ), такъ и иностранныхъ (у нѣмцевъ ихъ было больше всего—Геллертъ, Гермесъ Книгге, Софія Ларошъ и др.), скоро выступили наружу значительныя недостатки Н-аго р-а, спеціально ему свойственные. Сюда относятся: чрезмѣрная, нерѣдко до назойливости, подробность въ изложеніи мелочей и частнаго будничнаго жизни; склонность къ слезливости и слащавости при изображеніи чувствъ; сухая, преднамѣренная поучительность; однообразная идеализація добродѣтельныхъ героевъ, вслѣдствіе чего они производятъ впечатлѣніе ходячихъ нравственныхъ учебниковъ. Благодаря этимъ недостаткамъ, подражатели Ричардсона стали терять своихъ читателей, и Н. р. скоро уступилъ мѣсто роману сатирическому.

Нравственная статистика, см. *статистика*.

Нравственное богословіе, или *христіанская этика*, ученіе о нравственности съ точки зрѣнія христіанской религіи. Наибольше удовлетворительными системами Н-аго б-ія считаются: Солярскаго, Фаворова, еп. Гарпила, датскаго богослова Мартенсена (его сочиненія перевед. на русскій яз. подъ заглав.: „Христіанское ученіе о нравственности“). Къ области Н-аго б-ія относятся также слова и рѣчи проповѣдниковъ. Отмѣтимъ „Поученія“ Филарета московскаго (5 т., М., 1873—85 гг.), Филарета черниговскаго (4 ч., Спб., 1883 г.), Иннокентія одесскаго (11 т., 1872—77 гг.), Миканора одесскаго (5 т., 1889—90 гг.), Амвросія харьковскаго, Путятина и др. Поученія Путятина отличаются особенно простотою и ясностью и выдержали массу изданій (21-е изд., Спб., 1888 г.).

Нравственность. У каждаго народа, на всѣхъ ступеняхъ развитія, существуютъ *нравы*, т. е. обычаи и привычки во взаимныхъ отношеніяхъ людей. Одни поступки при этомъ одобряются, противоположные осуждаются. Постепенно вырабатываются понятія о добрѣ и злѣ. Религіи даютъ заповѣди, правила нравственнаго поведенія. Съ усложненіемъ жизни внутри государства и въ международныхъ отношеніяхъ возникаетъ потребность подвергнуть правила нравственнаго поведенія философскому разбору и систематизаціи,—возникаютъ нравственныя (этическія) ученія. Одни изъ нихъ кладутъ въ основу нравственности идею счастья или пользы, другія—совершенствованія, третьи пытаются дать безусловныя, всегда и для всѣхъ обязательныя опредѣленія того, какъ должно поступать (таковъ, наприм., *категорическій императивъ* Канта: „поступай такъ, чтобы субъективныя правила твоей воли (слѣдовательно, твои желанія) всегда могли быть и принципомъ всеобщаго закона“). Нравственныя дѣйствія могутъ признаваться таковыми, если одобряются ихъ

цѣли и чисты и безкорыстны ихъ побужденія (мотивы). Были попытки отдѣлать мотивы отъ нравственныхъ цѣлей (*Кавелингъ*: „*Задачи этики*“) и признать областью нравственности только внутренней міръ нашихъ побужденій. Но современная наука (психологія и социологія) все болѣе и болѣе подтверждаетъ мысль Сократа о неразрывной связи знанія и добродѣтели. Двигателемъ нашихъ нравственныхъ поступковъ должна быть та любовь къ ближнему, о которой говоритъ Евангеліе. Ближайшее опредѣленіе того, что именно слѣдуетъ дѣлать изъ любви къ ближнему, требуетъ указаній со стороны научной теоріи нравственности, основанія для которой уже создаются, хотя стройной системы ея еще не существуетъ (много важнаго и вѣрнаго можно найти у Милля, Спенсера, Вундта, Гюйо, Фуиллье). Являясь результатомъ сознательной дѣятельности людей въ обществѣ и имѣя въ основѣ чувство достоинства человѣческой личности, нравственность (нравственное ученіе) распространяетъ свое влияние на всѣ области личной и общественной жизни и стремится регулировать политическія, юридическія и экономическія отношенія. Человѣкъ и общество, чувство личнаго достоинства и любовь къ ближнему являются основными элементами нашихъ сужденій при оцѣнкѣ нравственныхъ дѣйствій, входятъ въ тѣ нормы, которыя научная мысль устанавливаетъ для этихъ дѣйствій. Нравственныя нормы должны охватывать не только личные поступки, но и общественныя порядки. Безъ надлежащаго соответствія между тѣми и другими не возможно ни нравственное развитие личности, ни правильная жизнедѣятельность общества. Не только человѣкъ долженъ быть нравственнымъ существомъ, но и государство должно быть нравственнымъ установленіемъ. Въ нашемъ литературномъ и разговорномъ языкѣ часто употребляють вмѣсто слова нравственность слово *мораль* (франц., отъ лат. *mores*—нравы) или *этика*.—Изъ русскихъ сочиненій по нравственности (оригинальныхъ) можно указать на *Ланге*: „*Исторія нравственныхъ идей XIX вѣка*“ (вышла только первая часть—„*Нѣмецкія ученія*“).

Куаре (*Noire*), Людвигъ, современный нѣмецкій философъ—раціоналистъ, род. въ 1829 г., съ 1848 г. состоялъ учителемъ гимназій въ Майнцѣ; ум. въ 1889 г. Философское міровоззрѣніе Н. сложилось подъ влияніемъ Спинозы и Шопенгауэра. Являясь горячимъ приверженцемъ монизма (см. это сл.), Н. считаетъ, что міру присущи два отдѣльныхъ, но совершенно тождественныхъ, свойства: ощущеніе, (свойство внутреннее) и движеніе (свойство внѣшнее). Изъ нихъ, путемъ послѣдовательнаго развитія, происходятъ всѣ многочисленныя формы бытія—отъ мертвой природы до сложной психической дѣятельности разума. Важнѣйшія сочин. Н.: „*Die Welt als Entwickelung des Geistes*“; „*Grundlegung einer zeitgemässen Philosophie*“; „*Aphorismen zur monistischen Philosophie*“; „*Einleitung und Begründung einer monistischen Erkenntnistheorie*“ и др.

Нуба (*H.-Fulax*), по Фр. Мюллеру цѣлый рядъ негродобныхъ племенъ Сѣверн. Африки, во многомъ отличающихся отъ негровъ; тигичн. предстателями ихъ на Зап. служатъ фульбы, на Вост.—собственно Н., распадающіеся на плем. берабра, фунджъ, монбутту и др.

Нубаръ-паша, египетскій государственный дѣя- тель, род. въ 1825 г. отъ армянскихъ родителей, учился въ Швейцаріи и Франціи и въ 1842 г. поступилъ на египетскую службу, въ министерство иностранныхъ дѣлъ. Онъ исполнялъ различныя дипломатическія порученія, способствовалъ осуществленію идеи сооруж. Суэцкаго канала, былъ назнач. въ 1866 г. министр. иностран. дѣлъ, вель съ константинопольскимъ дворомъ переговоры, опредѣлившіе окончательно отношенія Египта къ Турціи и титулъ хедива и былъ сторонникомъ западно-европейской культуры. Въ 1876 г. онъ вышелъ въ отставку; въ 1878 г., по требованію западныхъ державъ, былъ поставленъ во главѣ министерства и произвелъ реформу финансового управленія Египта; съ 1879 г. по 1884 г. онъ былъ снова въ отставкѣ, а въ 1884—88 г. былъ министромъ иностранныхъ дѣлъ.

Нубія (*Египетскій Суданъ*), страна въ Сѣв.-Вост. Африкѣ, по обѣимъ берегамъ Нила, отъ Асуана до Хартума и отъ берег. Краснаго моря до Ливійской пустыни, всего 743000 кв. клм. съ 1 милл. жит.; за небольшими исключениями представляетъ скалистую пустыню (Нубійская пустыня, Эль-Джезира) и лишь въ юго-восточной части покрыта роскошной растительностью. Н. населена различными негродобными народами (берабра, джаалинъ, абаде, кабабишъ и др.), говорящими частью на арабскомъ, частью на хамитскомъ, частью на *нубійскомъ языкѣ*. Главн. г.—Хартумъ, важнѣйшая гавань—Суакинъ. Изъ Н. и, особенно изъ Донголы и Бербера, вывозятся финики и камедь; Берберъ славится также своими лошадыми. Въ древности Н. стояла на высокой степени культуры (см. сл. *Мероэ*), о чемъ свидѣтельствуютъ многочисленныя развалины храмовъ и пр., и въ южной части была очень богата золотомъ (нуба—по-египетски золото). Съ VI в. между нубійцами быстро распространяется христіанство въ формѣ якобитскаго ученія, а съ VII до XIV ст. страна ихъ находилась въ цвѣтущемъ состояніи. Съ начала XIV ст. Н. постепенно была покорена арабами, а въ 1820 г. Египтомъ. Нынѣ послѣднему принадлежитъ только сѣверная часть—до 21° с. ш.; остальная же часть находится съ 1883 г. во владѣніи приверженцевъ Магди.

Нугагива (Мадисонъ), самый большой остр. изъ группы Маркизскихъ.

Нума Помпилій, по преданію 2-й царь римскій, родомъ сабинянинъ, выбранный на престолъ послѣ Ромула и царствовавшій отъ 716 до 672 г. Ему приписываютъ установленіе въ Римѣ религиозныхъ обрядовъ и жреческихъ обществъ, при чемъ ему помогала своими совѣтами мудрая нимфа Эгерія. Его царствованіе, въ противоположность царствованію Ромула, отличалось мирнымъ характеромъ.

Нумантія, или *Нуманція*, главн. городъ одного изъ племенъ иберійскихъ кельтовъ, арвакеровъ, въ римской Hispania Tarraconensis (нынѣ Старая Кастилія), лежалъ при рѣкѣ Дуэро, близъ его верховьевъ, имѣлъ въ окружности 4½ клм. и, благодаря своему положенію на горѣ, высотой въ 1100 метр., былъ весьма недоступенъ. Когда въ 143—42 г. до Р. Х. римляне покорили всѣ кельтиберійскія племена, Н. одна продолжала отчаянную борьбу съ завоевателями и лишь въ 134 г. была взята Ци-

пиномъ Младшимъ, при чемъ большая часть жителей умертвила себя, а самый городъ былъ сравненъ съ землею. Развалины Н-и видѣются нынѣ вблизи мѣст. Гаррэй, подѣ Соріей.

Нумерація (лат.), часть арифметики, занимающаяся словеснымъ и письменнымъ счисленіемъ. Она указываетъ способы, какъ при помощи немногихъ названій и знаковъ, цифръ, обозначать всевозможныя числа. Съ этой цѣлю воѣ числа приводятся въ систему: именно, числа раздѣляются на разряды такъ, что извѣстное количество единицъ низшаго разряда составляетъ единицу высшаго. Это количество и опредѣляетъ названіе системы. Въ нашей системѣ имъ служить 10, а потому и система называется десятичной. Такимъ образомъ названія единицъ, содержащихся въ разрядѣ, + названія каждаго разряда, и исчерпываютъ все нужное число названій для обозначенія всевозможныхъ чиселъ. Что касается письменнаго счисленія, то здѣсь дѣло обстоитъ еще проще: условились, что та же цифра, но стоящая влѣво, означаетъ единицу высшаго разряда, такъ что при десятичной системѣ для изображенія чиселъ достаточно 10 знаковъ.—Нумерація—также перечисленіе чего-нибудь съ обозначеніемъ номеровъ.

Нумидія, въ древности составляла государство въ Сѣв. Африкѣ, обнимавшее собою предѣлы нынѣшняго Алжира и граничившее на сѣв. съ Средиземнымъ моремъ, на востокъ съ римской провинціей Африкой, на западъ съ Мавританіей и на югъ съ Атласскими горами. Жители ея, *нумидійцы* (отъ греч. сл. *νομάδες*, *номады*), славились, какъ хорошіе наѣзники, и распались на двѣ группы: западную (массесилійцы) и восточную (массилійцы); границу между ними составляла рѣка Амсага. Ко времени 2-ой Пунической войны (218—201 гг. до Р. Х.) первая половина Н-и была подѣ владычествомъ Сифакса, сторонника римлянъ, а вторая принадлежала Масиниссѣ, союзнику картагенянъ. Но вскорѣ Сифаксъ, женившись на дочери картагенскаго полководца Газдрубала, перешелъ на сторону картагенянъ и при ихъ содѣйствіи лишилъ Масиниссу престола. Послѣдній обратился за помощью къ Сципіону, высадившемуся тогда въ Африкѣ. Сципіонъ разбилъ и взялъ въ плѣнъ Сифакса въ 201 г. и отдалъ Масиниссѣ всю Н-ю, перешедшую затѣмъ къ сыновьямъ и внукамъ послѣдняго. По смерти Югурты въ 106 г., римляне присоединили западную часть Н-и къ Мавританіи, а восточную раздѣлили между потомками нумидійской царской фамиліи. Изъ нихъ Юба I, державшій сторону Помпея въ его борьбѣ съ Цезаремъ, былъ побѣжденъ послѣднимъ при Тапсѣ (46 г.), и тогда Н. сдѣлалась римской провинціей подѣ именемъ *Numidia propraia*, при чемъ префектомъ ея былъ назначенъ историкъ Саллюстій. Августъ отдалъ Юбѣ II западную часть Н-и съ Мавританіей, а изъ восточной образовалъ провинцію *Africa nova*, съ городами: Гиппонъ, Рузукуррумъ, Зама, Ламбезе, Цирта и др. При раздѣленіи римской имперіи въ царствованіе Феодосія Великаго (379—395 гг. по Р. Х.), Н. отошла къ западной ея половинѣ, потомъ ею завладѣли вандалы, въ VI в. она перешла къ Византійской имперіи, а въ VII в.—къ арабамъ.

Нумизматика (лат. *numisma* — монета), наука,

занимающаяся изученіемъ монетъ въ ихъ техническомъ, художественномъ и историческомъ значеніи. Научная разработка античныхъ монетъ (грековъ, римлянъ, персовъ, евреевъ и др.) начинается съ возрожденіемъ классическихъ наукъ въ XIV, XV и XVI ст. и достигаетъ расцвѣта въ концѣ прошлаго стол. въ работахъ французск. нумизмата Pellerin'a и, особенно, Эккеля (Eckel, „Doctrina numorum veterum“). Н. среднихъ вѣковъ и Востока только въ послѣднее время стала научно разрабатываться. Изъ сочин. по античной Н-ѣ болѣе важны: Head'a „Historia numorum“ (1887 г.), Kogena „Description historique des monnaies frappées sous l'empire romain“ (1880—88 гг.) и др.; по средневѣковой Н-ѣ—сборники Hawkins'a (Англія), Hoffmann'a (Франція), Grote и Dannenberg'a (Германія); по восточной Н-ѣ—сочин. Frähn'a и др. Что касается специально русской Н-и, то до Петра I она разработана слабѣе, чѣмъ въ позднѣйшій періодъ. Важнѣйшія сочин. о до-Петровской монетной системѣ: Круга „Критич. розысканія о древне-русскихъ монетахъ“ (1807 г.) и Заблоцкаго „О цѣнностяхъ въ древней Руси“ (1854 г.), а изъ сочин. позднѣйшаго періода: Шуберта „Monnaies russes des derniers trois siècles“ 1547—1855 гг. и изд. Великаго Князя Георгія Михайловича „Монеты царствованія императоровъ Павла I до Александра III включительно“. Изъ публичныхъ монетныхъ коллекцій самыя значительныя наход. въ британскомъ, берлинскомъ и парижскомъ музеяхъ, также въ Петербургѣ (Эрмитажѣ). Значеніе Н-и для исторіи культуры громадно. Наряду съ другими археологическими находками монеты представляютъ прекрасный источникъ для изученія мнелогіи, военнаго дѣла, нравовъ, торговли, промышленности, искусства и пр., особенно тѣхъ народовъ, которые не оставили по себѣ другихъ слѣдовъ.

Нумиторъ, царь Альбалонги, сынъ Прока, былъ свергнутъ съ престола братомъ Амуліемъ и снова возведенъ на тронъ своими внуками, Ромуломъ и Ремомъ, дѣтymi его дочери, Реи Сильвіи, и Марса.

Нуммулиты, вымершій родъ корненожекъ изъ отряда *Foraminifera perforata*, впервые появляются въ мѣловой формации, но особенно характеристичны для нѣкоторыхъ слоевъ ниже-третичной формации. Чечевице- или дискообразное, похожее на монету, тѣло, съ діаметромъ до 60 мкм. и незначительной толщины. Известковая скорлупа раздѣлена внутри на множество камеръ тонкой спирально извивающейся пластинкой, отъ которой косвенно отходятъ поперечныя перегородки. Камеры сообщаются между собою тонкими отверстиями. Н. образуютъ главную составную часть нуммулитнаго известняка, изъ котораго построены, напримѣръ, египетскія пирамиды, и участвуютъ въ образованіи горныхъ краяхъ Н-ой системы. Послѣдняя тянется отъ Пиринеевъ, черезъ Альпы, Карпаты, Кавказскій хребетъ, до Гималайскихъ и Алтайскихъ горъ, и на югъ отъ Средиземнаго моря, черезъ Египетъ, Алжиръ и Марокко.

Нумъ, первостепенное божество самоѣдовъ, создатель и правитель вселенной.

Нунцій (лат. *nuntius apostolicus*), папскій дипломатическій агентъ при главныхъ европейскихъ дворахъ, пользующійся правами первостепенныхъ пословъ; агенты же при второстепенныхъ дворахъ

носить название *интернуцийесъ*. Иногда на Н-евъ возлагается обязанность слѣдить за исполненіемъ постановлений Тридентскаго собора и бороться съ протестантизмомъ (*puniti cum potestati legati a latere*). Такиѣ Н-и находятся нынѣ въ Вѣнѣ и Мюнхенѣ.

Нубецъ (Nubez), Рафаэль, президентъ республ. Колумбій, род. въ 1825 г., слушалъ лекціи по философіи и юридическимъ наукамъ въ картагенскомъ университетѣ, въ 1854 г. былъ министромъ финансовъ въ кабинетѣ Малларино, въ 1863—73 гг. путешествовалъ по Сѣв. Америкѣ и Европѣ; съ 1880 г. состоитъ президентомъ Колумбій.

Нубецъ де-Арде, Гаспаръ, современный испанскій лирикъ, драматургъ и политическій дѣятель, род. въ Валладолидѣ въ 1834 г., получилъ историко-филологическое образование въ толедскомъ университетѣ, съ 1865 г. былъ однимъ изъ выдающихся представителей такъ называемой династическо-либеральной оппозиціи въ собраніи кортесовъ, въ 1882 г. назначенъ министромъ колоній. Изъ произведеній Н-а отмѣтимъ весьма популярныя драматическія пьесы: „*Justicia providencial*“, „*El haz de leña*“ и др., и лирическія стихотворенія: „*Ultima lamentacion de Lord Byron*“ и „*La vision de Fray Martin*“, отличающіяся живостью воображенія, выразительностью языка и глубиной мысли.

Нуреддинъ-Махмудъ, сельджукскій султанъ Сиріи и Египта, род. въ 1116 г.; въ 1146 г. вступилъ на престолъ своего отца, Эмадеддина-Зенкиса; онъ окончательно отнялъ Эдессу у христіанъ, завоевалъ, кромѣ того, христ. княжество Антиохію и всю сѣверную Сирію, покорилъ Дамаскъ и сдѣлалъ его своей столицей; далѣе, онъ съ успѣхомъ боролся противъ іерусалимскаго королевства, а въ 1169 г. низложилъ въ Египтѣ династію Фатимидовъ; ум. въ 1174 г.

Нурри (Nourrit), Адольфъ, оперный пѣвецъ, род. въ 1802 г., 20-ти лѣтъ отъ роду съ большимъ успѣхомъ дебютировалъ на сценѣ парижскія „Большой оперы“ въ роли Пилада въ оперѣ Глюка „Ифигенія въ Тавридѣ“; въ теченіе слѣдовавшихъ затѣмъ 15 лѣтъ онъ всегда съ успѣхомъ выступалъ въ главныхъ партіяхъ всѣхъ появлявшихся за это время прожежухотъ времени оперъ („Телья“, „Робертъ“, „Нѣмой изъ Портичи“, „Гугеноты“, „Жидовка“ и др.). Обладая прекраснымъ теноромъ, Н. умѣлъ соединять въ своемъ пѣніи нѣжность и мелодичность италіанской манеры съ драматической силой и экспрессіей французской. Выйдя въ 1837 г. изъ состава „Большой оперы“, Н. гастролировалъ затѣмъ въ некоторое время въ провинціи и въ Неаполѣ. Ум. въ 1839 г.

Нурриссонъ, Жанъ Феликсъ, французскій философъ, род. въ 1825 г., съ 1874 г.—профессоръ новѣйшей философіи въ Collège de France и членъ Института. Сочин.: „*Tableau de progrès de la pensée humaine depuis Thalès jusqu'à Hegel*“, „*La philosophie de Leibniz*“, „*La philosophie de saint Augustin*“, „*La nature humaine*“ (три послѣднія премированы академіей); далѣе: „*Spinoza et le naturalisme contemporain*“, „*De la liberté et du hasard*“, „*La souveraineté nationale et la révolution*“, „*Pascal physicien et philosophe*“, „*Trois révolutionnaires: Turgot, Necker, Bailly*“, „*Philosophes de la nature: Bacon, Boyle, Toland, Buffon*“.

Нуссбаумъ, Іоганнъ Непомукъ, фонъ, извест-

ный германскій хирургъ, род. въ 1829 г., съ 1860 г. состоялъ профессоромъ хирургич. и глазныхъ болѣзней въ Мюнхенѣ; въ 1870—71 гг. занималъ видный постъ въ медицинской части дѣйствующей арміи; ум. въ 1890 г. Н-у принадлежить изобрѣтеніе множества новыхъ оперативныхъ методовъ и рядъ литературныхъ изслѣдованій о брюшныхъ ранахъ, анестезіи, временной трахеотоміи, о вытяженіи нервовъ, резекціяхъ колѣннаго сустава, о дренажѣ брюшной полости при оваріотоміи, о пересадкѣ костей, рактѣ, госпитальной гангренѣ, объ антисептическомъ лѣченіи ранъ и пр.

Нута 1) или Нутъ, египетская богиня, супруга Себа (Хроноса), олицетвореніе небеснаго свода. 2) Н. (старинн. русск.), вереница, расположеніе цѣпью, гусемъ.

Нутація (лат. nutatio) 1) періодическое колебаніе земной оси вокругъ средняго положенія, зависящее отъ измѣненія притяженія луны. Ось земли въ теченіе 18½ лѣтъ описываетъ эллипсъ, оси котораго приближ. равны 19 и 14 секундамъ. Движеніе это открыто Бредлемъ. 2) Въ физиологіи растений Н-ей называются движенія растущихъ органовъ растений, происходящія или отъ внѣшнихъ причинъ, напр. свѣта (гелиотропизмъ), притяженія земли (геотропизмъ), или отъ внутреннихъ (произвольный движ.), напр. круговое движеніе вѣющихъ растений, помогающее имъ обвиваться вокругъ подпорокъ, эпинастія (усилен. ростъ верхн. стороны органа), гипонастія (усил. ростъ нижн. стор. органа) и т. д.

Нутта, сѣв.-американск. семья народовъ на о. Ванкуверѣ и на сосѣднемъ материкѣ; распад. по языку на группы ковчинъ, клаламъ и др. Н. весьма сходны съ колашимами.

Нутъ, мѣстная божества буддистовъ.

Нуза, уѣздный гор. Елисаветпольской губ., подъ 41°12' с. ш. и 64°52' в. д., по склонамъ южной отрасли главнаго Кавказскаго хребта; укрѣпленія и дворецъ хановъ бывшаго Шекинскаго ханства; 25757 жит. (большею частью сунниты-магометане), занимающихся шелководствомъ (особенно замѣчательна здѣсь Царь-Абатская шелковичная плантація), садоводствомъ, шелкомотальными и шелкоткацкими производствами, вышиваніемъ шелками по сукну и пр. и обширной торговлей продуктами шелководства, привлекающей сюда много иностранцевъ (италіанцевъ и французовъ). Н. назначена гор. и резиденціей хановъ въ половинѣ XVIII в., по образованіи Шекинскаго ханства; въ 1819 г., вмѣстѣ съ послѣднимъ, перешла въ Россію, а въ 1846 г. назначена уѣзднымъ гор.—*Нухисскій уѣздъ*—въ сѣверо-западной части губерніи. Поверхность прорѣзана горными хребтами (главн. Кавказскимъ, Бозъ-дагомъ и Ахдыбомъ) и лишь въ южной части представляетъ сплошную, довольно низменную, слабо орошенную равнину; значительная часть площади, особенно въ восточной части предгорій главнаго Кавказскаго хребта, покрыта лѣсомъ (дубъ, вязъ, кленъ, тополь, кизиль-агачъ и др.). Большая часть населенія Н-аго у-а (118753 чел. на 3289, кв. в.) состоитъ изъ армянъ и татаръ; въ нѣкоторыхъ селеніяхъ много лезгинъ. Главныя занятія жителей составляютъ: хлѣбопашество, весьма обширное шелководство, также садоводство (особенно въ Кабалинскомъ участкѣ), рыболовство (сеетры, северга, лососи), тканье шелковыхъ матерій, ковровъ и пр.).

Нуэво-Деонъ, штатъ въ Мексикѣ (Америка), обильно орошенъ, плодороденъ и лѣсистъ. Населеніе (201 732 ж. на 65 000 кв. клм.) состоитъ изъ европейцевъ, индѣйцевъ и метисовъ и заним. главн. образ. земледѣлемъ и скотоводств. Главн. гор.—Монтеррей.

Нуэръ, первобытное негритянск. племя, живущее въ Африкѣ, по обимъ берегамъ Баръ-эль-Джебеля (истокъ Нила).

Нырки (Fuligulidae), птицы изъ отр. плавающихъ, груп. пластинчатоклювыхъ; задній палець съ висячей кожей оторочкой, шея короче и толще, чѣмъ у настоящ. утокъ. Живутъ гл. обр. на морѣ, превосходно ныряютъ, питаются больше животной, чѣмъ растительной, пищей. *H. чернетъ*, Fuligula cristata, *H. краснолобовый*, F. fefina, и *H. красноносый*, F. ruina, гнѣздятся на Сѣверѣ, зимой появл. въ Средн. Европѣ и Россіи по бер. озеръ; *H. блонлазый*, F. pugnosa, чаще другижъ встрѣч. въ Южн. и Ср. Россіи. Отсыкиваніе гнѣздъ сопряжено съ большимъ трудомъ, такъ какъ они устраив. на высокиихъ утесахъ.

Нэво (Nievo), Ипподитъ, италіанскій писатель, род. въ 1832 г. въ Падуѣ, изучалъ здѣсь же философію и исторію и уже юношей принималъ горячее участіе въ національныхъ заговорахъ и борьбѣ за освобожденіе Италіи; участвуя, въ качествѣ офицера, въ сицилійской экспедиціи Гарибальди, онъ погибъ на обратномъ пути близъ Неаполитанскаго залива, вслѣдствіе кораблекрушенія, въ 1861 г.—Н. обладалъ крупнымъ поэтическимъ талантомъ; самое замѣчательное изъ его произведеній—романъ „Confessioni di un ottuagenario“ (русск. перев. подъ заглавіемъ „Исповѣдь старика“), гдѣ въ художественной формѣ изображена исторія Италіи съ 1775 по 1858 г.; кромѣ того Н. написалъ нѣскол. прелестн. новеллъ („Il conte resogafo“, „Angelo di boita“ и др.) и большое число стихотвореній („Poesie di Ippolito N.“, изд. въ 1883 г.).

Нэвръ (Nièvre), департаментъ центральной Франціи; расположенъ между р. Лоарой и гор. Морванъ. Кромѣ Лоары орошается притоками ея и р. Лонной (прит. Сены). Н. богатъ лѣсомъ (3/10 пов.), каменнымъ углемъ (средн. добыча 200 000 тоннъ) и др. минералами. Жители (347 645 на 6 817 кв. клм.) занимаются, кромѣ земледѣлія и горнозаводской промышленности, скотоводствомъ, химическою промышленностью и пр. Главн. гор.—Неверъ.

Ныредъязя, гор. въ венгерск. комитатѣ Сабольчъ; 24 102 ж.

Нью (New), Чарльзъ, англійскій путешественникъ, род. въ 1840 г.; отправившись въ 1863 г. въ качествѣ миссіонера въ Восточную Африку, онъ объѣхалъ и подробно изслѣдовалъ страну галласовъ. Ум. въ 1875 г. Соч.: „Life, wanderings and labours in Eastern Africa“ (1873).

Нью-Альбани (New Albany), гор. въ сѣверо-американскомъ штатѣ Индіана, противъ Портленда; 16 423 жит.

Ньюаркъ (Newark), промышленный гор. въ сѣв.-американскомъ штатѣ Нью-Джерси, на р. Пассэйкъ, въ 10 клм. отъ Нью-Йорка, по отношенію къ которому Н. составляетъ какъ бы предмѣстье. Особенно развиты здѣсь кожевенное и ювелирное производства; 152 988 жит.

Ньюаркъ-эпонъ-Трентъ (Newark upon Trent) гор. въ англ. графствѣ Ноттингэмъ, на р. Трентъ; 14 018 ж.

Нью-Бедфордъ (New Bedford), портов. гор. и главн. гавань америк. ловли китовъ, въ штатѣ Массачусетсъ; оживленная торговля; 33 393 жит.

Ньюберри (Newberry), Джонъ Стронгъ, геологъ, род. въ 1822 г., изслѣдователь Калифорніи и Орегоны, съ 1866 г. проф. геологіи въ Колумб. колледжѣ въ Нью-Йоркѣ, съ 1870 г. президентъ „Luseum of natural history“ въ Нью-Йоркѣ. Написалъ: „The geology, botany and zoology of North California and Oregon“.

Нубля (Nuble), провинція въ южно-американск. республикѣ Чили (9 210 кв. клм. съ 149 871 ж.), богата золотомъ, сѣрой, каменнымъ углемъ и минеральн. источниками. Главн. гор.—Чильянъ.

Нью-Брайтокъ (New Brighton) гор. въ сѣверо-американскомъ штатѣ Нью-Йоркъ; морскія купанья; 12 679 жит.

Нью-Британъ (New Britain), гор. въ сѣверо-американскомъ штатѣ Коннектикутъ; 11 800 жит.

Нью-Бронсвикъ (New Brunswick), гор. въ сѣверо-американскомъ штатѣ Нью-Джерси; фабрикація чулокъ и каучуковыхъ издѣлій; 18 258 жит.

Ньюбургъ (Newburg), гор. въ сѣверо-американскомъ штатѣ Нью-Йоркъ, при Гудсоновомъ заливѣ; 18 049 жит.

Ньюберри (Newbury), гор. въ англійскомъ графствѣ Беркъ, на р. Кеннетъ; 10 144 жит.

Ньюберрипортъ (Newburyport), гор. въ сѣверо-американскомъ штатѣ Массачусетсъ, при впаденіи р. Мерримакъ въ Атлантическій океанъ; университетъ новѣйшихъ языковъ; 13 716 жит.

Ньюгэвнъ (Newhaven), самый большой гор. сѣв.-америк. штата Коннектикутъ, при Лонгъ-Эйлендскомъ прол.; знаменитый Yale College (университетъ), значительная промышленность и весьма оживленная торговля; 62 882 ж.

Нью-Гэмпширъ (New Hampshire), одинъ изъ сѣв.-восточн. Соедин. Штатовъ Сѣв.-Амер., при Атлантическомъ ок., по р. Коннектикутъ, Мерримакъ и нѣкот. друг. Поверхность его холмиста или гориста (Маунтъ-Вашингтонъ, высочайшая вершина Соединенныхъ Штатовъ Сѣв. Амер., достигаетъ 1900 м. выс.), изобилуетъ хорошими пастбищами и лѣсами, но отличается довольно суровымъ климатомъ и малоплодородной почвой, особенно на сѣв. Населеніе (346 991 ж. на 24 099 кв. клм.)—по преимуществу шотландск. или ирландск. происхожденія и заним. главнымъ образомъ промышленностью (тканое, сапожное, кожевен., чулочное и пр. производства), далѣе, земледѣлемъ и скотоводствомъ. Нынѣ дѣйствующая конституція штата существ. съ 1792 г.; органы исполнительной (губернаторъ) и законодательной (General Court) власти избираются на 2 года. General Court состоитъ изъ сената (12 член.) и представительн. собранія (360 член.). Главн. гор.—Конкордъ.

Нью-Джерси (New Jersey), одинъ изъ Соедин. Штатовъ Сѣв. Америки, между заливами Делаваръ, Атлантическ. ок. и р. Гудсономъ; заним. 19 709 кв. клм. съ 1 278 033 ж., изъ которыхъ 221 700 иностранцевъ. Климатъ въ низменномъ, большею частью нездоровомъ, прибрежьи—морской, внутри же, особенно въ сѣверн., холмистой части, подверженъ

рѣзкимъ перемѣнамъ. Главн. занятія жит. состоятъ земледѣліе, скотоводство, ловля устрицъ и рыбы и сильно развитая прмышленность, въ особенности шелковое, машинное, желѣзное, стальное и пр. производства. Для просвѣщенія жителей существуетъ, кромѣ начальныхъ школъ, 3 колледжа съ 622 студент. Законодательная власть штата находится въ рукахъ сената (21 чл.), избираемаго на 3 года, и представительнаго собранія (60 член.), избираем. ежегодно. Главн. гор.—Трентонъ, важнѣйшій торговый центръ—Джерси-Сити. Н.-Д. играетъ выдающуюся роль во время американской войны за независимость.

Нью-Йоркъ (New York) 1) (сокращ. N. Y.) одинъ изъ среднихъ Соединенныхъ Штатовъ Сѣв. Америки, самый населенный, богатый и вліятельный, между 40°30'—45° с. ш. и 71°05'—79°46' зап. д. Поверхность штата, занимающая 127350 кв. км., представляетъ большое разнообразіе: сѣв. и восточная часть штата имѣетъ гористую или холмистую поверхность, западная же, за исключ. крайняго юга, равнинна. Н.-Д. занимаетъ первое мѣсто въ Союзѣ по колич. удобныхъ водныхъ путей сообщенія; на востокъ самой значительной рѣкой является Гудсонъ съ западнымъ притокомъ Могакъ; на западъ и сѣверъ сообщеніе облегчается благодаря оз. Эри и Онтарио и рѣкамъ Дженези и св. Лаврентія; внутри штата протекаютъ рѣки Делавэръ и Саскегвэна. Въ штатѣ существуетъ множество живописныхъ озеръ. Единственнымъ заливомъ по морскому побережью штата является Н.-Д.-ская бухта, раздѣленная островами Лонгъ—Эйлендъ и Стэтнъ—Эйлендъ на „Нижнюю“ и „Верхнюю“; послѣдній соединяются узкимъ проливомъ Narrows („Тѣсныя“); между этими островами, къ сѣверу, находится островъ Мангэттенъ (22 км. длиною), на кот. раскинулся городъ Н.-Д. Климатъ штата вблизи обширн. водныхъ пространствъ умѣренъ, хотя зимою здѣсь обычны частыя перемѣны; въ срединной части онъ имѣетъ болѣе континентальный характеръ; на сѣверѣ зимы очень долги и суровы; средняя годовая температура = 8° С.; ежегодное колич. атмосферныхъ осадковъ = 1044 мм. Производительность земли въ западной части штата, по побережью Дженези и долинамъ вдоль Гудсона и Могакъ, довольно высока, между тѣмъ какъ волнистыя возвышенности сѣвера и юга его пригодны главн. обр. для скотоводства, а сѣверо-восточная часть—безплодна; въ общемъ, однако, Н.-Д. можно назвать плодороднымъ штатомъ. Населеніе шт. Н.-Д.-а въ 1880 г. составляло 5082871 чел., изъ которыхъ 1211379 ч. было европейск. эмигрантовъ, 65104 ч. цвѣтныхъ и 5139 ч. индѣйцевъ; въ 1890 г. оно возросло до 5991434 чел. Прекрасно поставленныя общественныя школы въ 1885 г. посѣщались 1024845 дѣтьми, а для высшаго образованія въ штатѣ существуетъ 27 такъ наз. университетовъ и колледжей и др. уч. зав. Въ Н.-Д.-ѣ довольно широко развито земледѣліе (звесь, маисъ, пшеница и друг. хлѣба; картофель, хмѣль, табакъ; также фрукты) и, особенно, скотоводство; далѣе, рыболовство и ловля устрицъ. Въ общемъ сельско-хозяйств. промышленностью занимается лишь ок. 20% населенія. По размѣрамъ своей обрабатывающей промышленности Н.-Д. зани-

маетъ первое мѣсто въ Союзѣ; въ 1880 г. въ немъ считалось 42739 промышленн. заведеній съ 531533 рабочими и суммой производства въ 1081 милл. долл.; важнѣйшими ея отраслями являюотъ: выдѣлка готоваго платья, фабрикація бумажныхъ и шерстяныхъ тканей, сахарное, чайное, машинное, пивоваренное, табачное и др. производства. Вполнѣ соответствуетъ гигантскому развитію индустріи и торговля шт. Н.-Д.-а, въ значит. мѣрѣ благоприятуемая удобнымъ географич. положеніемъ его и громаднымъ протяженіемъ путей сообщенія; въ 1886 г. тамъ насчитывалось 5564 судна вмѣстим. въ 1218113 тоннъ; длина желѣзнодорожн. сѣти равнялась 12070 км., а каналовъ—978 км. (самый большой изъ нихъ—каналъ Эри, между городами Буффало на оз. Эри и Эльбэни на р. Гудсонѣ, 566 км. длиною). Нынѣ дѣйствующая конституція штата, одна изъ самыхъ демократическихъ въ Америкѣ, въ главныхъ своихъ частяхъ сущ. съ 1846 г.; исполнительная власть (послѣ пересмотра 1874 года) находится въ рукахъ губернатора и вице-губернатора, избираемыхъ на 3 года; законодательная власть принадлежитъ сенату изъ 32 член. и представительному собранію изъ 128 член.; на конгрессѣ штатъ представляется 2 сенаторами и 33 депутатами. Казначейство штата въ 1886 г. имѣло 9,3 слишкомъ милл. долл.; доходы штата за 1885 г. составляли 15,3 милл. долл. Политически главнымъ городомъ является Эльбэни, важнѣйшимъ же—Н.-Д.—Первое европейское поселеніе въ штатѣ было основано голландцами въ 1612 г. (или 1614 г.) на южной оконечности о-ва Мангэтэна; заселенная ими впоследствии часть нынѣшней территоріи штата неоднократно подвергалась нападеніямъ со стор. индѣйцевъ, шведовъ и, особенно, англичанъ; въ 1674 г. послѣдніе окончательно завладѣли колоніей, ставшей собственностью герцога Юрксанаго; въ 1788 г. штатъ примкнулъ къ союзу Сѣв.-Американскихъ Соед. Штатовъ. 2) Н.-Д., самый населенный городъ Соед. Штатовъ и самый торговый въ Новомъ свѣтѣ, занимаетъ почти весь о-въ Мангэттенъ (пов. 5560 гектар.), образуемый устьемъ р. Гудсона (съ зап.), р. Гарлемъ-риверомъ (съ сѣв.-вост.), кот. также отдѣляетъ о-въ отъ материка, и Истъ-риверомъ, отдѣляющимъ его отъ о-ва Лонгъ-Эйленда; стекающ. вмѣстѣ и впадая въ океанъ, Истъ-риверъ и Гудсонъ-риверъ образуютъ гавань, которая, по своей обширности, глубинѣ и выгодному положенію по отнош. къ Европѣ и самымъ производит. штатамъ Союза, не имѣетъ себѣ равной въ странѣ; кромѣ форта Баттери, отъ кот. получила названіе и вся южная оконечность о-ва, въ Верхней Н.-Д.-ской бухтѣ расположены сильно укрѣпленные о-ва Говернёръ-Эйленсъ и Бедло-Эйлендъ; доступъ въ нее, помимо того, защищается еще фортами Ричмондъ и Томкинсъ на Стэтнъ-Эйлендѣ и форт. Гамильтонъ на Лонгъ-Эйлендѣ; по живописности и размѣрамъ одинъ лишь Неаполитанскій заливъ можетъ сравниться съ Н.-Д.-ской бухтой. Уже издавна при подъѣздѣ къ городу виднѣется стоящая на о-вѣ Бедло-Эйл. статуя Свободы, подаренная Франціей Союзу въ 1886 г. и служащая въ то же время маякомъ: діалема и факель ея освѣщаются ночью электричествомъ; слѣланная изъ бронзы по модели Бартольди, статуя

эта имѣетъ въ вышину 42,2 метр. и стоитъ на гранитномъ цоколѣ высотой въ 21,9 м. Климатъ очень теплый; лѣтомъ жара доходитъ иногда до тропич. градусовъ; средняя годовая температура = 11° С.—Нижняя, или южная, часть города (Down town), самая древняя, имѣетъ неправильныя, извилистыя улицы, на кот. расположена масса отелей, товарныхъ складовъ, магазиновъ и обществ. строеній. Верхняя, или сѣверная, болѣе новая часть построена весьма правильно, состоитъ изъ ряда параллельныхъ широкихъ (до 30 м.), пробѣгающихъ съ сѣвера на югъ, улицъ, avenues, изъ аллей, каковыми онѣ и были раньше), имѣющихъ 3—4 км. въ длину и перпендикулярно перерѣзываемыхъ переулками, streets; почти всѣ онѣ обозначены здѣсь цифрами и буквами и заполнены массой великолѣпныхъ, похожихъ скорѣе на дворцы, зданій и прекрасныхъ церквей. Главная артерія города, Бродуэй (Broadway), проходитъ, начинаясь отъ Бэттери, почти черезъ весь городъ, на протяженіи 5 км.; на ней, въ особ. къ сѣверу отъ центра города, расположено множество элегантныхъ магазиновъ, первоклассныхъ отелей, театровъ, концертныя залы читальни и пр.; улица эта служитъ любимымъ мѣстомъ прогулокъ (наравнѣ съ Центральнымъ паркомъ) Н.-І.-скаго высшего свѣта. Важнѣйшіе дѣловые кварталы города расположены въ нижней части его, главн. обр. по восточную сторону южнаго конца Бродуэя; здѣсь находится Уотеръ- и Фронтъ-стритъ, между Пирль-стритъ (средоточ. мелк. едѣлокъ) и Истъ-риверомъ, главный пунктъ оптовой торговли, Уолль-стритъ, идущая отъ Бродуэя къ Истъ-риверу и переполненная банками, которами страховыхъ обществъ и маклеровъ, газетными бюро; на ней же находится таможня Н.-І.-а, податная палата Соед. Штатовъ, выстроенная изъ мрамора по образцу Парthenона и имѣющая два фасада, оба украшенные дорическими колоннами, фондовая биржа и др. учрежденія; Уолль-стритъ вмѣстѣ съ ея окрестностями вполне соответствуетъ лондонскому Сити. Главные магазины и которы импортеровъ расположены по Саузсъ - стритъ, которая тянется отъ Бэттери вдоль почти всего Истъ-ривера. Пять среднихъ „авеню“ въ Верхнемъ городѣ составляютъ аристократическую часть Н.-І.-а и заключаютъ въ себѣ массу великолѣпныхъ зданій изъ бурога песчаника или мрамора и красивыхъ церквей; несмотря на то, что население Н.-І.-а въ общемъ лишено артистической чуткости и вообще холодно относится къ произведеніямъ искусствъ, архитектура получила здѣсь громадное и оригинальное развитіе, такъ что выработала даже особый американскій жанръ или стиль. Въ Н.-І.-ѣ существуютъ 10 публичныхъ парковъ-площадей, съ зеленью и деревьями: вокругъ форта Бэттери расположено нѣсколько отдѣльныхъ парковъ, съ кот. открывается прекрасный видъ на бухту; здѣсь же, въ Castle Garden, находится „переселенческое депо“ (Emigrant Depot); въ центральной части Нижняго города раскинулся Сити-паркъ, большая часть котораго занята общественными зданіями: здѣсь, на одномъ изъ южныхъ угловъ Бродуэя, находится почтамтъ, построенный исключит. изъ желѣза, гранита, мрамора и стекла и считающійся самымъ обширнымъ почтовымъ зданіемъ въ свѣтѣ (ежегодно

135 милл. писемъ); далѣе къ сѣверу стоитъ городская ратуша (City Hall), облицованная бѣлыми мраморомъ, съ красивой часовой башней и куполомъ, на кот. высится статуя Семиды; тутъ же вблизи расположено зданіе судебной палаты (Court Houses), украшенное портикомъ въ коринскомъ стилѣ. Эти публичныя зданія, вмѣстѣ съ громадными частными домами (домъ „New York Herald“, знаменитый Astor Hotel и др.), дѣлаютъ окрестности Сити-парка самымъ блестящимъ пунктомъ Н.-І.-а; вблизи этого парка находится Принтинггаузъ — скверъ съ статуей Франклина; далѣе къ сѣв.—Вашингтонъ-скверъ съ университетскими строеніями; Юнионъ-скверъ съ статуями Вашингтона и Линкольна; Медисонъ-скверъ, окруженный роскошными отелями, клубами и частн. домами, съ памятниками генералу Уэрсу, адмиралу Фрэггету и В. Сьюарду; наонещъ,—самый большой паркъ Н.-І.-а (337 гектар.), Центральный, имѣющий 9 миль шоссе и 28 миль пѣшеходныхъ дорожекъ, высланныхъ асфальтомъ; въ центрѣ парка находятся статуи Барнса, Скотта, Гумбольта, Шекспира, Шиллера, Мора, изв. „Игла Клеопатры“—obeliskъ, подаренный Н.-І.-у въ 1881 г. египетскимъ хедивомъ Исмаиль-пашей, и проч. Въ городѣ существуетъ ок. 500 церквей и до 30 синагогъ; наиболѣе великолѣпной и обширной церковью является католическій кафедральный соборъ св. Патрика на 5. Avenue, кот. имѣетъ въ длину 98,2 м. и украшенъ двумя готическими, подъ мраморъ отдѣланными, башнями, вышиною въ 99,4 м.—Великолѣпный жел.-дорожный (въ 2 линіи) мостъ черезъ Истъ-риверъ, величайшій въ мірѣ изъ висячихъ мостовъ, съ массивными устоями (построенный въ 1874—78 г.), соединяетъ Н.-І. съ гор. Бруклиномъ (см. это сл.), находящимся на о-вѣ Лонгъ-Эйлендъ.—Населеніе собственно Н.-І.-а въ 1890 г. (по переписи) составило 1 627 227 чел. (въ 1892 г.—1869 тыс. ч.), а считая также города Бруклинъ (930 тыс. ч.), Джерси-Сити, Гобокенъ и Уильямсбергъ, кот. въ административномъ отношеніи (полиція, тамож. надзоръ и т. п.) составляютъ одно цѣлое съ Н.-І.-омъ и являются какъ бы предметями его,—до 2 800 000 чел.—Промышленность Н.-І.-а находится въ полномъ соотвѣтствіи съ индустриальнымъ развитіемъ всего штата; въ 1880 г. тамъ числилось 11 339 фабричныхъ и пр. заведеній съ 227 352 рабоч. и суммой производства въ 473 милл. долл.; въ 1890 г. послѣдняя составляла ок. 500 милл. долл. (до миллиарда руб.).—По торговлѣ Н.-І. занимаетъ первое мѣсто въ Новомъ свѣтѣ и второе въ мірѣ; его обширная гавань почти никогда не замерзаетъ зимою и снабжена безопасными мѣстами стоянки для самыхъ большихъ океанскихъ судовъ (52 пароходн. компаніи имѣютъ здѣсь свои пристани); всего оживленнѣе торговыя сношенія въ окрестностяхъ Бэттери и вдоль побережья, идущаго по обѣимъ сторонамъ его къ сѣверу, по Гудсону и Истъ-риверу. Въ 1888 г. торговый флотъ города состоялъ изъ 3955 судовъ, вмѣст. въ 918 668 тоннъ. Изъ общей суммы торговыхъ оборотовъ, простиравшейся въ 1891 г. до 908,6 милл. долл., на ввозъ приходилось 521,5 милл. д.; главными статьями ввоза являются ткани, кофе, чай и пр., вывоза—зернов. хлѣбъ и мука, хлопокъ, керосинъ, сахаръ, животныя продукты и пр.

Въ 1886—87 г. въ гавань Н.-1-а прибыло 376 тыс. переселенцевъ, устремившихся отсюда въ различныя части Штатовъ. Подобно своимъ европейскимъ соотечественникамъ, Н.-1. обладаетъ большою арміею пролетариата, въ значит. степени пополняемой неудачниками-эмигрантами; около 300 существующихъ здѣсь для борьбы съ этимъ явленіемъ благотворительныхъ обществъ расходуютъ ежегодно на свои цѣли до 4 милл. долл. Для образованія гражданъ существуетъ множество бесплатныхъ городскихъ школъ, высшія заведенія: Columbia College съ юридич. и горн. отдѣленіями и большою библиотекою; основ. въ 1831 г. городской «университетъ», 25 теологич. семинарій, 10 медицинск. школъ, учительская семинарія (Normal College), морская школа, Rutgers College—для женщинъ и пр.; кромѣ того здѣсь находится художеств. школа (Academy of design), промышленная школа (Cooper Union), музей искусствъ и естествоисп. историч. музей (въ Центр. паркѣ), ученыя общества. Въ Н.-1-ѣ существуетъ ок. 20 театровъ (замѣчательнѣйшіе: Academy of Music, Booth, Большая опера, Lyceum Theatre и др.), зоологическій садъ (въ Центр. паркѣ), до 12 клубовъ. Въ 1886 г. задолженность города составл. сумму въ 125 317 939 долл.; городскіе доходы въ 1885—6 г. простирались до 34 838 070 долл., расходы—до 31 545 862 д.—Окрестности города весьма живописны; излюбленными мѣстами поблудокъ служатъ морскія купанья на Кони-Эйлендъ и Стэртъ-Эйлендъ. Изъ предмѣстій Н.-1-а особенно важны Бруклинъ, отчасти и потому, что его кладбище (Greenwood Cemetery) служитъ также главнымъ мѣстомъ погребенія жителей самаго Н.-1-а.—На мѣстѣ, занимаемомъ (ирльн.-Уолл-стритомъ и пр. нынѣшняго Н.-1-а, въ 1612 (или 1614 г.) было основано голландцами (мореплавателямъ Генри Гудсономъ) первое поселеніе, названное ими Новымъ-Амстердамомъ; въ 1623 г. поселенцы выкупили у индѣйцевъ весь о-въ Мангеттанъ; въ 1674 г. послѣдній былъ занятъ англичанами (герц. юрскимъ). Въ 1700 г. въ немъ числилось 6000 чел. Въ первое время по утвержденіи союзной конституціи (съ 1785 г.) въ немъ засѣдало федеративное правительство. Къ началу XIX стол. Н.-1. имѣлъ едва ок. 60 тыс. жит., въ 1840 г.—313 тыс., въ 1860 г.—806 тыс.

Ньюкестль (Newcastle) 1) *Н.-эпопъ-Тейнъ* (N. upon Tyne), главн. гор. англійскаго графства Нортумберлендъ, на р. Тейнъ, близъ впаденія ея въ Сѣверное м.; горная школа, музей философск. общества, обсерваторія, театръ, ботанической садъ и т. под. учрежденія; весьма оживлен. торговля и промышленность и богатѣйшія каменноугольныя копи (въ окрестностяхъ), которымъ гор. обязанъ своимъ значеніемъ; 145 359 ж. 2) Н., гор. и 2-ая по значенію гавань въ британск. колоніи Новый Южный Валлисъ, при Тихомъ ок.; театр; вывозъ каменнаго угля; 15 595 жителей. 3) *Н. андеръ-Теймъ* (N. under Lyme), гор. въ англійск. графствѣ Стаффордъ; 17 508 ж.

Нью-Лондонъ (New London), гор. въ сѣв.-америк. штатѣ Конн. итнуть, при впаденіи Темзы въ Лонгъ-Эйлендскій прол.; гавань, ловля китовъ; 105 37 ж.

Ньюманъ (Newman), Джонъ Генри, знам. вождь англо-католицизма, род. въ 1801 г., учился въ Оксфордѣ и сдѣлался тамъ же священникомъ. Въ

1841 г. оръ принималъ участіе въ изданіи и напавлен противъ реформы „Tracts for the times“ и въ 1845 г. присоединился къ католической церкви. Въ это же время онъ совершилъ путешествіе въ Римъ и затѣмъ принялся за дѣятельную пропаганду католицизма въ Англии. Сдѣлавшись ок. 1852 г. ректоромъ ново-основаннаго римско-католическаго университета, онъ сохранилъ эту должность за собою до 1859 г., когда принялъ на себя руководство воспитаніемъ дворянства въ Бирмингемѣ. Въ 1879 г. онъ былъ назначенъ кардиналомъ и переселился въ Римъ. Изъ его сочиненій, въ числѣ которыхъ есть и романы („Callista“), мы укажемъ: „Letters on certain difficulties felt by Anglicans in submitting to Rome“, „Discourses addressed to mixed congregations“, „Apologia pro vita sua“, „Critical and historical essays“ и др. (изд. въ 1870—79 гг. въ 34 том.). Ум. въ 1890 г.

Ньюпортъ (Newport) 1) гор. въ англійск. графствѣ Монмъть, при устьѣ р. Эскъ; газань, большіе доки, оживлен. торговля; 35 313 ж. 2) Н., главн. гор. англ. острова Вайгъ; 9 357 ж. 3) Н., гор. въ сѣв.-америк. штатѣ Родъ-Эйлендъ; гавань; извѣстенъ морскими купаньями; 19 566 ж. 4) Н., гор. въ сѣв.-америк. штатѣ Кентуки, противъ Цинциннати; 20 423 ж.

Ньюри (Newry), гор. въ ирландск. графствѣ Даунъ, при устьѣ одноимен. рѣки; 14 808 ж.

Ньюсао, большозъ прѣсноводное озеро въ юго-восточной Африкѣ, между 9°20' и 14°25' ю. ш., на 480 метр. надъ уровнемъ моря; занимаетъ 37 000 кв. килом. Н. впервые посѣщено и описано Ливингстономъ въ 1859 г.

Ньютоуъ (Newton) 1) *Н.-Гитъ* (N. Heath), фабричн. гор. въ Ланкаширѣ (Англія), близъ Манчестера; 29 189 ж. 2) Н., гор. въ сѣв.-америк. штатѣ Массачусетъ; 19 759 ж.

Ньютоуъ 1) Исаакъ (sir Isaac Newton), гениальный творецъ современной рациональной механики и астрономіи, великій работникъ въ области математики и физики, род. въ дер. Вульсторпъ въ Линкольнширѣ, въ Англии, 25 декабря 1642 г. Онъ росъ слабымъ ребенкомъ и не обнаруживалъ того преждевременнаго умственнаго развитія, какимъ отличались другіе гениальные люди, какъ, напр., Паскаль. Занятія Н-а въ начальной школѣ въ Грентэмъ, куда онъ былъ отданъ на 12-мъ году отъ роду, шли сперва довольно плохо, такъ какъ будущій физикъ и математикъ вмѣсто ученія уроковъ мастерилъ игрушки, строилъ самокаты, часы и пр.; но, однажды, задѣвъ самолюбіе (его поколотили) возбудило въ немъ желаніе стать первымъ. Н. получилъ первое мѣсто и не терялъ его уже никогда ни въ школѣ, ни въ жизни. Мать Н-а, вдова, обладавшая довольно скудными средствами къ жизни, рѣшила прекратить ученіе сына тотчасъ по окончаніи послѣднихъ школъ; Н. началъ заниматься сельскимъ хозяйствомъ, продажею молочныхъ продуктовъ и проч., но дѣлалъ это такъ неохотно и неумѣло и въ то же время обнаруживалъ такую любовь къ ученію и къ чтенію, что мать его согласилась позволить ему продолжать учиться, и въ 1660 г. Н. поступилъ въ кембриджскій унив. въ качествѣ subsizar и sizar'a—слушателя, обязаннаго прислуживать болѣе богатымъ студентамъ. Здѣсь онъ впервые знакомится съ лучшими совре-

женными ему сочинениями по физикѣ и математикѣ („Оптической“ Кеплера, „Геометріей“ Декарта, „Арифметикой безконечныхъ величинъ“ Валлиса). Читая эти сочиненія, Н. дополняетъ и совершенствуетъ ихъ, получая такимъ образомъ иногда замѣчательные результаты. Такъ, напр., при чтеніи „Арифметики“ Валлиса былъ имъ открытъ известный „биномъ“. Первые самостоятельныя научныя работы—о разложеніи свѣта посредствомъ призмъ—были произведены Н-омъ между 1664 и 1666 гг. Въ 1666 г., удалась по случаю эпидеміи изъ Кембриджа въ родной Вулсторпъ, Н. работаетъ надъ шлифовкой стеколь и зеркаль и изобрѣтаетъ первый отражательный телескопъ-рефлекторъ (усовершенствованъ



Ньютонъ, Исаакъ.

въ 1669—71 гг.). Къ этому періоду жизни относится начало его размышлений о силѣ, управляющей движеніемъ небесныхъ свѣтилъ. Говорятъ, что упавшее съ дерева яблоко возбудило въ немъ рядъ мыслей о тяготѣни; сохранены даже остатки этого дерева (достоверность этого анекдота, впрочемъ, сильно оспаривается, хотя онъ былъ переланъ Вольтеромъ со словъ племянницы Н-а). Въ 1669 г. Н. принимаетъ кафедру въ Кембриджъ, послѣ своего учителя Барро (Barrow), въ 1670 г. докладываетъ лондонскому королевскому Обществу, членомъ котораго былъ избранъ, о своихъ работахъ по оптикѣ (въ печати онѣ появились въ 1672 г. въ „Philosophical Transactions“ и въ 1704 г. въ трактатѣ „Optics“), а въ 1675 г.—„теорію цвѣтовъ естественныхъ тѣлъ“ и опыты надъ радужнымъ окрашиваніемъ мыльныхъ пузырей и тонкихъ пластинокъ („кольца Н-а“). Въ 1683 г. Н. впервые публикуетъ начала своей системы (въ видѣ ряда теоремъ о движеніи планетъ), а въ 1687 г. кончаетъ печатаніемъ свое безсмертное твореніе: „Philosophiæ naturalis principia mathematica“. Эти гигантскіе труды, вмѣстѣ съ нѣкоторыми неприятностями и несчастіями, постигшими Н-а—смерть матери (1689), пожаръ, уничтожившій многія рукописи Н-а (1692)—надорвали его нервную систему: въ 1692—94 гг. онъ обнаруживаетъ признаки умственного разстройства. Это, въ связи со службой (въ 1695 г. Н. былъ назначенъ

управляющимъ монетнымъ дворомъ, а затѣмъ—директоромъ монетнаго дѣла въ Англіи), болѣе или менѣе отлекаетъ Н-а отъ научныхъ работъ. Онъ передаетъ кафедру своему ученику Сандерсону (1701 г.), посвящаетъ свое время металлургіи, хронологіи, богословію („Толкованія на апокалипсисъ“—трудъ, не имѣющій ни научнаго, ни литературнаго значенія), составляетъ таблицы по монетному дѣлу и проч. Изъ ученыхъ работъ его за это время замѣчательны: изслѣдованія о *рефракціи* (см. это сл.) и рѣшенія нѣкоторыхъ задачъ, предложенныхъ другими математиками (напр., о кривой „кратчайшаго ската“, предложенной Бернулли; см. сл. *циклоида*). Въ 1720 г. Н., пользовавшійся до тѣхъ поръ прекраснымъ здоровьемъ, впервые почувствовалъ приступы болѣзни, отъ которой и скончался 20 марта 1727 г., 85-ти лѣтъ отъ роду. Какъ человекъ, Н. обладалъ многими высокими качествами: онъ былъ добръ, внимателенъ къ своимъ ближнимъ, чуждъ зависти, лести и притворства. Отличаясь застенчивостью и разсѣянностью и не будучи ораторомъ, онъ не умѣлъ публично отстаивать своихъ взглядовъ, но въ своихъ сочиненіяхъ и поступкахъ онъ подаетъ намъ прекрасный примѣръ твердости убежденій. Настоячивость въ стремленіи къ достиженію цѣли—отличительный признакъ характера Н-а. Когда его спросили, какимъ образомъ онъ дошелъ до своихъ великихъ открытій, онъ отвѣтилъ: „я все думалъ объ этомъ“. Всегда осторожный въ своихъ сужденіяхъ, онъ любилъ говорить только о хорошо ему извѣстномъ: „гипотезъ не сочиняю“ (*hypotheses noningo*)—фраза, повторяющаяся въ его сочиненіяхъ. Служа исключительно наукѣ, Н. мало заботился о себѣ и своемъ матеріальномъ положеніи и долго довольствовался скуднымъ жалованіемъ, пока его другъ и поклонникъ, лордъ Монтегью, не доставилъ ему хорошо оплачиваемаго мѣста директора монетнаго двора.—Какъ ученый, Н. не имѣетъ себѣ равныхъ. „Не можетъ смертный ближе стать къ богамъ“—говоритъ его другъ Галлей. Будучи естествоиспытателемъ въ широкомъ значеніи этого слова, Н. оставилъ глубокой слѣдъ во всѣхъ областяхъ естествознанія, допускающихъ математическій способъ изслѣдованія—въ механикѣ, физикѣ и астрономіи. Попытаемся дать краткій очеркъ того, что сдѣлалъ Н. въ каждой изъ этихъ наукъ. Можно сказать, что теоретическая механика была создана Н-омъ. Древніе удовлетворительно разработали одну изъ частей этой науки—статику, Галилей положилъ основаніе научной разработкѣ динамики, но лишь Н. далъ полный систематическій трактатъ по механикѣ. Установивъ принципы и аксіомы этой науки, отдѣливъ тщательно вѣрное отъ невѣрнаго и доказанное отъ гипотетическаго, онъ вывелъ массу замѣчательныхъ теоремъ и слѣдствій и изслѣдовалъ различныя роды движенія, напр. движеніе по коническимъ сѣченіямъ, движеніе подъ вліяніемъ центральной силы (содержаніе 1-й книги „Principia“), разобралъ, болѣе или менѣе, вопросъ о движеніи въ сопротивляющейся средѣ, привелъ для этого много опытныхъ данныхъ и проч. (содержаніе 2-й части Principia). Астрономіи посвящена 3-я часть „Principia“, носящая заглавіе „Система міра“. Кеплеръ показалъ, какъ дѣйствительно движутся планеты; многіе догадывались, что движеніе это происходитъ подъ влія-

иѣмъ взаимнаго притяженія небесныхъ тѣлъ, нѣкоторые указывали даже на то, что притяженіе это ослабѣваетъ прямо пропорціонально квадратамъ разстояній, но никто не могъ объяснить, почему притяженіе производитъ непремѣнно эллиптическое движеніе, а не какое-либо другое, и какой характеръ носить сила, производящая это движеніе („сила центральная“, т. е. всегда проходящая черезъ одну точку). Это сдѣлалъ Н. Теорія тяготѣнія составляетъ въ настоящее время несомнѣнную истину, и ею объясняются всѣ движенія небесныхъ тѣлъ со всеми ихъ отступленіями отъ законовъ Кеплера („прецессія“, „чутация“ и пр.—см. сл. *полюсь*). При помощи ея объяснены и многія другія явленія, напр.—приливъ, отливъ и проч. Въ настоящее время всякое явленіе можетъ считаться объясненнымъ лишь тогда, когда доказано, что причиною его служитъ известнаго рода движеніе; такъ, напр., теперь доказано, что причиною свѣта, звука, теплоты (а также электричества — опыты Герца въ 1888—89 гг.) служать колебательныя движенія нѣкотораго промежуточнаго вещества—эфира. Слѣд., механика—наука о движеніи—есть основа *теоретической физики*, и основатель первой, Н., есть, по справедливости, основатель и послѣдній (въ частности, нѣкоторые отдѣлы теоретич. физики, какъ ученіе о частичныхъ силахъ, механич. теорія тепла и др., возникли непосредственно по его почину). Но и въ физикѣ, въ общепринятомъ значеніи этого слова, значеніе Н-а громадно—благодаря произведенному имъ *анализу светлаго луча*. Доказавъ, что послѣдній состоитъ изъ 7 лучей различной преломляемости, онъ объяснилъ причину цвѣтовъ тѣлъ и положилъ начало *спектральному анализу*, имѣющему теперь такое важное значеніе. Какъ создатель теоріи свѣта, Н. былъ менѣе счастливъ: онъ защищалъ *теорію истеченія* („свѣтъ происходитъ оттого, что свѣтящеся тѣло испускаетъ отъ себя частицы своего вещества“), оставленную теперь и замѣненную *теоріей волнѣній* (свѣтъ вызывается движеніемъ эфира, производимымъ свѣтящимся тѣломъ). Какъ математикъ, Н. оставилъ намъ, кромѣ своихъ астрономическихъ сочиненій, въ которыхъ заключается не мало чисто математическихъ изслѣдованій, еще 6 чисто математ. трактатовъ. Совершеннѣйшій изъ нихъ, „Перечисленіе кривыхъ 3-го порядка“, не утратилъ своею значенія до сихъ поръ. „Методъ флюксий“, тождественный съ диффер. и интегральн. исчисл., есть одно изъ замѣчательнѣйшихъ открытій Н-а. Первенство въ этомъ открытіи долго оспаривалось Лейбницемъ, но въ настоящее время несомнѣнно, что Н-у его „методъ флюксий“ былъ известенъ раньше, нежели Лейбницъ опубликовалъ свои работы по дифф. и интегр. исчисленіямъ. Должно замѣтить, однакоже, что то значеніе, которое имѣетъ въ настоящее время дифф. и интегр. исчисленія, они получили именно благодаря работамъ Лейбница, отличающимся чисто аналитическимъ характеромъ и широкими обобщеніями. Въ работахъ же Н-а преобладаетъ геометрическій методъ, казавшійся ему болѣе яснымъ и приличнымъ въ вопросахъ механики, физики и астрономіи. — „Principia“ переведены на многіе языки. Лучшій переводъ — нѣмецкій, Вольферса. Лучшее изд. сочин. Н-а—Горскля: „Isaacii Newtoni Opera“, 1779 г. Лучшія работы о Н-ѣ—

D. Brewster, „The Life of sir Isaac Newton“; Biot, „Biographie de Newton“. На русскомъ языкѣ: Н. Макаруевъ, „Н., его жизнь и труды“; Н. Филипповъ, „Н.; его жизнь и научная дѣятельность“. 1890 г. М.; Тиссандьѣ, „Мученики науки“ (глава о Н-ѣ). Жуковскій, Столѣтовъ, Цераскій и Цингеръ, „Двухсотлѣтіе памяти Н-а“ („Р. М.“ 1888 г., февр.; есть и отд. изд.). 2) Н., Чарльзъ Томасъ, англ. археологъ, род. въ 1816 г.; назначенный въ 1852 г. вице-консуломъ въ Митилену, онъ занялся раскопками на берегу Малой Азіи и островахъ Архипелага, открылъ мавзолей Артемизиды близъ Будруна и обогатилъ Британскій музей древностями, найденными имъ на Книдѣ и въ Бранхидѣ. Въ 1861 г. Н. назначенъ инспекторомъ римскихъ и греческихъ древностей при Британскомъ музеѣ. Важн. соч.: „The antiquities of Cyprus, discovered by L. Palma di Cesnola“, „Essays on art and archaeology“ и др.

Нью-фаундлендъ, каменистый, болѣею частью бесплодный, съ сильно изрѣзанными скалист. берегами британскій остр. въ Атлантическ. ок., близъ Лабрадора (Сѣв. Америка), отъ кот. отдѣляется проливомъ Бель-Иль; населенъ почти исключительно ирландцами и англичанами (193 124 ж. на 110 670 кв. км.), занимающимся главнымъ образомъ ловлей трески и пр. рыбы. Главн. гор.—С.-Джонсъ. Н.—старѣйшая колонія англичанъ.

Нѣгошъ (Нѣгушъ, Негушъ), прозвище владѣтелей черногорской фамилии, происходящее отъ названія мѣстечка въ Герцеговинѣ, откуда въ XVI стол. этотъ родъ переселился въ Черногорію. Наиболѣе выдающ. представителями его были слѣд.: 1) Н., Данило Петровичъ, въ 1697 г., въ ту пору, когда Черногорія была еще теократич. государствомъ, былъ избранъ черногорск. „владыкой“ (въ лицѣ котораго, съ 1516 г., соединялось званіе митрополита и свѣтскаго князя; см. *Черногорія*); онъ изгналъ изъ своихъ владѣній всѣхъ мусульманъ, заключилъ союзы съ Венеціей и Россіей и сдѣлалъ достоинство владыки наследственнымъ въ своемъ родѣ. 2) Н., Петръ I Петровичъ (упрал. въ 1782—1830 г.), національный святой черногорцевъ; пользуясь сравнит. вѣншимъ покоемъ, онъ значительно упорядочилъ внутреннее состояніе страны и въ 1798 г. издалъ, между проч., сборникъ всѣхъ установившихся къ тому времени въ Черногоріи законовъ и правовыхъ обычаевъ (*Zakonik*); впрочемъ, и при немъ черногорцы участвовали въ войнахъ Россіи противъ турокъ и французовъ (1805—7 гг. и 1810—14 гг.). 3) Н., Петръ II Петровичъ, знаменитый черногорскій владыка и сербскій поэтъ, въ міру называвшійся Радивоемъ Петровичемъ Томовымъ, род. между 1811 и 1813 г., сначала жилъ въ деревнѣ Нѣгушахъ, гдѣ пастъ стада своего отца; росъ на полной свободѣ среди непреступныхъ скалъ своей родины, непосредственно знакомясь съ бытомъ народа; воспитывался на преданіяхъ о славныхъ подвигахъ предковъ и глубоко проникся мотивами народн. пѣсенъ, сборникъ которыхъ потомъ (1845 г.) и издалъ подъ загл. „Ogledalo srbsko“. Въ 1825 г. дядя его, черногорскій владыка Петръ I Н., взявъ даровитаго мальчика къ себѣ въ монастырь, намѣреваясь впоследствии назначить его своимъ преемникомъ, и сталъ учить. Изъ учителей наиболѣе вліяніемъ на Н-а пользовался поэтъ Симеонъ

Милутинович (см. это сл.): онъ съумѣлъ поддержать и развить еге поэтич. талантъ, уже проявлявшій себя въ различныхъ подражаніяхъ народнымъ пѣснямъ. Въ 1830 г., послѣ смерти Петра I, власть надъ Черногоріей перешла въ руки юнаго Гадиоя. Онъ принялъ монашество, получилъ имя Петра и съ теченіемъ времени достигъ сана епископа. Въ качествѣ верховнаго правителя страны, Н. обнаружилъ рѣдкія способности администратора и дипломата: заручившись покровительствомъ русск. императора, онъ энергично отстаивалъ интересы своей отчины отъ притязаній Турціи и Австріи, внесъ должный порядокъ во внутренній дѣла государства, заботился о распространеніи просвѣщенія и провелъ цѣлый рядъ весьма важныхъ реформъ (учрежденіе сената, національной гвардіи; установленіе подати, впрочемъ на короткое время, и т. д.). Съ его смертью, въ 1851 г., закончился теократическій періодъ въ исторіи Черногоріи. — Не менѣе извѣстенъ Н. и какъ поэтъ. Хотя произведенія его до нѣкоторой степени отразили на себѣ воздѣйствіе Милутиновича и ложноклассич. школы (отчасти даже Державина), тѣмъ не менѣе они дышатъ неподдѣльнымъ лиризмомъ и возвышеннымъ патриотизмомъ, почерпнутыми изъ чистѣйшаго родника народной поэзіи и преданій. Передъ нами одинъ за другимъ проходятъ сербскіе герои, прославившіе себя въ борьбѣ за родину; тамъ и здѣсь смѣлой рукою набросаны поэтич. картины Черногоріи; всюду тщательно сохранены характерный колоритъ мѣстной жизни. Эти особенности, вмѣстѣ съ своеобразнымъ, энергическимъ стихомъ и совершенно народнымъ языкомъ вполне объясняютъ ту широкую популярность среди массы славянъ, которая выпала на долю Н.-а. Изъ крупныхъ стихотвореній владыки назовемъ: „Лиек ярости турске“, „Пустиняк черногорски“ (1833 г.), поэму „Луца Микрокозма“ (1845 г.), подражаніе Мильтону; „Горски Виѣнац“ (1847 г.), лучшее его произведеніе, сербъ какъ Иліада — по отзывамъ критиковъ; „Лажни цар Шпенан мали“ и „Слободяда“ (напеч. въ 1854 г.). Нѣкоторые ошибочно приписываютъ ему еще „Smrt Šmail age Serbiaca“, „Горски В.“ существуетъ въ нѣмецкомъ перев. Кирсте и въ отрывкахъ у Гербеля („Поэзія славянъ“). Собраніе сочин. Н.-а издалъ Іовановичъ. Поправки къ нему см. въ изслѣд. П. А. Лаврова: „Петръ II Петровичъ Н., влад. Черногоріи, и его литературная дѣятельность“ (1887 г.). 4) Н., Данило I Петровичъ (1851 — 60 гг.) племянникъ предыдущ.; этотъ владыка отказался отъ своего духовнаго званія и, добившись въ 1852 г. со стор. Россіи и Австріи признанія княземъ Черногоріи, организовалъ наследствен. абсолютную княжескую династію на правахъ мужскаго первородства; далѣе, онъ издалъ значит. расширенный сводъ общихъ и государствен. законовъ (Zakonik kneza Danila), ввелъ всеобщую воинскую повинность и съ успѣхомъ боролся противъ турокъ въ 1852—54 гг. (эпоху Крымской кампаніи); при немъ же комиссары великихъ державъ впервые установили границы новаго княжества. Данило I былъ убитъ въ августѣ 1860 г. однимъ черногорцемъ изъ мести; преемникомъ его явился нынѣшній черногорскій князь *Николай I Петровичъ* Н. (см. это сл.).

НѢмцы, уѣзди. гор. Черниговской губ., подлѣ

51°3' с. ш. и 49°29' в. д., на обоихъ берегахъ рѣчки Остера, канализир. притока Десны, при Курско-Кіевской ж. д.; высшее учебн. зав. — историко-филологич. институтъ (лицей) кн. Безбородко (сущ. съ 1820 г.); мужская и женская гимназія; 44371 ж., занимающ. табакондествомъ, солоньемъ въ обширныхъ размѣрахъ овощей и фруктовъ (огурцы, вишни, сливы, грибы, груши и пр.), которые составляютъ важный предметъ сбыта, и пр. — Время основанія Н.-а въ точности неизвѣстно; въ 1649 г. гор. сдѣлался центромъ управленія Н.-аго полка, въ 1664 г. присоединенъ къ Россіи. Въ 1657 г. здѣсь поселились, по универсалу гетмана Хмѣльницкаго, греки, которымъ были даны большія привилегіи; они завели обширныя торговныя сношенія съ Турціей, Австріей и Италіей, такъ что Н. сдѣлался цвѣтущимъ и весьма важнымъ торговымъ центромъ Россіи; городъ особенно процвѣталъ въ XVIII в.; но съ открытіемъ черноморскихъ портовъ значеніе его пало, и численность греческаго населенія сильно уменьшилась. — *Н.-скій уѣздъ*, въ южной части губ.-и, имѣетъ ровное степное мѣстоположеніе по системѣ р. Десны (Остеръ, Смолянка и др. — на сѣв.) и р. Сулы (Удай и др. — на югѣ) и покрытъ глубокимъ жирнымъ черноземомъ, но весьма бѣденъ лѣсомъ. Населеніе (163469 ж. на 2510 кв. в.) состоитъ почти исключительно изъ малороссовъ и занимается главн. обр. табакондествомъ въ обширн. размѣрахъ и хлѣбопашествомъ, дающимъ большой избытокъ хлѣба, кот. идетъ въ продажу и на винокуреніе. Фабричная и заводская дѣятельность незначительна.

Нѣмца, одна изъ значительнѣйшихъ (850 в. дл., изъ нихъ около 100 в. принадлежатъ Пруссіи) рѣкъ зап. Россіи, беретъ начало въ болотист. лѣсахъ Игуменскаго у., орошаетъ Минскую, Виленскую, Гродненскую и Ковенскую губ.-и, при чемъ начиная отъ Гродна дѣлается доступной для большихъ судовъ и составляетъ границу съ Польшей. Ниже мѣст. Юрбурга, гдѣ рѣка имѣетъ до 1000 фут. шир., Н. вступаетъ въ прусскіе предѣлы подъ названіемъ *Мемель* и впадаетъ нѣсколькими измѣнчивыми рукавами въ Куришь-гафъ. Главные притоки: Вилія въ Россіи и Минія въ Пруссіи. Несмотря на многочисл. пороги и отмели, Н. имѣетъ важное значеніе для судоходства и соединенъ искусственными путями съ системой Двѣпра (Огненскій каналъ) и системой Вислы (Августовскій каналъ); по немъ отправляется за границу хлѣбъ, ленъ, пенька, лѣсъ и пр. Важнѣйшія русскія пристани находятся при мѣст. Столпцахъ, Гроднѣ, Вильнѣ, Ковнѣ и Юрбургѣ.

Нѣмецкая литература. — *1. Древнѣйшая эпоха и героическія пѣсни.* Тому періоду Н.-ой л.-ы, о которомъ мы можемъ судить по оставшимся письменнымъ памятникамъ и свидѣтельствамъ современниковъ, предшествовала эпоха усиленнаго народнаго творчества, не знающая авторовъ и датъ. Неизвѣстно, кѣмъ и когда составлены среди германскихъ племенъ сказанія о богахъ и герояхъ. Быть можетъ, ихъ принесли съ собою изъ Азіи тѣ арийцы, которые, отдѣлившись отъ общаго индоевропейскаго ствола, за нѣсколько столѣтій до Р. Х. сѣли по Рейну и берегамъ Балтійскаго и Нѣмецкаго морей. Изъ „Германіи“ Тацита, а также

съ другихъ источниковъ мы узнаемъ, что у всѣхъ значительныхъ германскихъ народностей того времени (готовы, лангобардовъ, бургундовъ, франковъ, аллемановъ, баваровъ, тюринговъ, саксовъ, физовъ) были свои старинныя героическія пѣсни. Всѣ онѣ для насъ въ первоначальномъ своемъ видѣ почти совсѣмъ утеряны, тѣмъ болѣе, что сборникъ героическихъ пѣсенъ, составленный, по преданію, во время Карла Великаго и по его приказанію, до насъ не дошелъ; но отзвуки ихъ, зашедшіе далеко въ глубь среднихъ вѣковъ и сохранившіеся въ другихъ поэтич. произведеніяхъ, наконецъ, нѣкоторые уцѣлѣвшіе отрывки (напр., записанная около 800 г. двумя монахами изъ Фульды „Пѣсня о Гильдебрантѣ и Гадубрантѣ“, переложенная въ латинскіе гексаметры монахомъ Сень-Галленскаго монастыря Энегардомъ (930 г.) поэма о „Вальтерѣ и Гильдегундѣ“ и др.) ясно свидѣлствуютъ о порѣ сильнаго возбужденія поэтической фантазіи германцевъ-язычниковъ, питаемой рядомъ грандіозныхъ картинъ великаго переселенія народовъ. Вслѣдствіе духовенство всѣми силами старалось заставить народъ забыть эти остатки языческой старины, но они долго еще звучали въ народной поэзіи. — II. Древне-верхне-нѣмецкая эпоха и духовная поэзія. Съ IV вѣка германскіе народы начинаютъ мало-по-малу переходить отъ язычества къ христіанству. Христіанскіе проповѣдники, основывая въ ихъ странѣ монастыри со школами, являющіеся очагами новой духовной жизни, приносятъ съ собою и латинскій языкъ, постепенно приобретающій господствующее значеніе въ державѣ и государствѣ. Но необходимость тѣснѣйшаго сближенія съ народомъ для болѣе успѣшнаго воздѣйствія на него заставляетъ духовенство не терять изъ виду и мѣстныя, „варварскія“ нарѣчія. Въ IV в. готскій епископъ Ульфилъ (ум. въ 388 г.) перевелъ на готскій яз. Библию (кромя Книги царствъ), дошедшую до насъ въ отрывкахъ и представляющую теперь драгоцѣнный памятникъ древнѣйшей влохи нѣмец. языка. И другіе проповѣдники (франкскіе, ирландскіе, англо-саксонскіе) переводили св. книги и сами писали на древне-нѣм. яз., но такіе вынужденные опыты представляють лишь жалкіе образцы прозы. Желая вытѣснить изъ памяти на рода его національную языческую поэзію, духовенство старалось замѣнить ее христіански-поучительными поэтич. произведеніями (молитвы къ святымъ въ стихахъ, особ. „Вессобрунская молитва“, „Муспилли“—поэма о страшномъ судѣ и др.); во, представляемое въ этомъ дѣлѣ только своимъ ограничен. силамъ, оно не могло произвести ничего выдающагося по содержанію и формѣ. Важнѣе другихъ въ поэтическомъ отношеніи двѣ эпопеи того времени: „Неиардъ“ („Спаситель“), сочиненная какимъ-то саксонскимъ пѣвцомъ (IX в.) и повѣствующая простымъ и понятнымъ для новообращенаго народа языкомъ о жизни Христа, и поэма евангелическаго содержанія бенедиктинца Отфрида (конца IX в.), болѣе ученая, чѣмъ художественная, но интересная въ томъ смыслѣ, что тутъ впервые употреблена конечная рима, вошедшая съ тѣхъ поръ въ употребленіе въ нѣм. поэзіи. Религіозная тенденція, господствующая въ это время исключительно, проникаетъ даже такія про-

изведенія, какъ хвалебная пѣсня въ честь Людовика III и латинскія комедіи монахини Гросвиты изъ Гандерсгейма (конца X в.), написанныя подъ значит. влияніемъ Теренція. Языческія воззрѣнія народа, хотя и прорывающія еще изрѣдка въ поэтич. произведеніяхъ, все болѣе подавляются духомъ церковности. Религіозная легенда и апокрифъ въ области повѣствовательной, обработка библейскихъ сюжетовъ и псалмовъ въ области стихотворной—дѣлаются преобладающими. Письменный языкъ этой эпохи—древне-верхне-нѣмецкій. — III. Цвѣтущее время средне-впковой нѣмецкой поэзіи. Эпоха Гогенштауфеновъ. Съ переходомъ отъ XI къ XII в. нѣмецкая жизнь и литература принимаютъ новое направленіе, которое въ эпоху Гогенштауфеновъ (съ пол. XII до пол. XIV в.) находитъ наиболѣе яркое выраженіе. Начавшаяся съ Генриха IV борьба свѣтской власти противъ духовной, развитіе феодализма, грандіозное движеніе крестноносцевъ, знакомство съ восточнымъ міромъ и его фантастическія поэзіи, влияние утонченныхъ нравовъ французскаго рыцарства и провансальской любовной лирики—все это снова пробуждаетъ начавшее было усыпать поэтическое творчество нѣмецк. народа, накладывая на него новую, своеобразную печать. Если XII в., какъ эпоха переходная отъ монашеской поэзіи къ рыцарской, и даетъ еще произведенія изъ среды духовенства („Пѣсьи о св. Антонѣ“, легендарная „Императорская хроника“ въ стихахъ, двѣ духовно-рыцарскія поэмы: „Пѣсьи о Роландѣ“ свящ. Конрада и „Пѣсьи объ Александрѣ“ свящ. Лампрехта и др.),—то все-таки въ это время поэзія изъ монастырскихъ стѣнъ переходитъ уже въ замки князей и феодаловъ, изъ рукъ духовенства въ руки рыцарства. Въмѣстѣ съ тѣмъ пробуждается вкусъ къ народной поэзіи, и хранившіеся въ устной передачѣ у народныхъ пѣвцовъ—шпилемановъ древнѣе нѣмецк. саги собираются и обрабатываются въ одно цѣлое придворными поэтами. Такииъ образомъ въ началѣ XII в. заканчиваются неизвѣстными поэтами „Пѣсьи о Нибелунгахъ“, справедливо называемая нѣмецк. національнымъ эпосомъ, сохранившая въ себѣ энергію разсказа и характеристикъ, внутреннее богатство и высоко-возбужденный тонъ древнихъ героич. сказаній, и „Гудруна“—эта нѣмецк. Одиссея, мирная, веселая и глубоко прочувствованная. Рыцарско-придворная поэзія является главнымъ образомъ въ трехъ формахъ—эпоса, лирики и дидактич. поэмы. Эпическая придворная поэзія, получившая быстро и блестящее развитіе, черпала свои сюжеты частью изъ античнаго міра („Энеида“ Генриха фонъ-Вельдеке, кон. XII в.; „Пѣсьи о Трѣхъ Гербарта изъ Фрицларъ, нач. XIII в., и др.), но главнымъ образомъ перерабатывала французскія романтическія сказанія Артуровскаго и Каролингскаго цикла, исполненныя фантастическаго элемента и повѣствующія о необыкновенныхъ подвигахъ и чудесныхъ приключеніяхъ рыцарей. Въ этой области изъ цѣлаго ряда поэтовъ наиболѣе прославились три величайшихъ нѣмец. эпическихъ таланта: Гартманъ фонъ-дербъ-Ауэ (ок. нач. XIII в.), особенно выдававшійся изяществомъ формы и языка; Готфридъ Страссбургскій, неоконченная поэма котораго, „Тристанъ и Изольда“, по своимъ поэтическимъ ж

художественнымъ достоинствомъ превосходить все современныя поэмы, и Вольфрамъ фонъ-Эшенбахъ, глубокомысленный поэтъ съ мистическимъ оттенкомъ, въ своемъ „Персивалѣ“ давшій первую психологич. эпопею. Что касается лирической придворной поэзіи (Minnesang), то въ этой области среди неизмѣримаго числа поэтовъ-рыцарей (миннезингеры), въ небольшихъ стихотвореніяхъ воспѣвавшихъ женщинъ и любовь, выдаются: Генрихъ фонъ-Вельдеке, котораго современники называли отцомъ миннезанга за богатое разнообразіе и новизну рима и строфы, отличающія его свѣжія и веселыя пѣсенки, и Вальтеръ фонъ-дербъ-Фогельвейде, царь миннезингеровъ, соединившій въ своихъ произведеніяхъ (между 1198—1228 гг.), промкнутыхъ примиряющимъ духомъ гуманности, изящество рыцарской лирики со свѣжестью народной пѣсни. Дидактическія произведенія этого времени главн. образомъ рисуютъ идеальнаго рыцаря и отношеній его къ женщинѣ (Винсбеке, въ своемъ наставленіи отца къ сыну, Томазинъ Циркларія, Фрейданкъ). Преобладающій въ эту эпоху литературный яз.— средне-верхне-нѣмецкій.— *IV. Переходъ отъ рыцарской поэзіи къ мѣщанской.* Начиная съ XIV в. духовная дѣятельность переходитъ изъ монастырей и феодальныхъ замковъ въ возрождающіеся къ энергичной жизни города. Уже не духовство и не рыцарство, а мѣщанство становится усерднымъ участникомъ и руководителемъ научной и поэтической дѣятельности. Пѣвцы и поэты изъ ремесленниковъ собираются въ группы, образуются школы мастерзанга. При всей любви къ искусству, при искреннемъ желаніи подражать изящнымъ образцамъ рыцарской поэзіи, при значительной долѣ теплаго поэтич. чувства, пробивающагося въ ихъ созданіяхъ, почтенные бюргеры не обладали ни такимъ образованіемъ, ни такимъ эстетически-развитымъ вкусомъ, чтобы создать что-либо высоко-художественное, и эта эпоха является въ исторіи нѣмецк. поэзіи эпохой упадка, отъ котораго не могли удержаться ее и выдающіеся мастера-зингеры, какъ Регенбогенъ, Мускатблотъ, Михаилъ Бегаймъ и др. Чутье къ изяществу поэтич. формъ и выраженной прозаю; средне-верхне-нѣмецк. литературный яз. предыдущаго періода началъ исчезать въ хаотич. наръчій. По содержанію поэзія приходитъ въ соприкосновеніе съ богословіемъ, туманнымъ мистицизмомъ и сухой поучительностью. Зато въ область драматич. поэзіи эта эпоха внесла свѣжую, оригинальную струю. Наряду съ святочными и пасхальными играми (мистеріи, моралитѣ), имѣвшими мѣсто при церквяхъ и руководимыми духовенствомъ, съ XV в. получаютъ сильное развитіе въ городахъ (особ. въ Нюрнбергѣ) т. наз. „масляничныя пьесы“, разыгрываемыя мѣщанами въ частныхъ домахъ. Онѣ исполнены, правда, грубыхъ шутокъ и двусмысленностей, но у лучшихъ изъ авторовъ (Гансъ Розенплютъ и Гансъ Фольгъ) блещутъ свѣжими красками и жизненностью содержанія. Но наибольшаго развитія въ это мѣщански-трезвенное время достигаетъ проза. Старыя героическія и рыцарскія сказанія вновь обрабатываются, но уже безъ стиха и рѣзмы. Изобрѣтеніе книгопечатанія способствуетъ обильному появленію т. наз. „народныхъ книгъ“, ярмарочныхъ, дешавыхъ изданій, въ бызискусствен-

ной, мало художественной прозѣ передающихъ старыя народныя и рыцарскія исторіи (о Женевъевѣ, Ланцелотѣ, Октаванѣ, Робертѣ-Дьяволѣ, докторѣ Фаустѣ и др.). Появляются сборники шуточныхъ народныхъ разсказовъ (шванковъ). Успѣхъ прозаической литературы этого времени, которому немало способствовали своими полупозитивскими проповѣдями и трактатами мистики (мейстеръ Эккартъ (ум. въ 1327 г.), ученики его Таулеръ и Сузо и др.), проявляется въ XV в., между прочимъ, и въ томъ, что историч. хроники, прежде (съ XIV в.) отрывочныя, теперь даютъ больше подробностей и заботятся о живости и наглядности изложенія (хроники лимбургская, тюрингская, баварская и др.). — *V. Гуманизмъ и реформація.* Конецъ XV и начало XVI вв. представляетъ въ нѣмецк. исторіи хаотическую, но оживленную, исполненную благихъ порывовъ и ожиданій эпоху. Гуманизмъ и реформація, доведшіе нѣмецк. народный духъ до высшей степени напряженія, оказали сильное вліяніе и на нѣмецк. литературу. Но если занятія классич. древностями и составляли значительный элементъ въ увлеченіяхъ нѣмецк. гуманистовъ (Иоаннъ Рейхлинъ, Децидерій Эразмъ, Ульрихъ фонъ-Гуттенъ и др.), то все-таки не стремленіе къ свѣтской эстетической культурѣ съ языческой окраской было ихъ конечной цѣлью; напротивъ, серьезное вниманіе къ божественнымъ предметамъ, морализующее и сатирическое направленіе является ихъ отличительнымъ признакомъ. Такимъ образомъ вліяніе гуманизма на нѣмецк. литературу было лишь подготовленіемъ къ тому направленію, которому она поддалась всецѣло подъ вліяніемъ реформаторскихъ идей Лютера. Поэзія того времени менѣе всего служила чистому искусству: ее призвали быть орудіемъ другихъ цѣлей—религіозно-нравственныхъ. Поэтому не изящество формы, а сила выраженія, серьезность мысли, истинная религіозность, здоровое остроуміе и трезвое пониманіе положенія вещей въ то время были цѣнными качествами въ поэтѣ. Соответственно такому разсудочному настроенію общества, сильное развитіе получаетъ сатирич. и дидактич. поэзія и духовная пѣсня. Сатирико-дидактич. произведенія Себастіана Бранта (особенно „Корабль глупцовъ“) и Томаса Мурнера, масляничныя пьесы живописца Мануэля изъ Берна, нѣмецк. письма передоваго бойца гуманистическаго движенія Ульриха фонъ-Гуттена—все это въ особенности проникнуто духомъ времени, борьбой за народность, истину, полемикой съ обскурантами и папистами. Но центромъ литературы, какъ и жизни, XVI в. является Мартинъ Лютеръ (1483—1546 гг.), бывшій не только великимъ реформаторомъ, но и величайшимъ писателемъ своего времени. Его переводъ Библии создалъ литературный ново-верхне-нѣмецкій языкъ, легшій въ основу современнаго. Его многочисленныя легучіе листки были для боевой литературы XVI в. богатымъ запасомъ словъ и выраженій, откуда черпали все. Наконецъ, своей духовной пѣсней, полной силы, моши, возвышеннаго настроенія и глубокаго религіознаго чувства, онъ вызвалъ громадное число подражаній. Не меньшее впечатлѣніе на современниковъ производилъ и величайшій поэтъ XVI в., дѣятельный приверженецъ Лютера, нюрнбергскій сапожникъ Гансъ Саксъ (1494—1576 гг.),

показавший себя горячим, умным и богатым фантазией защитником протестантизма въ неизмѣримой массѣ своихъ произведеній (лирич., аллегорич. и дидактич. стихотворенія, ривоманные рассказы, басни, шванки, трагедіи, комедіи, масляничныя пьесы и т. д.). Полемическими намеками наполненъ животный эпосъ Георга Ролленгагена—„Война мышей и лягушекъ“, а талантливый Іоганнъ Фишартъ изъ Майнца въ цѣломъ рядѣ дидактико-полемико-публицистическихъ произведеній, осмѣивая и обличая пороки своего времени съ протестантской точки зрѣнія, даетъ не мало образцовъ распространеннѣйшихъ тогда т. наз. „гробіанской“ литературы, рѣзко-сатирической и грубовато-разсудочной во вкусѣ простаго народа. И драматич. произведенія этого времени, исходя изъ кружка Лютера (Юма Наегеорге, Никодимъ Фришлинъ и др.), проникнуты серьезнымъ протестантски-тенденціознымъ духомъ, получаютъ сильное распространеніе, особенно на сѣверѣ Германіи, пока труппы англійскихъ комедіантовъ, появившіяся въ Германіи въ концѣ XVI в., не собощаютъ нѣмецк. театру новаго направленія.—VI. *Тридцатипятая война и ученая поэзія.* Съ величайшимъ несчастіемъ, которое приходилось когда-либо переживать Германіи—Тридцатилѣтней войной (1618—1648 гг.), совпадаетъ появленіе новаго литературнаго направленія—искусственно-ученаго. Бѣдствія войны привели нѣмецк. общество и нѣмецк. литературу къ разстройству, застою и одиночанію. Вкусы огрубѣли, въ языкѣ и поэтическихъ формахъ царствовалъ произволъ и хаосъ. Чтобы вывести литературу изъ такого жалкаго состоянія, нужны были усилія поетовъ-ученыхъ, основательно знакомыхъ съ болѣе совершенными формами иностранныхъ литературъ. На основаніи изученія произведеній древнихъ и романскихъ народовъ, создаются у нѣмцевъ новые поэтич. учебники и школы; но они всѣ страдаютъ общимъ недостаткомъ—сухимъ педантизмомъ, забвѣемъ преданій національнаго искусства и рабочей подражательностью. Выработкѣ этого академически-ученаго направленія въ литературѣ не мало способствовали филологич. и литературн. общества, съ начала XVII в. учреждавшіяся въ разныхъ пунктахъ Германіи (особенно плодотворной дѣятельностью, въ смыслѣ очистки нѣмецк. языка отъ иностранныхъ словъ и провинциализмовъ, отличалось основ. въ 1617 г. „Плодоносное общество“). Главная заслуга упорядоченія нѣмецк. метрики принадлежитъ Мартину Опицу (1597—1639 гг.), своей поэткой („Книга о нѣмецкой поэзіи“) создавшему эпоху и основавшему первую Силезскую школу поетовъ. Но, давши нѣмцамъ новую просодію и тѣмъ привлекши къ себѣ многихъ почитателей и учениковъ, М. Опицъ не обладалъ достаточнымъ талантомъ, чтобы вдохнуть жизнь въ свою школу. Какъ и поэтч. созданія учителя (лирич. и дидактич.), произведенія, вышедшія изъ 1-й Силезск. школы, при вѣншей правильности построенія, отличаются въ большинствѣ случаевъ сухой разсудочностью и лишены фантазіи и живаго чувства. Среди современниковъ и почитателей М. Опица мы встрѣчаемъ все-таки нѣсколько самостоятельныхъ писателей, не потерявшихъ способности непосредственно наблюдать и живо изображать жизнь. Та-

ковъ благородный, живой и истинно талантливый Павелъ Флемингъ, таковы Мошерошъ и, особенно, Гриммельсгаузенъ, въ своихъ романахъ, созданныхъ по образцу испанскихъ плутовскихъ романовъ, оставшіе намъ яркую картину для характеристики нравовъ въ періодъ 30-лѣтней войны, которую дорисовываютъ произведенія талантливейшихъ проповѣдниковъ этого времени—протестантскаго Шуппиуса и католич. Авраама a Santa Clara. Въ общемъ, однако, господствовала ученая поэзія школы Опица, что и вызвало реакцію. Андрей Грифиусъ (1616—64 гг.), талантливый, съ богатой фантазій поэтъ, давшій нѣмцамъ самобытную драму, образовалъ 2-ую Силезскую поэтич. школу, которая, вопреки сухости и формализму 1-ой, давала просторъ фантазіи и эффентамъ. Но его послѣдователи (Гофманъ фонъ-Гофмансвальдау, Каспаръ фонъ-Ловнштейнъ, Генрихъ Бухгольцъ, Ульрихъ Брауншвейгскій), вступивъ на этотъ путь, дошли до противоположной крайности, такъ что отличительными чертами стихотвореній, трагедій и романовъ, вышедшихъ изъ этой школы, являются вычурность метафоръ, трескучая риторичность, чудовищность образовъ и картинъ. Являлись отдѣльные, болѣе или менѣе талантливые, поэты, которые старались избѣжать недостатковъ обихъ школъ (Христіанъ Вейзе, Генрихъ Брокесъ, Христіанъ Гюнтеръ, Альбрехтъ фонъ-Галлеръ, Фридрихъ фонъ-Гагендорнъ и друг.); но они не были въ состояніи поднять на значительную высоту родную поэзію, и нѣмцы съ надеждой устремили свой взоръ на Францію, сіявшую тогда блескомъ эпохи Людовика XIV. Лейпцигскій проф. піитики и реторики, Іоганнъ Христофоръ Готтшедъ (1705—66 гг.) явился основателемъ ложнаго классицизма въ нѣмецкой литературѣ. Его піитика „Kritische Dichtkunst“, превозносившая французск. „правильную“ поэзію, какъ высокой образецъ для подражанія, и примѣръ его реторически-разсудочныхъ стихотвореній, многочисленныхъ переводовъ и трагедій („Умирающая Катонъ“), при всей ихъ сухости и нехудожественности, сдѣлали его надолго поэтич. законодателемъ и создали вокругъ него школу, которая была послѣдн. проявленіемъ учено-теоретич. направленія этой эпохи въ области поэзіи.—VII. *Переходное время и начало Возрожденія.* Тридцатые года XVIII в. были началомъ борьбы новыхъ поэтич. силъ противъ формально-безжизненнаго направленія вообще и готтшедовскаго ложнаго классицизма въ особенности. Швейцарскіе журналисты Яковъ Бодмеръ и Іоганнъ Яковъ Брейтингеръ подняли первый оживленный споръ на страницахъ своего журн. „Vremische Beiträge“, противопологая вѣншей, формальной правильности внутреннюю свѣжесть чувства, защищая чудесное въ поэзи и указывая на примѣръ англійскихъ поетовъ. Сотрудники и участники ихъ журналовъ—І. Э. Шлегель теоретич. разсужденіями и своими трагедіями, Ю. Ф. В. Цахаріе комич. эпопеями, Г. В. Рабенеръ сатирами, Хр. Ф. Геллертъ комедіями, романами и, особенно, добродушно-мягкими баснями, составившими ему всеобщую извѣстность,—въ болѣе или меньшей степени содѣйствовали успѣху новаго направленія. Въ оппозиціи къ Готтшеду стоялъ и кружокъ поетовъ въ Галле, преимущественно лириковъ съ анакреонтич. характеромъ (І. Г. Якоби, І. Б. Михаэлисъ, К. Э. Шмидтъ,

Эвальд фонъ-Клейстъ, выдѣлявшійся между веселыми анакреонтиками своимъ истинно поэтич. чувствомъ природы и художественностью его выражения и др.) со своимъ „отцомъ“, Вильгельмомъ Глеймомъ (1719—1803 гг.), очень плодотворнымъ, хотя и не слишкомъ талантливымъ, поэтомъ во главѣ. Но если этими, сравнительно небольшими, поэтич. силами и подготовлялась почва для будущаго возрожденія, то только первому великому триумвиату этого времени — Клопштоку, Виланду и Лессингу удалось далеко подвинуть нѣмецк. литер. по пути національнаго развитія. Фридрихъ Готлибъ Клопштокъ (1724 — 1803 гг.), глубоко проникнутый идеями о высокомъ значеніи „святаго искусства поэзи“; своєю поэмой „Мессіадою“, исполненной религіознаго воодушевленія и мечтательной чувствительности, впервые сообщилъ поэзи идею времени толчекъ къ идеальному полету и, произведши на всѣхъ необычайное впечатлѣніе, снова привлекъ къ поэзи всеобщее вниманіе. Въ области поэтич. языка онъ богатствомъ, свѣжестью и красотой выраженія и оборотовъ произвелъ такое же обновленіе, какъ Лютеръ въ языкѣ прозаическомъ. Въ этомъ величайшая заслуга Клопштока, не уменьшаемая тѣмъ, что въ области духовной драмы онъ оказался крайне слабымъ. Быстро установившійся его авторитетъ вызвалъ къ жизни цѣлый рядъ библическихъ эпозовъ, драмъ и духовныхъ пѣсней (І. К. Лафатера, Ф. А. фонъ-Зоннеберга, Г. В. фонъ-Герстенберга, Саломона Гесснера и друг.), а слабѣйшее изъ его произведеній — „Бардита“, въ ложно-идиллическихъ краскахъ рисуящее тевтонскую древность, создало странную школу бардовъ (Кречманъ, Денисъ и друг.). Прямо противоположной по направленію, но въ значительной степени плодотворной для нѣмецк. литературы, была поэтич. дѣятельность Кристофа Мартина Виланда (1733—1813 гг.), сначала поддававшаяся религіозно-правленному влиянію клопштоковской поэзи, но потомъ перешедшаго къ свойственному его натурѣ эпикурейскому, разсудочно-чувственному культу. Если его разсказы, романы, романтич. эпопея „Оберонъ“ и вызывали упреки въ безразличности со стороны строгихъ моралистовъ, то его манера изложенія — добродушно-веселая и ироническая, его легкой и изящный стиль давали нѣмецк. литературѣ то, въ чемъ она весьма нуждалась. Впрочемъ, многочисленные поклонники и подражатели Виланда довели его комизмъ до пошлости, его непринужденность — до пустой болтливости, его изящный эпикуреизмъ — до разнузданности и соблазнительности. Кромѣ лучшихъ изъ нихъ, М. А. фонъ-Тюммеля и І. К. А. Музеуса, отчасти въ подражаніе Виланду, отчасти подъ впечатлѣніемъ испанскаго плутовскаго и англійскаго нравоучительнаго романа, писали І. Г. Гермесь, А. Г. Мейснеръ, фонъ-Книге, А. Ф. Э. Лангбейнъ и др. Но наиболѣе сильнымъ, глубокимъ и всестороннимъ умомъ этой эпохи, великимъ галантомъ и въ творческой, и въ критической дѣятельности былъ Готтгольдъ Эфраимъ Лессингъ (1729—1781 гг.), который освободилъ нѣмецк. поэзію отъ рабскихъ оковъ и пробудилъ ее къ новой жизни. Творецъ стройной вѣстич. системы въ „Лаокоонѣ“, неумолимый разоблачитель дурнаго вкуса и разрушитель ложныхъ теорій въ „Литературныхъ письмахъ“ и

„Гамбургской драматургіи“, Лессингъ и на практикѣ, въ своихъ такъ наз. „нѣмецкихъ“ драмахъ и комедіяхъ, ясно показалъ нѣмцамъ, что не слѣдованіемъ худосочнымъ теоріямъ франц. ложноклассицизма, а изученіемъ такихъ самобытныхъ геніевъ, какъ Софокль и Шекспиръ, нѣмецк. театръ можетъ двинуться впередъ. На много найдется людей, способныхъ въ такой степени соединить творческой и критической талантъ, какъ это было у Лессинга, и потому не удивительно, что онъ не нашелъ среди современниковъ непосредственныхъ подражателей и послѣдователей. Въ общемъ, однако, дѣятельность Лессинга, произведшая сильное впечатлѣніе на умы, послужила къ рѣзкому перелому въ исторіи нѣмецк. поэзи. Одновременно съ Лессингомъ, значительно уступая ему въ талантѣ, но въ одномъ направленіи съ нимъ, дѣйствовали Моисей Мендельсонъ своими популярно-философскими произведеніями, книгопродавецъ Фр. Николаи издав. имъ журналы и І. І. Энгель своими драмами. — VIII. Периодъ бурныхъ стремленій и классическій периодъ поэзи. Въ то время, какъ система, „просвѣщеннаго деспотизма“ Фридриха Великаго старалась о распространеніи среди нѣмецк. общества рационалистическихъ идей французск. энциклопедизма, въ кружкахъ нѣмецк. писателей и поэтовъ проявилось необычайное движеніе, возбужденное въ значительной степени идеями Руссо и задавшееся грандіозною цѣлью пересоздать чело-вѣческое общество проповѣдью возвращенія къ природѣ, естественности и самобытности. При всей горячности и бурности проявленія новыхъ идей, слишкомъ идеалистическая ихъ отвлеченность не привела къ непосредственнымъ практическимъ результатамъ. Но направленіе, объявившее все старое отжившимъ и подлежащимъ уничтоженію, требовавшее свободы вездѣ и во всемъ, старавшееся о проведеніи поэзи въ жизнь, произведши чрезвычайное движеніе въ умахъ, поставило на очередь массу новыхъ вопросовъ и вызвало къ жизни новыхъ поэтич. и умственныхъ силъ. Величайшимъ представителемъ этой эпохи былъ Іоганнъ Готфридъ Гердеръ (1744—1803 гг.). Многочисленность и разнообразіе его занятій и интересовъ, смѣлый, разрушающій „геніальный“ тонъ, стремленіе дѣйствовать на чувство и фантазію — все это типично для новаго движенія. Если въ области поэзи онъ и не оставилъ ничего, что выходило бы изъ рамокъ дидактизма и разсудочности, кромѣ пѣсень, то своими изслѣдованіями о первобытной, народной еврейской поэзи, идеями о „философій исторіи чело-вѣчества“ и т. д. онъ оказалъ на развитіе нѣмецк. литературы сильное влияніе, отразившееся на группѣ кѣнигсбергскихъ писателей, примѣшавшихъ, правда, къ этому влиянію значительную долю мистицизма (І. Г. Гаманнъ, Т. Г. фонъ-Гилпель, М. Клаудіусъ, Юнгъ-Штиллингъ и др.). Величайшая задача времени — возвращеніе къ природѣ и естественности — шагала себѣ усердныхъ защитниковъ и приверженцевъ какъ среди лириковъ, разыгрывавшихъ роль революціонно-геніальныхъ бардатовъ („Геттингенскій поэтич. союзъ“ лириковъ: Бойе, братьевъ Шгольберговъ, І. М. Миллера, Іоганна Генриха Фосса, Готфрида Августа Бюргера и др.), и среди драматурговъ съ ихъ дико-вулканическими драмами,

построенными безъ всякаго намека на правила, будто бы по Шекспиру (М. Ф. Клинггеръ, драма котораго „Sturm und Drang“ дала названіе періоду, М. Рейнгольдъ Ленцъ, Фридрихъ Мюллеръ, Леопольдъ Вагнеръ и др.), такъ и среди романистовъ (І. Г. Меркъ, В. Гейнзе, І. К. Вещель и др.). Если многіе изъ болѣе слабыхъ талантовъ вышли изъ этого періода съ расшатанными взглядами и исковерканными способностями, то въ этой же атмосферѣ выросли и развили свои богатія духовныя силы и два величайшихъ гения нѣмецк. поэзіи: Гёте и Шиллеръ. Іоганнъ Вольфгангъ Гете (1749—1832 гг.) въ своихъ первыхъ произведен. („Прометей“, „Гецъ фонъ-Берлихингенъ“, „Страданія молодого Вертера“) весь еще полонъ стремленіями бурнаго періода къ естественности, непосредственности, жаждой къ свободѣ политической и социальной. Но скоро онъ дѣлается самостоятельнымъ и даетъ нѣмецк. литературѣ образцы лирики, несравненной по глубинѣ и богатству оцущеній, изяществу и непринужденности выраженія, образцы романа и эпоса, спокойно-объективнаго и величественнаго въ своей простотѣ, образцы драмы, обнаруживающей силу, страстность и благородство его души, глубокую проникательность и необыкновенную многосторонность его ума—качества, соединеніе которыхъ въ высшей степени обнаружилось въ величайшемъ созданіи нѣмецк. гения—„Фаустъ“. Фридрихъ Шиллеръ (1759—1805 гг.), натура по преимуществу гуманная и высоко-нравственная, ярко отразивъ въ первыхъ своихъ драмахъ („Разбойники“, „Фісско“, „Коварство и любовь“, „Донъ-Карлосъ“) стремленіе своего времени къ свободѣ, во всѣхъ своихъ произведеніяхъ оставался художественнымъ выразителемъ благороднѣйшихъ идей XVIII в. Въ своихъ эстетико-философскихъ статьяхъ онъ удачно примирилъ стремленіе въѣна къ свободѣ съ Кантовской строгой этикой, а своими историческими трудами доставилъ нѣмецк. литературѣ художественную прозу, проникнутую благородствомъ мысли. Какъ бы дополненіемъ къ этимъ двумъ величайшимъ нѣмецк. гениямъ былъ современникъ ихъ, Жанъ Поль Рихтеръ (1763—1825 гг.), въ своихъ юмористич. романахъ („Гесперусъ“, „Титанъ“, „Годы воспитанія“ и др.), хотя отрывочныхъ и небезупречныхъ по формѣ, но блестящихъ богатствомъ фантазіи и проникнутыхъ задумчиво-мягкимъ юморомъ, явившійся величайшимъ юмористомъ этой эпохи. Но если высокой поэтич. подъемъ классич. періода и нашелъ себѣ отраженіе въ нѣкоторыхъ дѣйствительно поэтич. талантахъ (Фридрихъ Гельдерлинъ, І. П. Гёбель, Г. Цшокке и др.), то большинство не способно было подняться на его высоту, и нѣмецк. литература наводняется сантиментально-вялыми романами Г. И. Лафонтена, Ф. Л. Шредера, А. В. Иффланда, и пользуются необычайнымъ успѣхомъ пошло-комическія пьесы А. Коцебу.—IX. *Романтизмъ и переходъ къ литературѣ XIX в.* Въ періодъ высочайшаго развитія художественной дѣятельности Гёте и Шиллера неожиданно проявилось въ нѣмецк. литературѣ оригинальное движеніе, надѣлавшее много шума, но быстро угасшее—романтизмъ. Источникомъ его былъ также періодъ бурныхъ стремленій съ его отвращеніемъ ко всему посредственному и ничтожному. Но въ своемъ стремленіи внести поэзію

въ жизнь, въ отвращеніи къ узко-раціоналистич. просвѣщенію, въ увлеченіи чувствительности и фантастическимъ, романтики не нашли другого идеала, кромѣ произвольно идеализированныхъ ими среднихъ вѣковъ съ ихъ католицизмомъ, феодализмомъ и наивными вѣрованіями, откуда былъ одинъ шагъ къ мистицизму въ религиозной области, реакціонизму въ политической и обскурантизму въ научной, чѣмъ, дѣйствительно, и закончились вначалѣ идеальныя стремленія романтиковъ. Теоретическому обоснованію поэтически-философско-религиозныхъ мечтаній романтич. школы въ значительной степени содѣйствовали идеалистическая система Фихте, разсматривавшая реальное („не-я“) какъ продуктъ дѣятельности идеальнаго („я“), натурфилософск. система Шеллинга, стремившаяся идеальное и реальное слить въ высшемъ понятіи абсолюта, и богословскія воззрѣнія Шлейермахера. Братья Фридрихъ Шлегель (1772—1829 гг.) и Августъ Вильгельмъ Шлегель (1767—1845 гг.) наиболѣе сдѣлали для разработкѣ теоретической стороны романтизма, хотя въ области художественнаго творчества оставили послѣ себя произведенія, болѣе претенціозныя, чѣмъ истинно-поэтическія. Значительно болѣшимъ талантомъ изъ кружка романтиковъ обладалъ Фридрихъ Гарденбергъ-Новалисъ (1772—1801 гг.), въ своемъ романѣ „Генрихъ фонъ-Офтердингенъ“ наиболѣе хлопотавшій о сліяніи въ одно поэзіи, науки и религіи, а въ „Гимнахъ ночи“ явившійся нѣжнымъ, задумчивымъ лирикомъ. Романтич. поэтъ по преимуществу, Людвигъ Тикъ (1773—1853 гг.) своими фантастическими сказками и исполненными мистико-религиознаго тумана романами и драмами служилъ образцомъ для другихъ поэтовъ этой группы. Тѣ же типичныя для романтизма черты смѣшенія необузданно-произвольнаго и фантастичнаго съ истинными проблесками таланта, безобразно-уродливаго съ поэтически-прекраснымъ проявляются въ произведеніяхъ Генриха фонъ-Клейста, Ахима фонъ-Аримма, Клемена Брентано, Захарія Вернера, Фридриха де-ла-Моттъ-Фуке и, особенно, Э. Т. А. Гофманна въ его извѣстныхъ сказкахъ; наиболѣе же здоровымъ, симпатичнымъ былъ среди нихъ Людвигъ Уландъ (1787—1862 гг.) съ своими оборотистыми по задумчивости и глубинѣ поэтическаго чувства балладами и романами. При всей странности, произвольности и запутанности своихъ воззрѣній, романтики внесли въ нѣмецк. литературу свѣжую и яркую струю фантазіи и чувства, а грандіозностью своихъ поэтическихъ замысловъ и многосторонностью интересовъ положили начало научному изслѣдованію всемірной, особенно восточной, литературы и народной поэзіи. Значительную связь съ романтизмомъ имѣютъ нѣкоторые поэты, впоследствии освободившіеся отъ его вліянія, и знаменующіе переходъ къ новѣйшей литературѣ: Ф. Грильпарцеръ въ своихъ превосходныхъ драматич. произведеніяхъ, Фридрихъ Рюккертъ, талантливейшій лирикъ, раскрывшій передъ Европой поэзію Востока, Августъ фонъ-Платенъ, доведшій до совершенства сонетъ, оду, балладу и эпиграмму, и Генрихъ Гейне (1799—1855 гг.), въ которомъ романтизмъ проявляется въ послѣдній разъ съ необычайной силой въ необузданномъ произволѣ поэтической фантазіи, въ приливахъ теплой набож-

ности, нерѣдко пробивающейся сквозь саркастическій, всеразрушающій смѣхъ, въ культъ свободы личности, сочетающагося съ неяснымъ стремленіемъ въ обновленію социал. основъ; но тотъ же романтизмъ осмѣялъ имъ въ „Романтической школѣ“ для того, чтобы на смѣну его фантастическ. идеаламъ былъ провозглашенъ новый—гуманистическій.—*X. Периодъ политическаго броженія и „Молодая Германія“.* За такъ наз. литературнымъ періодомъ (1770—1830 гг.) нѣмецк. умственной культуры, къ которому относится творческая дѣятельность Гете, Шиллера и романтической школы, т. е. за періодомъ сосредоточенія въ тѣхъ общихъ интересахъ націи въ литературной области, начинается періодъ политическаго броженія, зародившагося въ Германіи подъ вліяніемъ французскихъ идей и тѣхъ измѣненій во всѣхъ сферахъ общественной жизни, которыя явились слѣдствіемъ французск. революціи 1830 года. Общественное сознание, подготовленное къ пониманію дѣйствительности отражавшими ее художественными произведеніями предшествующей эпохи и тою разработкою различныхъ научныхъ, философскихъ и эстетическихъ вопросовъ, которую занимались писатели литературнаго періода, стало проявлять критическое отношеніе къ этой дѣйствительности и стремиться къ ея пересозданію. Умственная дѣятельность начинаетъ сосредоточиваться не на отвлеченныхъ вопросахъ, а на практическихъ требованіяхъ общественной жизни, интересъ къ которымъ отодвигается на задній планъ т. наз. чистую поэзію и старается подчинить назрѣвшимъ потребностямъ дня самую науку и литературу. Философія Гегеля (1770—1831 гг.), вытѣснившая мистическую натурфилософію Шеллинга, этого кумира романтической школы, создала школу молодыхъ гегельянцевъ, которые по стопамъ своего учителя, принимавшаго также непосредственное участіе въ литературѣ своими трудами по философіи искусства, подвергли беспощадной критикѣ религію, общество, государство и литературу. Отдѣльно стоящій пессимистическій философъ, Арт. Шопенгауэръ (1788—1860 гг.), тщетно оспаривавшій гегельянскую систему абсолютнаго идеализма, достигъ вліянія на умы только въ періодъ, послѣдовавшій за 1848 г. На развитіе литературнаго направленія эпохи имѣли также большое вліяніе своеобразная радикальная философія Фейербаха (ум. въ 1872 г.), глубоко затронувшая современные социальные вопросы, и теолого-критическія изслѣдованія Д. Ф. Штрауса (ум. въ 1874 г.), изложившаго историческія основы христіанства въ своемъ сочиненіи „Жизнь Иисуса Христа“ („Das Leben Jesu“, 1835 г.). Литературные представители новаго періода, обнаружившіе стремленіе перенести идеальныя построенія на реальную почву и сдѣлавшіе общественныя задачи основною темой своихъ произведеній, получили названіе „Молодой Германіи“. Эта литературная партія состояла изъ юныхъ, свѣжихъ силъ, воспитанныхъ въ духѣ оппозиціи реакціи, таготѣвшей надъ Германіей со времени Вѣнскаго конгресса,—самонадѣянныхъ, высокомерныхъ и крайне субъективныхъ, благодаря своему воспитанію на романтической литературѣ, хотя и вызывавшей съ ихъ стороны жестокою полемикою; дѣятельность ея была своего рода революционнымъ романтизмомъ, что не мѣшало, однако,

людямъ того времени если не ожидать отъ нея оздоровленія націи, то, по крайней мѣрѣ, видѣть въ ней начало новаго великаго литературнаго періода. Но, кромѣ Генриха Гейне и Людвигъ Берне (1784—1834 гг.), стоявшихъ на рубежѣ двухъ эпохъ и бывшихъ собственно предшественниками новаго литературнаго періода, среди представителей „Молодой Германіи“ не было ни сильно выдающихся личностей, ни крупныхъ талантовъ. Всѣ произведенія ихъ, не говоря уже объ отсутствіи въ нихъ поэтическихъ достоинствъ, носятъ характеръ переходнаго явленія и, запечатлѣнные роковыми вопросами момента, полны неясностей и противорѣчій вслѣдствіе бесилія неподготовленного ума разрѣшить загадку непонятнаго настоящаго и неизвѣстнаго будущаго. Словомъ, вся литература „Молод. Герм.“ является яркой иллюстраціей политическаго броженія въ Германіи, предшествовавшего событіямъ 1848 г. Характеръ ея, не представлявшъ въ сущн. ничего опаснаго, такъ какъ никто изъ писателей этой школы не имѣлъ опредѣленныхъ политическихъ или социальныхъ убѣжденій, вызвалъ печатные доносы Вольф. Менцеля (автора „Исторіи нѣмецк. литературы“, 1827 г.), возбудившіе горячую полемику со стороны Л. Берне и обусловившіе преслѣдованіе приверженцевъ школы со стороны германскаго правительства. Исторія литературы этого періода (Берне, Гейне, Лаубе, Гуцковъ, Мундтъ, Кюне и др.) отличается ѣдкой, всениспроверяющей критикою, особенно въ лицѣ Берне, подчинявшаго политической тенденціи всѣ явленія націон. жизни, въ томъ числѣ эстетическую критику, и этическую оцѣнку ихъ. Но главными средствами прведенія социально-революционныхъ тенденцій „Молодой Германіи“ служили романъ и драма, представителями которыхъ и вмѣстѣ главами литературной партіи являются: мужественный Людольфъ Винбаргъ (1802—1872 гг.), Густавъ Кюне (род. въ 1806 г.), изящный драматургъ Генрихъ Лаубе (1806—1884 гг.), напыщенный Теодоръ Мундтъ (1807—1861 гг.) и Карлъ Гуцковъ (1811—1878 гг.), бывший самымъ значительнымъ представителемъ движенія и успѣшно примѣнявшій свое творчество ко всѣмъ отраслямъ литературы, кромѣ лирики. Къ періоду „Молод. Германіи“ относ. также развитіе литературы путешествій, въ которой нашло выраженіе безпокойное состояніе умовъ, охватившее эпоху, заставлявшее бѣжать отъ самого себя и искать отвлекающихъ впечатлѣній въ далекихъ странахъ. Представителемъ этой литературы является князь Пюклеръ-Мускау, произведенія котораго представляютъ смѣсь прирожденнаго автору аристократизма съ привитыми къ нему духомъ времени демократическими тенденціями. Сюда же можно отнести романы-путешествія Карла Зильсфильда, умѣяшаго сдѣлать свои путевыя замѣтки, ярко изображавшія явленія реальной жизни, средствомъ воздѣйствія на умы, и путевыя разсказы Герштекера и Гаклендера, болѣе слабыя, благодаря излишеству мелочныхъ подробностей и небрежности формы. Но радикальнѣе или, по крайней мѣрѣ, либеральнѣе тенденціи эпохи не исчерпывались произведеніями писателей „Молод. Герм.“; онѣ породила т. наз. политическую лирику (Гофманъ ф.-Фаллерслебенъ, Георгъ Гервегъ, Фердин. Фрейлигратъ, жизнез-

достный Анастасій Грюнъ, Альфредъ Мейснеръ и др.), а также родственныя имъ многочисленныя иныя произведенія 30-хъ и 40-хъ годовъ. Центральнымъ органомъ либеральной оппозиціи и тенденціозной литературы станзится „Halle'sche (позднѣе „Deutsche“) Jahrbücher“, издаваемые Эктермейеромъ и Руге. Въ области драмы возникаетъ близкій къ тенденціямъ „Молодой Германіи“ новый періодъ бурныхъ стремленій, представители котораго носили названіе „Vuchdramatiker“ (Георгъ Бюхнеръ, Хр. Д. Граббе, Фр. Геббель, Ф. Марловъ и др.) и стремились, во что бы то ни стало, къ оригинальности, что часто лишало ихъ произведенія необходимой гармоніи и порождало странности и уродливости, несмотря на несомнѣнныя драматическія дарованія нѣкоторыхъ изъ нихъ. Даже такіе непосредственныя таланты, какъ Ник. Ленау, Эмм. Гейбель, Юліусъ Мозенъ и др., отдають должное духу времени, и произведенія ихъ проникнуты философскимъ и политическимъ радикализмомъ. Изъ писателей этого періода назовемъ Аннетту ф.-Дросте, графиню Иду Ганъ-Ганъ и Фанни Левальдъ, произведенія которыхъ увлекаютъ своей трогательной простотою и искренностью чувства. Реалистическое направленіе эпохи вызвало въ половинѣ 30-хъ годовъ появленіе сельскихъ разсказовъ, идиллій въ прозѣ, главнымъ представителемъ котор. является Бертольдъ Ауэрбахъ (1812—82 г.), тонкій наблюдатель и вѣрный изобразитель живой дѣйствительности, мѣтко схватившій противорѣчія стараго и новаго времени. Направленіе его нашло многочисленныя подражателей (І. Ранкъ, Мельхіоръ Мейръ и др.). Извѣстны также, какъ романисты и новеллисты, Виллебальдъ Алексисъ, хотя и смѣянный Берне, но возвышающійся иногда до мастераго творчества, упомянутый уже авторъ путев. замѣтокъ Карль Зильсфильдъ, Генрихъ Кенигъ, Карль Шпидлеръ и др., изъ котор. одни примыкаютъ къ тенденціямъ вѣка, другіе вовсе не поддаются классификаціи. — **XI. Нѣмецкая литература послѣ 1848 г.** Неудача, постигшая движеніе 48-го года, разрушившая свѣтлыя надежды предшествующей эпохи, породила глубокой упадокъ общественнаго духа, отразившійся и на литературномъ творчествѣ. Несмотря на обусловленное движеніемъ паденіе стараго порядка и болѣе ясную постановку современныхъ задачъ, литература, обманутая въ своихъ ожиданіяхъ, бросается на путь реакціи идеализму прежней школы и исключаетъ изъ своей сферы все идеальное и возвышенное, замкнувшись въ пошлой мелочности филистерскихъ интересовъ. По своему направленію и стремленіямъ литература этого періода представляетъ такую пеструю картину контрастовъ и противорѣчій, что она усложняется отъ общей характеристики и даетъ возможность указать только на отдѣльныя, болѣе или менѣе выдающіяся, явленія въ различныхъ формахъ литературнаго творчества и на немногія, болѣе или менѣе своеобразныя, группы писателей. Иллюстраціей измѣнившагося настроенія читающей публики непосредственно послѣ 48-го г. можетъ служить успѣхъ такого писателя, какъ Оскаръ ф.-Редвицъ, представителя ново-романтическаго направленія, который своими приторно-сладкими и ханжескими произведеніями не мало

способствовалъ извращенію вкуса читателей. Такъ какъ время все еще продолжало быть временемъ сильной внутренней и внѣшней борьбы, тяжелыхъ сомнѣній и мрачнаго настроенія, многіе писатели предшествующей эпохи, какъ, напр., Фр. Геббель (1813—63 г.) и др., научились соединять первоначальную энергию своего творчества съ развѣдающей рефлексіей новой школы, при чемъ изъ стремленія къ оригинальности имъ приходилось жертвовать требованіями художественнаго чувства. Основателемъ реалистической школы является Густавъ Фрейтагъ, многосторонній талантъ, удачно изображавшій въ своихъ драмахъ и романахъ жизнь и идеалы современнаго нѣмецк. бюргерства и дѣвшій въ цѣломъ рядѣ болѣе или менѣе историческихъ романовъ исторію развитія нѣмецкой поэзіи со времени великаго переселенія народовъ до недалекаго прошлаго. Къ реальной школѣ относятся также: талантливый драматургъ Отто Лудвигъ, Эдм. Геферъ, Шеренбергъ (реализмъ котораго обращается къ поверхностному изображенію нравовъ) и затѣмъ одинъ изъ лучшихъ представителей политико-соціальной лирики, Готфридъ Келлеръ. Отдѣльную группу составляютъ литераторы т. наз. Мюнхенской школы, разнообразныя таланты, сгруппированныя просвѣщенными усиліями Максимиліана II Баварскаго, связующей нитью между которыми можетъ служить ихъ болѣе жизнерадостное настроеніе, чѣмъ у другихъ литературн. представителей эпохи, и особое вниманіе къ формѣ, доходящее у болѣе слабыхъ и не самостоятельныхъ писателей до непріятной изысканности. Къ числу ихъ принадлежатъ: Эмм. Гейбель, начавшій свою литерат. карьеру еще до 48-го года, далѣе, Павелъ Гейзе (род. въ 1830 г.), обогатившій нѣмецк. литературу прекрасными эпическими произведеніями и являющійся наиболѣе многостороннимъ талантомъ этого круга; сюда же относится: Фр. Боденштедтъ (род. въ 1819 г.), превосходный переводчикъ и веселый пѣвецъ вина и любви, напоминающій своими произведеніями („Пѣсни Мирзы Шаффи“, 1852 г., и др.) музу Гафиза; далѣе, Герм. Лингъ, объективный лирикъ, поэзія котораго блещетъ яркими красками, и др. Другую характерную группу въ современ. литературѣ составляютъ писатели, стремящіеся извлечь изъ массы ученыхъ изслѣдованій новыя элементы и краски для художественнаго творчества, что повело, съ одной стороны, къ появленію оригинальныхъ, полныхъ жизни произведеній, съ другой стороны — къ искусственнымъ, лишеннымъ всякой поэзіи, археолого-филологическимъ сочиненіямъ. Представителями этого направленія являются: І. В. Шеффель (род. въ 1826 г.), Р. Гаммерлингъ, Георгъ Эберсъ (романы изъ древне-египетской жизни) и др. Подъ влияніемъ успѣховъ Зола во Франціи нѣмецкій литературный реализмъ переходитъ въ натурализмъ или т. наз. *веризмъ* (Verismus); но писатели этого направленія ищутъ „правды“ жизни только въ изображеніи низменнаго и дичиннаго и въ стремленіи сравниться съ французскими писателями рисуютъ сцены и характеры, совершенно не соответствующіе всему строю нѣмецкой жизни; произведенія ихъ, рабски слѣдуя ложной тенденціи, чужды истинной поэзіи и далеко уступаютъ французскимъ образцамъ. Среди многочисленныхъ нѣмецкихъ романистовъ, не поддающихся

никакой классификаціи, несмотря на большой упадокъ этой литературной формы, обусловленный чрезмѣрной производительностью, можно, однако, указать на нѣсколько болѣе крупныхъ именъ. Кромѣ Гукера, Ауэрбаха и др. представителей предшествующей эпохи, примѣнившихся къ новымъ требованіямъ времени, выдающееся явленіе нѣмецкой литературы составляетъ Фр. Шпильгагенъ въ своихъ интересныхъ и серьезныхъ, но порою нѣсколько туманныхъ, социально-политическихъ романахъ („Загадочная натура“, „Одинъ въ полѣ—не воинъ“ и др.), изображающей современную жизнь Германіи съ глубокимъ и тонкимъ пониманіемъ ея основъ и явленій. Еще до Шпильгагена большимъ и заслуженнымъ успѣхомъ пользовались первыя произведенія Макса Вальдау и романы Фр. Рейтера (1840—74 гг.), Луизы ф.-Франсуа, К. Ризигерса (изобразителя альпійск. жизни) и др. Какъ юмористы, извѣстны: оригинальный, но странный Богумиль Гольцъ (ум. въ 1870 г.), Карль ф.-Гольтей (ум. въ 1880 г.) и др., но главн. образ. юмористическ. писатель съ оттѣнкомъ пессимизма, В. Раабе (Яковъ Корвинусъ). Особый родъ литературы представляютъ уголовные романы Темме, экзотическіе романы Герштенера, политическіе сенсационные романы Г. Самарова, т. наз. биографическіе романы Брахфогеля и др. Между романистами успѣхомъ пользовались уже упомянутая Фанни Левальдъ, Тереза ф.-Бахаракъ, Адельгейда ф.-Ауэръ, Е. Марлитъ (преимуществ. сотрудничая популярн. нѣм. журнала „Gartenlaube“). Въ послѣднее время особенными симпатіями читающей публики пользуется форма новеллы, культивируемая писателями, освободившимися отъ вліянія какъ пражней романтики, такъ и современной рефлексіи (Готтфр. Кинкель, Герм. Гриммъ и др.).—Кромѣ уже упомянутыхъ лирическихъ поэтовъ лучшими лириками послѣдняго періода считаются: Вольфг. Мюллеръ (ум. въ 1873 г.), превосходный въ гномической и дидактической поэзіи Юліусъ Гаммеръ (ум. въ 1862 г.), И. Г. Фишеръ, Катерина Диль (ум. въ 1882 г.), Клаусъ Гротъ, стихотворенія котораго, написанныя на нижне-герм. нарѣчьи (Platdeusch), поражаютъ рѣдкой глубиной чувства, Германъ Клетке и др. Въ области философской и философско-дидактической поэзіи извѣстны: Иорданъ, Геллеръ и др.; въ области эпики и эпической лирики—Отто Рокеттъ, Авг. Беккеръ, Вольфгангъ Мюллеръ и др.—Поэтическое творчество послѣдняго періода совершенно не коснулось драмы высшаго стиля. Измѣнившіеся вкусы публики удовлетворяются театральными произведеніями частью тривиальнаго, частью фривольнаго характера, а истинныя требованія драматическаго творчества совершенно забыты ради т. наз. театральной пригодности сценическихъ произведеній, изъ которыхъ многія, пользующіяся громаднымъ театральн. успѣхомъ, обладаютъ самыми умеренными литературными достоинствами. Изъ драматурговъ нѣваго періода назовемъ: Альфреда Мейснера, Готшалла, Редвица, Брахфогеля (пикантныя пьесы котор. пользовались большимъ успѣхомъ), Гаклендера и Павла Линдау (род. въ 1839 г.), фельетонныя пьесы котораго были прекрасно встрѣчены публикой. Масса театральнхъ постановокъ заполнила сцену произведеніями преходящаго зна-

ченія, рассчитанными на интересъ къ вопросамъ дня и упадокъ вкуса зрителей.—Такимъ образомъ послѣдняя картина, представляемая развитіемъ нѣмецк. художественной литературы, при всей пестротѣ и разнообразіи цвѣтовъ и оттѣнковъ, довольно блѣдна и безотраднa: романъ, даже въ лучшихъ своихъ представителяхъ, не блещетъ художественностью, оригинальностью, и порою принимаетъ характеръ трактата въ беллетристической формѣ; въ драмѣ замѣчается паденіе вкуса и подражательность; въ лирикѣ не нашли достойнаго отголоска великія въ жизни Германіи событія послѣдняго тридцатилѣтія, и вся геніальность народа, всего его творческая энергія какъ бы уклонилась съ литературнаго пути въ широкую сферу историч. науки, которая, приобрѣтая всемірное значеніе серьезностью и солидностью своихъ вкладовъ, въ то же время, въ лицѣ своихъ лучшихъ представителей, стремится къ единенію съ литературой, подготавливая въ будущемъ себѣ—живой интересъ и общедоступность, литературу—серьезное образовательное значеніе.—Общій обзоръ исторіи нѣмецк. литературы по-русски см.: В. Р. Зотовъ, „Ист. всемірной литературы“, 1876 г., Спб.; Коршъ и Кирпичниковъ, „Всеобщая ист. литер.“; Иоганнъ Шерръ, „Всеобщая ист. литер.“, т. 2, пер., Спб., 1879 г.; Вильгельмъ Шерръ, „Ист. нѣмецк. литер.“, пер., Спб., 1893 г.; Джемсъ Саймъ, „Краткая ист. нѣмец. литер.“, СПб., 1885 г.; Гаймъ, „Романтич. школа“, пер., М., 1891 г.; Геттнеръ, „Ист. нѣмецк. литер. XVIII в.“, пер., 1 кн., М., 1872 г.; 3 кн., М., 1875 г.; кромѣ того: August Koberstein, „Grundriss der Geschichte der deutschen Nationalliteratur“, 6 изд., передѣланное Бартшемъ, 1872—73; Servinus, „Geschichte der poetischen Nationalliteratur“, 5-а изд., 1871—74; Gödecke Karl, „Grundriss zur Geschichte der deutschen Pichtung aus den Quellen“, 1881, König, „Geschichte der deutschen Literatur“, В., 1879 г. и др.

Нѣмецкій языкъ. Подъ именемъ *Н-аго* я-а разумеется литературный языкъ и мѣстныя нарѣчія собственной Германіи и значительной части Австріи, представляющіе развитіе одной изъ отраслей западной вѣтви германской семьи языковъ, по выселеніи англо-саксовъ и бриттовъ (въ V в. по Р. Х.) дѣлившейся на близко родственныя нарѣчія франковъ, саксовъ и племенъ верхней Германіи—баварцевъ и аллеманновъ, и въ VII в. по Р. Х., вслѣдствіе такъ назыв. втораго или верхне-нѣмецкаго перехода звуковъ, положившаго рѣзкую грань между фонетическимъ строемъ нарѣчій южной горной Германіи и говорами сѣверо-германской равнины, распавшейся на двѣ группы—*верхне-нѣмецкаго* и *нижне-нѣмецкаго* языковъ. Въ дальнѣйшемъ историч. развитіи древнѣйшихъ элементовъ современнаго нѣмецкаго языка различаются три періода. Въ первичной эпохѣ, дивившейся отъ VIII до начала XII столѣтія, Н. я. распадается на *баварск.*, *франкск.* и *шабо-аллеманск.* нарѣчія и характеризуется главн. образомъ значит. развитіемъ приставокъ и окончаній при полнотѣ и разнообразіи гласныхъ. Подъ вліяніемъ ударенія, стремившагося оттѣнить значеніе слова положеніемъ на его корневомъ слогѣ, гласныя слѣдующихъ за корневымъ слогомъ, постепенно слабѣя, переходятъ въ безразлич-

нсе е, и съ нач. XII столѣтія въ жизни языка наступаетъ второй періодъ—средне-нѣмецкій, продолжающийся до 2-ой полов. XV столѣтія и нашедшій наиболѣе полное выраженіе въ литератури, памятникахъ XIII вѣка. Различія мѣстныхъ нарѣчій въ этомъ періодѣ жизни языка обозначаются еще яснѣе: въ группѣ верхне-нѣмецк. нарѣчій различаются: аллеманское, швабское, баварское; является самостоятельная группа средне-нѣмецк. нарѣчій: франкское, гессенское, тюрингское, рейнскіе говоры, силезское нарѣчіе и языкъ, развившійся во владѣніяхъ Ордена меченосцевъ. Основатели классич. поэзіи среднихъ вѣковъ (Генрихъ фонъ-Вельдеке, Вольфрамъ фонъ-Эшенбахъ, Эйке фонъ-Ренгове и друг.) писали каждый своимъ роднымъ нарѣчіемъ; но, благодаря объединяющему влиянію Гогенштауфеновъ и выдающихся поэтовъ ихъ эпохи (Гартмана фонъ-Ауэ, Гошгеррида Страсбургскаго, Вальтера фонъ-дербъ-Фогельвейде), швабское нарѣчіе постепенно получаетъ преобладающее значеніе. Ослабленіе окончаній, начавшееся еще въ началѣ средняго періода жизни языка, постепенно развивается еще далѣе, въ самыхъ корняхъ словъ сглаживается различіе между долгого и краткостью слоговъ, и съ XV в. наступаетъ новая эпоха въ развитіи языка, такъ наз. ново-верхне-нѣмецкаго. Подъ влияніемъ Саксонскаго Зеркала и Магдебургскаго права, широкой дипломатической дѣятельности саксонской курфюрстской канцеляріи и нивелирующимъ влияніемъ поэзіи майстерзингеровъ преобладающее значеніе получаютъ нарѣчія Средней Германіи, и отъ ихъ смѣшенія, подъ господствующимъ влияніемъ австрійск. и саксонск. нарѣчій, происходитъ книжный языкъ, такъ наз. *Neuhochdeutsch*, получившій широкое распространеніе благодаря Лютеровскому переводу Библии, вслѣдъ затѣмъ сдѣлавшійся общино-употребительнымъ языкомъ въ литературѣ, въ церкви, въ школахъ, въ семьѣ и въ высшихъ слояхъ общества. Однимъ словомъ—ставшій литературнымъ и официальнымъ языкомъ всей интеллигентной Германіи и оттѣснившій мѣстныя нарѣчія и говоры въ низше слои городского и сельскаго населенія, гдѣ они сохраняются и донынѣ, служа весьма цѣннымъ источникомъ для изученія историческаго развитія языка. Эти мѣстныя нарѣчія Германіи чрезвычайно разнообразны и многочисленны, но въ общемъ допускаютъ классификацію на двѣ большія группы—*верхне-нѣмецкую*, отличающуюся большей твердостью и полнотою своихъ формъ и звуковъ и требующую большаго участія груди и горла, и *нижне-нѣмецкую*, котор. свойственны болѣе широкій и мягкій фонетич. строй, при болѣе развитіи губныхъ, зубныхъ и язычныхъ звуковъ. Къ первой относятся нарѣчія: *вестфальское*, распространенное на западъ отъ Везера, *нижне-саксонское* (между Везеромъ и Эльбой и въ прилегающихъ къ послѣдней славянскихъ земляхъ), *померанское* и друг. Вторая группа распадается на собственно верхне-нѣмецк. нарѣчія—*аллеманское*, распространенное въ Эльзасѣ, Южномъ Баденѣ и Швейцаріи, *швабское*, господствующее въ Вюртембергѣ, Бадарскомъ, обнимающее Баварію, Тироль, Зальцбургъ, Австрію, Штейермаркъ и Краину, и средне-нѣмецк. нарѣчія, при своей замѣчательной многочисленности едва допускающія точ-

ную классификацію. Многія изъ этихъ мѣстныхъ нарѣчій нашли талантливыхъ и популярныхъ представителей въ поэзіи и беллетристикѣ (Миліусъ, Клеттъ, Рейнгардтъ, Фрицъ Рейтеръ и друг.); но преобладающее влияніе все же сохранила ново-верхне-нѣмецкая литературная рѣчь, за которой по преимуществу упрочилось названіе *нѣмецкаго языка*.

Нѣмецкое искусство появляется въ концѣ перваго тысячелѣтія, когда западные народы, дѣлая первые грубые шаги, начинаютъ творить болѣе или менѣе самостоятельно, не покидая, однако, античной основы. Въ X в. создается постепенно новый стиль, который представляетъ смѣсь элементовъ римскихъ съ германскими и поэтому называется *романскимъ*. Съ блескомъ нѣмецкаго государства въ XI в. совпадаетъ усиленная строительная дѣятельность: по почину императоровъ и подъ руководствомъ духовенства воздвигаются первые монументальные храмы Германіи. Это строительное движеніе началось ранѣе всего въ древней Саксоніи, т. е. въ земляхъ между Рейномъ и Эльбой, которыхъ менѣе коснулась римская культура. Здѣсь преимущественно находимъ зданія древнѣйш. періода и базилики съ плоскимъ потолкомъ, напр. церковь въ замкѣ Кведлинбургъ, развалины церкви при монаст. Паулинецелле въ Тюринги. Самые красивые образцы архитектуры этой эпохи—церк. св. Михаила и соборъ въ Гильдесгеймѣ. Въ Пфальцѣ сохранились развалины великолѣпной базилики монаст. церкви Лимбургской. Изъ другихъ храмовъ съ колоннами замѣчательны: монаст. церк. въ Альтербахѣ и въ Шварцвальдѣ, соборы въ Шаффгаузенѣ и Констанцѣ; красивыя базилики со столбами: соборъ въ Гуркѣ въ Харингѣ съ пышной крामорной криптой, св. Эммерана, св. Якова, кафедральный соборъ въ Регенбургѣ, соборъ въ Вюрцбургѣ и Трирѣ. Наиболѣе полной чистоты достигъ романскій стиль въ тѣхъ частяхъ Германіи, гдѣ сохранилось много римскихъ зданій, гдѣ существовали непосредственныя сношенія съ Римомъ и были богатые города,—въ прирейнскихъ земляхъ. Здѣсь ранѣе, чѣмъ въ другихъ частяхъ Германіи, стали преобладать надъ базиликами съ плоскимъ потолкомъ базилики сводчатыя. Наиболѣе замѣчательны изъ нихъ величественные соборы въ Майнцѣ, Шпейерѣ, Вормсѣ и ц. при монастирѣ въ Лаахѣ. Главныя пластическія работы, тоже подъ античнымъ влияніемъ и на пользу церкви, сосредоточиваются за этотъ періодъ на рѣзбѣ изъ слоновой кости (диптихи), на литьѣ изъ металловъ церковныхъ дверей (дверь въ Гильдесгеймскомъ соборѣ) и на изготовленіи статуи и скульптурныхъ орнаментовъ изъ камня для украшеній соборовъ. Лучшія произведенія послѣдняго рода—колоссальный Экстернскій рельефъ въ Вестфалии, изображающій снятіе со креста, рельефы каведры въ Бексельбургѣ, „Золотыя ворота“ въ Фрейбургѣ и гробница Генриха Льва и его супруги въ Брауншвейгѣ. Живопись ограничивается украшеніемъ рукописей (миниатюры) и стѣнъ церквей. Лучшій памятникъ стѣнной живописи—на сводахъ Брауншвейгскаго собора и св. Михаила въ Гильдесгеймѣ.—Болѣе сильное, своеобразное и свободное развитіе проявляетъ Н. и. въ XII—XVI вв., когда въ Германіи господствуетъ *готическій стиль*. Родившійся въ сѣверной Франціи, въ Германію готическій стиль проникаетъ во второй

половинѣ XII в., получаетъ здѣсь широкое распространѣніе въ половинѣ XIII в. и достигаетъ полнаго расцвѣта къ XV вѣку. Къ эпохѣ переходнаго стиля (1175—1250 г.), когда, постепенно развиваясь, готическій стиль сталъ смѣнять стиль романскій, принадлежатъ соборы въ Бамбергѣ и Наумбургѣ, фасадъ церк. св. Стефана въ Вѣнѣ съ ея богатымъ порталомъ, называемымъ „Гигантскими воротами“. Важнѣйшіе памятники готическаго стиля въ Германіи — грандіозные, съ уходящими въ облака шпилями высокыхъ башенъ, соборы Кельнскій, Фрейбургскій, Магдебургскій, Страсбургскій, Регенбургскій, Гальберштадтскій, Ульмскій, Оберлангенскій и ц-и св. Елизаветы въ Марбургѣ, Богоматери въ Трирѣ, св. Екатерины въ Оппенгеймѣ и св. Стефана въ Вѣнѣ. Въ большинствѣ нѣмецкихъ построекъ видно сознательное упрощеніе роскошнаго французскаго плана. Богатство средневѣк. нѣмецкихъ городовъ, воздвигавшихъ эти соборы, руками свѣтскихъ архитекторовъ, способствовало также возведенію пышныхъ ратушъ въ Брауншвейгѣ, Мюнстерѣ, Бреславлѣ и Данцигѣ. Замѣчательны величественныя замки Мариенбургъ въ Пруссіи и Альбрехта въ Мейссенѣ. Готическія зданія украшались въ изобилии скульптурой, которая въ этотъ періодъ дѣлается свободнѣе и начинаетъ присматриваться къ природѣ. Главныя скульптурныя произведенія—статуи въ притворѣ Фрейбургск. собора, на фасадѣ Страсбургскаго собора, собора въ Наумбургѣ, Бамбергѣ, статуи Христа, Богоматери и апостоловъ въ Кельнскомъ соборѣ. На развитіе скульптуры оказалъ сильное вліяніе Нюрнбергъ. Весьма благоприятствуя развитію скульптуры, готическ. соборы съ громадными окнами мало давали мѣста живописи на стѣнахъ. Поэтому стѣнная живопись употреблялась рѣдко. Развивалась живопись только на стеклѣ, лучше, хотя и позднѣйшіе образцы которой въ Германіи—въ окнахъ соборовъ въ Кельнѣ, Регенбургѣ и въ монастырѣ въ Страсбургѣ. Миниатюрная живопись въ видѣ легкихъ очерковъ перомъ, примѣнялась къ иллюстраціи свѣтскихъ поэмъ миннезингеровъ. Особенно расширила свою дѣятельность въ эту эпоху въ Германіи живопись станковыхъ картинъ. Во второй половинѣ XIV в. въ Богеміи, при Карлѣ IV, возникла самостоятельная школа. Еще болѣе важное значеніе имѣла школа живописи Нюрнбергская, достигшая высокаго развитія въ XIV в. Позднѣе процвѣтала идеальная школа Кельнская, наиболее видными представителями которой были мастера Вильгельмъ и Стефанъ Лохнеръ.—Италіанское Возрожденіе, вскормившее нѣмецкій гуманизмъ, дало толчокъ и Н-му и-у. Вслѣдствіе частыхъ сношеній стиль Возрожденія распространился и въ Германіи. Главнымъ образомъ этотъ стиль примѣнялся не къ соборамъ, которые еще въ XVI в. достраивались въ готическомъ стилѣ, а въ княжескихъ замкахъ, ратушахъ, частныхъ домахъ. Въ стилѣ Возрожденія построены: красивый Бельведеръ на Градчинѣ въ Прагѣ, величественный замокъ въ Гейдельбергѣ, изящный портикъ ратуши въ Кельнѣ, ратуши въ Аугсбургѣ, Нюрнбергѣ, дворцы въ Трогау, Дрезденѣ и мн. др. Въ раннюю эпоху Возрожденія Италія оказывала на Н-ую пластику сравнительно слабое вліяніе. Совершенно подчиненная ранѣе архитектурѣ, скульптурѣ съ половины XV в. дѣлается отъ нея

независимо, вмѣсто украшенія порталовъ и фасадовъ получаетъ самостоятельное значеніе въ гробницахъ, рельефахъ, статуяхъ, алтаряхъ и сильно двигается впередъ, особенно въ выраженіи глубокихъ чувствъ и въ широтѣ своихъ задачъ. Высшаго своего развитія вліяніе достигаетъ въ лицѣ трехъ художниковъ: Алама Крафта, замѣчательно исполнявшаго рельефы изъ камня, Фейта Штосса, славившагося рѣзьбою изъ дерева, и Петра Фишера, превосходшаго обоихъ въ работахъ изъ бронзы. Нужно замѣтить, что расцвѣтъ своеобразной нѣмецкой пластики послѣ реформациі продолжался недолго, и что пластина не достигла той гармонической красоты, какою отличалась пластика италіанская. Этому мѣшало отсутствіе въ Германіи античныхъ памятниковъ, недостатокъ необходимаго для скульптора мрамора, стремленіе къ индивидуализму и фантастичному. Съ теченіемъ времени Н. скульптура начинаетъ терять свою самостоятельность и подчиняется вліянію италіанскаго искусства. Н. скульптура приобретаетъ холодную условность римской школы и становится, подобно архитектурѣ, все болѣе и болѣе свѣтскою. Украшеніе дворцовъ, фонтановъ, чаще всего сооруженіе пышныхъ гробницъ—вотъ кругъ задачъ тогдашней скульптуры. Даже гробницы утрачиваютъ свой церковный характеръ, какъ показываетъ лучшій памятникъ этой эпохи—гробница имп. Максимилиана въ Инсбрукѣ. Наиболее любимымъ искусствомъ XV и XVI вв. была живопись. Къ XV столѣтію въ Германіи, одновременно Италію, пробудилось, рядомъ съ свободой мысли, и реалистическое направленіе. Фландрскіе братья Губертъ и Янъ ванъ-Эйки, улучшившіе живопись масляными красками, вводятъ свои божественныя фигуры въ среду радостной жизни, освобождаютъ ихъ отъ золотого фона и окружаютъ весеннею краскою природы. Проложенное ванъ-Эйками реальное направленіе въ живописи проникло въ Германію и выразилось особенно у Мартина Шонгауера изъ Аугсбурга и Гольбейна Старшаго. Ранѣе всего оно получило большой успѣхъ въ странахъ по нижнему Рейну, болѣе же самостоятельно и свободно это направленіе проявилось въ Верхней и Средней Германіи, въ школахъ франконской, саксонской и швабской. Особенности швабской школы, главнымъ центромъ которой былъ Нюрнбергъ, заключается въ чрезвычайно опредѣленномъ рисункѣ формъ и въ стремленіи къ характерности, переходящемъ нерѣдко въ крайность и безобразіе. Эти свойства очень сильно обнаруживаются у Михаила Вольгемута; ихъ не лишены иногда и ученики Вольгемута; одинъ изъ самыхъ талантливыхъ художниковъ этой эпохи—Альбрехтъ Дюреръ. Въ числѣ послѣдователей Дюрера былъ другой замѣчательный художникъ эпохи, такъ называемый ЛунаКраняхъ, перенесшій вліяніе франконской школы въ Саксонію и сдѣлавшійся главою школы саксонской, которая, однако, вскорѣ по смерти его потеряла значеніе. На границѣ съ Италіей, въ Аугсбургѣ и Базелѣ въ Швабіи, возникла третья школа—швабская, приближавшаяся къ школамъ италіанскимъ. Самымъ крупнымъ ея представителемъ былъ третій видный художникъ эпохи—Гольбейнъ младшій. Несмотря на значительные успѣхи, Н. живопись, также какъ и скульптура, позднѣе не проявляетъ жизненности, подобной жизненности школы

итальянской. Причины этого лежатъ въ отсутствіи въ Германіи покровительства со стороны королей и аристократіи и изящества жизни, какія встрѣчали и окружали художника въ Италіи, въ реформаціонномъ движеніи, охватившемъ умы до такой степени, что всѣ интересы, кромѣ религіозныхъ, отошли на задній планъ. Въ силу этихъ условій живопись въ Германіи сосредоточивается, въ противоположность итальянскимъ большимъ фрескамъ, на картинахъ малаго размѣра, особенно гравюрахъ на деревѣ и мѣди, которая достигаютъ значительнаго совершенства. XVII столѣтіе въ Германіи ознаменовано опустошительною 30-лѣтнею войной, которая не только отвлекла страну отъ всякой художественной дѣятельности, но, истощивъ ее и породивъ всеобщее уныніе, надолго лишило Н. и. какъ матеріальной, такъ и духовной почвы, на которой оно могло бы развиваться самостоятельно. Поэтому въ теченіе XVII и половины XVIII вв. въ Германіи господствуетъ подражаніе нарядному и напыщенному рококо. Рококо господствуетъ и въ архитектурѣ, которая служитъ расточительнымъ затѣямъ князей, воздвигающихъ цѣлый рядъ дворцовъ и театровъ, и въ скульптурѣ, которая занята изысканными орнаментами и статуями, олицетворяющими всѣ пороки и добродѣтели и возсоздающими съ аллегорическою цѣлью всю древнюю мифологію. Рококо царствуетъ и въ живописи, которая тоже отражаетъ манерный стиль французскихъ живописцевъ. Нѣкоторую самостоятельность еще обнаруживаетъ живописецъ І. фонъ-Зандрартъ и образовавшійся подъ влияніемъ нидерландцевъ самый видный архитекторъ и ваятель эпохи—Андрей Шлютеръ, положившій начало нынѣшнему художественному значенію Берлина, который ранѣе другихъ оправился отъ тяжелой войны. —Возрожденіе Н-аго и-а въ Германіи начинается со второй половины XVIII в., когда выступаетъ со своими сочиненіями Винкельманъ, показавшій художникамъ греческое искусство. Научныя изысканія, произведенныя на почвѣ Греціи, а также точныя описанія памятниковъ, имѣли важное значеніе въ томъ отношеніи, что вмѣсто римскаго подражанія, извѣстнаго ранѣе, теперь обратились къ греческому первообразу. Приобрѣтенныя изъ изученія эллинскаго искусства свѣдѣнія и взгляды удалось провести въ жизнь выдающемуся архитектору, К. Ф. Шинкелю. Л. фонъ-Кленце принадлежалъ тоже къ классическому направленію, но болѣе римскаго оттѣнка. Самое большое влияние въ области скульптуры оказывалъ на современниковъ обратившійся къ классическому источнику италіанскій ваятель Канова. Въ Германіи сильнѣе всего его влияние отразилось на Данекерѣ. Въ противоположность идеалисту Данекеру, І. Г. Шадовъ явился поборникомъ направленія реального, которое утвердилось въ школѣ Берлинской и достигло окончательнаго развитія въ работахъ Х. Рауха. Въ живописи новое классическое направленіе нашло отраженіе въ произведеніяхъ Рафаэля Менгса, а Асмусъ Карстенсъ своими картинами и рисунками, полными благородной простоты, придавъ направленію яркое выраженіе. Новѣйшій толчокъ Н-му и-у былъ данъ послѣдователями романтизма, который думалъ возродить невѣдомую и темную для тогдашнихъ умовъ средневѣковую старину и вызвать къ новой жизни религіозный идеализмъ. Са-

мые видные представители явились въ живописи въ лицѣ Ф. Овербена, П. Корнелиуса, В. Шадова, Шюорра. Главой романтическаго направленія въ скульптурѣ былъ А. Швагальеръ. Поборникомъ романтизма въ архитектурѣ выступилъ Ф. Гертнеръ. —Въ новой Н-ой архитектурѣ, въ связи съ современнымъ теченіемъ жизни, постройки общественныя и частныя преобладаютъ по числу и значенію надъ зданіями церковными, которая вызываютъ главнымъ образомъ дѣятельность архитекторовъ, какъ реставраторовъ. При возведеніи построекъ пользуются различными стилями—готическ., романскимъ или пестрымъ, смѣшаннымъ и, особенно, стилемъ эпохи Возрожденія. Большая часть выдающихся Н-ихъ скульпторовъ новаго времени вышла изъ школы Рауха и продолжаетъ поддерживать историко-реалистическое направленіе. Въ последнее время замѣчается стремленіе къ усилению реализма, ко внесенію живописнаго элемента и, какъ въ архитектурѣ, возрастающее пристрастіе къ Ренессансу. Новая Н. живопись, подобно скульптурѣ, прошла черезъ смѣну классицизма романтизмомъ и реализмомъ и по своимъ особенностямъ распадается на отдѣльныя школы. Школы сѣверныя стремятся къ ясности и реализму, школы южныя—болѣе склонны къ идеализму и фантази. Дальнѣйшія различія обуславливаются выдающимися талантами. Первое мѣсто среди Н-ихъ школъ принадлежитъ школѣ Мюнхенской, основанной въ первой четверти XIX в. Корнелиусомъ. Наряду съ Мюнхенскою школою, занятаго преимущественно выработкой строго-идеалистическаго стиля на монументальныхъ работахъ, стоитъ реалистическая школа Дюссельдорфская, возбужденная къ дѣятельности во второй половинѣ XIX в. В. Шадовымъ. Ниже этихъ школъ стоитъ Берлинская, отличающаяся здравостю направленія. Изъ второстепенныхъ школъ нужно замѣтить школу въ Карlsruэ и Веймарѣ. Усиливающееся живое общеніе между художниками, развивающееся передвиженіе художниковъ, которые легко мѣняють во время своего образованія различныя школы, способствуютъ смяченію различій школъ. Этому же способствуетъ и влияние Бельгіи и Парижа. Колоризмъ, реализмъ и натурализмъ, сильно развившійся въ последнее время во французскомъ и бельгійскомъ искусствѣ, нашель себѣ отраженіе и въ Германіи. Вліяніе Бельгіи сказалось ранѣе всего въ Дюссельдорфѣ, вліяніе Парижа въ Берлинѣ. *Литература: E. Forster* „Geschichte der deutschen Kunst“, 5 Theil, 1851—60; *W. Lübke*, „Geschichte der deutschen Kunst von den frühesten Zeiten bis zur Gegenwart“, 1890.

НѢмецкое море, см. *Сѣверное море*.

НѢмота, см. *речь*.

НѢмцова, Божена, талантливъ представительница народническаго направленія въ новѣйшей чешской литературѣ, род. въ 1820 г., въ 1843 г. выступила на литературное поприще и приобрѣла извѣстность рядомъ стихотвореній, разсказовъ для народа, очерковъ и повѣстей изъ народнаго быта (отмѣтимъ: „Бабушка“, переведенная на русскій яз. и „Горная деревушка“) и этнографическихъ работъ; ум. въ 1862 г. Прекрасно изучивъ жизнь и нравы чеховъ, русиновъ, сербовъ и болгаръ, Н. всегда умѣла въ легкомъ и задумчивомъ разсказѣ обрисовать поэтическія и свѣтлыя

сторони народної жизни и передать читателю глубокія симпатіи къ родному племени, воодушевляющія ее самое. Ср. „Русскій Вѣстник“, 1871 г., т. 93.

Нѣтовцизна, см. *Спасово соласіе*.

Нѣгеръ, Бернгардъ, фонъ, историч. живописецъ, род. въ 1806 г., послѣ поѣздки въ Италію поселился въ Мюнхенѣ и здѣсь исполнилъ, по идеѣ своего учителя Корнеліуса, но, по своей собств. композиціи, картину: „Побѣдный въѣздъ импер. Людовика Баварскаго въ Мюнхенъ“. Въ 1836 г. Н. былъ приглашенъ въ Веймаръ украсить здѣсь въ великогерцогскомъ замкѣ комнату Шиллера. Для нея Н. написалъ цѣлый циклъ картинъ на сюжеты изъ произведеній Шиллера. Имъ же написано для галлерей, посвященной памяти Гёте, 30 фресокъ, иллюстрирующихъ главнѣйшія произведенія Гёте. Ум. въ 1886 г.

Нѣль (nail), англійская линейная мѣра = 2,25 англ. и русск. дюйма = 57 mm.; составляетъ $\frac{1}{4}$ квартера и $\frac{1}{16}$ ярда.

Нѣзмитъ (Nasmyth), Джемсъ, инженеръ, род. въ 1808 г., извѣстенъ изобрѣтеніемъ пароваго молота (1838 г.) и паровой машины для вбиванія свай и изготовленіемъ усовершенствованныхъ телескоповъ. Н. извѣстенъ и какъ авторъ соч. „The moon considered as a planet etc.“, написаннаго имъ вмѣстѣ съ Карпентеромъ.

Нѣзъ (Naas), глав. гор. ирландск. графства Кильдеръ, бывшая резиденція Ленстерскихъ королей; 3803 ж.

Нѣшвилъ (Nashville), главн. гор. сѣв.-америн. штата Тенесси, на р. Кумберлендъ; 3 университета (2—для цвѣтныхъ); 43350 ж. Въ 1864 г. конфедераты потерпѣли здѣсь сильное пораженіе отъ союзныхъ войскъ.

Нѣшва (Nashua), фабричный гор. (хлопчатобумажная фабрика и лесотобойни) въ сѣв.-американск. штатѣ Нью-Гампширъ; 13397 ж.

Нѣшъ (Nash), Томасъ, англійскій поэтъ, род. въ 1564 г., учился въ Кембриджѣ; ум. около 1600 г. Н. приобрѣлъ извѣстность ѣдкими сатирами (на поэта Гарви и пуританъ) и многочисленными поэтическими произведеніями въ прозѣ и стихахъ: „Return of the renowned cavaliero Pasquill of England“, „Pasquill's apology“ и др.

Нѣпансъ (франц. nuance), постепенный переходъ отъ болѣе рѣзкихъ къ болѣе блѣднымъ оттѣнкамъ красокъ; въ переносномъ смыслѣ—эстетическій терминъ, означающій едва замѣтное различіе понятій, познаваемое лишь при извѣстномъ напряженіи мысленія; въ драматич. искусствѣ—тонкія индивидуальныя особенности игры артиста въ данной партіи.

Нюландская губернія, въ Финляндіи, при Финскомъ заливѣ, занимаетъ 10432 кв. в. съ 231773 жит. (22,2 ж. на 1 кв. в.). Главн. гор. губ.-и, а вмѣстѣ съ тѣмъ и всего княж. — Гельсингфорсъ. Ср. *Финляндія*.

Нюрнбергская школа, или *Пегницкое пастушеское Общество* (Pegnitzorden или Orden der Gesell-

schaft der Pegnitzschäfer; Pegnitz—рѣка близъ Нюрнберга), поэтический кружокъ, основанный въ 1644 г. Георгомъ Гарсдѳеромъ и Іоганномъ Клай въ Нюрнбергѣ и представляющій одну изъ волнъ идиллически-манернаго теченія, царившаго въ европейскіихъ литературахъ XVII—го в. Задавшись первоначально цѣлью противодѣйствовать однообразно-разсудочному направленію 1-ой Силезской школы (см. *нѣмецкая литература*) и внести въ поэзію живость и чувство, сохраняя при этомъ родной языкъ въ неприкосновенной чистотѣ, нюрнбергскіе поэты, частью подъ влияніемъ италіанск. академизма, частью подъ впечатлѣніями сантиментальной пастушеской поэзіи, слишкомъ удалились въ область чувства и фантазіи и увлеклись вычурностью и игривостью формы. Самымъ типичн. предстатит. школы по неестественности и мелочности былъ Зигмундъ фонъ-Биркенъ, или Betulius (1626—1681 гг.), достигшій апогея безвкусія въ стилѣ и языкѣ, при полномъ отсутствіи непосредственнаго поэтич. чувства. Хотя писанія нюрнбергскихъ поэтовъ и содѣйствовали до извѣстной степени прогрессу нѣмецк. литературы, съ одной стороны подготавливая своимъ мелочнымъ углубленіемъ въ природу почву для серьезнаго и глубокаго чувства, съ другой стороны содѣйствуя развитію гибкости и выразительности языка, но эта малая доля пользы ничтожна въ сравненіи съ вредомъ, происшедшимъ отъ внесенія въ литературу чуждыхъ и ненужныхъ элементовъ, только задержавшихъ ея естественное развитіе. Вліяніе Н-ой ш-ы прекратилось съ концомъ XVII—го в., но самое Общество существовало и въ XVIII—мъ в. и, реорганизованное въ 1794 г., существуетъ и до сихъ поръ въ формѣ простаго литературнаго общества.—О Н-ой ш-ѣ см.: Adolf Stern, „Geschichte der neueren Litteratur“, т. 3-ий; В. Шереръ, „Исторія нѣмецкой литературы“, т. 1-ый.

Нюрнбергъ, 2-я столица и значительнѣйшій торговый гор. Баваріи (книги, художествен. произвед. и продукты мѣстной промышленности), въ Средней Франконіи, при р. Пегницъ; старинныя укрѣпленія, множество средневѣковыхъ зданій, императорскій замокъ, знаменитая художественно-промышленная школа, институтъ для глухонѣмыхъ и слѣпыхъ, германскій художественный музей и др. художественныя галлерей и коллекціи; обширная промышленность, въ особенности фабрикація такъ назыв. *Н-скихъ товаровъ* (игрушекъ и мелкихъ издѣлій изъ желѣза и стали), карандашей (здѣсь находится извѣстная фабрика Фабера), игральныя карты и пр.; 115980 ж. Въ 1532 г. въ Н-ѣ былъ заключенъ между католиками и протестантами 1-й религиозный миръ, такъ называемый *Нюрнбергскій миръ*.

Нюрупъ (Nystrup), Расмусъ, датскій историкъ лит., род. въ 1759 г., съ 1796 былъ проф. въ копенгагенскомъ унив. по наведѣрѣ исторіи литературы, ум. въ 1829 г. Отличаясь чрезвычайной усидчивостью и трудолюбіемъ, Н. приобрѣлъ извѣстность своей поистинѣ колоссальной ученостью.





О (по-славянски *омъ*), начертаніе простаго гласнаго звука, 15-ая буква русск. алфавита. Круглая форма буквы **О** была заимствована греками изъ финиійскаго алфавита, гдѣ, какъ и въ еврейскомъ, она первоначально представляла изображеніе глаза и назыв. *אין*, т. е. „глазъ“. Въ химіи **О** означаетъ кислородъ (*Oxygenium*); въ географіи, метеорологіи и морскомъ дѣлѣ—востокъ (*Osten*); при ирландскихъ прозвищахъ **О** съ апострофомъ (напр., *О'Коннелъ*) означ. „сынъ“; въ ботанич. классификаціи **О.** есть сокращеніе фамиліи **Ф. Отто**.

Оату, одинъ изъ Сандвичевыхъ остр., съ лучшей гаванью всей группы, Гонолулу; 23068 ж. на 1680 кв. км.

Оаза, рѣка и департам. во Франціи, см. *Уаза*.

Оазисы, или *оазы*, покрытыя растительностью, доступныя обработкѣ и иногда населенныя полосы земли въ пустыняхъ, весьма напоминающія острова среди песчаныхъ морей. Въ Сѣв. Африкѣ они представляютъ окруженныя рядами холмовъ углубленія, гдѣ вода, выпадающая въ скудномъ колич. въ видѣ дождей, собирается и образуетъ небольш. озера и ручьи. **О.** уже съ древнѣйшихъ временъ опредѣляли направленія главныхъ караванныхъ путей и служили мѣстомъ отдыха для проходящихъ по пустынямъ каравановъ. Въ греко-римскую эпоху особенн. извѣстностью пользовались въ Сѣв. Африкѣ, отчасти въ нач. мѣста ссылки, **О-ѣ** Юпитера Аммона (нын. *Сивага*) и, къ зап. отъ него, Аугила (нын. *Уджила*). Въ наст. время извѣстны: **О.** Феццанъ, Туатъ и др.; далѣе, Большой (группа изъ Харгега и Дахеля) и Малый (Фарафрагъ и Бахаригъ) **О.** Въ послѣднее время французамъ удалось создать, путемъ сѣти артезианск. колодецевъ, рядъ новыхъ **О-овъ** въ алжирской части Сахары. Въ централн. Азіи извѣстны **О.**: Хивинскій, Хисарскій и др.

Оахака (*Oajaca*), гористый штатъ на югѣ Мексики, при Великому ок.; населенъ главн. образ. метисами и индѣйцами (761274 ж. на 74546 кв. км.). *Главн. гор.*—**О.**, 27273 ж.

Обволакивающія средства, *Involventia, Emollientia*, смягчительныя средства, которыя, путемъ удаленія соприкосновенія съ наружнымъ воздухомъ, устраняютъ раздраженіе, смягчаютъ боль при ожогахъ, раненіяхъ и пр., для чего особенно пригодны жирныя масла и жирныя вещества вообще; внутрь съ

тою же цѣлью (напр., для смягченія дѣйствія острыхъ и ѣдкихъ веществъ) даютъ всякія сахаристыя, камедистыя, слизистыя вещества, масла, молоко и пр.

Обдорскій край, или *Обдорія*, подъ эт. именемъ разумѣется область, лежащая въ низовьяхъ Оби и Обской губы до части Уральск. горъ, извѣстной подъ названіемъ *Обдорскихъ горъ* (до 5286 ф. в.). Съ 1554 г. **О. к.** входитъ въ титулъ русск. государей.

Обдорскъ (*Позова, Позовой городокъ*, у остяковъ *Полюватъ-валъ*, у самоѣдовъ *Салехаркъ*), гор. Тобольск. г., Березовск. окр., на р. Полуѣ, въ 6 в. отъ впаденія ея въ устье Оби; до 60 домовъ. На ярмарку въ **О-ѣ** остяки и самоѣды привозили въ большомъ количествѣ мѣха, моржовыя клыки и пр. и обмѣнивали ихъ у русск. купцовъ на хлѣбъ, холстъ, серьги, кольца, бусы и пр. Нынѣ торговое значеніе **О-а** перешло къ Туруханску.—**О.** основ. въ 1595 г. на мѣстѣ существовавшаго здѣсь остякаго городка.

Обезпеченіе доказъ, судебное дѣйствіе, ограждающее интересы истца на случай зысканія съ отвѣтчика. Оно допускается лишь по искамъ, оцѣненнымъ въ извѣстн. сумму. Просьба объ **О-и** можетъ быть заявлена или при самомъ предъявленіи иска, или въ теченіе всего слѣдующаго затѣмъ производства, пока не послѣдовало рѣшенія по существу дѣла (въ Прибалтійскихъ губ. и до предъявленія иска, даже до наступленія срока обязательства, если истецъ представитъ доказательства необходимости принятія мѣръ **О-ія**). По векселямъ и по искамъ, основаннымъ на нотаріальн., крѣпостныхъ или явочныхъ документахъ (у мировыхъ и городскихъ судей и у земскихъ начальниковъ также по искамъ нанимателей къ рабочимъ, возникающимъ изъ договора найма на сельскія работы, заключеннаго по договорному листу), судъ не въ правѣ отказать въ **О-и**, если требованіе о томъ было заявлено при самомъ предъявленіи ко зысканію долговаго обязательства; въ остальныхъ случаяхъ удовлетвореніе просьбы объ **О-и** зависитъ отъ усмотрѣнія суда (ср. зак. 3 іюня 1891 г.). Если просьба объ **О-и** заявлена въ такое время, когда нѣтъ засѣданія суда, то предсѣдатель можетъ, въ случаѣхъ безотлагательныхъ, разрѣшить ее единолично; но такое распоряженіе предсѣдателя подлежитъ затѣмъ разсмотрѣнію суда въ ближайшемъ засѣданіи. На опредѣленія суда по предмету **О-ія** исконв. допускаются частныя жалобы отдѣльно отъ апелляціи; жалобы

ети вообще не останавливаютъ приведенія въ исполненіе судебныхъ опредѣленій, но жалобы на опредѣленіе объ отбѣнѣ принятой мѣры О-ія останавливаютъ исполненіе онаго. Оправданный отвѣтчикъ имѣетъ право требовать съ истца вознагражденія убытковъ, причиненныхъ ему О-земъ иска.—Виды О-ія: 1) *Наложение запрещенія на недвиж. имущество*, которое лишаетъ собственника права залога и отчужденія. Истецъ обязанъ указать то имѣніе отвѣтчика, на которое можетъ быть наложено запрещеніе; допускавшееся прежде въ изв. случаяхъ общее запрещеніе на все имущество должника отбѣнено закономъ 26 іюня 1889 г. (временно сохраняютъ силу до 1 іюля 1895 г. общія запрещенія по казеннымъ взысканіямъ и начетамъ). Запрещеніе налагается и снимается мѣстнымъ, по нахожденію имущества, старшимъ нотариусомъ на основ. запретительныхъ и разрѣшительныхъ статей суда. 2) *Арестъ движимаго имущества*, производится судеб. приставомъ или полицией въ силу судеб. опредѣленія; аресту могутъ подлежать находящіеся у грѣтыхъ лицъ имущество и денежныя суммы отвѣтчика. 3) *Поручительство третьихъ лицъ* и 4) *Отобрание подлиски о неимѣздѣ*.—Искъ можетъ быть обезпеченъ не только однимъ, но и ѣсколькими изъ означенныхъ способовъ.

Обезьяны, Simiae, Pitheci, (см. табл. „Обезьяны“), образуютъ первый отр. млекопит., „приматовъ“, и изъ всѣхъ животныхъ наиболѣе походятъ на человѣка. У большинства О-ѣ—кругловатый черепъ, который тѣмъ болѣе сходенъ съ человѣческимъ, чѣмъ моложе животных. Челюсти большей частью высоки, коротки, крѣпки, но съ возрастомъ настолько удлиняются, что лицевой уголъ, равный у человѣка 80—85°, уменьшается у нѣкоторыхъ видовъ до 60°, у другихъ до 45° и даже до 30°. Носъ прямо переходитъ въ губу и только у *Semnopithecus nasicus* значительно выступаетъ на лицѣ. Зубы походятъ на человѣческіе, но не образуютъ замкнутаго ряда; даже у высшихъ О-ѣ клыки настолько выдаются, что между ними и сосѣдними зубами всегда остается промежутокъ. Глаза средней величины или маленькіе и стоятъ ближе другъ къ другу, чѣмъ у человѣка. Наружное ухо безъ сережки, похоже на человѣческое или болѣе заостренное. Шея короткая, тонкая и круглая, туловище выпрямленное; на груди два соска. Характернѣйшая особенность всѣхъ О-ѣ та, что внутренній палецъ заднихъ конечностей можетъ противопоставляться всѣмъ остальнымъ, вслѣдствіе чего О. въ состояніи хватать не только руками, но и ногами. У нѣкоторыхъ изъ нихъ большой палецъ передн. конечностей отсутствуетъ или существуетъ въ видѣ зачатка и не можетъ быть противопоставленъ остальнымъ. Пальцы рукъ и ногъ снабжены частью ногтями, частью ногтями. Переднія конечности часто длиннѣе заднихъ, которыя, подобно тазу и позвоночнику, не приспособлены къ вертикальному хожденію. Бедря очень тонки, и мускулатура ихъ слишкомъ слаба для того, чтобы они могли долго выносить тяжесть тѣла. Высшія О. передвигаются неуклюже, опираясь на наружный край стопы. Естественный способъ передвиженія ихъ—карабканіе. Нѣкоторыя пользуются при этомъ своимъ длиннымъ хвостомъ, которымъ захватываютъ и притягиваютъ

къ себѣ даже мелкіе предметы. Волоса покрываютъ все тѣло, за исключеніемъ отдѣльныхъ мѣстъ на лицѣ, внутренней поверхности ладони и часто также ягодицъ. Нѣкоторые виды отличаются оригинальными украшениями изъ волосъ на головѣ, бородой и особой окраской лица. По внутреннему строенію О. очень близко стоятъ къ человѣку. Черепъ во многихъ пунктахъ сходенъ съ нашимъ, но емкость его (т. е. количество мозга) значительно меньше; кромѣ того мышечные выступы сильнѣе развиты, и челюсти рѣзче выдаются. Мозговья извилины проще. Позвоночникъ состоитъ изъ 7 шейныхъ, 12—14 реберныхъ, 3—7 поясныхъ, 2—5 крестцовыхъ и 3—33 хвостцовыхъ позвонковъ. Лопатки широкія, ключицы очень толстыя, тазъ мало развитъ. У многихъ видовъ необычайно развиты мышцы. Чувство осязанія играетъ у О-ѣ очень важную роль, и потому концы пальцевъ и хватательнаго хвоста одарены необычайно тонкою чувствительностью. Психическія способности О-ѣ, особенно подражательный талантъ, высоко развиты. Нѣкоторые первобытные народы, пораженные сходствомъ въ строеніи тѣла О-ѣ съ человѣческимъ, признали ее за лѣснаго человѣка, который не пользуется способностью рѣчи изъ одной лишь лѣни. О. питаются главн. обр. плодами, отчасти насѣкомыми; въ неволѣ болѣе частью привыкаютъ къ пищѣ человѣка. Онѣ подносятъ пищу ко рту руками или хватательнымъ хвостомъ. Самка обыкновенно мечетъ только одного дѣтеныша. Среди О-ѣ встрѣчаются моно- и полигамны; первыя живутъ въ одиночку, вторыя собираются большими или меньшими толпами, которыми предводительствуетъ старѣйшій самецъ. О. живутъ въ жаркихъ поясахъ и нигдѣ не заходятъ дальше области распространенія пальмъ. Самые сѣверные обитатели—макаки Сѣв. Африки и Гибралтара. Лишь немногіе мелкіе виды О-ѣ обладаютъ нѣжнымъ голосомъ; вообще же онѣ крикливы или визжатъ. Нынѣ существующія О. (ок. 25 родовъ и свыше 230 видовъ) подраздѣляются на 3 подотряда: 1. *Котистыя*, *Acroptithecii* или *Naralidae*, меньшія хорошенькія О., больш. частью покрытыя густою шерстью, съ длиннымъ пушистымъ хвостомъ и кругловатой головой, плоскимъ носомъ съ боковыми ноздрями; уши часто снабжены пучкомъ волосъ; пальцы съ острыми когтевыми ногтями; одинъ только большой палецъ съ плоскимъ ногтемъ; большой палецъ мало или совсѣмъ не противопоставляется прочимъ пальцамъ. Вверху и внизу съ каждой стороны по 5 коренныхъ зубовъ. По величинѣ болѣе частью меньше бѣлки; отличаются необычайной живостью, хотя боязливы, живутъ обществами на деревьяхъ, питаются плодами и насѣкомыми; легко приручима. Мясо ихъ съѣдобно. Встрѣчаются въ тропическ. странахъ Южн. Америки. Сюда относятся: *игрунки*, *Naralidae*, въ числѣ около 30 видовъ, *уститы*, *Narale jacobus*; *игрунка* русоногая, *H. leopina*, и т. д. 2. *Плосконосыя*, *Platyrrhini*, съ очень широкой носовой перегородкой, вслѣдствіе чего ноздри значительно раздвинуты въ стороны; вверху и внизу съ каждой стороны по 6 коренныхъ зубовъ. Всѣ пальцы съ ногтями; большой палецъ никогда не противопоставляется вполне или совершенно недостаетъ. Хвостъ иногда очень длиненъ и приспособленъ для хвата-

ОБЕЗЬЯНЫ. Таблица I.

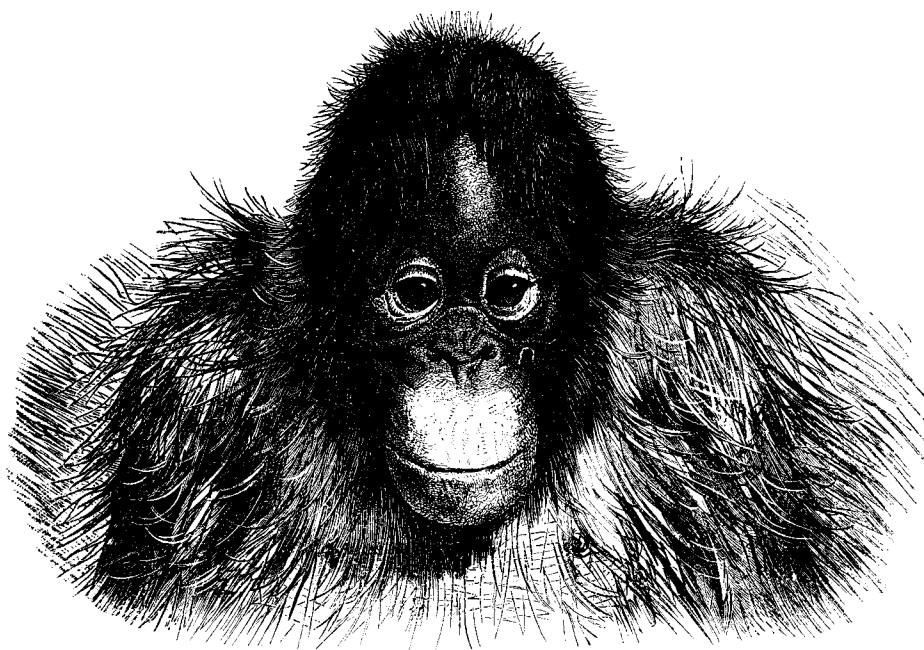

Оранг-утанъ, *Pithecus satyrus*.

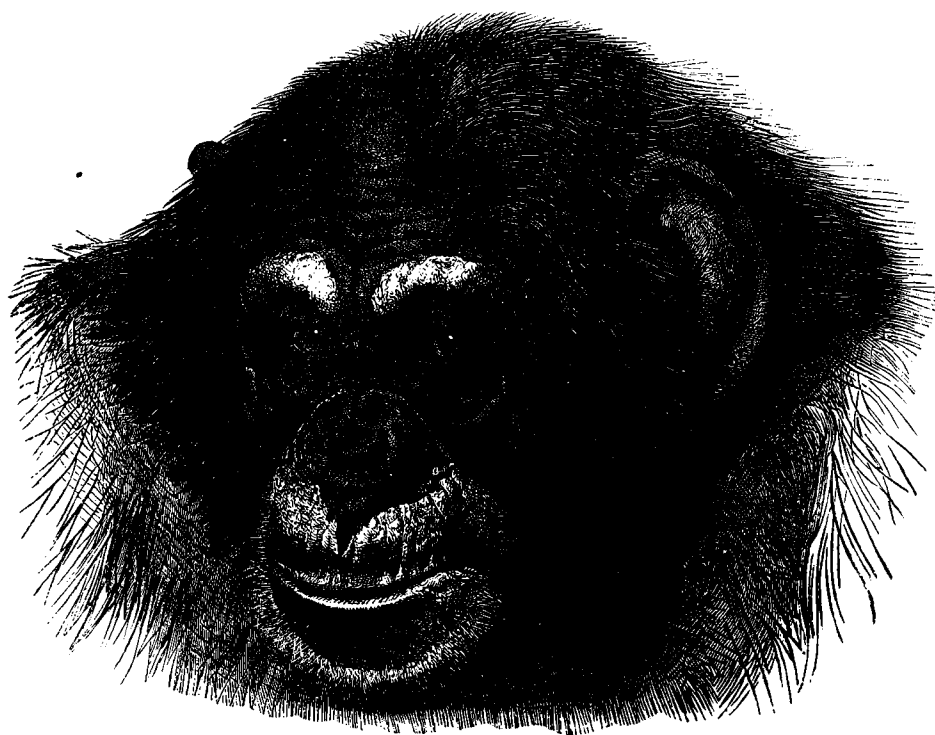

Шимпанзе, *Troglodytes niger*.

ОБЕЗЬЯНЫ. Таблица II.—ОБЕЗЬЯНЫ СТАРАГО СВѢТА.

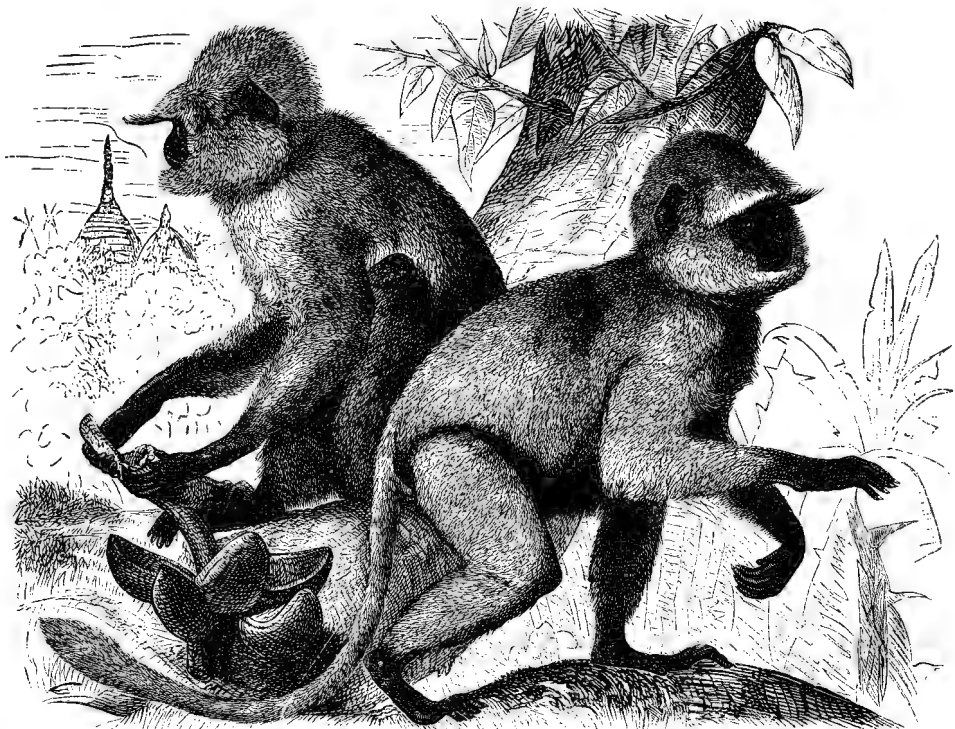

Гульманъ, *Semnopithecus entellus*.

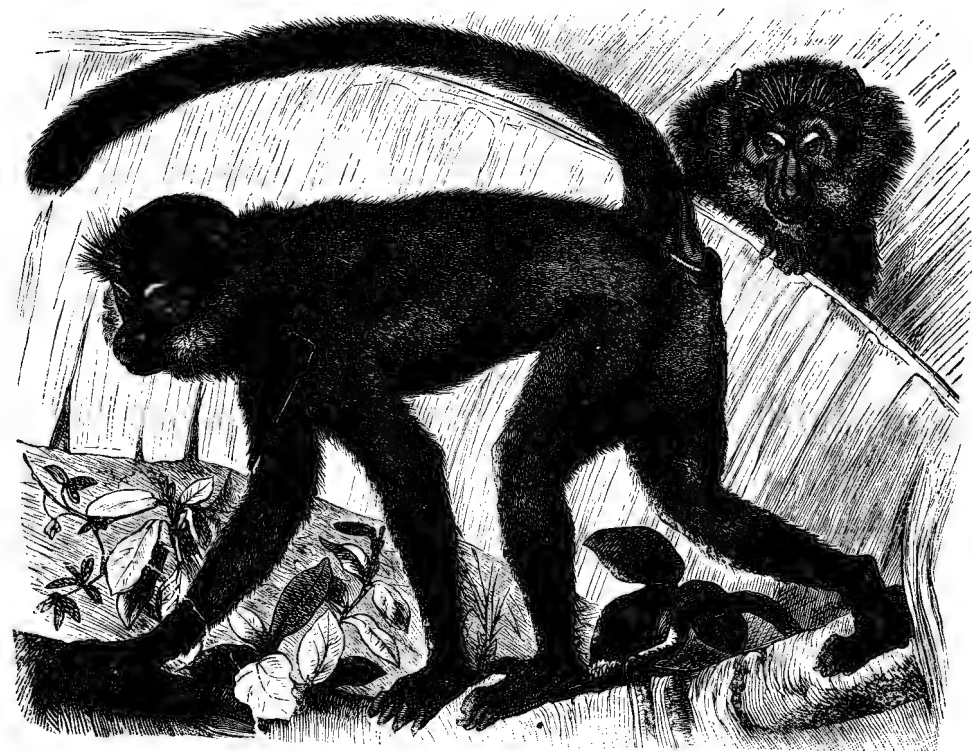

Маргышна, *Cercopithecus fuliginosus*.



Гиббонъ, *Hyllobates Lar*.



Макако, *Macacus Silenus*.



Павіанъ, *Cynocephalus Namadryas*.

ОБЕЗЬЯНЫ. Таблица III. — ОБЕЗЬЯНЫ НОВАГО СВѢТА.



Ревунъ, *Mycetes niger*.

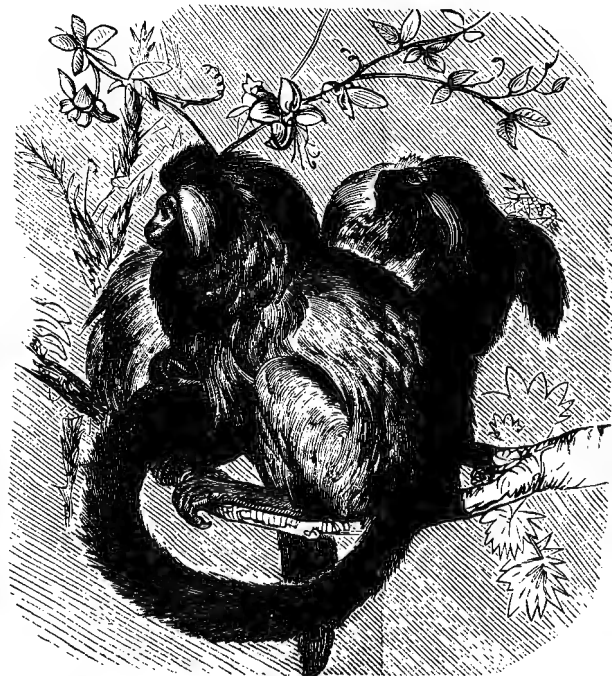

Hapale rosalia.



Brachyurus calvus.



Хвостатая обезьяна, *Pithecia satanas*.



Капуцинъ, *Cebus caucinus*.

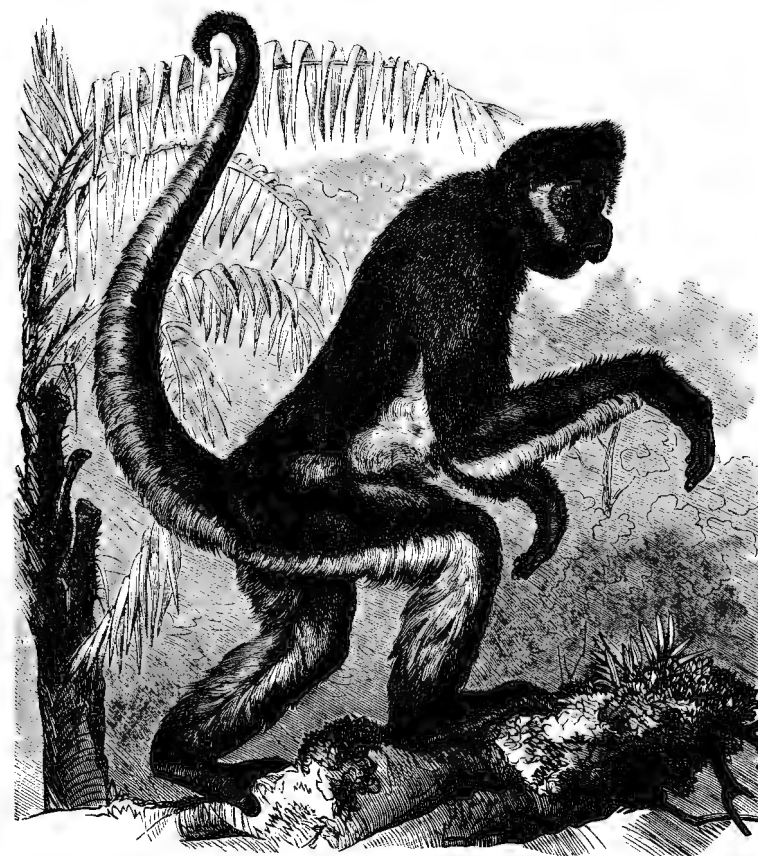

Ateles bartlettii.

вѣя; цѣпляясь имъ другъ за друга, онѣ могутъ образовывать длинныя цѣпи. У многихъ видовъ на лѣзвѣчной кости сидитъ широкій костный пузырь, сообщающийся съ гортанью и необычайно усиливающей голосъ. Особенно этимъ характеризуются *ревуны*, *Muscetes*. П-ны О. встрѣчаются только въ Америкѣ, почему ихъ называютъ также О-ами Нового свѣта. Больш. частью онѣ меньше О-ъ Старого свѣта, не столь дики и живы и легче приручаются. Ихъ дѣлать на два семейства, обнимающія 10 родовъ и около 80 видовъ: а) *пушистохвостыя*, *Pithecidae*: чортова О-а, ночная О-а и др.; б) *чмыркохвостыя*, *Cebidae*: ревуны, сапажу и др. (см. соотв. сл.). 3. *Узконосыя*, *Catarrhini*, съ узкой носовой перегородкой и, вслѣдствіе этого, тѣсно прилегающими другъ къ другу ноздрями. Ближе всего стоятъ къ человѣку; подобно ему имѣютъ въ верхней и нижней челюсти съ каждой стороны по 2 ложныхъ и 3 настоящихъ коренныхъ зуба; но рѣзцы стоятъ не вертикально, а косо впередъ; клыки также сильно выдаются. Лицо больш. частью тоньше и покрыто болѣе короткими волосами, нежели остальное тѣло, такъ что часто можно бываетъ различить усы, бороду и бакенбарды. Длинныя и тонкія конечности. Ноги больш. частью несравненно больше развиты, нежели руки, на котор. большой палецъ существуетъ иногда лишь въ зачаточномъ состояніи; на вѣхъ пальцахъ рукъ и ногъ ногти; хвостъ слабо развитъ, иногда совсѣмъ отсутствуетъ. По мѣсту распространения У-ыхъ наз. О-ами Старого свѣта. Въ молодости легко обучаются, ловко карабкаются и, при помощи палки, ходятъ прямо. Болѣе старые индивидуумы часто очень рѣзко отличаются отъ молодыхъ болѣе развитіемъ челюстей, обладаютъ паразитальной мышечной силой и храбро защищаются палками и камнями. У-ыя распадаются на 3 подсемейства: а) павіаны, *Suaporhithesina*, съ собачьими лицами (выдающаяся морда), щечными карманами и хвостами; 7 родовъ и около 70 видовъ: павіанъ, *Suurocephalus*; мартышка, *Cercopithecus*; макаки, *Inuus*, и др. б) *Semiorhithesina*, съ длинными хвостами и круглыми лицами, безъ выдающейся морды и боковыхъ кармановъ. Сюда относятся только 2 рода (около 40 видовъ): *Colobus* и *Semiorhithesinus*. в) Человѣкообразныя или антропоморфныя О., стоящія ближе къ человѣку, нежели къ прочимъ О-амъ. Сюда относятся 4 рода, обнимающіе 12 видовъ: горилла, *Gorilla*; шимпанзе, *Troglodytes*; орангъ-утанъ, *Pithecus*, и гиббонъ, *Nylobates* (см. соотв. сл.).—Ископаемые остатки О-ы найдены въ третичн. слояхъ Европы, Азии и Америки. Формы тѣ же, что и нынѣ; въ Старомъ свѣтѣ найдены только узконосыя, въ Новомъ—только плосконосыя. Въ костныхъ пещерахъ Бразиліи найдена вымершая форма значительныхъ размѣровъ, *Protolithes*. Въ среднемъ третичномъ періодѣ найдена О-а, сходная съ орангомъ.—*Литература*: *Дарвинъ*, „Происхождение человѣка“; *Audebert*, „Histoire naturelle des singes“; *Bronik*, „Quadrumania“; *Schlegel*, „Monographie des singes“.

Обедь (*Эль-О.*), главн. гор. Кордофана, въ Восточн. Суданѣ; торговля камедью, слоновой костью, золотомъ; 20000 ж.

Обедкохъ, четырехугольная колонна на низкомъ основаніи, сверху немного суживающаяся и закан-

чивающаяся заостреніемъ въ видѣ небольшой пирамиды. О-и были распространены по Нильской долинѣ отъ Нижн. Египта до Нубіи. Происхождение ихъ относится ко времени XV в. до Р. X. и до персидскаго владычества. Большая часть ихъ сдѣлана изъ гранита Ливійскихъ горъ, немногіе изъ известняка и бѣлаго мрамора, и высѣчены изъ цѣлага куска. Поверхность покрыта со всѣхъ сторонъ, иногда только мѣстами, героглифами. О-и имѣли религиозное значеніе, такъ какъ стояли преимущественно передъ храмами. Древнѣйшій маленький О. былъ найденъ въ Мемфисской усыпальницѣ царей 5-й династии и находится теперь въ берлинскомъ корол. музее. Кромѣ того изъ древняго царства извѣстенъ знаменитый гранитный О. въ Гелиополисѣ (20,127 м.). Болѣе многочисленны О-и изъ новаго царства. Объ О-ѣ „*Клеопатрова ила*“ см. отъ сл. О. въ 25 м. высоты, наход. передъ храмомъ св. Петра въ Римѣ, б. привезенъ сюда Калигулой изъ Гелиополиса и поставленъ въ теперешнемъ мѣстѣ папой Сикстомъ V. Другой, въ 45 м. высоты, наход. въ Римѣ около Латеранской базилики, вывезенъ также изъ Гелиополиса Констант. V. Одинъ изъ О-овъ былъ подаренъ Мехметомъ-Али французамъ и находится теперь на площади Согласія въ Парижѣ.

Обервилье (*Aubervilliers*), фабричное мѣстечко во франц. Сенскомъ департаментѣ, въ 8 км. отъ Парижа; фортъ; 19437 ж.

Обергаузенъ, гор. въ прусск. провинціи Дюссельдорфъ, при 8 желѣзн. дор.; каменноугольныя копи, металлург. и химическ. производства; 20375 ж.

Оберландсгерихтъ, въ Германіи вторая судебная инстанція. Гражданское отдѣленіе О-а (*Zivilsenat*) разбираетъ гражданскіе искъ въ апелляціонномъ порядкѣ и разсматриваетъ жалобы на опредѣленія низшей инстанціи (ландсгерихтъ). Уголовное же отдѣленіе (*Strafsenat*) служитъ въ однихъ случаяхъ апелляціонной, въ другихъ—ревізійной инстанціей по отношенію къ ландсгерихту и суду шеффеновъ. Въ Австріи суды второй инстанціи также носятъ названіе О-а. То же было и въ Остзейскомъ краѣ до введенія тамъ Судебныхъ Уставовъ (1889 г.).

Оберонъ (франц. *Auberon*, др.-фр. *Alberon*, соотвѣт. нѣм. *Alberich*), король эльфовъ, супругъ Титаніи, впервые появляется въ ст.-франц. *chanson de geste* конца XII в.: „*Huon de Bordeaux*“, принадлежащемъ къ циклу сказаній о Карлѣ V. и перелланномъ въ слѣдствіи въ народный прозаич. романъ. Изъ этого романа О. перешелъ къ англійскимъ писателямъ Чосеру, Шекспиру („Сонъ въ лѣтнюю ночь“) и Спенсеру и послужилъ сюжетомъ для романтич. поэмы Виланда „Оберонъ“. Изъ послѣдней заимствовано либретто для оперы Вебера того же имени.

Оберъ (*Auber*), Даніель Франсуа Эспри, знаменитый французскій композиторъ, род. 29 янв. 1784 г. въ Казнѣ (въ Нормандіи), имѣлъ съ дѣтства склонность къ музыкѣ, но по семейнымъ обстоятельствамъ началъ специально заниматься ею сравнительно поздно; учителями его были Бозальдіе и Керубини; произведенія О-а, впервые сдѣлавшія ему имя—„Придворный концертъ“ (1818 г.) и „Снѣгъ“ (1823 г.)—носили на себѣ именно отпечатокъ Керубиниевскаго вліянія, отъ котораго, впрочемъ, О. въ слѣдствіи оторвался, сдѣлавъ значительный шагъ впередъ въ

области оперной композиции по сравнению съ своимъ учителемъ; заимствовать отъ него чистоту стиля и стройную ясность изложения и фактуры, О. также далеко опередилъ его и въ другомъ отнош. — въ области музыкальной драматикѣ и силы оперныхъ образовъ, лучшимъ доказательствомъ чего служить самая сильная изъ оперъ О-а, держащаяся до нашего времени на репертуарѣ — „Фенелла“ („La muette de Portici“); ансамбли и финалы этой оперы, даже для нашего времени, значительно болѣе богатаго сильными драматически-музыкальными произведеніями, представляются преисполненными драматической силы и шеголяютъ такими массовыми эффектами, которые для второй четверти нашего вѣка были поразительны. Но еще болѣе сдѣлалъ для искусства своей родины О. въ области жанра комической и лирической оперы; тамъ среди его произведеній можно назвать не только такія талантливыя вещи, какъ „Бронзовый конь“ и „Черное домино“, но и такіе перлы оперной композиціи, какъ „Фра-Дьяволо“ — произведеніе, по справедливости поставляемое наряду съ лучшими классическими образцами этого жанра. Опера „Фра-Дьяволо“, главная заглавная партія которой всегда была до нашего времени боевымъ конькомъ такихъ великихъ пѣвцовъ, какъ, напр., Нодени, отличалась столько же мелодическими красотою, сколько и достоинствами разработкѣ основныхъ идей; музыкальные образы ея, чистые до прозрачности, граціозные и изящные, являютъ собою продуктъ высокаго композиторскаго мастерства. Будучи истиннымъ французомъ, О. не могъ не сдѣлаться компонистомъ прежде всего національнымъ. Компонировалъ О. до глубокой старости; но послѣднія его произведенія уже не имѣли прежнихъ достоинствъ; такова, напр., опера его „Le premier jour de bonheur“, оконченная въ 1868 г. и оказавшаяся довольно слабымъ произведеніемъ. О. умеръ въ 1871 г., 13-го мая.

Обжалованіе судебныхъ рѣшеній, опредѣлений и приговоровъ имѣетъ цѣлью полную или частич. отмѣну ихъ высшимъ судомъ. Въ зависимости отъ того, какое именно постановленіе низшаго суда является предметомъ жалобы, О. производится въ порядкѣ частномъ, апелляціонномъ или кассационномъ. Въ частномъ пор. обжалуются постановленія суда по какому-ниб. частн. вопросу, напр. по принятію мѣръ для обезпеч. иска; разрѣшая возбужденный частн. жалобой вопросъ, высшій судъ не входитъ въ разсмотрѣніе всего дѣла. Если же предметомъ жалобы является самое рѣшеніе суда, то жалоба приноситѣ *апелляціонная* или *кассационная*, смотря по тому, обжалуются ли рѣш. *неокончательное* или *окончательное*. За нѣкот. исключ. рѣшенія низшихъ судебныхъ инстанцій считаются неокончательными въ томъ смыслѣ, что участв. въ дѣлѣ лицамъ предоставлено право О-ія ихъ въ высшую инстанцію, которая пересматриваетъ въ этомъ случаѣ дѣло и постановляетъ свое рѣшеніе; это рѣш., утвѣрждается ли имъ рѣшеніе низш. суда или постановляется новое, считается уже окончательнымъ. Такой порядокъ О-ія назыв. *апелляціей*. Отличит. черта *кассационнаго* порядка, принимаемаго къ окончательн. рѣшеніямъ, заключа. въ томъ, что высшая (кассационная) инстанція, не разсматривая дѣла по существу, повѣряетъ лишь его

юридич. сторону, т. е. разсматриваетъ, насколько правильно были примѣнены законы къ обстоят. дѣла, и затѣмъ либо оставляетъ жалобу безъ послѣдствій, либо отмѣняетъ обжалован. рѣшеніе, но при этомъ собственн. рѣшенія не постановляетъ, а обращаетъ дѣло для новаго разсмотрѣнія по существу въ другой судъ, равной степени съ постановившимъ первонач. рѣш. — Всякая жалоба подается въ указ. закономъ срокъ въ судъ, постановившій обжал. опред. или рѣш., а онъ представляетъ ее въ тотъ высшій судъ, разсмотрѣнію котораго она подлежить и на имя котораго пишется. Срокъ исчисляется со дня объявленія обжал. постановленія, если же оно не было объявлено — со врем. исполненія обжал. дѣйствія; срокъ О-ія уголовн. приговоровъ исчисл. со дня, слѣдующаго за объявл. приговора. — *Апелляц. жалоба* можетъ быть принесима стороною во всѣхъ случаяхъ, когда она находитъ рѣшеніе суда неправильнымъ, при чемъ безразлично, въ чемъ апелляторъ видитъ неправильность: въ фактич. или юридич. сторонѣ дѣла. Во всякомъ случаѣ онъ долженъ мотивировать свою жалобу. Апел. жалобу мож. принести и не участв. въ дѣлѣ лицо, если рѣшеніемъ нарушены его права (рѣш. гр. кас. деп. 1869 г. №15). Отличіе апел. производства отъ первонач. сост. въ томъ, что оно ограничено предѣлами апел. жалобъ. Поэтому, если, напр., рѣшеніе постановлено противъ 2 отвѣтчиковъ, и одинъ подалъ жалобу, высш. судъ долженъ разсмотрѣть дѣло лишь въ отнош. апеллятора и не мож. отказать въ цѣломъ искѣ (рѣш. гр. кас. деп. 1872 г. №59). По *граждан.* дѣламъ неокончат. считаются: а) рѣшенія по искамъ цѣною выше 30 р. или не подлежащимъ отѣнкѣ миров. судей и гминныхъ судовъ, б) рѣш. по тѣмъ же искамъ земск. начальныхъ и городск. судей, в) рѣш. закавказ. мир. судей, когда искъ выше 100 р. и *вся* рѣш. уѣздныхъ членовъ окр. суд. Апелляц. инстанцію для 1-ой группы представляетъ *миров. съездъ*, для 2-ой — *уѣздный*, для 3-ей — *окружн. судъ*; срокъ О-ія во всѣхъ этихъ случ. — 1 мѣс. Далѣе, апелляціи подлежатъ *вся* рѣш. окружн. суд.; они обжалуются въ *судебн. палату*. Срокъ О-ія для дѣлъ, производивш. въ сокращ. пор., 1 мѣс., для прочихъ — 4 мѣс. Срокъ не счит. пропущеннымъ, если до 12 ч. ночи послѣдн. дня жалоба получена въ ближ. къ суду почт. конторѣ (рѣш. гр. кас. деп. 1872 г. №369). Предъявленіе новыхъ требованій въ апелляціи не допускается. Право повѣреннаго на ходатайство въ апел. порядкѣ должно б. выражено въ довѣренности. Апел. жалоба, къ которой прилагаются копіи по числу лицъ, сост. съ апелляторомъ въ спорѣ, пиш. на герб. бумагѣ и подлежитъ оплатѣ судебн. пошл. (по 50 к. со 100 р.). Въ случ. подачи жалобы по истеч. срока, она *возвращается* просителю и считается какъ бы не поданной; но, если просрочка произошла по винѣ суда, почты и т. п., можно въ теч. 2 нед. предъявить въ судъ просьбу о восстановленіи права апелляціи. Въ случ., когда 1-ой инст. является особ. прис. судебн. палаты, жалоба приноситѣ въ гражд. кас. деп., а когда 1-ая инст. — соед. прис. 1-аго и гражд. кас. д-та, въ общ. собр. кассационныхъ и 1-аго деп. сената. Срокъ — 4 м. — Наконецъ, апелляціи (въ 4-ый департаментъ сената) подлежатъ рѣш. коммерч. су-

довъ на сумму: въ столицахъ—свыше 3000 р., въ проч. мѣст.—отъ 1500 р. Сторона, недовольная рѣш., должна заявить о семъ въ теч. 8 дней, а по дѣламъ фрахтовымъ, конкурен. и вексельн.—въ теч. 3 дн., при чемъ взыскивается въ залогъ правой апелляціи 60 р. Срокъ 0-ія—2 мѣс., по дѣл. фрахт., конк. и векс.—1 мѣс.—Апелляція на рѣш. третейскаго суда, по общ. правилу, не допускается.—По *уголовн.* дѣламъ срокъ апелляціи во всехъ случаяхъ—2 нед. Апел. инстанціи тѣ же, что и по гражд. дѣл.; только на неоконч. приговоры суд. палаты, т. е. постановл. ею въ кач. 1-ой инст. и безъ уч. сослови. представителей, апел. отзѣвы приносятся въ уголов. кассац. деп-тъ. Изъ приговоровъ миров. и город. судей, зем. нач. и гмин. судовъ не подлежат. апелляціи лишь окончат., т. е. присужд. къ ввѣщенію, замѣч., выговору, штрафу не свыше 15 р., аресту не св. 3 дней, вознагражденію за вредъ не св. 30 р.—Изъ пригов. окружн. суда апелляціи подлежатъ лишь приговоры, постановленные безъ уч. присяж. засѣд. Отзѣвъ приносится лично или чрезъ защитника, словесно или письменно. Кромѣ подсудим. ичести. обвинителя право апел. отзѣва принадлежитъ гражд. истцу и тѣмъ лицамъ, на коихъ обращено взысканіе вознагражд. за вредъ и убытки, причин. преступл., но лишь по предм. вознагражденія. Срокъ не счит. пропущ., если до его истеч. отзѣвъ отправленъ по почтѣ. Въ случ. пропуска срока по уважит. причинамъ, восстановление его зависитъ отъ суда, постановивш. приговоръ. Каждый изъ подсудимыхъ—соучастниковъ можетъ присоединиться къ отзѣву, поданному однимъ изъ нихъ, о чемъ заявл. суду въ теч. апел. срока; если же отъ подачи отзѣва до истеч. срока остается мен. 3 дней, то—въ теч. 3 дней. Изъ общ. правила, что апелляція останавлив. исполненіе обжалов. рѣшенія, допускаются нѣкот. исключ., напр. это не относ. къ пригов., освобождающ. подсудим. изъ-подъ стражи.—Смѣшанный *апелляц.-кассационный* порядокъ 0-ія установленъ закономъ для рѣш. *золотныхъ судовъ*. Жалобы приносятся въ теч. 30 дней земск. начальн., а тотъ обязательно представляетъ тѣ изъ нихъ, коими обжалуется тѣлесн. наказ., арестъ свыше 3 дней, штрафъ отъ 5 р. или гражд. рѣш. отъ 30 р., уѣздн. съѣзду. Съѣздъ, въ случ. отмѣны рѣш. вол. суда, или постановляетъ новое, или передаетъ дѣло для разсмотр. другому вол. суду.—*Частныя жалобы* допускаются закономъ только въ тѣхъ случ., когда совмѣстное съ апелляціей по сущ. дѣла 0. частныхъ опредѣленій или дѣйствій суда представляется неудобнымъ или невозможнымъ. Таковы жалобы на т. н. пресѣкательныя опредѣленія суда, напр. о принятіи исков. прошенія, на дѣйствія, требующія безотлагат. исправленія, напр. на неправ. взятіе подсудим. подъ стражу, на опред., не имѣющія ничего общаго съ сущностью дѣла, напр. жалоба свидѣтеля на неправ. налож. штрафа за неявну. Высшія инстанціи въ порядкѣ частн. 0-ія тѣ же, что и въ апелляціон., при чемъ опредѣленія ихъ, по общ. прав., дальнѣйш. 0-ю не подлежатъ. Срокъ 0-ія для общ. судовъ, за нѣк. искл., 2 нед., для коммерч.—3 дн., для проч.—7 дн. Подача жалобъ на медлен. произв., а въ общ. судахъ и на неправ. взятіе подъ стражу—срокомъ не ограничена. Жалобы

на медленность и на неприн. просьбы или отзѣва, вопреки общ. правилу, подаются непосредств. въ высшій судъ. Въ общ. судахъ жалоба пиш. на герб. бум. (также въ коммерч.) и съ прилож. копій, если касается правъ противной стороны. Принести частн. жалобу мож. и повѣренный, хотя бы въ довѣренности не было о томъ упомянуто (рѣш. гр. кас. деп. 1869 г. № 963). Частн. жалоба не останавлив. ни производства дѣла, ни исполн. обжал. опредѣленія, за нѣк. искл.—напр., когда это признаетъ необходимымъ самъ судъ.—Что кас. 0-ія *смѣст. дѣйстѣй*, то на дѣйствія полиціи жалобы приносятся прокурору, на дѣйствія слѣдователя—суду.—*Кассационныя жалобы* или *просьбы объ отмѣнѣ окончат. рѣш.* могутъ б. приносимы, когда есть поводъ къ кассаци. Достаточнымъ поводомъ законъ счит.: 1) явное нарушеніе или неправ. толков. закона судомъ, постановившимъ рѣш., 2) наруш. имъ существ. обрядовъ судопроизводства, 3) наруш. имъ предѣловъ вѣдомства или власти. Но только при своевремен. заявленіи на судъ о допущенномъ наруш. закона сторона приобретаетъ право ссылаться на него, какъ на основаніе къ отмѣнѣ пригов. (рѣш. угол. кас. деп. 1882 г. № 1). Въ *гражд. дѣлахъ* законъ допуск. еще подачу въ кассац. порядкѣ *просьбы о пересмотрѣ рѣшеній* въ случ. открытія *новыхъ обстоятельствъ*, или обнаруженія *подлога* въ актахъ, на коихъ рѣш. основано, или, наконецъ, когда рѣш. нарушаетъ права не участвовавш. въ дѣлѣ лицъ. Къ кассац. жалобѣ прилагаются копія обжал. рѣш. и всея документа, на коихъ она основана. При подачѣ кассац. жалобъ въ сенатъ требуется представленіе кассаторомъ залогомъ; залогъ по жалобѣ, оставленной безъ уваж., обрац. въ казну, въ противн. случ. возвращается. *Прѣсбы* объ отм. рѣш. миров. судей и гминныхъ судовъ приносятся въ миров. съѣздъ, объ отм. рѣш. зем. нач. и гор. суд.—въ уѣздн. съѣздъ, объ отм. рѣш. уѣздн. съѣзда—чрезъ уѣздн. члена окружн. суда въ губерн. присутствіе. Срокъ во всехъ этихъ случ.—1 м. *Прѣсбы* объ отм. рѣш. миров. съѣзда приносятся чрезъ нѣпрем. члена съѣзда въ гражд. кас. деп-тъ. Требуется залогъ въ 10 р. Срокъ—4 мѣс. *Прѣсбы* объ отм. оконч. рѣш. закавказск. миров. судей и рѣш. окр. судовъ, постановл. ими по апел. отзѣвамъ на рѣш. миров. судей, принос. въ Тифлис. судебн. пал. Въ 1-омъ случ. залогъ—5 р., во 2-омъ—20 р. *Прѣсбы* объ отм. рѣш. *судебныхъ палатъ* приносятся въ гражд. кас. деп-тъ. Залогъ—100 р. Срокъ—4 мѣс.—Для 0-ія въ кассац. пор. *уголовн.* пригов. срокъ—2 нед. *Прѣсбы* объ отм. оконч. пригов. приносятся въ тѣ же суды, что и по гражд. дѣламъ, только мѣсто гражданскаго заступаетъ уголов. кассац. деп. сената. Сюда же приносятся жалобы на окончат., т. е. постановл. съ уч. прис. засѣд., пригов. окружн. судовъ. Въ отлич. отъ гражд. дѣл., принесеніе касс. жалобы останавлив. исполн. пригов. Не останавливается исполн. пригов. миров. или уѣздн. съѣзда или общ. суд. мѣстъ о денежн. взыск., а исполн. ихъ приговора, присуждающаго къ содерж. подъ стражей, останавливается только по представленію осужденнымъ залогомъ. Допуская кассац. 0. лишь противъ оконч. пригов., слѣдов., когда апел-

ляция уже невозможна, законъ, кромѣ того, постановляетъ, что тотъ, кто не подалъ апел. отзыва или протеста (О., исходящее отъ лицъ прокурорск. надзора) на неоконч. пригов. окр. суда, не мож. просить объ отм. оконч. по тому дѣлу приговора суд. пал., если ею утверждёнъ пригов. окр. суда (907 ст. Уст. уг. суд.). На пригов. особ. прис. прав. сената кассац. жалобы приносятся въ общ. собраніе кассац. департаментовъ. — Когда приговоръ въ установлен. срокъ не обжалованъ (или жалоба, принес. въ кассац. пор., оставлена безъ послѣдствій), онъ *вступаетъ съ закон. силу*, т. е. подлежитъ немедл. исполненію. Но законъ, предвидя возможность роковыхъ судебн. ошибокъ, допускаетъ подачу *просьбы о возобновленіи дѣла* осужденными или ихъ родственниками, если они могутъ сослаться на одно изъ обстоятельство, указ. въ ст. 935 Уст. уг. суд. Сюда относ., напр., осужденіе за убійство чело-вѣка, оказавшагося потомъ живымъ, дозанные по суду корыстн. виды судей и т. п. Просьба приносится въ уголов. кас. деп-тъ, котор., въ случ. признанія ея уважительной, обращаетъ дѣло въ надл. судъ. — Приговоры *верховн. упол. суда* О-ю не подлеж.; допускается лишь подача просьбы о помилованіи или облегч. участи осужденныхъ, представляем. чрезъ министра юст. на Высоч. усмотрѣніе.

Обида личная, умышлен. униженіе кого-либо посредствомъ оскорбляющаго самолюбіе нарушенія общепринятыхъ нормъ обращенія. О. можетъ быть нанесена лишь въ присутствіи лица, къ которому относится; *заочная* брань не счит. обидой. По разъясн. сената (рѣш. 1869 г. № 1053) оскорбленіе счит. заочнымъ, стало быть не наказуемымъ, и въ томъ случ., когда обвиняемый *поручилъ* кому-либо передать свои слова оскорбленному. Но О. не счит. заочной, если кто-либо оскорбленъ насчетъ членовъ своей семьи, хотя бы и отсутствующихъ или даже умершихъ. Всякое лицо можетъ быть привлечено къ отвѣтств. за О-у, кромѣ родителей, супруга или лица, имѣющихъ дисциплин. власть надъ обиженнымъ. По способу совершения О. дѣлится на 1) О. словомъ или на письмѣ, 2) О. дѣйствіемъ и 3) О. путемъ печати. Къ О-ѣ *слово* относ. и О. символическая, поср. знаковъ. Назв.—арестъ до 15 дн. или штрафъ до 50 р. То же наказаніе полагается за О-у *дѣйствіемъ*, если поводъ къ О-ѣ былъ данъ самимъ обиженнымъ, въ противн. случ.—арестъ до 1 мѣс. О. (слов. или дѣйств.) квалифицируется и карается строже, если нанесена съ *заранѣе обдум. намѣреніемъ*, или въ публичн. мѣстѣ, или лицу, имѣющему право на особов. уваженіе, или мужчиной лицу женск. пола. О. счит. особ. тяжелой, если состояла въ нанесеніи тяжкихъ побоевъ или нанесена родственнику по восход. линіи. Не наказ. О., если обиженный самъ нанесъ обидчику равную О-у. Оскорбит. отзывъ о комъ-либо *съ печати*, содержащій злословіе или брань, но безъ указанія опредѣленнаго позорящаго факта (въ противн. случ. преступленіе составл. *диффамацию*), наказ. штрафомъ до 300 р. и арестомъ 7 дн.—3 мѣс. или тюремн. заключ. 2—8 мѣс. (130—138 Уст. о нак., 1533, 1544, 1039—1044 Улож. о нак.).

Обидье (Aubigne), Теодоръ Агриппа д' (латинизир. имя Albinus), одинъ изъ видныхъ дѣя-

телей протестантск. движенія во Франціи конца XVI и нач. XVII стл., род. въ 1552 г. въ старин. дворянск. семьѣ, воспитывался въ строго-кальвинистскомъ духѣ и получилъ прекрасное научное образованіе, отчасти подл. руководствомъ извѣстн. Беза въ Женевѣ; въ 1569 г. участвовалъ въ сраженіи при Жарнакѣ, въ рядахъ гугенотовъ; послѣ Варолюмевской ночи (1572 г.) бѣжалъ изъ Парижа и въ послѣдствіи, встрѣчаясь съ Генрихомъ Наваррскимъ при дворѣ Катерины Медичи, приобрѣлъ дружеское расположеніе этого короля и убѣдилъ его снова перейти въ протестантство. Когда Генрихъ Н., по салическому закону, наследовалъ въ 1589 г. франц. тронъ, О. храбро сражался въ рядахъ его приверженцевъ противъ войскъ „католической лиги“ и оказалъ ему существенную помощь въ занятіи престола. Не одобряя въ душѣ новой измѣны короля „женевскому“ вѣроисповѣданію, онъ оставался, тѣмъ не менѣе, преданнымъ ему, занималъ различныя военно-административныя должности въ провинціяхъ Франціи, на досугъ же отдавался литературн. занятіямъ. Послѣ смерти короля (1610 г.), преслѣдуемый сильной католической партіей при дворѣ, онъ переселился въ Женеву, гдѣ и ум. въ 1630 г. — Глубоко убѣжденный и стойкій адептъ реформатскаго движенія, О. въ своихъ произведеніяхъ раскрываетъ всю нравствен. несостоятельность современныхъ ему дѣятелей и лозунговъ католицизма и указываетъ на неизбежныя побѣды новой религіозной формации. Важн. произв. О.: „Histoire universelle 1550—1601“, гдѣ онъ, съ неслыханной до того смѣлостью, описываетъ событія 2-ой полов. XVI стл. (въ 1620 г. оно было предано сожженію по указу парламента); какъ въ дополненіемъ является его автобиографія: „Histoire secrète, écrite par lui-même“; оба эти сочиненія представл. весьма важныя источники для изученія исторіи эпохи Генриха IV. Полное собр. его соч. изд. Réaume'омъ и Caussade'омъ, Paris, 1873.

Obitus, торжественное аупокое служеніе у католиковъ.

Обиходъ, въ церк. языкѣ нотная книга, по которой совершается церковное пѣніе.

Облапа представляютъ скопленія микроскопическихъ водяныхъ капель или т. наз. туманныхъ пузырьковъ, имѣющихъ тонкую водяную оболочку, внутри которой заключенъ воздухъ. Благодаря своей незначительной величинѣ эти капельки или пузырьки очень легки, и достаточно очень слабого вѣтра, чтобы заставить ихъ подняться или держаться въ воздухѣ, „парить“, не падая внизъ. Причина образованія облаковъ слѣдующая. Въ воздухѣ всегда находится большее или меньшее количество водяныхъ паровъ, которое, въ случаѣ охлажденія массъ воздуха, можетъ сдѣлаться болѣе чѣмъ достаточнымъ для его насыщенія, и тогда часть паровъ выдѣлится въ капельно-жидкомъ состояніи, образуя капельки или туманные пузырьки. Если температура воздуха ниже 0°, то эти послѣдніе могутъ превратиться въ мелкіе ледяные кристаллики (снѣжинки), — такой составъ имѣютъ, вѣроятно, самыя высокія, поднимающіяся выше 6000 м., т. наз. перистыя О., cirrus. Количество О-овъ (облачность), видимыхъ на небѣ, обозначаютъ цифрами отъ 0 до 10, при чемъ 0 обозначаетъ совершенно

чистое небо, 1—десятая часть покрыта 0-ами, 10—все небо покрыто 0-ами и т. д. Наибольшая облачность въ Европѣ и Россіи—послѣ полудня, а во многихъ мѣстахъ также рано утромъ, наименьшая — около 10 ч. утра и вечеромъ. Среднюю облачность высчитываютъ за отдѣльный мѣсяцъ (мѣсячная облачн.) или за годъ (годовая). Линіи, соединяющія мѣста съ одинаковой (годовой или за известный мѣсяцъ) облачностью, наз. *изонетами*.

Область, административ. территориальная единица Кавказскаго края, Сибири и владѣній Россіи въ Сред. Азій. О. дѣлится на уѣзды, округа или приставства.

Область Войска Донскаго, см. *Донскаго В. Земля*.

Облигаціи, безыменные долговыя обязательства, выпускаемыя государствомъ, органами мѣстн. самоуправленія, акціонерными компаниями, кредитными учрежденіями и т. п. Существенно различіе между 0-ей и акціей состоитъ въ томъ, что владѣлецъ первой, *облигаціонеръ*, является кредиторомъ учрежденія или предпріятія, имѣющимъ лишь право на полученіе опредѣленнаго и неизмѣннаго ссуднаго процента, тогда какъ акціонеръ выступаетъ въ роли участника предпріятія, въ предѣлахъ своего пая пользующагося дивидендомъ и раздѣляющаго рискъ предпріятія. О. погашаются въ теченіе болѣе или менѣе продолжительнаго времени посред. тиража. При отсутствіи общаго закона право выпуска 0-ей для частныхъ обществъ и компаній опредѣляется ихъ уставами, утвержденными правительствомъ.

Облитерація, закрытіе нормально существующей въ тѣлѣ полости вѣдствие органич. сращенія ея стѣнокъ, напр. О. пупочныхъ сосудовъ послѣ рожденія.

Обличительное богословіе, наука, содержащая въ себѣ критическое изученіе догматическихъ отличій другихъ христіанскихъ вѣроученій отъ православія и обличеніе ихъ.

Обломовщина, терминъ, позаимствованный впервые Добролюбовымъ изъ ром. Гончарова „Обломовъ“ и являющийся, согласно указанію самого автора (очеркъ „Лучше поздно, чѣмъ никогда“), выраженіемъ того состоянія застоя, мертвящей рутины и общественной апатіи, въ которое погружена была русская жизнь въ изображаемую имъ эпоху; состояніе это, картину котораго даетъ Гончаровъ въ обстановкѣ, окружающей его героя („Сонъ Обломова“), и создало на русской почвѣ типъ Обломова, какъ воплощеніе мечтательной лѣни и нерѣшительности, доходящей до полной инертности.

Обманъ, т. е. умышленное возбужденіе ложнаго представленія о предметѣ, имѣетъ двоякое юридич. значеніе: съ одной стороны, при наличности изв. условий, О. является дѣяніемъ наказуемымъ, составляетъ преступленіе; сюда относ. въ особ. *мошенничество* и *подлогъ*; съ другой стороны, весьма важно вышленіе 0-а на силу юридич. дѣлѣнокъ. Кромѣ тѣхъ случаевъ, гдѣ О. выступаетъ въ формѣ преступленія, по самому существу своему влекущаго за собою ничтожность дѣлки (см., напр., Улож. о нак., ст. 1688 и 1689), законъ нигдѣ не даетъ общимъ опредѣленій о недействительности дѣлѣнокъ, заключенныхъ при помощи 0-а. Тѣмъ не менѣе, считать въ рядѣ рѣшеній объявляетъ такія дѣлки недействительными, если О. касается существеннаго

предмета договора (рѣш. 1872 г. № 343, 1873 г. № 129), либо признаетъ за обманутой стороной право иска объ убыткахъ (рѣш. 1883 г. № 78).

Обхорожъ, Супоре, внезапное болѣзненное прекращеніе мозговой дѣятельности, т. е. сознанія, чувствъ, чувствительности, произвольныхъ мышечныхъ движеній, обнаруживается головокруженіемъ, потерю чувствъ, слабостью, потемненіемъ въ глазахъ, шумомъ въ ушахъ; дыханіе и пульсъ едва ощутимы, лобъ, руки и ноги холодны, лобъ покрытъ холоднымъ потомъ. Приступъ длится нѣсколько минутъ, рѣдко—нѣсколько часовъ, въ исключительныхъ случаяхъ—дній. Пробужденіе обыкновенно начинается глубокимъ вздохомъ, зѣвотой, вытягиваніемъ членовъ. Причины 0-овъ разнообразны: неожиданное сильное душевное потрясеніе, испугъ, сильныя впечатлѣнія, особенно—слуховыя и обонятельныя, острая боль, очень высокая или очень низкая внѣшняя температура, вдыханіе испорченнаго воздуха или вредныхъ газовъ, дѣйствіе табака, алкоголя, хлороформа, паденіе или удары по головѣ и тому под. О. проходитъ отъ струи свѣжаго воздуха, вдыханія холодной водой, нюханія сильно пахучихъ веществъ: одоколона, нюхательнаго спирта, отъ кофе, вина и проч. При настоящемъ 0-ѣ нужны прежде всего чистый прохладный воздухъ и удаленіе стѣсняющихъ частей туалета. Если лицо и губы блѣдны, обмершаго кладутъ горизонтально, безъ подушки подъ голову; если красное лицо и грудь указываютъ на приливъ крови, даютъ головѣ возвышенное положеніе. У полнокровныхъ избѣгаютъ нашатырн. спирта и вообще раздражающихъ веществъ; для нихъ полезны холодныя компрессы, вдыханія и обливанія головы холодной водой.

Обиженъ вещество, совокупность химич. процессовъ въ организмѣ, которые лежатъ въ основаніи жизненныхъ явленій и при помощи которыхъ организмъ сохраняется, какъ таковой. Организмъ живетъ тѣмъ, что постоянно принимаетъ въ себя новыя вещества, перерабатываетъ, ассимилируетъ ихъ въ составные элементы тѣла; устарѣвшія же частицы выдѣляются изъ своихъ соединений, вступаютъ въ новыя комбинаціи и выводятся изъ тѣла. О. в. отличаетъ организмъ отъ неодушевленной природы, но онъ существенно различенъ у растений и животныхъ. Растенія поглощаютъ изъ воздуха и почвы *неорганическія соединенія*: углекислоту, воду, амміакъ (или азотную кислоту), соли и, при содѣйствіи свѣта и выдѣленіи кислорода, образуютъ *органическія соединенія*. Совершающіеся при этомъ процессы еще мало изучены. Изъ углекислоты и воды, при выдѣленіи кислорода, образуются углеводы (крахмалъ и пр.), жиры и др. соединенія, изъ кот. нѣкоторые, при участіи азота, превращаются въ бѣлковыя вещества. Однако растенія также дышатъ, т. е. поглощаютъ кислородъ и, при содѣйствіи его, окисляютъ часть образовавшагося органич. вещества; но гл. обр. О. в. въ нихъ сводится къ *раскисленію*, при которомъ живая сила (теплота солнечныхъ лучей) переходитъ въ скрытую. Животныя, наоборотъ, питаются гл. обр. готовыми органич. веществами, которыя заимствуютъ, прямо или косвенно, изъ важнѣйш. растительн. составныхъ частей. Они не способны, какъ растенія, къ синтезу, т. е. къ созданію органич. веществъ изъ неорганич. Органич.

вещества, послѣ нѣкоторыхъ превращеній, становятся составною частью ихъ тѣла и затѣмъ, при содѣйствіи вдыхаемаго кислорода, окисляются, распадаются и выводятся въ формѣ очень простыхъ химич. соединений. У животныхъ, слѣд., О. в. есть *процессъ окисленія*, въ итогъ котораго получаются углекислота, вода и аммиакъ, т. е. пищевыя вещества растений. Запасы скрытой силы растений (см. *листья*) расходуются животнымъ гл. обр. въ формѣ теплоты и работы. Продукты распадаенія тканей попадаютъ въ кровь и выдѣляются затѣмъ: въ видѣ мочевины (азотистыя вещества) черезъ почки, сѣрные продукты—черезъ печень и кишки, вода и углекислота—черезъ кожу и легкія. Энергія обмѣна весьма различна: грудной младенецъ потребляетъ ежедневно пищевыя вещества въ размѣръ $\frac{1}{7}$ вѣса своего тѣла, позднѣе $\frac{1}{5}$; взрослый — $\frac{1}{20}$. Во время сна О. в. значительно понижается, при движеніи и работѣ повышается, у голодающаго происходитъ, до послѣдней возможности, насчетъ собственного тѣла. Такъ какъ вѣсъ здороваго взрослога организма остается постояннымъ, то между приходомъ и расходомъ должно существовать равновѣсіе. И дѣйствительно, тщательная вычисленія показали, что вводимая пища и продукты выдѣленія содержатъ приблизительно равныя количества С, Н, О, N и солей. Здоровый человѣкъ, при хорошемъ питаніи и умѣренномъ движеніи, теряетъ въ сутки съ дыханіемъ 320% всѣхъ продуктовъ выдѣленія, съ кожною испариной 170%, съ мочою 46,50% и каломъ 4,50%. При усиленномъ питаніи либо увеличивается соразмѣрно расходъ, тѣло энергичнѣе функционируетъ—въ формѣ механич. работы и образования тепла, и не измѣняется въ вѣсѣ, либо расходъ не возрастаетъ или не соответствуетъ приходу, и тогда вѣсъ тѣла увеличивается. При плохомъ питаніи О. в. вообще понижается, и расходъ уменьшается. Количества выдѣляемой мочевины, углекислоты и воды, однако, приблизительно одинаково у голодающаго животнаго и при хорошемъ питаніи, при употребленіи исключительно мясной или растительной пищи, въ здоровьи и болѣзни: организмъ прежде всего расходуетъ собственныя составныя части, и все зависитъ отъ состоянія въ данный моментъ его тканей, органовъ и союзовъ, отъ ихъ жизненной энергіи (см. также *питаніе*).

Ободовскій, Александръ Григорьевичъ, педагогъ, род. въ Галичѣ въ 1796 г.; по окончаніи гимназіи въ Петерб., поступилъ въ мед.-хирург. академію, но вскорѣ перешелъ въ Педагогическій институтъ, откуда былъ отправленъ въ Англию, Шотландію и Швейцарію для ознакомленія съ системами знаменитыхъ педагоговъ: Локкестера, Белля, Песталоцци и Фелленберга. Изъ долгаго общенія съ Песталоцци О. извлекъ тѣ благотворныя, гуманныя начала, которыми была отмѣчена позднѣйшая его педагогическая дѣятельность. По возвращеніи изъ-за границы, О. въ 1820 г. поступилъ преподавателемъ географіи въ Педагогическій институтъ. Черезъ три года онъ былъ назначенъ инспекторомъ Николаевскаго Воспитательнаго дома (сиротскаго пріюта), обязаннаго своимъ процвѣтаніемъ его неуныннымъ трудомъ. Не стѣсняемый въ средствахъ подъ высшимъ покровительствомъ императрицы Маріи Феодоровны, молодой О. могъ примѣнять всѣ приемы новой европейской

педагогич. и дидактики. Уже тогда онъ испыталъ и проверилъ на дѣлѣ звуковой методъ, методъ нагляднаго обученія и пр. Широко образованный, О. преподавалъ физику, естественную исторію, статистику, географію, словесность. Напряженная дѣятельность, послѣдовавшая въ институтѣ преобразования, непріятности по службѣ ослабили его энергію, и онъ ум. отъ удара въ 1854 г.—О-ому по справедливости отводится одно изъ почетныхъ мѣстъ въ развитіи русск. педагогич. и какъ энергичному и убѣжденному проводнику новыхъ европейскихъ педагогическихъ началъ въ русскую школу въ области теоріи и въ практической дѣятельности. Изъ трудовъ О-аго отмѣтимъ: „Учебная книга всеобщей географіи“ (1869 г.), выдерж. 13 изданій, „Руководство по педагогикѣ и дидактикѣ“, „Теорія статистики“ (удост. Демидов. преміи) и др. Ему же обязанъ своимъ появленіемъ замѣчательный по времени „Педагогическій журналъ 1830 и 1831 г.“.

Обозъ, ткань, кожи, гладко окрашенная или узорчатая бумага для покрыванія внутренней поверхности стѣнъ. *Тканые* О. проникли въ Европу съ Востока, гдѣ ими славилась Тиръ и Сидонъ. Въ XIV—XVII стл. шелковые и шерстяные О. представляли часто художественныя произведенія, какъ, напр., знаменитые по своимъ рисункамъ и прочнымъ краскамъ тканые О. временъ Людовика XIV (такъ назыв. *оболены*). *Кожаные* О. появились въ Испаніи въ XI стл. (*Кордовскіе* О.). Въ настоящее время О. дѣлаются главн. обр. изъ бумажной массы; О. изъ тканей (*штофные* О.) встрѣчаются лишь въ очень богатыхъ домахъ. Для приготовленія бумажныхъ О-въ бумага либо загрунтовывается съ одной стороны какою-нибудь клеевой краской посредствомъ широкихъ щетокъ (или же особыхъ грунтовальныхъ машинъ), или же на ней набивается узоръ помощью деревянныхъ ручныхъ формъ, чаще набивныхъ машинъ (см. *набивка*), приготовляющихъ въ часъ до 900 метровъ О-евъ. Набивные О. идутъ въ сушилку, гдѣ развѣшиваются особою машиною, составляющею продолженіе набивной.

Обозъ, гавань на африканскомъ берегу залива Адень, защищенная отъ сѣв. вѣтровъ. Съ 1883 г.—во владѣніи французовъ, устроившихъ здѣсь станцію для снабженія своего флота углемъ и провiantомъ. Вся область О-а занимаетъ 6000 кв. вѣст. съ 22370 жит.

Оболенскіе, князья Рюриковичи (отъ Михаила Черниговскаго); фамильное прозвище — отъ города Оболенскъ (нынѣ слобода Калужской губ.). О. первые изъ князей рода Владиміра отошли изъ-подъ власти великихъ князей литовскихъ подъ власть вел. кн. московскаго. Въ XV и XVI стл. имена ихъ весьма часто встрѣчаются въ русск. лѣтописяхъ. Этотъ родъ раздробился на многія вѣтви, изъ которыхъ однѣ угасли, другія потеряли родовыя прозвища (Репнины, Долгорукіе). Вѣтви этого рода: О.-Нашины, О.-Лыковы, Овчины-Телепневы-О., О.-Серебряные, О.-Стриги, О.-Щепины-Золотые. Наиб. заслужив. вниманія: О., Василій Ивановичъ, кн., одержавшій при Василіи Темномъ въ 1444 г. на берегахъ рѣчки Листанъ блистательную побѣду надъ царевичемъ Золотой орды Мустафой; въ 1450 г. онъ выигралъ важную по послѣдствіямъ

биту у одного из самых сильных соперников Василия Темного, Шемяки.

Ободенский 1) Иванъ Николаевичъ, профессоръ харьковск. универ., род. въ 1841 г., окончилъ курсъ мед.-хирург. акад. въ 1867 г., въ 1868 г. защитилъ диссертацию на степень д-ра медицины: „О гнойныхъ формахъ воспаления мягкой мозговой оболочки у человека и животныхъ“, въ 1869 г. назначенъ прив.-доцентъ патологич. анатоміи въ академіи, въ 1870—71 гг. работалъ въ германск. университетахъ по патологич. анатоміи, общей патологіи и клиникѣ. Въ 1872—76 гг. читалъ въ Харьковѣ, въ качествѣ орд. проф., общую патологію, въ 1877 г. принялъ госпитальную терапевтич. клинику, въ 1886 г. — каведру частной патологіи и терапии, въ 1888 г., послѣ смерти Лашкевича, терапевтич. клинику. Написалъ: „*Ueber das Mucin*“, „О смѣшанныхъ формахъ тифовъ“, „*Diabetes insipidus* и его леченіе“, „О вытѣженіи *N. ischiadici* при *tabes dorsalis* et spaz.“, „О невралгіяхъ сифилитич. происхожденія“ и мн. др. 2) О., Леонидъ Егоровичъ, журналистъ, беллетристъ и авторъ многихъ философскихъ статей, род. въ 1845 г., учился въ орловской гимназіи, слушалъ затѣмъ лекціи въ медико-хирургической академіи и на юридическомъ факультетѣ московскаго университета; на литературномъ поприщѣ дебютировалъ въ 1868 г. стихотворными опытами, напечатанными въ журналѣ „Дѣло“. Стихотворенія сразу поставили молодого автора въ близкія отношенія къ редакціи Благосвѣтлова, и онъ сдѣлался постояннымъ сотрудникомъ названнаго журнала. Въ 1877 г. въ научно-философскомъ журналѣ „Свѣтъ“, издававшемся Н. П. Вагнеромъ, была напечатана первая научная статья О-аго: „Физиологическое объясненіе нѣкоторыхъ элементовъ чувства красоты“, заслужившая со стороны критиковъ сочувственныя отзывы. Въ слѣдующемъ 1878 г. проф. Вагнеръ пригласилъ его въ товарищи по изданію „Свѣта“. Въ теченіе ближайшихъ слѣдовавшихъ затѣмъ лѣтъ О. напечаталъ въ этомъ журналѣ цѣлый рядъ философскихъ, психологическихъ, критическихъ и беллетристическихъ работъ. Съ 1880 по 1882 г. О. издавалъ ежемѣсячный научно-литературный журналъ „Мысль“, а съ января 1882 г. до конца 1891 г. — журналъ „Русское Богатство“. Въ исторіи русск. журналистики особ. глубокой слѣдъ оставили „Свѣтъ“ и „Мысль“, вносившіе въ средніе слои образованнаго общества много разносторонняго знанія и стремленіе къ широкому научному пониманію явленій окружающаго. Философскія и этическія воззрѣнія О-аго представляютъ яркое отраженіе ученія англійской школы, отклоняющееся отъ своего оригинала только во второстепенныхъ вопросахъ. Въ этикъ О. различаетъ опытную нравственность, проистекающую изъ первичныхъ чувствованій боли, осложненныхъ опытомъ, и въ опытную альтруистическую мораль, въ основѣ которой лежитъ свойство органической матеріи при одинаковыхъ положеніяхъ получать однородныя состоянія; такое свойство порождаетъ жалость, усиливающуюся съ увеличеніемъ сознанія субъективнаго сходства съ другими. Альтруистическая мораль съ теченіемъ времени беретъ верхъ надъ опытной нравственностью и одна лишь можетъ служить критеріемъ нравственнаго поведения. Изъ поэтическ. произведеній О-аго заслужива-

ютъ вниманія 2 тома его „Стихотвореній“ и романы: „Запросы жизни“, рисующей общую картину неудовлетворенныхъ потребностей нашей интеллигенціи и ея исканій какъ въ области общественной, такъ и личной, семейной жизни; „Ближе къ природѣ“, отмѣчаетъ начало броженія въ молодежи въ 70-хъ гг.; затѣмъ слѣдуютъ романы: „Два полуса“, „Безъ маяка“ и рассказы, собранные въ 2 томникахъ, подъ заглавіемъ: „Жаждущіе свѣта“. Какъ критикъ, О. много писалъ какъ по общимъ вопросамъ искусства, такъ и по поводу всѣхъ важнѣйш. явленій въ литерат. русской и иностранной.

Ободочка 1) въ ботаникѣ наружн. замкнутый со всѣхъ сторонъ слой растит. кѣтки, состоящей изъ безазотист. вещества *целлюлозы* ($C_6H_{10}O_5$), воды и небольш. количества неорганич. веществъ. Разъ образовавшись, О. растетъ въ плоскости и въ толщину, принимая различн. формы. Иногда между утолщенными пластинами въ О-ѣ остаются неутолщен. мѣста, представляющіяся съ поверхности въ видѣ пятнышекъ или кружечковъ, *продушинъ*. Молодая О. состоитъ изъ чистой целлюлозы, въ старой же наружн. слой пропитанъ веществомъ, представл. видоизмѣненіе целлюлозы. Такъ, *отробоковая* О., которая образуется въ кѣткахъ, подвергающихся дѣйствію атмосферы (кожица, цвѣтневая пыль, споры), непроницаема для воды и не окрашивается іодомъ или окрашивается въ желтый цвѣтъ, тогда какъ молодая О. принимаетъ отъ іода съ сѣрной кислотой синій, отъ іода съ хлорист. цинкомъ — фиолетов. цвѣтъ. *Одревеснѣлая* О. пропитана веществомъ, представл. другое химич. видоизмѣненіе целлюлозы, отличающееся значительн. крѣпостью и пропускаетъ воду. У нѣкоторыхъ кѣтокъ О. вбираетъ воду, отъ которой разбухаетъ и превращается въ слизь. Въ иныхъ кѣткахъ (кожура льна, гресса и др.) наружный слой опробовѣлый, внутренн. — ослизняющийся. Иногда въ О-хъ отлагаются въ значит. колич. минеральныя вещества. Такъ, кожица многихъ злаковъ и хвощей пропитана кремнеземомъ; у другихъ растений кѣточная О. содержитъ много извести и даже кристаллы углекисл. или щавелекисл. извести; у *Ficus*, напр., на внутрен. поверхн. О-и находятся *цистолиты*, т. е. наросты изъ слоевъ целлюлозы, пропитан. неорганич. солями. 2) О., въ зоологіи тонкая ткань, окружающая протоплазму животной кѣтки (см. сл. *протоплазма*).

Ободочка, *Tunicata*, типъ морскихъ животныхъ, съ высокой организаціей, мѣшкообразное тѣло которыхъ окружено студенистой, кожистой или хрящевой, часто толстой, оболочкой, *мантіей*, которая есть продуктъ выдѣленія кожи животнаго и содержитъ вещество, весьма близкое къ растительной кѣтчатѣ. Оболочка имѣетъ 2 отверстія: одно — для введенія свѣжей воды съ содержащимися въ ней пищевыми веществами, другое — для удаленія негодной для дыханія воды, экскрементовъ, яицъ и проч. Къ внутренн. поверхности мантіи, по которой проходятъ питающіе ее кровеносные сосуды, прилегаютъ кожа, окружающая на переднемъ концѣ обширную дыхательную полость; здѣсь вода соприкасается съ жабрами. Жабры состоятъ изъ широкопелтистаго мѣшка, или изъ полого цилиндра съ продырявленной стѣнкой, или, наконецъ, изъ тонкой перегородки съ многочисл. щелями. При помощи

мерцательных волосков вода передвигается по жабрам отъ передняго конца дыхательн. полости къ заднему, гдѣ находится ротъ животнаго. Кромѣ того пища, состоящая изъ растений и животныхъ, доставляется въ ротъ по особому мерцательному желобку, къ которому пристаётъ благодаря покрывающей его вязкой слизи. Кишечникъ оканчивается заднимъ проходомъ, либо прямо въ задней части дыхательной полости, либо открывается въ особенный отдѣлъ ея, „клоаку“. Рядомъ съ кишечн. расположено тонкостѣнное мѣшкообразн. сердце, которое гонитъ кровь по сосудамъ въ опредѣленномъ направленіи въ теченіе нѣсколькихъ минутъ, затѣмъ останавливается; черезъ нѣкоторое время кровь течетъ уже въ обратномъ направленіи: сосуды функционируютъ, стало быть, попеременно то какъ артеріи, то какъ вены. Нервная система сводится въ сущн. къ узлу, лежащему между вводнымъ и выводнымъ отверстиями. Половые органы просты. Всѣ О. гермафродиты, но съ разновремен. созрѣваніемъ половыхъ продуктовъ, такъ что самооплодотворенія не происходитъ. Кромѣ полов. размноженія весьма распространено еще безполое, путемъ почкованія. Яйца развиваются въ дыхательной полости или клоакѣ, и эмбрионы рождаются больш. ч. живыми. О. распадаются на 2 класса: на больш. ч. неподвижно сидящихъ „асцидий“ и свободно плавающихъ „сальпы“. Относительно мѣста О-овъ въ царствѣ животныхъ изслѣдователи еще не пришли къ соглашенію. Прежде ихъ относили въ виду мягкости тѣла, къ моллюскамъ; теперь то относятъ къ моллюскообразнымъ, то образуютъ изъ нихъ самостоятельную группу. Зародышевое развитіе асцидій, по изслѣд. А. О. Ковалевскаго, во многомъ сходно съ развитіемъ низш. представителей позвоночныхъ—ланцетника (см. это сл.). Поэтому многіе ученые отводятъ О-амъ мѣсто рядомъ съ позвоночными. Многіе изъ нихъ даютъ роскошное свѣщеніе. Ископаемыя формы до сихъ поръ неизвѣстны.

Оболь (ὄβολος), древне-греч. мелкая монета изъ серебра и мѣди, составляющая $\frac{1}{6}$ драхмы; наиболѣе распространенный, аттический, О. равнялся приблизительно 4—5 коп.

Обольщеніе, умышленное вовлеченіе въ противозак. связь не состоящаго въ бракѣ лица женск. пола посредствомъ торжественнаго обѣщанія женитьбы. Объектомъ преступленія можетъ быть дѣвица или вдова, но во всякомъ случ. на моложе 14 лѣтъ (чѣмъ О. отлич. отъ болѣе тяжкаго преступленія—раствѣнія). О. карается только въ случ. неисполненія обѣщанія тюремн. заключеніемъ отъ 1 г. 4 м. до 2 лѣтъ. О. *квалифицированное* имѣетъ мѣсто, когда несовершеннолѣтняя, именно отъ 14 до 21 года, и притомъ дѣвственна, слѣдов. не вдова (рѣш. сен. 1872 г., № 790), обольщена кѣмъ-либо изъ лицъ, имѣющихъ за ней надзоръ, власть или попеченіе, напр. учителемъ. Въ отлич. отъ простаго, въ квалиф. О-и карается самый актъ любодѣянія, незав. отъ того, какимъ именно путемъ получено согласіе жертвы. Наказ. — ссылка на житье въ Сиб. — возвышается, если О. совершено слугой. См. ст. 1531—1532 Улож. о наказ.

Обонто, племя карликовъ (мужчины ростомъ отъ 1,3 до 1,5 м.) въ Экват. Африкѣ, въ государствѣ Ашанто, принадлеж. къ группѣ банту.

Обонаніе, Olfactus, способность воспріятія при

посредствѣ обонятельнаго нерва особыхъ, не поддающихся точному опредѣленію, ощущеній, *запаховъ*. Процессъ О-ія заключается въ томъ, что концевые аппараты обонят. нерва приходятъ въ возбужденіе отъ соприкосновенія съ извѣстными летучими или газообразн. веществами, попадающими въ полость носа вмѣстѣ со струей вдыхаемаго воздуха. Возбужденіе распространяется по волонамъ обонят. нерва на централн. органъ О-ія въ мозгу, и въ послѣднемъ возникаетъ представленіе объ ощущеніи запаха, источникъ котораго мы невольно прозираемъ наружу. О-іамъ обладаютъ всѣ позвоночныя. У водяныхъ жив. оно не можетъ быть совершенно такимъ же, какъ у дышащихъ воздухомъ; но у рыбъ органъ О-ія такъ ясно развитъ, что у нихъ нужно предположить настоящія обонят. ощущенія. У куръ и воробьиныхъ О. тупое; оно болѣе изощрено у лазающихъ птицъ, особенно у попугавъ, хищныхъ и плавающихъ птицъ, и еще сильнѣе у болотныхъ птицъ. У млекопитающихъ органъ О-ія гораздо больше развитъ, чѣмъ у человѣка, и въ этомъ отношеніи ихъ дѣлаетъ на *нюхающихъ* и *чующихъ*. При нюханіи воздухъ втягивается произвольно и на близкомъ разстояніи; чутье возбуждается струей воздуха, приносимой вѣтромъ, и дѣйствуетъ на дальнемъ разст. Нюханъ главн. образомъ хищная и грызуны; чутьемъ обладаютъ—жвачныя, толстокожія и однокопытныя. Для О-ія требуется извѣстная степень влажности слизистой оболочки; сухой носъ, напр. въ началѣ насморка, почти или совсѣмъ ничего не ощущаетъ. Далѣе, пахучія вещества должны проникать въ носъ болѣе или менѣе внезапно; разъ они застаиваются въ носу, то слизист. оболочка постепенно притупляется, и мы перестаемъ ощущать ихъ, сохраняя, однако, впечатлительность къ друг. запахамъ. Чтобы вызвать ощущеніе запаха, достаточно, чтобы втягиваемый въ носъ воздухъ содержалъ ничтожнѣйшее количество пахучаго вещества: одну миллионную сѣроводорода, двухмиллионную мускуса и т. под.

Оборотень, см. *ликантропія*.

Оботритц, иначе *Ободриты*, *Абодриты*, собственн. *Водричи*, см. это слово.

Обоянь, уѣздн. гор. Курской губ. у впаденія рѣчки Обоянки въ Песель, при Обоянской ж. д. (въ вѣтъ Курско-Харьково-Азовской); 6594 ж., вѣдущихъ торговлю зерновымъ хлѣбомъ и скотомъ, отправляемыми въ Москву, Херсонъ и Одессу, а также продуктами мѣстнаго производства; ежегодно 5 ярмарокъ. Основаніе О-и относятъ къ царствованію Алексѣя Михайловича (1650 г.), когда южныя степи стали ограждаться отъ вторженій кочевыхъ ордъ; уѣздн. гор. она назначена въ 1779 г.—*Оболтскій уѣздъ* (3394,4 кв. в. съ 167473 ж.), въ южн. половинѣ губ-и, изрѣзанъ оврагами и долинами протекающихъ здѣсь незначительныхъ рѣчекъ системы р. Песла; почва черноземная. Главн. занятія жителей состоятъ въ скотоводствѣ и хлѣбопашествѣ (избытокъ хлѣба идетъ на продажу), отчасти въ садоводствѣ, огородничествѣ и пчеловодствѣ.

Обработка почвы имѣетъ въ виду привести почву въ состояніе, наиболѣе соотвѣтствующее требованіямъ воздѣлываемаго растенія. Механическая сущность ея заключается въ перемѣщеніи почвенныхъ частицъ. Въ частности слѣдуетъ разли-

часть: *рыхление, оборачивание, перемешивание и связывание*. *Рыхление*, т. е. болѣе пространное размѣщеніе частицъ почвы, имѣетъ цѣлью свободное распространеніе корней и безпрепятственное введеніе сѣмянъ; при этомъ побочно достигается измельченіе комьевъ. Слишкомъ усердное рыхленіе ведетъ къ *вспушиванію* почвы, за которымъ обыкновенно слѣдуетъ осѣданіе, тѣмъ болѣе вредное, чѣмъ дальше подвинулось развитіе внесенныхъ въ почву сѣмянъ (происходитъ обрываніе молодыхъ корешковъ). Рыхленіе слѣдуетъ производить при среднемъ содержаніи влажности въ почвѣ, ибо при излишней влажности почва мажется, грубѣетъ, а при излишней сухости вреднымъ образомъ распыляется. *Оборачиваніе* пласта особенно необходимо при подъемѣ задернѣлыхъ почвъ (луговины, выгона, залежи пара), а также при заделкѣ жнивья и, отчасти, навоза. Главная цѣль оборачиванія заключается въ доставленіи наружнымъ вегетативнымъ частямъ (дерну, жнивью) необходимыхъ условий для перепрѣванія, главн. обр. достаточнаго количества влажности, что и достигается помѣщеніемъ этихъ частей на совершенно опредѣленную глубину подъ слоемъ почвы. Если пластъ подрѣзанъ на надлежащую глубину и правильно перевернутъ, то происходитъ химическое разложеніе запаханыхъ растительныхъ остатковъ (*перепрѣваніе*), т. е. превращеніе сложныхъ органическихъ соединеній въ болѣе простые—минеральные, непосредственно доступныя корнямъ растений. При заделкѣ навоза важно не столько правильное оборачиваніе подрѣзаннаго пахотн. орудіемъ пласта, сколько равномерное прикрытіе навоза землей. *Перемешиваніе* имѣетъ мѣсто послѣ окончательнаго разложенія запаха. дерна, пожнивныхъ остатковъ и т. д., т. е. послѣ того, какъ задрѣанные растительные остатки превратятся въ безформенную темную массу—перегной (*гумусъ*)—удобную для смѣшенія съ почвой. Цѣль перемешиванія заключается въ возможно болѣе равномерномъ распредѣленіи питательн. веществъ въ толщѣ пахотнаго слоя. Этимъ достигается равномерное и дружное развитіе воздѣлываемыхъ растений. Наконецъ, значеніе *уплотненія и связыванія* почвы—условное и частное. Этотъ приемъ является какъ бы коррективомъ къ другимъ механическимъ приемамъ. Уплотненіе (посредствомъ прикатыванія) способствуетъ раздробленію глыбъ и комьевъ, а слѣдовательно—выравнванію почвы, предупреждаетъ осѣданіе почвы отъ вспушиванія, вызываетъ болѣе тѣсное сопоросношеніе мелкихъ сѣмянъ (напр., клевера, тимосеевки) съ частицами почвы. Для исполненія всѣхъ описанныхъ механическихъ операций существуетъ значительное количество орудій. Для рыхленія (отчасти для перемешиванія) предназначены *бороны и культиваторы* (а изъ мелкихъ орудій, напр.,—грабли). Эту же работу могутъ выполнять съ различнымъ успѣхомъ *плуги и сохи*. Для оборачиванія пласта существуетъ лишь одно орудіе—плугъ, ибо соха, по самому устройству своему, не можетъ выполнять этой работы хорошо. Работу перемешиванія почвы весьма хорошо выполняютъ различныя культиваторы (особенно дисковая *борова Рандаля*) и бороны (на небольшую глубину), а также и плуги (съ болѣе крутымъ отваломъ) и сохи. Прикатываніе производить при по-

мощи различныхъ *катковъ*—гладкихъ, кольчатыхъ и рубчатыхъ *Литература: Blomeyer*, „Die mechanische Bearbeitung d. Bodens“; *Костычевъ*, „Ученіе о механической обработкѣ почвъ“, (Спб., 1885 г.).

Обрадовичъ, Досиевъ (въ мірѣ Димитрій), знаменитый въ исторіи сербскаго Возрожденія сербскій ученый и писатель, род. въ 1739 г. въ Чановѣ, въ Банатѣ. Воспитанный на церковныхъ книгахъ, онъ рано началъ увлекаться идеалами монашеской жизни и въ 1753 г., бѣжавъ въ Хоновскій монастырь, сталъ вести здѣсь суровую аскетическую жизнь, принявъ монашество и былъ посвященъ въ диакона. Но природная жажда знаній и постоянное стремленіе быть полезнымъ своему народу заставили его предпринять, для расширенія своего образованія и ознакомленія съ жизнью другихъ народовъ, рядъ путешествій по Европѣ. Добывая пропитаніе частными уроками, онъ, послѣ нѣсколькихъ лѣтъ пребыванія на Афонѣ, въ Смирнѣ и Албаніи, побывавъ въ Итали, Австріи, Германіи, Англии, Россіи, изучая древніе и новыя яз. и знакомясь съ ихъ литературами. Въ Галле, на 40-мъ году жизни, онъ усердно слушалъ философію, эстетику и теологію, а въ Лейпцигѣ воспользовался типографіей Брейтконфа, чтобы напечатать свои „Животъ и Приключенія“ (1783 г.) и „Советы здраваго разума“ (1784 г.). Эти двѣ книги, написанныя на современномъ сербскомъ яз. и напечатанныя гражданскимъ шрифтомъ, (въ противоположность обычному тогда въ сербск. книгахъ церк.-слав. языку и шрифту), считаются началомъ новой сербской литературы. Затѣмъ послѣдовали: „Езопове и прочіихъ разныхъ баснословцевъ басне“ (1788 г.), „Собраніе нравоучительныхъ вещей“ (1793 г.) и др. Съ 1807 г. О. поселился въ Бѣлградѣ, былъ сенаторомъ и управлялъ школьными дѣлами. Ум. въ 1811 г.—О. не произвелъ въ сербск. литературѣ окончательной реформы, но положилъ ей начало, а своими сочиненіями, проникнутыми духомъ восторженнаго уваженія къ наукѣ и глубокой преданности своему народу, пробуждалъ сербовъ, наряду съ лучшими людьми того времени, къ національному возрожденію. Ср. *Лытчикъ и Спасовичъ*, „Исторія славянск. литературъ“, 2 изд., 1 т.

Образцы (старинн.), круглыя или продолговатыя фигуры, кованныя, литыя, низанныя жемчугомъ, иногда съ драгоценными камнями, служившія украшеніемъ одежды; прикрѣплялись на вороту, на груди, на плечахъ, назади и на боковыхъ прорѣхахъ.

Образъ, см. *икона*.

Обрековичъ, династія, правящая Сербію, основана Милошемъ О-мъ; къ ней принадлежали на сербскомъ престолѣ: кн. Миланъ О. II, Михаилъ О. III, Миланъ О. IV и царств. съ 1889 г. король Александръ. Ср. *Милошъ О., Михаилъ О., Миланъ О., Сербія*.

О'Бриенъ (O'Brien), 1) Вильямъ Смитъ, род. въ 1803 г., въ 1826 г. сдѣлался членомъ нижней палаты и принявъ въ 1832 г. дѣятельное участіе въ ирландскомъ движеніи. Въ сочиненіи „*Perceptive employment*“ онъ указывалъ мѣры къ улучшенію быта ирландцевъ. Въ 1848 г., когда волненія въ Ирландіи приняли опасный характеръ, онъ призывалъ ирландцевъ къ возстанію противъ Англии. Возстаніе не удалось, О'Б. былъ схваченъ и, какъ государственный измѣнникъ, приговоренъ

къ смерти. Приговоръ, однако, былъ смягченъ, и онъ былъ отправленъ въ пожизненную ссылку въ Австралію, откуда возвратился въ 1854 г., получивъ полное помилованіе. Ум. въ 1864 г. 2) О., Вильямъ; ирландскій политич. дѣятель, род. въ 1852 г.; рано примкнулъ къ сторонникамъ Парнелля и, выбранный депутатомъ въ парламентъ, сдѣлался однимъ изъ передовыхъ бойцовъ въ борьбѣ за самостоятельность Ирландіи. Послѣ неоднократныхъ судебныхъ взысканій, кот. О'Б. подвергался за свою политич. агитацію, онъ въ 1889 г., опасаясь новаго преслѣдованія, удалился, вмѣстѣ съ Дилономъ, въ Америку. Процессъ Парнелля вызвалъ его, однако, вскорѣ снова на родину, гдѣ, отбывъ 6-мѣсячный арестъ, онъ началъ борьбу противъ Парнелля, кот. продолжалъ и послѣ смерти послѣдняго—противъ его сторонниковъ.

Оброчная подать, поземельный налогъ, взимаемый съ бывш. государств. крестьянъ. Начало его относ. къ концу царств. Петра I, именно къ 1724 г., когда съ государств. крестьянъ былъ установленъ душевой „добавочный сборъ“ къ общей подушной подати. Сборъ этотъ соответствовалъ оброку помещичьихъ крестьянъ, котор. они платили своимъ помѣщикамъ и котор. не было у государ. крестьянъ. Величина „добавочнаго сбора“ вначалѣ была въ 40 коп., но уже въ 1768 г. она достигла 2 р. асс. Первоначально „добав. сборъ“ носилъ душевой характеръ, т. е. представлялъ однообразный окладъ, при чемъ количество и качество земли, приходившейся на душу, не брались въ расчетъ. Неравномерность такого обложенія стала ощущаться вскорѣ по его введенію, но только въ 1798 г. вносится небольшая поправка раздѣленіемъ всѣхъ губер., подобно ихъ хозяйственному значенію и плодородію почвы, на 4 класса. Для губ. I класса окладъ = 5 р. 10 к. (асс.), а для губ. IV-го кл. — 3 р. 57 к. Въ 1810—12 гг. „добавочный сборъ“ былъ увеличенъ до 8 р. асс. (для I кл.) и 5 р. 50 коп. (IV кл.) и впервые получилъ названіе *оброчной подати*. Но грубое дѣленіе всѣхъ губер. на 4 кл. и игнорированіе существовавш. въ дѣйствительности большаго разнообразія земель по качеству и назначенію не устраняло неравномерности. Это выразилось скопленіемъ большихъ недоимокъ (къ 1838 г. ихъ оставалось 64 м. р., за исключеніемъ сложеныхъ въ 1814 г. — 30 м. р. и въ 1826 — 36 г. — 17 мил. р.). Уже въ 1824, 1826 и 1832 г. правительствомъ обращено было усиленное вниманіе на преобразование О-ой п-и соответственно доходности земли, но безъ всякихъ результатовъ, и только при учрежденіи минист. госуд. имущ. въ управленіе Киселева, по инструкціи 1837 г., были произведены регулированіе и люстрація земель (см. *люстрація*) въ прибалт. и западн. губ. и попытки кадастраціи въ остальныхъ губ., съ цѣлью опредѣленія ихъ доходности и болѣе равномернаго распредѣл. приходившейся на нихъ О-ой п-и (2 р. 86 к. сер. [10 р. асс.] для губ. I кл. и 2 р. 15 к. [7 р. 50 к. асс.] для IV кл.). Кадастръ производился съ 1843 по 56 г. и имѣлъ цѣлью опредѣленіе чистаго дохода отъ земель, промысловъ, лѣсовъ и пр. наждаго казеннаго селенія, при чемъ были испытаны различныя способы оцѣнки и опредѣл. О-ой п-и. Преобладающая система при оцѣнкѣ земель

устанавливала чистый доходъ селеній на основ. данныхъ о плодородіи земли, характерѣ и качествѣ почвъ и свѣдѣній объ урожайности засѣваемыхъ крестьянами растений. По доходу всѣхъ селеній выводился общій чистый доходъ для губерніи. Общая сумма О-ой п-и для губерніи опредѣлялась умноженіемъ подушнаго оклада данной губ. (въ зависимости отъ класса, къ кот. она принадлежала) на число муж. душъ госуд. крестьянъ въ губерніи; путемъ сопоставленія съ общимъ доходомъ госуд. крестьянъ въ губерніи выяснялось, какой процентъ съ чистаго дохода должна составлять О. п., которая затѣмъ и взималась съ чистаго дохода каждаго селенія въ такомъ процентѣ. Однако, при всемъ желаніи министерства установить правильность и соразмерность О-ой п-и, это не было вполне достигнуто: въ различныхъ губ. получился неодинаковый процентъ (9½—20%)⁰. Эта неравномерность оцѣнки, а также стремленіе къ повышенію О-ой п-и, проявившееся въ управленіе минист. Муравьева (отъ 2 р. 15 к. до 3 р. по 7 уже классамъ) заставили въ 1859 г. приступить къ кадастру на новыхъ основаніяхъ. Окладъ подати опредѣлялся теперь не разверсткой приходивш. на губ. суммы подати, но отчисленіемъ въ нее извѣстной доли оцѣночнаго дохода отъ земель, соразмерной съ дѣйствит. стоимостью и наемной платой на земли. Промысловый доходъ въ прежнемъ видѣ отмѣненъ, а взаменъ установлена повышенная оцѣнка усадьбы земли въ селеніяхъ съ промысл. заработками. Въ виду противорѣч. результатовъ прежнихъ кадастр. работъ была введена нормальная классифик. почвъ и таблицы цѣны. Изъ чистаго дохода 1/5—1/3 отчислялась въ О-ую п., съ тѣмъ, однако, чтобы подать не превышала 3/4 арендной платы. На этомъ основаніи работы произведены въ 14 губ., но подать введена лишь въ 9 губ. Положеніемъ 24 нояб. 1866 г. земли государ. крестьянъ перешли въ ихъ надѣлы, при чемъ крестьяне должны были ежегодно уплачивать устанавливаемую на каждыя 20 л. О-ую п.; въ 9 губ., гдѣ уже произведена была и введена въ дѣйствіе оцѣнка, размѣръ оклада остался тотъ же, а въ 27 г. повышеенъ сообразно полученнымъ въ нихъ по произведенію оцѣнки результатамъ. Общая сумма увеличенія = 2006145 р. — 12 июня 1886 г. О. п. была преобразована въ *выкупные платежи* (см. *крестьяне въ Россіи*). — Лит.: „Историч. обзорніе 50-ти-лѣтн. дѣятельности мин-ства гос. имущ.“, часть II; Ходскій, „Земля и земледѣлец“, ч. II; Янжуль, „Основныя начала финансовой науки“.

Обручевъ, Николай Николаевичъ, род. въ 1830 г., началъ военную службу въ 1848 г. въ Измайл. полку, потомъ обучался въ Никол. акад. гв. шт. и, по окончаніи въ ней курса, переведенъ въ генералн. штабъ. Съ 1857 г. онъ былъ профессор. военн. статистики въ Ник. акад., въ 1866 г. былъ назначенъ управляющимъ дѣлами военно-учебнаго комитета; въ русс.-тур. войну О. былъ въ кавказск. арміи. Съ 1881 г. онъ состоитъ начальникомъ главнаго штаба, а въ 1893 г. назначенъ членомъ государственнаго совѣта. О. участвовалъ во многихъ преобразоват. работахъ по военн. вѣдомству, между прочимъ—въ комиссіяхъ для разработки Полож. о воинск. повин. Сочиненія его—„Обзоръ рукописныхъ и печатныхъ памятниковъ. относя-

шихся до исторіи военного искусства по 1725 г.», «Опыты исторіи военного искусства въ Россіи» и др.

Обрученіе, или *томолока*, соглашеніе о предполагаемом заключеніи брака. Въ старину О. (или *сговоръ*) дѣйствит. имѣло значеніе договора, такъ какъ заключеніе брака обозначивалось обыкновенно «зарядами», т. е. неустойкой, о чемъ и писались *обручныя записи*. Поэтому часто случалось, что, хотя послѣ О-ія и открывались виды на несчастное сожителство будущихъ супруговъ, бракъ все-таки заключался, ибо въ противномъ случаѣ грозила неустойка. Вотъ почему Петръ Вел. запретилъ договоры о брачныхъ неустойкахъ (въ 1702 г.). Наяду со свѣтскимъ существовало и церковное О., которое должно было совершаться послѣ сговора за недѣлю до брака; но и послѣ того стороны «вольны были расходиться». Во избѣжаніе такого соблазна синодъ въ 1755 г. предписалъ совершать церковное О. вмѣстѣ съ вѣнчаніемъ. Такъ обр. въ наст. время О. не имѣетъ никакого юридическаго значенія.

Обры, или *авары*, народъ, повидимому родственный гуннамъ и часто смѣшиваемый съ послѣдними у византійскихъ и латинскихъ лѣтописцевъ VI—VIII стл. Впервые упоминаетъ объ аvaraхъ византійецъ Прискъ, писатель V в. Появившись первоначально къ сѣверу отъ Кавказа, по Дону, Азовскому и Каспійскому морьямъ, О. въ VI в., тѣснимые другими варварскими ордами, перекочевали, по договору съ императоромъ Юстиніаномъ I, въ войскахъ котораго служили, на Нижніе Дунай, въ Дакію. Поссорившись съ преемникомъ Юстиніана I, Юстиномъ II, они помогли въ 568 г. лангобардамъ разрушить королевство гепидовъ въ Панноніи и, послѣ ухода лангобардовъ въ Италію, заняли эту страну. Въ 630 г. они захватили также Далмацію и открыли рядъ опустошительныхъ набѣговъ на Германію и Италію, воюя съ лангобардами и франками; къ тому же времени относятся ихъ походы на Византію, въ особенности морское нападеніе въ 626 г., во время войны имп. Ираклія съ персами. Владѣнія ихъ захватывали нынѣшнюю Австрію, простираясь на западъ до р. Эннеа; на востокѣ имъ были подчинены прикарапатские славяне, о чемъ говоритъ наша начальная лѣтопись, сохранившая обрывокъ былины объ О-ахъ, которые были «тѣломъ велики и умомъ горды» и мучили дулѣбовъ-бужанъ (волянчанъ). Въ VII в. могущество ихъ стало ослабѣвать вслѣдствіе усиленія дунайскихъ болгаръ и сербо-хорватовъ на югѣ и освобожденія чехо-моравовъ, подъ предводительствомъ Само, на западѣ. Въ 787 г. баварскій герцогъ Тассило призвалъ О-овъ на помощь противъ Карла В., который за это объявилъ имъ войну (791—796 гг.), окончившуюся взятіемъ О-ской столицы между Дунаемъ и Тиссою; О-скій ханъ былъ принужденъ признать себя вассаломъ Пипина, сына Карла В. Къ О. начало проникать христіанство, и вскорѣ ихъ царство окончательно рухнуло подъ ударами болгаръ и моравовъ. Съ появленіемъ въ концѣ IX в. мадьяръ-угровъ въ Панноніи (съ которыми ихъ нѣрѣдко смѣшиваютъ) они исчезаютъ совершенно (отсюда поговорка начальной русской лѣтописи: «погибоша аки Обра, ихъ же нѣсть племени, ни наслѣдка»). Извѣстія объ О-ахъ разсѣяны у визант. авторовъ (Приска, Менаendra, Теофилакта Симокаты и др.),

также у латинскихъ (Порнанда, Григорія Турскаго, Фредегарія, Павла Діакона и др.). См. также неоконченную монографію *Венелина* («Чтенія Общ. Ист. и Древн. Росс.», 1887 г., №3). Вопросъ о народности О-овъ остается спорнымъ, между прочимъ—объ ихъ отношеніи къ аварамъ-лезгинамъ, понинъ живущимъ въ Дагестанѣ. Мысль о смѣшанномъ происхожденіи О-овъ проводитъ *Иаовайскій* («Разысканія о началѣ Руси», М., 1876 г.), различая въ нихъ элементъ хазаро-черкесскій и угорско-гуннскій. Объ отношеніи ихъ къ уграмъ см. *Hunfalvy*: «Этнографія угровъ» (нѣм. переводъ *Швейкера*, Буда-Пештг., 1877 г.).

Обрѣзаніе, священный обрядъ ветхозавѣтной церкви, состоящій въ обрѣзаніи куска крайней плоти отъ мужскаго дѣтороднаго члена. Совершается онъ надъ младенцами мужскаго пола на 8-й день по рожденіи, при назначеніи имени. О. существовало не только у евреевъ, но и у древнихъ египтянъ, арабовъ и эѳіоповъ и теперь существуетъ у евреевъ, христіанъ Абиссиніи и у магометанъ; у послѣднихъ оно совершается на 13-мъ году. О. служитъ предохранительнымъ средствомъ противъ нечистоты и воспаления дѣтороднаго члена.—О. *нотей* совершалось у евреевъ надъ рабынями въ знакъ того, что онѣ должны ограничить свою волю въ пользу другой, чужой.—О. *Господне*, празднیکъ, совершаемый 1-го января въ память О-ія Иисуса Христа въ 8-й день по Рождествѣ.

Обсерваторы, или *босономіе*, часть францисканскаго ордена, которая стремилась къ возстановленію старыхъ и введенію еще болѣе строгихъ правилъ, въ противоположность конвентуаламъ, или *обутомъ*, кот. стояли за смягченіе ихъ. Это распаденіе на два противоположныхъ теченія началось въ орденѣ вскорѣ послѣ его возникновенія и въ концѣ концовъ привело къ образованію двухъ большихъ конгрегацій—обсервантовъ и конвентуаловъ, которыя формально были признаны въ 1415 г. на соборѣ въ Констанціи.

Обсерваторія, учрежденіе для производства какихъ-либо наблюденій, напр. астрономич., метеорологич., магнитныхъ и пр. Для *астрономич. О-ій* выбираютъ возвышенныя мѣста, съ обширнымъ горизонтомъ и, по возможности, вдали отъ фабрикъ и заводовъ. Въ древности славилась Александрійская О.; въ настоящее время древнѣйшими являются Парижская (съ 1664 г.) и Гринвичская (съ 1676 г.); главная въ Россіи, Пулковская, О. основана въ 1839 г. Кромѣ этихъ О-ій функционируетъ около 200 какъ общественныхъ, такъ и частныхъ; у насъ при каждомъ университетѣ для учебныхъ цѣлей существуетъ астр. О. Вслѣдствіе чистоты и прозрачности горнаго воздуха теперь начали устраивать О-и на высокихъ горахъ, что дозволяетъ также быть въ меньшей зависимости отъ облаковъ. Изъ горныхъ астр. О-ій замѣчательны: О. на горѣ Монбланъ (на высотѣ 4811 м.), О. Беллини около кратера вулкана Этны (2900 м.), О. Бишофгейма на горѣ Mont-Mounier, въ департ. Моренихъ—Альпъ, во Франціи (2800 м.), у насъ въ Россіи—въ Тифлиск. губ., въ Аббасъ-Туманѣ (1380 м.) и др. Въ Америкѣ существуютъ двѣ преобладающихъ горныхъ О-и: одна въ Калифорніи, Ликская (1500 м.), съ сильнѣйшимъ изъ современныхъ телескоповъ

(отверстіе 91 см.). Другая въ Перу, на горномъ плато Арекича (2400 м.), гдѣ воздухъ замѣчательно чистъ и небо почти круглый годъ свободно отъ тучь.—*Физическія О-и* занимаются гл. обр. метеорологич. и магнитными наблюденіями. Центральн. пунктомъ для всѣхъ русск. метеорол. О-ій служить главная физич. О. въ Петербургѣ, въ которой ведется дѣло предсказанія бурь и погоды.

Обсиданъ, вулканич. стекло, минералъ порядка силикатовъ, обыкн. чернаго, также сѣраго, желтаго, зеленаго, краснаго цвѣта, съ сильнымъ стекляннмъ блескомъ и раковистымъ изломомъ, съ острѣйш рѣжущимъ краемъ; тв. 6—7. Онъ чрезвычайно сопротивляется всякимъ атмосфернымъ влияніямъ, и вѣковые пласты его не представляютъ и слѣдовъ растительности. Въ каменный вѣкъ О. употреблялся для острѣвъ стрѣлъ, ножей; нынѣ изъ него дѣлаютъ пуговицы, вазы, предметы украшенія и проч.

Обская губа, обширный заливъ Карскаго м., при устьѣ р. Оби, отдѣляется отъ Карской губы полуостровомъ Ямалскимъ а отъ Енисейской губы также значительн. полуостровомъ; им. до 700 в. дл., 90—100 в. шир. и отъ 2 до 15 саж. глуб.; богата моржами, тюленями, дельфинами, рыбой, но мало доступна, такъ какъ освобождается отъ льда лишь въ іюль, а мѣстами круглый годъ скована льдомъ. Первымъ плавателемъ въ О-ой г-ѣ былъ лейтен. Овцынъ (1734 г.).

Обскурантизмъ (отъ лат. *obscurus* темный), противобѣйствіе развитію мысли и просвѣщенія въ народныхъ массахъ.

Обструкціонизмъ, парламентская тактика, направленная къ тому, чтобы путемъ продолжительныхъ преній и предложенія поправокъ воспрепятствовать проведенію несимпатичнаго для данной партіи билля. О. возникъ въ Англіи. Этой политики держалась часть ирландской партіи, стремившаяся принудить правительство къ уничтоженію уніи между Англіей и Ирландіей. Въ новѣйш. время при обсужденіи билля объ ирландскомъ самоуправленіи той же тактики придерживались уніонисты.

Обугливаніе, процессъ, въ которомъ углеродистыя (органическія) вещества при помощи высокой температуры, послѣ разложенія и выдѣленія прочихъ составныхъ частей, превращаются въ уголь. Чтобы воспрепятствовать совершенному сгоранію, накаливаніе производятъ либо безъ доступа воздуха, либо при весьма маломъ доступѣ. На практикѣ О. древесныхъ породъ производится: 1) въ ямахъ и кострахъ, 2) въ печахъ, 3) въ закрытыхъ ретортахъ. Самый несовершенный способъ О-ія—въ ямахъ, примѣняется для мелкаго матеріала; ведется слѣд. образомъ: въ коническую яму забрасываютъ хворостъ, зажигаютъ его, потомъ укладываютъ дрова, покрываютъ дерномъ, засыпаютъ землей и оставляютъ такъ. *Костромъ* наз. кучу, сложенную изъ крупныхъ полѣнъ, имѣющихъ или вертикальное положеніе—*сто. чіе* костры, или горизонтальное—*лежащіе* костры (бываютъ и смѣшанные костры). Для замиганія въ кострѣ оставляютъ каналъ, проходящій вдоль оси. Сверху и съ боковъ костеръ покрывается дерномъ; иногда поверхъ костра, для удержанія дерна, предварительно кладутъ сѣвоя вѣтви (хвоеніе костра). Вслѣдъ

за покрывшій костра его посыпаютъ угольной *набойкой*, т. е. смѣсь земли, золы и угля (чернаніе костра). Регулированіе О-ія ведется по цвѣту дыма, требуетъ навыка и опытности, въ особенности во время „дополненія“ костра, вслѣдствіе проваловъ въ немъ и т. п. Навыгоднѣйшій размѣръ костровъ колеблется отъ 3300 до 4100 куб. фут. У насъ на Уралѣ дѣлаютъ костры до 6000 куб. футовъ. О. продолжается отъ 1 до 3-хъ недель, смотря по размѣру костра. *Печи* для О-ія можно разсматривать, какъ постоянные, обложенные кирпичемъ костры. Онѣ имѣютъ малое примѣненіе вслѣд. небольшихъ выходовъ угля. При всѣхъ упомянутыхъ способахъ теряются продукты сухой перегонки. Если желаютъ утилизировать эти продукты, то О. ведутъ въ желѣзныхъ или глиняныхъ *ретортахъ*, нагреваемыхъ въ особыхъ печахъ, отдѣльной топкой. Иногда такія печи имѣютъ видъ системы трубъ, и О. достигается въ нихъ нагрѣтымъ воздухомъ. Вслѣдъ предложилъ производить О. *перегрѣтымъ паромъ*. Получаемый так. обр. уголь, отличающійся однородностью и легкой сгораемостью. идетъ для приготовления ружейнаго пороха.

Обутые, или *коноситуалы*, см. *обсерванты*.

Обуховскія воды, Пермской губ., въ 7 в. отъ Камышлова, въ сырой, незащищен. мѣстности, желѣзистый и сѣрн. источники.

Общественныя запашки (иначе *мірскія запашки*), представляютъ собою участки надѣльной полевой земли, урожаи которыхъ поступаютъ въ общественныя магазины для образованія продовольственнаго капитала. О. з. Симбирской, Московской и др. губерній возникли и возникаютъ не безъ содѣйствія мѣстной администрации и прививаются вообще туго. Извѣстно, съ какими громадными усиліями вводились онѣ, напр., въ Самарской, Казанской губ. во время послѣднихъ неурожаевъ. Крестьяне зачастую отказывались отъ введенія ихъ, несмотря на то, что этимъ обуславливалась мѣстами выдача продовольств. ссудъ. Громаднымъ препятствіемъ къ введенію ихъ является малоземелье, а также экономическая разнородность общинъ, не дающая возможности ввести справедливое распредѣленіе обязанностей по обработкѣ. Иногда О-ыми з-ами пользуются для введенія канихъ-либо техн. улучшеній въ крестьянск. хозяйствѣ. Такъ, напр., въ Рузскомъ у. Моск. губ. старались черезъ посредство О-хъ з-нъ распространять хороше сорта сѣмянъ, плуги и т. п. О. з. этого типа представляютъ переходъ къ такъ наз. *крестьянскимъ опытнымъ полямъ*. Последнія представляютъ также участки мірской земли, но интересамъ продовольствен. организаци не служатъ, имѣя единственною цѣлью введеніе различныхъ техн. сельскохоз. улучшеній. Крестьян. О. з. извѣстны преимущ. въ губ. Вятской и Херсонской, гдѣ надзоръ за ихъ дѣятельностью принимаютъ на себя агрономическіе смотрители. Давать какую-либо оцѣнку этой новой мѣрѣ пона преждевременно.

Общество, въ смыслѣ соединенія людей ради достиженія общей цѣли, предполагаетъ прежде всего свободное соглашеніе входящихъ въ его составъ членовъ. Но одного соглашенія недостаточно для образованія О-а. Государство, въ интересахъ общаго блага и въ силу своей верховной власти, терпитъ только такія ассоціаціи, которыя ни по

Важнѣйшія сочиненія по общинному землевладѣнію.

- G. Haussen*, „Agrarhistorische Untersuchungen“ 2 т. (1880—84); *Мауреръ*, „Введеніе въ исторію общиннаго, подворнаго, сельскаго и городскаго устройства и обществ. власти“ (1854), пер. В. Корша (1880); его-же „Geschichte der Markverfassung“ (1856); его-же „Geschichte der Frohnhöfe, der Bauernhöfe und Hofverfassung“ (1862—63); его-же „Geschichte der Dorfverfassung“ (1865—66); *Мэнъ*, „Деревенскія общины на востокѣ и западѣ“ (1871; русск. пер. 1879); его-же „Древнѣйшая исторія учреждений“ (1875), пер. А. Нахимова (1876); его-же „Древній законъ и обычай“ (1883), перев. подъ ред. М. Ковалевскаго (1884); *Ковалевскій*, М. М. „Общинное землевладѣніе“, т. I (1877); его-же „Сельская община въ кантонѣ Ваадтъ“ (1876); его-же „Законъ и обычай на Кавказѣ“ (1890); *Н. Зиберъ*, „Очерки первобытной экономической культуры“ (1888); *Post*, „Bausteine für eine allgemeine Rechtswissenschaft“ 2 т. (1880—81); *Inama-Sternegg*, „Deutsche Wirthschaftsgeschichte“ 2 т. (1879—91); *Lamprecht*, „Deutsches Wirthschaftsleben im Mittelalter“ 4 т. (1886); *A. Meitzen*, „Der Boden und die landwirtschaftlichen Verhältnisse des preussischen Staats“ 4 т. (1868—72); его-же статья „Ansiedelung“ въ *Conrad's* „Handwörterbuch der Staatswissenschaften“; *Miaskowsky*, „Die schweizerische Allmend“ (1879); *Nasse*, „Ueber die mittelalterliche Feldgemeinschaft und die Einhegung des XVI Jahrhunderts in England“ (1869, русск. пер. 1875); *Seebohm*, „English villagecommunity“ (1883); *Scrutton*, „Commons and common-fields“ (1887); *И. В. Лучинскій*, „Измѣненія въ поземельномъ строѣ въ 3. Европѣ въ XV—XVI ст.“ (въ дополн. къ перев. „Исторіи новаго времени“ Зеворта, гл. VII); его-же „Поземельная община въ Пириніяхъ“ (1882); *Исаевъ*, А. А., „Начала политической экономіи“ (1894); *Ходскій*, „Земля и земледѣлец“ 2 т. (1891); *Васильчиковъ*, кн. А. И., „Землевладѣніе и земледѣліе въ Россіи и другихъ европейск. государствахъ“ 2 т. (1876); *Эмиль-де-Лавеле*, „Первобытная собственность“; *Гакстаузенъ*, „Исслѣдованія внутреннихъ отношеній народной жизни и въ особенности сельскихъ учреждений Россіи“ (1847—52), перев. съ нѣм. (1869); *Былъевъ*, „Крестьяне Русіи“, *Чичеринъ*, В. Н., „Обзоръ истор. развит. сельск. общины въ Россіи“ (1865); *Keussler*, „Zur Geschichte und Kritik des bäuerlichen Gemeindebesitzes in Russland“ 3 т. (1876—87); *Соколовскій*, П. А., „Очеркъ исторіи сельской общины сѣверной Россіи“ (1877); его-же „Экономическій бытъ и колонизація юго-восточныхъ степей предъ крѣпостнымъ правомъ“ (1878); *Орловъ*, В. И., „Формы крестьянск. землевладѣнія въ Москов. губ.“; *В. В.*, „Крестьянская община“ (въ „Итогахъ экономического изслѣдованія Россіи“ т. I, 1832); *Пругавинъ*, В. С., „Русская земельная община“; *Карелинъ* Ап. А., „Общинное владѣніе въ Россіи“ (1893); *Кавелинъ*, К., „Общинное владѣніе“ (1876); „Сборникъ матеріаловъ для изученія сельской поземельной общины“, изд. Импер. Вольно-Экономич. и Русск. Географ. обществъ, т. 1 (приложенъ подробный указатель книгъ и статей о поземельной общинѣ); „Сборникъ по хозяйств. статист. Полтавск. губ. — Кобелякскій у.“; *Лучинскій*, И. В., „Сябры и сябринное землевладѣніе въ Малороссіи“ („Сѣв. Вѣстн.“, 1889, I, II); его-же „Сборникъ матеріаловъ по исторіи общественныхъ земель и угодій въ лѣвобережной Украинѣ XVIII в.“ (1884); его-же „Займанщина и формы заимочнаго владѣнія въ Малороссіи“ („Юрид. Вѣстн.“, 1890); *Александръ Ефименко*, „Исслѣдованія народной жизни“ (1884); *Елизаровъ*, С. А., „Сельская община въ Закавказьи“; *Кнаусъ*, „Наши колоніи“ (1869); *Щаповъ*, А. П., „Бурятская улусная родовая община“, Изв. Сибир. Отдѣла Р. Геогр. Общ. т. V, 3 и 4; „Крестьянское землепользованіе и хозяйство Тобольской и Томск. губ.“, изд. М-ва Гос. Имущ. (1894); *Рошеръ*, „Наука о народномъ хозяйствѣ“, т. 2-й; *Н. Ч.*, „Критика философскихъ предубѣжденій противъ общиннаго владѣнія“; *Посниковъ*, А. С., „Общинное землевладѣніе“, вып. 1 и 2-й (1878); *В. В.*, „Прогрессивныя теченія въ крестьянск. хозяйствѣ“; *Гурвичъ*, В. Л., „Общинное землевладѣніе и интензивная культура“ („Юрид. Вѣст.“ 1890, I, IV); *Головинъ*, К., „Сельская община въ литературѣ и дѣйствительности“; *Постникова*, В. Е., „Южно-русское крестьянск. хозяйство“.



своей цѣли, ни по средствамъ ея достиженія, ни по формѣ не грозятъ опасностью отдѣльному лицу или цѣлому государству. Поэтому каждое законодательство обставляетъ какъ самый моментъ возникновенія О-а, такъ и его дальнѣйшую дѣятельность известными правилами. Существуютъ двѣ системы государственнаго разрѣшенія О-ъ. При первой, т. наз. *концессиональной*, правительство требуетъ, чтобы учредители О-а предварительно открытія его дѣйствій представили ему всѣ необходимыя свѣдѣнія и проектъ устава. При другой, *явочной*, системѣ условія возникновенія и дальнѣйшей дѣятельности О-а заранѣе опредѣлены закономъ, и при учрежденіи требуется только выполнить извѣстныя формальности и заявить о новомъ О-ѣ въ особое бюро, гдѣ оно заносится въ особую книгу. Какъ та, такъ и другая система не исключаетъ надзора надъ дальнѣйшей дѣятельностью О-ва и возможности его закрытія въ томъ случаѣ, если оно отступитъ отъ устава при первой системѣ и отъ закона — при второй. Въ Россіи существуетъ концессионная система. До Екатерины II русское законодательство совсѣмъ не знало объ О-ахъ. Впервые о нихъ упоминается въ Уставѣ благочинія, который предписываетъ полиціи доставлять законномъ утвержденному О-у охрану и защиту, а не получившія разрѣшенія „уничтожать“. За учрежденіе тайнаго О-а установлена уголовная кара. Закономъ 1 авг. 1822 г. запрещены всѣ тайныя О-ва, развитію которыхъ (главнымъ образомъ масонскихъ ложъ) въ началѣ столѣтія правительство само содѣйствовало. По дѣйствующему праву установлены суровыя наказанія за учрежденіе и участіе въ сообществахъ, 1) которыя „имѣютъ цѣлью противодѣйствіе распоряженіямъ правительства, или возбужденіе неповиновенія установленнымъ отъ оного властямъ, или разрушеніе основъ общественной жизни: религіи, семейнаго союза и собственности, или возбужденіе вражды между сословіями и вообще между отдѣльными частями или классами населенія или же между хозяевами и рабочими“, 2) „которыя хотя и не имѣютъ ни одной изъ вышепоименованныхъ цѣлей, но по особому, объявленному въ установленномъ порядкѣ, распоряженію правительства воспрещены“ и 3) „которое употребляетъ какія-либо средства для сокрытія отъ правительства своего существованія, устройства или цѣли, или для сохраненія въ тайнѣ своихъ собраній, предметовъ совѣщаній или сношеній между членами, или для тайнаго распространенія какихъ-либо ученій“ (Улож. о наказ., ст. 318—324). Такъ обр. закономъ преслѣдуются всѣ тайныя О-а. Съ другой стороны, правительство имѣетъ право закрыть и разрѣшенное О., если оно уклонится отъ своей цѣли или станетъ прикрывать благовидными дѣйствіями такое направленіе, которое въ какомъ-либо отношеніи вредно для государственнаго благоустройства или общественной нравственности.

Общинное земледѣлѣніе. Изъ изученія различныхъ стадій развитія формъ владѣнія и пользованія землей съ древнихъ временъ становится очевиднымъ, что подъ О-мъ з-емъ слѣдуетъ разумѣть не только тотъ его видъ, какой, напр., наиболѣе часто встрѣчается въ настоящее время въ центральной

Россіи (сельская община съ уравнительными передѣлами земли), но и всякій другой, при которомъ владѣть или пользуется землей не отдѣльное лицо, а большая или меньшая группа индивидуумовъ, объединенныхъ кровными или сосѣдскими отношеніями и изъ которыхъ каждый является равноправнымъ участникомъ въ коллективномъ владѣніи данной территоріей. Послѣ трудовъ Гансенз, Маурера, Массе, Мана можно считать достаточно установленнымъ тотъ фактъ, что владѣніе землей на общинныхъ началахъ является одной изъ самыхъ раннихъ стадій земельныхъ отношеній, черезъ которую прошли въ свое время всѣ народы, и что частная собственность на землю — продуктъ болѣе поздняго времени. Древнія китайскія хроники свидѣтельствуютъ, что коллективная форма владѣнія землей на общинныхъ началахъ существовала въ Китаѣ болѣе чѣмъ за 2000 лѣтъ до Р. Х.; система общихъ земель уцѣлѣла тамъ частью и до настоящаго времени. Ужъ не говоря объ Азиатской Россіи, общинныя формы владѣнія землей въ предѣлахъ Азіи отчетливо изучены въ англійской Индіи и на островѣ Явѣ, гдѣ онѣ сохранились до нашего времени. Въ Алжирѣ и среди народцевъ южной Африки до сихъ поръ существуютъ первобытные общинные порядки. Далѣе О. з широко практиковалось и частью практикуется въ Центральной и Южной Америкѣ (Мексикѣ и Перу), на Восточной Индійскихъ островахъ Тихаго океана, въ Новой Гвинее и Новой Зеландіи. Черезъ фазу О-аго з-я прошли всѣ народы Европы, а нѣкоторые изъ нихъ и до нашихъ дней сохранили этотъ видъ поземельной собственности; поземельная община ясно констатирована у германцевъ и скандинавскихъ племенъ, въ Англии, Ирландіи, Уэльсѣ, Шотландіи, Бельгіи и Нидерландахъ, во Франціи; архаической общинной строй оставилъ глубокіе слѣды въ Спартѣ и Римѣ; общинное пользованіе землею понынѣ сохранилось въ нѣкоторыхъ мѣстностяхъ Италіи и Швейцаріи, въ Испаніи, у южныхъ славянъ и, въ особенности, въ Россіи. Если, такимъ образомъ, общинныя формы владѣнія землей констатированы у разнообразныхъ племенъ, во всѣхъ частяхъ свѣта, въ умѣренномъ климатѣ и подъ тропиками, то въ этихъ формахъ не безъ основанія видать выраженіе всеобщаго закона, управляющаго развитіемъ поземельной собственности. — Первобытныя формы общиннаго строя были всецѣло обоснованы на кровной связи, происшедшей изъ происхожденія данной группы индивидуумовъ отъ одного дѣйствительнаго или воображаемаго предка. Такими группами, связанными узамъ кровнаго родства, являлись сначала племена, распавшіяся мало-по-малу на роды или кланы. Обыкновенно племя, нѣрѣдко еще въ періодъ полукочеваго образа жизни, занимало извѣстную территорію, становившуюся принадлежностью всего племени, отстаивающаго ее отъ посягательства другихъ племенъ. По мѣрѣ роста населенія, сознаніе кровной связи между отдѣльными членами племенной группы постепенно утрачивается, — и племя начинаетъ распалаться на все болѣе и болѣе мелкія родовыя группы, расселяющіяся на пространствахъ общеплеменной территоріи. Такими родовыми группами, на примѣръ, была заселена Европа и въ результатѣ

этого расселенія образовалась общинная земельная собственность отдѣльных родовъ или клановъ, обыкновенно имѣвшая точно обозначенныя территориальныя границы. Со временемъ мало-по-малу начинаютъ ослабѣвать сознание кровнаго единства и у членовъ родовой общины; связь между отдѣльными лицами или семьями устанавливается уже въ силу сожитія вблизи другъ друга, на одной и той же территоріи; племенная и родовая община смѣняется общинной территоріальной (марка—Mark или Allmend—у германцевъ и скандинавовъ, folcland—у англо-саксовъ и т. п.), которая состоитъ или изъ нѣсколькихъ деревень (какъ, напр., русская община—волость) или изъ одного поселенія—община деревенская въ тѣсномъ смыслѣ. Кромѣ племенной, родовой и деревенской, существовала съ самыхъ древнихъ временъ и существуетъ до нашего времени община семейная (*задруга, задружество, пещице, омише*— у славянъ, *communité*, или компаніи *marconьеровъ, parsonniers, frerescheux*,—въ средневѣковой Франціи). Семейныя общины были обычнымъ явленіемъ въ Западной Европѣ на протяженіи всѣхъ среднихъ вѣковъ и даже до XVIII столѣтія, а у южныхъ славянъ, на Явѣ и въ Индіи онѣ могутъ быть наблюдаемы до сихъ поръ. Являясь результатомъ подраздѣленія первобытнаго рода, онѣ представляютъ собою группу потомковъ одного и того же предка, живущихъ въ одномъ домѣ или, по крайней мѣрѣ, въ общей оградѣ, производящихъ сообща земледѣльческія работы на землѣ общины и сообща же пользующихся продуктами этого труда. Въ настоящее время у славянъ Балканскаго полуострова задруга обыкновенно состоитъ изъ 10—20, а иногда даже изъ 50—60 лицъ. И въ задругѣ, и въ индійской *нераздѣльной семьѣ* и въ др. семейныхъ общинахъ совмѣстному потребленію или равному раздѣлу подлежатъ только продукты общаго, преимущественно земледѣльческаго труда, продукты же индивидуальной дѣятельности, торговой, промышленной и т. п., находятся въ полномъ распоряженіи самого работника; так. обр., современная, по крайней мѣрѣ, семейная община знаетъ и частную собственность, но только не въ примѣненіи къ землѣ и ея производеніямъ, которыя принадлежатъ всей ассоціаціи. — Не только во время исключительн. существованія общинно-племеннаго быта, но и при распаденіи племени на родовыя группы земледѣльская дѣятельность занимала въ жизни человѣчества второстепенное мѣсто, а на первомъ планѣ стоялъ пастушескій и даже охотничій образъ жизни. При такихъ условіяхъ главную роль принадлежала лѣсамъ и пастбищамъ, которыя находились въ безраздѣльномъ и неограниченномъ пользованіи племени и родовыхъ группъ. Съ развитіемъ земледѣльческихъ занятій наибольшее значеніе въ ряду угодій пріобрѣтаетъ полевая земля. Наиболѣе древнею формою пользованія пахатной землей была коллективная ея обработка всѣмъ племенемъ или частью его, съ дѣлежнемъ результатовъ жатвы. Такой порядокъ пользованія пашней существовалъ въ Америкѣ, у нѣкоторыхъ африканскихъ племенъ, въ Индіи и въ Новой Гвинее; повидимому, онъ встрѣчался и у нѣкоторыхъ германскихъ народовъ времени Юлія Цезаря. Въ Индіи воздѣлываніе земли

сообща и раздѣлъ продукта были описаны еще въ IV вѣкѣ до Р. Х.; есть нѣкоторыя указанія, что этотъ способъ пользованія землей удержался тамъ до времени, не особенно удаленнаго отъ нашей эпохи. Одновременно съ этимъ, а также и много позже, при обиліи общинно-племенной и родовой земли, каждый членъ союза или группа членовъ могли занимать любой участокъ общинной территоріи, для обращенія его подъ земледѣльческую культуру. По мѣрѣ уменьшенія земельного простора, племенная территорія начинала подвергаться уравнивательнымъ передѣламъ между отдѣльными родами или кланами. Такого рода періодическій раздѣлъ земель племени составлялъ весьма распространенный обычай, встрѣчавшійся у разныхъ племенъ, жившихъ въ самыхъ разнообразныхъ условіяхъ и климатахъ. У однихъ передѣлы земли происходили ежегодно, у другихъ — черезъ 10, 20 и даже 50 лѣтъ; нѣкоторыя племена Индіи дѣлили всю землю, не исключая и усадьбы, другія—только пашню. Пахатныя земли уравнивались не только по количеству, но и въ качественномъ отношеніи, при чемъ кланы бросали между собой жребій на отдѣльныя доли, назначенныя имъ изъ племенной территоріи. Такимъ же образомъ, какъ и у племенно-родовыхъ общинныхъ союзовъ, шло развитіе порядка землепользованія и въ деревенской общинѣ, пока она находилась въ условіяхъ достаточнаго земельного простора. Сначала всецѣло господствуетъ право вольной заимки земли отдѣльными лицами и семьями, нерѣдко порождающее значительную неравномѣрность пользованія общинной землей; иногда эти заимки черезъ опредѣленный промежутокъ лѣтъ должны были поступать обратно въ распоряженіе общины, а нерѣдко, наоборотъ, становились даже наследственными. Но съ возрастаніемъ населенія, свободный запасъ общинныхъ земель истощался, и возникалъ вопросъ, какъ пользоваться землей общины,—слѣдуетъ ли оставить въ силѣ крупныя заимки отдѣльныхъ ея членовъ, или необходимо ограничить такихъ заимщиковъ или, наконецъ, избрать наиболѣе уравнивательный способъ пользованія землей—произвести уравнивательный передѣлъ земли между всѣми членами общины. Въ различныхъ странахъ и разныхъ мѣстностяхъ одной и той же страны этотъ вопросъ разрѣшался неодинаково. Въ Сибири, въ Великороссіи и Новороссіи, въ нѣкотор. мѣстностяхъ Германіи, въ Перу и Мексикѣ, на Явѣ, въ Индіи и нѣкот. др. странахъ деревенская община пратиковала періодическіе передѣлы, стремлась сдѣлать для отдѣльныхъ семей возможно равномѣрнымъ пользованіе всей землей общины. Въ болшинство случаевъ передѣламъ подвергалась лишь пахатная земля, остальные же угодья находились въ безраздѣльномъ пользованіи всѣхъ членовъ деревенской общины, а на нѣкоторую часть ихъ распространялось право свободной заимки; иногда передѣлялись и сѣнокосныя угодья; съ другой стороны, бывали случаи передѣловъ лишь части пашни, прилегающей къ усадьбамъ. Нерѣдко процессъ развитія деревенской общины останавливался на заимочной фазѣ; до передѣловъ пахатной земли дѣло не доходило, а пахатныя заимки, со всей ихъ неравномѣрностью, становились почти полною наследственной собственностью заимщиковъ; но и въ этихъ случа-

ях „угодья“ (сѣнокосы, лѣса, пастбища) обыкновенно остаются въ общинномъ пользованіи. Такъ было, напр., во Франціи, а также въ Пиринеяхъ, въ южной Германіи, въ Швеціи, Норвегіи и другихъ горныхъ странахъ, гдѣ главное вниманіе общинниковъ было обращено на скотоводство и на охрану пастбищныхъ угодій, которыя долгое время оставались въ пользованіи всей общины, тогда какъ уравненія распаханныхъ пространствъ путемъ періодическихъ передѣловъ тамъ почти не наблюдалось.

Въ Западной Европѣ О. з. сохранилось въ настоящее время въ очень немногихъ мѣстностяхъ; въ большинствѣ западныхъ государствъ оно вполнѣ исчезло, оставивъ по себѣ лишь слабые слѣды; точно также оно безспорно близится къ разложенію и частью уже разложилось во многихъ внѣ-европейскихъ колоніяхъ. Эти факты побуждаютъ многихъ ученыхъ, преимущественно на Западѣ (въ послѣднее время Лампрехтъ, Миасковскій, Кейслеръ и др.), смотрѣть на общину, какъ на нишюю стадію социально-экономическаго развитія, которая съ ходомъ прогресса должна повсюду уступить мѣсто высшему типу индивидуалистической собственности на землю; разложеніе общины въ передовыхъ странахъ доказываетъ, по ихъ мнѣнію, неудовлетворительность этой формы землепользованія; съ теченіемъ времени несостоятельность общины должна выясниться и для народовъ, продолжающихъ держаться ея, и побудитъ ихъ перейти къ частному землевлдѣнію. Однако, ближайшее разсмотрѣніе процесса разложенія О-аго з-ія на Западѣ показываетъ, что внутреннія причины, недовольство массы общинниковъ—крестьянъ коллективнымъ землепользованіемъ, не имѣли въ большинствѣ странъ ни широкаго распространенія, ни значительнаго вліянія. Весьма крупную, почти рѣшающую роль въ изчезновеніи земельной общины играли повсюду не интересы общинниковъ и ихъ стремленіе къ иному складу собственности, а внѣшніе факторы—насилственные захваты общинныхъ земель вліятельными землевладѣльцами и враждебная общинѣ политика правительствъ, дѣйствовавшихъ подъ вліяніемъ интересовъ дворянско-землевлдѣльческаго сословія и ложныхъ экономическихъ принциповъ. Развитіе торговли и мѣноваго строя въ концѣ среднихъ вѣковъ, породивъ постоянно возрастающій спросъ на продукты сельскаго хозяйства, побуждало сеньоровъ расширять собственную запашку и размѣры своихъ экономій. Такое расширение могло быть достигнуто только на счетъ общинныхъ земель крестьянъ, такъ какъ помѣщичьи земли (*terra dominica*) первоначально были сравнительно очень не велики, а вся остальная территория вотчины принадлежала общинѣ. Обращеніе въ пользу вотчинника общинныхъ земель началось съ пустопорожныхъ земель, и для того сеньоры добиваются признанія всей общинной территоріи ихъ собственностью, находящейся лишь въ пользованіи общины и въ силу того могущей быть занятой вотчинникомъ, разъ земли не безусловно необходимы для „пользователей“. Такъ въ Англіи Мертонскій статутъ 1235—6 г. и 2-й Вестминстерскій статутъ 1285 г. разрѣшаютъ лордамъ пользоваться по своему усмотрѣнію пустошами, лѣсами и выгонами общины съ тѣмъ лишь, чтобы „свободнымъ держа-

телямъ“ вотчины (*liberi tenentes*) было оставлено соотвѣтственно „достаточное“ количество пастбищъ. Когда этихъ запасныхъ земель оказывается недостаточно, сеньоры экспроприруютъ въ свою пользу выморочныя земли крестьянъ, пользуясь правомъ, предоставленнымъ имъ обычаемъ (право *escheat*), хотя обычай въ данномъ случаѣ, очевидно, смотрѣлъ на сеньора лишь какъ на представителя общины и носителя ея правъ. Явломъ съ тѣмъ во всѣхъ странахъ въ большихъ или меньшихъ размѣрахъ встрѣчается и прямое насиліе, изгнаніе крестьянъ съ общинныхъ земель, иногда даже массовое обезземеленіе цѣлыхъ деревень на основаніи отсутствія у нихъ письменныхъ актовъ на владѣніе. Услужливыя толкованія юристовъ, создавъ ученіе о двойственной собственности—верховной собственности вотчинника и нишей собственности крестьянъ (*dominium directum* и *dominium utile*), значительно облегчили сеньорамъ расширеніе и округленіе ихъ помѣстій. Экспропрированные общинныя земли и крестьянскіе надѣлы въ силу своего происхожденія лежали черезполосно и часто продолжались въ той или другой степени подлежатъ общинному пользованію (по снятію урожая, по пару и т. п.). Черезполосность и общинныя права съ обязательнымъ сѣвооборотомъ, разчитаннымъ на крестьянское мелкое хозяйство, естественно, стѣсняли крупное хозяйство вотчинниковъ, которые начали огораживать свои вновь приобретенныя земли, выдѣляя ихъ окончательно изъ общинной территоріи, и затѣмъ стали стремиться къ общему раздѣлу общинныхъ земель, чтобы въ замѣнъ правъ выгона и др. видовъ попользованія, кот. они имѣли на общинн. земли, получить извѣстные участки въ полную и исключительную собственность. Эти домогательствъ землевладѣльческаго сословія начали съ XVI ст. встрѣчать дѣятельную поддержку со стороны ученыхъ агрономовъ (въ Англіи Фитцгербертъ, Туссеръ и др.) Имѣя въ виду интересы крупныхъ помѣстій, сами большей частью являясь управляющими такихъ экономій и совершенно игнорируя выгоды массы общинниковъ—земледѣльцевъ, они объявляютъ общину крайне вредной для успѣховъ сельскаго хозяйства и настоятельно рекомендуютъ уничтоженіе общиннаго землепользованія. Эта агитация агрономической литературы, продолжавшаяся все XVII и XVIII ст., помогла землевладѣльческому классу добиться поддержки правительства въ его борьбѣ противъ общиннаго строя, и правительство, ранѣе, въ XVI ст., хотя слабо, но противодействовало узурпации общинныхъ земель и огораживанію, въ XVIII и первой половинѣ XIX ст. начинаетъ очень энергично стремиться къ отмѣнѣ О-аго з-ія путемъ законодательныхъ мѣропріятій, административнаго давленія и даже денежныхъ наградъ за добровольное разверстаніе общинныхъ земель (Пруссія). Особенно типической страной для уясненія причинъ, подъ вліяніемъ которыхъ исчезло О. з. и тѣхъ пріемовъ, съ помощью которыхъ достигали этого,—является Англія. Англія изстари, уже со второй половины среднихъ вѣковъ, играла первенствующую роль въ производствѣ шерсти для международнаго рынка; съ развитіемъ торговли возрасталъ и спросъ на шерсть, въслѣдствіе того англійскіе лэндлорды, свѣтскіе и духовные, уже съ ранняго времени стре-

мятся расширить свои пастбища. Какъ показываютъ процессы XIII—XIV ст. и мадастровыя книги Эдуарда I, такое расширеніе помѣщичьихъ земель достигалось путемъ захвата общинныхъ пустошей и огораживанія, для исключительнаго пользованія вотчинниковъ, земля, подлѣжавшихъ общиня. пользованію. Чрезвычайное возвышеніе рабочей платы послѣ моровой язвы 1348 г., сдѣлавъ мало выгоднымъ земледѣльческ. хозяйство, дало сильный толчекъ дальнѣйшему развитію овцеводства, не требовавшего большихъ затратъ на трудъ, и усилило потребность вотчинниковъ въ новыхъ пастбищахъ. Лорды узурпируютъ въ свою пользу выморочныя земли крестьянъ, оставшіяся въ большомъ количествѣ свободными послѣ опустошеній эпидеміи, обращаютъ пахатныя угодія въ пастбища и, не довольствуясь еще этимъ, часто прибѣгаютъ, по свидѣтельству многихъ современниковъ, къ непосредственному насильственному захвату общинныхъ земель. Когда съ конца XV ст. вотчины, подъ влияніемъ роста торговаго класса и обѣдненія землевладельцевъ, стали все чаще переходить къ суконщикамъ-овцеводамъ, апроприація общинныхъ земель и огораживанія еще болѣе усилились. Къ XVI ст. процессъ обезземеленія крестьянства достигаетъ такихъ размѣровъ, что вызываетъ единодушное негодованіе и общія сѣтованія лучшихъ людей того времени (Т. Моръ, Латимеръ, епископъ Скори, проповѣдникъ Джильпинъ, Гаррисонъ), вынуждающія правительство принять мѣры къ ограниченію овцеводства и возстановленію мелкаго земледѣльческаго хозяйства (законы 1488 — 83 г., 4 Henry VII с. 16, с. 19; зак. 1533 — 34 г., 25 Henry VIII с. 13, запрещающій одному лицу держать болѣе 2000 овецъ въ то время, какъ ранѣе число головъ у отдѣльныхъ овцеводовъ доходило до 10—20 тыс.; и рядъ др.). Однако, какъ показала коммиссія, назначенная лордомъ-протекторомъ въ царствованіе Эдуарда VI-го, всѣ предписанія законовъ или оставались безъ примѣненія или обходились; обезземеливаніе продолжалось, и, по словамъ докладчика коммиссіи, гдѣ раньше жили 12 тыс. чел., въ пол. XVI в. едва можно было найти 4 тыс., — овцы, назначенныя въ пищу людямъ, — замѣчаютъ докладчикъ, — пожрали людей“. Безсиліе правительства въ борьбѣ со зломъ, вынудило крестьянъ прибѣгнуть къ открытому возстанію, но ни грозное массовое движеніе 1549 г., ни послѣдующіе мѣстные бунты и дѣятельность „носителей изгородей“ (levellers) въ XVII ст. не могли вернуть общинъ ея земель. Съ XVIII ст. начинается рѣшительный поворотъ въ отношеніи правительства къ огораживаніямъ. Подъ влияніемъ улучшеній, введенн. въ земледѣліе крупн. землевладельцами и фермерами, оно, въ ихъ интересахъ, сознательно жертвуетъ выгодами общинниковъ, всячески облегчаетъ огораживаніе и раздѣлъ общинныхъ земель. Путемъ частныхъ парламентскихъ актовъ о раздѣлѣ общинныхъ земель (Inclosure bills) съ 1710 г. по 1843 г. было обращено въ индивидуальную собственность 7660413 акровъ, что составляетъ около трети всей воздѣланной поверхности Англии того времени. Общій законъ о развертаніи общинныхъ полей 1845 г. (Enclosure act 8, 9 Vict. с. 118) положилъ конецъ существованію О-аго-зія въ Англии. Для Шотландіи это было сдѣлано еще

въ XVII ст. первымъ по времени въ Европѣ актомъ о раздѣлѣ общинныхъ земель 1665 г. — Во Франціи О. з. сохранилось въ довольно чистомъ видѣ до XVIII столѣтія; но и здѣсь, какъ и въ остальной Европѣ, сокращеніе общинныхъ земель началось еще въ средніе вѣка, значительно усилилось съ XVI в. и, въ особенности, въ XVIII-мъ. Феодалное дворянство, злоупотребляя своей силою, сократило размѣры общинныхъ земель уже въ теченіе среднихъ вѣковъ; захваты такого рода были особенно велики въ тѣхъ мѣстахъ Франціи, гдѣ земля имѣла наибольшую цѣбность. Въ XVI в., когда французское дворянство начало вести особенно рачительную жизнь, захваты общинныхъ земель значительно возрасли. Сеньоры предъявляли свои притязанія на верховное владѣніе лѣсами, пастбищами и сѣнокосными угодьями, но захватывали и пашню, запуская ее подъ лѣсъ и прогоняя ея дѣйствительныхъ владѣльцевъ — членовъ общины. Въ борьбѣ общинъ съ сеньорами королевская власть нерѣдко принимала сторону общинниковъ, частью явля въ нихъ сторонниковъ въ своей вѣковой борьбѣ съ феодалными владѣльцами, частью желая удержать массу крестьянъ отъ разоренія, до какаго ихъ доводили беззастѣнчивые захваты общинныхъ земель (единъ Карла IX, 1567 г., запрещавшій сеньорамъ обращать въ свое пользованіе пустоши, пастбища и общинныя земли своихъ подданныхъ; аналогичный, но болѣе рѣшительный законъ 1579 г.). Людовикъ XIV рядомъ ордонансовъ стремился оградить интересы деревенскихъ общинъ и даже возвратитъ имъ утраченныя земли; но усиленное сопротивленіе законамъ Кольбера со стороны дворянства и духовенства сначала ослабило дѣйствіе этихъ ордонансовъ, а къ нач. XVIII в. вызвало и полное забвеніе ихъ. Въ этомъ вѣкѣ захваты общинныхъ земель дворянами и даже принцами крови страшно возрасли. Къ этому же времени окрѣпла теорія о вредѣ О-го-зія для возрастанія народнаго богатства, такъ какъ при немъ невозможно развитіе земледѣльческой культуры и т. п. Отсюда явилась мысль о повсемѣстномъ раздѣлѣ общинныхъ земель въ личную собственность, какъ это было и въ другихъ странахъ Европы. Людовики XV и XVI стремились провести такой раздѣлъ во всей Франціи; но что не удалось сдѣлать королямъ, то произвела великая революція. Революція старалась сначала возвратитъ общинамъ захваченныя у нихъ земли, но, вмѣстѣ съ тѣмъ, она разбила общинныя земли на мелкія доли и, наравнѣ съ землями духовенства и дворянства, раздала ихъ въ полную собственность отдѣльныхъ лицъ. Конвентъ въ 1793 году постановилъ произвести поголовный раздѣлъ общинныхъ земель между всѣми жителями. Тамъ, гдѣ законъ этотъ не былъ приведенъ въ дѣйствіе, общинныя земли были переданы, новымъ узаконеніемъ 1813 г., коммисіи погашенія государственныхъ долговъ, продавшей ихъ на 58 милл. франковъ. Реставрація возвратила общинамъ немногія изъ уцѣлѣвшихъ общинныхъ земель. — Римъ съ полнымъ правомъ считается родиной частной поземельной собственности въ Европѣ. Римляне, пройдя въ своемъ развитіи черезъ сельскій и семейный общинный строй, первые изъ европ. народовъ усвоили себѣ принципъ личной, исключительной собствен. на землю и дали образецъ, кото-

рому слѣдуютъ европ. законодательства и до нашего времени. На почвѣ безусловнаго права личной собственности на землю (квиритское *dominium*) въ Римѣ слагается могущественная земельная аристократія, захватывающая въ свое владѣніе общинныя земли (*ager publicus*), представляющая собой остатокъ древней коллективной марки. Такимъ образомъ общинное владѣніе землей смѣнилось здѣсь крупной частію поземельной собственностью — латифундіями, которыми, по справедливому указанію Плинія, погубили Римъ (*latifundia perdidere Italiam*). Тѣмъ не менѣе, во многихъ мѣстахъ Италіи земельная община сохранилась не только на протяженіи всѣхъ среднихъ вѣковъ, но и до нашихъ дней, хотя уже съ XVI в. и здѣсь начались захваты общин. земель. Съ начала XVIII в. такого рода захваты становятся особенно часты, и появляются уже отдѣльныя законодательныя попытки къ уничтоженію общинныхъ земель, а со времени объединенія Италіи онѣ были систематизированы и приобрѣли болѣе рѣшительный характеръ. Особенно сильно содѣйствовали разрушенію О-го з-ія законодательныя мѣры начала XIX в., направленные къ раздѣлу годныхъ для земледѣльческой культуры общинныхъ земель между отдѣльными членами общины, въ ихъ полную собственность. Правда, тогдашнему французскому правительству Италіи не удалось вполне провести эти мѣры, но уже во второй половинѣ XIX в. (съ 1861 г.) раздѣлъ еще сохранившихся общинныхъ земель былъ проведенъ съ большою энергіей цѣлымъ рядомъ законодательныхъ актовъ. — Испанія еще въ XVIII в. была страной О-го з-ія по преимуществу. Въ ней можно было тогда встрѣтить самыя разнообразныя виды земельной общины: и общину-марку (такъ наз. *valleé*, долина), съ передѣлами пастбищъ между отдѣльными деревнями, и семейную общину, на подобіе славянской задруги и общину деревенскую, иногда даже съ правильными периодическими передѣлами. Но уже со второй половины XVIII в., подъ вліяніемъ отмѣченныхъ выше теоретическихъ взглядовъ на О. з., господствовавшихъ въ остальной Европѣ, явились первыя попытки раздѣла общинныхъ земель. Всю первую половину нашего вѣка, при постоянныхъ колебаніяхъ правительства, О. з. въ Испаніи подвергалась сравнительно незначительнымъ законодательнымъ воздѣйствіямъ; но борьба противъ общины все время велась энергично, а законъ 1855 года предписалъ продажу почти всѣхъ общинныхъ земель страны. Еще болѣе рѣшительный законодательный актъ, направленный къ разрушенію общиннаго строя, былъ изданъ въ 80-хъ годахъ. — Почти то же происходило и въ другихъ государствахъ Запада. Европы. Въ Германіи законодательные акты о раздѣлѣ общинныхъ земель были введены Фридрихомъ Великимъ. Поддерживаемый экономической литературой, онъ нашелъ много подражателей въ мелкихъ нѣмецкихъ государствахъ, гдѣ раздѣлы продолжались почти въ теченіе всего текущаго вѣка. То же было въ Бельгіи, Голландіи и др. странахъ. Наряду съ уничтоженіемъ деревен. общины распался также и община семейная. Развитіе капиталистическаго строя, промышленности и торговли усилило духъ личной инициативы и вызвало жажду личнаго всевы-

шенія, неограниченныхъ наслажденій и культурныхъ удобствъ, несовѣстимыхъ съ семейной общиной, съ задругой, гдѣ жизнь индивидуума не можетъ сильно отличаться отъ судьбы другихъ членовъ общины. Отсюда стремленіе къ единоличному пользованію продуктами своего труда сначала въ сферѣ промышленной, а затѣмъ и земледѣльческой дѣятельности; разъ этого удастся достигнуть, — задруга должна распасться, что и наблюдается въ послѣднее время въ обширныхъ размѣрахъ у южныхъ славянъ. Напомощь къ этимъ внутреннимъ причинамъ идти тамъ и законодательство, не только разрешая полную свободу раздѣловъ, но и воспрещая образованіе новыхъ задругъ, стѣсняющихъ личную инициативу и недозволяющихъ развиваться „народному богатству“. — Разложеніе О-го з-нія во вѣв-европейскихъ колоніяхъ, куда направились европейцы послѣ открытія Америки, еще въ большей степени, чѣмъ въ Европѣ, обязано искусственнымъ причинамъ, именно, аграрной политикѣ европейцевъ-колонизаторовъ. Такъ, въ Южной и Центральной Америкѣ и на Вестъ-Индскомъ архипелагѣ хотя процессъ феодализации и развитія крупной частной земельной собственности уже начался ко времени прибытія туда испанскихъ завоевателей, но разложеніе О-го з-ія, благодаря прибытію испанцевъ, пошло особенно усиленными темпами. Своимъ безчеловѣчнымъ обращеніемъ съ завоеванными краснокожими испанцы, по свидѣтельству Ласъ-Казаса, истребили ихъ до 12—15 милліон. человекъ. Позволяя такія страшныя насилія надъ личностью туземцевъ, европейцы тѣмъ менѣе останавливались передъ захватомъ у нихъ общинныхъ земель. Съ отміною рабства индѣйцевъ и установленіемъ системы патроната (*encomiendas*) надъ туземцами, за ними, правда, было обезпечено пользованіе количествомъ земли, „достаточнымъ для прокормленія“, и земля эта была объявлена общинной собственностью (зак. 1560 г., 1619 г. и др.), но въ дѣйствительности хищничество европейцевъ — патронно и щедрый раздачи правительства лишили индѣйцевъ большей части ихъ общинныхъ земель. При такихъ условіяхъ, очевидно, не могло быть и рѣчи о сохраненіи или дальнѣйшемъ развитіи общиннаго быта у покоренныхъ испанцами индѣйцевъ. — Если въ Остѣ-Индіи англичане и не прибѣгали къ такимъ жестокимъ мѣрамъ, какъ испанцы въ своихъ Вестъ-Индскихъ колоніяхъ, то все же и здѣсь большинство населенія изъ общинныхъ и частныхъ собственниковъ земли было обращено англичанами въ арендаторовъ; во всей южной и средней Индіи былъ искусственно созданъ классъ крупныхъ собственниковъ (земиндаровъ и тулукдаровъ); даже въ тѣхъ провинціяхъ (Пенджабѣ и сѣверо-западныхъ вообще), гдѣ англичане признали полезнымъ удержать О. з., оно было ими значительно искажено, чѣмъ и обречено на быстрое вымирание. Совершенно подобное же отношеніе къ поземельной общинѣ наблюдается и въ Алжирѣ, гдѣ французское правительство признаетъ опаснымъ сохраненіе общиннаго быта среди покоренныхъ туземцевъ; раздѣлъ общинно-родовыхъ земель ихъ не только поощряется, но и предписывается (законъ 1873, объявившій вмѣстѣ съ тѣмъ всѣ пустопорожнія земли, оставшіяся въ нераздѣльномъ пользованіи родовъ, го-

сударственной собственности). — Таким образомъ въ Западной Европѣ и колоніяхъ О. з. разложилось не потому, что оно было невыгодно для общинниковъ — крестьянъ, а потому, что существованіе его было неудобно для крупныхъ землевладѣльцевъ. Трудно, разумеется, полагать, чтобы такое торжество интересовъ землевладѣльцевъ надъ интересами общины являлось непреложнымъ закономъ истории и было неизбежно и въ будущемъ во всѣхъ странахъ, не смотря на все различіе въ условіяхъ экономической жизни. Поэтому, нельзя не признать весьма рискованными сужденія о будущности О-аго з-ія въ странахъ, гдѣ оно существуетъ до сихъ поръ, по судьбѣ его на Западѣ. Въ частности по отношенію къ Россіи слѣдуетъ имѣть въ виду еще то важное обстоятельство, что уравнительные передѣлы по душамъ или работникамъ, свойственные великороссійской общинѣ и обезпечивающіе за каждымъ работникомъ равное пользованіе землею, на Западѣ, поидиному, практиковались только мѣстами. Въ нѣкоторыхъ странахъ, какъ было указано, пахатныя земли совсѣмъ не передѣлялись, въ другихъ мѣстахъ земля распределялась по дворамъ и по смерти домохозяина переходила къ одному сыну; такъ въ Англіи у всѣхъ крестьянъ наследовалъ только младшій сынъ (borough english), другія же дѣти не получали земли. Разумеется, при такихъ условіяхъ община въ значительной степени утрачивала свое социальное значеніе, не имѣла рѣшающаго значенія для благосостоянія сельскаго населенія, и стремленія къ ея разрушенію не могли встрѣтить достаточно энергическаго противодѣйствія. — Въ настоящее время, не считая русскихъ владѣній въ Европѣ и Азій, мѣстностями съ наиболѣе сохранившимися формами общиннаго земельного строя, оказываются страны, лежація внѣ Европы: Ява, Индія, Алжиръ и частью Центральная и Южная Америка. Общинная организація на Явѣ весьма сходна по устройству съ русской земельной общиной. Въ Индіи первобытная община образца Явы и Россіи существуетъ лишь въ наиболѣе отдаленныхъ частяхъ страны; тамъ встрѣчаются родовая и сельская формы общины съ періодическими уравнительными передѣлами пашни и луга; въ другихъ мѣстахъ та же уравнительность достигается путемъ дополнительной нарѣзки изъ общинныхъ земельныхъ запасовъ; есть мѣстности, гдѣ часть земли отдѣльными семей, какъ только она перестаетъ обрабатываться, возвращается въ руки общины и т. д. Въ Мексикѣ поземельная община въ нѣкоторыхъ мѣстностяхъ сохранилась во всей своей чистотѣ; во многихъ мѣстахъ земли подвергаются равномернымъ и періодическимъ передѣламъ, при чемъ часть общинныхъ земель обращается подъ мірскія запашки, исполняемая коллект. трудомъ, иходы съ нихъ поступаютъ на покрытіе общинныхъ нуждъ. — Въ Зап. Европѣ, какъ было отмѣчено выше, общинныя формы земельного быта наиболѣе сохранились у южныхъ славянъ и въ Испаніи, а частью также въ Италіи и Швейцаріи. Въ Испаніи почти совершенно не существуетъ общинъ, практикующихъ уравнительные передѣлы пашень черезъ опредѣленные сроки, но за то широко распространены до сихъ поръ общины, передѣляющія сѣносы и пользующіяся сообща лѣсами, пастбищами и т. п. Въ Швейцаріи общинныя земли,

„альменды“, сохранились въ нѣсколькихъ кантонахъ. Такъ, напримѣръ, многія общины кант. Валлиса сообща владѣютъ довольно обширными землями, состоящими изъ лѣсовъ, альпійскихъ пастбищъ, виноградниковъ и пашень. Лѣса и часть пашень дѣлятся между дольщиками; общинныя виноградники, а иногда и часть пашни, воздѣлываются сообща. Наиболѣе первобытный кантонъ, Ури, до сихъ поръ составляетъ одну марку и не дѣлится на общины. Въ этомъ по преимуществу пастушескомъ кантонѣ большая часть равнинныхъ мѣстностей стала частной собственностью, тогда какъ лѣса, альпійскія пастбища остались въ общинномъ пользованіи, но тогда какъ прежде каждый общинникъ извлекалъ изъ общиннаго имущества одинаковую пользу, теперь онъ пользуется имъ въ прямомъ отношеніи съ своей имущественной состоятельностью; — отсюда постоянная борьба между богатыми и бѣдными общинниками. Въ Италіи переживанія общиннаго строя болѣе слабы.

Многіе правительства и экономисты, считавшіе необходимымъ содѣйствовать быстрому разложенію О-аго з-ія, надѣялись такимъ путемъ вызвать энергическую индивидуальную дѣятельность и поднять уровень національнаго богатства; но рядомъ съ этимъ земля стала сосредоточиваться въ рукахъ немногихъ лицъ и образовалась масса безземельнаго люда. Теперь уже многіе изъ западно-европейскихъ экономистовъ признаютъ гибельные результаты раздѣла и захватовъ общинныхъ земель, сознаютъ, что было слишкомъ много вниманія обращено на интересы частныхъ лицъ и на приращеніе національнаго богатства вообще, но забывалось о равномѣрности его распределенія. Многія правительства въ настоящее время изыскиваютъ средства, чтобы поддержать и развитъ мелкое землевладѣніе, падающее подъ бременемъ растущей задолженности, дробленія участковъ и крайняго малоземелія. Но несомнѣнно самыя благія мѣры не вернутъ трудовому земледѣлю и крестьянству положенія, утраченнаго имъ вълѣдствіе упраздненія общиннаго строя и расхищенія общинныхъ земель; опытъ показалъ, что законодательное вмѣшательство, содѣйствуя развитію вредныхъ общественныхъ началъ, легко можетъ нанести громадный вредъ, исправить который оказывается уже непосильной задачей путемъ самыхъ добродетельныхъ законовъ. Исчезнувшія аграрныя общины были естественными земледѣльческими коопераціями, основанными сначала на кровной, а позднѣе на территоріальной связи; когда эта связь уже порвана для созданія иныхъ земледѣльческихъ кооперацій необходимо создать новое связующее начало — въ видѣ чувства коллективности, сознанія общности интересовъ. Такая созидательная работа — дѣло интереснаго и долгаго развитія всѣхъ сторонъ экономического и социальнаго строя, въ измѣненіи которыхъ не властенъ законодатель.

Въ Россіи О. з. является въ настоящее время, какъ изстари, основой всей хозяйственной и общественной жизни деревни. Въ 50 губерніяхъ Европ. Россіи, не считая земель казаковъ и нѣкоторыхъ инородцевъ восточныхъ губерній въ общинномъ владѣніи состоитъ 80 милл. десятинъ, что составляетъ около $\frac{4}{5}$ всѣхъ крестьянскихъ земель,

6387000 крестьян дворовъ (съ среднимъ составомъ изъ 3,6 мужскихъ душъ) владѣютъ землей на общинномъ началѣ, и только 1874840 дворовъ (съ средн. сост. изъ 3,7 муж. д.) имѣютъ землю въ подворно-участковомъ пользованіи („Сельское хозяйство Россіи“, изд. Департам. земледѣлія, 1893 г.). Древнѣйшая исторія русской общины еще до сихъ поръ сравнительно мало изучена. Нѣкоторые изслѣдователи полагаютъ, что въ древности на всемъ пространствѣ Россіи славяне жили болѣе или менѣе крупными родовыми союзами; другіе думаютъ, что древняя Россія была покрыта крупными семейными общинами, вродѣ южныхъ славянскихъ задругъ; наконецъ, есть основаніе полагать, что въ нѣкоторыхъ мѣстностяхъ древней Руси такія крупныя поселенія были совсѣмъ немислимы. Вообще, повидимому, формы организациі древнерусскаго общиннаго строя всецѣло зависѣли отъ естественныхъ условій данной мѣстности. Среди болотъ и лѣсовъ новгородскихъ, гдѣ лишь небольшими оазисами были разбросаны клочки земли, удобной для заселенія, нельзя было селиться многочисленными семейными общинами, а тѣмъ болѣе крупными родами, какъ то наблюдалось, напримѣръ, у народовъ Западной Европы. Въ подобныхъ мѣстностяхъ древніе славяне жили небольшими починками и деревнями въ нѣсколькихъ дворовъ, разбросанными по громадной территоріи общинныхъ земель. Нѣсколько, иногда нѣсколько десятковъ, такихъ мелкихъ селеній составляли одну *общину-волость*. Совершенно другой типъ волостной общины представляетъ собой громадная община уральскихъ казаковъ, основанная еще въ XVI вѣкѣ выходцами центральной части московскаго государства и, въ главнѣйшихъ чертахъ, сохранившаяся до нашего времени. Община эта состоитъ изъ десятковъ тысячъ душъ, а ея владѣнія разбросаны на пространствѣ нѣсколькихъ сотъ квадратныхъ верстъ. Происхожденіе общинъ-волостей относится къ самому раннему періоду русской исторіи; вначалѣ эти общины носили характеръ родовыхъ союзовъ, основанныхъ на кровной связи и лишь впоследствии онѣ стали территориальными земельными единицами. Есть достаточно основаній полагать, что общины-волости были когда-то повсемѣстнымъ явленіемъ въ Европ. Россіи, на окраинахъ онѣ были распространены еще въ XVI в., а въ немногихъ мѣстахъ Европ. Россіи онѣ сохранились въ видѣ переживаній даже понынѣ. Въ центральныхъ мѣстностяхъ московскаго государства волостныя общины стали распадаться на отдѣльные поселки еще ранѣе XVI в., и волости превратились въ чисто административныя единицы.—Въ родовой періодъ земледѣліе было еще мало развито у русск. народа; главн. основами его благосостоянія были скотоводство, рыболовство и даже охота; все это въ высшей степени благоприятствовало существованію обширныхъ общинныхъ союзовъ, на территоріи которыхъ каждый членъ общины могъ безпрепятственно пасти скотъ, ловить рыбу и охотиться. Когда земледѣліе сдѣлалось главнымъ занятіемъ жителей, большая часть угодій (лѣса, луга, пастбища) все еще оставалась въ нераздѣльномъ пользованіи всѣхъ общинниковъ, но усадебная земля и болѣе или менѣе значительное количество пашни поступило въ

отдѣльное пользованіе крестьянскихъ семей. При первоначальномъ земельномъ просторѣ каждый членъ общины могъ безпрепятственно заимать подъ пашню лежавшія впускѣ общинныя земли; это было полезно не только для отдѣльныхъ семей, но и для всего общиннаго союза, приобретающаго путемъ такихъ расчистокъ, вмѣсто дикихъ лѣсныхъ пространствъ, земли пригодныя для культуры. Весьма понятно, что при такихъ условіяхъ уравнительныя передѣлы земли были ненужны; расчистившій новую заимку могъ пользоваться ею безгранично,—передавать по наслѣдству, закладывать и даже продавать пользованіе ею своимъ однообщественникамъ. Въ другихъ мѣстностяхъ, гдѣ не было такого земельного простора, община прибѣгала къ стѣсненію и ограниченію отдѣльныхъ членовъ въ интересахъ большинства и даже къ уравнительному передѣламъ—сначала только земель, годныхъ для воздѣлыванія, а затѣмъ и остальныхъ угодій. Такъ было до конца XVI вѣка, какъ въ уцѣлѣвшихъ волостныхъ общинахъ, такъ и въ общинахъ деревенскихъ; въ теченіе XVII, XVIII и первой половины XIX ст. существенныхъ измѣненій въ строѣ великорусской деревенской общины не произошло. Крѣпостное право, прикрѣпивъ крестьянъ къ извѣстной территоріи, сдѣлало лишь болѣе ощутительнымъ стѣсненіе въ землѣ и тѣмъ способствовало скорѣйшему развитію уравнительныхъ передѣловъ земель, находившихся въ пользованіи деревенской общины. Въ предѣлахъ Европейской Россіи способъ вольно-заимочнаго пользованія общинной землей долѣе всего сохранился въ степяхъ Новороссіи, а также на земляхъ донскихъ и кубанскихъ казаковъ. Главнымъ занятіемъ первыхъ колонизаторовъ южно-русскихъ степныхъ пространствъ было скотоводство; образъ жизни ихъ вслѣдствіе этого походилъ на полуочевой—съ переносными зимовниками, кошами, куренями, хуторами. Хуторами селились не только вновь явившіеся колонизаторы, но и выходцы изъ старыхъ поселеній, занимавшіе болѣе отдаленныя общинныя земли. Такого рода захватное пользованіе землей практиковалось на югѣ Россіи чуть не до половины нашего столѣтія какъ бывшими государственными, такъ и бывшими владѣльческими крестьянами. Какъ и повсюду, съ размноженіемъ населенія заимочное пользованіе и здѣсь привело къ серьезнымъ неудобствамъ. Послѣдствіемъ того было сначала ограниченіе, а затѣмъ почти полное уничтоженіе свободной заимки съ введеніемъ уравнительныхъ передѣловъ. Въ нѣкоторыхъ мѣстностяхъ южной Россіи уравнительные предѣлы практиковались уже въ концѣ XVIII в., въ другихъ—они введены лишь въ началѣ нашего столѣтія, а мѣстами и гораздо позднѣе—въ 70-хъ и даже 80-хъ годахъ. Первые предѣлы охватили ближайшія къ селеніямъ земли, остальными же угодьями члены общины продолжали пользоваться на правѣ вольной заимки; мало-по-малу вся земля, находившаяся въ личномъ пользованіи отдѣльныхъ дворовъ, была охвачена передѣломъ. Къ общинѣ съ передѣлами переходили иногда и отъ подворнаго владѣнія земель на частномъ правѣ. Особенно много было такого рода случаевъ у такъ называемыхъ *четвертныхъ крестьянъ* (см. это сл.), пользующихся земельными угодьями на правахъ част-

ныхъ владѣльцевъ. Переходъ къ великорусскому типу общины имѣлъ мѣсто и у бывшихъ вольныхъ хлѣбопашцевъ. Освобожденные отъ крѣпостной зависимости еще въ началѣ нашего вѣка, вольные хлѣбопашцы получили землю въ подворно-наслѣдственномъ владѣніи; но въ настоящее время большая часть этой категоріи крестьянъ владѣтъ землей на общинномъ правѣ. Переходъ отъ подворнаго владѣнія къ общинѣ съ передѣлами наблюдался также и въ нѣкоторыхъ общинахъ иностранныхъ колонистовъ — болгаръ Херсонской губерніи, нѣмцевъ — Самарской и т. д. Въ настоящее время въ Великороссіи чаще всего встрѣчаются общины, состоящая изъ одного селенія или такъ называемая *простая* общины; нерѣдко встрѣчаются также *раздѣльныя* или *дробныя* общины, обнимающія лишь часть селенія; значительно рѣже община обнимаетъ нѣсколько селеній, — *сложная*, *составная* или *волостная*. Раздѣльныя общины чаще всего можно встрѣтить среди бывшихъ крѣпостныхъ крестьянъ, по смерти владѣльца обыкновенно дѣлившихся между его наслѣдниками. Сложныя общины частью представляютъ остатки древнихъ волостныхъ общинъ, частью же образовались при колонизаціи нашихъ южныхъ степей: хутора и деревни, выселившіяся изъ главнаго селенія, продолжаютъ нерѣдко составлять съ ними одну земельную общину. Весьма понятно, что при дальнѣйшемъ развитіи общины изъ сложныхъ ея формъ выдѣляются общины простые — однодеревенскія.

На громадномъ пространствѣ Великороссіи и южно-русскихъ степей господствующей формой владѣнія землей въ настоящее время является деревенская или сельская община съ уравнительными передѣлами или, такъ называемая, община великороссійскаго типа. Обыкновенно передѣламъ подвергаются не только пахатныя земли, но и луга, лѣсъ, даже усадьба; только пастбищныя пространства остаются въ нераздѣльномъ пользованіи всей общины. Основанія разверстки общинной земли могутъ быть поведены подъ два главныхъ типа: по потребительной нормѣ, или *подушная* разверстка, и по нормамъ производительнымъ, или *потягольная* (или по работникамъ). Подушная форма разверстки встрѣчается, главнымъ образомъ, у бывшихъ государственныхъ крестьянъ; разверстка потягольная преимущественно свойственна крестьянамъ бывшимъ помѣщичьимъ. До отмены крѣпостной зависимости помѣщичьи крестьяне практиковали исключительно разверстку по тягламъ, тогда какъ бывшіе государственные передѣляли землю по числу мужскихъ душъ, оказавшихся въ данной общинѣ при новой правительственной ревизіи. До отмены крѣпостнаго права помѣщичьіе обывалъ каждое тягло (состоявшее обыкновенно изъ мужа съ женой) или извѣстной суммой оброка, или опредѣленнымъ количествомъ барщинной работы. Сообразно количеству тяголъ каждой семьи, община уже и распределяла находившуюся въ ея распоряженіи землю. Нерѣдко даже сроки передѣловъ земли въ барщинныхъ имѣніяхъ зависѣли отъ воли помѣщика и лишь въ оброчныхъ — отъ самой общины; очевидно, во время крѣпостной зависимости община помѣщичьихъ крестьянъ не имѣла возможности свободно вырабатывать цѣлесообразныхъ приемовъ регули-

рованія пользования землей. Бывшіе государственныхъ крестьяне, совершая въ дореформенное время передѣлы земли отъ ревизіи до ревизіи, также не могли выработать привычки сообразовать сроки и основанія уравнительныхъ передѣловъ со всей суммой условій хозяйственной жизни данной общины. Такимъ образомъ у обоихъ разрядовъ крестьянъ привычка къ свободному регулированію общинной земли должна была выработываться уже послѣ отмены крѣпостнаго права и послѣ послѣдней ревизіи, т. е. съ 60-хъ годовъ нашего вѣка. Б. государственнымъ крестьянамъ предстояло уяснить себѣ свое право произвольнаго назначенія срока передѣловъ, а также выдержать изъ-за нихъ борьбу между малоземельными и многоземельными дворами; бывшимъ помѣщичьимъ крестьянамъ, кромѣ того, предстояло перейти отъ привычной тягольной системы къ новой разверсткѣ по душамъ. По освобожденіи отъ крѣпостной зависимости въ тѣхъ общинахъ, гдѣ установленные платежи легли на землю непосильнымъ бременемъ, гдѣ, въ силу этого, почти всѣ домохозяева тяготились землей и общинѣ приходилось «наваливать» землю силою, разверстка земли между общинниками производилась потягольно. До 80-хъ годовъ потягольная разверстка въ чистомъ видѣ сохранилась въ немногихъ общинахъ, и ее правильнѣе называть разверсткой по работникамъ, такъ какъ не тягло, а работникъ обыкновенно принимался общиной за единицу распределенія малодоходнаго надѣла; но и чистая разверстка по работникамъ встрѣчается сравнительно рѣдко; обыкновенно при навалкѣ земли, доходъ съ которой не оправдываетъ связанныхъ съ нею платежей, община принимаетъ во вниманіе и другія данныя, характеризующія хозяйственную силу двора, — вообще разверстка въ такихъ случаяхъ, чаще всего, производится «по силѣ» домохозяина. Въ нѣкоторыхъ мѣстностяхъ отъ практиковавшейся тамъ потягольной разверстки за послѣднее время стали переходить къ разверсткѣ «по согласію», или «по милу». При этомъ видѣ разверстки каждый домохозяинъ заявляетъ, сколько долей мірской земли онъ хочетъ взять; если онъ назначилъ себѣ число долей не по совѣсти, міръ наваливаетъ ему еще. Очевидно, притакимъ полюбовномъ передѣлѣ мірской земли достигается наибольшее соотвѣтствіе между силой хозяйства и наваливаемымъ на него количествомъ надѣла. Душевая разверстка земли обыкновенно практикуется въ тѣхъ общинахъ, гдѣ доходность надѣла выше связанныхъ съ нимъ платежей и гдѣ, слѣдовательно, каждый членъ общины желаетъ получить возможно большее количество мірской земли. Этотъ видъ разверстки также имѣетъ свои разновидности, главныя изъ нихъ — разверстка по ревизскимъ и по наличнымъ, или живымъ, душамъ. Когда передѣлъ совершается вскорѣ послѣ ревизіи, понятія о ревизіи и наличной душѣ почти совпадаютъ; но чѣмъ дальше время разверстки отходитъ отъ ревизіи, тѣмъ эта разниа становится ощутительнѣе. Теперь (1894 г.), когда со времени послѣдней ревизіи прошло болѣе 35 лѣтъ, число живыхъ лицъ, попавшихъ въ ревизію, значительно уменьшилось и ревизская раскладка, не принимающая въ расчетъ наличныхъ душъ, слишкомъ мало соотвѣтствовала

бы цѣлямъ уравнительнаго передѣла земли. Въ силу этого въ настоящее время на всемъ пространствѣ Россіи едва-ли найдется много общинъ, гдѣ распределение земли между семьями въ точности соответствовало бы ихъ ревизскому составу. Чаще встрѣчается разверстка земли по живымъ ревизскимъ душамъ; еще чаще смѣшанная ревизско-наличная система; при ней землю получаютъ или только живыя изъ ревизскихъ душъ и старшія изъ неревизскихъ, или всѣ души, находящіяся въ живыхъ, но тѣ изъ нихъ, которыя попали въ ревизію, получаютъ болѣе большой участокъ, а родившіяся послѣ нея—меньшій. При разверсткѣ по наличнымъ душамъ также не всегда получаютъ землю всѣ наличныя души мужскаго пола: полученіе земли въ этихъ случаяхъ бываетъ иногда ограничено известнымъ возрастомъ; съ другой стороны при такого рода передѣлахъ земля дается иногда не всегда только лицамъ мужскаго пола, но принимаются во вниманіе и женщины, а бываетъ и такъ, что всѣ лица женскаго пола безъ различія возраста надѣляются землей наравнѣ съ мужскимъ населеніемъ. Впрочемъ такого рода передѣлы по наличнымъ душамъ обоюдо еще мало распространены, но стремленіе къ нимъ и споры изъ-за такого основанія разверстки встрѣчаются довольно часто. Такимъ образомъ съ 60-хъ годовъ нашего вѣка великорусская община, предоставленная самой себѣ, выработала немало новыхъ пріемовъ разверстки; наиболѣе прогрессивными изъ нихъ являются съ одной стороны передѣлы по наличнымъ душамъ обоюдо пола, съ другой—разверстка по согласію, по милу, когда и при невыгодномъ соотношеніи платежей съ доходностью надѣла устраняется принудительное воздѣйствіе общины на ея отдѣльныхъ членовъ. Съ теченіемъ времени доходность надѣла вслѣдствіе повышенія цѣны на хлѣбъ и уменьшенія повинностей, лежащихъ на надѣльной землѣ, возрасла, съ другой стороны, сильно поднялась арендная плата на наемную землю, что заставило болѣе дорожить надѣломъ; благодаря этому число крестьянъ, отказывающихся отъ полученія надѣла, постепенно сокращается, требованія на надѣлъ все усидываются; вмѣстѣ съ этимъ число общинъ, разверстывающихъ землю по работникамъ, падаетъ, а число общинъ съ разверсткой по наличнымъ душамъ увеличивается.—Руководствуясь описанными основаніями разверстки, община обыкновенно и производитъ распределение земли между отдѣльными домохозяевами. Передѣлы бываютъ двухъ видовъ: передѣлы *коренные* и *переворстки*, или *перержербежки*. Обыкновенно кореннымъ передѣломъ называется такое перераспределение общинной земли, при которомъ измѣняется размѣръ земельного участка отдѣльныхъ хозяевъ, сообразно измѣнившемуся личному составу ихъ семей. Различаютъ два вида коренныхъ передѣловъ: *общій* и *частный*. При общемъ коренномъ передѣлѣ получаютъ полное соответствіе между участками *всѣхъ* семей и принятымъ основаніемъ разверстки; это соответствіе достигается передѣломъ всей пахатной земли, при чемъ въ большинствѣ случаевъ измѣняется число единицъ разверстки и нарушаются прежнія межи. Частнымъ кореннымъ передѣломъ община стремится достигнуть соответствія земельного надѣла съ наличнымъ составомъ только *нѣкоторыхъ* семей, для

которыхъ это особенно важно и, если это возможно, безъ общей ломки межъ. Къ этому виду кореннаго передѣла слѣдуетъ отнести *свалку* и *навалку земельныхъ душъ* въ общинахъ съ потягольной разверсткой, а также *передачу душевыхъ наѣловъ* отъ умершихъ членовъ однихъ семей вновь народившимся въ другихъ. Свалка и навалка практикуется въ широкихъ размѣрахъ во всѣхъ общинахъ, гдѣ доходность земли ниже лежащихъ на ней платежей и гдѣ, слѣдовательно, земля въ тягость. При такихъ условіяхъ, съ уменьшеніемъ хозяйственной силы данной семьи, прежнее количество земли, наваленной на нее міромъ, становится непосильнымъ; тогда общество часть земли складываетъ съ нея, передавая другому хозяйству, рабочая сила котораго или достатокъ за это время возросли. Другой видъ частнаго кореннаго передѣла, практикующагося тамъ, гдѣ землей дорожатъ всѣ хозяева, не имѣетъ большаго распространенія. Коренные передѣлы, несомнѣнно, самое могущественное средство въ рукахъ общины для приведенія въ соответствіе размѣровъ надѣльнаго участка съ измѣнившимся составомъ семей. Переворстки или переержебки рѣдко бываютъ между отдѣльными семьями; онѣ чаще имѣютъ характеръ общаго передѣла, который однако не измѣняетъ размѣра участковъ отдѣльныхъ семей. Эти участки лишь отводятся на иныхъ мѣстахъ. Это бываетъ необходимо при потягольной разверсткѣ, когда, благодаря часто повторявшимся свалкамъ и навалкамъ, образуется черезполосица; вотъ тогда-то, чтобы отвести каждому хозяину данную ему землю въ меньшемъ числѣ участковъ, не измѣняя общаго ея количества, и пригибаютъ къ переворсткѣ. Бываютъ и другіе поводы къ переержебкамъ: спорный клочекъ земли отошелъ отъ общества, пожаръ заставилъ выселиться часть общины на новую землю, земля при послѣднемъ передѣлѣ разбита не достаточно уравнительно по качеству и т. д.,— во всѣхъ подобныхъ случаяхъ община производитъ общій передѣлъ, не измѣняя, однако, размѣра участка каждой семьи. Очевидно, переержебка бываетъ иногда неизбежна и способствуетъ уравнительному пользованію общинной землей, хотя и не можетъ имѣть такого значенія, какъ коренной передѣлъ, вообще и въ частности, какъ общее перераспределение земли по наличнымъ душамъ.—При передѣлахъ крестьяне стремятся достигнуть самой мелочной точности въ распределеніи земли между отдѣльными дворами. Это достигается путемъ дробленія надѣла не только на равныя въ количественномъ отношеніи, но и на качественно однородныя участки. При качественномъ уравниненіи обращается вниманіе не только на качество почвы, но и на разстояніе отъ усадьбы, рельефъ надѣла и пр.; для болѣе точнаго количественнаго уравниненія крестьянъ обыкновенно старются разбить надѣлъ на возможно правильныя геометрическія фигуры. Остающіеся при этомъ отрезки земли идутъ въ особый участокъ и носятъ названія: *клинъцовъ*, *клинущковъ*, *ширинокъ*, *замырокъ*, *отсыковъ* и т. п. Самые участки, на которые разбивается пашня, получаютъ названія: *кона*, *лруса*, *столба*, *голста*, *прясла*, *дьялнки*, *жеревья*, *потъра*, *зона*, *пряника* и т. п. Общее число такихъ участковъ во всѣхъ полевыхъ клинкахъ въ разныхъ

общинахъ бываетъ неодинаково; завися отъ степени разнокачественности надѣла, оно колеблется отъ одного до двадцати и даже болѣе. Въ каждомъ изъ вѣтхъ коновъ отводится конъ полоса земли для каждаго домохозяина (иногда конъ подраздѣляется еще на жеребьи, тогда каждый получаетъ двѣ или нѣсколько полосъ). Въ мѣстност. съ переложной системой и однокачественнымъ надѣломъ каждый получаетъ всю пахатную землю въ одномъ мѣстѣ; при трехпольѣ онъ можетъ получить всю свою пашню лишь въ трехъ мѣстахъ; при разнокачественномъ составѣ надѣла, семья въ каждомъ полѣ подучить по нѣсколькѣ полосъ, а во всѣхъ трехъ поляхъ можетъ получить свой надѣлъ въ десятикахъ мѣстъ. Въ связи съ количествомъ ярусовъ, коновъ и т. п. находится размѣръ и ширина полосъ каждаго домохозяина. Въ степной полосѣ размѣръ каждой дѣлянки достигаетъ десятины и больше, при чемъ ширина такой дѣлянки обыкновенно не менѣе пяти, десяти и даже двадцати сажень; ширина полосы въ одну сажень составляетъ исключеніе; въ переходныхъ отъ чернозема и нечерноземныхъ мѣстностяхъ ширина душевыхъ полосъ бываетъ и меньше сажени, измѣряясь аршинами, даже лопатами, ступнями. При такихъ условіяхъ обработка однодушныхъ полосъ несомнѣнно крайне затрудняется, и получившія ихъ семьи стараются увеличить ширину полосъ, обмѣнивая ихъ между собой. При измѣреніи ярусовъ, коновъ и т. п. употребляются обыкновенно единицы крайне неопредѣленныя; колъ, шесть, веревка, шагъ, лапоть; даже въ разныхъ ярусахъ одной общины употребляются не одинаковыя мѣры; для измѣренія стараются выбрать такія единицы, которыя могли бы цѣлою число разъ повториться въ ширинѣ яруса. Приступая къ передѣлу, домохозяева общины нерѣдко разбиваются на группы съ одинаковымъ числомъ единицъ разверстки, напр., душъ. Группы эти заключаютъ въ себѣ шесть, восемь, десять, двадцать и т. д., душъ и носятъ разнообразныя названія: *осьмакъ, осьминникъ, десятокъ, жеребе, пометъ, подъяль, пирогъ* и т. п. Въ такихъ случаяхъ каждый конъ дѣлится не прямо по числу домохозяевъ, а сначала по этимъ группамъ; въ крупныхъ селеніяхъ нерѣдко нѣсколько осьмаковъ соединяются въ болѣе крупную группу, называемую обыкновенно *вытло*. Самый передѣлъ начинается съ того, что каждый конъ, ярусъ и т. п. разбивается на равныя части по числу осьмаковъ (иногда сначала по числу вытѣй, а затѣмъ осьмаковъ), послѣ того бросается жребій, какому осьмаку за какимъ слѣдовать; если есть „клинушки“, то всѣ они собираются въ одинъ участокъ и также дѣлятся по осьмакамъ. Когда, такимъ образомъ, каждый осьмакъ получилъ свою долю во всѣхъ конахъ, приступаютъ къ разверсткѣ каждой доли между семьями осьмака; каждая семья получаетъ свои полосы по жеребью, причемъ ширина полосы находится въ прямомъ отношеніи съ числомъ душъ или другихъ единицъ разверстки, приходящихся на долю семьи. — Промежутки, черезъ которые производятся коренные передѣлы, обыкновенно бываютъ довольно значительны: чаще всего въ десять, двѣнадцать и болѣе лѣтъ, рѣже встрѣчаются шести—десятилѣтніе сроки; промежутокъ въ 3—5 лѣтъ

встрѣчается еще рѣже, а меньше чѣмъ черезъ этотъ срокъ коренные передѣлы почти не производятся. Чаще всего краткіе сроки передѣловъ наблюдаются въ восточныхъ и южныхъ степяхъ, гдѣ удобреніе земли еще не вошло въ обычай; въ губерніяхъ центральной полосы коренные передѣлы практикуются черезъ наиболѣе длинные промежутки времени; съ теченіемъ времени промежутки между коренными передѣлами все удлиняются, а, слѣдовательно, возрастаетъ и срокъ пользования домохозяиномъ однимъ и тѣмъ же участкомъ. Значительно чаще происходятъ пережеребьевки или переверстки земли, встрѣчающіяся главнымъ образомъ среди б. помѣщичьихъ крестьянъ; онѣ вызываются здѣсь преимущественно принятой системой разверстки по работникамъ. Кромѣ указанныхъ приемовъ передѣлы земли часто производятся путемъ т. наз. *подвижки*, при чемъ участки домохозяевъ по возможности остаются тѣ же, подвигаясь лишь, насколько необходимо, въ ту или другую сторону. — Приемы пользования и распределенія остальныхъ, непашатныхъ общинныхъ угодій нѣсколько отличаются отъ описанныхъ приемовъ пользования пашней; впрочемъ, основаніе разверстки сѣнокосовъ, лѣса, а частью и усадебныхъ мѣстъ, порою даже выгоновъ, обыкновенно тѣ же, что и для пашни — душа, работникъ и т. д. Наиболѣе употребительный приемъ уравниванія сѣнокосныхъ угодій состоитъ въ томъ, что весь лугъ ежегодно разбивается на опредѣленное число частей, иногда неравныхъ по величинѣ, но сулящихъ одинаковый сборъ сѣна; эти части уже распределяются по жребію между тѣми же осьмаками, въ которые группируются домохозяева общины для разверстки пахатной земли; иногда, впрочемъ, при распределеніи сѣнокоса образуются иныя группы домохозяевъ, чѣмъ при передѣлѣ пашни. Въ большинствѣ общинъ осьмаки распределяютъ сѣнокосную землю, подобно пахатной, между отдѣльными хозяевами, каждый изъ которыхъ уже и носитъ свои участки. Но нерѣдко осьмачныя группы хозяевъ убираютъ сѣно сообща, распределяя его затѣмъ между дворами, сообразно числу разверсточныхъ единицъ каждаго; бываютъ случаи, что сѣно убирается цѣлою общиной, послѣ чего каждый дворъ получаетъ свою долю уже готовымъ продуктомъ. За исключеніемъ немногихъ общинъ, передѣляющихъ лѣсъ поровну по дворами, и это угодые распределяется между семьями на тѣхъ же основаніяхъ, какъ и пашня. Иногда съ этой цѣлью всѣ деревья участка, подлежащаго раздѣлу, сосчитываются на корню и дѣлятся на нѣсколько категорій; опредѣливъ число корней каждой категоріи, приходящихся на одинъ осьмакъ, все пространство передѣляемаго лѣса распределяется сообразно съ этимъ на осьмачныя доли, хозяева, входящіе въ составъ осьмака, съ не меньшей точностью распределяютъ доставшіяся имъ деревья между собою. Бываютъ и другіе способы регулированія при пользованіи общиннымъ лѣсомъ: опредѣляется количество дровъ, какое можетъ нарубить себѣ каждый хозяинъ въ теченіе опредѣленнаго срока; назначаютъ опредѣленное время для рубки лѣса всѣми домохозяевами; иногда запрещаютъ лишь продавать лѣсъ на сторону, а иногда пользование лѣсомъ доступно каждому члену общины, безъ всякаго

ограничений; наоборот — есть общины, разделяющие между хозяевами лѣсъ на постоянные участки на опредѣленный срокъ. — Пользование общинной усадьбой землей нерѣдко проходить черезъ тѣ же фазы развитія, какъ и пользование пашней, но, — благодаря небольшой площади, значащей усадьбой, — правильное регулирование пользования ею со стороны общины наступаетъ позднѣе. Сначала каждый дворъ могъ свободно занимать общинную землю подъ строеніе, садъ, огородъ и т. д., и занятія пространства долгое время находились въ полномъ распоряженіи заимщика, до продажи усадьбныхъ участковъ включительно. При существованіи близъ деревни выгонныхъ земель, болѣе сильные хозяева безпрепятственно расширяли свои усадьбы на счетъ этого общиннаго уголья; такимъ образомъ образовалась крайняя неравномерность пользования усадьбными землями, что особенно наблюдается въ степныхъ мѣстностяхъ; тамъ подворные участки усадьбы колеблются отъ нескольких сотъ квадратныхъ саженъ до трехъ, четырехъ и даже до двѣнадцати десятинъ. Такая неравномерность заимки во многихъ общинахъ вызываетъ въ настоящее время стремленіе регулировать пользование усадьбой землей. Включая въ свой составъ, помимо двороваго мѣста, или усадьбы земли въ тѣсномъ смыслѣ, землю приусадебную, — огороды, конопляники, — усадьбная земля является очень важной составной частью хозяйства, пользование которой должно находиться, для правильнаго теченія земледѣльческаго труда крестьянъ, въ строгомъ соответствіи съ пользованіемъ другими угольями. Однако, такое справедливое стремленіе крестьянскихъ обществъ въ настоящее время встрѣчаетъ препятствіе въ законѣ. Въ то время какъ мірская полевая земля (пашни, покосы и др. уголья) осталась въ общинномъ пользованіи крестьянъ (113 ст. Мѣстнаго Великорос. положенія), усадьбная земля каждого крестьянскаго двора остается по закону (ст. 110) въ потомственномъ пользованіи проживающаго въ томъ дворѣ семейства и переходитъ къ наследникамъ согласно существующему въ каждой мѣстности обычному порядку наследованія. Во многихъ мѣстахъ крестьяне, не зная про существованіе такого закона, продолжаютъ дѣлить приусадебную землю наравнѣ съ полевой, исходя изъ настоятельныхъ требованій хозяйственной жизни; но мѣстами, преимущественно въ приотличныхъ общинахъ, вліяніе 110 ст. Мѣстн. пол. уже сказывается: приусадебныя земли не подвергаются болѣе передѣламъ, дробятся и даже отчуждаются. — Въ центральной Россіи и вообще въ громадномъ большинствѣ русскихъ общинъ наибольшія уголья находятся въ безраздѣльномъ пользованіи всѣхъ домохозяевъ, не подвергаясь никакому регулированію со стороны общины. Совѣмъ иначе стоитъ дѣло въ общинахъ южной и восточной окраинъ Россіи; тамъ пользование пастбищами частью уже подвергается урегулированію, на подобіе пахатной и сѣнокосной земли, частью изъ-за этого идетъ въ послѣднее время усиленная борьба между членами общины. Урегулированіе пользования пастбищемъ заключается или въ назначеніи числа головъ скота, какое каждый домохозяинъ имѣетъ право пускать на общественный вы-

гонъ, или въ обложеніи каждой головы, выгоняемой на выпасъ, особымъ сборомъ; или въ стрѣжкѣ отъ пахатнаго участка каждого хозяина подъ общественную голову количества земли, соответствующаго числу головъ, выгоняемаго на пастбище скота, и т. п. — Коренные передѣлы земли имѣютъ громадное значеніе для существованія современной крестьянской общины; безъ нихъ нарушается уравнительное пользование общинной землей и каждый членъ общины становится мало-по-малу какъ бы наследственнымъ собственникомъ находящагося въ его пользованіи участка; такимъ образомъ периодически повторяемые коренные передѣлы въ настоящее время являются самымъ существеннымъ признакомъ прочности великороссійской земельной общины. Положеніе 19 февраля 1861 г., справедливо избѣгая искусственнаго воздѣйствія на устой нашей деревни, представило въ губерніяхъ, въ которыхъ примѣнялось Великороссійское положеніе (см. *Крестьяне въ Россіи*), рѣшеніе вопроса о производствѣ передѣловъ, какъ и вопроса о самомъ существованіи 0-аго 3-ія, усмотрѣнію самихъ крестьянъ. Какъ передѣлы земли, такъ и съ другой стороны, замѣна общиннаго пользованія землемъ участковымъ или подворнымъ (наследственнымъ); постановляются съ согласія не менѣе двухъ третей всѣхъ крестьянъ имѣющихъ головъ на сельскомъ (селенномъ) сходѣ (ст. 114, 115 Мѣстн. Великорос. пол., ст. 51, 54 Общ. пол.). Однако, Положеніе о земскихъ участковыхъ начальникахъ 1889 г. внесло въ этотъ порядокъ разрѣзненія основныхъ вопросовъ крестьянскаго землевладѣнія весьма важныя измѣненія. Оно предоставляетъ земскому начальнику право разсматривать всѣ приговоры, постановляемые волостными и сельскими сходами, при чемъ земскій начальникъ, удостовѣрившись въ томъ, что приговоръ волостнаго или сельскаго схода постановленъ несогласно съ закономъ, либо влечетъ за собой явное или ущербъ сельскаго общества, либо нарушаетъ законныя права отдѣльныхъ его членовъ или принятыхъ къ волости лицъ, останавливаетъ исполненіе приговора и представляетъ его вмѣстѣ съ своимъ заключеніемъ на разсмотрѣніе уезднаго съезда (ст. 30, 31 Пол. о зем. уч. нач.). Такое постановленіе закона, подчиняя и приговоры о производствѣ передѣловъ усмотрѣнію администраціи, можетъ сильно затруднить для крестьянскихъ обществъ уравниеніе землепользованія сообразно измѣненіямъ въ составѣ дворовъ и тѣмъ явится крупнымъ тормазомъ въ дальнѣйшемъ развитіи 0-аго 3-ія. До послѣдняго времени дѣло передѣловъ обстоитъ слѣд. образомъ. Въ большинствѣ общинъ черноземной полосы, гдѣ земля въ началѣ послѣднѣйшаго перформеннаго періода не окупалась платежами, первые коренные передѣлы были произведены еще въ 60-хъ годахъ. Въ концѣ 60-хъ годовъ мысль о коренныхъ передѣлахъ появилась также среди государственныхъ крестьянъ и некоторыхъ мѣстностей южныхъ степей и востокъ была осуществлена. Среди того же разряда крестьянъ черноземной полосы мысль о передѣлѣ на наличныя души возникла лишь въ первой половинѣ 70-хъ годовъ, въ большинствѣ же общинъ этой мѣстности стремленіе къ передѣламъ зародилось значительно позднѣе. Къ началу 80-хъ годовъ сознаніе права производить передѣлы своихъ

земель, не дожидаясь ревизіи, достаточно выясняется; крестьяне видятъ, что въ сосѣднихъ общинахъ случаи такого „равненія“ прошли безнаказанно, — и въ 80-хъ годахъ движеніе къ передѣламъ становится общиѣмъ явленіемъ среди государственныхъ крестьянъ. Тамъ, гдѣ быв. помѣщ. крестьяне составляютъ большинство или живутъ рядомъ съ подворными владѣльцами, вопросъ о передѣлѣ даже въ первой половинѣ 80-хъ годовъ или вовсе не подымался, или еще не вышелъ изъ области споровъ; впрочемъ и въ этихъ мѣстностяхъ отдѣльн. общины быв. помѣщ. крестьянъ иногда уже въ началѣ 80-хъ годовъ приступали къ передѣлу. Значительно большее число общинъ б. помѣщ. крестьянъ произвело коренной передѣлъ въ тѣхъ мѣстностяхъ, гдѣ на ряду съ ними живутъ въ значительномъ количествѣ б. государственные крестьяне съ развитымъ стремленіемъ къ уравнительнымъ передѣламъ. Наконецъ, въ тѣхъ мѣстностяхъ, гдѣ б. помѣщ. крестьяне вынуждены были практиковать „свалку и навалку“ земли по усмотрѣнію міра, движеніе среди нихъ къ кореннымъ передѣламъ иногда даже превосходитъ соответственное стремленіе у крестьянъ б. государственныхъ. Вообще къ началу 90-хъ годовъ, даже среди быв. помѣщ. крестьянъ черноземной полосы нѣрѣдко было наблюдаемо самое оживленное стремленіе къ уравнительнымъ передѣламъ общинной земли. Съ другой стороны, были отмѣчены мѣстами (преимуществ. въ Петербургск. и Шлиссельбургск. уѣздахъ, въ нѣкоторыхъ уѣздахъ Курской, Тамбовской, Таврической губ. и въ Херсонской губ.) и явленія, характеризующія разложеніе О-аго з-ія: приговоры о переходѣ къ подворному владѣнію, фактическое развитіе личнаго права на землю, а также выкупъ надѣловъ отдѣльными членами общины и продажа общинной земли. Однако, при ближайшемъ разсмотрѣніи приговоровъ о переходѣ отъ общиннаго къ подворному владѣнію нѣрѣдко оказывалось, что крестьяне такимъ приговоромъ хотѣли лишь избавиться отъ нѣкоторыхъ неудобствъ, связанныхъ, по ихъ мнѣнію, съ общинной, или же, что такой приговоръ постановленъ былъ по недоразумѣнію. Многие приговоры о переходѣ къ подворному владѣнію прямо нарушались, или это нарушеніе усиленно подготавливалось сторонниками передѣла; часто само общество, не смотря на постановленный приговоръ, попрежнему продолжаетъ распорядиться надѣлами отдѣльныхъ своихъ членовъ. Наибольше дѣйствительные приговоры о нарушеніи О-аго з-ія наблюдались въ бойкихъ пригородныхъ мѣстностяхъ, гдѣ вскорѣ послѣ перехода къ подворному владѣнію участки отдѣльныхъ домохозяевъ распродавались дождавшимся этого случая купцамъ, зажиточнымъ крестьянамъ и т. п. Въ этомъ случаѣ сказываются послѣдствія отмѣченной выше 110 ст. Мѣстн. Вѣлкорос. пол. и еще въ большей степени 165 ст. Полож. о выкупѣ; въ силу послѣдней статьи общество обязано выдѣлить крестьянину, который внесетъ всю причитающуюся на его участокъ выкупную сумму, соответственный отдѣланному взносу участокъ, при чемъ, согласно закону 23 марта 1882 г., выкупающій надѣлъ имѣетъ внести

лишь ту часть капитальнаго долга по этому участку, которая остается не погашенной еще предшествующими платежами (см. *Крестьяне въ Россіи*, стр. 2423). До 1882 г. на основаніи 165 ст. было выкуплено до 48 тыс. надѣловъ цѣнностью выкупной суммы свыше 5000000 руб., а въ послѣдующіе три года досрочно было внесено выкупныхъ платежей еще на 3700000 руб. Справедливое опасеніе, чтобы въ будущемъ размѣры такого сокращенія общинныхъ земель не приняли угрожающаго характера и желаніе обезпечить за земледѣльческимъ классомъ навсегда пользование надѣльной землею побудили правительство отмѣнить 165 ст. Пол. о вык. и значительно ограничить отчуждаемость крестьянскихъ надѣльныхъ земель. По закону 14 декабря 1893 г. „продажа надѣльной земли цѣлыми сельскими обществами допускается не иначе, какъ на основаніи особаго о томъ приговора общества, постановленнаго съ согласія не менѣе двухъ третей всѣхъ крестьянъ, имѣющихъ голосъ на сходкѣ, и утвержденнаго губернскимъ присутствіемъ или губернскимъ по крестьянскимъ дѣламъ присутствіемъ, по принадлежности. Если стоимость отчуждаемаго участка превышаетъ пятьсотъ рублей, то для продажи его требуется сверхъ того разрѣшеніе министра внутреннихъ дѣлъ, по соглашенію съ министромъ финансовъ, а въ случаяхъ, когда участокъ отчуждается для горно-промышленныхъ цѣлей, — и по соглашенію съ министромъ государственныхъ имуществъ“; далѣе, „участки надѣльной земли, приобретенные отдѣльными крестьянами или состоящие въ подворно-наследственномъ ихъ пользованіи, могутъ быть отчуждаемы посредствомъ даренія или продажи, какъ добровольной, такъ и съ торговъ, за недоимки въ выкупныхъ платежахъ только лицамъ, приписаннымъ или приписываемымъ къ сельскимъ обществамъ“; „крестьянскимъ обществамъ и отдѣльнымъ крестьянамъ воспрещается отдавать надѣльные земли въ залогъ частнымъ лицамъ и частнымъ учрежденіямъ, хотя бы выкупная сумма по симъ землямъ и была погашена“; „обращеніе азысканій на означенныя земли по рѣшеніямъ судебныхъ мѣстъ и продажа оныхъ на основаніи такихъ рѣшеній допускаются только для удовлетворенія претензій по закладнымъ, въ установленномъ порядкѣ совершеннымъ въ обнародованіи настоящаго закона“; наконецъ, въ отмѣну 165 ст. Мѣстн. пол. закономъ постановляется: „до уплаты выкупной суммы, выдѣлъ отдѣльнымъ домохозяевамъ и досрочный выкупъ ими участковъ изъ земли, приобретенной обществомъ, допускается не иначе, какъ съ согласія общества и на условіяхъ, указанныхъ въ приговорѣ подлежащаго сельскаго схода“.

Кромѣ разсмотрѣнныхъ до сихъ поръ общинныхъ формъ владѣнія землей великороссійскаго типа въ предѣлахъ Европейской Россіи слѣдуетъ отмѣтить еще общину малорусскую, нѣмецкую, а также общинныя формы владѣнія землей Закавказья; на громадномъ пространствѣ русскихъ и азіатскихъ владѣній господствуютъ также общинный земледѣльческій бытъ въ самыхъ разнообразныхъ формахъ. Въ Малороссіи

XVII и XVIII ст. О. з. было хорошо известно; оно развилось там, повидимому, задолго до отдѣленія Малороссіи отъ Польши; существовавшая еще на почвѣ польско-литовскихъ отношеній малороссійская община развилась независимо отъ казачества. Но и казачество владѣло своими землями на общинномъ началѣ; устроенные по полкамъ и сотнямъ казаки отдѣльныхъ поселковъ образовывали изъ себя „таварство“, „громаду“. Громада была самоуправляющеюся свободной общиной, не только избиравшей своихъ агентовъ и представителей, но и свободно распоряжавшейся своею громадскою земельною собственностью. Гдѣ земли было достаточно, тамъ отдѣльные громадскіе дворы могли свободно занимать любые участки подъ сѣнокосъ и пашню; въ нѣкоторыхъ же общинахъ уже въ XVIII вѣкѣ устанавливается дѣленіе земли на дворовые надѣлы, помирки, пайки. Разница такого дѣленія земли малороссійской общиной отъ великороссійской заключалась въ томъ, что громадская земля дѣлилась между дворами поровну; въпрочемъ, и здѣсь принималось иногда во вниманіе при такихъ раздѣлахъ число рабочихъ или количество скота даннаго двора. Лѣсами и пастбищами общинники-малороссы владѣли безраздѣльно; по снятіи урожая, земля поступала подъ выгонъ всего громадскаго стада. Но рядомъ съ существованіемъ общиннаго владѣнія въ лѣвобережной Украинѣ XVIII вѣка была и частная собственность на землю. Ея зародыши относятся еще ко временамъ польскаго владѣтельства; остатки „займанщины“ также были причиной возникновенія здѣсь частной собственности. Кромѣ того, какъ въ Великороссіи или въ Зап. Европѣ отдѣльные лица надѣлялись помѣстьями, такъ и въ Украинѣ казацкіе курени отводили своимъ атаманамъ участки общинной земли не только въ пожизненное пользованіе, но и въ полную собственность. Постоянные споры изъ-за земли казацкихъ громадъ съ посполитыми крестьянами также вызвали раздѣлъ земли въ частную собственность; иногда громада надѣляла отдѣльныхъ казаковъ землей въ потомственное владѣніе за опредѣленный взносъ въ пользу церкви и т. п. Такимъ образомъ цѣлый рядъ причинъ вызывалъ казацкія общины къ раздѣламъ ихъ земель; то же происходило и въ другихъ общинныхъ поселкахъ; но раздѣлы общинныхъ земель въ Малороссіи стали особенно часты лишь въ началѣ нашего вѣка. Новѣйшія изслѣдованія (въ особенности земскихъ статистиковъ) показали, что въ настоящее время и въ малороссійскихъ губерніяхъ встрѣчается мѣстами О. з. частаго великороссійскаго типа. Въ Харьковской губерніи (Богодуховскій уѣздъ) Р. з. съ коренными передѣлами на наличныя души встрѣчается не только у великороссовъ, но и у малороссовъ; эта форма владѣнія землей у тѣхъ и другихъ не только не вытѣсняется подворной, но даже видимо прогрессируетъ, по крайней мѣрѣ у б. государственныхъ крестьянъ. Въ Полтавской губ. общинное владѣніе землей встрѣчается главнымъ образомъ у б. казенныхъ крестьянъ; но въ Кобелянскомъ у., рядомъ съ б. казенными крестьянами, владѣютъ землей на общинныхъ основаніяхъ и военные поселяне, и казаки, и даже крестьяне быв. помѣщ. Лишь въ немногихъ общинахъ Кобелян-

скаго у. сохранился прежній обычай раздѣла земли по ревизскимъ душамъ, въ большинствѣ же случаевъ земля дѣлится на наличныя мужскія души. — Община нашихъ нѣмецкихъ колоній, поселенныхъ во второй половинѣ XVIII в. въ южно-русскихъ степяхъ, уже крайне рѣдко отличается отъ общины великорусской. Каждая изъ этихъ колоній является собственникомъ всей общественной земли, отдѣльные же члены этой своеобразной общины владѣютъ подворными участками на правѣ наследственнаго пользованія. Тогда какъ великорусская община, распредѣляя землю по дворамъ, руководствуется числомъ душъ каждой семьи, нѣмецкая колонія совершенно не обращаетъ вниманія на численность семейства, и каждый дворъ пользуется опредѣленнымъ, навсегда установленнымъ нормальнымъ размѣромъ участка. Передѣлъ своей земли нѣмецкая колонія можетъ произвести только въ видахъ улучшенія хозяйственной системы земледѣлія. И законъ, и обычное право нѣмецкихъ колонистовъ сохраняютъ неизмѣннымъ размѣръ участка „двора-хозяйства“; онъ переходитъ изъ рода въ родъ, неразрѣдно въ распоряженіе одного изъ членовъ семьи; если же вся семья вымретъ, то участокъ ея долженъ перейти къ одному изъ ближайшихъ родственниковъ, не имѣющему собственнаго участка. Въ нѣмецкихъ колоніяхъ Пovolжья такой порядокъ землевладѣнія уже давно не существуетъ; тамъ сами колонисты усвоили себѣ обычную великороссійскую форму владѣнія землей съ передѣлами ея по душамъ. — Въ нашомъ Закавказьѣ сельская община и связанные съ нею порядки довольно распространены; они встрѣчаются въ Грузіи, Арменіи, на протяженіи восточной части Закавказья и т. д.; происхожденіе этихъ общинъ, повидимому, относится къ глубокой древности. Наибольше приближается къ общай русской общинѣ форма землевладѣнія грузинъ, община же Арменіи подходит скорѣе къ понятію додеваго владѣнія и ея происхожденіе можетъ быть объяснено распаденіемъ большихъ неразрѣдныхъ семей. Члены современной грузинской общины пользуются горными пастбищами и лѣсами совмѣстно; раздѣлу подлѣжитъ лишь сѣнокосъ и пахатная земля. Совершенно своеобразныя типъ общины восточнаго Закавказья — въ нѣкоторыхъ уѣздахъ Бакинск. губ. Основаніемъ развертки общинной земли здѣсь является не хозяйство или душа, а плугъ, или та доля участка въ снаряженіи этого плуга, какую принимаетъ каждая семья. Такъ какъ мѣстный плугъ (нетанъ) требуетъ до шести паръ быковъ и стоитъ дорого, то снаряжаетъ его обыкновенно цѣлое товарищество въ составѣ нѣсколькихъ дворовъ. Такая плужная артель всѣ работы по венаши и посѣву производитъ сообща и дѣлитъ урожай между дворами, сообразно участию въ снаряженіи общаго плуга. Повидимому, во многихъ мѣстностяхъ Закавказья О. з. не отличается прочностью; особенно быстро обычай коренныхъ передѣловъ исчезаетъ въ мѣстностяхъ съ большимъ развитіемъ шелководства и садоводства; иногда закрѣпленіе участковъ за отдѣльными дворами происходитъ съ согласія общины, но чаще встрѣчаются насильственные захваты и огораживаніе наибольше зажиточными членами общинъ общественныхъ

земель.—На обширномъ пространствѣ азіатскихъ владѣній Россіи до сихъ поръ можно наблюдать разнообразныя формы земельной общины, начиная съ племенно-родовой организациі общиннаго быта инородцевъ (бурятская, якутская община) и кончая волостной и деревенской формой О-аго з-ія русскихъ поселенцевъ, съ свободной заимкой, вольнымъ пользованіемъ уравнительными передѣлами. — Согласно новѣйшимъ изслѣдованіямъ сибирскихъ статистиковъ, современная Сибирь, въ тѣхъ своихъ частяхъ, гдѣ она заселена выходцами изъ Россіи, покрыта крупными общинами-волостями — на подобіе того, какъ это вѣкогда было въ Европ. Россіи. Но среди многихъ сибирскихъ волостныхъ общинъ уже начался процессъ распада на отдѣльныя деревенскія общины или, по крайней мѣрѣ, на группы въ нѣсколько селеній. Обыкновенно, дѣятельность волостныхъ общинъ ограничивается передѣлами земли между отдѣльными селеніями союза; главнѣйшая же общинная дѣятельность сосредоточивается здѣсь въ деревенской общинѣ. Порядокъ пользования въ Сибири общинной землей представляется крайне разнообразнымъ: съ одной стороны заимочное пользованіе, затѣмъ вольное съ постепеннымъ переходомъ отъ него къ пользованію по душамъ, наконецъ, полудное распределеніе общинной земли съ периодически повторяющимися коренными передѣлами. Все это разнообразіе формъ землепользованія обуславливается главнымъ образомъ большею или меньшею степенью изобилія общинной земли. При господствѣ заимки въ черту заимочнаго участка даннаго домохозяина никто не имѣетъ права вникать, хотя бы заимка и не была воздѣлана; при вольномъ пользованіи, напротивъ, общинникъ имѣетъ право на землю только до тѣхъ поръ, пока она не обработана. Переходъ отъ вольнаго пользованія къ душевому происходилъ не сразу. Иногда начинали подвергать передѣлу только лучшую землю, оставляя болѣе отдаленную стѣ деревни въ вольномъ пользованіи; иногда община дѣлала лишь отрѣзки земли у тѣхъ общинниковъ, которые особенно много ее захватили, но бывали случаи, что переходъ къ душевому пользованію совершался подъ вліяніемъ администраціи рѣзкимъ скачкомъ. Въ тѣхъ мѣстностяхъ Сибири, гдѣ удобреніе полей вошло въ обычай, приемы уравнительнаго пользованія пашней весьма сходны съ тѣми, которые практикуетъ великорусская община; и, наоборотъ, они значительно разнятся въ тѣхъ мѣстностяхъ, гдѣ удобреніе почти вовсе не практикуется. Особенно характерно для Сибири отношеніе передѣляющихъ общинъ къ разнымъ видамъ прежнихъ заимокъ. Такъ, напримѣръ, въ южныхъ округахъ, гдѣ распахни производятся въ степи и требуютъ, сравнительно, мало труда, владѣльцы такихъ заимокъ при передѣлахъ пользуются лишь небольшими преимуществами; наоборотъ, расчистки изподъ крупнаго хвойнаго лѣса, требующія напряженнаго, многолѣтнаго труда, или вовсе не поступаютъ въ передѣлъ, остаются за расчистившими ихъ дворами, или передѣляются лишь черезъ 20, 30 и даже 50 лѣтъ послѣ ихъ расчистки. Передѣлы сѣнокосныхъ угодій въ Сибири распространены даже болѣе; чѣмъ передѣлы пахатной земли;

раньше другихъ начали передѣляться болѣе цѣнные, заливные луга, пользование же суходольными лугами часто и до сихъ поръ продолжается на захватномъ правѣ. Лѣса также во многихъ мѣстностяхъ Сибири до сихъ поръ находятся въ неограниченномъ общемъ пользованіи.

Изъ обзора русскаго О-аго з-ія можно заключить о его крупномъ значеніи для хозяйства крестьянъ. За каждымъ своимъ членомъ община обезпечиваетъ определенное количество мірской земли, хотя бы онъ, или старшіе члены его семьи, почему либо на время должны были прекратить пользованіе общинной землей; при этомъ, при существованіи коренныхъ передѣловъ, отъ времени до времени общинныя угодія подвергаются уравнительному распределенію между семьями, сообразно ихъ производительной или рабочей способности. Такая система землевлдѣнія, очевидно, имѣетъ значеніе не только для отдѣльныхъ членовъ общины, но и для всего русскаго народнаго хозяйства: она сохраняетъ въ рукахъ непосредственнаго производителя, крестьянина, главнѣйшее орудіе его производства—землю, даетъ возможность каждому пахарю прилагать свой трудъ на своей общинной землѣ и получать ее въ равномъ размѣрѣ съ остальными членами общины, крестьянская земля не обременяется при общинномъ строѣ долгами для выдѣла снаслѣдниковъ и не обращается въ рыночный товаръ,—не ускользаетъ такъ легко изъ рукъ земледѣльца. Таковы главные преимущества О-аго з-ія сравнительно съ частной собственностью. Значеніе общины станетъ еще яснѣе, если присмотрѣться къ обычнымъ возраженіямъ противъ этой формы землевлдѣнія. Главнѣйшія возраженія сводятся къ тому, что О. з. задерживаетъ развитіе національнаго богатства, не давая простора самодѣятельности личности въ сферѣ земледѣльческой культуры; это стѣсненіе вызывается съ одной стороны (благодаря частымъ передѣламъ земли) краткосрочностью пользованія даннымъ земельнымъ участкомъ, съ другой—черезлопосность владѣнія и связанной съ тѣмъ системой принудительной обработки, или обязательнаго сѣвооборота (Flurzwang). Все это, въ свою очередь, должно сильно задерживать развитіе болѣе высокой сельско-хозяйственной культуры. Краткосрочность пользованія землей встрѣчается не только при общинномъ владѣніи землей съ уравнительнымъ передѣломъ, но также и при арендномъ, или фермерскомъ хозяйствѣ, а между тѣмъ Англія высокимъ процвѣтаніемъ своего сельскаго хозяйства обязана именно своимъ фермерамъ, т. е. временнымъ владѣльцамъ земли. Блестяще доказавъ это положеніе въ своемъ трудѣ объ О-омъ з-ии, проф. А. С. Посниковъ съ полнымъ правомъ замѣчаетъ, что примѣръ англійскаго хозяйства наноситъ тяжелый ударъ положенію, на которое опираются, обыкновенно, противники О-аго з-ія какъ на сильнѣйшій аргументъ противъ земельной общины. Не только въ Англіи, но и на континентѣ Европы временное владѣніе землей въ качествѣ арендаторовъ нисколько не мѣшаетъ высокой степени сельскохозяйственной культуры; такъ, напримѣръ, хозяйство Бельгіи и Ломбардіи, именно благодаря фермерамъ, доведены до высокой степени совершенства. Долгосрочность арендъ далеко недостаточно гарантируютъ затраты ферме-

ра, вложенная въ землю, а, слѣдовательно, и его стремленія къ улучшенію земледѣльческой культуры. Какъ бы ни были продолжителенъ срокъ аренды, собственникъ можетъ не возобновить аренднаго договора и лично воспользоваться затратами арендатора, еще не вполнѣ использованными послѣднимъ; только право фермера получить полностью вознагражденіе за неиспользованныя затраты, вложенныя имъ въ землю, (извѣстное въ Англии подъ именемъ *tenant-right*) и можетъ служить достаточной гарантіей интересовъ фермера. Примѣненіе такого начала вознагражденія за вложенныя въ землю затраты при 0-омъ з-ѣ значительно возможнѣе и проще, чѣмъ при системѣ фермерства. По самой сущности пользования землей на общинныхъ началахъ, всѣ усовершенствованія, произведенныя самой общиной, не нуждаются въ вознагражденіи; система *tenant-right* въ данномъ случаѣ можетъ быть примѣнима лишь на землѣ, подлежащей передѣлу. Осуществленіе болотъ, сооруженіе плотинъ, орошеніе,—всѣ эти и подобныя имъ культурныя улучшенія не доступны каждому члену общины въ отдѣльности, и передѣлъ земли не можетъ имѣть для ихъ развитія никакого задерживающаго вліянія. Частнымъ собственникамъ земли о производствѣ такого рода сложныхъ работъ сообщать стѣснительно крайне трудно; конечно, и среди членовъ общины будетъ не мало споровъ изъ-за такого рода улучшеній общинныхъ земель, но все же община является до нѣкоторой степени готовымъ, исторически сложившимся союзомъ, способствующимъ общественнымъ работамъ. Современная жизнь западно-европейскихъ государствъ (напр., Великобританія и Пруссія), для соединенія отдѣльныхъ землевладельцевъ въ компаніи по производству оросительныхъ и т. п. работъ на ихъ земляхъ, приходится къ необходимости прибѣгать къ специальнымъ законодательствамъ и насильственнымъ принужденію отдѣльныхъ собственниковъ принимать участіе въ сложныхъ культурныхъ улучшеніяхъ земли. Мало того, организація такого рода принудительные союзы частныхъ земельныхъ собственниковъ, западно-европейскія правительства содержатъ съ этой цѣлью специалистовъ-техниковъ и оказываютъ этимъ союзамъ денежную помощь изъ общегосударственныхъ средствъ. Ничего подобнаго для нашихъ крестьянскихъ общинъ не дѣлается, и тѣмъ не менѣе, можно указать не мало случаевъ осушки болотъ, устройства обводнительныхъ и т. п. работъ, произведенныхъ силами и на средства отдѣльныхъ общинъ; такъ, напр., въ Ярославской и Рязанской губ. многими крестьянскими общинами произведено осушеніе болотъ, обращенныхъ въ прекрасныя сѣнокошныя пространства; общины Новоузенскаго у. Самарской губ. для орошенія своихъ полей и устройства водопоя скоту устроили до тысячи плотинъ. Работы эти произведены безъ инженеровъ, но дешево, хорошо и достаточно цѣлесообразно. Не вліяя на всѣ подобныя улучшенія, произведенныя силами цѣлой общины, передѣлы не оказываютъ также вліянія и на многія улучшенія доступныя ея отдѣльнымъ членамъ; сюда относятся всѣ расходы на постройку, скотъ и земледѣльческія орудія. Передѣлъ не можетъ вліять въ этомъ направленіи, такъ какъ каждый общинникъ вполнѣ увѣренъ, что онъ эти

затраты дѣлаетъ не на опредѣленный срокъ, а до тѣхъ поръ, пока онъ самъ не оставитъ хлѣбопашества. И дѣйствительно, мы видимъ, что у крестьянъ-общинниковъ и черноземной и изчерпанной полось начинаютъ распространяться усовершенствованныя земледѣльческія орудія, — въ черноземныхъ губерніяхъ, главнымъ образомъ, косилки, молотилки, вѣялки и вообще орудія, ускоряющія процессъ уборки хлѣба, а въ нечерноземныхъ мѣстностяхъ крестьяне обратили главное вниманіе на орудія разрыхленія почвы. Въ Таврической губ. перепись 80-хъ гг. обнаружилась среди русскаго населенія до 3-хъ тысячъ косилокъ и жатвенныхъ машинъ, а распространеніе плуговъ въ значительныхъ размѣрахъ констатировано у крестьянъ Московской, Смоленской, Тверской и Пестербургской губ. Очевидно, по отношенію къ земельнымъ улучшеніямъ, члены общины стоятъ въ значительно болѣе выгодныхъ условіяхъ, чѣмъ арендаторы, такъ какъ весь вредъ отъ передѣловъ земли, главнымъ образомъ, можетъ проявиться въ томъ, что за годъ, за два передъ передѣломъ, общинникъ не будетъ полностью вывозить имѣющееся у него удобреніе на свой участокъ. Такимъ образомъ вопросъ о вознагражденіи членовъ общины при передѣлѣ крайне упрощается; получившій менѣе удобренныя участки долженъ быть вознагражденъ лишь за неиспользованныя части, вложеннаго имъ удобрения. Въ нѣкоторыхъ, правда не многихъ, мѣстностяхъ, сама община соблюдаетъ интересы отдѣльныхъ хозяевъ, особенно старательно удобряющихъ свои участки; такъ, иногда даже мѣръ выдаетъ денежную приплату тому, кто получаетъ при передѣлѣ худшую землю и т. д. Къ тому же довольно часто мѣръ заботливо слѣдитъ, чтобы общинная земля воздѣлывалась надлежащимъ образомъ и по мѣрѣ силъ каждаго двора уваживалась; съ этой цѣлью мѣръ запрещаетъ иногда продавать навозъ и т. п. При такихъ условіяхъ, разница въ удобреніи полось уменьшается и значительно уменьшается вредное вліяніе тѣхъ видовъ передѣла, которые сопряжены съ перемѣной участковъ домохозяевъ. Кромѣ того слѣдуетъ помнить, что часто, какъ было указано, передѣлъ совершается путемъ „подвижекъ“, и тогда каждый продолжаетъ пользоваться прежнимъ участкомъ (измѣняются лишь размѣры его), и передѣлъ нисколько не можетъ препятствовать улучшеніямъ. — Черезполосность, разбросанность отдѣльныхъ клочковъ земли одного хозяина и принудительная обработка, или обязательный сѣвооборотъ земли ставятся на счетъ 0-ому з-ю, а между тѣмъ оба эти явленія едва ли не чаще встрѣчаются у мелкихъ частныхъ земельныхъ собственниковъ и, во всякомъ случаѣ, у нихъ труднѣе устранимы. Чрезвычайная дробность французскихъ парцеллъ достаточно общеизвѣстна; въ западной Фландріи на каждаго собственника приходится въ среднемъ около семи парцеллъ, разбросанныхъ въ разныхъ мѣстахъ; въ Баваріи участокъ собственника слагается, въ среднемъ, изъ 14-ти клочковъ и т. д. То же и въ Россіи, гдѣ крестьяне владѣютъ землей на правѣ личной собственности, напр., въ сѣверо-западномъ краѣ. Такое явленіе весьма понятнотакъ какъ зависитъ отъ дробленія и дѣленія на

слѣдствіа и отъ купли-продажи участковъ. Слѣдуетъ имѣть въ виду, что обязательный сѣвооборотъ далеко не всегда является необходимой спутницей черезполосицы; такое вмѣшательство общины въ сельско-хозяйственную дѣятельность своихъ членовъ бываетъ обыкновенно слѣдствіемъ или особаго вида выгона скота, или такъ называемой, *спеціальной* черезполосицы. Какъ извѣстно, въ большинствѣ русскихъ общинъ, главнымъ образомъ по недостатку отдѣльныхъ пастбищныхъ угодій, крестьянскій скотъ пасется на поляхъ и лугахъ послѣ уборки съ нихъ хлѣба и сѣна; при этихъ условіяхъ, повидимому, регулирование общинной системы обработки земли ея отдѣльныхъ членовъ является необходимою; но то же самое бываетъ при владѣніи землей на правѣ частной собственности, когда существуютъ сервитуты выгона; это, напр., наблюдается во Франціи и Пруссіи. Очевидно, вреднозъ вліяніе выгона скота на полевой землѣ не можетъ быть уничтожено однимъ лишь обращеніемъ общинныхъ земель въ частную собственность. Есть указанія, что при 0-омъ з-и, даже и при условіи пастбы скота по полямъ, отдѣльные хозяева могутъ обрабатывать свои участки по любой системѣ; съ другой стороны, есть общины съ такой организацией выгона, при которой въ принудительной обработкѣ вовсе нѣтъ надобности. Спеціальная черезполосность, влекущая за собой принудительную обработку, бываетъ въ томъ случаѣ, когда владельцы черезполосныхъ участковъ могутъ проѣхать къ своимъ полосамъ не иначе какъ по сосѣднимъ участкамъ, или когда они на чужихъ полосахъ бываютъ вынуждены оборачивать свои земледѣльческія орудія. При такой черезполосности, конечно, однородныя земледѣльческія работы должны производиться всѣми въ одно время, т. е. должна быть введена всѣми смежными владельцами однообразная принудительная система хозяйства, обязательный сѣвооборотъ. Для уничтоженія такой вредной черезполосицы на Западѣ оказалось необходимымъ правительственное вмѣшательство въ дѣла частной собственности: разверстаніе и ариондированіе земельныхъ участковъ; въ великороссійской же общинѣ подъѣздъ къ каждой полосѣ въ громадномъ большинствѣ случаевъ бываетъ вполне свободенъ по особымъ дорогамъ, или межникамъ, отдѣляющимъ другъ отъ друга кони, ярусы и тому подобныя подраздѣленія полеваго клина. Если и случаются отдѣльныя полосы, подвергающіяся затапыванію, то онѣ нарѣзаются сравнительно болѣе широкими, или мѣръ отдѣляютъ ихъ узкимъ проѣздомъ („головникомъ“). Не болѣе основательны и другія указанія на вредныя послѣдствія черезполосицы, будто-бы существующей при 0-омъ з-и: затрата времени при перѣздѣ съ полосы на полосу каждымъ домохозяиномъ, вліяніе многочисленныхъ межъ на увеличеніе количества сорныхъ травъ; чрезмѣрно узкія полосы, препятствующія употребленію правильныхъ приемовъ вспашки и т. п. Для уничтоженія черезполосицы, существующей на Западѣ при частномъ владѣніи землей, потребовалось вмѣшательство государственной власти, при 0-омъ з-и каждый общій передѣлъ земли полутно достигааетъ тѣхъ же результатовъ, какіе получаютъ

при разверстаніи, по такъ называемой, *массауской системѣ*. Такимъ образомъ, обычныя указанія на вредныя стороны общины, какъ такой формы землевладѣнія, которая препятствуетъ поднятію земледѣльческой культуры страны, нельзя не считать мало обоснованными. Къ тому же новѣйшія изслѣдованія свидѣтельствуютъ, что крестьяне-общинники далеко не такъ инертны въ своихъ приемахъ земледѣльческой культуры, какъ объ этомъ, обыкновенно, говорится. Крестьяне-общинники въ выработкѣ болѣе интенсивныхъ системъ полеваго хозяйства идутъ иногда впереди не только крестьянъ съ подворнымъ землевладѣніемъ, но даже и крупныхъ собственниковъ; это явленіе наблюдается, напр., въ южныхъ и восточныхъ степныхъ мѣстностяхъ, гдѣ крупное хозяйство все еще продолжаетъ держаться залежной системы, тогда какъ у крестьянъ-общинниковъ начинаютъ выработываться паровые сѣвообороты. Въ тѣхъ мѣстностяхъ, гдѣ интенсивная культура дѣйствительно выгодна и вызывается самой жизнью, крестьяне-общинники давно уже ее практикуютъ. Это мы видимъ на подмосковномъ крестьянскомъ хозяйствѣ, гдѣ на поляхъ выращиваются самыя цѣнныя огородныя растенія, гдѣ, какъ подъ Царицынымъ, на полевыхъ полосахъ ведется садоводство (ягодные кусты), гдѣ иногда съ одной площади снимаютъ по два урожая въ годъ; сходныя съ этимъ явленія происходятъ въ подтоличныхъ уѣздахъ Петербургской губ. Въ нѣкоторыхъ мѣстностяхъ Ростовскаго у. знаменитая огородная культура ведется на полевой землѣ. А между тѣмъ во всѣхъ упомянутыхъ мѣстностяхъ господствуетъ О. з. съ уравнительными передѣлами земли. Недавно нѣкоторыми общинами Смоленской, Тверской и Московской губ. введено травосѣяніе, для чего нужно было измѣнить систему полеводства, — и все это произведено крестьянами-общинниками, не смотря на самыя неблагоприятныя условія поселенія. — Въ послѣднее время указывалось на то, что великороссійская община своими коренными передѣлами на все болѣе и болѣе возрастающее число наличныхъ душъ, непременно должна слишкомъ раздробить отдѣльные участки. Собственно говоря, это неизбѣжный результатъ всякаго свободнаго мелкаго землевладѣнія, — будетъ ли то частная земельная собственность или О. з. Быть можетъ боязнъ, такъ наз., карликовыхъ хозяйствъ (*Zwergwirtschaft*) для большинства мѣстностей Россіи еще слишкомъ преждевременна; но, конечно, нельзя не признать многихъ выгодныхъ сторонъ веденія хозяйствъ въ крупныхъ размѣрахъ; но и такой переходъ не невозможенъ для русской общины. Совмѣстное пользованіе выгонами, а нерѣдко также лѣсными и сѣнокосяными угодіями, при 0-мъ з-и наблюдается въ различныхъ мѣстностяхъ Россіи; есть отдѣльныя указанія и на существованіе земледѣльческихъ артелей, съ совмѣстной обработкой пашни и съ дѣлежомъ продукта между членами артели. Так. образ. и въ современной общинѣ есть нѣкот. задатки для того, чтобы она могла развиться въ болѣе совершенную форму — съ совмѣстной обработкой всей общинной территоріи и съ раздѣломъ продуктовъ между домохозяевами. — *Библиографію* вопроса объ 0-мъ з-и см. въ приложеніи къ настоящей статьѣ.

Общія, рационалистическая секта, см. *молокане*.
Общій Сыртъ, плоская возвышенность, отделяющаяся отъ Уральского хреб. и направляющаяся, постепенно понижаясь, съ сѣв.-вост. на юго-зап. до Волги — чрезъ губ. Уфимскую, Оренбургскую и Самарскую, въ кот. онъ служитъ водораздѣломъ рѣкъ волжской и уральской системъ. Отдѣльные части тоже носятъ названіе Сыртовъ (т. е. „поясовъ“) и покрыты на вершинахъ толстымъ слоемъ чернозема. Южный склонъ, составляющій окраину Арало-Каспійской низменности, носить степной характеръ, сѣв. и восток, склоны имѣютъ лѣсную растительность. Высочайшая точка — гора Куянь-Тау (2030 ф. в.). О.-С. весьма богатъ мѣдной рудой, особенно въ Оренбургск. у., вдоль рѣчекъ Б. и М. Каргалки.

Объ (Aube), департаментъ (6001 кв. клм. съ 255326 ж.) Сѣв.-Вост. Франціи по р. Сенъ, съ *притокомъ Объ* (225 клм.); на сѣв.-зап. безплоденъ, на юго-вост. весьма плодороденъ. Кромѣ земледѣлія здѣсь развита торговля (виномъ, лѣсомъ, сельск. продуктами) и промышленность. Главн. гор. — Труа (Troyes).

Объективъ, см. *оптические инструменты*.

Обыскъ 1) совокупность дѣйствій, предпринимаемыхъ органами слѣдств. власти для разысканія вѣществ. доказательствъ преступленія или скрывающагося въ обыскиваемомъ помѣщеніи обвиняемаго. О., нарушая домовое право въ смыслѣ неприкосновенности части жилища, представляется крайнимъ средствомъ, а потому производство его обставлено особ. условіями. На производствѣ О-а уполномочены только: 1) судебн. слѣдователь, 2) миров. и город. судьи и зем. начальники, 3) во многихъ случаяхъ, въ особ. нетерпящихъ отлагательства, — чины полиціи, 4) по государств. прест. — члены судебн. палаты и жандармскіе офицеры, 5) по нѣкот. прест. прот. доходовъ казны — чины казен. управленій. О. въ жилыхъ помѣщеніяхъ производится лишь при основат. подозрѣніи, что тамъ скрывается разыскиваемое; далѣе — днемъ, ночью же только въ крайн. случ. и съ объясненіемъ причинъ этого въ протоколѣ О-а. О. и вышка найденнаго произв. при понятыхъ и при хозяйнѣ помѣщенія или при комъ-либо изъ домашнихъ лицъ, которымъ производящій О. долженъ объяснить цѣль О-а. 2) О., требуемое закономъ письмен. удостовѣреніе лицъ, вступающихъ въ бракъ, и нѣсколькихъ сторон. свидѣтелей, т. н. поѣзжанъ, объ отсутствіи препятствій къ заключ. брака. Въ случ. обнаруженія посредствомъ О-а препятствія (напр., наличности прииужденія) совершеніе брака приостанавливается до разрѣшенія вопроса Св. Синодомъ или мѣстн. архіереемъ.

Обычное право, см. *право*.

Обь, значительнѣйшая рѣка Зап. Сибири, Томской и Тобольск. г., образ. недалеко отъ Бійска, изъ слиянія рр. Бій съ Катунью, впад. поселъ 2520 в. течения (4880 в., если считать за начало рѣки притокъ Иртышъ) въ Обскую губу многочислен. рукавами. Глубина рѣки 2 — 20 саж.; шир. $\frac{3}{4}$ — 3 в.; но во многихъ мѣстахъ (у Колювани, напр.), вслѣдствіе малаго паденія воды, О. разливается точно море, распавшаяся на рукава, усеянная островами. Важнѣйшіе изъ приток. Оби: Иртышъ, Томь, Чулымъ, Кеть, Сосва, Юганъ и Вахъ. О. изобилуетъ

рыбой (осетры, стерлядь и др.) и дельфинами (въ устьяхъ) и имѣетъ вмѣстѣ съ своими судоходн. притоками важное значеніе, какъ почти непрерывный водный путь изъ Зап. Сибири въ Востокъ. Важнѣйш. пунктами судоходнаго сообщенія служатъ: Тюмень и Семипалатинскъ, Тюмень и Томскъ, Барнаулъ и Тюмень, Тобольскъ и Березовъ и др.

Обѣдница, богослуженіе православной церкви, совершаемое вмѣсто литургіи въ тѣхъ случаяхъ, когда послѣдняя почему-либо (напр., въ данномъ мѣстѣ нѣтъ храма, священникъ не приготовился къ приобщенію св. Таинъ и т. п.) не можетъ быть совершена, и отличающееся отъ нея тѣмъ, что на немъ не поется пѣснопѣній и не совершается священнодѣйствій, относящихся къ таинству евхаристіи.
Обѣдныя холощи, свободные отъ повинностей; вѣрнѣе *обельные* х. См. *одеренъ*.

Обѣтоваданъ земля, библейское названіе Палестины, данное ей потому, что эта страна была обѣщана Богомъ Аврааму и его потомкамъ.

Обязательство (obligatio), юридическое отношеніе, по которому одному лицу (*вѣрителю, кредитору*) принадлежитъ право на опредѣленное дѣйствіе другаго лица (*должника, дебитора*). Весьма часто терминомъ О. обозначается не все правоотношеніе въ цѣломъ, а одна лишь сторона его, именно обязанность должника. Сущ. три главнѣйш. источника О-ъ: 1) *законъ*, комъ одному лицу предоставляется право требовать отъ другаго исполненія изв. дѣйствій; такъ, напр., дѣти обязаны прирѣвать своихъ престарѣлыхъ родителей, мужъ долженъ содержать свою жену и дѣтей, сообразно съ своимъ состояніемъ, и т.; 2) *договоръ*, т. е. свободное соглашеніе сторонъ — самый обыкновен. способъ возникновенія О-ъ, и 3) *правонарушеніе*, которое рождаетъ для лица, нарушившаго чужое право, обязанность вознаградить потерпѣвшаго за причиненные ему вредъ и убытки. О-а бываютъ: *одностороннія*, при которыхъ одна сторона является исключительно вѣрителемъ, а другая — только должникомъ (дареніе, вексель, поклада и др.), и *двухстороннія*, гдѣ каждая сторона выступаетъ одновременно и кредиторомъ, и дебиторомъ по отношенію къ другой, такъ что для каждого участника О-а изв. права сопряжены съ изв. обязанностями (купля-продажа, наемъ, залогъ и пр.). По числу участвующихъ въ О-ѣ лицъ различаются: О-а *простыя*, въ которыхъ имѣется на каждой сторонѣ по одному вѣрителю и одному должнику, и О-а *сложныя*, гдѣ участвуетъ нѣск. кредиторовъ или нѣск. должниковъ; важнѣйшій видъ послѣднихъ представляютъ *солидарныя О-а* (см. это слово).

Овалъ, эллипсоподобная кривая линія, состоящая изъ сопряженныхъ между собою дугъ окружностей; называется иначе коробовой линіей. Въ практикѣ примѣняется при постройкѣ сводовъ.

Овапто, одно изъ племенъ банту, живущее въ Юго-Западн. Африкѣ, къ югу отъ р. Кунене; весьма миролюбиво и заним. земледѣліемъ, скотоводствомъ и торговлею слезливою костью; до 120000 душъ.

Оваръ (Ovagy), Леопольдъ, венгер. ученый, рол. въ 1834 г.; извѣстенъ изданіемъ цѣнныхъ собраній документовъ по исторіи сношеній Венгріи съ папскимъ дворомъ и италянскими республиками.

Обаріотомія, операція вырѣзыванія больныхъ

224

ячичниковъ или ячичниковыхъ опухолей, особенно разработанный Спенсеръ-Уэльсомъ, Брауномъ въ Англіи, Шредеромъ, Гегаромъ, Ольсгауземъ въ Германіи, Пеаномъ во Франціи, Крассовскимъ въ Россіи, и нынѣ, благодаря антисептикѣ, значительно менѣе опасная.

Оваръ, гор. въ португальск. провинціи Бейра, при желѣзн. дорогѣ изъ Лиссабона въ Оporto; 10 447 ж.; рыболовство, оживленная торговля.

Овадіа (лат.), у римлянъ республиканскаго періода такъ наз. „малый триумфъ“, т. е. близкое къ триумфу чествованіе полководца за военные доблести. Одѣтый въ toga praetexta и украшенный короной изъ миртовыхъ вѣтвей, полководецъ вступалъ въ Римъ въ сопровожденіи сената, а иногда и войска, и приносилъ въ жертву овцу (ovis), откуда и самое названіе, „ovatio“. Въ настоящее время О. обозначаетъ публичное чествованіе лица.

Овенсъ, Юріанъ (или Георгъ), извѣстный голландскій живописецъ и граверъ, род. въ 1600 г., принадлежитъ къ школѣ Рембрандта, ум. въ 1678 г. въ Даніи, гдѣ находится и большая часть его произведеній.

Овербекъ, Фридрихъ, главный представитель романтической школы въ нѣмецкой живописи, род. въ



Овербекъ, Фридрихъ.

1789 г., началъ свое художественное образованіе въ Вѣнской академіи художествъ. Здѣсь на О-а и на его друзей сильно подѣйствовало вернувшійся изъ Италіи ученикъ Кастренса, Эбергардъ фонъ-Вехтеръ—своимъ ученіемъ, что въ живописи форма только носителница духа. О. порвалъ съ классическимъ направленіемъ академіи, отправился въ Римъ, гдѣ страстно увлекся тѣми изъ произведеній Рафаэля, которыя созданы еще подъ вліяніемъ Умбрійской школы, и произведеніями до-рафаэлитовъ. О. близко сошелся съ Шадовымъ, Корнелиусомъ,

Фейтомъ, Шнорромъ и другими, составивъ художественное братство, которое устроило свою мастерскую въ монастырѣ св. Исидора. Основнымъ тезисомъ этого братства было: антики не должны служить образцомъ, религія и мораль—исходныя точки и цѣль искусства. Въ 1811 г. О. выставилъ „Мадонну“, написанную въ духѣ ново-основанной школы. Картина доставила всеобщую извѣстность художнику. Другимъ произведеніемъ, упрочившимъ успѣхъ новой, романтической школы, были фрески съ сюжетами изъ жизни Іосифа. Въ 1816 г. написано было „Продажа Іосифа“, „Семь тощихъ коровъ“, затѣмъ пять композицій на тѣмы изъ „Освобожденнаго Іерусалима“ Тассо и вскорѣ послѣ этого лучшая изъ фресокъ, изображающая сцену изъ жизни св. Франциска. Изъ картинъ, написанныхъ масляными красками, которыя немногочисленны, такъ какъ О. работалъ медленно, слѣдуетъ замѣтить: „Входъ І. Христа въ Іерусалимъ“, „Христосъ на горѣ Елеонской“, „Обрученіе Маріи“, нѣсколько „Святыхъ Семействъ“, „Смерть св. Іосифа“ и большую картину, написанную въ 1841 г.: „Вліяніе религіи на искусство“, а изъ рисунковъ его: „Христосъ благословляетъ дѣтей“, „Іоаннъ Предтеча въ пустынѣ“ и мн. др. Къ достоинствамъ произведеній О-а относится одухотворенность и содержательность композицій, простота выраженія, изящество, легкость и грація контуровъ. Недостатки его произведеній—неопредѣленность и неясность мысли, полное пренебреженіе наготою и нерадѣніе ко всему тѣлесному, что является результатомъ стремленія къ крайнему спиритуализму и желанія приблизиться къ италіанскимъ мастерамъ до-рафаэлевской эпохи. Даже картины О-а съ романтическими сюжетами, имѣя много хорошаго въ частностяхъ, страдаютъ отъ этого стремленія художника уничтожить все мірское, на все наложить печать сентиментальной святости. О. ум. въ 1869 г. Онъ былъ профессоромъ академіи св. Луки въ Римѣ и членомъ многихъ другихъ академій и оказалъ сильное вліяніе на многихъ нѣмецкихъ художниковъ, которые такъ сильно увлечены были, что даже по примѣру О-а перешли въ католицизмъ, считая, что только тамъ можно найти спасеніе. Одно время имъ сильно увлекался и нашъ А. А. Ивановъ, творецъ „Явленія Христа народу“, но въ своемъ увлеченіи онъ не доходилъ до крайности.

Овергезъ, Алольфъ, род. въ 1822 г., извѣстенъ своими изслѣдованіями Африки, особенно пустыни Сахары и оз. Цадъ. Ум. въ 1852 г.

Овердессель, нидерландск. провинція на границѣ съ Пруссіей, по рѣк. Исселъ, Вехтъ и др., заним. 3345 кв. влм. съ 291 462 ж., главн. занятія которыхъ—скотоводство, добыча торфа, земледѣліе и промышленность (въ Твентѣ). Главн. гор.—Цволле.

Овернь (Auvergne), бывшая (до революціи) франц. провинція и графство, изъ кот. впоследствии образовались 2 департамента—Канталъ и Пюи-де-Домъ. Жители, потомки кельтск. племени „арвенны“, невѣжественные и бѣдные, въ поискахъ за заработками покидаютъ массами свою родину.

Оверстонъ, Самюэль Джонъ Ллойдъ, баронетъ, англ. финансистъ, род. въ 1796 г. въ банкирской семьѣ Ллойдъ, состоялъ компаньономъ одного изъ крупнѣйшихъ учетныхъ банковъ Лондона, въ 1850 г.

былъ возведенъ въ званіе лорда О. и сдѣлался членомъ верхней палаты; ум. въ 1883 г. О. былъ истиннымъ инициаторомъ знаменитыхъ *Пилевскихъ бамбовыхъ актовъ* (см. это сл.). Изслѣдованія его по вопросамъ денежнаго обращенія изд. Маккулохомъ подъ назв. „Tracts and other publications on metallic and paper currency“ (Lond., 1858).

Оверъ-Дарвенъ, гор. въ англ. графствѣ Ланкастеръ, фабрикація хлопчатобум. пряжи; 29747 ж.

Овесъ (*Avena sativa*), хлѣбный злакъ, воздѣлываемый преимуществ. для полученія концентрированнаго корма для лошадей, представляеть для Европы одно изъ важн. культурныхъ растений. Въ Евр. Россіи онъ занимаетъ 20%, въ Англии 20,3%, въ Германіи и Франціи — по 16,5% посѣвн. площ. Сѣверная граница воздѣлыванія О-а въ Россіи почти совпадаетъ съ таковою для ржи (около 66° с. шир.). Значеніе культуры О-а особенно велико для нечерноземной и небольшой части черноземной (Тульск. губ. и смежныя) полосы Россіи. Въ нечерноземной Россіи онъ занимаетъ 27,8% посѣвн. площади, а въ черноземной—16,5%. Почти всѣ сорта его принадлежатъ къ яровымъ. Озимые, по своей чувствительности къ неблагоприятнымъ условіямъ, имѣютъ ничтожное значеніе. Сорта О-а раздѣляютъ, по отсутствію или присутствію пленокъ на зернахъ, на *голые* и *покрытозерные*, или *пленчатые*, а по виду метелки—на *обыкновенные метелчатые*, съ распушен. во всѣ стороны метелкой, и на *одногривые*, съ вѣтвями, обращенными въ одну сторону; затѣмъ, по окраскѣ зерна — на *черные*, *бѣлые*, *оселтые* и т. д. Наибольшее значеніе имѣютъ обыкновенные метелчатые овсы. Къ болѣе извѣстнымъ и важнымъ для Россіи относятся: *тульскій*, или *шатилосовскій*, средне-ранній сортъ, съ раскидистой бѣлой метелкой; *бѣлый австралийскій*, отличающийся значительною урожайностью на болѣе плодородныхъ почвахъ; *Безелеер-Андербекъ*, отличающийся урожайностью; *пробитейскій*, кустистый, въ крупнымъ, легко осыпающимся зерномъ, требующій мягкаго и влажнаго климата (и потому ненадежный у насъ); *потато*, или *картофельный*, тоже весьма культурный сортъ, съ крупнымъ зерномъ, о требовательный къ климату; также извѣстны: *англійскій*, *канадскій*, *братенбергскій* и многіе другіе. Изъ группы одногривыхъ О-овъ мы назовемъ только: *черный венгерскій* и *черный татарскій*—оба выносливы и урожайны. Голые О-ы имѣютъ сравнит. малозначеніе.—О. представляется нетребовательнымъ къ климату и не идетъ такъ далеко на сѣверъ, какъ ячмень, только вслѣдствіе довольно продолжительн. періода произростанія (16—22 недѣль). Выносливость его въ связи съ продолжительностью произростанія требуетъ ранняго посѣва. Необход. обработку почвы производять съ осени предшеств. года, а весной ограничиваются поверхности. разрыхленіемъ. Одно изъ важнѣйш. условій для успѣшнаго его развитія—достаточное количество влажности. По отнош. къ плодородію почвы О. весьма нетребователенъ (хотя урожаи пропорціональны плодородію) и даетъ удовлетворит. результаты на такихъ почвахъ, на какихъ многіе другіе хлѣба отказываются расти. Вотъ почему О. помѣщаютъ обыкновенно въ сѣвооборотъ подлѣше отъ удобренія, заканчивая имъ чередованіе растений. Наиболѣе обыкновенныя мѣста—

послѣ озими (въ трехпольи), послѣ бобовыхъ, зерновыхъ, послѣ многолѣтнихъ травъ и плугопольныхъ растений. При распашкѣ новой (выгоновъ, луговъ, лѣсосѣкъ и т. д.) по пласту сѣютъ обыкновенно О. Для посѣва отбираютъ зерно наиболѣе крупное, вѣское (не менѣе 6 п. въ четверти, по возможности) и тонкокожее (желательно, чтобы вѣсъ пленокъ не превышалъ 30—35% вѣса зерна). При разбросномъ посѣвѣ высѣвають на 1 каз. дес. отъ 12 до 20 мѣръ, а при рядовомъ отъ 10 до 16. Глубина задрѣлки варьируетъ, въ зависимости отъ влажности поверхностныхъ слоевъ, отъ $\frac{1}{2}$ — $1\frac{3}{4}$ в. О-яные посѣвы часто прикатываютъ (когда почва болѣе обсохнетъ), иногда боронуютъ — для разрушенія корки. Такъ наз. *ломаніе* О-а (т. е. мелкое боронованіе или даже перепашиваніе молодыхъ всходовъ съ цѣлью уничтоженія сорныхъ травъ, разрушенія корки и пр.) представляеть собою культурн. приемъ, весьма рискованный и едва ли не излишній при хорошей обработкѣ почвы. Уборка О-а затрудняется крайне неравномернымъ созрѣваніемъ. Предпочитаютъ болѣе позднюю уборку. Съ 1 каз. дес. въ Россіи получаютъ отъ 8 до 10 четвертей. — Въ О-янныхъ зернахъ содержится ок. 11% бѣлк. веществъ и около 6% жира (что весьма характерно для О-а) а также особое возбуждающее вещество — *авенинъ*, благоприятно дѣйств. на нервную систему лошадей. Отсутствіе послѣдн. вещества затрудняетъ полную замѣну О-а (какъ лошад. корма)—напр., ячменемъ. О-яная *солома* считается въ кормовомъ отношеніи одною изъ лучшихъ. *Литература:* *Новоацкій*, „Руководство къ воздѣлыванію важнѣйшихъ хлѣбныхъ злаковъ“ (Спб., 1889 г.).

Овидій Назонъ (Publius Ovidius Naso), знамен. римскій поэтъ т. наз. золотого вѣка рим. литературы, род. въ 43 г. до Р. Х. въ странѣ сабелльскаго племени пелинговъ, въ г. Сульмо, сынъ зажиточнаго всадника, переѣхавшаго въ Римъ ради воспитанія сыновей. Вначалѣ О. посѣщалъ школы извѣстныхъ въ то время риторовъ Порція Латрона и Ареллія Фуска. Но краснорѣчіе ему плохо давалось: вмѣсто риторическихъ упражненій у него, противъ воли, выходили стихотворенія. По выходѣ изъ школы онъ поступилъ на государственную службу, но черезъ нѣсколько времени бросилъ ее и цѣлкомъ отдался поэзіи. Онъ былъ женатъ три раза: съ первыми женами онъ былъ очень несчастливъ, зато съ третьей, Фабіей, не разставался до конца жизни. У О-я была одна только дочь, Перилла также поэтесса. Нѣкоторое время О., вмѣстѣ съ Вергиліемъ и Горациемъ, былъ придворнымъ поетомъ Августа, но затѣмъ неожиданно, въ 9 г. до Р. Х., былъ сосланъ Августомъ въ городокъ Томи, на берегу Чернаго моря. Причина этой ссылки такъ и осталась неизвѣстной; предлогомъ же была безнравственность его сочиненій. Всѣ просьбы О-я о возвращеніи были тщетны, и онъ умеръ изгнанникомъ въ 17 г. до Р. Х.—О. былъ чрезвычайно плодовитымъ поэтомъ, съ выдающимся талантомъ. Началь онъ свою литер. чрвную дѣятельность эротическими произведеніями. Его первое крупное произведеніе, „Героиды“ (*Heroides*)—собраніе вымышленныхъ любовныхъ писемъ, которыя женщины и дѣвушки героическаго вѣка пишутъ своимъ мужьямъ или возлюбленнымъ. Слѣдующее произведеніе, „Апогекъ“

(„Любовныя элегии“), состоящее из 49 элегий въ трехъ книгахъ (первоначально было 5), положило начало славе поэта. Героиней этихъ элегий является молодая дѣвушка Коринна. Сладострастные сцены и заманчивые образы творческой фантазіи изображены въ этихъ элегіяхъ такъ увлекательно, съ такою роскошью самыхъ яркихъ красокъ и изумительныхъ оттѣнковъ, съ такой граціей шаловливости, что подъ этимъ изыществомъ формы какъ-то ступшевается вся разнузданность ихъ содержанія. „Любовныя элегии“ произвели огромное впечатлѣніе: Коринна прогремѣла по всему Риму. Въ слѣдующемъ произведеніи, „*Medicamina faciei*“, поэтъ даетъ руководство къ употребленію различныхъ гулетныхъ средствъ для сохраненія красоты и свѣжести. Четвертымъ и самымъ замѣчательнымъ эротическимъ произведеніемъ была знаменитая дидактическая поэма въ трехъ книгахъ, „Наука любви“ („*Ars amandi*“). Въ двухъ первыхъ книгахъ поэтъ даетъ наставленія мужчинамъ, какъ соблазнять женщинъ и какъ сохранять ихъ привязанность, а въ третьей содержатся наставленія женщинамъ, какъ привлекать къ себѣ мужчинъ и какими средствами удерживать ихъ расположеніе. Это мастерское литературное произведеніе чрезвычайно интересно и въ историческомъ отношеніи, такъ какъ передаетъ намъ массу чертъ интимной жизни римскаго общества того времени, блестящаго по внѣшности, съ тонкими художественными вкусами, но погрязшаго въ самый грубый развратъ. Эта поэма вызвала взрывъ негодованія со стороны людей, еще не окончательно потерявшихъ всякія нравственныя начала. Въ свое оправданіе О. написалъ новую поэму, въ которой предлагаетъ „лѣкарство отъ любви“ („*Remedia amoris*“). Этимъ сочин. О. заканчиваетъ воспѣваніе любви и обращается къ болѣе серьезнымъ темамъ. Въ этотъ новый періодъ появились „*Metamorphoses*“ и „*Fasti*“, „Метаморфозы“ („Превращенія“) — поэма, состоящая изъ 15 книгъ, содержащихъ 246 мифологическихъ разсказовъ, изъ котор. каждый окончивается превращеніемъ. Этотъ рядъ мифовъ начинается разсказомъ о хаосѣ и завершается превращеніемъ Цезаря въ звезду. Въ поэтическомъ отношеніи „Метаморфозы“ едва ли уступаютъ „Наукѣ любви“. Менѣе поэтично другое большое соч. О.—„*Fasti*“ (календарь), представляющ. толкованія къ римск. календарю. Здѣсь О. знакомитъ читателя съ римск. мифологіей. Ссылки поэта мы обязаны появленіемъ „Скорбныхъ элегий“ („*Tristia*“) и „Понтійскихъ писемъ“ („*Epistolae ex Ponto*“). Содержаніе ихъ — тоска по родинѣ и мольбы о возвращеніи. Последняя его поэма, „Ибисъ“ („*Ibis*“), подражаніе Каллимаху, представляетъ желчное нападеніе на невѣрнаго друга, котораго онъ не называетъ по имени. Драматич. произведенія О.—ія до насъ не дошли. Его трагедію „Медея“ Квинтиліанъ и Тацитъ считаютъ замѣчательнымъ произведеніемъ.

Овдѣиполь, заштатн. гор. Херсонской г., Одесск. у., при р. Барабѣ, близъ Днѣстровскаго лимана; 6490 ж. — О. названъ такъ русскими въ 1793 г., вслѣдствіе существовавашаго мнѣнія, что здѣсь жилъ въ изгнаніи римск. поэтъ Овидій Назонъ.

Овѣдо, главн. гор. одноименной испанск. пров. и бывшаго Астурійскаго княж., при желѣзн. дор. Леонъ-Гихонъ; многочислен. дворцы, университетъ,

театръ; 34460 ж. — *Провинція О.*, на сѣв. Испаніи, при Бискайскомъ м., гориста (Кантабрійскія горы), изобилуетъ каштанов. и др. лѣсами, а также камен. углемъ, желѣзомъ и цинкомъ. Жит. (593000 на 10594 кв. км.) заним. оживлен. торговлей (преимущ. морской), промышленностью, скотоводствомъ и рыболовствомъ.

Овѣды, Oestridae, насѣкомыя сем. мухъ, съ коротк. бородавчатыми щупальцами, редуцированнымъ хоботкомъ; рта нѣтъ, вслѣдствіе чего они въ теченіе своей короткой жизни не принимаютъ никакой пищи; маленькіе глаза. Самки имѣютъ длинный яйцевладъ, который опираживаются въ опредѣленные части тѣла другихъ животныхъ, напр. ноздри оленя, грудь лошадей. Личинки обладаютъ крѣпкими челюстями и острыми колючками на кольцахъ тѣла и живутъ, какъ періодич. паразиты, на млекопитающихъ и внутри ихъ. Нѣкотор. роды паразитируютъ на опредѣлен. семействахъ и даже видахъ млекоп., и притомъ — на опредѣлен. мѣстахъ тѣла: „желудочные“, „носовые“, „кожные“ О.-ы. Чаще всего они поселяются на лошадяхъ, ослахъ, мулахъ, рогатомъ скотѣ, овцахъ, козахъ, сѣв. оленѣ, изрѣдка на человѣкѣ. Размножаются большей частью отъ іюня до августа, на вершинахъ горъ, на освѣщенныхъ солнцемъ скалахъ, башняхъ и проч. Несмотря на сопротивленіе и ярость преслѣдуемыхъ животныхъ, О. откладываютъ яички или живорожденныхъ личинокъ. Желудочные О. откладываютъ яички подъ волоса губъ, на шеѣ, груди и передн. ногахъ; выплывшія личинки вылизываются животнымъ и попадаютъ въ полость рта или, быть можетъ, сами заползаютъ туда и затѣмъ со слюной и пищей заносятся въ желудокъ. При помощи колючекъ онѣ внедряются въ слизистыя оболочки желудка и кишки и производятъ воспаленія язвы. Носовые О. выдѣляютъ водянистую жидкость, содержащую личинокъ, к-ая попадаетъ въ носъ хозяевъ; личинки укрѣпляются въ лобной и носовой полостяхъ и, созрѣвъ, заползаютъ часто въ зѣвъ и дыхательн. горло и вызываютъ бурный, иногда смертельный воспаленія. Ножные О. кладутъ яички на кожу или на волоса: молодые личинки продыравливаютъ кожу и укрѣпляются въ подкожной клѣтчаткѣ. При дальнѣйшемъ развитіи ихъ образуются абсцессы, которые вскрываются наружу. Созрѣвшія личинки покидаютъ своихъ хозяевъ весною и въ солодѣ или въ рыхлой землѣ превращаются въ черно-бурыхъ или черныхъ бочкообразныхъ куколокъ, изъ которыхъ, черезъ 3—8 недѣль, выходятъ мухи. О. распространены по всей землѣ за исключеніемъ Австраліи. — Виды: *Желудочный О.-ъ лошади*, *Gastrophilus equi*; *Бычачій О.-ъ*, *G. pecorum*; *О.-ъ прямой кишки*, *G. haemorrhoidalis*; *Носовой О.-ъ*, *G. nasalis*; *Овечій О.-ъ*. Овѣдъ, см. *растительная пища*.

Овражекъ, см. *сусликъ*.

Овручь, уѣздн. гор. Волинской губ., при р. Нарымѣ; 6737 ж. О. упоминаетъ въ лѣтописи въ 977 г., подъ имен. Вручя; во 2-ой половинѣ XII в. онъ былъ княжеск. удѣломъ, въ 1320 г., при Гедиминѣ, перешелъ къ Литвѣ, въ 1470 г. къ Польшѣ, а въ 1772 г. къ Россіи. — *О-скій уѣздъ*, въ сѣв.-вост. углу губ.-и, въ такъ назыв. Полѣсьи, представл. низменную, болотистую и весьма лѣсистую равнину съ мало плодородной почвой, орошаемой рѣк. си-

стемы Припяти, именно Ужомъ, Словечной, Убортомъ, Ствгой. Жит. (157977 на 9274,5 кв. в.) заним. хлѣбопашествомъ, разведениемъ льна, събираемаго въ Пруссію, пчеловодствомъ и разнообразн. лѣсными промыслами (деготь и смола отправляются въ Кременчугъ, Балту и Николаевъ).

Овсяница, *Festuca*, родъ сем. злаковъ, одно- или многолѣтняя трава, съ метельчатымъ, рѣдко колосовиднымъ, цвѣторасположеніемъ; очередныя, двурядныя, односторон. вѣтви, многоцвѣтн. колоски.—Виды: *овечья О.*, *F. ovina*; *красная О.*, *F. rubra*; *луговая О.*, *F. pratensis*; *тростниковая О.*, *F. arundinacea* (*F. elatior*).

Овсянниковъ, Филиппъ Васильевичъ, проф. анатоміи и гистологіи въ петербургскомъ университет., членъ академіи наукъ, род. въ Петерб. въ 1827 г.; служилъ сперва военнымъ врачомъ, въ 1856 г. былъ командированъ въ Саратовъ и Астрахань для изученія вопроса о происхожденіи рыбнаго яда и работалъ совместно съ Беромъ, изучавшимъ рыбные промыслы въ Астрахани. Въ 1858—63 гг. состоялъ проф. физиологіи въ Казани и, въ то же время, ѣздилъ въ Германію и Парижъ для специальныхъ занятій физиологіей. Беръ, оставшая въ 1863 г. академію, рекомендовалъ его, какъ достойнаго премію. Съ тѣхъ поръ онъ работалъ и въ академіи, и въ универс., неоднократно посѣщалъ для занятій физиологіей. институтъ въ Лейпцигѣ и работалъ на зоологич. станціи въ Неаполѣ. Подъ его руководствомъ вышло много трудовъ его учениковъ. Изъ работъ его назовемъ: „О тончайшемъ строеніи головного узла у раковъ“, „Центральная нервная система головоногихъ“, „Слуховой органъ у *Petromyzon fluviatilis*“, „О новомъ паразитѣ въ яйцахъ стерляди“, „Объ искусств. оплодотвореніи яицъ *Accipenser ruthenus*“, „О корѣ большихъ полушарій“ и др.

Овуляція, физиологическій процессъ, состоящій въ выходѣ яйца изъ яичника (см. это сл.) и периодически повторяющейся черезъ каждые 27—28 дней. Во время менструальнаго прилива крови яичникъ становится богаче кровью, самый зрѣлый изъ граафовыхъ пузырьковъ сильно растягивается накопляющей въ ней жидкостью, подвигается къ поверхности и лопается; вмѣстѣ съ тѣмъ разрывается и покровъ яичника, кот. въ это время сильно истончается. Созрѣвшее яйцо выступает на наружную поверхность яичника и попадает на фимбрию яйцепроводной трубы, кот., вслѣдствіе переполненія ихъ кровью и сокращенія мышечныхъ волоконъ, раскрываются и охватываютъ яичникъ. Попадши на фимбрию, яйцо движениемъ мерцательныхъ клѣтокъ проводится въ отверстіе яйцепроводной трубы, а оттуда увлекается по послѣдней, гдѣ и происходитъ оплодотвореніе. До сихъ поръ въ точности неизвѣстно, когда совершается О.—до, во время или послѣ менструаціи; однако, считается достовѣрнымъ, что менструація приблизительно указываетъ время О-и. О связи между О-ей и менструаціей см. *менструація*.

Овца, *Ovis*, родъ млекопит. отр. парнокопытныхъ, сем. полорогихъ; стройное сложеніе, небольшое тѣло, спереди сильно суженная голова съ покрытымъ волосами кончикомъ морды; спирально скрученные рога, копытныя железки; высокія ноги, копыта кото-

рыхъ сзади ниже, чѣмъ спереди, короткій хвостъ; встрѣчается гл. обр. въ Азіи, гдѣ каждая группа горъ имѣетъ одну или нѣскольکو видовъ, тогда какъ въ Европѣ, Африкѣ, Америкѣ имѣется только по одному виду. Почти всѣ дикія О-ы легко приручаются и свободно размножаются въ неволѣ, но при этомъ совершенно утрачиваютъ самостоятельность, ловкость и храбрость, присущія имъ въ дикомъ состояніи. Всѣ О-ы лакомы при обилии пищи, но въ нуждѣ довольствуются малымъ.—*Азиатскій аргали*, *O. argali*, очень крѣпкаго сложенія, съ толстыми, широкими, трехсторон. рогами; живетъ въ горахъ Алтая, Акмолинск. обл. на Монгольск. плоскогоріи; превосходно бѣгаетъ и собирается; даетъ вкусное мясо.—*Американскій аргали*, *Горная О.*, *O. montana*, съ огромными рогами у самца и значительно меньшими у самки, живетъ стадами на неприступнѣйшихъ скалахъ.—*Европ. муфлонъ*, *O. musimon*, гладкіе волосы, короткая грива на груди; длинныя, крѣпкіе рога, отсутствующіе у самки; живетъ въ высокоихъ горахъ Корсики, Сардиніи, стадами въ 50—100 штукъ; очень подвиженъ и ловокъ. Отъ скрещиванія съ домашней О-й происходятъ ублюдки, дающіе плодотворное потомство между собою и съ другими домашн. О-ами.—*Азиатскій муфлонъ*, *O. Vignei*, живетъ гл. обр. въ Маломъ Тибетѣ и Персіи.—*Овца съ гривой*, *O. tra-gelaphus*, въ горахъ Сѣв. Африки, съ длинными, почти до земли, волосами на нижн. части шеи и передн. колѣняхъ.—*Прирученная*, или *домашняя О.*, *O. aries*, разводится съ незапамятныхъ временъ, какъ домашнее животное. Слѣды ея найдены въ кухонныхъ остаткахъ швейцарск. свайныхъ построекъ, хотя О. того времени рѣзко отличалась отъ нашей. Изображенія на египетскихъ памятникахъ совершенно тождественны съ нашими породами. Въ Америку и Австралію О. перевезена послѣ открытія этихъ странъ европейцами. Минѣ она распространена по всему земному шару, отъ экватора до полярныхъ странъ. Самка носитъ среднимъ числомъ 147 дней; О-ы развиваются быстро и въ теченіе перваго года достигаютъ половой зрѣлости, сохраняя плодотворность при хорошихъ условіяхъ до 10 лѣтъ. Обыкновенная О. мечетъ 2—5 дѣтенышей, англійская и меринская—только одного. Продолжительность жизни—10—15 лѣтъ. Различаютъ *расы овецъ*, покрытыя шерстью, *руномъ*, и такія, которая не имѣютъ шерсти, а только короткій, жесткій волосъ, рогатая и лишенная роговъ, коротко- и длиннохвостыя или широко- и узкохвостыя, горныя, болотныя и др. расы; наконецъ, по географич. распространенію—6 въевроп. и 4 европейск. расы: 1. Въевроп. овцы: 1. *O. steatoruga*, имѣетъ вокругъ очень короткаго хвоста, состоящаго изъ 3—4 позвонковъ, слой жира, въсомъ до 20 клгр. Шерсть грубая и взъерошена, цвѣтъ бѣлый, иногда черный или бурый. Самка мечетъ 2—5 дѣтенышей. Встрѣч. по всей Средн. Азіи до Китая. Шкура ягнятъ перерабатывается въ цѣнный мѣхъ. 2. *O. brachyocera*, также съ обильнымъ отложеніемъ жира вокругъ покрытаго волосами хвоста. Тѣло покрыто не настоящею шерстью, а мякотными волосами. Цвѣтъ бѣлый, голова и часть шеи черныя. Родина—Южн. Азія и Сѣв. Африка. 3. *Широкохвостая О.*, *думба*, *O. platyura*, хвостъ обрѣзъ

шерстью и обильно покрыты жиромъ, шерсть довольно груба и длинна, съ болѣе короткими подшерсткомъ. Род.—югъ Россіи, Франціи и Италіи, Малая Азія, Персія, Сѣв. Африка. 4. *Длиннохвостая О.*, *O. dolichura*, также имѣетъ громадное отклоненіе жира на хвостѣ; родина—Сирія. 5. *Гвинеійская О.*, *O. longipes*, въ различн. частяхъ Африки, напоминаетъ козу. 6. *Динка*, *O. africana*, на плечахъ, груди и шеѣ родъ гривы, на остальномъ тѣлѣ—короткіе волосы. II. Европ. овцы: 1. *Короткохвостая О.*, *O. brachyura*, встрѣч. въ маленкихъ рогатыхъ и большихъ рогатыхъ расахъ. Къ первымъ относится *мелкопородистая О.*, самая мелкая изъ всѣхъ расъ овецъ, встрѣч. въ Исландіи, Скандинавіи, на Фарерскихъ о-вахъ, несмотря на невысокое качество шерсти, весьма полезна для обитателей болотистыхъ и песчаныхъ равнинъ. 2. *Венгерская О.*, *O. strepsiceros*, въ Южн Россіи, Венгріи, Молдавіи. 3. *Вислухая О.*, *O. scotica*, съ длин. отвисл. ушами; главн. представитель—*бергамская О.* въ Бергамо, Комо, Ломбардіи; смѣшан. шерсть изъ грубого шетинист. волоса, длиною до 22 см., и болѣе тонкаго руна въ 12 см., бѣло-желтоват. цвѣта; необычайно плодovitа; молоко перерабатыв. въ сыръ. 4. *O. aries*, въ Средн. и Зап. Европѣ, по свойству руна дѣлится на 2 группы: а) смѣшанная шерсть изъ мякотныхъ и безмякотныхъ волосъ; б) безмякотный волосъ. Ко второй группѣ относится, между проч., *испанская О.*, или *мериность*, *Ovejas merinos*, съ короткою, курчавою шерстью, распространеніе котораго въ различн. странахъ и частяхъ свѣта имѣетъ громадное культурно-историческое значеніе. По свойству шерсти различаютъ 3 вида: *электротальный м.*: тончайшая шерсть, легка, тонкокошная тѣло; *м. негретти*: менѣе тонкая шерсть, крѣпкое тѣло съ широкой головой, у самцовъ сильныя рога; *камвольная О.*: не столь тонкая, но длинная шерсть. *Англійскія О-ы*, въ ихъ многочислен. видахъ, могутъ быть подведены подъ 2 группы: длинно- и короткошерстные расы. Мериносы и англійскія О-ы все болѣе вытѣсняють простѣйшія расы, благодаря высокому качеству ихъ шерсти.—Въ Россіи считалось въ 1888 г. около 48 м. О-въ. На 100 чел. насел. приходится въ главн. госуд.: въ Англіи 77, во Франціи 59, въ Россіи 50,6, въ Германіи 42, въ Австріи 39, въ Соед. Штатахъ 70 овецъ.

Овцеводство, особенно умѣстно въ странахъ съ экстензивнымъ строемъ хозяйства и большимъ количествомъ пастбищъ, какъ, напр., въ нашей степной черноземной Россіи. Для мелкихъ хозяйствъ удобно разведеніе простыхъ овецъ—для многосторонняго хозяйственного пользования, т. е., напр., такихъ, какъ рѣшетиловская, романовская, простая деревенская и пр. Условія крупныхъ хозяйствъ допускаютъ разведеніе шерстныхъ овецъ. Во всякомъ хозяйствѣ должно держать извѣстное количество овецъ для намушгатаго использования сухихъ холмистыхъ пастбищъ, полеводственныхъ отбросовъ и т. д. *Лит.*: *Кулишовъ*, „Овцеводство“ (Спб., 1887 г.).

Овцынъ, Дмитрій Леонтьевичъ, капитанъ 2-го ранга, изслѣдователь сѣв. берега Сибири. Въ 1734 г. ему было поручено изыскать сѣв. проходъ изъ Оби

въ Енисей. Послѣ большихъ трудностей экспедиція благополучно выполнила это порученіе. О. произвелъ подробную опись Обской губы от Обдорска вдоль вост. берега, всей Тазовской губы и Енисейскаго залива от мыса Рвцина до м. Звѣрева. Карты этихъ мѣстностей до сихъ поръ составляются на основаніи его трудовъ. Возвращаясь въ 1738 г. изъ Сибири въ Петербургъ для отчета, онъ на пути былъ арестованъ и преданъ суду за дружеское обращеніе въ Березовѣ со ссыльнымъ кн. Долгоруковымъ, затѣмъ разжалованъ въ матросы и посланъ въ команду къ извѣстному путешественнику Берингу. Въслѣдствіи, однако, ему былъ возвращенъ чинъ лейтенанта—за камчатскую экспедицію, а въ 1749 г. онъ получилъ званіе капитана 2-го ранга.

Огаевъ (Ohio) 1) одинъ изъ западныхъ штатовъ Соед. Штатовъ С. Америки, между рѣкой О. и озер. Эри; поверхность слегка покатая къ западу и повышающаяся къ озеру Эри, частью волнообразная. О. имѣетъ плодородную почву, обширныя лѣса, залежи камен. угля, соляныя и нефтяныя источники, сильно развитыя скотоводство, торговлю (преимуществ. внутреннюю) и промышленность; 3198 067 ж. (на 106 341 кв. км.), изъ кот. 394 943 иностранца. и 79 900 цвѣтныхъ; множество обществ. школъ съ 774 660 учащ. дѣтми и 33 университета и колледжа съ 6 384 студент. Главн. гор.—Колумбусъ, важнѣйшій—Цинциннати. Конституція штата (съ 1851 г.) весьма демократическая; законодат. власть въ рукахъ сената (36 член.) и представительн. собранія (105 член.). О. впервые сталъ заселяться въ 1787 г. 2) О., важнѣйшій притокъ Миссисипи, образ. близъ Питсбурга изъ слиянія Аллегани съ Мононгагела; дл. 1556 км. 3) О., каналъ въ 498 км. дл., соединяющій Портсмутъ (на рѣкѣ О.) съ Кливлендомъ (на оз. Эри).

Отаревъ, Николай Платоновичъ, одинъ изъ выдающихся поэтовъ 40-хъ годовъ, род. въ 1813 г. въ Пензенской губ., въ богатой помѣщичьей семьѣ; до четырнадцати лѣтъ воспитывался дома, потомъ былъ отведенъ въ Москву, гдѣ въ 1832 г. поступилъ въ университетъ. Познакомившись и подружившись здѣсь съ А. И. Герценомъ, онъ вмѣстѣ съ послѣднимъ въ 1834 г. былъ по подозрѣнію арестованъ, высланъ административнымъ порядкомъ изъ Москвы и принужденъ безвыѣздно поселиться въ имѣніи отца. Здѣсь, оторванный отъ привычнаго общества, онъ всецѣло отдался поэзії и философіи: то штудировалъ Гегеля и социальн. системы того времени и подготавливалъ писать обширное философское сочиненіе; то углублялся въ анализъ своего внутренняго міра и искалъ успокоенія въ поэтик. творчествѣ. Женитба внесла измѣненіе въ его жизнь. Ему былъ разрѣшенъ выѣздъ изъ деревни, а въ 1842 г. онъ совершилъ первую поѣздку за границу, гдѣ прожилъ около четырехъ лѣтъ. Проведши потомъ еще около десяти лѣтъ преимущественно въ Петербургѣ и Москвѣ, О. въ 1858 г. оставилъ Россію, чтобы больше въ нее не возвращаться. Первыми печатными стихотвореніями его были: „Старый домъ“ и „Кремль“ въ „Отч. Запискахъ“ за 1840 г. Помѣщая свои произведенія гл. обр. здѣсь, а потомъ въ „Современникѣ“ Некрасова и Панаева, О. скоро упрочилъ за собою репутацію выдающагося поэта-лирика. Съ 1856 г. онъ дѣятельно сотрудничалъ

въ „Русск. Вѣстн.“ М. Н. Каткова, а уѣхавъ въ 1858-г. за границу, начал издав. журн. „Вѣче“. Натура по преимуществу поэтическая, живо отзывающаяся на все новое и свѣжее, искренняя и чуткая къ противорѣчію между идеаломъ и жизненной дѣйствительностью, О., отчасти подъ влияніемъ тяжелыхъ картинъ общественной жизни своего времени, отчасти удручаемый личными невзгодами (его первая женитба причинила ему не мало горя), вѣчно проникнутъ меланхолическимъ настроеніемъ и склоненъ рисовать больше эгегическіе образы. Его стихъ, не отличающійся ни виртуозностью разработкн, ни блескомъ отдѣлки, благозвученъ, мягокъ и вполне гармонируетъ съ содержаніемъ его произведеній. Къ лучшимъ стихотвореніямъ О-а, кромѣ его знаменитыхъ „Монологовъ“, ярко отражавшихъ диссонансъ его духовной жизни, принадлежатъ прелестныя описанія природы, особенно зимнія картинки, изъ которыхъ многія вошли въ хрестоматіи („Деревенскій сторожъ“, „Изаба“ и др.); а также многочисленныя вротическія стихотворенія, рисующія всевозможные оттѣнки любовнаго чувства, начиная отъ разжигающаго кровь физиологическаго влеченія до возвышающаго душу сложнаго психологическаго настроенія. Сборникъ стихотвореній О-а были изданы въ 1856, 1860 и 1863 гг., но всѣ изданія — очень неполны. Политич. дѣятельность О-а часто носила наивный характеръ, отражавшій всю непрактичность поэтической натуры его. Ум. О. 31 мая 1877 г. въ Гринвичѣ. См.: „Изъ переписки недавнихъ дѣятелей“ въ „Рус. Мысли“ за 1889 г., кн. 1 и слѣд.; „Анненковъ и его друзья“, Спб., 1892-г.

Огденбургъ, гор. въ сѣв.-америк. штатѣ Нью-Йоркѣ, противъ канадск. гор. Прескотъ; весьма обширная хлѣбная торговля; 10311 ж.

Огхискіе, сильный графскій родъ въ Литвѣ; наиболѣе извѣстны: 1) О., Михаилъ, род. въ 1731 г.; въ 1763 г. хлопоталъ при дворѣ Екатерины II о поддержкѣ для полученія польскаго престола; но, несмотря на свое расположеніе къ нему, Екатерина отдала предпочтеніе Понятовскому, при которомъ О. былъ назначенъ канцлеромъ вел. княжества Литовскаго; въ 1771 г. онъ принялъ участіе въ борьбѣ конфедератовъ съ Россіей, сначала имѣлъ нѣкоторый успѣхъ, но потомъ долженъ былъ бѣжать за границу. Въ 1776 г. возвратился въ Россію и оказалъ Зап. краю большую услугу, прорывъ на свой счетъ каналъ между Нѣманомъ и Днѣпромъ (О-ій каналъ). Ум. въ 1799 г. 2) О., Клеофасъ, племянникъ предыдущаго, род. въ 1765 г.; въ 1794 г., во время возстанія Костюшко, снарядилъ на свой счетъ цѣлый полкъ стрѣлковъ; послѣ подавленія возстанія бѣжалъ за границу. Въ царствованіе Александра I возвратился въ Россію и съ 1810 г. былъ сенаторомъ. Ум. въ 1833 г. Его „Mémoires sur la Pologne et les Polonais depuis 1788—1815“ заключаютъ интересныя данныя, особенно о событіяхъ 1794—98 гг.

Огхонгій каналъ, въ Пинскомъ у. Минской г., соединяетъ р. Шару (притокъ Нѣмана) съ р. Яцольдою (прит. Припяти, системы Днѣпра); дл. 48 в., а вмѣстѣ съ озер. Вилька и Выгонцеое, чрезъ кот. онъ проходитъ, — 52 в. О. к. судоходенъ только весною.

Оглашеніе 1) церковн. обрядъ, совершаемый передъ таинствомъ крещенія; онъ состоитъ изъ предогласительной молитвы, заклинанія, отреченія отъ дьявола и сочетанія Христу. 2) О., формальность, требуемая закономъ предъ совершеніемъ брака, состоитъ въ объявленіи объ имѣющ. совершителѣ бракѣ. О. производится въ приходскихъ церквахъ жениха и невесты въ три ближайшія воскресные или праздничные дня, послѣ литургіи, при чемъ лица, знающія о наличности какого-либо препятствія къ заключ. брака, должны заявить объ этомъ священнику не позже 3-го О-ія. Совершеніе брака безъ предварит. О-ія не дѣлаетъ брака не дѣйствительнымъ, но священникъ подвергается за это уголовной ответственности.

Оглашенные, лица, готовящіяся принять св. крещеніе.

Огнезвѣтъ, см. *карбункулъ*.

Огнедыщащія горы, см. *вулканы*.

Огненная земля, см. *Паатагонія*.

Огнешождлохщичество, въ первоначальномъ, грубомъ видѣ, въ формѣ почитанія огня, какъ живаго существа, какъ стихіи, то милостивой, то грозной, является у народовъ, стоящихъ на низкой ступени развитія, близкой къ фетишизму. Динари стараются умиловить огонь, привлечь его на свою сторону, и съ этой цѣлью угощаютъ его жирными веществами и т. п. Въ болѣе благородномъ видѣ мы встрѣчаемъ О. у индусовъ, гдѣ огонь олицетворяется въ образѣ бога Агни (лат. ignis), который, при треніи двухъ кусковъ дерева одинъ о другой, спускается на землю, вселяется въ жилища людей, принимаетъ отъ почитателей молитвы и относитъ ихъ къ другимъ богамъ. Богъ огня, какъ представитель страшной и могучей стихіи, является часто сильнѣйшимъ изъ боговъ (такъ, напр., Вааль въ Тирѣ, Фта у египтянъ и пр.), кѣт. приносятъ наиболѣе драгоценныя жертвы (напр., приношеніе человѣч. жертвъ Молоху въ Картегенѣ). У древнихъ грековъ и римлянъ огонь являлся символомъ силы, творящей міръ и приносящей въ него культуру, и почитаніе его связывалось съ почитаніемъ Прометея, доставившаго людямъ огонь, и Весты, богини домашняго очага. При перемѣнѣ культа почитаніе огня остается въ болѣе или менѣе скрытомъ состояніи. Даже въ религіяхъ, почти достигшихъ монотеизма, высшему богу присущи нѣкоторыя черты прежняго бога огня. И здѣсь одно изъ формъ явленія божества служить огонь. Такъ являлись Ормуздъ у персовъ, Ягова у евреевъ. Юпитеръ явился передъ Семелой въ видѣ пожирающаго огня. Присущія огню свойства — свѣтъ, стремленіе вверхъ, очищающая сила — сдѣлали его вездѣ символомъ божества. Его хранятъ въ священномъ мѣстѣ, старательно поддерживаютъ и немилосердно наказываютъ тѣхъ, которые допустили потуханіе „вѣчнаго огня“. Такъ, у римлянъ смотрѣвшія за огнемъ жрицы Весты, въ случаѣ подобнаго проступка, зарывались живыми въ землю. Замѣчательно, что вездѣ этотъ „вѣчный огонь“ получался только при помощи тренія двухъ кусковъ дерева. Слѣды почитанія огня, въ видѣ переживаній въ обычаяхъ, сохраняются еще и до сихъ поръ у нѣкотор. европейскихъ народовъ. Объ О-кахъ-парсахъ, см. *парсы*.

Огнестрѣльное оружіе (см. табл. „Огнестрѣльное оружіе“) появилось значительно позже изоб-

рѣшенія пороха; первыя свѣдѣнія о немъ въ Европѣ относятся къ XIII вѣку. Въ Россіи оно, подъ названіемъ *арматъ*, появилось въ первый разъ въ княженіе Дмитрія Донскаго, въ 1389 г. О. о. распадается на 1) *ручное о.* и 2) *артиллерійскіе орудія*. Последнія долго стрѣляли шаровыми (каменными или чугунными) снарядами и имѣли гладкій каналъ. Только въ нынѣшнемъ столѣтіи начало входитъ О. о. съ нарѣзнымъ каналомъ, стрѣляющее продолговатыми снарядами. Орудія, въ зависимости отъ рода стрѣльбы, устройства и способа заряжанія, дѣлятся на нѣсколько родовъ. Длиныя орудія, для отлогой (прицѣльной) стрѣльбы назъ *пушками*, короткія, для крутой (навѣсной) стрѣльбы, *мортирами*. Тѣ и другія бываютъ *нарѣзныя* стрѣляющія продолговатыми снарядами, и *гладкостѣнные* (*единороги* или *длинные гаубицы*, *короткія гаубицы*, *бомбовыя пушки*, *каронады*)—шаровыми (см. *снаряды*). Нарѣзныя орудія послѣдняго времени дѣлятся на два типа: 1) *тяжелыя*, или длинныя (назвъ. иначе *кадлобойными*), и 2) *облегченныя*. Нарѣзы служатъ для приданія вращательнаго движенія снаряду, вслѣдъ чего нарѣзныя орудія въ баллистическомъ отношеніи, т. е. въ отношеніи дальности стрѣльбы, мѣткости и отлогости траекторіи значительно превосходятъ гладкостѣнные орудія. По способу заряжанія орудія дѣлятся на 1) заряжающіяся съ дула и 2) съ казенной части. Въ нарѣзныхъ орудіяхъ, заряжающихся съ дула, дно канала составляетъ одно цѣлое со стѣнками, какъ и въ гладкостѣнныхъ; въ орудіяхъ же, заряжающихся съ казны, дно канала образуется особымъ *затворающимъ механизмомъ* или *замкомъ*, который устраивается или въ видѣ *качки*, имѣющаго цилиндрико-призматическую форму, или же въ видѣ такъ назъ. *торшиневаго* затвора или *замка*. Такъ какъ однимъ нажатіемъ замочнаго механизма нельзя уничтожить прорывъ пороховыхъ газовъ, то весьма важною частью каждаго орудія, заряжающагося съ казны, служитъ приспособленіе, препятствующее выходу газовъ и назъ. *обтураторомъ*. Въ нашихъ орудіяхъ обтураторомъ служитъ т. назъ. *каморное кольцо*, устроенное такъ образъ, что благодаря давленію газовъ оно плотно прижимается въ своемъ гнѣздѣ и не допускаетъ прорыва газовъ. Основнымъ размѣромъ всякаго О-аго о-ія служитъ діаметръ канала, назъ. *калибромъ*; такъ, горная пушка имѣетъ калибръ = $2\frac{1}{2}$ дюйма, главный калибръ осадныхъ орудій = 6 дюйм. Въ береговой артилл. наименьшій калибръ = 6 дюйм. Затѣмъ идутъ орудія 8, 9, 11-дюймовыя (главныя орудія—11-дюймовыя). Полевыя пушки, конныя и легкія, имѣютъ калибръ 3,42 дюйма; батарейныя—4,2. Кромѣ артиллерійскихъ орудій, обладающихъ болѣе или менѣе сильнымъ разрушительнымъ дѣйствіемъ, въ нѣкоторыхъ родахъ артиллеріи (въ крѣпостной, береговой) имѣются еще особыя орудія, со слабымъ разрушительнымъ дѣйствіемъ, но зато обладающія очень большою скоростью стрѣльбы. Существуетъ два рода такихъ орудій. Одни имѣютъ калибръ болѣе дюйма, назвъ. *скорострѣльными пушками*, стрѣляютъ разрывными снарядами (30 выстрѣловъ въ минуту); вторыя, т. назъ. *картечницы* или *пулеметки*, состоятъ изъ нѣсколькихъ ружейныхъ стволовъ и стрѣляютъ пулями (300

выстрѣловъ въ минуту). Сообразно назначенію и вѣсу орудій, они ставятся: пушки на *лафетахъ*, а *мортиры* на *станкахъ*. Самой важною частью во всякомъ лафетѣ нужно считать приспособленіе для уменьшенія разрушительной силы отдачи орудія послѣ выстрѣла, а также для уменьшенія отката. Въ полевыхъ лафетахъ устраиваютъ каучуковыя буфера, а въ осадныхъ и береговыхъ для этой цѣли служатъ особыя тормоза, большей частью основанныя на сжиманіи жидкостей, т. назъ. *компрессоры*. По матеріалу орудія раздѣляются на чугунныя, бронзовыя (мѣдныя) и стальные. Всѣ новыя орудія дѣлаются изъ стали, при чемъ тѣло орудія, для увеличенія прочности, составляется изъ нѣсколькихъ частей (стволь, муфта, кольца, полукольца)—т. назъ. *скрѣпленныя* орудія, въ отличіе отъ цѣльныхъ. Къ ручному О-ому о-ию относятся: 1) *Пѣхотная винтовка*, служащая для вооруженія всей пѣхоты, саперъ, а въ военное время—осадныхъ и крѣпостныхъ артиллеристовъ, имѣетъ калибръ 4,2 линіи, заряжается съ казенной части металлическимъ патрономъ (т. е. съ лагуной гильзой), имѣетъ запирающій механизмъ системы Бердана, состоящій изъ цилиндра,двигающагося при открываніи и закрываніи по направленію оси ствола. Затворы такой системы назъ. *скользящими*. Подобное же устройство и калибръ имѣютъ *драгунская* и *казачья винтовки*, отличающіяся только длиной ствола и вѣсомъ. Пѣхотная винтовка вѣситъ со штанкомъ $11\frac{1}{2}$ фунт., драгунская около 10 фунт., казачья—8 ф. Казачьи винтовки стыковъ не имѣютъ. Стрѣльба изъ берданокъ производится: изъ пѣхотной свыше 2000 шаговъ, изъ драгунской и казачьей до 1500 шаговъ. Скорость стрѣльбы—8 выстрѣловъ въ минуту. 2) *Крѣпостныя ружья* имѣютъ калибръ 8 линій, вѣсъ свыше пуда; заряжаются съ казны. Стрѣляютъ свинцовыми или стальными пулями (противъ неприятеля, укрывающагося за не очень прочными прикрытіями). Стрѣльба производится на разстояніи до 2000 шаговъ. Описанныя ружья назъ. *однозарядными*, въ отличіе отъ т. назъ. *магазинныхъ* ружей, подъ стволомъ которыхъ или въ прикладѣ находится особая трубка или магазинъ, въ который сразу виладывается нѣсколько патроновъ, такъ что стрѣльбу можно производить значительно скорѣе. Съ введеніемъ бездымнаго пороха и уменьшеніемъ калибра ружья до 3 линій вопросъ о введеніи магазинныхъ ружей получаетъ свое разрѣшеніе. Къ ручному о-ию относится еще *револьверъ*. Въ нашей арміи принятъ револьверъ системы Смита и Вессона, кот. имѣетъ калибръ 4,2 линіи, вѣсъ 3 фунта, нарѣзной стволъ и барабанъ съ 5 патронами съ мѣдными гильзами, выбрасывающимися послѣ выстрѣла особымъ экстракторомъ при открываніи револьвера.—О. о. первоначально приготовлялось на домахъ кузнецами и *оружейниками*. Въ Россіи это было особое сословіе, основанное въ концѣ XVI в. (1595 г.), съ особыми правами и обязанностями. Когда стали возникать казенныя *оружейныя заводы*, оружейники были прикрѣплены къ нимъ обязательными отношеніями, отъ которыхъ были освобождены лишь въ 1864—67 г. Они имѣли, между прочимъ, право открывать свои заводы (такъ обр. возникло множество частныхъ заводовъ въ Тулѣ). Оружейныя заводы начали основываться въ

ОГНЕСТРѢЛЬНОЕ ОРУЖІЕ.

Артиллерійскія орудія.

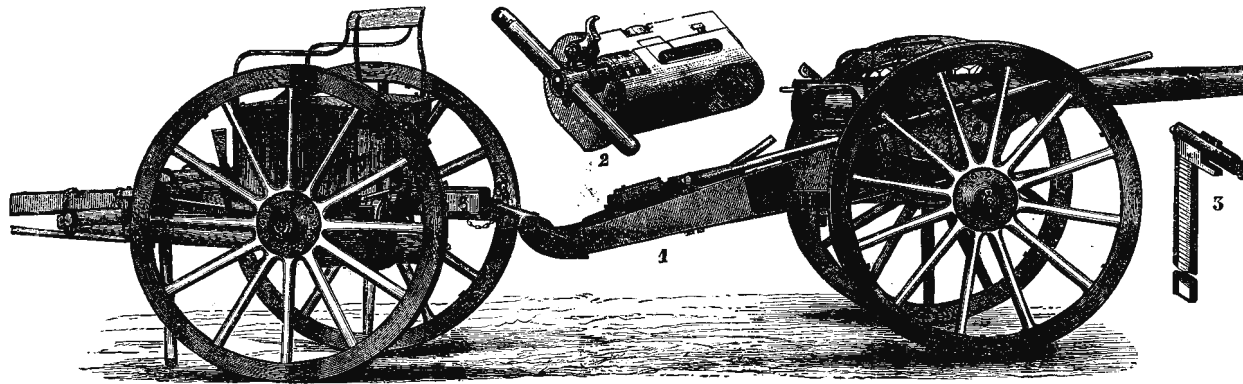

1) Полевая пушка (завода Круппа). 2) Клиновой затвор полевой пушки. 3) Прицѣлъ.

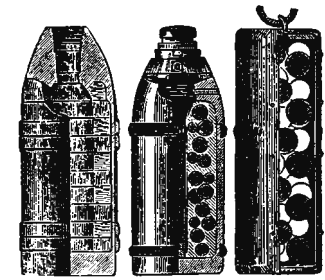

4. 5. 6.

4) Полевая граната. 5) Полевая шрапнель
6) Полевая картечь.

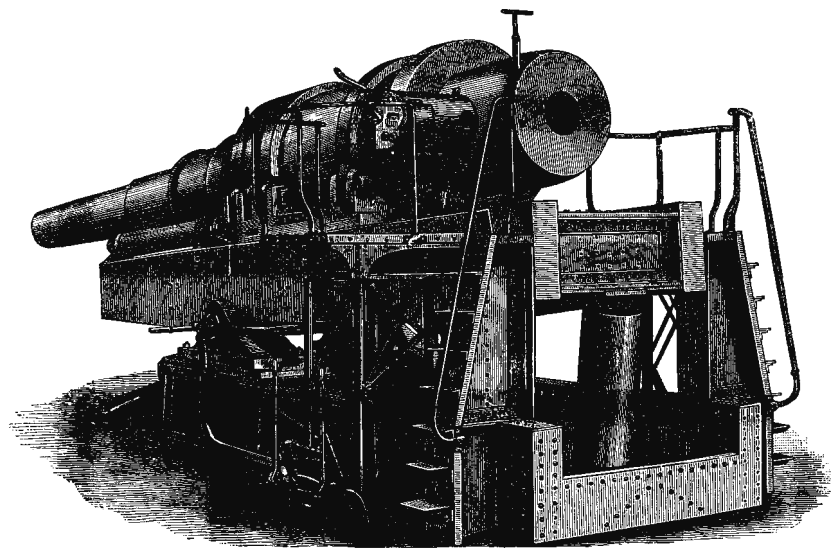

9) 40-сантиметр. береговое орудіе Круппа.

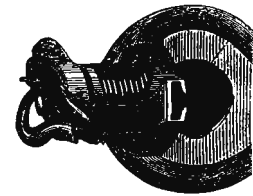

7) Поршневой затворъ.

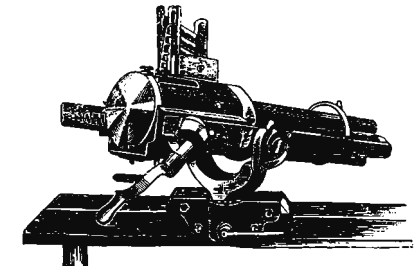

8) Морская пушка-револьверъ.

10) Продол-
говатый
снарядъ.

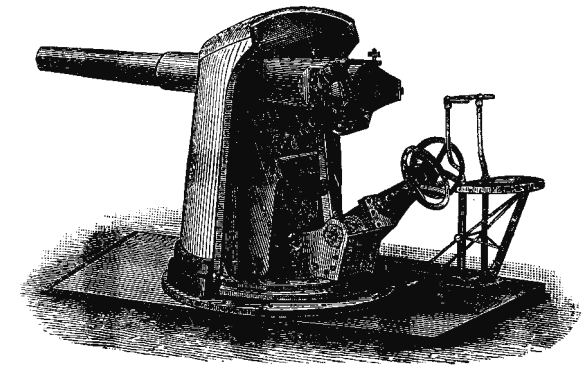

11) Скорострѣльная пушка.

XVIII в. Особенное развитие, въ смысл совершенства и быстроты работы, они получили въ 60-хъ гг. текущего столѣтїа, когда, по почину американцевъ, началъ употребляться въ широкихъ размѣрахъ машинный способъ приготовления О-ія. Въ настоящее время въ Европѣ наиболѣе извѣстны казенные заводы: во Франціи—въ Сентъ-Этьенъ, Шательро, Туллѣ; въ Германіи—въ Шпандау, Амбергъ, Эрфуртѣ, Данцигѣ; въ Англии—Эксфильдскій; въ Австріи—привѣнск. арсеналъ; въ Бельгіи—въ Льежѣ; въ Россіи: 1) Императорскій Тульскій, старѣйшій и самый обширный въ Россіи, по размѣрамъ и совершенству производства занимаетъ одно изъ первыхъ мѣстъ въ Европѣ, основанъ въ 1714 г.; въ наст. время рассчитанъ на ежегодную выдѣлку 250 тыс. ружей; 2) Сестрорѣцкій (въ С.-Петербур. г.), осн. въ 1721 г., приспособленъ для ежегодной выдѣлки 70 т. ружей; 3) Ижевскій (въ Вятской г.), осн. въ 1760 г., можетъ выдѣлать въ годъ до 200 тыс. ружей. Стальные артиллер. орудія изготовл. въ Россіи на Обуховскомъ сталелитейномъ зав. морск. вѣдомства и на Пермскомъ пушечномъ зав. горнаго вѣдомства. Важнѣйш. части, зав.: Круппа, Гулзона (см. *Мадебури*), Армстронга, Вайтворта.

Огнеупорныя тѣла, способныя противостоятъ дѣйстви высокой температуры, не подвергаясь измѣненіямъ, т. е. не плавятся, не сгораютъ и не улетучиваются. 1) *Р-ые тигли* изготовляются изъ платины, извести, магнезій, О-ой глины. Такъ наз. *графитовыя* тигли дѣлаются изъ смѣси 1 ч. О-ой глины съ 3—4 част. естественнаго графита. 2) О-ый кирпичъ, см. *шамотовый камень*.

Огниво, приборъ для добыванія огня. 1) *Обыкновенное* состоитъ изъ куска стали и кремня. Ударяя сталью по кремню, высѣкаютъ искру, которую зажигаютъ трутъ или губку. Усовершенствованное стальное О. представляетъ кремневый кружокъ, приводимый во вращеніе. Къ кругу прижимается стальная собачка. Весь приборъ заключенъ въ оправу. При вращеніи кружка отлетаютъ искры, которыя зажигаютъ приспособленный фитиль изъ бумажныхъ нитокъ, пропитанныхъ селитрой. 2) *О. водородное* состоитъ изъ стекляннаго цилиндра (см. рис.), наполненнаго разведенной сѣрной кислотой, въ который погруженъ колоколь б. Внутри сосуда б, на проволоку с, подвѣшенъ цинковый цилиндръ д. Если отворить кранъ е, то черезъ отверстіе f будетъ выходить развивающаяся въ сосудѣ б водородъ, струя котораго направлена на небольшой цилиндръ г, укрѣпленный на крышкѣ прибора и заключающей въ себѣ губчатую платину. При дѣйствіи водорода на губчатую платину она раскаляется и зажигаетъ его. Стоитъ за-

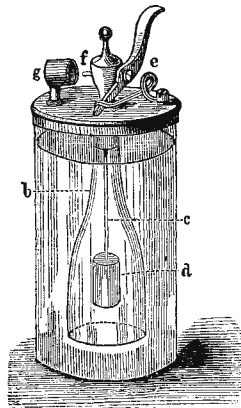

Огниво.

крыть кранъ—и выдѣляющійся водородъ своимъ дѣвленіемъ вытѣснитъ кислоту изъ сосуда б и тѣмъ уничтожитъ соприкосновеніе ея съ цинкомъ. 3) *О. электрическое* представляетъ собою элементъ Грене (коксъ, цинкъ, хромпикъ съ сѣрной кислотой), на крышкѣ котораго, между двумя винтиками, зажата тонкая платиновая проволока. При нажиманіи пружины цинкъ опускается, проволока раскаляется, одновременно съ этимъ къ ней автоматически подводится маленькая бензиновая лампочка, которая и зажигается, а цинкъ пружиною увлекается вверхъ.

Огнищанинъ, по первоначальной, краткой редакціи „Русской Правды“ тотъ привилегированный классъ древне-русскаго общества, который въ пространной редакціи того же памятника является подъ именемъ *княжихъ мужей*; это видно изъ сопоставленія соответствующихъ статей обоихъ списковъ „Р. П.“ и, особенно, изъ двойнаго размѣра виры (30 гривенъ), взимавшейся за убійство О-а. Самый терминъ объясняется словомъ *огнище*, отъгъ, подъ которымъ разумѣется княжій дворъ; слѣд. О.—то же, что позднѣйшіе дворяне.—См.: Н. Ланге, „Исслѣдованіе объ уголовномъ правѣ Русской Правды“ („Архивъ“ Калачева, 1859 г., I). По объясненію П. Мрочекъ-Дроздовскаго („Исслѣдованія о Русской Правдѣ“, вып. II, стр. 218), О. есть славянскій переводъ скандинавскаго слова *boljarl, боляринъ*, т. е. тотъ же *княжій мужъ*. Въ пространной „Р. П.“ этотъ терминъ рѣдко встрѣчается.

Огове, большая рѣка во франц. колоніи Габунъ, въ Зап. Африкѣ, беретъ начало подл. 14° 31' в. д. (отъ Гринв.) и 2° 40' ю. ш., впад. въ Атлант. ок.; мѣстами ширина ея доходитъ до 2½ клм.

Огонь, см. *теплота, снѣтъ*.

Огородничество, см. *садоводство и огородничество*.

Огрызко, Юсафатъ, польскій революціонеръ, за участіе въ мятежѣ 1863 г. сосланный въ каторжныя работы; образованіе получилъ въ петербург. унив., состоялъ на службѣ по министерству финансовъ въ должности вице-директора департамента неокладныхъ сборовъ.

Огурецъ, Cucumis, родъ раст. сем. тыквенныхъ; одно- или многолѣтній, б. ч. стелющійся, рѣдко ползучій; стебли мясистые, шероховатые или мягкоколочіе; шероховатые листья, сидящіе на черешкѣ, у основанія сердцевидные, угловатые или дланевидные; маленькіе, желтые, одно-, рѣдко двудомные, цвѣтки, стоящіе одиночно или пучками; большіе, мясисто-сочные, 3—5-гнѣздные, больш. ч. не растрескивающіеся плоды; яйцевидныя, сплюснутыя съмена съ острыми краями. Родина—теплыя страны, но разводится въ садахъ и на поляхъ, какъ питательное и лѣкарственное растеніе.—*Обыкновенный* О., *C. sativa*, цилиндрической, тупо-трехсторонній плодъ, часто усаженный сосочками, сперва бѣлый и зеленый, въ зрѣломъ состояніи желтый; многочисленныя разновидности. Культивируется въ обширныхъ размѣрахъ на поляхъ. О. очень бѣденъ твердыми составн. частями: 94,17% воды, 1,5% бѣлковъ, 0,79% сахара, 2,27% другихъ безазотистыхъ веществъ, 0,69% клетчатки и 0,48% минеральн. вещ. Питательность его ничтожна, а въ незрѣломъ состояніи, въ какомъ его большею частью ѣдятъ, онъ легко вызываетъ вздутіа, от-

рыжки и проч. Въ Россіи, средн. и южн. Германіи употребленіе О-овъ весьма велико. Лучшіе по выносливости, вкусу и пригодности для соленья—*муромскіе* и *павловскіе* О-ы.—Другіе виды: *настоящій, домиі О.*, *C. flexuosus*; *арабскій О.*, *C. chate*; *овальный О.*, *C. anguria*; *пророческій О.*, *C. prophetaurum*.

Огуречная трава, *Boiago officinalis*, раст. сем. бурачниковыхъ, однолѣтн., все усажено жестк. щетинист. волосками; листья эллиптич. или овальн., нижніе черешковые, верхніе полустеблеобъемлющіе; цвѣты синіе, рѣдко бѣлые; разводится повсюду въ садахъ. Листья даютъ салатъ, вкусомъ напоминаютъ егурцы. Родина—Алеппо.

Ода (греч.), у грековъ служила названіемъ всякаго лирическаго стихотворенія, приспособленнаго для пѣнія. Въ настоящее время одой принято называть такую форму лирич. поэзіи (см. *лирика*), которая служитъ выраженіемъ восторженнаго чувства, вызваннаго въ душѣ человѣка мыслями о религіозныхъ или свѣтскихъ возвышающихъ духъ предметахъ. Отъ созерцательно-философск. лирики (гимны, дидактич. поэма) ода отличается своимъ экстазомъ; отъ дионисамбической, являющейся результатомъ чувственныхъ возбужденій (застольныя, любовныя пѣсни), ода отличается тѣмъ, что ее вызываютъ идеи. Ода разделяется на свѣтскую и духовную, сообразно съ темами, пробудившими восторженныя идеи. Характеръ оды всегда возвышенный; ея единство (какъ и вообще единство лирич. поэзіи) заключается въ единствѣ господствующаго тона, настроенія и не требуетъ временной и причинной послѣдовательности идей („лирич. безпорядокъ“); полетъ фантазіи—грандіозенъ и неудержимъ. Значительный наплывъ чувства неизбежно требуетъ паузы, и этимъ обуславливается дѣленіе оды на строфы. Духовная ода получила самое раннее и самое блестящее развитіе у евреевъ (псалмы Давида), свѣтская—у грековъ (олимпийскія оды Пиндара) и римлянъ (Гораций). Гимны Клементина выражаютъ возвышенное настроеніе первыхъ христіанъ; средне-вѣковая же духовная ода достигла высокаго парегія благодаря Франциску Ассизскому, Джакопоне да-Тоди („*Stabat Mater*“), Омѣ Челавскому („*Dies irae*“) и Омѣ Аквинскому („*Lauda Sion*“). Въ Италіи ода вошла въ употребленіе въ XVI в. (Бернардо Тассо, Луиджи Аламани), но только Габриелло Кьябрера (ум. въ 1637 г.) оставилъ значительныя произведенія въ этомъ родѣ. Среди позднѣйшихъ италіанск. поэтовъ въ особенности извѣстны своими одами Винченцо да-Филикайа, Витторіо Альфьери и Александръ Манцони („*Il cinque Maggio*“). Въ испанской литературѣ пользуются извѣстностью: Понсе де-Леонъ (ум. въ 1591), Фернандо де-Геррера и между новѣйшими—Баттиста де-Арриача („*Sanlos patrioticos*“). Наибольшей славой, какъ одописецъ древней Франціи, пользуется Жанъ Баттистъ Руссо, изъ новыхъ француз. поэтовъ—А. Шенье, Викторъ Гюго, Альфредъ де-Мюссе („*Pleu*“), Ламартинъ и др. Въ Англіи съ громаднымъ успѣхомъ писали въ этомъ родѣ Авраамъ Ковлей, Джонъ Драйденъ („*Alexander's feast, or the power of music*“) и Александръ Попъ. Въ Германіи ода была введена въ употребленіе Клопштокомъ, Рамлеромъ и ихъ подражателями. Наивысшаго развитія формы и содержанія

въ античномъ духѣ она достигла у Гельдерлиха и Августа фонъ-Платена. Въ русск. литературѣ эпохой оды была вторая половина XVIII ст. и начало XIX—вплоть до Пушкина. Начатая Ломоносовымъ, наша ода достигла наибольшей силы и наивысшаго полета у Державина. Его религіозная ода „Богъ“ пользуется всемірной извѣстностью, а свѣтскія оды, написанныя въ честь русскаго оружія или въ честь современныхъ героевъ мысли и военнаго дѣла, были исполнены экстаза, до котораго напрасно старались подняться его поклонники и подражатели. Изъ менѣе удачныхъ одописцевъ того времени извѣстны: Костровъ, Петровъ и мн. др. Мерзляковъ въ своихъ духовныхъ одахъ достигалъ значительнаго подъема искренняго и глубокаго религіознаго чувства, но свѣтскія его оды риторичны и ещучны, какъ и большинство одъ того времени. У Пушкина ода отчасти слѣдуетъ старинной формѣ („Наполеонъ“, „Бородинская годовщина“), отчасти принимаетъ болѣе растяжимый смыслъ („Клеветникамъ Россіи“ и др.).

Одалхона (комнатная дѣвушка), бѣлая наложница въ восточ. гаремахъ. Въ гаремѣ султана многочислен. О. дѣлается на фаворитокъ, *икбалъ*, кандидатокъ, *гиздестъ*, наставницъ, *камфасъ*, и ученицъ, *алайхесъ*; изъ среды О. султанъ выбираетъ своихъ 4 ближайшихъ женъ, *кадинъ*.

Odd Fellows, названіе благотворительнаго общества, по задачамъ, цѣлямъ и виѣшнему устройству близко напоминающаго масонство, было основано въ 80-хъ годахъ прошлаго вѣка англійскимъ ремесленникомъ Томасомъ Вильдеи. Девизъ О. Ф.—„Дружба, любовь и правда“. Члены Общества обязаны помогать нуждающимся, поддерживать вдовъ, сиротъ и пробивающихъ себѣ дорогу молодыхъ людей и заботиться объ улучшеніи нравственности. Общество располагаетъ большими средствами, содержитъ много благотворительныхъ учрежденій и имѣетъ свои періодическія изданія въ Лондонѣ и Лейпцигѣ. Всего болѣе О. Ф. распространено въ Англіи, гдѣ насчитывается до 4000 ложъ съ 800000 членовъ. Объ О. Ф. см. *Andreas*, „Der Orden der Odd Fellows“ (Leipzig, 1882).

Одеколонъ (франц. eau de Cologne, „кельнская вода“), парфюмерный продуктъ, изобрѣтенный въ 1709 г. въ Кельнѣ Жаномъ Мари Фарина, имя котораго и до сихъ поръ носитъ большая часть фирмъ въ упомяан. городѣ, занимающ. производствомъ О-а; рецептовъ для приготовления этого препарата сущ. много, но въ общемъ они сводятся къ растворенію въ чистомъ (для высш. сорта—виноградномъ) спиртѣ, 90°—95°, различныхъ эфирныхъ маселъ.

Одельбергъ, заштат. гор. Гродненской г., Сокольск. у., на крутомъ берегу руч. Одли; 1886 ж. О. существовалъ уже въ 1-ой четв. XVI ст.; присоедин. къ Россіи въ 1807 г., въ составѣ Бѣлостокской обл.

Оденвальдъ, отрасль Верхне-рейнской горной системы, проходящая чрезъ Гессенъ, Баденъ и Баварію; она пересѣкается р. Неккаромъ и на зап. отлого спускается къ долинѣ Рейна; высоч. вершина—Катценбукель, 627 м. в.

Одензе, главн. гор. датскаго острова Фіоніи, при О-скомъ кан., въ 10 вер. отъ моря; 20850 жит.; значит. промышленность (кожи, винокуреніе и пр.). О.—одинъ изъ древнѣйшихъ городовъ Скандинавіи, основан-

ный в X в. и обладающий интересными памятниками средневековой эпохи (церковь св. Канута); с XI до XVII в. играла видную роль в датской истории.

Оде́ше, плоскогорье в Лифляндской губ., между оз. Вириц—Ервь и Чудским озем.; наибольшая выс. (Мунамеги)—до 1000 ф.

Одео́зъ (греч.), первоначально вообще мѣсто для ссезианій рапсодовъ и музыкантовъ, впоследствии—зданіе, выстроенное съ этой цѣлью. О-ы представляли круглыя зданія съ крышей, покоящейся на колоннахъ, и какъ по внѣшности, такъ и по внутреннему устройству очень походили на театры, изъ которыхъ они и произошли. Первый О. былъ построенъ Перикломъ въ Афинахъ. Съ тѣхъ поръ они стали быстро распространяться по всей Греціи, перешли въ Римъ и др. мѣста. Въ настоящее время О-ами наз. зданія, посвящен. музыкѣ, театру, танцамъ и пр.

Одеренъ, или *одреноватый* рабъ, полный холопъ на языкѣ древняго русскаго права. Названіе, вѣроятно, происходитъ отъ слова *дернъ* (символь земельной собственности) и, быть можетъ, указываетъ на какой-нибудь древній символическій обрядъ, сопровождавшій признание челоуѣка рабомъ въ глазахъ закона. Можно видѣть также въ этомъ терминѣ намекъ на *земельное* прикрѣпленіе раба, посаженнаго на господскую пашню и получающаго за свою работу положенное содержаніе отъ господина. То же значеніе имѣетъ терминъ *обель*, *обельный* (отъ *облы*—круглый, полный) или *обель*, *обельный*, т. е. обѣленный, освобожденный (отъ несенія податей); первое словопроизводство вѣроятноѣ. См. *Мрочекъ-Дроздовскаю* „Изслѣд. о Русск. Правдѣ“, вып. II, 218.

Oderint, dum metuant (лат.), „пусть ненавидятъ, лишь бы боялись“, цитата изъ трагедіи „Атрей“, римскаго поэта Акція,—по преданію, любимая поговорка имп. Калигулы.

Оде́ръ, одна изъ важнѣйш. рѣкъ Германіи, беретъ начало въ Моравіи, съ отроговъ Судетовъ, орошаетъ Силезію, Бранденбургъ и Померанію, изливается чрезъ Штетинскій гафъ въ Балтійское м. З рукавами. Длина теченія—905 км.; изъ нихъ 769 судоходн. для больш. судовъ. О. соединенъ каналами съ Вислой и Эльбой и приним. въ себя многочислен. притоки, изъ кот. важнѣйшій—Варта.

Оде́сса, первый торговый портъ Россіи, на берегу Чернаго моря, подъ 46° 29' с. ш. и 30° 46' в. д. отъ Гринвича. О. лежитъ въ 37 верст. къ сѣверу отъ устья Днѣстра, на террасѣ въ 150 фут. высоты, представляя съ моря весьма живописный видъ амфитеатромъ зданій, раскинувшихъ почти на 10 верстъ вдоль берега. О. отличается отъ другихъ русск. городовъ правильнымъ расположеніемъ, широкими, хорошо вымощенными улицами, красивыми площадями и изящными бульварами. Центральная и лучшая часть О-ы лежитъ на самомъ берегу моря; на западѣ къ ней примыкаютъ кварталы Молдаванка и Воронцовка, на юго-западѣ—Мельницы, на сѣверѣ—Новая-Слободка и Пересыпь; кромѣ того въ чертѣ города наход. еще нѣсколько предмѣстій. Лучшая изъ улицъ О-ы—Николаевскій бульваръ, тянущійся по берегу моря, съ площадкой посрединѣ, на которой возвышается

статуя герцога Ришельѣ; широкая лѣстница въ 200 ступеней ведетъ съ этой площадки къ морю. Изъ другихъ улицъ замѣчательны: Дерibasовская, мѣсто зимнихъ прогулокъ одесситовъ, Ришельевская, Екатерининская и др.; всѣ—въ центральной части О-ы, усажены рядами аллей. Изъ площадей О-ы важнѣйшія: Соборная площадь, съ памятникомъ кн. М. С. Воронцова, Театральная, Екатерининская и др. О. имѣетъ 30 православн. церквей, среди которыхъ выдаются: монументальный соборъ съ изящными портиками и громаднымъ куполомъ (оконченъ въ 1849 г.; здѣсь похороненъ кн. М. С. Воронцовъ) и Троицкая церковь; изъ молитв. зданій другихъ исповѣданій въ О-ѣ наход. церкви: католическая, евангелическая, англиканская, реформатская и армяно-григоріан., раскольничій молитв. домъ и до 20 синагогъ (изъ нихъ 1 караимская); мошастырей (православн.)—2. Изъ обществ. зданій упомянемъ: биржу, 4 театра (недавно выстроен. городской театръ отличается обширностью и большимъ изяществомъ), музей истории и древностей Южной Россіи (съ богатыми собраниями древностей вллическихъ, генуэзскихъ и татарскихъ), университетъ (къ сѣверу отъ собора) и др., а также дворецъ, адмиралтейство, воен. госпиталь и т. п. Кромѣ памятниковъ Ришельѣ и Воронцова въ О-ѣ наход. статуи импер. Александра II и Пушкина. Мѣстами для прогулокъ и увеселеній въ О-ѣ служатъ: Николаев. бульваръ, Соборный скверъ, Городской садъ, Александровскій паркъ, Ланжеронъ, М. Фонтанъ и т. п. Прежній недостатокъ воды для питья въ О-ѣ устраненъ съ 1873 г. проведеніемъ большаго водопровода изъ маяковъ на Днѣстрѣ (въ 40 в. къ западу отъ города). Число жителей О-ы быстро возрастаетъ: во время Крымской кампаніи въ О-ѣ было до 100 000 ж., перепись 1882 г. дала 217 000 чел., а по переписи 1892 г., окончательные результаты кот. еще не опубликованы, въ О-ѣ считается 318 000 жит. (безъ нѣкот. предмѣстій). Населеніе О-ы очень пестро по составу: главную массу его составляютъ русскіе и евреи, а потомъ румыны, италіянцы, французы, болгары, греки, нѣмцы, англичане, армяне, турки, татары и множество друг. народностей Европы и Азіи. Промышленность О-ы довольно значительна; цѣнность продуктовъ ея доходитъ почти до 30 милл. Главныя отрасли ея: сахаровареніе, мукомольн. промышленность, маслобійн. производство, кожев. производство, табачное, пивоваренное, судостроеніе и пр. Но главное занятіе одесситовъ, придающее характерный отпечатокъ всѣмъ проявленіямъ одесской жизни,—торговля. О. служитъ главнымъ приморскимъ рынкомъ не только бассейновъ Днѣпра и Днѣстра, но и всей черноморской покатоности Россіи. Этому способствуютъ, кромѣ выгоднаго географич. положенія О-ы, Юго-Западная жел. дорога съ ея вѣтвями, прямыя сообщенія съ важнѣйшими портами Европы и Азіи, обширная и глубокая гавань, многочисл. банки (контора Госуд. банка, Одесск. торгово-промышл. банкъ, Одесск. учетный банкъ, отдѣленіе Ліонскаго Кредита, Одесск. общ. взаимн. кредита, Одесск. городск. кредита. общество, Бессарабско-Таврич. банкъ, Земскій банкъ Херсонской губ.), элеваторъ, главнымъ же образомъ близость хлѣбородныхъ губерній юга Россіи и дешевизна морскихъ фрахтовъ, такъ какъ Одесса

ближе всёх русских портовъ (за исключ. Севастополя) къ Константинополю. Морская торговля О-ы росла очень быстро, какъ показываютъ слѣд. цифры оборотовъ внѣшней торговли О-ы:

Годы. Привозъ. Вывозъ. Общій оборотъ.

| Тысячи рублей. | | | |
|----------------|--------|---------|----------|
| 1874 | 42 500 | 51 212 | 93 712 |
| 1880 | 49 014 | 55 677 | 104 691 |
| 1886 | 66 107 | 88 169 | 154 276 |
| 1891 | 56 408 | 124 844 | 181 252. |

Точно также за послѣднее время росло и значеніе О-ы въ общей суммѣ оборотовъ русской торговли: въ 1880 г. ввозъ О-ы составлялъ всего 8,3% ввоза всей Европ. Россіи, въ 1886 г. — уже 17,2% и въ 1891 г. — 16,6%; соответственные цифры для вывоза будутъ: 8,9%, 20,1%, 19,4%. О. по оборотамъ своей торговли — первый русской портъ; незначительно уступая Петербургу по стоимости привоза, О. почти вдвое превосходитъ его по стоимости вывоза и на 2/3 по общей суммѣ торгов. оборотовъ. Главный предметъ вывоза изъ О-ы составляетъ хлѣбъ; хлѣбный отпускъ О-ы составлялъ въ 1891 г. 21% всего русскаго хлѣбнаго экспорта и превышалъ экспортъ всёхъ остальныхъ черноморскихъ портовъ, равняясь 82359793 пуд. Больше всего О. отпускаетъ пшеницы (47016092 п.), затѣмъ кукурузы (13688518 п.), ячменя (12554744 п.), ржи (5878754 п.) и овса (1199733 п.); муки — всего 1202160 п. Второе мѣсто въ экспортѣ О-ы занимаетъ сахаръ (3590661 п.), по вывозу котораго, искусственно поощряемому, О. также занимаетъ 1-е мѣсто въ Россіи. Изъ другихъ съѣстныхъ припасовъ наибольшее значеніе имѣетъ вывозъ рыбы и икры (498013 п.), такъ что и въ этомъ отнош. О. является важнѣйшимъ портомъ Россіи. По отпуску спирта (82,1 милл. град.) О. уступаетъ только Либавѣ. Кромѣ того О. отпускаетъ малянич. сѣмена (2937131 пуд.) и выжимки (667128 пуд.), лѣсъ (на 1773814 руб.), кожи (55425 п.), шерсть (189518 п.) птицу (505604 шт.), рогатый скотъ (13023 шт.), овецъ (164141 шт.), металлич. издѣлія (75409 пуд., почти исключит. во Владивостокѣ), канаты и веревки (92813 п.), шерстяныя, бумажныя и др. ткани (во Владивостокѣ) и т. д. Главныя статьи привоза О-ы: чай (724988 п.), южные фрукты (587178 п.), пряности (48080 п.), кофе (81434 п.), табакъ (33326 п.), спиртн. напитки, вино, рисиновое сѣмя и др. сѣмена (461444 п.), гипсъ, мраморъ и всякій камень (1604980 п.), кам. уголь (7077986 п.), каучукъ и гуттаперча, химич. продукты (477573 п.), растит. и животн. масла (403204 п.), кора дрѣв., желуди и дубильныя вещества (359948 п.), желѣзо и сталь (589833 п.), свинецъ, олово и др. металлы, металлич. издѣлія и машины, хлопокъ (2103590 п.) и т. д. Торговое движеніе О-скаго порта (въ 1891 г.): въ приходѣ 4120 суд. въ 1063106 ластовъ, въ отходѣ — 4153 судна въ 1066979 л., такъ что О. по размѣрамъ какъ каботажнаго, такъ и дальн. судоходства — 1-й портъ Россіи. Суда дальн. плаванія (1113 въ 648841 л. въ приходѣ и 1110 с. въ 653250 л. въ отходѣ) такъ распредѣлялись по флагамъ: англійскій 58% (вмѣстим.), русскій (16%), италіанскій (8¹/₃%), австрійскій (6¹/₃%), французскій (2,6%), датскій (2,4%), швед.-нор-

вежскій (2,4%) и т. д. Главныя торговыя сношенія О. ведетъ съ Англійею, Турціею, Франціею, Италіею, Голландіею и Бельгіею, Румыніею, Египтомъ, Германіею и дальнимъ Востокомъ. О. владѣетъ значит. флотомъ, принадлежащимъ гл. обр. Русскому Общ. парох. и торговли и Добровольному флоту. О-скій рейдъ глубоководенъ, но открытъ и потому не безопасенъ. Изъ гаваней О-ы Практическая, защищенная 3 молами и предназначенная для каботажныхъ судовъ, имѣетъ всего 10 фут. глуб. при входѣ; Карантинная гавань, гдѣ пристають суда дальняго плаванія, имѣетъ 40 десятинъ поверхн. и 23 фута глуб. Подступы къ О-скому рейду съ моря защищены нѣсколькими батареями. — О. образуетъ въ административн. отношеніи особое градоначальство. Здѣсь находится каведра архіепископа херсонскаго, штабъ одесскаго военнаго округа (губ.: Бессарабская, Херсонская, Екатеринославская и Таврическая) и штабъ 8-го арм. корпуса, судебн. палата. О-ское ген.-губернаторство въ наст. время упразднено. О-скій учебный округъ обним. тѣ же 4 новор. губерніи, что и военный. Изъ учебныхъ заведеній въ О-ѣ находится: университетъ (новороссійскій), преобразованный въ 1864 г. изъ Ришельевскаго лица (основ. въ 1817 г.), имѣющій 3 факультета: физико-математ., юридич. и филологическій, съ 542 студентами и бібліотекой въ 100 000 томовъ; 3 мужск. гимназіи и 2 прогимназіи, духовн. семинарія, реальн. училище, 3 женск. гимназіи, 4 частн. реальн. училища. Изъ спеціальн. заведеній назывемъ: юнкерск. училище, коммерч. училище, 2 музыкальн., 1 еврейск. ремесл. училище и т. д. Изъ ученыхъ обществъ О-ы замѣчательны: О-е Обществ. исторіи и древностей Новорос. края, Общ. естествоиспытателей при новорос. университетѣ, О-е Общ. изящныхъ искусствъ, Общ. сельск. хозяйства Южной Россіи, Общ. одесскихъ врачей, а также недавно основанный Крымскій горный клубъ. Въ О-ѣ издается 19 періодич. изданій. — На мѣстѣ О-ы существовали въ древности греческія олімпіи: Истрионъ и Иссиакъ, исчезнувшія во время великаго переселенія народовъ; татары о новали здѣсь поселеніе Хаджи-бей, которымъ авладалъ было литовцы (XIV—XVI вв.), но потомъ были прогнаны крымскими татарами. Въ 1739 г. де-Рибасъ взялъ штурмомъ Хаджи-бей, и въ 1791 г. территорія О-ы отошла къ Россіи. Екатерина II, въ виду неудобствъ Херсона, избрала это мѣсто для построенія столицы Новороссіи и дала городу настоящее его имя (1794 г., 11 авг.), по имени древней милетской колоніи Odessus, находившейся вблизи (на Тилигульскомъ лиманѣ). Въ 1803 г. О. была сдѣлана главнѣмъ городомъ Новороссіи и стала быстро развиваться подъ управл. герцога Ришельѣ. Въ 1817 г. О. была объявлена порто-франко. 29 марта 1854 г. О. была бомбардирована союзной эскадрой въ теченіе 12 часовъ; въ 1859 г. порто-франко въ О-ѣ было уничтожено, а въ 1866 г. открыта Юго-Зап. ж. дорога. Въ 1876 г. были воздвигнуты въ О-ѣ береговыя укрѣпленія. Окрестности О-ы живописная вилла Ланжерона на берегу моря, далѣе къ югу — Большой Фонтанъ съ электрич. маякомъ, Малый Фонтанъ, нѣск. нѣмец. колоній, лиманы: Хаджибейскій и Куяльницкій.

Одиночное заключеніе, см. тюрьма.

Одинъ (скандинавск. Odhinn, древн. Wuotan), главный бог древнихъ германцевъ, владыка неба и земли, творецъ вселенной (Allvater). Онъ считался богомъ войны, отцомъ павшихъ въ битвѣ героевъ, которые попадали въ его небесные чертоги (Валгалла). Ему германцы приписывали изобрѣтеніе письменныхъ знаковъ—рунъ, которыми пользовались для гаданія. Онъ сдѣлался мудрѣйшимъ изъ боговъ, напившись изъ источника Мимира, за что отдалъ свой глазъ. Онъ и его жена, Фригга,—родоначальники свѣтлыхъ боговъ. Его мѣстопробываніе—въ одномъ изъ девяти мировъ, Асгардѣ, гдѣ онъ занимаетъ самое высшее мѣсто и обозрѣваетъ міръ, а два ворона (Хугаъ и Мунивъ— „мысль“ и „память“) ежедневно сообщаютъ ему, что тамъ происходитъ. Онъ обладаетъ чудными сокровищами—осьминогимъ конемъ Слейпниромъ, чудеснымъ мечомъ и кольцомъ. При концѣ міра О-а покретъ волкъ Фенрир.

Одиссей, или (по-лат.) *Улиссъ* (Ulixes), см. *Одиссея*.

Одиссея, одна изъ двухъ великихъ эпическихъ поэмъ, приписываемыхъ Гомеру (см. *Гомеръ*). Содержаніемъ ея служитъ разсказъ о возвращеніи на родину одного изъ главныхъ героевъ Троянской войны, хитраго и смѣлаго Одиссея, царя о-ва Итаки (нынѣ Оіаки). Послѣ разрушенія Трои, О. одинъ изъ первыхъ пустился въ обратный путь; уже черезъ нѣсколько дней волны прибили его корабли къ городу никововъ (на ерайскомъ берегу) Исмару, гдѣ большая часть его спутниковъ была умерщвлена жителями этого города. Посѣтивъ затѣмъ страну лотофаговъ, на ливійскомъ берегу, онъ присталъ къ берегамъ Сициліи, гдѣ обитали одноглазые великаны, циклопы. Когда О. съ 12 спутниками вошелъ въ пещеру одного изъ циклоповъ, Полифема, послѣдній, заложивъ входъ огромнымъ камнемъ, истребилъ шестерыхъ изъ нихъ, и О-ю удалось спастись съ остальными товарищами только съ помощью хитрости: онъ напоилъ Полифема виномъ, ослѣпилъ во время сна и, спрятавшись подъ брюхомъ барашковъ въ ихъ густой шерсти, выбрался изъ пещеры. Съ этого времени отецъ Полифема, Посейдонъ, мстя за ослѣпленіе сына, преслѣдуетъ О-я и въ теченіе 10 лѣтъ не допускаетъ его до Итаки. Прибывъ на островъ бога вѣтровъ, Эола, О. получаетъ отъ него кожаный мѣшокъ, въ которомъ были заключены противные вѣтры; уже корабль былъ близокъ къ Итакѣ, какъ спутники О-я во время его сна развязали мѣшокъ,—вѣтры вырвались и погнали корабль обратно. Посѣтивъ страну людоедовъ—лестригоновъ, О. присталъ къ о-ву Эѣвъ, гдѣ царица, волшебница Цирцея, обратила часть его спутниковъ въ свиней; позже она вернула имъ человѣчскій образъ. Проживъ у нея въ довольствѣ и веселіи цѣлый годъ, О. снова пустился въ путь и благополучно прошелъ мимо Сиренъ и Планктъ, между Сициліей и Харибдой; но далѣе, во время бури, корабль его былъ пораженъ молніей, всѣ товарищи погибли, и онъ одинъ на обломкахъ корабля спасся на о-въ Огигію. Здѣсь нимфа Калипсо удерживаетъ его 7 лѣтъ, желая сдѣлать его своимъ мужемъ. Наконецъ, по просьбѣ Афины, Зевсъ посылаетъ Гермеса къ Калипсо съ приказаніемъ отпустить О-я. Снова потерпѣвъ въ дорогѣ кораблекрушеніе, О. попадаетъ на о-въ феаковъ, которые и даютъ ему средства добраться до Итаки. Онъ возвращается домой нака-

кунъ того дня, когда состязаніе между женихами должно рѣшиться, чей женой сдѣлается Пенелопа, которая до сихъ поръ оставалась вѣрна мужу; открывшись своему сыну, Телемаху, О. составляетъ съ нимъ планъ мести: принявъ участіе въ состязаніи, онъ, съ помощью богини Афины, убиваетъ всѣхъ жениховъ, послѣ чего открываетъ Пенелопѣ, кто онъ, и идетъ отыскивать своего престарѣлаго отца, Лаерта. Умиротвореніемъ острова богини Афиной (родственники убитыхъ жениховъ собирались отомстить О-ю) заканчивается послѣдняя, 24-ая, пѣсня поэмы.

Одноатомные спирты, органическія соединенія, получаемыя замѣщеніемъ одного атома водорода въ углеводородахъ воднымъ остаткомъ НО. Напр., $\text{С}_2\text{H}_5\text{OH}$, метиловый спиртъ, $\text{С}_2\text{H}_5\text{OH}$, этиловый, и т. д. получены замѣщеніемъ Н въ метанѣ (болотный газъ, СН_4) и въ этанѣ ($\text{С}_2\text{H}_6$) воднымъ остаткомъ. О. с. образуютъ изомеры. Изомеры О-хъ с-овъ наз. первичными, вторичными и третичными с-ами. Послѣдніе два рода с-овъ наз. *псевдоспиртами*, въ отличіе отъ первичныхъ, *истинныхъ* с-овъ. Представителями одноатомн. первичн. с-овъ можно наз. метиловый, этиловый или винный спиртъ, амиловый, встрѣчающійся въ сивушномъ маслѣ, цетиловый, входящій въ составъ спермацета, церотиловый (въ китайскомъ воскѣ), меллисиловый (въ пчелин. воскѣ). Послѣдніе три представляютъ твердыя тѣла, остальные суть жидкости.

Одноатомный радикалъ, см. *радикалъ*.

Однодворцы, см. *четвероногие землеладныя*.

Одноднзевки, Ephemerae, сем. насѣкомыхъ поряд. прямокрылыхъ, нѣжныя, стройныя, съ мягкимъ тѣломъ, очень большими глазами, занимающими у самца почти всю голову, большими придаточными глазами, короткими, щетинковидными щупальцами, очень рудиментарн. ротовыми частями. Переднія крылья больше заднихъ крыльевъ, которыя иногда отсутствуютъ или срослись съ передними; длинныя переднія ноги. Три длинныхъ щетинковидныхъ анальныхъ нити. Послѣдній (десятый) абдоминальный сегментъ у самца—съ двумя копуляционными клешами. На тысячи самцовъ приходится немного самокъ. Въ зрѣломъ состояніи живутъ очень короткое время, не принимая пищи, и въ тихіе, свѣтлые лѣтніе вечера летаютъ часто огромными массами надъ водою; днемъ неподвижно сидятъ на растеніяхъ. Самка бросаетъ всѣ лички въ воду. Личинки имѣютъ длинное сплюснутое тѣло, длинныя щупальцы, крѣпкія челюсти, очень обжорливы, линяютъ до 20 разъ, проходя стадію „subimago“ съ рудиментарными крыльями и только черезъ 3 года превращаются въ настоящее насѣкомое, „imago“. Личинки употребляются для ловли рыбъ. *Обыкновенная О.*, Ephemera vulgata, бываетъ до 20 мѣс. дл., появляется почти ежегодно въ маѣ на 3—4 дня, огромными массами. Ее ловятъ факелами, чрезъ рѣшета удаляютъ обгорѣвшія крылья и употребляютъ, какъ кормъ для птицъ (*бѣлый червячекъ*).

Однодольныя, то же, что односѣмянодольныя.

Однодольныя растенія, pl. monocotyled., раст. съ однодольными цвѣтками, при чемъ тычиночныя и пестичныя цвѣтки сидятъ на одномъ экземплярѣ.

Однократноплодная, см. *монкарпическія растенія*.

Однолѣтнія растенія, *plantae annuae*, проходящія въ теченіе одного года весь циклъ развитія. Ихъ обозначаютъ знакомъ \odot . Нѣкоторыя *O. p.* проростають съ осени, перезимовываютъ въ слабо-развитомъ состояніи и въ слѣд. весну и лѣто оканчиваютъ свое развитіе, какъ, напр., озимые хлѣба.

Однородныя величины, въ ариметикѣ величины, измѣряющіяся одною и тою же единицею (напр., футами). *O-ми* многочленами (въ анализѣ) наз. многочл., всѣ члены которыхъ имѣють одинаковое число измѣреній, т. е. одинаковую сумму показателей; напр., $a^2bc + abcd + a^3$ будетъ однородн. многочленъ, каждый членъ котораго имѣеть 4 измѣренія

Односѣмянодольныя, *Monocotyledones*, классъ покрытосѣмянныхъ растений; зародышъ имѣеть только одну сѣмянную долю (зародышевый листъ). Стебель, не нарастающій въ толщину за отсутствіемъ камбіа, имѣеть у основанія лишь побочные корни и оканчивается клубнемъ, луковицей или другими подземными образованіями, большею частью простой или мало склоненъ къ образованію вѣтвей. Листья больш. частью очередные, у основанія почти всегда стеблеобъемлющіе, съ большимъ влагалищемъ, цѣльно-крайніе, съ прямыми или дугообразными нервами. Цвѣтки въ типѣ состоятъ изъ пяти трехчленныхъ круговъ, правильно чередующихся другъ съ другомъ. Сѣмя большею частью съ бѣлкомъ (эндоспермой).

Одноустки (*Monostoma*), родъ порядка сосушкихъ червей, съ одною присоской вскругъ рта. — *M. tubabile* встрѣч. въ полостяхъ рта и глаза различн. водян. птицъ.

Одночленъ, или *мономъ*, алгебраическое выраженіе, *последнее дѣйствіе* котораго представляеть или умноженіе, или дѣленіе, возвышеніе въ степень или извлеченіе корня.

Одоакръ, предводитель германскихъ дружинъ, положившій конецъ западной римской имперіи. Поступивъ на службу римской имперіи, онъ скоро достигъ высшихъ степеней и въ 476 г., начальствуя германскими вспомогательными отрядами, свергнулъ послѣдняго римск. импер., Ромула Августула. Дружина провозгласила его королемъ Италиі, а византійскій императоръ далъ ему титулъ римскаго патриція. Онъ предоставилъ своимъ дружинникамъ $\frac{1}{3}$ земель въ Италиі, но все управление оставилъ мѣстнымъ чиновникамъ. Въ 489 г. византійск. импер. Зенонъ отправилъ противъ него остготскаго короля Теодориха. *O.* былъ разбитъ, заперся въ Равеннѣ, но послѣ трехлѣтней осады сдался въ 493 г. и вскорѣ былъ убитъ на одномъ пирѣ самимъ Теодорихомъ.

Одоевскій 1) князь, Александръ Ивановичъ, русскій поэтъ и декабристъ, род. въ 1803 г. въ Москвѣ, образованіе получилъ дома, затѣмъ поступилъ на гражданскую службу, но вскорѣ ее оставилъ съ чиномъ губернскаго секретаря и въ 1821 г. поступилъ юнкеромъ въ конный лейбъ-гвардейскій полкъ; въ 1822 г. произведенъ въ встандартъ-юнкера, въ 1823 г. въ корнеты. Принятый Рылѣвскимъ въ члены Сѣвернаго тайнаго Общества въ началѣ 1824 г., *O.* былъ арестованъ 15 декабря 1825 г., преданъ суду и сосланъ въ Сибирь, гдѣ пробылъ до 1837 г. Высочайшимъ повелѣніемъ отъ 7 ноября 1837 г. *O.* былъ переведенъ рядовымъ на Кавказъ. 5 августа 1839 г. онъ внезапно заболѣлъ, и 15 августа (по

другимъ—10 октября) его не стало. На всѣхъ, знавшихъ его, *O.* производилъ чарующее впечатлѣніе. Онъ былъ въ дружескихъ отношеніяхъ съ Грибоедовымъ и Лермонтовымъ, который написалъ на его смерть чудное стихотвореніе: „Я зналъ его: мы странствовали съ нимъ...“ Какъ писателя, *O-аго*



Одоевскій, Александръ Ивановичъ.

нужно причислить къ плеядѣ Пушкинскихъ поэтовъ. Грустная жизнь поэта наложила меланхолическій отпечатокъ на всѣ его произведенія. Большинство его стихотвореній записаны его друзьями и такимъ образомъ сохранены для потомства; самъ *O.* мало писалъ, считая, что его произведенія не заслуживаютъ этого, а больше изливалъ свои чувства въ стихотвореніяхъ, произносимыхъ друзьями случайно, иногда экспромтомъ. Такой способъ творчества обуславливалъ собою и самый характеръ произведеній: это—краткія лирическія элегіи, думы и стансы, простыя, не поддѣльные, скорбныя пѣсни поэта. Но скорбь эта — не жалобы надломленнаго судьбою характера, это—скорбь о страданіяхъ челоука, громкій призывъ къ милосердію и любви и притомъ—выраженные въ изящныхъ, художественныхъ образѣхъ, слившихся съ чувствами поэта въ одну неразрывную, цѣльную гармонию. Правда, стихотвореній *O-аго* немного, и встрѣчаются между ними также слабыя вещи, но и по тѣмъ немногимъ стихотвореніямъ, которыя мы имѣемъ, *O.* заслуживаетъ почетнаго мѣста въ нашей литературѣ. Кромѣ мелкихъ стихотвореній *O.* написалъ также небольшую поэму „Василью“. Стих. *O-аго* изданы въ 1890 г. 2) *O.*, Владиміръ Федоровичъ, кн., беллетристъ, род. въ 1803 г., служилъ въ цензурномъ комитетѣ, въ 1846 г. назначенъ помощникомъ директора Императорской Публичной бібліотеки; съ 1861 г. присутствовалъ въ одномъ изъ московскихъ департаментовъ сената; ум. въ 1869 г. Лучшими повѣстями его являются: „Бригадиръ“, „Городъ безъ имени“, „Свидѣтель“. Кромѣ того до сихъ поръ пользуются популярностью и охотно читаются дѣтьми написанныя имъ „Сказки дѣдушки Иринея“. Имъ изданъ также особый „Сборникъ дѣтскихъ пѣсенъ“.

Одоевъ, уѣздн. городъ Тульской губ., на р. Упѣ и Сухой Клевенкѣ; 5268 ж., ведущ. торговлю хлѣбомъ, коноплей, скотомъ, саломъ и медомъ. О. существовалъ уже во 2-й половинѣ XIV в. и принадлежалъ тогда кн. Одоевскимъ; въ 1407 г. О. взята литовцами, но при Иоаннѣ III перешла къ москов. государству. При Иоаннѣ Грозн. О. имѣлъ стратегическ. значеніе, какъ одинъ изъ сторожев. пунктовъ на окраинѣ государства противъ вторженій татаръ.—*О-скій ульѣзъ* (2012 кв. в. съ 105613 ж.), въ зап. части губ., орошается р. Упой и ея притоками; изрѣзанъ оврагами и рѣчн. долинами. Почва преимуществ. глинистая, мѣстами черноземная, вообще плодородная и даетъ избытокъ хлѣба, идущій на винокурение и въ продажу. Жит. заним. также пчеловодствомъ, выдѣлкой деревянн. издѣлій, отхожими промыслами.

О'Донованъ Россѣ, ирландскій агитаторъ, сынъ бѣдняка фермера, род. въ 1831 г., былъ сначала торговцемъ, но во время ареста за принадлежность къ феніямъ (см. это сл.) его дѣла разстроились. Тогда онъ предался политической дѣятельности и съ 1863 г. сталъ издавать газету „Irish People“, въ которой явился страстнымъ врагомъ англійскаго владычества въ Ирландіи; бюро же газеты сдѣлалось средоточіемъ ирландскихъ революціонеровъ. Въ 1865 г. въ редакціи былъ сдѣланъ обыскъ, и всѣ тайныя бумаги попали въ руки правительства. О'Д. Р. былъ приговоренъ къ пожизненному каторжнымъ работамъ, а его избраніе въ нижнюю палату признано недействительнымъ. Тогда онъ бѣжалъ въ Америку, сталъ во главѣ феніевъ и въ своемъ органѣ „Irish World“ проповѣдывалъ терроръ по отношенію къ Англии. Въ 1885 г. онъ былъ убитъ одной эксцентричной англичанкой.

Одрезы, въ древности самый сильный и воинственный народъ во Фракіи, были покорены только Филиппомъ Македонскимъ; ихъ полунезависимое государство существовало до Веспасіана, когда оно окончательно было присоединено къ римской имперіи.

Одуванчикъ, *Taraxacum*, родъ сем. сложноцвѣтн., травы съ очень короткими стеблями, розетки цѣльно-крайнихъ, зубчатыхъ или пильчатыхъ листьевъ, одиноч. цвѣтк. корзинки на безлистой ножкѣ. Распространенъ по всему земному шару.—*Taraxacum officinale* даетъ хорошую кормовую траву для козъ и рогатаго скота; травы и корень употребл. въ медицинѣ, обладаютъ легкимъ разрѣшающимъ дѣйствіемъ при запорахъ.

Одзи, негритянск. языкъ, распространенный на Золотомъ бер. между племенъ: ашанти, фанти, акимъ, акваимъ и др. и родственн. друг. языкъ Верхней Гвинеи.

Одзибве, немногочислен. (до 21 тыс.) индѣйское племя Сѣв. Америки, принадлежащее къ группѣ алгонкинцевъ.

Одъ (*Aude*), гористый франц. департаментъ (6313 кв. км. съ 327942 ж.) въ Лангедокѣ, при Средиземномъ м.; орошается *рѣкой О.* (впад. послѣ 208 км. теченія въ Средиземное м.) и Южнымъ кавал. и отличается весьма знойнымъ лѣтомъ; почва на сѣв. и сѣв.-зап. плодородна, на югѣ бесплодна; промышленность и торговля значительно развиты. Главн. гор.—Карнасонъ.

Одъ сила, аналогичная животному магнетизму,

кот. Рейхенбахъ объяснялъ таинственныя явленія, наблюдаемая у нѣкот. лицъ, названныхъ имъ *sensitive Menschen*. Эти лица, по Рейхенбаху, одарены чрезвычайной чувствительностью и способны ощущать вліянія, недоступныя другимъ. Полностью магнитна дѣйствуютъ на нихъ различн. образцы; они видятъ отдѣляющійся отъ нихъ слабый свѣтъ; они различаютъ положительное и отрицательное электричество, хотя бы наружная оболочка ихъ была одинакова; кристаллы оказываютъ на нихъ различное дѣйствіе, смотря по тому, какую кристаллизацию они представляютъ, и т. д. Извѣстные естествоиспыт., какъ Либихъ, Берцеліусъ и др., вначалѣ были убѣждены въ существованіи этой силы, но большинство ученыхъ отрицало ее. Въ настоящее время намъ извѣстно, что нѣкотор. изъ этихъ явленій подтвердились и ждуть научаго объясненія. Соч.: Büchner, „Das Od“, Reichenbach, „Der sensitive Mensch und sein Verhalten zum Od“ и др.

Одینهцъ (*Odyniec*), Антонъ Эдуардъ, польск. поэтъ начала романтич. эпохи, р. въ 1804 г., воспитыв. въ вилен. унив. гдѣ сблизился съ Мицкевичемъ, имѣвшимъ большое вліяніе на направленіе его таланта, и впервые приобрѣлъ извѣстность превосходнымъ переводомъ бюргеровской „Леноры“. Въ 1825 г. онъ издалъ въ Вильнѣ два тома собствен. стихотв. („Poezye“) и въ томъ же году переселился въ Варшаву, гдѣ сдѣлался членомъ кружка молодыхъ польскихъ романтиковъ (Бродзинскаго, Богд. Залѣскаго и др.). Какъ другъ юности Мицкевича, О. путешествовалъ съ послѣднимъ по Россіи и Европѣ (въ 1829—30 гг.), при чемъ они посѣтили Гете, и издалъ впоследствии (1875—78 гг.) свои интересн. „Путевыя письма“ („Listy z podróży“), доставившія ему большую популярность, какъ превосходный источникъ для биографіи и характеристики его знаменитаго спутника. Продолжая успешно заниматься переводами первоклассныхъ произведеній западно-европейской литературы, О. написалъ также нѣск. оригинальн. драмъ („Barbara Radziwillówna“ и др.), изъ кот. сравнительнымъ успѣхомъ пользовалось только первое его драматическое произведеніе, рыцарская драма „Izora“ (1829 г.). Съ 1840 по 1859 г. онъ издавалъ правительственный „Виленскій Вѣстникъ“ („Kurjer Wileński“) и вообще навлекъ на себя неудовольствіе польскихъ патриотовъ; въ 1865 г. переселился въ Варшаву, гдѣ и ум. въ 1885 г. Сборникъ лирич. стихотвореній, балладъ и легендъ О-а вышелъ въ Варш. въ 1874 г.; русскіе переводы нѣкоторыхъ его поэтик. произведеній помѣщены въ изданіи Гербеля—„Поэзія Славянъ“.

Одышка, *dyspnœ*, разстройство дыхател. акта, сопровожда. учащеніемъ или усиленіемъ дыханія, или обоими вмѣстѣ, и зависящее отъ нарушенія правильн. объѣма газовъ. О. наблюдается при опухолкахъ, давящихъ на гортань и дышат. горло или развивающихся въ полости ихъ, при выполненіи дыхател. путей экссулатомъ (крупъ, воспаленіе легкиихъ), при разрушеніи легкиихъ, ведущемъ къ уменьшенію дышащей поверхности (легочн. чахотка), при сдавленіи легкиихъ экссулатомъ въ грудной полости (плевритъ) или диафрагмою, приподнятою вслѣдствіе скопленія газовъ въ кишкахъ, при малокровіи (недостатокъ кислорода въ крови). Лѣченіе состоитъ въ устраненіи причиннаго момента.

Oeil de boeuf (франц. „бычачій глазъ“), круглое или овальное окно. Въ Версальскомъ дворцѣ при Людовикѣ XIV такъ назыв. одна изъ пріемныхъ залъ; отсюда выраж. „chronique de l'O.“, т. е. скандальная хроника придворной жизни въ Версаль.

Ожигавшія средства, см. *аналептика*.

Ожога, болѣзненное измѣненіе, претерпѣваемое частью тѣла подѣ влияніемъ высокой температуры. Пламя или нагрѣтые до извѣстн. степени предметы, при непосредственномъ соприкосновеніи съ непокрытымъ тѣломъ, производятъ разрушеніе тканей, различное—смотря по силѣ жара и толщинѣ горячаго предмета. Принимаютъ 3 степени 0—ъ: 1. **Краснота**: обуславливается гипереміей сосудовъ; заживленіе сопровождается усиленнымъ шелушеніемъ надкожицы. 2. **Образованіе пузырей**: надкожица быстро приподнимается экссудатомъ въ видѣ пузырей, которые подсыхаютъ или вскрываются, обнажая покрасѣвшую, сильно воспаленную кожу. 3. **Разрушеніе кожи** во всю толщю, а иногда также подлежащихъ частей: подкожной клѣтчатки, мышцъ, костей. При сильномъ жарѣ обожженные части совершенно обугливаются и затѣмъ отторгаются путемъ нагноенія, оставляя часто втннутые, обезображивающіе рубцы. 0—и очень болѣзненны, а при обширности и распространеніи вглубь бываютъ опасны для жизни. При 0—ъ, захватывающей около $\frac{2}{3}$ поверхности тѣла, смерть почти неизбежна, даже при 2-й степени. При небольш. ожогахъ помогаетъ растворъ соды, свиноеяя примочка и искусственный покровъ изъ ваты для защиты отъ вѣшнихъ вліяній. При сильныхъ ожогахъ—антисептическая повязка.

Ожье (Augier), Эмиль, франц. драмат. писатель, род. въ 1820 г., изучалъ юридич. науки и нѣкоторое время служилъ въ канторѣ нотаріуса. Первая его пьеса, комедія „La ciguë“, поставленная въ 1844 г. на сценѣ Одеона, сразу привлекла къ нему симпатіи публики и открыла ему двери лучшихъ парижскихъ театровъ. Въ своихъ ближайшихъ пьесахъ („L'aventurière“, „Gabrielle“, „Diane“, „Philiberte“) онъ оставался вѣрнымъ последователемъ Понсара, обращая больше вниманія на сценичность и стиль своихъ пьесъ (въ онѣ написаны стихами), чѣмъ на идеи и характеры. Глубокая развращенность франц. общества временъ второй имперіи умазала ему его настоящее призваніе: начиная съ 1855 г. онъ выступаетъ съ цѣлымъ рядомъ прозаическихъ пьесъ, въ которыхъ жестоко бичуетъ пороки современнаго ему общества. Лучшія изъ этихъ комедій—„Le gendre de M. Poirier“ (въ сотрудничествѣ съ Жюлемъ Сандо), превосходная сатира на обѣдѣвшую знать и разбогатѣвшее мѣщанство; „Les femmes pauvres“ и „Les effrontés“, двѣ яркія картины парижской семейной жизни съ ея глубокой язвой—прелюбодѣніемъ ради денегъ, роскоши и удовольствій; „Les fils de Giboyer“, „Тартюфъ“ второй имперіи, пьеса, бичующ. продажность прессы, интриги и лицемеріе служителей и друзей церкви. Къ нимъ надо прибавить изъ позднѣйшихъ: „La contagion“, „Les lions et les renards“, „Maitre Guérin“, „Paul Forestier“, „Madame Caverlet“ и „Les Fourchambault“—въ худож. отношеніи лучшая пьеса 0. Всѣ эти пьесы отличаются искреннимъ и глубокимъ чувствомъ, обнаруживаютъ тон-

кую наблюдательность и способность къ мѣтной характеристикѣ лицъ. Главная заслуга 0. заключается въ томъ, что онъ освободилъ франц. драму отъ традицій *bon sens'a* и Понсаровской школы и съумѣлъ возвысить ее до истинно-художественнаго реализма. 0. ум. въ 1889 г.

Озванизъ, Антуанъ Фредерикъ, французск. историкъ и профессоръ, род. въ 1813 г.; въ своихъ произведеніяхъ („Dante et la philosophie catholique au XIII siècle“, „Études germaniques“ и др.) 0. явился остроумнымъ выразителемъ католическаго направленія въ философіи; ум. въ 1853 г.

Озера, болѣе или менѣе значительн. углубленія на поверхности суши, наполненные по большей части прѣсной водой. Они представл. или скопленія атмосферн. осадковъ, или стоки рѣкъ; нѣкоторыя же представл. скопленія морской воды (Каспійское, Мертвое моря), оставшейся въ болѣе значительн. углубленіяхъ послѣ отступленія бывшаго здѣсь нѣкогда моря. 0. нерѣдко сами даютъ начало рѣкамъ, а многія изъ нихъ имѣютъ и притоки, и стоки (напр., Ладожское оз.). Встрѣчаются также 0. съ подземными стоками (Лас де Жюж на Юрѣ и др.); сюда же относятся такъ назыв. *перемежающіяся*, или интермиттирующія, 0., изъ кот. вода временами уходитъ въ подземныя пещеры, сообщающіяся съ ихъ бассейнами (Циркническое оз. въ Крайнѣ). **Горныя 0.** лежатъ на значит. высотѣ надъ уровн. моря (Титинаха въ Южн. Америкѣ на выс. 3824 м.). **Соляныя 0.** содержатъ болѣе или менѣе крѣпкіе растворы хлористаго натрія и магнеія, иногда также углекислый и сѣрнокислый натрій (въ Венгріи), борную кислоту (въ Тибетѣ и Калифорніи); особенно изобилуетъ соляными 0—ми сѣв.—зап. часть Азіи и юго-вост. Россіи. Сюда причисляется также Большое Соляное оз. Сѣв. Америки съ большимъ процентнымъ содержаніемъ соли, чѣмъ морская вода.

Озерная флора, см. *лососевыя*.

Озерная школа, см. *Лекъ-столъ*.

Озеровъ, Владиміръ Александровичъ, русскій поэтъ—драматургъ, род. въ Тверской губ., 1770 г. 29 сентября, воспитывался въ кадетскомъ корпусѣ; поступивъ въ военную службу, участвовалъ въ сраженіи при Бендерахъ и съ чиномъ генералъ-майора вышелъ въ отставку въ 1808 г. Вначалѣ его литературная дѣятельность была очень счастлива, и последовательно появлявшіяся его трагедіи: „Эдипъ въ Афинахъ“ (1804 г.), „Фингалъ“ (1805 г.) и „Дмитрій Донской“ (1807 г.) пользовались въ свое время рѣдкимъ, блестящимъ успѣхомъ. Всѣ онѣ были написаны въ духѣ и формѣ французскаго ложноклассицизма, но, благодаря прекраснымъ по тому времени стихамъ, искренности чувства и новизнѣ мотивовъ („сантиментальность“) и сюжетовъ (средневѣковыя преданія, пѣсни Оссиана), онѣ представляютъ новый шагъ въ развитіи русской поэзіи, служа переходомъ къ зарождавшемуся романтизму. Изъ другихъ его произведенийъ извѣстны: трагедія „Ярополкъ и Олегъ“, „Поликсена“ и „Гимнъ богу любви“. Слишкомъ чувствительный и самолюбивый, 0. не перенесъ нападокъ и клеветъ своихъ литературныхъ недоброжелателей, впалъ въ меланхолю, въ припадкѣ которой съегъ начатую имъ трагедію „Медея“, и умеръ психически-большимъ

въ 1846 г. Сочиненія О-а выдержали 8 изданій; послѣднее сдѣлано Вольфомъ въ 1853 г.

Озновищя, Дмитрій Петровичъ, рус. поэтъ 30-хъ годовъ, род. въ 1804 г., происход. изъ дворянъ Симбирск. губ., воспитыв. въ москв. унив.вр. пансіонѣ. Въ 1827 г. составилъ альманахъ „Сѣверная Лира“, гдѣ впервые появились его стихотворенія и переводы изъ Байрона („Еврейскія мелодіи“) и Шенье. Послѣ того печатался въ журналахъ „Галатея“, „Молва“, „Современникъ“ Плетнева. Лучшія стихотворенія помѣстилъ въ „Отечественныхъ Записк.“ Краевскаго, въ 40-хъ годахъ: „Кисловодскъ“, „Кавказское утро“, „Пятигорскъ“, „Ансайская станица“, „Кіовь“, „Умиравшій клефтъ“ и др.; затѣмъ—переводъ народной шотландской пѣсни „Жена Вильяма“, „Машукъ и Казбекъ“, „Утренняя молитва“ и гр. Большинство его стихотвореній посвящены Кавказу и вообще путевымъ впечатлѣніямъ. О. принадлежалъ къ многочисленнымъ поетамъ пушкинской эпохи, но имѣвшимъ самостоятельнаго значенія. Умеръ въ 1877 г.

Озокеритъ, земляной или горный воскъ, минералъ изъ класса антрацитовъ; аморфенъ, очень мягокъ, пластиченъ и при разминаніи липокъ; уд. вѣс. 0,94—0,97; отъ желто-зеленаго до зелено-и даже темно-коричневаго цвѣта, ароматн. запаха; плавится при 60°—80°; состоитъ главн. обр. изъ углесодородовъ. Онъ находится преимущественно въ Галиціи, Молдавіи и по побережью Каспія. Особенно много его въ окрестностяхъ Борислава въ Галиціи, гдѣ онъ лежитъ на незначительной глубинѣ; происходитъ съ изъ каменноугольной или, подобно нефти въ Пенсильваніи, изъ девонской формціи. Употребляется, какъ матеріалъ для свѣчей и какъ суррогатъ воска (церезинъ). Его подвергаютъ слѣд. обработкѣ: или дестиллируютъ, дестиллатъ пресскуютъ, полученную твердую массу обрабатываютъ сѣрной кислотой и такъ образ. получаютъ бѣлый парафинъ, дающій прекрасныя свѣчи; или ограничиваются однимъ обеззачиваніемъ, такъ какъ при дестилляціи О. разлагается.

Озоъ, см. кислородъ.

Озорковъ, безъуздн. гор. Калишск. г., Ленцинк. у.; суконный, шерстепрядильный, бумагопрядильный фабр.; 9058 ж.

Озуа, окружн. гор. въ испанск. провинціи Севилья; 17211 ж.; шелковое, полотняное и кожевенное производствъ.

Озуа, Педро Теллецъ, донъ, герцогъ, исп. госуд. дѣятель, род. въ 1579 г., приобрѣлъ большую извѣстность въ качествѣ вице-короля сначала Сициліи, а затѣмъ Неаполя, гдѣ онъ энергично и съ успѣхомъ боролся противъ своеволія феодаловъ и состоявшихъ у нихъ на жалованьи бандитовъ, заступился о развитіи земледѣлія и торговли и объ облегченіи налоговой тяжести для бѣдныхъ. Свою громадную популярность О. вздумалъ употребить на то, чтобы сдѣлаться самостоятельнымъ владѣтелемъ Неаполя, но во время приготовленій къ войнѣ былъ отозванъ въ Испанію и здѣсь вскорѣ умеръ (въ 1624 г.) въ спалѣ.

Озургетскіе источники, въ Кутаисск. губ.; теплыя сѣрныя воды.

Озургети, уѣздн. гор. Кутаисской губ., при впадѣніи рѣч. Ахсичхали въ Зуджу; 1766 ж., занимающ.

садоводствомъ, разведеніемъ виноградниковъ и пр. О. были прежде резиденціей владѣтелей Гуриі; уѣздн. гор. назначены въ 1846 г.—*О-скій ульзъ* (1928,6 кв. в.) въ зап. части губ.-и, при Черномъ м., по р. Супсѣ, Печорѣ, Чолокѣ (государствен. граница съ Турціей) и др.; имѣтъ гористую поверхность (отроги Аджарскаго хреб.), глинистую, но плодородную почву, обширныя залежи глины, годной для выдѣлки посуды, и порфира; 46163 ж., преимущественно гурийцевъ (грузинскаго плем.), занимающ. хлѣбопашествомъ (гоми и кукуруза), винодѣліемъ, шелководствомъ и садоводствомъ.

Ока 1) правый притокъ Волги, беретъ начало въ Орловск. у., близъ села Оча, орошаетъ центральныя губерніи Европейск. Россіи (Орловскую, Тульск., Калужск., Московск., Рязанск., Тамбовск., Владимірск. и Нижегородск., отчасти также Смоленск. и Пензенск.) и изливается послѣ 1451 в. теченія въ р. Волгу, у Нижн.-Новгорода, многоводной рѣкой, имѣющей здѣсь $1\frac{3}{4}$ в. шир. Главн. притоки Оки: Зуша, Пронья, Мокша съ Цной—справа, Угра, Москва, Пара и Клязьма—слѣва. О. является одной изъ важнѣйш. рѣкъ Европейск. Россіи, такъ какъ она соединяетъ хлѣбородную часть съ наиболее промышленной частью центральной Россіи; она же несетъ продукты орошаемой ею области на Нижегородск. ярмарку. Важнѣйшія изъ пристаней по системѣ Оки суть: Калуга, Коломна, Серпуховъ и Нижній-Новгородъ. 2) О., рѣка Иркутской губ., лѣвый притокъ Ангары, беретъ начало въ Иркутск. окр., на лѣвомъ склонѣ Саянскаго хреб.; дл. до 800 в.

Ока, Ока 1) прежняя турецк. единица вѣса = 1,28 клгр.; въ Египтѣ = 1,23, въ Греціи = 1,28 клгр. 2) О., мѣра жидкостей въ Турціи = 1,28 литр.

Окайлама, гор. на японск. остр. Ниппонѣ, 32989 ж. поОкалина, мелкія чешуйки, отскакивающая изъ-Мѣды молога во время ковки желѣза или мѣди. едн. О. состоитъ изъ окиси мѣди. Желѣзная О. съ окисъ-закисъ желѣза, Fe₂O₃. О. находятъ примѣненіе на желѣзодѣл. заводахъ.

Окаменѣлости, см. ископаемыя.

Окамъ (Ossam), Вильгельмъ, фонъ, знаменитый холастикъ, прозванный „Doctor invincibilis et singularis“, род. въ 1270 г., былъ францисканцемъ, защищалъ въ книгѣ „Disputatio de potestate ecclesiastica et seculari“ права Филиппа Красиваго и Людвига Баварскаго противъ притязаній папства, за что папой Іоанномъ XXII былъ отлученъ отъ церкви; ум. въ 1347 г. О. былъ однимъ изъ главнѣйш. вожаковъ номинализма въ его борьбѣ съ реалізмомъ, почему его называли „Princeps nominalium“. Изъ его сочиненій, въ которыхъ онъ трактуетъ различн. вопросы церковн. и государствен., главнымъ считается: „Summa totius logicae“ или „Tractatus logicae, in tres partes divisus“.

Окарапо, духовной музыкальный инструментъ, очень популярный въ Итали; имѣетъ яйцевидную форму отверстія отъ 3 до 5 штукъ въ полученія соответствующаго количества тоновъ, изъ котор. каждый еще можетъ быть повышеиъ; изготовляется или изъ глины, или изъ иного подходящаго матеріала. По происхожденію О. есть древнѣйшій изъ всѣхъ нынѣ извѣстныхъ въ Европѣ инструментовъ; первообразъ его существовалъ въ Китаѣ болѣе чѣмъ за 1500 лѣтъ до Р. Х. и имѣлъ регистръ

въ пять тоновъ, соответствовавшихъ древнѣйшей китайской гаммѣ. Затѣмъ онъ сдѣлался извѣстенъ въ Индіи и остальной Азіи; въ Европу же попалъ въ позднѣйшіе вѣка, занесенный, какъ и многие азиатскіе по происхожденію инструменты, крестоносцами.

Океаниды, въ греч. мифологіи дочери бога Скеана, олицетворяющаго мировую рѣку, и его сестры и жены Теисы; ихъ было 3000.

Океанія, въ обширномъ смыслѣ слова пятая часть свѣта (Австралія и Океанія), въ болѣе узкомъ—рядъ архипелаговъ Тихаго океана между Австраліей и Америкой (между 130° в. — 105° з. д. отъ Гринв. и 30° с. — 55° ю. ш.), всего 1304600 кв. км. и 175172 жит. О. распадается на 4 главныхъ части: Микронезію, Полинезію, Меланезію и Новую Зеландію (см. эти сл.).

Океанъ, въ греч. мифологіи одинъ изъ титановъ, старшій изъ сыновей Урана, женатый на своей сестрѣ Теисѣ, отецъ 3000 нимфъ-океанидъ. О. не участвовалъ въ борьбѣ титановъ съ Ураномъ и Зевсомъ и потому избѣжалъ судьбы своихъ братьевъ. По Гомеру О.—большая всемірная рѣка, обтекающая сушу и море со всѣхъ сторонъ, и отецъ всѣхъ боговъ. Позднѣе подъ именемъ О. стали разумѣть Атлантич. океанъ, а потомъ это слово обратилось въ нарицательное для 5 большихъ водоемовъ земнаго шара (см. море).

Окентъ, Лоренцъ, нѣм. философъ и естествоиспытатель, род. въ 1773 г., съ 1807 г. читалъ въ



Окентъ, Лоренцъ.

Генѣ натурфилософію, общее естествовѣдѣніе и среднюю науку, но въ 1819 г. долженъ былъ покинуть кафедру вслѣдствіе недовѣрства правительства издававшимся имъ энциклопедич. листкомъ „Isis“. Въ 1822 г. онъ создалъ съѣзды естествоиспытателей; въ 1828 г. былъ проф. въ Мюнхенѣ, съ 1832 г. въ Цюрихѣ. Ум. въ 1851 г. Главное

стремленіе О-а заключалось въ томъ, чтобы создать единую систему, которая обнимала бы все царства природы и ея элементы. Согласно его „Lehrbuch der Naturgeschichte“ (1813—27), натурфилософія есть наука о вѣчномъ превращеніи Бога въ природу, и задача ея—изложить все моменты развитія міра отъ прѣйшихъ элементовъ до проявленія послѣднихъ въ человѣкѣ въ формѣ разума.

Окинава, важн. остр. изъ группы Люкю, въ Японіи, заним. 2079 кв. км. съ 100000 ж.

Окино (Ochino), Бернардино, итал. реформаторъ, род. въ 1487 г., былъ сначала францисканскимъ монахомъ, затѣмъ генераломъ ордена капуциновъ. Строго нравственная жизнь и горячая проповѣдь создали ему репутацию святаго. Познакомившись съ учеными нѣмецкихъ реформаторовъ, онъ открыто присоединился къ нимъ. Вынужденный, вслѣдствіе преслѣдованія, бѣжать изъ Италіи, онъ побывалъ въ Швейцаріи и затѣмъ въ Лондонѣ, всюду разнося новое ученіе. Ум. въ 1564 г. Отъ него остались „Проловди“ и др. сочин., направленные противъ католицизма.

Оксиденіе, соединеніе съ кислородомъ. Продукты окисленія элементовъ называются *окислами*; стечени окисленія, т. е. количественныя отношенія элемента къ кислороду, весьма различны и несутъ названія *окисей*, *закисей*, *перекисей*, *недокисей* и т. д. Металлическіе окислы наз. *основными* или *основаниями*, металлоидные—*кислотными*. Первые, соединяясь съ водою, даютъ *гидраты окисей* или *закисей*, вторые, наз. иначе *антиридами*, даютъ *кислоты*. С. производятся веществами, легко отдающими кислородъ, наз. *окислителями*, напр.: бертолетова соль, марганцовистокислый калий (хамелеонъ), хромовая смѣсь (двуххромовокалиева соль съ сѣрной кислотой), азотная кислота, царская водка и т. п.

Оксидъ желѣза, Fe₂O₃, одна изъ формъ кислородныхъ соединений желѣза, встрѣчается въ природѣ въ видѣ минерала *железнаго блеска* (см. это сл.) и др., а также получается при накалываніи желѣзнаго купороса, въ видѣ тонкаго краснаго порошка, извѣстнаго подъ названіемъ *муми* или *кольготара*, употребляющагося, какъ масляная краска, главнымъ образомъ для окраски крышъ. О. ж. даетъ съ различными кислотами соли. При дѣйствіи на растертыя соли О-и ж. щелочами получается бурый осадокъ водной О-и ж., легко выдѣляющей при накалываніи воду. Водная О. ж. есть главная составная часть ржавчины, которую покрывается поверхность желѣза во влажномъ воздухѣ.

Оксидъ магнія, см. *магнезія*.

Оксидъ углерода, см. *угарь*.

Оки-шо-би (Oke-sho-bes), неглубокое, но весьма обширное озеро (2600 кв. км.) во Флоридѣ (Сѣв. Америка).

Окказионализмъ, философск. ученіе, возникшее въ картезианской школѣ и, вопреки Декартовскому дуализму между тѣломъ и душою, доназывающее, что *по случаю* душевнаго процесса наступать тѣлесный, а *по случаю* тѣлеснаго — душевный. Но это взаимодѣйствіе души и тѣла происходитъ не потому, чтобы между ними была субстанціальная связь, а потому, что Богъ устроилъ такъ, что каждая случайная причина, causa occasionalis (откуда самое

учение получило свое имя), вызывает параллельные процессы въ тѣлесном организмѣ и безсмертной душѣ. Въ каждомъ ли отдѣльномъ случаѣ воля Божія принимаетъ участіе и опредѣляетъ такое совпаденіе, или же она предустановила такую связь разъ навсегда, объ этомъ окказионалисты ясно не высказываются. О. впервые точно формулированы франц. филос. Арно Гейлинкомъ, хотя самостоятельно признавался и его старшими современниками — Клаубергомъ, Луи де-ла-Форжемъ и Кордемуа. Вторымъ, еще болѣе крупнымъ, окказионалистомъ былъ Николай Мальбраншъ.

Оккенгеймъ, логанъ, нидерландскій композиторъ, род. въ 1440 г., ученикъ перваго выдающагося представителя нидерланд. школы, Дюфен. Известенъ рядомъ произведеній контрапунктнаго характера, много способствовавшихъ разработкѣ контрапункта и тѣмъ содѣйствовавшихъ развитію многоголосія въ музыкѣ. Ум. въ 1515 г.

Оккупация (лат.) 1) въ римскомъ правѣ приобрѣтеніе права собственности посред. захвата безхозяйной, т. е. никому не принадлежащей, вещи (*res nullius cedit prius occupanti*); въ наст. время право О-и весьма существенно ограничено постановленіями объ охотѣ, рыбной ловлѣ и т. п. 2) О., въ международномъ правѣ занятіе иностр. территорій непріятельскими войсками съ цѣлью добиться осуществленія изв. притязаній.

Оклагома, вновь учрежденная въ 1889 г. территория Соед. Штатовъ С. Америки, въ Индѣйской территоріи: 7840 кв. км.

Оклендъ (Oakland), гор. въ сѣв.-америк. штатѣ Калифорнія, противъ С.-Франциско; 34555 ж.

Окоподлодникъ, см. *плотъ*

Окоподлодникъ жѣсткій см. *аммонъ*

Оскодущая железа, *Forolis*, у высихшихъ позвоночныхъ самая большая слонная железа; у человека лежитъ по обѣимъ сторонамъ лица, впереди и ниже уха, простираясь отъ скуловой дуги почти до угла челюсти. Протокъ ея, *Ductus stenonianus*, изливаетъ слюну въ полость рта, позади 1—2 верхняго искривленнаго зуба. Самостоятельное воспаленіе О-ой ж-ы, известное подъ именемъ *свинки*, наблюдается эпидемически, злокачественныя метастатическія воспаленія — при различныхъ заразныхъ болѣзняхъ, особенно при тифѣ и родильной горячкѣ.

Оскодцѣтникъ, см. *цвѣтокъ*

Оскольцичъ, чинъ въ древней Россіи, по своему значенію уступавшій только боярскому; впервые этотъ чинъ упоминается въ срединѣ XIV в. На обязанности О-ыхъ было представлять иностранныхъ пословъ государямъ и присутствовать при судебныхъ поединкахъ; кромѣ того они назначались судьями въ приказѣ, были воеводами въ городахъ, во время войны командовали отрядами и, наконецъ, засѣдали въ государственной думѣ. Послѣднимъ пожалованъ былъ въ О-ы А. А. Юшковъ въ 1711 г.

Оскельскій, Симонъ, польскій историкъ и генеалогъ эпохи Вазовъ, Владислава и Казимира, принималъ участіе, при гетманѣ Ник. Потоцкомъ, въ походахъ 1637 и 1638 гг., былъ сначала монахомъ доминиканскаго ордена, потомъ пріоромъ всѣхъ монастырей этого ордена на Руси, съ 1649 г. состоялъ провинціаломъ орд.; ум. въ 1654 г. О. написалъ много трудовъ на латинск. и польск. язы-

кахъ, изъ кот. важнѣйшіе: „*Dyaryusz transakcyi między wojskiem koronnem i zaporożskiem, roku 1739*“, „*Orbis polonus*“ (польскій гербовникъ), „*Russia Florida rosiz et liliis*“ (историч. описаніе доминиканск. ордена на Руси) и др.

О'Коннекъ (O'Connell), Даниэль, знам. ирландскій патріотъ, род. въ 1775 году въ графствѣ Кэрри; воспитывался сначала въ с.-омерской иезуитской школѣ, потомъ въ колледжѣ въ Rouai и, вступивъ на поприще адвоката, скоро приобрѣлъ себѣ славу выдающагося оратора и талантливаго защитника. Его дѣятельность въ защиту угнетеннаго ирландскаго народа начинается съ 1800 г., послѣ объявленія унии между Ирландіей и Великобританіей. Къ 1815 г. относится его дуэль съ однимъ приверженцемъ протестантской партіи, котораго О' убилъ. Чтобы объединить разрозненныя ирландскія силы, О' основалъ „*Great Catholic Association*“, отдѣленія которой быстро распространились по всему острову. Въ 1828 г. онъ былъ избранъ депутатомъ въ нижнюю палату отъ графства Sligo, но, какъ католикъ, не могъ принести присяги. Опасаясь народныхъ волненій, грозившихъ вспыхнуть по этому поводу въ Ирландіи, правительство провело билль объ эмансипаціи католиковъ, и О', выбранный вторично, вступилъ въ нижнюю палату. Здѣсь онъ заявилъ, что только отмена (герея) унии можетъ успокоить Ирландію, и съ этихъ поръ слово „герея“ сдѣлалось его лозунгомъ. Популярность О'-я возросла до громаднхъ размѣровъ, и почти половина ирландскихъ депутатовъ (изъ 100) присоединилась къ нему. При помощи такой партіи О' поддержалъ билль объ увеличеніи числа ирландскихъ депутатовъ на 5, а въ 1834 г. своими разоблаченіями вызвалъ паденіе министерства. Благодаря его же помощи прошелъ въ 1837 г. билль о бѣднхъ въ Ирландіи, а въ 1838 г. законъ, смягчившій непосильное бремя церковной десятины для Ирландіи. Въ 1841 г. О' устроилъ „*Loyal National Repeal-Association*“ для агитаціи въ пользу отмены унии и, избранный въ лордъ-жюры Дублина, еще расширилъ свою дѣятельность. Пользуясь поддержкой ирландскаго духовенства, онъ собиралъ огромные митинги, часто въ мѣстахъ, освященныхъ религиозными традиціями, и тамъ въ яркихъ краскахъ рисовалъ бѣдствія Ирландіи и расторгненіе унии представлялъ ихъ концомъ, возставая, однако, противъ насилія и мятежей. Правительство возбуждало противъ О'-я и его друзей процессъ, но приговоръ, по которому О' былъ приговоренъ къ штрафу въ 2000 ф. стерл. и годичному заключенію, былъ кассированъ верхней палатой, и О' съ триумфомъ вышелъ на свободу. Вскорѣ послѣ этого О' сталъ проповѣдывать на митингахъ и въ парламентѣ федерацію Ирландіи и Великобританіи, чѣмъ оттолкнулъ отъ себя часть приверженцевъ, образовавшихъ партію „*молодой Ирландіи*“. Однако, волненія послѣднихъ лѣтъ сильно подорвали здоровье О'-я. Уже болѣлой, онъ отправился въ Италію и тамъ ум. въ 1847 г., въ Генуѣ. Его рѣчи изданы были его сыномъ („*Life and speeches of D. O'.*“, Dublin, 1846).

О'Конноръ, Фегаръ Эдуардъ, ирландск. агитаторъ род. въ 1796 г., посвятилъ себя адвокатурѣ и въ 1832 г. былъ представителемъ Корна въ парламентѣ, гдѣ горячо защищалъ интересы Ирландіи. Не-

довольный умѣренной политикой О'Коннеля, онъ скоро, однако, оставилъ ирландскія дѣла и, прикинувшись къ парти чартистовъ, собиралъ митинги и призывалъ рабочіе классы къ общему возстанію. Когда послѣднее не удалось, и чартистское дѣло было окончательно проиграно, О' опять обратился къ ирландск. вопросу и принялъ дѣятельное участіе въ Repeal-агитации (см. сл. *О'Коннель*). Въ 1844 г. онъ участвовалъ въ процессѣ О'Коннеля и въ 1847 г. былъ избранъ депутатомъ отъ Ноттингэма. Пораженіе его билля о реформѣ и неудача основаннаго имъ общества на коммунистическихъ началахъ произвели на него такое потрясающее впечатлѣніе, что онъ помѣшался и ум. въ 1855 г.

Окостенѣніе, ossificatio, процессъ превращенія нѣкот. тканей тѣла въ костное вещество, гл. обр. имѣющей мѣсто во время роста костей. Невнормальное О., напр. соединительной ткани или хрящей, наблюдается иногда въ старости на ребрахъ, въ гортани; окостенѣваютъ также патологич. новообразованія: ракъ, саркома, фиброма и пр.

Окрашка, Peristomium, красно-бурые или желтоватые зубцы, сидящіе при отверстіи коробочки крышкочлодныхъ мховъ; число ихъ 4 или кратное четырехъ; различія въ формѣ и утолщени служатъ основаніемъ для систематики.

Округъ 1) административное дѣленіе областей въ Россіи—въ Сибири, на Кавказѣ, въ Средне-азиатск. владѣніяхъ и Землѣ В. Донскаго. 2) *О-а военные*, см. *военный округъ*. 3) *О-а путей сообщенія*, см. *пути сообщенія*. 4) *О-а судебныя*—слѣд.: С.-Петербургск. (Слб. судебн. палата и окружные суды: С.-Петерб., Новгород., Череповец., Псков., Великолуц., Витеб., Митав., Либав., Рижск., Ревельск.), Московскій (Москов. суд. пал. и окр. суды: Москов., Владимир., Калуж., Нижегород., Рязан., Тверск., Кашин., Тульск., Ярослав., Смолен., Костром., Вологод., Елецк.), Харьковскій (Харьк. суд. пал. и окр. суды: Харьков., Изюм., Сумск., Курск., Орлов., Воронеж., Острогож., Полтав., Лубен., Новочерк., Усть-Медвѣдиц., Таганрог.), Одесскій (Одесск. суд. пал. и окр. суды: Одесск., Херсон., Екатериносл., Симфероп., Кишинев., Елисаветград., Каменецъ-Подольскій), Кіевскій (Кіев. суд. пал. и окр. суды: Кіевск., Уман., Житомир., Луцкій, Чернигов., Нѣжин., Стародуб., Могилев.), Казанскій (Казан. суд. пал. и окр. суды: Казан., Симбир., Вятск., Саратовск., Саратов. суд. пал. и окр. суды: Саратов., Пензен., Тамбов., Самар., Оренбург., Троицк.), Виленскій (Виленск. суд. пал. и окр. суды: Вилен., Гродн., Ковен., Мин., Варшавскій (Варш. суд. пал. и окр. суды: Варш., Калиш., Радом., Ломж., Петрок., Кѣлец., Сѣдлец., Сувалк., Люблин., Плоцк.), Тифлиссскій (Тифл. суд. пал. и окр. суды: Тифл., Кутаис., Елисаветпол., Бакин., Эриван., Ставроп., Владикавк., Екатеринодар.). 5) *О-а таможенныя*, подраздѣленія европейской границы въ Россіи въ таможенномъ отношеніи (азиатская граница подраздѣляется на дистанціи, за исключ. Бакинскаго карантинно-тамож. О-а съ там. въ Баку и Нахичевани). Всѣхъ О-овъ по европейск. границѣ 8: О. Бѣлаго моря и С. Лавровитаго океана (там,

въ Архангельскѣ), С.-Петербургскій (там.: Спб., Кронштадтъ, Ревель), Рижскій (там.: Рига, Перновъ, Либав.), Верхоболовскій (там.: Верхоболово, Граево, Таурогенъ, Юрбургъ), Калишскій (там.: Млава, Нешава, Александровъ, Сосновицы, Граница), Радзивилловскій (там.: Радзивиллово, Волочискъ), Бессарабскій (там. Новоселицы) и Южный (там.: Одесса, Николаевъ, Севастополь, Феодосія, Таганрогъ, Ростовъ). 6) *О-а учебныя*: вся Россія раздѣлена на 13 О-овъ: Петербургскій (губ. С.-Петербургская, Новгородск., Псковск., Олонек., Вологодск. и Архангельск.), Московскій (губ. Московск., Ярослав., Костромск., Тверск., Владимірсск., Рязанск., Нижегородск., Орловск., Тульск., Калужск. и Смоленск.), Юрьевскій (губ. Эстляндск., Лифляндск. и Курляндск.), Кіевскій (губ. Кіевск., Черниговск., Волынк., Подольск. и Полтавск.), Казанскій (губ. Казанск., Симбирск., Самарск., Саратовск., Астраханск. и Вятск.), Харьковскій (губ. Харьковск., Воронежск., Курск., Пензенск., Тамбовск. и Донская обл.), Виленскій (губ. Виленск., Гродненск., Минск., Могилевск., Витебск. и Ковенск.), Одесскій (губ. Херсонск., Екатеринославск., Тавричск. и Бессарабск. область), Оренбургскій (губ. Пермск., Оренбургск. и Уфимск., области Уральск. и Тургайск.), Варшавскій (всѣ губ. Ц. Польскаго), Кавказскій (Ставропольск. губ. и весь Закавказск. край), Восточн. и Западн. Сибири (всѣ Сиб. губ.), Туркестанскаго края. 7) *О-а фабричной инспекціи*, см. *фабричное законодательство*.

Окружность, кривая, у которой всѣ точки равно удалены отъ одной, исходящейся внутри ея и наз. *центромъ*. Длина О-и равна $2\pi R$, гдѣ π есть отношеніе О-и къ диаметру, а R—радіусъ. Ср. *кругъ*.

Окружный судъ, см. *судопроизводство*.

Оксеншерпа, Аксель, графъ, фонъ, знаменитый шведскій государств. дѣятель, род. въ 1583 г., началъ свою карьеру при дворѣ Карла IX. Густавъ Адольфъ назначилъ его государств. кашмереромъ, а въ 1621 г., когда началась война съ Сигизмундомъ III польскимъ, поручилъ ему вмѣстѣ съ другими государств. людьми управление королевствомъ; въ 1626 г. О. былъ назначенъ губернаторомъ покоренныхъ прусскихъ провинцій. Во время 30-лѣтней войны онъ руководилъ дипломатич. сношеніями и военными дѣйствіями на Рейнѣ и Майнѣ. По смерти Густ. Адольфа вся шведская политика оказалась въ его рукахъ. Онъ всѣми силами старался предотвратить расколъ среди протестантовъ, за что на сѣздѣ въ Гейльброннѣ (1633 г.) и былъ признанъ руководителемъ протестантскаго союза. Большимъ вліяніемъ О. пользовался и въ царствованіе Христины, дочери Густ. Адольфа, и Карла X. Ум. въ 1654 г.

Оксиды, или *окислы*, см. *окисленіе*.

Оксидъ, см. *Курциолари*.

Оксусъ, древн. назв. р. Аму-Дарья.

Оксфордъ, главн. городъ одноименнаго графства, на р. Темзѣ; 39186 ж.; одинъ изъ старѣйшихъ англійскихъ городовъ; славится въ особенности своимъ университетомъ, самымъ большимъ и древнимъ въ Англии. Въ 1201 г. универс. былъ преобразованъ изъ ученой школы и до сихъ поръ въ значительн. степени сохранилъ свое средневѣковое устройство;

онъ обладаетъ превосходной библиотекой, богатой художественной галлерей, заключающей въ себѣ много оригиналовъ Рафаэля и Микель-Анджело, различными музеями т. д. — *Графство О.* (1957 кв. клм. съ 179 559 ж.), въ центральной части Англій, перерѣзано *О-скими каналами*, соединяющимъ Трентъ съ Темзой; главн. занят. жителей: земледѣліе, обширное скотоводство и молочное хозяйство.

Октава (*octava*) 1) восьмой тонъ въ діатонической гаммѣ или первое повтореніе каждаго тона въ слѣдующемъ діатоническомъ порядкѣ тоновъ, будь то вверхъ или внизъ. О-ой въ русскихъ церковныхъ хорахъ принято наз. тонъ баса, котор. усиливаетъ нижній голосъ хора (басъ), удваивая его О-ой ниже. 2) О., форма стихотворенія, являющая собой строфу въ восемь строкъ, изъ котор. римаются 1-ая съ 3-ей и 5-ой, а 2-ая съ 4-ой и 6-ой, оставляя самостоятельныя римы для седьмой и восьмой строкъ.

Октавианъ, см. *Августъ*.

Октавіи, римскій плебейскій родъ изъ г. Велитры въ Лациумѣ. Главн. его представители: 1) Кней О-ій, побѣдитель Персея (см. *Персей*); 2) сынъ его, Маркъ О-ій, народный трибунъ 133 г., оказавшій сопротивление Тиберію Гракху при проведеніи аграрнаго закона и за то насильственно лишенный своей должности; 3) внукъ послѣдняго, Гней О-ій, консулъ 87 г., приверженецъ Суллы и противникъ Марія и Цинны, убитый маріанцемъ Цензориномъ; 4) Маркъ О-ій, начальствовавшій надъ флотомъ Помпея въ его борьбѣ противъ Цезаря и взявшій въ плѣнъ К. Антонія (50 г. до Р. X.); послѣ Фарсальской битвы участвовалъ въ Африканской войнѣ противъ Цезаря; 5) Кай О-ій, проконсулъ Македоніи въ 60—59 гг.; отъ его втораго брака съ Аціей, племянницей Цезаря, произошли Кай О-ій, впоследствии импер. Августъ, и дочь О-ія. Главныя представительницы рода О-іевъ: 1) О-ія, сейчасъ упомянутая дочь Кая О-ія, сестра Августа, жена триумвира М. Антонія (съ 40 г.); покинутая мужемъ для Клеопатры, разошлась съ нимъ въ 32 г.; ум. въ 11 г. до Р. X.); 2) О-ія, дочь импер. Клавдія и Мессалины, жена Мерона; въ 62 г. по Р. X. Меронъ, подъ вліяніемъ Поппеи Савины, удалил ее въ Кампанію, но вслѣдствіе народнаго неудовольствія долженъ былъ вернуть ее обратно; впоследствии она была обвинена въ нарушеніи супружеской вѣрности и послана на о. Пандаторію, гдѣ погибла насильственной смертью.

Октай (*Угедей*), третій сынъ Чингисъ-хана, по смерти отца избранъ въ императоры; при немъ покорена китайская имперія; по его порученію, Батый двинулся для завоеванія Запада. Къ О-ю, въ глубину Монголіи, ѣздилъ на поклонъ Константинъ, сынъ вел. кн. Ярослава Всеволодовича, а затѣмъ отправился и самъ Ярославъ, но въ живыхъ его уже не засталъ. Онъ ум. въ 1241 г.

Октаэты 1) въ геометріи $\frac{1}{8}$ окружности. 2) О., въ астрономіи положенія луны, среднія между новолуніемъ, обѣими четвертами и полнолуніемъ.

Октаэдръ 1) въ стереометріи восьмигранникъ, принадл. къ одному изъ пяти правильныхъ тѣлъ, ограниченъ 8 правильн. треугольниками, имѣетъ 6 вершинъ. Оси О-а, т. е. линіи, соединяющія вершины, равны и пересѣкаются въ одной точкѣ подъ прямымъ угломъ. 2) О., въ кристаллографіи оснзв-

ная форма правильной, квадратной и ромбической системъ, при чемъ въ послѣднихъ двухъ О. называется пирамидой и имѣетъ одну или двѣ неравныхъ оси.

Оструа (*ostrou*), въ финансов. правѣ налоги на предметы потребленія, взимаемые городами и общинами. О. берется больш. ч. при ввозѣ обложен. предметовъ въ предѣлы города (заставная и базарная пошлины), требуетъ сравнит. небольшихъ расходовъ по взиманію и въ состояніи приносить значительный доходъ, но, падая преимущ. на предметы первой необходимости или общаго потребленія (мясо, сахаръ, вино, пиво, водка и мн. др.), оно ложится далеко большіимъ бременемъ на бѣднѣйшіе классы, чѣмъ на зажиточные, и потому должно быть признано мало рациональнымъ налогомъ. Классической страной О. является Франція, гдѣ оно введено еще въ 1295 г. (въ Ліонѣ) и съ небольшимъ лишь перерывомъ въ 1791—95 гг. продолжаетъ существовать по настоящее время, постепенно охватывая все большее число общинъ. Въ 1823 г. О. взималось въ 1434 общ. съ насел. въ 5 997 600 чел. и доставляло 62 милл. фр., въ 1863 г.—въ 1508 общ. съ нас. въ 9 582 144 чел. и приносило 167 милл. фр., въ 1889 г.—въ 1523 общ. съ нас. въ 12 502 884 чел. ч составляло 299 милл. фр., изъ кот. 151 милл. приходился на Парижъ (30% его доходовъ) и 146 милл. на провинціальн. общинн. Кроме Франціи О. значительно распространено въ Италіи, Австріи и Баваріи; менѣе оно развито въ Пруссіи, Вюртембергѣ и Баденѣ.

Октябрь, 8-й мѣсяцъ древне-римскаго и 10-й мѣсяцъ нашего года; имѣетъ 31 день; солнце вступаетъ въ знакъ Скорпіона.

Окушровка, или прививка глазкомъ, наиболѣе употребительн. способъ облагораживанія дичковъ. О. производится чаще всего въ іюль или августъ (прививка спящимъ глазкомъ) и гораздо рѣже весною (развивающимся глазкомъ). Для О-и спящимъ глазкомъ пользуются хорошо развитыми нижними глазами лѣтнихъ побѣговъ. Сущность самой операціи сводится къ 4 приемамъ: 1) надрѣзъ коры дичка въ формѣ Т и отдѣленіе надрѣзанной части; 2) отдѣленіе глаза со щиткомъ; 3) вставка глаза въ сдѣланный надрѣзъ и, наконецъ, 4) перевязка. Дички должны быть хорошо укоренившіеся. *Лит.*: Шредеръ, „Плодоводство“, (М., 1890 г.).

Окулистъ, глазной врачъ.

Окуляръ, см. *оптические инструменты*.

Окуевъ, Николай Александровичъ, военный писатель, род. въ 1792 г. въ С.-Петербургѣ, рано поступилъ въ военную службу, котор. началъ проходить съ солдатскаго чина; участвовалъ въ войнахъ 1812, 1813, 1829 и 1831 гг.; ум. въ 1851 г. Важнѣйш. соч. (съ на франц. яз.): „Examen raisonné des propriétés des trois armes, de leur emploi dans les batailles“ (Par., 1829); „Considerations sur les grandes opérations, les batailles et les combats de la campagne de 1812“ (Par., 1829); „Memoires sur les principes de la stratégie“ (St.-Pet., 1830) и др.

Окунь, *Perca*, родъ рыбъ отр. колючеперыхъ, сем. *окуновые*; длинное, сильно сплюснутое тѣло, чешуйки, на заднемъ краю зазубренныя, множество маленькихъ щетинковидныхъ зубовъ, 2 болѣе или менѣе оближающихся спинныхъ плавника.—*Рыч-*

ной *O.*, *P. fluviatilis*, до 63 стм. длины и 2 клгр. вѣса, латуно-желтый съ зеленымъ отливомъ, съ многочислен. темными полосками; по бокамъ желтые грудные и красные брюшные и задніе плавники. Встрѣчается въ Европѣ и Сѣв. Ази, особенно въ прозрачныхъ водахъ, рѣкахъ, ручьяхъ; живеть обществами; питается рыбою, личинками назѣчныхъ, раками, червями, мелкими млекопитающими; легко идетъ на удочку. Отъ марта до мая мечеть икру, въ видѣ сплетенныхъ въ сѣть лентъ, которую самка вѣшаетъ на камняхъ, деревѣ, камышѣ и проч. *O.* можетъ быть пересылаема на даленія разстоянія.

Окуриваніе, обработка тѣла парами или газами съ цѣлью пропитать его ими и сохранить (копченіе мяса), бѣленія (сѣра), дезинфекціи (хлоръ) и проч. Окуриваютъ также растенія—для устранения листовой вши, жилыя помѣщенія, погреба, норы—для изгнанія вредныхъ животныхъ.

Окучиваніе, приваливаніе разрыхленной земли гребнями къ воздѣлываемымъ растеніямъ (корнеплодамъ, клубневымъ раст.) съ цѣлью доставленія имъ лучшей опоры и болѣе подготовленной пищи. Последнее достигается тѣмъ, что въ приваленномъ рыхломъ слоѣ земли происходятъ весьма дѣятельные процессы вывѣтриванія, вслѣдствіе чего значительное количество питат. веществъ переходитъ въ болѣе растворимое состояніе. *O.* производится удобнѣе всего особымъ орудіемъ—*окучникомъ*, представляющимъ собою какъ бы двойной плугъ, только безъ ножа. Въ окучникѣ два примыкающихъ другъ къ другу лемеха и два крутыхъ отвала. Лошадь припрягается къ такому же, какъ у плуга, греділю. Почва отваливается окучникомъ въ двѣ стороны отъ междурядья къ рядамъ растеній.

Олафъ, имя нѣсколькихъ норвежскихъ королей: 1) *O.*, Тригвезонъ, правнукъ Гаральда Гарфагара; послѣ умерщвленія отца жилъ въ Россіи. Принявъ въ Англии христіанство, онъ въ 995 г. возвратился въ Норвегію и вступилъ на норвежскій престолъ. *O.* ревностно обращалъ своихъ подданныхъ въ христіанство. Въ 1000 г., предпринявъ походъ въ Померанію, *O.* былъ побѣжденъ королями Свеномъ датскимъ и Олафомъ шведскимъ и бросился въ море. 2) *O. II*, Святой или Толстый, съ 1017 г. король Норвегіи, извѣстенъ ревностно въ распространеніи христ.; завоевалъ Исландію, Шотландію и часть Швеціи. Въ 1028 г., спасаясь отъ Канута В., онъ бѣжалъ въ Россію, къ своему зятю Ярославу, а въ слѣдующемъ году, пытаясь вернуть свой престолъ, былъ разбитъ норвежцами и палъ въ битвѣ. Въ 1164 г. *O.* былъ канонизированъ и объявленъ патрономъ Норвегіи.—Имя *O.-а* носили еще два норв. короля: 3) *O. III*, Кирре („миролюбивый“), царств. съ 1066 по 1093 г., и 4) *O. IV*, вступившій въ 1374 г. на датскій престолъ, а въ 1380 г. и на норвежскій; ум. въ 1387 г.

Олеандръ, *Nerium*, родъ сем. *Аросунае*, вѣчно зеленая кустарники; узкіе, кожистые листья, собранные по 3, рѣже по 4, красивые, крупныя цвѣты; плодъ—листовка. Извѣстны 2—3 вида на побережьи Средиз. моря и въ тропич. Ази.—*Розовый О.*, *N. Oleander*, съ розово-красн. и бѣл. цвѣтами, обладаетъ въ сильной степени наркотич. свойствами; кора употребляется въ Южн. Европѣ для истребленія назѣчныхъ. Культивируется въ оранжереяхъ и въ

комнатахъ. Съ нимъ весьма сходенъ индѣйскій *пахучій О.*, *N. odorum*.

Олеаріѣ (латинизиров. нѣм. фам. *Pelschläger*), извѣстный путешественникъ по Россіи, р. въ 1599—1600 г. въ Саксоніи, въ семьѣ бѣднаго портнаго; несмотря на очень неблагоприятныя матеріальныя условія, получилъ основательное образованіе въ лейпцигскомъ университетѣ, гдѣ много работалъ по философіи, литературѣ, математикѣ, астрономіи и географіи. Тридцатилѣтняя война заставила *O.-а* въ 1633 г. искать убѣжища у извѣстнаго покровителя наукъ, шлезвиг-гольштинскаго герцога Фридриха. Герцогъ въ то время снаряжалъ экспедицію въ Москву и Персію съ цѣлью установить торговыя сношенія съ Востокомъ сухимъ путемъ, черезъ Москву (преимущ. для вывоза шемахинскаго шелка), частью также для изученія мало извѣстныхъ странъ. *O.* былъ назначенъ секретаремъ экспедиціи. Предварительно было отправлено посольство къ царю Михаилу Феодоровичу для полученія разрѣшенія на проѣздъ экспедиціи; посольство, въ составѣ котораго находился и *O.*, пробывъ въ Москвѣ 4 мѣсяца. По возвращеніи посольства съ благоприятнымъ отвѣтомъ, экспедиція въ окт. 1635 г. выѣхала изъ Любена; въ апр. 1636 г. она прибыла въ Москву, въ концѣ декабря того же года достигла Шемахи, гдѣ прожила 4 мѣс., и въ авг. 1637 г. прѣехала въ Исфагань. Въ декабрѣ того же года посланники отправились въ обратный путь; въ янв. 1639 г. они были въ Москвѣ и въ авг. вернулись на родину. Главная цѣль экспедиціи не была достигнута, частью вслѣдствіе недобросовѣстности главы посольства, гамбургскаго купца Бругмана, главнымъ же образомъ вслѣдствіе неудовольственности самой задачи, такъ какъ дальняя сухопутная перевозка должна была много увеличить стоимость товаровъ. Но зато, благодаря *O.-ю*, съ рѣдкимъ успѣхомъ была выполнена вторая задача—ознакомленіе съ Россією и Персією. Съ большой тщательностью заносилъ изо дня въ день въ журналъ все видѣнное въ теченіе долгаго пути, внимательно присматриваясь къ строю иноземной жизни (въ чемъ помогало ему знаніе русскаго и арабскаго языка.), для лучшаго освѣщенія своихъ наблюденій срисовывая все достопримѣчательное—виды городовъ, планы мѣстностей, одежду, жилища, сцены домашняго быта, религіознаго культа, суда, празднествъ, игры,—*O.* далъ въ описаніи своего путешествія разностороннюю и яркую картину внѣшняго и внутренняго быта Россіи, государственнаго устройства, нравовъ и обычаевъ различныхъ слоевъ общества и многочисленныхъ народностей, съ которыми соприкасался во время трехлѣтняго странствованія. Это богатство географическихъ и этнографическихъ свѣдѣній вполне оправдываетъ многословное и пышное (въ духѣ времени) заглавіе соч. *O.-я* („*Offt begehrte Beschreibung d. neuen orientalischen. Reise, so durch Gelegenheit einer Holsteinischen Legation an den König in Persien geschehen. Worinnen derer Oerter u. Länder, durch welche die Reise gingen, als vürnemblich Russland, Tartarie u. Persien, sampt ihrer Einwohner, Natur, Leben u. Wesen fleissig beschrieben u. mit vielen Kupferstücken, so nach dem Leben gestaltet, gezieret*“, Schlesswig, 1647; 2-е дополн. и измѣн. изд., 1656 г.; 3-е 1663 г.; 4-е, посмертное, съ

нѣкот. прѣлож., 1696 г.), и сохранять по настоящее время за трудомъ О-я значеніе драгоцѣннаго источника для изученія русской жизни въ XVII ст. „Путешествіе“ О-я быстро приобрѣло себѣ громадную популярность и многократно переводилось на французск. (9 изд., съ 1656 по 1759 гг.), англійскій (4 изд.), голланд., италіанск. яз. На русск. яз. полный перевод впервые сдѣланъ лишь въ 1870 г. Н. Барсовымъ (изд. Импер. Общ. ист. и древн. Россіи при моск. унив.). Въ 1643 г. О. вновь побывалъ въ Москвѣ, опять въ составѣ посольства; остальную часть жизни провелъ въ Германіи; перевелъ на нѣмецкій языкъ „Гулистана“ Саади, басни Локмана, составилъ персидскій словарь (оставл. имъ въ рукописи) и проч.; умеръ въ 1671 г.

Оле Будъ, см. *Будъ* 4).

Олеъ 1) второй князь русскій, управлявшій, по показаніямъ лѣтописи, отъ 879 г. Въ малолѣтство Рюрика сына, Игоря, О. расширилъ предѣлы русскаго княжества, покорилъ древлянъ, полянъ, сѣверянъ и др. племена и перенесъ столицу въ городъ Кіевъ, который хитростью отнялъ у князей Аскольда и Дира. Въ 906 г. онъ, по преданію, совершилъ походъ на Византію и осадилъ самый Константинополь, отъ котораго отступилъ только послѣ того, какъ имп. Левъ VI заплатилъ ему большой выкупъ. О. соотношенъ его съ греками свидѣтельствуеетъ сохранившійся торговый договоръ съ Львомъ VI, выгодный для русскихъ. Ум. въ 912 г. Въ народныхъ сказаніяхъ ему дается эпитетъ „Вѣщій“. 2) О. Святославовичъ, внукъ Ярослава Мудраго, князь — изгой, одинъ изъ главн. героевъ княж. междоусобій, стремившійся захватить княж. черниговское, чего и добился; ум. въ 1115 году. 3) О. Ивановичъ, князь рязанскій, врагъ Дмитрія Донскаго, передъ Кулик. битвой принявшій сторону татаръ; ум. въ 1402 г.

Олеъ, $(C_{15}H_{33}O)_2C_2H_5O_2$, находится во многихъ жирахъ, преимущественно въ жирныхъ маслахъ (оливковомъ, миндальномъ), почти всегда сопровождается пальмитиномъ и стеариномъ. О. — жидкость, трудно растворимая въ холодномъ спиртѣ, хорошо въ эфирѣ; при — 6°C. кристаллизуется. По химич. составу О. есть триглицеридъ **олеиновой кислоты** $(C_{18}H_{34}O_2)$, входящей въ составъ многихъ жировъ. Въ практикѣ О-овая кислота получается, какъ побочный продуктъ, при стеариновомъ производствѣ, при чемъ ее отдѣляютъ отъ стеариновой и пальмитиновой кислотъ прессованіемъ. Такая О-овая кислота называется въ продажѣ О-омъ и употребляется для намащиванія шерсти, для приготовления особахъ сортовъ мыла и т. п.

Олекма, рѣка Якутской обл., Олекминск. окр., беретъ начало на сѣв. склонѣ Яблоноваго хреб., впад. въ Лену справа; дл. 1060 в.

Олекминскъ, окружн. гор. Якутской обл., въ 176 вер. отъ Якутска, на р. Ленѣ, выше впаденія въ нее р. Олены; 757 ж.; ежегодно довольно значит. ярмарка. — **О-й округъ**, въ юго-зап. углу области, весьма гористъ, въ особенности на юго-зап. (по южн. границѣ проходитъ Становой хреб.), обильно орошенъ р. Леной и ея притокомъ Витимомъ, Олекмой и др., имѣетъ золотыя россыпи, соляныя ключи, дремучіе лѣса; 11 427 ж. напространствѣ 317 792,2 кв. в. Главн. массу населенія составляютъ якуты и

отчасти тунгузы; поселенія группируются преимуществ. вдоль береговъ Лены, гдѣ лѣбная культура возможна лишь до ширины О-а. Жиг. заним. также скотоводств., оленеводств. (тунгузы), звѣре- и рыболовств., добываніемъ золота.

Оленевыл, Cervina, семейство отряда копытныхъ (см. табл. „Олени“). Родъ Cervus, *Олень*: самцы съ многократно вѣтвящимися рогами. — **Благородный О.**, С. elaphus, крѣпк. сложенія, длинная, стройная шея, сильно суживающаяся кпереди голова, высокія стройныя ноги, изящныя копыта; цвѣтъ зимою буро-сѣрый, лѣтомъ болѣе красно-бурый; самцы больше самокъ и въ періодѣ течки получаютъ длинные, темные волосы на шеѣ. Б. О. живетъ въ Европѣ и Азій, главн. образ. на Кавказѣ и въ Южн. Сибири, въ лѣсист. и горист. мѣстностяхъ, обществами; питается травой, листьями, дикими плодами, грибами, мхами, почками и пр.; бѣгаетъ невѣроятно быстро. Весной самцы-О-и сбрасываютъ рога и замѣняютъ новыми; лѣтомъ съ новыми рогами появляются лѣтніе волосы. Спариваніе происходитъ осенью: самцы, державшіеся до сихъ поръ въ одиночку, приближаются къ стаду самокъ, стоняютъ его возможно тѣснѣе и отбиваютъ у слабѣйшихъ соперниковъ. Самка носитъ 38—40 недѣль, послѣ чего уединяется и мечетъ одного, рѣдко двухъ, дѣтенышей. Благор. О. живетъ до 50 лѣтъ. Мясо, кожа и рога О-я очень цѣнятся. Близко къ благ. О-ю стоятъ: стройный сѣв.-африканск. О., сѣв.-америк. *вапити*, С. canadensis, самый крупный изъ всѣхъ настоящихъ О-ей, С. axis, сѣро-краснобурого цвѣта, живетъ на равнинахъ Остѣ-Индіи и на соседнихъ островахъ, и виргинскій О-ь, С. virginianus, съ очень нѣжными ногами, которыя онъ необычайно легко ломаетъ. Къ роду Cervus относятся еще *косуля* — (см. это слово). — Другіе роды Оленевыхъ: родъ *стичечника*, Subulo, маленькое южно-американск. животное, рога котораго состоятъ только изъ двухъ простыхъ вѣтвей (сюда относ. *красный стичечникъ*, S. rufus, встрѣчается въ Гвианѣ, Бразиліи, Перу, Парагваѣ, живетъ всегда парами); родъ *мунтъля*, Cervulus muntiacus, мелкая порода въ Индіи и на Зондскихъ о-вахъ. **Чубарный О.**, или лань, Rapa vulgaris, встрѣч. отъ сѣв. окраины Сахары до Южн. Швеціи, развод. охотно въ паркахъ, особенно въ Англіи; очень вкусн. дичь. — Ископаемые остатки О-я не рѣдки; особенно замѣчательнъ гигантскій О., Megaceros; его находили въ дилювіалн. образованіяхъ Средн. Европы. Полагаютъ, что въ Ирландіи онъ жилъ еще въ XII столѣтіи. — Родъ Rangifer, **сѣверный Олень**, съ единствен. видомъ, R. tarandus, въ общемъ походитъ на благор. О-я. Оба пола имѣютъ рога, которые дугобразно изгибаются сзади напередъ, пальцевидно развѣтвляются, на концахъ лопатообразно расширяются и слегка выдолблены; ноги низкія, копыта очень широкія; густой мѣхъ, на шеѣ грива, сѣраго цвѣта. С. О. живетъ на крайнемъ Сѣверѣ Стараго и Новаго свѣта, очень общителенъ и встрѣчается стадами больш. ч. въ нѣскольکو сотъ штукъ. Время спариванія — въ сентябрѣ; въ срединѣ апрѣля самка мечетъ одного дѣтеныша. Значеніе С-аго О-я для сѣверн. народовъ неизмѣримо велико: онъ — основа ихъ существованія.

Земляки поразительно эксплуатируют его даже в диком состоянии: изъ роговъ и костей изготовляютъ трезубы и остроги, расщепленные берцовыя кости служатъ инструментами, мозгъ—для дубления шкуръ, недубленные кожи даютъ тетивы и сѣти, спинныя сухожилия расщепляются на нитки, шкуры телятъ идутъ на изготовление одежды, мясо, кровь, костный мозгъ, даже содержимое желудка съѣдаются. Но еще важнѣе значеніе О-я для европейск. сѣверянъ, хотя приручить его вполне не удается. Разведеніемъ С-аго О-я и прирученіемъ его занимаются въ особенности лапландцы, финны, сибириакъ; у коряковъ встрѣчаются стада въ 40—50 тысячъ штукъ. Стадные О-и малорослы и некрасивы, нерѣдко массами гибнутъ отъ суроваго климата и эпидемій. Кочевая жизнь лапландца совершенно приспособлена къ привычкамъ О-я, который долженъ самъ отыскивать себѣ пищу. Въ июлѣ и августѣ онъ живетъ въ горахъ и на берегу моря, въ сент. начинается обратное движеніе. Онъ пользуется здѣсь полнѣйшей свободой, часто скрещивается съ дикими экземплярами; его ловятъ, лишь когда выпадетъ снѣгъ, чтобы защитить отъ волковъ. Весною его также отпускаютъ на свободу, пока не наступитъ пора донія отелившихся самокъ. Изъ очень жидкаго, сладкаго, пріятнаго на вкусъ молока приготавливаютъ маленькіе острые сыры. Въ сентябрѣ убиваютъ животное и утилизируютъ каждую часть его. На О-яхъ ѣздятъ, въ упряжъ и верхомъ. Хорошіи О. дѣлаютъ въ саняхъ 1,5 геогр. мили въ часъ и выносятъ до 150 килгр. груза.—Въ ранній историч. эпохи С. О. жилъ, повидимому, въ странѣ скифовъ (соврем. Волынск и Черниг. губ.), а во времена Цезаря—въ необъятныхъ болот. лѣсахъ Германіи. Ископ. остатки С-го О-я показываютъ, что въ доисторич. времена онъ былъ распространенъ по больш. ч. Средн. Европы, всей Великобританіи, Бельгіи, Франціи, Швейцаріи, Германіи, Россіи, особенно по Волгѣ, Дону, даже въ Бессарабіи, но въ различныхъ геологич. эпохи. Древнѣйшія находки принадлежатъ дилювіальному періоду. Въ очень многихъ мѣстахъ находили обдѣланные человѣч. рукою ископ. О-ви рога и, рядомъ съ этимъ, орудія каменнаго вѣка и человѣч. кости. На этомъ основаніи дилювіальную эпоху назыв. также *періодомъ ствернаго О-я*.

Оленерогъ, *Lusarus*, родъ жука, сем. пластинчатосусыхъ; продолговатое, плоско-выпуклое тѣло, у самца очень большая, поперечная голова съ длинными, роговидными челюстями.—*Обыкновенный О.*, *L. cervus*, 7,4 сант. дл., матово-черный, съ буро-красными челюстями и большимъ зубомъ на внутренн. краю послѣднихъ; это—самый крупный европейск. жукъ; появ. въ іюнѣ на 3—4 нед. Самка кладетъ яички въ гниющее дерево старыхъ дубовъ, и здѣсь личинка развивается въ теченіе 4—5 лѣтъ и достигаетъ 10,5 сантиметра длины. Она окружаетъ себя твердымъ кокономъ, величиною съ муланъ, въ которомъ и происходитъ превращеніе въ теченіе 3 мѣсяцевъ.

Оленикъ, Алексѣй Николаевичъ, обществ. дѣятель и ученый, род. въ 1763 г. въ Москвѣ, воспитывался въ домѣ извѣстной мн. Е. Р. Дашковой, затѣмъ въ Пажескомъ корпусѣ и въ Дрезденѣ. Первоначально О. состоялъ на военной служ-

бѣ, а въ 1795 г. перешелъ въ гражданское вѣдомство. Въ 1808 г. онъ сдѣланъ помощникомъ директора Импер. бібліотеки, а въ 1811 г., по преобразованіи послѣдней въ Публичную, занялъ мѣсто директора ея, которое и сохранилъ за собою до самой смерти. Онъ много способствовалъ упорядоченію этого учрежденія; при немъ были произведены капитальныя пристройки къ зданію бібліотеки, и значит. увеличались ея сокровища. Не мало услугъ оказалъ Р. также Имп. акад. художествъ, президентомъ которой былъ назначенъ въ 1817 г. Въ 1827 г. онъ былъ сдѣланъ членомъ государств. совѣта. Ум. О. въ 1843 г. въ Петербургѣ.—Другъ Сперанскаго, Державина, Крылова, Гнѣдича, Пушкина, Жуковскаго и мног. др., одинъ изъ просвѣщеннѣйшихъ государствен. дѣятелей эпохи Александра I, О. оказалъ большія услуги русской словесности, искусству и наукѣ; самъ онъ обладалъ большими познаніями преимущ. по исторіи искусствъ и археологіи и занимался собираніемъ памятниковъ русской старины. Кромѣ того онъ былъ покровителемъ всѣхъ выдающихся талантовъ, и въ его домѣ собирався весь цвѣтъ современной ему русской литературы и науки. Изъ сочиненій Р-а (преимущ. по археологіи и ист. искусствъ) наиболѣе цѣннымъ является: „Толкованіе многихъ русскихъ старинныхъ рѣченій“, доставившее ему званіе члена академіи наукъ.

Олеографія, см. *литографское искусство*.

Олеомаргаринъ, см. *маргаринъ*.

Oleum et eregam perdidit (лат.), „я потерялъ масло и трудъ“, т. е. „я напрасно старался“,—обратившаяся въ пословицу цитата изъ комедіи Плавта „Foenulus“, гдѣ эти слова вложены въ уста одной куртизанки, которая напрасно мазалась и наряжалась.

Олива, см. *масличное дерево*.

Олива, Фернандъ Перезъ, де, извѣстный испанскій ученый и писатель, род. въ 1497 г. въ Кордовѣ, жилъ нѣкоторое время въ Римѣ при дворѣ папы, умеръ ректоромъ саламанкнскаго университета въ 1533 г. Вся дѣятельность О., какъ писателя, была направлена на то, чтобы невыработанный въ литературн. отношеніи тогдашній испанск. яз. разработать для литературн. употребленія взамиѣ господствовавшего тогда яз. латинскаго. Своими сочиненіями О. хотѣлъ на практикѣ показать силу и богатство испанск. языка. Его главн. соч., этико-философ. трактатъ „Dialogo de la dignidad del hombre“ („О чело-вѣческомъ достоинствѣ“), написанное въ подражаніе Цицерону, представляетъ первый образецъ изящной и правильной испанскій прозы.

Оливитъ (*перидотъ*, *хризолитъ*), минераль. порода силикатовъ; ромбич. кристаллы, больш. частью таблички и столбики, вросшіе въ зернистыхъ агрегатахъ, въ видѣ вкрапленій, зеленого, желтаго или бураго цвѣта; стеклян. блескъ, прозрачность до просвѣчиванія; тв. 6,5—7, уд. в. 3,2—3,5; хим. сост.: Mg^2SiO^4 съ примѣью Fe^2SiO^4 , иногда извести, глинозема и др., считается на Востокѣ, въ Египтѣ, Бразиліи и на Цейлонѣ драгоцен. камнемъ.

Оливковое дерево, см. *масличное дерево*.

Оливковое масло, см. *масло 21*).

Оливъ ковыя, см. *масличныя*.

Оливье (Olivier) 1) Генрихъ, нѣмец. историч. живописецъ, род. въ 1783 г., ум. въ 1843 г. Картины

О Л Е Н И .

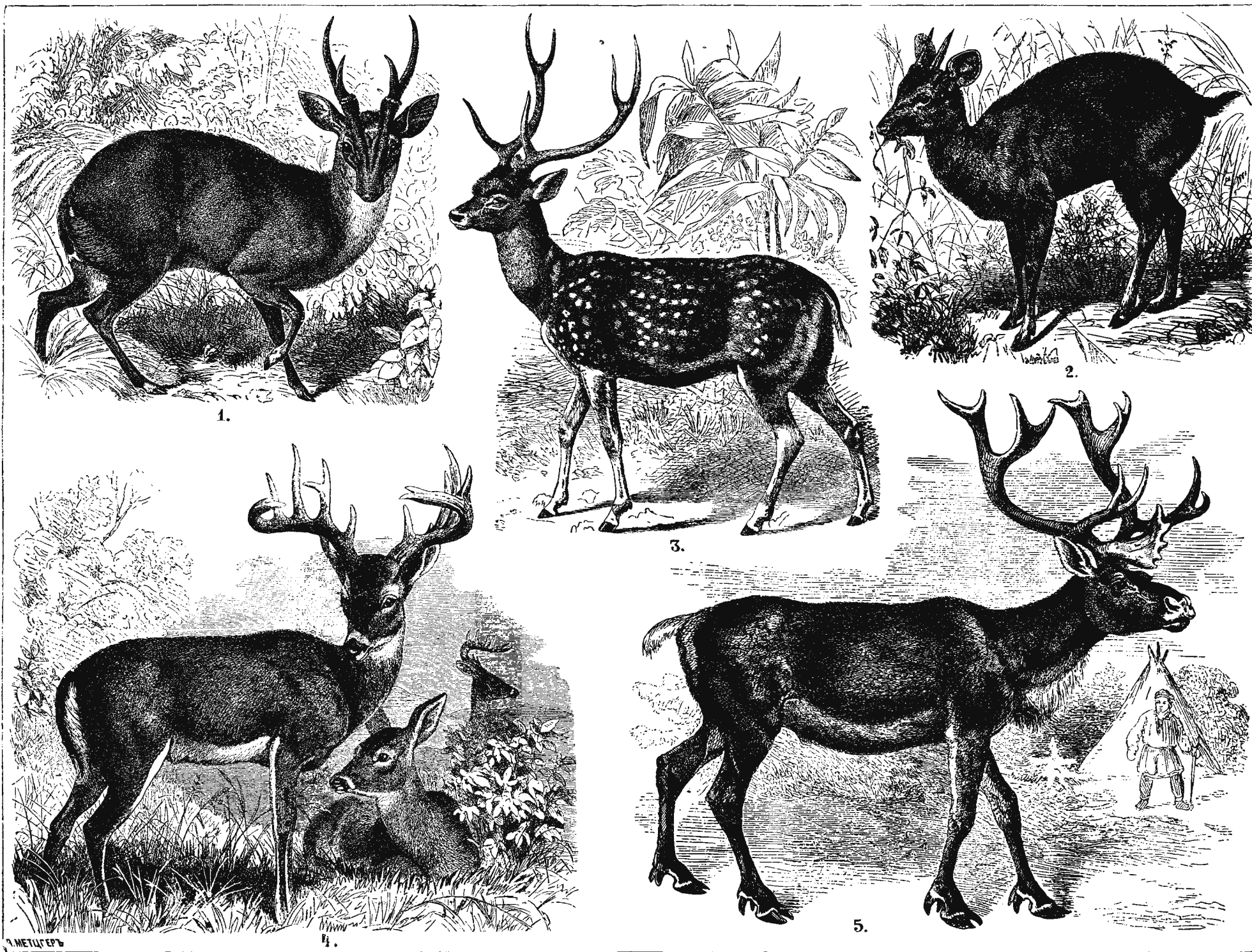

1) Мунгьякъ, *Cervulus Muntjac*. 2) Красный олень, *Cervus rufus*. 3) *Cervus Axis*. 4) Виргинскій олень, *Cervus virginianus*. 5) Сѣверный олень, *Rangifer tarandus*.

его отличаются граціозной композиціей и тонкостью отдѣлки. 2) О., Іоганнъ Фердинандъ, хорош. пейзажистъ, братъ предыдущ., род. въ 1785 г., художествен. образованіе получилъ въ Дрезденѣ и Парижѣ. Въѣстѣ съ братомъ написали для церкви въ Верлицѣ двѣ большихъ картины въ строгомъ древне-церковн. стилѣ. Въ Вѣнѣ О. написалъ рядъ историч. пейзажей. Ставъ съ 1833 г. проф. исторіи искусства въ Мюнхенской академіи и генеральнымъ секретаремъ, онъ писалъ меньше. Ум. въ 1841 г. Картины О. отличаются силою, композиціей, искренностью, изяществомъ, тщательностью и теплымъ колоритомъ. 3) О., Людвигъ Генрихъ Фердинандъ, педагогъ, род. въ 1759 г., былъ сначала учителемъ, но съ 1801 г. оставилъ школу и всецѣло посвятилъ себя разработкѣ и пропагандѣ изобрѣтеннаго имъ новаго метода обученія чтенію, который подъ его личнымъ руководствомъ и былъ введенъ во многихъ учебныхъ учрежденіяхъ Лейпцига и Берлина. Ум. въ 1815 г. Способъ изобрѣтенный О., принадлежитъ къ такъ наз. звуковымъ методамъ обученія чтенію (см. *чтеніе*). Главн. соч. — „Orthoepographisches Elementarwerk etc.“. 4) О., Жюль Даниель, популярн. поэтъ и писатель франц. Швейцаріи, род. въ 1807 г. въ кантонѣ Ваадтѣ, вслѣдствіе политич. волненій принужденъ былъ оставить родину и переселиться въ Парижъ (1845 г.), откуда возвратился въ Швейцарію лишь въ глубокой старости; ум. въ 1876 г. Извѣстность О., какъ поэта, основана на стихотвореніяхъ („Chansons loitaines“, 1847) и, главнымъ образомъ, на романахъ и новеллахъ („M. Argent et ses compagnons d'aventure“, „Deux nouvelles“, „Luz Léonard“ и др.). Кромѣ того ему принадлежитъ нѣсколько сочиненій по исторіи и этнографіи Швейцаріи („Études d'histoire nationale“, „Mouvement intellectuel de la Suisse“ и др.).

Олигархія (отъ греч. словъ: ὀλίγος, немногой, и ἄρχη, править), правленіе немногихъ лицъ, обыкн. аристократич. фамилій. О. играла весьма видную роль въ древне-греч. жизни; спартанская политика постоянно стремилась вводить въ демократическихъ республикахъ Греціи О-ическое или аристократическое правленіе.

Олигоклазъ, минераль, см. *натровый сподуменъ*.

Олигоцеизъ, см. *третичная система*.

Олзидо (нынѣ *Лиссабонъ*), въ древности главн. гор. лузитанъ. Ср. сл. *Лузитанія*.

Олимпійскій футъ, мѣра длины у древн. грековъ = 0,3 м.

Олимпіосъ, Георгій, одинъ изъ героевъ борьбы за греческую независимость, род. ок. 1775 г., въ 1801 г. сражался противъ турокъ въ Македоніи, въ 1804—5 гг. въ Сербіи и въ 1811 г. участвовалъ въ русско-турецкой войнѣ подъ нач. Кутузова, командуя греческимъ вспомогат. корпусомъ. О. былъ однимъ изъ самыхъ дѣятельн. помощниковъ Ипсиланти; послѣ разрома „священнаго“ отряда онъ принялъ на себя оборону самаго важнаго пункта въ войнѣ, монастыря Сежки, и, отпустивъ большую часть гарнизона, продолжалъ бороться до послѣдн. силъ, а затѣмъ взорвалъ на воздухъ колокольню, похоронивъ себя самого и массу турокъ подъ ея развалинами.

Олимпія, мѣстность, находившаяся въ Писатидѣ,

одной изъ областей Элиды, посвященная Зевсу; сѣверную и восточную ея границу образуетъ Олимпійскій хребетъ, западную—рѣчка Кладей, южную—р. Алфей. Въ центрѣ ея находилась священна роща Альтида, гдѣ сосредоточивались всѣ святилища О-и. Здѣсь же стоялъ знаменитый храмъ Зевса О-йскаго съ гигантской статуей Фидія, изображавшей Зевса на тронѣ со скипетромъ въ одной рукѣ и богиней побѣды въ другой. Въ 1875 г. были произведены въ О-и раскопки подъ наблюденіемъ извѣстнаго историка Курциуса, которыя открыли весьма цѣнные памятники архаическаго періода искусства. Эта мѣстность, посвященная владыкѣ боговъ, пользовалась вѣчнымъ миромъ, и вооруженное войско не смѣло входить сюда, подъ опасен. страшной кары за святотатство. Здѣсь происходили *Олимпійскія игры*. По преданію, онѣ ведутъ свое начало отъ Геракла, кот. будто бы устроилъ ихъ въ память происшедшаго здѣсь состязанія между царемъ Ономаемъ и пришельцемъ Пелопсомъ. Историческое возникновеніе О-йскихъ игръ относятся къ Ифиту Элидскому, который съ Ликургомъ Спартанскимъ заключилъ священный союзъ, устанавливавшій ихъ порядокъ. Съ 776 г. до Р. Х. стали записывать имя побѣдителя, и съ втѣхъ поръ вся Греція начала вести свое лѣтоисчисленіе по *Олимпіадамъ*, охватывающимъ четырехлѣтній промежутокъ отъ одного праздника до другаго. Первоначально О-йскія игры были исключительно пелопоннесскими, но съ 40-ой О-ады всѣ свободные греки, даже изъ Малой Азіи и Южной Италіи, стали принимать въ нихъ участіе. Онѣ сдѣлались общенациональными играми и затмили своею славою и Пиеійскія, и Немеійскія, и Истмійскія. Онѣ просуществовали болѣе тысячи лѣтъ и пережили не только расцвѣтъ эллинской жизни, но и самую самостоятельность Греціи. Только въ 394 г. послѣ Р. Х. онѣ были уничтожены указомъ Θεодосія Великаго, какъ послѣдній оплотъ язычества. Передъ началомъ игръ желавшіе принять въ нихъ участіе заявляли объ этомъ особъ судьямъ, гелландинамъ, и представляли имъ доказательства своей гражд. полноправности, а также приносили клятву, что не будутъ употреблять при состязаніи нечестныхъ уловокъ. Затѣмъ приносились жертвы въ честь Зевса О-йскаго, и начинались игры. Присутствовать на нихъ могли одни мужчины; исключеніе было сдѣлано только для жрицы Деметры. Первоначально игры состояли только изъ состязанія въ простомъ бѣгѣ. Съ теченіемъ времени прибавилось состязаніе на колесницахъ; съ 18-ой О-ады былъ введенъ т. наз. пентавлонъ, т. е. послѣдовательное состязаніе въ пяти упражненіяхъ: 1) бѣгъ, 2) прыганье, 3) борьба, 4) метаніе диска и 5) метаніе дротика, затѣмъ панкратіонъ—соединеніе борьбы съ кулачнымъ боемъ, и др. упражненія. Но бѣгъ остался навсегда важнѣйшимъ изъ нихъ; одержавшій побѣду въ немъ былъ главнѣйшимъ изъ побѣдителей; собственно ему давалось названіе „побѣдителя на О-йскихъ играхъ“, и его именемъ отиѣчалась О-ада. Наградою за побѣду былъ простой вѣнокъ изъ вѣтвей священнаго оливковаго дерева, который гелландики возлагали на голову побѣдителя. Такой вѣнокъ считался драгоцѣннѣйшимъ изъ сокровищъ, какія только можетъ приобрести смертный. Въ честь побѣдителя слагались гимны. Особенно знамениты гимны Пиндара.

Заканчивались игры жертвоприношением их покровителю, Зевсу. Онѣ продолжались 5 дней, отъ 11-го по 16-ое число священнаго мѣсяца, приблизительно отъ 1-го по 5-ое іюля.

Олимпія (*Olympiada*, *Olympias*), дочь Неоптолема, царя Эпирскаго, жена Филиппа Македонскаго и мать Александра Великаго. Порвавъ отношенія съ мужемъ, она удалилась въ 340 г. въ Эпиръ, но послѣ смерти Филиппа, въ которой она, по общему мнѣнію, была не безучастна, снова вернулась въ Македонію. Во время знаменитаго похода Александра О. старалась отстранить его намѣстника, Антипатра. Послѣ смерти Александра О. была вынуждена снова удалиться въ Эпиръ, но и тамъ не покидала своихъ честолюбивыхъ замысловъ и въ 317 г. съ войскомъ явилась въ Македонію, гдѣ многіе пали жертвою ея мести. Наконецъ, въ 315 г. О. была убита слугами полководца Кассандра.

Олимпъ, горы на сѣв. Греціи, по границѣ Македоніи съ Фессаліей, отдѣляются отъ Осы долиной Темпа; 2973 м. выс. Согласно греческ. мифологии, О. служилъ мѣстопребываніемъ боговъ. О-омъ назывались въ древности и др. горы (въ Мизіи, Ликии, на о-вѣ Кипрѣ и пр.).

Олидезъ, самая значит. греч. колонія на южн. берегу Македоніи, у Торонейскаго залива. Во время пелопон. войны О. значительно увеличился благодаря эмиграціи изъ друг. част. Халкиды и, сохранивъ свою самостоят. отъ Аеинъ и Македоніи, сталъ во главѣ союза сосѣднихъ городовъ. Въ 382 г. Спарта разрушила этотъ союзъ и подчинила своей гегемоніи О. Скоро затѣмъ Филиппъ, царь Мак., въ своемъ стремленіи завладѣть приморск. городами, напалъ на О. Аеиняне, несмотря на знаменитыя „Олинскія рѣчи“ Демосвена, медлили помощью, и городъ въ 348 г. былъ взятъ Филиппомъ и разрушенъ до основанія.

Олифантъ 1) сэръ Лауренсъ, род. въ Шотландіи въ 1832 г., молодость провелъ въ Индіи, въ свитѣ Омеръ-пашы принималъ участіе въ 1856 г. въ Восточной войнѣ; въ 1857 г. сопровождалъ лорда Элджина въ Китай, съ 1867 г. примкнулъ къ мистич. сектѣ американца Гарриса; впоследствии, разочаровавшись въ Гаррисѣ, началъ проповѣдывать самостоятельн. мистич. ученіе. Съ развитіемъ еврейской эмиграціи въ Палестину въ началѣ 80-хъ годовъ О. явился однимъ изъ организаторовъ движенія и стремился къ широкой постановкѣ дѣла, но, встрѣтивъ противодѣйствіе со стор. турецкаго правительства, онъ основалъ еврейско-нѣмецкую колонію „Хайфа“ въ Сири. Ум. въ 1888 г. Изъ произведеній его наибольшій успѣхъ имѣли описанія путешествій и беллетристич. соч. „Piscadilly“ и „Altiore peto“. Кромѣ того имъ написаны двѣ книги мистическаго содержанія—„Symplemata“ и „Scientific Religion“, пользующіяся большою популярностью среди нѣкоторыхъ сектъ въ Англіи и Америкѣ. 2) О., мистриссъ Маргаретъ, одна изъ наиболѣе выдающихся современныхъ английскихъ писательницъ, род. въ Ливерпулѣ въ 1818 г. Выступивъ на литературное поприще сравнительно поздно—30 лѣтъ отъ роду, она сразу приобрѣла извѣстность первымъ своимъ романомъ „Passages in the life of Mrs. Margaret Maitland of Sunnyside“, имѣвшимъ большой успѣхъ. Ею написано около 50

романовъ, сюжетами котор. служить жизнь среднихъ классовъ англійскаго общества. Близкое знакомство съ изображаемою средою, теплое чувство, съ кот. она описываетъ ее, добросовѣстное отношеніе къ работѣ—составляютъ главныя достоинства ея произведеній. Наибольшую популярностью пользуются: „Chronicles of Carlingford“, „Ombræ“, „A rose in June“, „The curate in charge“, „The Ladies Lindores“. Многіе изъ романовъ О. переведены и переводятся на русскій языкъ. Она написала также нѣсколько книгъ научнаго содержания („Literary history of England“ и др.) и биографію Лауренса Р., своего родственника.

Олицетвореніе (греч. *προσωποποιία*, лат. *personificatio*) 1) названіе поэтической фигуры, при посредствѣ которой отвлеченнымъ понятіямъ, неодушевленнымъ предметамъ и явленіямъ природы приписываются человѣческія качества и способности. По теоріи Готтшала („Poetik“) различаются три вида О-ія: 1) *метафорическое*, являющееся дальнѣйшимъ развитіемъ метафоры и представляющее неодушевленные предметы одаренными жизнью, напр. „Остановись, моменты! ты такъ прекрасенъ“; 2) *аллегорическое*, превращающее отвлеченныя понятія въ живыя лица съ характерными атрибутами, напр. описаніе молвы, Фама, въ IV книгѣ Энеиды Вергилія, и 3) *мифологическое*, представляющее идеи, нравственныя понятія и явленія внѣшняго міра въ формѣ божествъ съ рѣзко очерченной индивидуальностью, напр. боги Гомера. 2) О., названіе риторическаго приема, посредствомъ котораго ораторъ влагалъ въ уста вымышленнаго или дѣйствительно существующаго лица рѣчь собственного измышления, не только сообщавшую нѣкоторые разнобразіе и живость его изложенію, но также дававшую ему возможность представитъ образъ мыслей своего дѣйствительнаго или предполагаемаго противника какъ бы въ видѣ разговора послѣдняго съ самимъ собою.

Олицъ, Петръ Ивановичъ, генералъ-аншефъ, началъ военную службу при императрицѣ Елисаветѣ и участвовалъ въ Семилѣтней войнѣ; при Петрѣ III онъ долженъ былъ выйти въ отставку, примкнулъ къ сторонникамъ Екатерины и по ея воцареніи снова былъ принятъ на службу. Во время войны съ Турціей онъ былъ однимъ изъ главныхъ помощниковъ Румянцева и особенно отличился въ битвѣ при Кагулѣ. Ум. въ 1771 г.

Олдехъ, Карлъ Рудольфъ, фонъ, прусск. генералъ, род. въ 1811 г., служилъ по военно-учебному вѣдомству и въ то же время былъ однимъ изъ ближайшихъ сотрудниковъ Мольтке по генеральному штабу; во время войны 1866 г. былъ тяжело раненъ; въ 1870 г. произведенъ въ генералы—отъ—инфантеріи и назначенъ директоромъ военной академіи, въ 1877 г.—директоромъ дома Инвалидовъ; ум. въ 1884 г. О. особенно извѣстенъ, какъ военный историкъ. Онъ написалъ: „Historische Entwicklung der taktischen Uebungen der preussischen Infanterie“, „Der Feldzug der Nordarmee im Jahr 1813“, „Geschichte des Feldzugs von 1815“ и рядъ сочиненій, посвященныхъ военной дѣятельности Фридриха Вел.

Олливьё (Ollivier), Эмиль, франц. госуд. дѣятель, сынъ стойкаго демократа, марсельск. купца, р. въ 1825 г.; пройдя въ Парижѣ курсъ юрид.

наумъ, онъ вступилъ въ корпорацію адвокатовъ; въ 1848 г. былъ посланъ Ледрю-Ролленомъ въ Марсель комиссаромъ республики, но въ 1849 г. вернулся къ адвокатурѣ и скоро заслужилъ извѣстность выдающагося оратора. Избранный въ 1857 г. въ законодательн. корпусъ, онъ явился здѣсь главой и краснорѣчивымъ выразителемъ требованій немногоч. оппозиціи, состоявшей всего изъ 5 челов. Однако, О. не выступалъ неутомимымъ и систематическимъ противникомъ правительства, а въ 1864 г. такъ сочувственно отнесся къ законамъ противъ свободы собраний, что заставилъ отшатнуться отъ себя прежнихъ друзей. Примыкая все болѣе къ имперіи, онъ 2 янв. 1870 г. сталъ во главѣ умѣренно-либеральн. министерства (въ кач. мин. юстиціи), надѣясь провести строгое соблюденіе конституціи и тѣмъ примирить либеральн. партію съ имперіей. Не замѣчая, что онъ является простымъ орудіемъ въ рукахъ придворной партіи, О. дѣятельно помогалъ фальсифицировать народное убѣжденіе при плебисцитѣ 8 мая, горячо отстаивалъ политику Наполеона въ конфликтѣ съ Пруссіей и 15 юля добился отъ палаты необходимаго кредита для войны, „съ легкимъ сердцемъ“ принимая на себя отвѣтственность за этотъ опасный шагъ. Увѣряя другихъ и самъ увѣренный въ легкой побѣдѣ, О. долженъ былъ покинуть свой постъ при первыхъ неудачахъ франц. оружія. Послѣ того онъ уѣхалъ въ Италію; въ наст. время живетъ въ Марселѣ, посвящая свое время литерат. занятіямъ („Une visite à la chapelle de Médicis“, 1872 г.; „L'amarantine“, 1874 г.; „Thiers à l'Académie et dans l'histoire“, 1879 г.; „Nouveau manuel de droit ecclésiastique français“, 1885 г.).

Олово, Sn, въ самородномъ состояніи не встрѣчается, добывается изъ рудъ, изъ котор. замѣчательны *оловянный каземъ*, SnO₂, и *оловянный колдечанъ*, соединеніе сѣрнист. О-а съ другими сѣрнист. металлами (2 Cu₂ S + SnS₂ + 2 FeS. ZnS). О. извѣстно было китайцамъ еще за 2000 лѣтъ до Р. Х. Горная руда передъ выплавкой измѣлчается въ толчеяхъ, отмучивается отъ сопровождающей породы и обжигается для удаленія сѣры, мышьяка и сурьмы; обожженная руда плавится въ высокихъ шахтныхъ печахъ съ углемъ; при этомъ О. возстановляется и стнаетъ на дно горна. Такое О. содержитъ мышьякъ и желѣзо; поэтому его подвергаютъ очищенію при помощи нѣкот. металлургическихъ операций, послѣ котор. шахтенное О. получается очень чистымъ, съ примѣсью не болѣе $\frac{1}{10}$ 0/0 постороннихъ металловъ. Ежегодная добыча О-а составляетъ въ Австраліи отъ 10000 до 15000 тоннъ, въ Англіи около 10000, въ Малаккѣ 10000 и т. д. Въ Россіи О. добывается въ Выборгской губерніи въ незначительныхъ количествахъ; такъ, въ 1890 г. его добыто только 804 пуда. О.—мягкій серебристо-бѣлый металлъ съ синеват. оттѣнкомъ. Примѣняется О. въ различн. сплавахъ (бронза, колокольный, британск. металл, металлъ для подшипниковъ), служитъ для изготовленія перегонныхъ аппаратовъ, змѣвиковъ, трубъ, для домашней и столовой посуды, особенно въ прежнее время для свѣчныхъ формъ. Прокатываніемъ получается листовое О., или *статюль*, служащій для приготовленія зеркала и для завертыванія шоколада, сыра и пр.

О. употребляется для луженія и для производствъ жести.

Одозата, донъ, Салюстиано, де, испанск. государств. дѣятель, род. въ 1803 г.; въ 1831 г. онъ, боясь отвѣтственности за участіе въ заговорѣ противъ Фердинанда VII, бѣжалъ во Францію. Избранный послѣ смерти короля въ кортесы, О. быстро приобрѣлъ извѣстность, какъ первоклассный ораторъ и талантливый политикъ; съ 1847 г. О. стоялъ во главѣ прогрессивной партіи, и подъ его влияніемъ была создана конституція 1855 г. Какъ одинъ изъ самыхъ непреклонныхъ и въ то же время вліятельныхъ противниковъ Изабеллы, О. послѣ низложенія послѣдней занялъ видное мѣсто въ средѣ временнаго правительства и участвовалъ въ выработкѣ конституціи 1868 г. Послѣдніе годы О. провозъ посланникомъ въ Парижѣ. Ум. въ 1873 г.

Олонецкая губернія, одна изъ сѣвера. губерній Европ. Россіи, граничитъ на сѣв.-вост. съ Архангельск., на вост. съ Вологодск., на югъ съ Новгородск. и Петербургск. губ., на зап. съ Ладожскимъ оз. и Финляндіей. По устройству поверхн. О. г. можетъ быть раздѣлена на 3 части: 1) холмистую сѣверную (Повѣнецк. и большая часть Петрозаводск. у.), по кот. проходятъ *Олонецкія горы* и хреб. Массельга; 2) плоско-возвышенную восточную (Пудожск., Каргопольск. и сѣв.-вост. часть Вытегорскаго уу.) и 3) низменную южную (О-ій, Лодейнопольск., часть Вытегорск. и южн. часть Петрозаводск. уу.). Въ геологическ. отношеніи сѣв. часть состоитъ изъ кристаллическ. сланцевъ, діоритовъ, порфиритовъ, гранита и пр.; между р. Оятью и Свирью обнаруживаются силурийск. образованія, по обоимъ берег. Свири—девонскія, на юго-вост.—сѣверное продолженіе московскаго каменноугольн. бассейна. Минеральныя богатства О-ой г-и состоятъ въ горномъ известнякѣ, огнеупорной глинѣ, мраморѣ, болотной и озерной желѣзн. рудѣ, далѣе въ мѣдной рудѣ (разрабатывалась при Петрѣ I), азбестѣ, горномъ хрусталѣ, сѣрномъ колдечанѣ, минеральн. водахъ (Кончозерскія марціалыныя воды) и пр.; сверхъ того въ рѣчк. Нивѣ, Мергѣ, Повѣчанкѣ и нѣкот. другихъ, впадающихъ въ Онежское оз., ловится жемчугъ. Почва глинистая, песчаная, весьма болотистая, особенно на сѣв., мѣстами каменистая (Петрозаводск. и Повѣнецк. уу.) и въ общемъ неплодная; лишь въ Лодейнопольск. и Олонецк. уу. встрѣчается черноземъ. Лѣсу очень много, преимуществен. сосноваго и березоваго. О. г. чрезвычайно обильно орошена многочислен. озерами и рѣками Балтійск. и Бѣлаго м. Изъ рѣкъ судоходны: Свирь съ Оятью, Водлица, Вытегра, входящая въ составъ Маринской системы, Суша съ водопадомъ Кивачъ, Мегра, Ошта, Андома и Онега, а также каналы Маринскій и Онежскій. Изъ озеръ значительнѣйшія: Онежское, Ладожское (восточн. часть), Сегозеро, Выгозеро, Лаче и Водло; нѣкот. озера являются рудносными. Климатъ, вслѣдствіе обилія влаги и лѣтосъ, сырой, суровый и подверженъ рѣзкимъ переиѣнамъ, весьма губительнымъ для растительности; средн. годовая температура въ Петрозаводскѣ + 2,5⁰ Ц., средн. высота барометра 753,2 мм., средн. количество атмосферн. осадковъ = 845,8 мм. Населеніе (344877 ж. на 112322 кв. в.; 3,07 ж. на 1 кв. а.) состоитъ, кромѣ великорос-

совъ, изъ корелъ и чуди (преимущественно въ зап. части). Для народнаго образования служатъ: 4 мужск. среднеучебн. заведеній съ 516 уч. и 3 женск. съ 453 уч., 248 низш. и началн. училищъ съ 9545 уч. (7567 мальчик. и 1978 дѣв.) и 2 спеціальн. учебн. завед. (1 педагогическ., 1 морское) съ 63 учащ. Грамотность сравнительно съ большинствомъ другихъ г-ий Евр. Россіи болѣе распространена; въ 1887 г. изъ 730 новобранцевъ совершенно неграмотныхъ было 410 (56%). Главныя занятія жителей состоятъ въ рыболовствѣ, разнообразн. лѣсныхъ промыслахъ (судостроеніе, рубка и сплавъ лѣса, гонка смолы и пр.), звѣре- и птицеводствѣ; сельское же хозяйство удовлетворяетъ мѣстн. потребн. лишь въ Каргопольск. у., вост. части Пудож. и въ части Вытегорск. у. Съется рожь, овесъ, ячмень, картофель; средн. годовою сборъ за 3-лѣтіе 1886—88 гг. для ржи = 269742 чт., для овса = 379670 чт., для картофеля = 113935 чт.; соотвѣтствен. средн. урожай съ десятины: 4,7 чт., 6,9 чт. и 34 чт. Сверхъ того разводитъ въ большихъ количествахъ рѣпа, ког. и составл. наряду съ рыбой, главн. пищу населенія; въ восточн. части г-и воздѣлывается ленъ. Изъ друг. занятій жит-й назовемъ выдѣлку бѣличьихъ и заячьихъ мѣховъ (Каргополь), пряденіе льна, ломку мрамора и пр. Фабрикъ и заводовъ въ г-и 281 съ 1806 рабоч., производящими на сумму 1251000 р.; важнѣйш. между ними: лѣсопильные, дегтярные, льнотрестальные и желѣзодѣлат. Губ. гор.—Петрозаводск. О. г. раздѣл. на 7 уѣзд.: Вытегорскій, Каргопольск., Лодейнопольск., О-ій, Петрозаводск., Повѣнешкій и Пудожскій.—Территорія нынѣшней О-ой г-и издавна была заселена корелами и лопарями и назыв. Кореліей или Коріоландіей; она долго терпѣла отъ нападений шведовъ, а съ XI в. сдѣлалась, вмѣстѣ со всѣми Заонежскими погостами, владѣніемъ новгородцевъ. При Іоаннѣ III Заонежск. погосты присоединены къ московскому государству. Нынѣшній свой составъ губ. получила въ 1801 г.

Олонець, уѣздн. гор. Олонечкой губ., подъ 60° 59' с. ш. и 50°37' в. д., при р. Олонкѣ, въ 16 в. къ вост. отъ Ладожск. оз.; 1607 ж. О. принадлежитъ къ числу древн. поселеній сѣверн. края и издавна входила въ составъ Обонежской пятины, принадлежавшей Вел. Новгороду; онъ былъ укрѣпленъ и съ 1627 г. назыв. посадомъ, а въ 1776 г. назначенъ уѣздн. гор. Новгородск. намѣстничества, потомъ Олонечкой губ.—*О-кій уѣздъ* (32691,1 кв. в. съ 38120 ж.), въ зап. части губ-и, имѣетъ по преимуществу ровную поверхность, орошается притоками Ладожскаго оз. (Свирь, Олонка, Тулонка и Видлица) и многочисл. озерами, каковы: Волд-, Тулом-, Пидмозеро и др. Населеніе состоитъ большею частью изъ кореловъ. Въ уѣздѣ наход. кожевен., желѣзодѣлательные и нѣкот. друг. заводы.

Олофервъ, см. *Юдишь*.

Олоуфъвъ, дворянскій (съ 1856 г. графскій) родъ, выдвинувшійся въ началѣ XVIII ст.; наиболѣе извѣстный представитель этого рода, Адамъ Васильевичъ О. (род. въ 1721 г., ум., въ 1784 г.), былъ статсъ-секретаремъ при Екатеринѣ II.

Олберсъ, Генрихъ Вильгельмъ Маттеусъ, извѣстный нѣм. астрономъ, род. въ 1758 г. въ

Арбергѣ, въ Бременскомъ герцогствѣ; по профессіи врачъ, онъ съ теченіемъ времени почти всецѣло отдался астрономіи; ум. въ 1840 г. О. составилъ первый указатель всѣхъ открытыхъ до него кометъ (129), указавъ методъ прямаго опредѣленія кометнаго пути, предложилъ до сихъ поръ не отвергнутыя гипотезы относительно физическихъ свойствъ кометъ; ему же принадлежитъ изслѣдованіе о лунарномъ происхожденіи метеоровъ и пр. Въ 1802 г. онъ открылъ Палладу, въ 1807 г.—Весту. Изъ соч. его особ. важно: „Ueber die leichteste u. bequemste Methode, die Bahn eines Kometen aus einigen Beobachtungen zu berechnen“; кромѣ того онъ печаталъ статьи въ журналѣ „Astronomische Nachrichten“ и др. Въ 1850 г. ему воздвигнутъ памятникъ въ Бременѣ, гдѣ онъ провелъ большую часть жизни.

Ольбія, *Омбиполь*, см. *Милетополь*.

Ользополь, *Орликъ*, заштатн. гор. Херсонской губ., Елисаветградск. у., по Юго-Западной жел. д., при слияніи р. Синюхи съ Бугомъ; желѣзнодорожное учил.; 5738 ж., ведущиихъ торговлю пшеницей, солью, рыбой и пр. На мѣстѣ О-я въ 1744 г. была устроена русскими крѣпость Орликъ для защиты отъ нападений гайдамаковъ, послѣдовавшихъ на бугекихъ островахъ; поселеніе вскорѣ приобрѣло торговое значеніе, такъ какъ чрезъ него шла дорога изъ Польши въ Очаковъ, и въ 1773 г. получило геродскія права; нынѣшнее же названіе свое получило еще въ 1770 г., въ память существовавшей у устьевъ Буга греческ. колоніи *Ольби*. Военное свое значеніе О. потерялъ со времени перенесенія русской границы на Днѣстръ.

Ольга (въ лѣтописи также *Волга*, по-гречески *Елуга), въ крещеніи *Елена*, русская княгиня, жена Игоря Рюриковича, мать Святослава, по лѣтописи родомъ изъ Плескова (Пскова), по позднѣйшимъ сочиненіямъ („Житіе св. Ольги“, въ рукописи Троицкой бібліотеки, и „Степенная книга“) простая поселянка изъ мѣстечка Выбути, около Пскова (котораго, будто, въ то время еще не было), съ кот. Игорь познакомился будто бы во время охоты. О. была женщина умная и энергичная; по смерти Игоря, убитаго древлянами въ 945 г., она, по словамъ лѣтописнаго преданія, управляла землею въ малолѣтство своего сына и четыре раза жестоко и хитро отомстила древлянамъ за смерть мужа, сожгла обманомъ ихъ городъ Коростанъ и обложила ихъ тяжкою данью. Въ 957 г. О. была въ Константинополѣ, у императора Константина Багрянороднаго; къ этой поѣздкѣ русская лѣтопись относитъ ея крещеніе, хотя вопросъ о времени послѣдняго остается спорнымъ. Во время похода Святослава въ Дунайскую Болгарію она съ малолѣтними внуками оставалась въ Кіевѣ и выдерживала осаду города печенѣгами. О. умерла въ 969 г. и причтена къ святымъ русской церкви, память ея празднуется 11 июля. Любопытно мнѣніе архимандрита Леониды о происхожденіи О-и: на основаніи найденнаго имъ лѣтописнаго варианта авторъ считаетъ О-у болгарскою княжною, и мѣсто ея рожденія предполагаетъ не въ русскомъ Псковѣ (Плесковѣ), а въ болгарскомъ городѣ Плискѣ, упоминаемомъ у Колина. („Откуда родомъ была святая великая княгиня русская Ольга?“, „Русск. Стар.“, 1888 г., т. LIX).

Ольга Александровна, Ея Императорское Высочество, Великая Княжна, род. 1 июня 1882 г.

Ольгердъ, въ крещеніи Александръ, великій князь литовскій, старшій сынъ Гедимина отъ второй жены, русской княжны Ольги. См. *Литва* (стр. 2766—87).



Е. И. В. Вел. Княжна Ольга Александровна.

Ольгинская, станица области В. Донскаго, Черкаскаго ояр., при протокѣ Дона. Махинъ; 2897 ж.

Ольги орденъ, виртемберг., учрежден. кор. Карломъ въ 1871 г., имѣеть 1 степень.

Ольгополь, уѣздн. гор. Подольск. губ., при р. Саранкѣ; 6198 ж., изъ кот. многие заним. хлѣбопашествомъ. — О. основанъ въ 1795 г. при учрежденіи бывшей Вознесенской губ. *О-скій уездъ*, въ юго-вост. части губ.-и, между р. Днѣстромъ и р. Бугомъ, имѣеть преимуществ. черноземную, мѣстами печачно-глинистую почву; 227362 ж. (на простр. въ 3521,9 кв. в.), большинство которыхъ принадлежить къ малороссамъ; здѣсь живутъ также евреи, молдаване, поляки и нѣмцы-колонисты. Главн. занятія жит-й составл.: хлѣбопашество (пшеница, кукуруза и пр.), скотоводство, въ частности — тонкорунное овцеводство, далѣе — разведеніе табаку и винограда (по Днѣстру), отчасти заводск. дѣятельность (винокуренные и свеклосахарные заводы).

Ольдбери (Oldbury), гор. въ англ. графствѣ Вустеръ, къ вост. отъ Дэдди; 18841 ж.

Ольдхамъ (Oldham), важн. фабричн. гор. въ Ланкаширѣ, въ 8 км. отъ Манчестера, среди обширныхъ каменноугольн. копей; 111343 ж.

Ольденбаргевельдъ (*Барнегелдъ*), Иоганъ, ванъ, госуд. дѣятель Голландіи, род. въ 1547 г., принималъ участіе въ борьбѣ своего народа противъ испанцевъ, былъ близкимъ другомъ Вильгельма Оранскаго, а при сынѣ его, Морицѣ, принялъ посты синдика Голландіи и фактически сосредоточилъ въ своихъ рукахъ все внутреннее управленіе Нидерландовъ. Противодѣйствуя планамъ Морица, онъ возбудилъ противъ себя его вражду и заставилъ примкнуть къ партіи гоаристовъ, которая добивалась гибели О-а. Онъ былъ обвиненъ въ нарушеніи религіознаго мира и, отвергнувъ ходатайство о по-

милованіи, обезглавленъ въ Гагѣ въ 1619 г. См. *Морицъ*, принцъ Оранскій.

Ольденбергъ, Германъ, изв. нѣм. санскритологъ, род. въ 1854 г., съ 1889 г. состоитъ проф. въ Килѣ. Важн. труды: „The Yajusa Pitakam“, „The Dipavamsa“, „Buddha, sein Leben, seine Lehre, seine Gemeinde“ (1881, переведено на русск. яз.), „Yajusa Texts“, „Die Hymnen des Rigveda“ и мелкія работы по индусской метрологіи, надписямъ, философіи и т. п.

Ольденбургскіе принцы 1) Петръ Георгіевичъ, сынъ принца Петра Фридриха Георга и Е. И. В. В. К. Екатерины Павловны (дочери имп. Павла), род. 14 авг. 1812 г. въ С.-Петербур., получилъ, кромѣ военнаго, также хорошее юридическое образованіе, приобрѣлъ степень доктора правъ; находился въ близкихъ отношеніяхъ къ своему дядѣ, имп. Николаю; въ 1832 г. былъ произведенъ въ генерал-майоры, въ 1841 г. въ генералы-отъ-инфант.; перейдя вскорѣ въ гражданскую службу, состоялъ главноуправляющ. IV отдѣлен. Собствен. Его Вел. канцелярій, сенаторомъ и предсѣдателемъ департамента государств. совѣта по гражданск. и духовн. дѣламъ. Его инициативъ было обязано своимъ открытіемъ и дальнѣйшимъ развитіемъ Императорск. Училище правовѣдѣнія. Скончался 2 мая 1881 г.

Дѣти его. 2) О., принцъ Николай Петровичъ, род. 27 апрѣля. 1840 г., состоялъ въ военной службѣ и въ 1883 г. произведенъ въ чинъ генерал-лейтенанта; кромѣ того онъ занималъ должность почетнаго опекуна С.-Петербургскаго опекунскаго совѣта. Онъ обладалъ недюжиннымъ художественнымъ талантомъ, и его пейзажи нерѣдко появлялись на выставкахъ Академіи художествъ. Въ супружествѣ состоялъ съ графиней Маріей Остернбургской. Скончался 8 янв. 1886 г. 3) О., принцъ Александръ Петровичъ, второй сынъ, род. 21 мая 1844 г., состоятъ въ чинѣ ген.-лейтенанта и ген.-адъютанта; принималъ дѣятельное участіе въ русско-турецкой войнѣ и въ рядахъ гвардейскаго корпуса совершилъ зимній переходъ черезъ Балканы; 7 янв. 1868 г. вступилъ въ бракъ съ Евгеніей Максимиліановной, княжкою Романовской, герцогиню Лейхтенбергской. 4) Е. И. В. Вел. Княгиня Александра Петровна (до замуж. Александра Фредерика Вильгельмина), род. 21 мая 1838 г.; 25 янв. 1856 г. вступила въ супружество съ Великимъ Княземъ Николаемъ Николаевичемъ; вдовствуеть съ 13 апр. 1891 г.

Ольденбургъ, Нѣмецк. великое герцогство, состоитъ изъ 3 отдѣлан. частей: герцогства О., княжества Любенъ (въ Гольштиніи) и княж. Биркенфельдъ (на южн. склонѣ Гансбюрга). — *Герцогство О.*, главн. часть государства, представл. весьма бѣдную лѣсомъ равнину, частью покрытую жирными маршами, частью песчаную, болотистую или степную, и обильно орошенную р. Везеромъ съ Гунтой и др. Населеніе (267111 ж. на 5378 кв. км.), нижне-саксонск. или фризск. происхожденія, большею частью лютеранск. върисповѣданія, сосредоточивается преимуществ. въ сельск. поселеніяхъ (городовъ очень мало), такъ какъ преобладающ. занятіями жит-й служатъ земледѣліе и скотоводство. Здѣсь развито также мореходство и торговля. По конституціи 1852 г. вел. герцогство представл. конституціон. монархію; власть велик. герцога ограничена ландтагомъ (34 члена). *Лю-*

Бекъ и **Биркенфельдъ** (см. эти слова) имѣютъ, сверхъ того, свои провинціальныя совѣты. **Главн. тор.** — О., на р. Гунтѣ; обширныя конныя ярмарки, судоходство; 21438 ж. — О. первоначально былъ небольшимъ графствомъ, находившимся въ вассальныхъ отношеніяхъ къ герцогству саксонскому, и исторія его за это время тѣсно связана съ исторіей Саксоніи. Первыми достовѣрными О-скими графами считаются Элимаръ I и его сынъ, Элимаръ II, жившіе около 1088—1108 гг. Послѣ распавенія герцогства Саксоніи, въ 1180 г. О. приобрьлъ самостоятельность и сдѣлался непосредственнымъ леномъ имперіи. Въ дальнѣйшее время О., увеличившійся постепенно въ своихъ размѣрахъ, вступаетъ въ довольно тѣсныя сношенія съ Даніей, и въ 1448 г. Христіанъ VIII, графъ О-скій, сдѣлался королемъ датскимъ, уступивъ при этомъ О. своему брату Гергарду. Потомки Гергарда управляли О-омъ до 1667 г., послѣ чего О. перешелъ во власть датскихъ королей. Правленіе послѣднихъ, отличавшееся мирнымъ характеромъ, было временемъ отдыха для О-а, котораго не затронула даже Семилѣтняя война. Въ 1773 г. Христіанъ VII передаетъ О. великому князю Павлу Петровичу, отецъ котораго, императоръ Петръ III, былъ сыномъ герцога Карла Фридриха, представителя голштейн-готторпской линіи, младшей вѣтви датскаго королевскаго дома. Павелъ немедленно уступилъ О. своему родственнику Фридриху Августу, епископу любекскому, который получилъ въ 1777 г. отъ императора Иосифа II титулъ герцога. Преемникъ Фридриха Августа (ум. въ 1785 г.), Петръ Фридрихъ Людвигъ (1785—1829 гг.), въ 1810 г. былъ лишенъ французами своихъ владѣній, что послужило одной изъ существенныхъ причинъ разрыва между Наполеономъ и Александромъ I. Послѣ паденія Наполеона О-у возвращена была его самостоятельность, а по Вѣнскому конгрессу владѣнія его нѣсколько увеличились, и правителямъ его былъ данъ титулъ великихъ герцоговъ. Въ 1848 г., при сынѣ и преемникѣ Петра Фридриха Людвига, Павлѣ Фридрихѣ Августѣ (1829—1853 гг.), въ О-ѣ введено представительное правленіе. Сынъ и преемникъ Павла Фридриха Августа, Николай Фридрихъ Петръ (съ 1853 г.), во время австро-прусской войны сталъ на сторону Пруссіи; при немъ О. вступилъ сперва въ сѣверо-германскій союзъ, а потомъ въ составъ германской имперіи. Сынъ герцога Петра Фридриха Людвига, Петръ Фридрихъ Георгъ, вступившій въ супружество съ Великою Княжною Екатериной Павловной, состоялъ на русской службѣ, равно какъ и его потомство (см. **Ольденбургскіе принцы**).

Ольгушъ, уѣздн. гор. Кѣлецкой губ., на р. Бабин, при Ивангородъ-Домбровек. ж. дор.; 2721 ж., большою частью евреевъ. — **О-скій уездъ** (1235, 1 кв. в. съ 105449 ж.) заним. первое мѣсто въ губ. по развитію промышленности (мукомольн. мельницы, заводы льсопильные, кожевенные и т. д.); добываніе желѣза и цинка.

Ольшюцкая конференція, договоръ между Пруссіей и Австріей, заключенный 29 ноября 1850 г. прусскимъ министромъ Мантейфелемъ и австрійскимъ министромъ Шварценбергомъ въ г. Ольшюцъ. На этой конференціи Мантейфель подписалъ такъ наз.

Ольшюцкіе пункты (Die Olmützer Punctation 1) отреченіе Пруссіи отъ правъ на германскій союзъ (Deutsche Union), который былъ заключенъ въ Эрфуртѣ съ цѣлью примиренія недовольнаго народа съ правительствомъ; 2) отреченіе отъ военныхъ конвенцій, заключенныхъ съ Баденомъ, Ангальтомъ, Мекленбургомъ и Брауншвейгомъ; 3) отозваніе черезъ посредство прусскихъ комиссаровъ шлезвиг-гольштинской арміи за р. Эйдеръ. Австрія ни къ чему не обязывалась и только для виду сдѣлала ту уступку, что въ Касселѣ долженъ былъ находиться прусскій гарнизонъ, который могъ наблюдать за выполненіемъ Австріей и Баваріей постановленій союзнаго сейма. На такой поворотный договоръ правительство Фридриха Вильгельма IV было вынуждено согласиться потому, что король не желалъ дѣлать никакихъ уступокъ требованіямъ народа и опасался возобновленія революціоннаго движенія предыдущихъ годовъ.

Ольшюцъ, 2-ая столица и церковная метрополія Моравіи, а также одна изъ сильнѣйш. крѣпостей Австріи, на р. Моравѣ, при нѣсколькихъ желѣзн. дорог.; наторическо-теологическ. факультетъ; 20176 ж.

Ольсгаузенъ, Робертъ Михайловичъ, одинъ изъ крупнѣйшихъ современныхъ гинекологовъ, профессоръ акушерства въ Берлинѣ, род. въ 1835 г., особенно много услугъ оказалъ оперативной гинекологіи, овариотоміи, операціи полнаго вырѣзыванія матки и выскабливанія слизистой оболочки ея.

Ольстеръ, см. **Ульстеръ**.

Ольшюцъ, см. **Ло** (Lot).

Ольшъ, мѣстечко, округи. управленіе Карскаго обл., **Ольшиск. округи** (18677 ж.), съ 462 ж.

Ольха, родъ сем. березовыхъ, деревья и кустарн., продолговат., кругловат. или сердцевидн., зубч. или пильч. листья, сидящія на черешкѣ листовыя почки, однодомныя цвѣтки въ сережкахъ и яйцевидные плоды, отдален. образ. напоминающіе шишки хвойныхъ. — **Обыкновенная**, **красная** или **черная О.**, *A. glutinosa* (см. рис.); лишенная волосковъ, въ юности клейкія вѣтки, кругловатые, зубчатые листья; достигаетъ 25 м. вышины; распространена по всей Европѣ до Южн. Скандинавіи, на Востокѣ, въ Сибиріи и Японіи, въ Сѣв. Африкѣ; любить влажную почву, по близости ручьевъ и рѣкъ. Дерево мягкое, легко расщепляется, прочное. О. употребляется для построекъ и предметовъ, соприкасающ. съ водой, отъ кот. она не портится, и представляетъ превосходное топливо. Кора употребляется въ Славоніи и нѣкоторыхъ мѣстностяхъ Россіи для дубленія кожи и въ красильномъ производствѣ. — **Бьялая О.**, *подольшанка*, *A. incana*; покрытая волосами вѣтви, серебристо-сѣрая кора; растетъ по всей Европѣ, Сѣв. Азии и Сѣв. Америкѣ; идетъ гл. обр. на топливо

Ольча, см. **ману**.

Ольшанскъ, бывшій (до 1779 г.) гор. съ крѣпостью, нынѣ слоб. Воронежск. г., Бирюченск. у. **Омага**, гор. въ сѣв.-американ. штатѣ Небраска, на р. Миссури; 61835 ж.

Омага, группа индѣйск. племенъ, живущ. частью въ Бразиліи и Перу, частью въ Эквадорѣ и Колумбіи и стоявшихъ до испанск. владычества на высокой ступени культуры; они назыв. также «плоскоголовыми», вслѣдствіе приплюснутой формы

своихъ череповъ, вызываемой искусствен. сдавливаніемъ.

Омайяды, араб. фамилія, принадлежащая къ знатному роду Корейшитовъ, который господствовалъ въ Меккѣ и къ которому принадлежалъ также Магометъ. Родоначальникомъ О-овъ былъ Омейя; внукъ его, Абу-Софианъ, долго былъ заклятымъ противникомъ Магомета, но въ 630 г. подчинился ему. Сынъ Софиана, Моавія (см. это слово), былъ основателемъ первой династіи изъ рода О-овъ. Его родъ далъ мусульманской державѣ 14 калифовъ. При нихъ владычество ислама распространилось по всему вѣв. берегу Африки и перешло на европейскій ма-

кратилась въ 1031 г., когда калифъ Гишамъ II отрекся отъ престола, и кордовскій калифатъ распался на нѣсколько самостоятельныхъ княжествъ.

Омальскій герцогъ, Генрихъ Евгеній Людовикъ Орлеанскій, сынъ франц. короля Луи Филиппа, род. въ 1822 г., участв. въ алжир. экспедиціи 1840 г., въ 1847 г. былъ назначенъ алжирскимъ губернаторомъ; послѣ февральской революціи уѣхалъ въ Англію, гдѣ предался литературной работѣ, помѣщая свои статьи въ „Revue des deux mondes“. Задѣтый рѣчью Наполеона въ сенатѣ (1861 г.), О. г. издалъ брошюру „Lettre sur l'histoire de France“ надѣлавшую много шума во Франціи; его обширн



Ольха черная.

1. Вѣтка съ листьями и мужскими и женскими сережками. 2. Мужская сережка.

терикъ, гдѣ захватило весь Пиринейскій полу-въ; они оставили простой образъ жизни первыхъ калифовъ и стали окружать себя восточной роскошью, но вмѣстѣ съ тѣмъ покровительствовали наукамъ и искусствамъ, которая достигли при нихъ пышнѣшаго расцвѣта. Династія О-въ прекратилась въ 750 г., когда Абуль-Аббасъ, въ кровопролитной битвѣ при Арбеллахъ, разбилъ калифа Мервана II и провозгласилъ себя калифомъ. Отъ гоненія, воздвигнутаго Абуль-Аббасомъ на О-овъ, спасся только Абдурахманъ, который бѣжалъ въ Испанію и основалъ тамъ независимый кордовскій калифатъ (755 г.). Его династія, давшая Испаніи 19 государей, пре-

истор. трудъ, „Histoire des princes de Condé pendant les XVI et XVII siècles“, появился въ печати послѣ мног. препятствій со стороны правительства, а принадлежавшая, повидимому, его же перу брошюра „Qu'a-t-on fait de la France“ была запрещена. Въ 1871 г., послѣ отмены декрета объ изгнаніи изъ Франціи Бурбоновъ и Орлеановъ, герцогъ О. возвратился во Францію и, допущенный въ нац. собр., призналъ республику; въ 1873 г. онъ былъ президентомъ воен. суда надъ марш. Базеномъ; въ 1879 г. былъ заподозрѣнъ въ честолюб. замыслахъ и уволенъ съ занимаемаго имъ мѣста президента генер. штатовъ департамента Лазы, съ 1883 г. герц. О.

Живетъ въ своемъ замкѣ Шантильи, близъ Парижа, и, какъ наследникъ принцевъ Конде, является обладателемъ огромнаго состоянія.

Оманъ, см. *Маскаты*.

Омаръ, *Homarus*, морской ракъ, родъ отр. десятиногихъ, сем. *Astacidae*, отличается отъ рѣчного почти только одной величиной. — *Обыкновенный О.*, *H. vulgaris*, 45 см. дл.; сине-чернозаяга мраморность; живетъ въ европ. моряхъ, особен. у береговъ Норвегіи, и ловится въ большихъ корзинкахъ. Самка несетъ до 12000 яицъ. Америк. *О.* почти не отличается отъ европ. Мясо вкусное, но для многихъ трудноваримое.

Омаръ, второй калифъ, род. въ 592 г. послѣ Р. Х. въ Меккѣ; съ 618 г. сдѣлался горячимъ послѣдователемъ Магомета, бѣжалъ съ нимъ въ Медину и участвовалъ въ борьбѣ его съ Меккой. Послѣ смерти Магомета пользовался большимъ влияніемъ при калифѣ Абу-Бенрѣ, кот. назначилъ его своимъ преемникомъ (въ 634 г.). Въ его правленіе велись большія религіозн. войны, завоеваны Сирія, Персія и Египетъ и организовано управленіе калифатомъ. Самъ онъ жилъ въ Мединѣ, въ гробницѣ Магомета, ведя благочестивую, воздержную жизнь, строго слѣдуя заповѣдямъ магометанской религіи. Говорятъ, что онъ присудилъ къ смерти собственнаго сына за употребленіе вина. *О.* ввелъ для калифовъ титулъ „князя правобѣрныхъ“ и новую эру, начинающуюся съ Гедкры, т. е. со времени бѣгства Магомета изъ Мекки въ Медину. Въ завоеванныхъ странахъ *О.* преслѣдовалъ христіанъ и евреевъ, обременяя ихъ непосильными податями, за что и былъ убитъ однимъ ремесленникомъ изъ христіанъ въ 644 г.

Омега, *Viscum*, родъ сем. омеловыхъ, маленькія зеленія, паразитирующія на деревьяхъ кустарн. растенія, приклеивающ. къ раст. нѣю-хозяину при помощи слизистой массы, *viscinum*. Около 30 видовъ. — *Омега*, *V. album*, паразитируетъ почти на всѣхъ европейск. деревьяхъ (на дубѣ рѣдко) и, подобно другимъ омеловымъ, вызываетъ вздутіе пораженныхъ вѣтвей. Чаше всего ее находятъ на яблонѣ, грушѣ, тополѣ. Птицы, особенно дрозды, поѣдаютъ ягоды и своими испражнениями, а также посредствомъ клюва, испачканнаго висциномъ, разносятъ сѣмена на другія деревья.

Омеръ-паша, въ христіанствѣ Михаилъ *Латасъ*, турецкій генералъ, род. въ 1806 г., сынъ австрійскаго офицера, началъ службу въ австр. войскахъ, но потомъ переселился въ Боснію. Принявъ здѣсь исламъ, онъ вскорѣ попалъ въ Константинополь и сдѣлался тамъ учителемъ чистописанія у принца Абдуль-Меджида. По вошествованіи послѣдняго на престолѣ, *О.*-п. сдѣлался однимъ изъ самыхъ близкихъ къ султану лицъ. Въ войнѣ противъ хедива египетскаго въ 1839 г. *О.*-п. обратилъ на себя вниманіе храбростію и распорядительностію. Въ 1853 г. открылъ на Дунаѣ воен. дѣйствія противъ Россіи, въ 1854 г. участвовалъ въ осадѣ Севастополя, въ 1855 г. былъ посланъ на Кавказъ для освобожденія Карса, но прибылъ слишкомъ поздно. Послѣ войны былъ губернаторомъ въ Багдадѣ; въ 1862 г. подавилъ возстаніе въ Герцеговинѣ и успѣшно боролся съ Черногоріей; въ 1867 г. съ жестокостію ренегата старался подавить возстаніе на Критѣ. Ум. въ 1871 г.

Охлажденіе (сербск. „молодажъ“), тайное сербское общество, стремящееся къ объединенію и полной полит. независимости всего сербскаго народа. Первоначально *О.* представляла собою студентч. литературное общество (основ. въ Прессбургѣ ок. 1848 г.), но съ 1866 г., подъ руководств. эмигранта Владиміра Іовановича, она была реорганизована въ политич. партію; въ Новисадѣ (Южн. Венгрія) были основаны центральный комитетъ, а во всѣхъ почти сербск. мѣстечкахъ по ту и другую сторону Дуная—субкомитеты, которыми на многочисл. членскіе взносы, издавались „*О.*-истекія“ народныя книги, календари и газеты, между проч. — редактировавшаяся Милетичемъ „*Zastawa*“, устраивались въ разн. мѣстахъ сходки и т. п. Столкновенія съ венгерск. правительствомъ по поводу участія въ дѣятельности Общества бѣглецовъ изъ Герцеговины и депутатовъ отъ Черногоріи повели къ повсемѣстному закрытію въ Венгріи комитетовъ *О.*-ы; одновременно и въ Бѣлградѣ, по приказ. кн. Михаила Обреновича, были приняты репрессивныя мѣры противъ отдѣленій Общества. Тайно, однако, продолжая свою дѣятельность съ удвоенной энергіей, *О.* вскорѣ пріобрѣла большое влияние какъ въ Сербіи, гдѣ она боролась противъ абсолютизма князя Михаила, такъ и въ Венгріи, гдѣ она возставала противъ „примиренія“ 1867 г., подчинившаго сѣрбовъ мадырамъ; убійство кн. Михаила (29 мая 1868 г.) повлекло за собой вновь усиленное преслѣдованіе партіи, но возстаніе въ Герцеговинѣ война съ турками 1876 г. на время упрочили господство *О.*-ы въ Сербіи; однако, успѣхи 1878 г. и влияніе Австріи привели сѣрбское правительство къ политикѣ умѣренности, враждебной *О.*-ѣ.

Омхагазъ, Валтазаръ Павелъ, превосходный фламандскій пейзажистъ и живописецъ, род. въ 1775 г., ум. въ 1826 г. Рисунокъ у него простой, тонъ теплый, перспектива прекрасная. Животныя написаны тщательно, особенно любимыя его овцы и козы, почему французы называютъ *О.*-а даже „le Racine des Moutons“.

Omnia mea mecum porto (лат.), „все свое ношу при себѣ“, афоризмъ древне-греческаго мудреца Біаса. Смысль изрѣченія—тотъ, что истинное достояніе человѣка, кот. не можетъ быть отнято, составляютъ познанія и душевныя достоинства.

Омонимы (греч.). слова съ одинаковымъ произношеніемъ, но различнаго значенія (напр., *коса* — волюсь и *коса* — сельскохоз. орудіе).

Омфору, необход. принадлежность епископскаго облаченія, носимая ими на плечахъ. *О.* состоитъ изъ широкой ленты и означаетъ погнѣшную и вновь обрѣтенную овцу, несомую пастыремъ.

Омскъ, уѣздный городъ Акмолинской области и резиденція Степанаго генералъ-губернатора, подъ 54°50' с. ш. и 91°02' в. д., при сѣянніи Оми съ Иртышемъ. *О.* тянется вдоль праваго берега Иртыша болѣе чѣмъ на 3 версты и раздѣляется Омью на 2 части, сѣверную и южную. Въ сѣверной части, гдѣ находится крѣпость, дома расположены на 2 террасахъ, нижняя изъ которыхъ часто подвергается наводненіямъ. Южная часть лежитъ на невысокихъ холмахъ (280 фут.). Въ *О.*-ѣ находятся мужская и женская гимназіи, 6-классн. технич. училище, кадетскій корпусъ, учит. семинарія, кир-

гизская школа и др. учебн. заведенія, а также публичная библиотека и музей за ладно-сибирскаго отдѣла Импер. русскаго географическаго Общества. Промышленное значеніе О-а ничтожно, а торговля еще невелика, несмотря на 2 ярмарки. Жителей—33 890 ч. Въ близкомъ будущемъ, съ усиленіемъ судоходства по Иртышу, проведеніемъ Сибирской желѣзной дороги, должествующей пройти чрезъ О. и уже начатой постройкою, и съ заселеніемъ Акмолинской области русскими колонистами, О. получить, безъ сомнѣнія, значит. торговую важность. — О. основанъ въ 1716 г. для обузданія киргизовъ и вскорѣ получилъ большую стратегическую важность. Въ концѣ XVIII в. О. сдѣлался главнымъ городомъ Омской провинціи, вошедшей въ 1838 г. въ составъ Тобольскаго губ.; при этомъ О. сдѣлался резиденціей генераль-губ. Зап. Сибири. Въ 1868 г. О. былъ причисленъ къ Акмолинск. обл., въ 1882 г. сталъ главн. городомъ Степнаго генераль-губернаторства; въ 1887 г. здѣсь учреждена еписк. кафедра. — *Омскій уездъ* (38 638 кв. в. съ 84 012 жит.) находится въ сѣверо-вост. углу области и явственно дѣлится на двѣ полосы: сѣверо-восточную равнинную, орошенную р. Иртышемъ, довольно плодородную и имѣющую нѣсколько болѣе или менѣе значит. лѣсныхъ участковъ, и холмистую южную, главн. образомъ степную, солончаковую, почти безлѣсную, со множествомъ соляныхъ озеръ (Денгизъ, Тока и др.) и степныхъ рѣчекъ, теряющихся въ нихъ. Климатъ у-а рѣзкій континентальный (Омскъ, средн. год. темп. $+0,3,^0$ maximum $+34,8^0$, minimum -42^0C .); колич. осадковъ невелико (36 стм.). Русскіе населяютъ главн. образомъ сѣверо-вост. часть (селенія ихъ расположены вдоль Сибирск. тракта и по Иртышу), остальное пространство занято киргизами. Главные занятія киргизовъ — скотоводство; русскіе занимаются также земледѣліемъ и торговлей. Промышленность незначительна (салотопенные и кожевенные заводы).

Омулевскій, литературный псевдонимъ поэта и романиста *И. В. Федорова* (см. это сл.).

Омфала, въ греч. мифологіи лидійская царица, дочь Гардана, у которой Гераякъ служилъ 3 года.

Омъ, прѣчная нѣмец. мѣра жидкостей, въ особен. вина, употребляется еще въ Даніи (= 154,179 литр.) и въ Прибалт. губ. Россіи (= 147,151 литр.).

Омъ, Георгъ Симонъ, физикъ, род. въ 1787 г., съ 1817 г. преподавалъ физику и математ. въ кельнской гимназіи, съ 1833 г. состоялъ директ. нюрнбергенскаго политехникума, а съ 1852 г. проф. мюнхенск. ун-ва; ум. въ 1854 г. Сочиненія его: „Grundzüge der Physik“, „Beiträge zur Molekularphysik“ и др. Имъ былъ открытъ такъ наз. законъ или правило *Ома*, по которому сила тока прямо пропорціональна электровозбудительной силѣ и обратно пропорціональна сопротивленію тока. Ему принадлежатъ также теорія аликвотныхъ тоновъ.

Омъ, практическая единица, которую измѣряется *сопротивленіе*, оказываемое проводникомъ прохожденію по нему электричества; О. есть сопротивленіе, представляемое при ОЧ. столбомъ ртути въ 106 сантиметр. длины и въ 1 квад. миллиметръ поперечнаго сѣченія. См. *электричество*.

Омъ, рѣка Томской и Тобольск. губ., правый прит. Иртыша, 896 в.

Омагриковиза, *Опаграсеа*, сем. двусѣмянодольныхъ, пор. миртоцвѣтныхъ; большинство, особенно водяные и болотные представители—травы, нѣкоторыя—кустарники; цвѣтныя членики, перистонервные листья, цвѣтки обоеполые, правильные, раздѣльно-лепестные, одиночные, въ кистяхъ или колоскахъ. Плодъ—коробочка, ягода, орѣхъ или костянка. Сѣмя безъ бѣлка, съ прямымъ зародышемъ. Около 300 видовъ, разсѣянныхъ по всей землѣ, но гл. образ. — въ сѣв. умѣр. климатѣ. Опыленіе—при помощи бабочекъ и пчелъ. Многіе виды разводятся, какъ декоративныя растенія, особенно родъ *Fuchsia*.

Омавизитъ, *Омавія*, *мануструція*, *мастурбация*, одна изъ формъ неестественнаго удовлетворенія половой потребности, наблюдаемая какъ у мужчинъ, такъ и у женщинъ. Названіе происходитъ отъ Омана, библейской личности (см. кн. Бытія 38, 4, 8—10). Постоянное возбужденіе и потеря соковъ могутъ сильно подорвать здоровье. Очень часто О. начинается съ дѣтства, обыкновенно вслѣдствіе соблазна, и рѣдко прекращается раньше, чѣмъ наступятъ правильныя половыя сношенія. Страдающія О-мъ дѣти блѣдны, при хорошемъ общемъ здоровьи и аппетитѣ, вялы, не расположены къ работѣ, уединяются и проч. О. едва ли можетъ вести самъ по себѣ къ эпилепсіи, истеріи и психическимъ разстройствамъ, хотя наблюдается, какъ одинъ изъ симптомовъ этихъ болѣзней. Мѣры противъ О-а: устраненіе дурнаго примѣра, правильная физическая и умственная работа, устраненіе возбуждающихъ блюдъ и напитковъ, прохладная одежда и постель, избѣганіе сна на спинѣ, ѣда за нѣсколько часовъ до сна, вставаніе съ постели тотчасъ по пробужденіи; лѣтомъ—рѣчные купанья, упражненія въ плаваніи и др. укрѣпляющія средства.

Омать, изъ Эгинны (около 460 г.), современникъ и послѣдователь Полигнота въ живописи, выдающійся скульпторъ эгинской школы.

Омадевцъ, Михаилъ Луціановичъ, ученый изслѣдователь морскихъ теченій и гидрографъ, род. въ 1847 г., соверш. кругосвѣтн. плав., занимался далѣе астрономіей, наблюдалъ, между пр., во Владивостокѣ прохожденіе Венеры въ 1874 г., въ 1875—77 г. состоялъ начальникомъ съемки береговъ Восточнаго океана, въ 1879 г. былъ назнач. начальникомъ 2-ой гидротрафической экспедиціи на дальній Востокъ, но умеръ накануне ея отправленія (25 дек.).

Онега 1) рѣка Олонзк. и Архангельск. губ., беретъ начало изъ оз. Лаче, Каргопольск. у., впад. въ *Онежскую губу* (100 в. дл., 50 — 70 в. шир.) Бѣлаго м.; дл. до 400 в., шир. въ Архангельск. губ. 150 с.—1 $\frac{1}{2}$ в. На рѣкѣ есть пороги, сильно мѣшающіе судоходству, въ особенности во время лѣтняго обмеленія. 2) О., уѣздн. и портовый гор. Архангельск. губ., подлѣ 63°54' с. ш. и 55°47' в. д., при одномъ рѣкѣ, въ 5 в. отъ ея впаденія въ Онежск. губу; морская школа, таможня, отпускъ за границу лѣса и доски; 2634 ж. Поселеніе при устьѣр. О-и, извѣстное подлѣ названіемъ Устьянской волости, существовало уже въ XVI в., а въ XVII в. оно вело довольно значительн. внѣшнюю торговлю, упавшую съ построеніемъ Петербурга; въ 1780 г. поселеніе переименовано въ уѣздн. гор. Архангельской обл., потомъ губ.-ин. — *Онежскій уездъ* (25 101, $\frac{1}{2}$ кв. в. съ

37722 ж.), въ срединѣ губ.-и, по р. О-ѣ и др., примыкаетъ сѣверн. своей частью къ Бѣлому м.; весьма лѣсистъ и болотистъ, устья многочислен. (до 500) озерами, изъ котор. самое большое Кожеозеро; на сѣв. и вост. изобилуетъ песчан. холмами. Жители (великороссы и отчасти ирелы, много раскольниковъ) заним. главнымъ образомъ звѣре- и рыболовствомъ, судостроеніемъ, рубкой и сплавомъ лѣса, выдѣлкой кожъ. Скотоводство—въ удовлетворительн. состояніи, хлѣбопашество же (рожь и ячмень), вслѣдствіе суровости климата и незначительн. количества годныхъ къ обработкѣ земель, слабо развито. Къ уѣзду принадлеж. остр. Соловецкіе, Б. и М. Муксалымы, Анзерскій и др.

Обегуга, см. *Манукауафен*.

Обнежское озеро, 2-ое по величинѣ прѣсноводное оз. Европы, въ Олонечкой губ. (8568⁹ кв. в., до 220 в. дл., 75 шир., мѣстами до 200 саж. глуб.), въ сѣв. своей части изрѣзано многочислен. заливами (Повѣнецкая губа близъ полуостр. Заонжье и др.) и устьян островами и надводными скалами, или лудами; остальное побережье низменно и мало изрѣзано. О. принимаетъ въ себя рѣки: Андому, Илексу, Вытегру, Мегру, Ошту, Шую, Суцу и др., само же изливаетъ свои воды въ Ладожск. оз. чрезъ р. Свирь, выходящую изъ юго-западн. части. Судходство по О-му о-у сильно развито и направлено главн. образ. на вывозъ къ истоку Свири прибрежн. продуктовъ и на ввозъ хлѣба и мануфактурн. произведений изъ Петербурга и съ Волги. Суда же, идущія по Мариинской системѣ, направляются къ Петербургу большею частью по *Обнежскому каналу* (между р. Вытегрой и Свирью), устроенъ въ 1818—51 гг. для обхода О-го о-а и имѣющему 64 $\frac{1}{2}$ в. дл., 8 саж. шир. и 1 саж. глуб.

Обнискъ, разновидность халцедона, характериз. чередованіемъ бѣлыхъ полосъ съ темными. У древнихъ О. употреблялся для драгоценныхъ вазъ. Императорскій кабинетъ въ Вѣнѣ, Парижская и Ватиканская бібліотеки обладаютъ знаменитыми О-выми камнями. Нынѣ изъ О-а дѣлаютъ въ особенности камни для печатей. Путемъ искусственнаго окрашивания придаютъ порознымъ халцедонамъ сходство съ О-омъ. О. встрѣчается главн. обр. въ Бразиліи и Урагаѣ, а въ Россіи—въ Мерчинскомъ округѣ.

О'Нилъ (O'Neil), Генри, англійскій историч. живописецъ, род. въ 1817 г. въ С.-Петербургѣ и ребенкомъ перѣхалъ въ Англію, поступилъ въ 1837 г. въ лондонскую академию, гдѣ чрезъ два года выставилъ свою первую картину. Рѣшительный успѣхъ имѣла картина „Дочь Іеффа“, за которую послѣдовали: „Послѣднія минуты Моцарта“, „Походъ въ Крымъ“ и др. Изъ мног. позднѣйшихъ картинъ обращаетъ вниманіе „Отъѣздъ Маріи Стюартъ изъ Франціи“ Въ недавнее время О' обратился къ пейзажу. Въ 1865 г. О' издалъ „Lectures on painting“, а въ 1869 г. интересную брошюру о современномъ искусствѣ въ Англіи и Франціи.

Обнокшбеггиджа, одна изъ медныхъ безпоповскихъ сектъ.

Обнокен (Oboken) 1) Августъ, политико-экономъ, род. въ 1844 г., съ 1872 г.—пр.-доц. въ Вѣнѣ, съ 1878 г. проф. бернскаго университета. Сочин.: „Untersuchung über den Begriff der Statistik“, „Adam Smith und Immanuel Kant“, „Die Maxime

Laissez faire et laissez passer etc.“, „Adam Smith in der Kulturgeschichte“ и др.; кромѣ того ему принадлежатъ превосходное полное изданіе соч. Кена. 2) О., Вильгельмъ, нѣм. историкъ, род. въ 1838 г. въ Гейдельбергѣ, здѣсь же въ 1862 г. занялъ кафедру истории, потомъ читалъ лекціи въ Гисенѣ, въ 1874—76 гг. былъ членомъ герм. рейхстага. Его лучшія работы: „Athen und Hellas“, „Die Staatslehre des Aristoteles“, „Oesterreich und Preussen im Befreiungskrieg“. Въ 1877 г. онъ предпринялъ изданіе обширной и чрезвычайно цѣнной „Всеобщ. исторіи въ монографіяхъ“ („Allgemeine Geschichte in Einzeldarstellungen“), для кот. самъ нап.: „Das Zeitalter Friedrichs d. Gr.“ и „Das Zeitalter der Revolution, des Kaiserreichs und der Befreiungskriege“.

Онкологія, ученіе объ опухоляхъ.

Онллитъ, турецк. золотая и серебр. монета = 10 піастрамъ = 50 к. метал.

Онмакритъ, аеинскій поэтъ временъ Пизистратидовъ, глава орфической школы и, вѣроятно, творецъ орфической музыки, поэзіи и теологии, род. въ 530 г. до Р. Х., поддѣлывалъ пророчанія и стихотворенія, котор. приписывались Орфею и Музею, и участвовалъ въ приведеніи въ порядокъ отъсненъ Гомера. Изобличенный въ поддѣлкѣ предсказаній, онъ бѣжалъ изъ Афинъ въ Персію и своими благоріепными пророчаніями побудилъ Ксеркса къ войнѣ съ Греціей; ум. въ 480 г. до Р. Х.

Оонъ, рѣка Забайкальск. обл., одна изъ 2 составн. вѣтвей р. Шилки, длина—болѣе 700 в.

Оондлозъ, Георгъ, франц. композиторъ, род. въ 1784 г. въ Клермонѣ, особенно занимался инструментальной камерной композиціей; нѣкот. произведенія О-а и до сихъ поръ имѣютъ весьма большой успѣхъ. Въ качествѣ пианиста О. былъ послѣдователемъ Крамера и Дуссека, подъ руководствомъ которыхъ онъ въ юности обучался фортепианной игрѣ. Ум. въ 1852 г.

Оотарио 1) самое восточн. изъ 5 Канадск. озеръ, служитъ истокомъ оз. Эри, кот. изливается сюда Ниагарскимъ водопадом; О. изливается въ р. св. Лаврентія, заним. 19823 кв. км.; глубина мѣстами доходитъ до 225 м. 2) О., провинція въ Бриг. Канадѣ, къ сѣв. отъ р. св. Лаврентія и Канадскихъ оз.; имѣетъ сухой климатъ съ суровой зимой и жаркимъ лѣтомъ, обширные первобытные лѣса, довольно значит. минеральнаго богатства (железо, мѣдь, свинецъ, серебро, камен. соль, нефть); 1938553 ж. (на 374499 кв. км.), занимающ. земледѣліемъ, горн. промысломъ и все возростающей промышленностью. Главн. гор.—Торонто, съ университетомъ.

Овтотегія (исторія развитія), наука о развитіи растительныхъ и животныхъ организмовъ отъ яйцевой кѣтки до послѣдняго фазиса; она обнимаетъ, стало быть, не только эмбриологію, т. е. науку о развитіи зародыша, но и позднѣйшія метаморфозы. Досредины прошлаго столѣтія господствовала *эволюціонная теорія*, въ силу которой въ яйцѣ *предобразованы* всѣ части взрослага организма, которыя и развертываются затѣмъ одна за другою. Въ 1759 г. Каспаръ Фридрихъ Вольтъ, въ своей „Theoria generacionis“, доказалъ, что зародышъ происходитъ изъ ряда новообразованій, которыя не предобразованы ни въ яйцѣ, ни въ сѣмени („эпигенезисъ“, или „постформационная теорія“); возрѣ-

ние Вольфа было подтверждено в 1812 г. Меркелем. Дальше появляется оригинальное учение Окена, впоследствии опровергнутое Бером и Кювье. В силу этой теории задержки, всякое низшее животное есть лишь задержка в развитии на пути превращения его в человека, человек же и высшие позвоночные должны пройти в своем развитии все низшие ступени. Бер первый проследил развитие высших позвоночных во всех стадиях и подробностях,

и его поэтому справедливо считают отцом О-и. Согласно этим исследованиям животные отнюдь не развиваются по единому плану, но, крайней мерой, в 4 различных направлениях, при чем развитие идет всегда от общего к частному: сперва развиваются признаки класса, потом отряда, семейства, рода наконец — вида. Так, в цеплении мы сперва узнаем позвоночное животное, потом птицу, далее род куриных и, наконец, специальный вид. Но этимъ, однако, не объяснялись факты, на которых построена была теория Окена — именно, что высшие животные действительно проходят в своем развитии известные состояния, остающиеся у низших животных: лягушка, напр., которая дышит легкими, проходит стадию жаберного дыхания. Полное объяснение дано было лишь

впоследствии — теорией Дарвина. Результаты относящиеся сюда исследованы, главн. образ. Фрица Мюллера, формулированы Геккелем в виде следующего биогенетического основного закона: развитие индивидуума (оттогенезис) есть сокращенное повторение истории развития его рода (филогенезис). Это положение подтверждено с тех пор тысячами разнороднейших фактов и сделало историю развития одним из важнейших источников для изу-

чения происхождения организмов и естественного сродства между ними. Общий ход развития всякого животного организма следующий. Вначале он состоит (как и всякое растение) из одной клетки. Яйцо высших позвоночных, в момент выхода его из яичника, есть не больше, как простая клетка. После оплодотворения яйцо, согласно открытию Прево и Дюма в 1824 г., подвергается процессу деления, или сегментации, т. е. делится сперва на 2 клетки, каждая из них снова на 2 и т. д. (Фиг. А, В, С, D), так что, наконец, получается шаровидный комочек, похожий на тутовую ягоду, morula (фиг. E), после чего отдельные клетки раздвигаются и образуют полость, наполненную жидкостью planula или blastula (фиг. F, G), и окруженную одним слоем мерцательных клеток. Путем вдавления постепенно развивается полный мешок из двойного слоя клеток, с ротовым отверстием (фиг. H, J, K), gastrula, — конечная основная форма всех на стоящих многоклеточных животных (Metazoa).

Внутренний слой клеток гастрюлы назыв. внутренним зародышевым листом, или энтодермой, наружный — наружным зарод. листом, эктодермой. Эти 2 листа суть основа дальнейшего развития: из наружного листа происходят

общие покровы тела, нервная система и органы чувств, из внутреннего — слизистая оболочка желудка и внутренности. Гексли доказал в 1849 г. гомологию зародышевых листов, т. е. сждественность их для всех классов животных. У большинства животных-растений тело всю жизнь состоит только из этих двух клеточных слоев и их производных. У высших жив. между ними появляется средний, вторичный

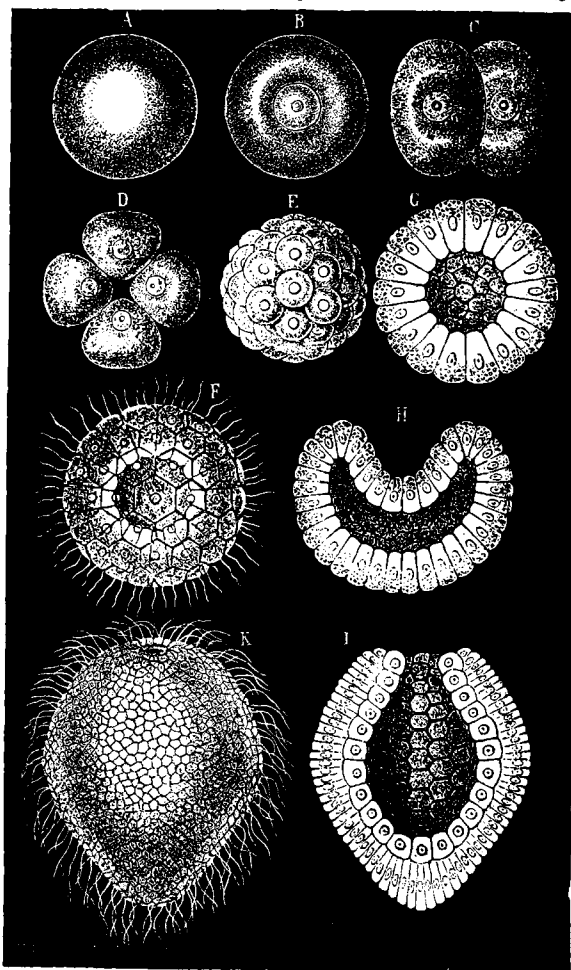

Стадии развития Monoxenia Darwinii (увелич.).

зародышевый листокъ, *мезодерма*, изъ котораго развивается мышечная система. Въ дальнѣйшемъ развитіи животныя эти три пластинки изгибаются различнѣйшими образомъ, на брюшной сторонѣ складываются въ видѣ трубки и составляютъ основную дальнѣйшаго развитія зародыша. Основателями этой „теоріи зародышевыхъ листковъ“ считаютъ Пандера. Ср. Baer, „Entwicklungsgesch. d. Thiere“ (1828—37), Balfour, „Руков. къ сравн. эмбриол.“ (на англ. яз. и нѣм. пер., съ подбрн. литерат., 1880), соч. Haeckel'я и др.

Онтологія, часть философіи, трактующая объ основаніи къ началахъ бытія (см. *философія*). — **Онтологическое доказательство бытія Божія** выводитъ существованіе Верховнаго Существа изъ существованія самой идеи о немъ. Оно выставлено впервые Ансельмомъ Кентерберійскимъ (въ его „Proslogium“) въ такомъ видѣ: „Богъ есть высшее существо, какое только можно мыслить. Если бы Богъ не существовалъ въ дѣйствительности, а былъ бы только мыслимъ, то нужно было бы мыслить еще болѣе высокое существо, а именно такое, которое бы существовало въ дѣйствительности. Слѣдовательно, Богъ, какъ высшее существо, долженъ мыслиться не иначе, какъ имѣющимъ реальное бытіе“. Въ послѣдствіи это доказательство было усовершенствовано Декартомъ, формулировавшимъ его такъ: „Безконечно совершенное существо обладаетъ всѣми совершенствами, а слѣдовательно и реальнымъ бытіемъ, такъ какъ бытіе есть болѣе совершенство, чѣмъ мыслимость или возможность“. Онтологическое доказательство не теряетъ своего значенія и до сего времени.

Осуфривѣдка, то же, что *Авакумовщина* (см. это слово).

Опца, старин. мѣра торгов. вѣса, вѣса золота и серебра въ Испаніи и испанск. Америкѣ = 28,8 грам. — **О. де-Оро** (квадрупель или дублонъ), тамъ же золотая монета = 16 пезо.

Опъ (aune), локоть, старин. французск. мѣра длины, равнявшаяся 526,88 парижск. линій или 1,1884 метра.

Опъ (Opjet), Жоржъ, современ. французск. романистъ и драматургъ, р. въ 1848 г. Изъ цѣлага ряда романовъ, написанныхъ имъ подъ общимъ заглавіемъ „Les batailles de la vie“, первымъ вышелъ „Serge Panipe“ (1881 г.), доставившій О. премію франц. академіи, послѣ чего быстро послѣдовали одинъ за другимъ остальные романы этой серіи, въ томъ числѣ „Lise Fleuron“ (картина парижскихъ нравовъ), „La Grande Marpièze“ (картина провинціальной жизни), „Volonté“ (1888 г.) и др. Необыкновенная популярность этихъ произведеній, превосходящая даже популярность сочиненій такихъ писателей, какъ Зола и Додэ, всецѣло обусловливается ихъ внутреннимъ содержаниемъ, какъ нельзя лучше приуроченнымъ къ пониманію, вкусамъ и интересамъ т. наз. „большой“ публики, большинству которой далеко не вполне доступны содержаніе произведеній болѣе глубокихъ писателей. Шаблонность сюжетовъ, заурядность фабулы, стереотипность выведенныхъ фигуръ и положеній, вообще полное игнорированіе разнообразія и сложности жизненныхъ явленій; прославленіе буржуазіи и трехъ ея главныхъ двигателей: труда, индустріи и торговли; предвѣтренное сравненіе

дѣйствительности въ угоду наивному пониманію искусства, какъ средства для развлеченія; благополучныя развязки съ неизмѣннымъ торжествомъ добродѣтели надъ порокомъ и третьяго сословія надъ аристократіей (детальному изображенію жизненнаго обихода которой авторъ, снисходя къ затѣвному пристрастію читателей, посвящаетъ многія страницы), наконецъ, какъ дань времени, немного поверхностной социальной философіи, нѣмного своеобразнаго „натурализма“, понимаемаго не въ смыслѣ результата добросовѣстнаго и непосредственнаго наблюденія дѣйствительности (которое отсутствуетъ у О.), но какъ средство удовлетворенія грубыми инстинктами толпы, — вотъ отличительныя черты романовъ О., являющагося самымъ удачнымъ выразителемъ литературн. идеаловъ современной буржуазіи. Французская критика долго обходила полнымъ молчаніемъ произведенія О., какъ не заслуживающія литературной оцѣнки; громадный успѣхъ ихъ заставилъ Ж. Леметра („Les contemporains“) признать ихъ знаменіемъ времени, указаніемъ на преобладающіе вкусы читающей публики и предостеречь читателей отъ змішенія этихъ, какъ онъ ихъ называетъ, хромолитографій и бронзовыхъ издѣлій („bronzes de commerce“) съ истинными произведеніями искусства. Большинство романовъ О. передѣлано имъ же самимъ для сцены, на которой они пользуются не меньшимъ, если не большимъ, успѣхомъ; нѣкоторыя изъ этихъ драмъ — „Serge Panipe“ („Теща“), „Le Maître de forge“ („Горнозаводчикъ“) и др. переведены на русск. яз. и вошли въ составъ нашего репертуара.

Опидитовая желѣзная руда, горная порода, состоящая изъ крупныхъ или порошковидныхъ зеренъ краснаго желѣзняка, вкрапленныхъ въ песчано-известковую или глинистую массу; встрѣчается отдѣльными пластами, особенно въ юрской формаціи Англіи, Франціи, Вюртемберга и Россіи.

Опидитовая формація, см. *Формація*.

Опидитъ, см. *известковые породы*.

Опидогія, ученіе о яйцахъ, см. *яйцо*.

Опистъ 1) Яковъ, ванъ, Старшій, превосходный фламандскій живописецъ, род. въ 1600 г., подражалъ въ своихъ картинахъ Рубенсу и ванъ-Дейку, а особенно Караччи. Писалъ О. главн. образ. большія историч. картины, отличающіяся простотою композиціи, правильною рисункомъ и свѣжестью колорита. Ум. въ 1671 г. 2) О., Янъ, ванъ, Младш., сынъ предыдущаго, род. въ 1637 г., ум. въ 1713 г.; ученикъ своего отца, онъ подражалъ ему; однако, при недурномъ колоритѣ и рисункѣ, уступалъ ему въ композиціи.

Опфоритъ, воспаленіе яичника.

Опала (отъ *опалиться*, разгнѣваться), гнѣвъ, немилость государя по отношенію къ подданному за какой-либо проступокъ. Въ московскомъ государствѣ О. выражалась главн. образ. въ томъ, что опальный бояринъ (на котораго О. только и простиралась) не имѣлъ права являться передъ лицо государя; но обыкновенно О. соединялась съ какимъ-либо осязательнымъ наказаніемъ за вину, почему оба выраженія очень часто ставятся рядомъ: „быть отъ насъ въ великой *опалѣ* и въ наказаніи“.

Опалинскій, Христофоръ, польскій писатель, род. въ 1609 г. Онъ первый сталъ писать верие-

гованными стихами, был автором желчных сатиръ, не блещущих талантом. Стоя на выше осмѣиваемого имъ общества, О., будучи познаннымъ воеводой, измѣнили своему королю Яну Казимиру и предали Великую Польшу шведскому королю Карлу X Густаву, напавшему на нее. Ум. въ 1655 г.

Опаль, минераль порядка ангидритовъ, аморфный, безвѣтенъ, бѣлъ или различно окрашенъ, стекляннаго блеска. Состоитъ изъ кремневой кисл. съ примѣсью желѣза, извести, глиноз. и пр., отъ кот. и зависятъ разновидности: *благородный О.*, съ яркими радужными цвѣтами, высоко цѣнится; *огненный О.*, употр., какъ драгоценный камень; *идрофанъ*, *перламутровый* и др. употр. для украшений; *железный О.*, плотный, непрозрачный, красный, бурый или желтый, дешевой драгоценный камень для украшений, а также для рукоятки мечей и сабель; *стекловидный О.*, безвѣтная, прозрачная сталактитовая или гроздевидная масса. Главнѣйшія мѣстонахожденія О-а— Габихтсвальдъ близъ Касселя, Биллинъ и Франценсбадъ въ Богеміи, Овернь, Сѣв. Африка (Триполи) и пр.

Опатовыя грамоты, упоминаемая въ Уложении царя Алекс. Мих., выдавались въ случ. жалобы на то, что кто-либо „похваляется“ убить жалобщика. О. г. званымъ людямъ выдавались съ „заповѣдью“ въ 5—7 тыс. руб. Если воплотившій угрозу приводился въ исполненіе, „похвальщикъ“ на основ. О-ой г-ы предавался казни, а записанныя въ заповѣди деньги „доправлялись“ на его имѣніи и распределялись поровну между казной и наследниками убитаго.

Опатовъ, уѣз. гор. Радомск. г., на р. Опатовкѣ; 5586 ж. Въ 1794 г. русские одержали здѣсь побѣду надъ поляками подъ началомъ. Мадалинскаго.— *О-скій уѣздъ*, простр. 1492,9 кв. в., нас. 102910 ч.; винокуренные, пивоваренные и др. заводы.

Опахала, или *рипиды*, принадлежность богослуженія, въ древности служили для отогнанія насѣкомыхъ отъ св. даровъ, когда съ нихъ снимались покровы; дѣлались изъ павлиньихъ перьевъ, полотна или тонкой кожи. Въ настоящее время О. приготавливаются изъ металла и представляютъ кругъ въ видѣ сіанія, съ изображенными въ срединѣ херувимами. Употребляются О. только при архіерейскихъ служеніяхъ и указываютъ на то, что вмѣстѣ съ мірянами предъ престоломъ Божиимъ служатъ херувимы.

Опахла деревьевъ, обрядъ заклинанія во время эпидеміи или эпизоотіи, состоящій въ томъ, что крестьянки, нагія, ночью обводятъ сохою вокругъ деревни борозду.

Опека (лат. tutela, нѣм. Vormundschaft, франц. tutelle), юридич. институтъ, имѣющій свою цѣлью защиту и охрану правъ и интересовъ такихъ лицъ, которыя по той или иной причинѣ сами не въ состояніи осуществлять свои права и разумнымъ образомъ оберегать свои интересы. Различныя причины, вызывающія полную или частичную юридическую недѣеспособность лица и ведущія къ установленію надъ нимъ О-и, обуславливаютъ и различныя виды послѣдней. Какъ и въ древне-римскомъ правѣ, главнѣйшимъ, самымъ, такъ сказать, очевиднымъ случаемъ учрежденія О-и въ соврем. европ. законодательствахъ является О. надъ несовершеннолѣтними, но характеръ этого вида О-и

существенно измѣнился. Въ то время, какъ въ древнемъ Римѣ О. надъ малолѣтними имѣла главнымъ образомъ въ виду чисто формальную цѣль—представительство малолѣтняго по отношенію къ принадлежащему ему имуществу, новѣйшія законодательства въ этомъ институтѣ выдвигаютъ на первый планъ другую цѣль—заботу о личности опекаемого и попеченіе о его матеріальныхъ интересахъ. Съ другой стороны, въ сознаниі огромной важности института, охраняющаго самые насущные интересы многочисленнаго класса лицъ, соврем. законодательства отступили отъ древне-римскаго взгляда на О-у, какъ на учрежденіе исключительно частно-правовое, и дѣла объ О-ѣ подчинены непосредствен. надзору и контролю государства, въ лицѣ его правительственныхъ органовъ. Такимъ образомъ развилось понятіе о верховной О-ѣ (Obervormundschaft), и институтъ О-и, продолжая оставаться по существу своему частно-правовымъ, получилъ, однако, въ значительной степени характеръ публичный.—Нашъ законъ не соединяетъ въ одну общую группу всѣ отдѣльные виды О-и, а выдѣляетъ изъ нихъ лишь нѣкоторые подъ общимъ названіемъ „опеки и попечительства въ порядкѣ семейственномъ“ (разд. III, кн. I, ч. 1, т. X), относя сюда: 1) О-у и попечительство надъ несовершеннолѣтними и 2) О-у надъ безумными, сумасшедшими, глухонѣмыми и нѣмыми; правила же о другихъ видахъ О-и разсѣяны въ различныхъ мѣстахъ Свода: такъ, объ О-ѣ надъ имуществомъ расточителей говорится въ Уставѣ о предупред. и пресѣч. преступленій, объ О-ѣ надъ имуществомъ безвѣстно-отсутствующихъ излагается въ Уставѣ гражд. судопроизв., правила объ О-ѣ, устанавливаемой надъ имуществомъ по неявкѣ наследниковъ, излагаются въ III кн., 1 ч., X т., и т. д. Но и въ предѣлахъ „семейственной“ О-и учрежденіе это представляется у насъ не единымъ и цѣльнымъ институтомъ гражданскаго права, а конгломератомъ частныхъ правилъ, установленныхъ для различныхъ сословій: дворянъ, городскихъ жителей, духовенства, крестьянъ, казаковъ и пр.—О. надъ несовершеннолѣтними. *Отецкиня учрежденія* впервые введены у насъ въ 1775 г. (въ Учрежд. о губерніяхъ имп. Екатерины II) и съ тѣхъ поръ сохранили до настоящаго времени свою сословную организацию. Для сиротъ потомств. дворянъ сущ. *дворянскія опеки*, состоящія, подъ предѣд. руководителя дворянъ, изъ 2 (въ С.-Петербургѣ изъ 3) застѣдателей, по выбору дворянства; въ вѣдомствѣ каждой двор. опеки находится одинъ или нѣск. уѣздовъ. О. надъ дѣтми личными дворянъ и городскихъ обывателей (купцовъ, почетныхъ гражданъ и мѣщанъ) принадлежит *сиротскому суду*. Послѣдній состоитъ въ мѣстахъ, гдѣ было введено Городовое положеніе 1870 г., изъ членовъ, избираемыхъ на 3 года частными собраніями купеч., мѣщ. и ремесл. сословій, въ числѣ не менѣе одного отъ каждого сословія; общимъ же собраніемъ сословій выбирается предѣдатель сиротскаго суда, если городской голова не приметъ на себя этой обязанности. Вѣдомство сирот. суда простирается на городъ и уѣздъ. Дѣла по О-амъ надъ сиротами духвн. званія поручаются мѣстнымъ епархіальнымъ начальствамъ и, въ частности, епархіаль-

нымъ попечительствомъ о бѣдныхъ духовн. вѣдомства. Жалобы на дѣйствія и опредѣленія двор. опеки и сирот. судовъ приносятся, въ мѣсячный срокъ, мѣстному окружному суду (а гдѣ его нѣтъ — палатѣ уголовн. и гражд. суда) и подаются въ соотв. опекуновское учрежденіе, которое обязано, въ теченіе мѣсячнаго срока, доставить жалобу въ судъ со своимъ объясненіемъ. Жалобы на медленность опеки учрежденія или на отказъ его въ принятіи жалобы подаются прямо суду, и притомъ безъ ограниченія срокомъ. На постановленія окружного суда могутъ быть приносимы, въ мѣсячный срокъ, апелляціи. жалобы судебной палатѣ. Высшую инстанцію по дѣламъ объ О-ѣ составляетъ сенатъ, а для лицъ духовн. званія — синодъ. Относ. О-и у крестьянъ въ законѣ постановлены лишь краткія правила. Попеченіе о малолѣтнихъ сиротахъ возлагается на обязанность сельскихъ обществъ; назначеніе опекуновъ и попечителей и повѣрка ихъ дѣйствій подлежатъ вѣдѣнію сельскаго схода, которому предоставлено при рѣшеніи различныхъ дѣлъ руководиться мѣстными обычаями (прим. 1 къ ст. 21 и п. 4 ст. 51 Общ. полож. о крест.). — При жизни родителей малолѣтніе тогда только нуждаются въ О-ѣ, когда они владѣютъ самостоятельнымъ имуществомъ; въ этомъ случаѣ О. принадлежитъ по закону отцу. Каждый изъ родителей имѣетъ право назначить въ духов. завѣщаніи опекуновъ къ остающимся послѣ него дѣтямъ и имуществу, выбирая для этого либо оставшагося въ живыхъ супруга, либо постороннее лицо, либо, наконецъ, въ помощь къ оставшемуся супругу назначить еще другаго опекуна изъ постороннихъ лицъ. Если въ завѣщаніи опекунъ не назначенъ, то обязанности опекуна возлагаются на оставшагося въ живыхъ родителя; если же родитель откажется принять на себя О-, а также если у малолѣтняго не осталось въ живыхъ ни отца, ни матери, то опекуны назначаются соотвѣтствующимъ опекуновскимъ учрежденіемъ. Къ малолѣтнимъ, оставшимся круглыми сиротами, должны быть опредѣлены опекуны независимо отъ того, владѣютъ ли они какимъ-либо имуществомъ или нѣтъ. На практикѣ, впрочемъ, какъ извѣстно, правило это далеко не всегда соблюдается, особенно въ среднихъ и низшихъ классахъ общества, гдѣ дѣти весьма часто вырастаютъ подъ безконтрольнымъ попеченіемъ родныхъ или знакомыхъ, если и не вовсе безъ всякаго надзора. Число опекуновъ закономъ не установлено: можетъ быть назначенъ одинъ опекунъ къ разнымъ имѣніямъ или нѣск. опекуновъ — къ одному имѣнію. Опекуны могутъ быть выбраны какъ изъ родственниковъ малолѣтняго, такъ и изъ постороннихъ лицъ. Не могутъ быть опекунами: 1) расточители, 2) лица, лишеныя по суду всѣхъ или нѣк. правъ или же имѣющія «явные и гласные пороки», 3) извѣстные своими «суровыми поступками», 4) имѣвшія ссору съ родителями малолѣтняго и 5) несостоятельныя; въ губ. Черниговской и Полтавской схода присоединяются еще лица, не состоящія въ российскомъ подданствѣ, а также лица, не имѣющія любви, имущества, достаточнаго къ обезпеченію О-и. Перечисленіе это, впрочемъ, по разясненію сената, — примѣрное, и опеки учрежденія имѣютъ не только право, но и обязанность отказать въ опре-

дѣленіи или устранить уже назначеннаго опекуна, отъ котораго, по его нравств. качествамъ, нельзя ожидать отеческаго попеченія о малолѣтнемъ. Противоположно иностран. законодательству, нашъ законъ не устанавливаетъ, по какимъ причинамъ можно отказаться отъ принятія О-и, а также не опредѣляетъ наказаній за непринятіе О-и. Кромѣ указанныхъ способовъ опредѣленія опекуновъ (по закону, по завѣщанію и по назначенію опеки учреждений), опекуны могутъ быть опредѣляемы къ малолѣтнимъ единственно Высочайшею Властью. — При своемъ вступленіи въ должность, опекунъ, вмѣстѣ съ членомъ двор. опеки или сирот. суда и при двухъ посторонн. свидѣтеляхъ, составляетъ опись всему движ. и недвиж. имѣнію малолѣтняго; одинъ экземпляръ этой описи остается у опекуна, другой хранится въ опеки учрежденіи. Обязанности опекуна по управленію О-ой представляются въ двойномъ видѣ: 1) въ попеченіи о личности опекаемаго и 2) въ управленіи его имуществомъ. Въ первомъ отношеніи О. является суррогатомъ родительской власти, и обязанности опекуна не подпадаютъ, поэтому, точному перечню и опредѣленію. Законъ преподаетъ множество правилъ и инструкцій для опекуна касат. воспитанія и обученія опекаемаго, но большинство ихъ лишено юридич. значенія. Опекуну предписывается, между прочимъ, искать законнаго удовлетворенія по личнымъ обязательствамъ, нанесеннымъ малолѣтнему; при вступленіи несовершеннолѣтнихъ въ бракъ требуется согласіе опекуна или попечителя (ст. 6 ч. 1 т. X). — Что насъ управленія имуществомъ малолѣтняго, то въпросъ этотъ стоитъ въ тѣсной связи съ юридич. положеніемъ послѣдняго, какъ лица неспособнаго. Законъ нашъ, именно, постановляетъ, что малолѣтніе, не достигшіе 14 лѣтъ, не пользуются правомъ самостоятельно управлять и распоряжаться своимъ имуществомъ (ст. 217) и, далѣе, запрещаетъ совершать какіе бы то ни было акты отъ имени малолѣтняго, а совершенныя послѣднимъ сдѣлки объявляютъ недействительными (ст. 218) Иностран. законодательства, а также сепаратные законы Царства Польскаго, Филляндіи и Остзейскихъ губерній, признавая малолѣтнихъ точно также неспособными, объявляютъ, однако, вмѣстѣ съ тѣмъ, что заключенная малолѣтнимъ сдѣлка ни въ какомъ случаѣ не можетъ быть оспариваема другимъ совершеннолѣтнимъ контрагентомъ; право требовать признанія сдѣлки недействительною принадлежитъ исключительно малолѣтнему контрагенту. Въ противоположность такому взгляду, редакция ст. 218 не оставляетъ никакого сомнѣнія въ томъ, что сдѣлки, въ совершеніи которыхъ участвовали малолѣтніе, вообще не могутъ подлежать исполненію. Отсюда возникаютъ на практикѣ невыгодныя для малолѣтнихъ послѣдствія, устранить которыя сенатъ въ своей кассац. дѣятельности пытается посредствомъ насильственнаго толкованія ст. 218, утверждая, что ст. эта, будто бы, предоставляетъ оспаривать совершенныя малолѣтнимъ сдѣлки лишь самому малолѣтнему или его законнымъ представителямъ, а не его совершеннолѣтнему контрагенту (см., напр., рѣш. 1874 г. № 891, 1875 г. № 118, 1883 г. № 118 и др.). — При такой полной неспособности малолѣтняго опекунъ является законнымъ представителемъ всей его юридич. личности

Опекунъ обязанъ ходатайствовать за опекаемаго по всемъ-исканъ, отъ него или къ нему предъявляемымъ. Стремленіе закона къ возможно полному и дѣйствительному огражденію имуществ. интересовъ малолѣтняго выражается въ длинномъ рядѣ правилъ, подробно регламентирующихъ дѣятельность опекуна по управленію имуществомъ малолѣтняго. Принадлежащія послѣднему капиталы должны быть употребляемы на выгодныя торгово-промышл. предпріятія или же помѣщены для приращенія процентами въ кредитныя учрежденія или въ частныя руки, подъ вѣрныя обезпеченія, при чемъ самому опекуну запрещается брать въ заемъ деньги опекаемаго. При продажѣ имущества малолѣтняго требуется соблюденіе слѣд. правилъ. Движ. вещи, подверженныя скорой порчѣ, какъ жизненные припасы и пр., могутъ быть продаваемы опекуномъ безъ особ. разрѣшенія, но съ указаніемъ о продажѣ въ годовыхъ отчетахъ. Продажа золота, серебра, драгоц. камней и вообще вещей, не подверженныхъ тлѣнію, допускается лишь въ тѣхъ случаяхъ, когда это необходимо для уплаты долговъ, лежащихъ на наследствѣ, или для содержанія малолѣтняго, или же если эти вещи составляютъ товаръ. Продажа недвиж. имущества допускается лишь: 1) при раздѣлѣ между наследниками малолѣтними и совершеннолѣтними, 2) для уплаты долговъ, лежащихъ на наследствѣ, и 3) въ случаѣ крайней ветхости строеній или явной убыточности имѣнія. Какъ недвиж., такъ и указанная выше категорія движ. имуществовъ могутъ быть продаваемы не иначе, какъ съ разрѣшенія сената; для этого опекунъ дѣлаетъ заявленіе двор. опеки или сирот. суду; эти послѣднія входятъ съ представленіемъ къ губернатору, который вноситъ его со своимъ заключеніемъ въ сенатъ. Такое же чрезмѣрно стѣснительное и, притомъ, нисколько не достигающее цѣли условіе (такъ какъ сенатъ, очевидно, не можетъ входить во внимательное обсужденіе вопроса по каждому частному случаю) требуется закономъ при залогѣ имѣній малолѣтняго въ кредитныя установленія или у частныхъ лицъ. Во всехъ сомнительныхъ случаяхъ по управленію имуществомъ опекуны обязаны обращаться за разъясненіями въ соотвѣт. опекунскія учрежденія и представлять имъ ежегодно, въ январѣ, отчеты о приходахъ и расходахъ за истекшій годъ, а въ концѣ 0-и—общій отчетъ за все время управленія. За причиненныя имуществу малолѣтняго, вслѣд. нерадѣнія или умысла опекуна, потери послѣдній отвѣчаетъ собств. имуществомъ. Если лицо, которому опекунъ отдалъ капиталы малолѣтняго за проценты, окажется впоследствии несостоятельнымъ, то имущество поступаетъ въ конкурсную массу, а за убытки малолѣтняго отвѣчаетъ опекунъ. Если же несостоятельнымъ окажется самъ опекунъ, употребившій для собств. дѣль имущество опекаемаго, то имущество не идетъ въ конкурсную массу, но возвращается малолѣтнему съ причитающимися процентами, опекунъ же предается уголовному суду за растрату.—Въ вознагражденіе за свои труды опекунъ (а если ихъ нѣсколько, то всѣ опекуны вмѣстѣ) получаетъ, по закону, изъ доходовъ малолѣтняго 5% ежегодно. По мнѣнію сената, проценты эти исчисляются съ чистаго, а не съ валоваго дохода. Въ Черниг. и

Полтав. губ. опекуны получаютъ 10% съ чистаго дохода.—Прекращается 0. съ момента достиженія несовершеннолѣтнимъ 17-лѣтняго возраста.—Рядомъ съ 0-ой въ законодательствѣ нашемъ сущ. еще родственныя ей институты *попечительства*. Малолѣтній, по достиженію 14-лѣтняго возраста, можетъ испросить себѣ „для совѣта и защищенія во всехъ дѣлахъ“ попечителя. Устраняется ли обязательно въ такихъ случаяхъ состоящій при малолѣтнемъ опекунъ, или же опек. учрежденіе имѣетъ право сохранить при попечителѣ прежняго опекуна—остается неяснымъ. Еще болѣе затрудненной можетъ возникнуть на практикѣ, если опекуномъ является отецъ малолѣтняго: устраненіе его отъ 0-и или даже назначеніе при немъ посторонняго лица въ качествѣ попечителя явилось бы слишкомъ рѣзкимъ нарушеніемъ родительской власти. До достиженія малолѣтнимъ 17-лѣтняго возраста роль попечителя ничѣмъ не отличается отъ роли опекуна, и права малолѣтняго на управленіе своимъ имуществомъ нисколько не расширяются. Съ наступленіемъ 17-лѣтняго возраста сказывается дѣйствительный характеръ попечительства, отличный отъ 0-и. Если опекунъ является полною замѣною юридич. личности опекаемаго, то попечитель служитъ лишь дополненіемъ личности несовершеннолѣтняго. Послѣдній ставится способнымъ лично управлять своимъ имуществомъ, хотя и съ такими ограниченіями, которыя парализуютъ самостоятельность всякой сколько-нибудь значительной гражданской и хозяйственной дѣятельности. Законъ, именно, запрещаетъ несовершеннолѣтнимъ дѣлать долги, давать письмен. обязательства, совершать акты и сдѣлки всякаго рода, распоряжаться капиталами или даже получать таковыя обратно изъ кредитныхъ установлений; всѣ эти дѣйствія требуютъ согласія и подписи попечителей, безъ чего они признаются не дѣйствительными. Напротивъ того, надзоръ за личностью несовершеннолѣтняго, заботы о его воспитаніи и пр. получаютъ второстепенное значеніе. Отчетности опек. ведомству законъ не требуетъ отъ попечителя; правила же объ отвѣтственности по охранѣ имущества несовершеннолѣтнихъ и право на вознагражденіе за труды — для попечителей тѣ же, что и для опекуновъ.—*0. надъ безумными и сумасшедшими* учреждается вообще лишь по желанію ихъ семействъ и, притомъ, не иначе, какъ послѣ признанія ихъ таковыми сенатомъ (см. *умалишенные*). Имущество признанныхъ безумными и сумасшедшими отдается въ управленіе ихъ наследникамъ, съ запрещеніемъ продажи и залога и съ обязанностию сохранять въ цѣлости доходы; во всемъ остальномъ дѣйствуютъ правила объ 0-ѣ надъ малолѣтними.—*Глухонѣмые и тѣпые* состоятъ подъ 0-ой до совершеннолѣтія; по достиженіи совершеннолѣтія, они подвергаются освидѣтельствуванію; тѣ изъ нихъ, которые при этомъ окажутся способными свободно изъявлять свою волю, освобождаются отъ 0-и; напротивъ, лишенные всякаго средства выражать свою волю остаются подъ 0-ой; наконецъ, къ тѣмъ изъ нихъ, для которыхъ полное предоставленіе свободы будетъ признано опаснымъ, назначаются попечители.—Объ 0-ѣ надъ имуществомъ расточителей см. *расточители*.—Давно уже признана и правительствомъ, и обществомъ край-

няя неудовлетворительность дѣйствующаго у насъ законодательства объ опекахъ. Не оправдаваемая истинными потребностями соврем. жизни сословная организація О-и, множество инстанцій въ системѣ надзора надъ опекунами, служащее лишь тормозомъ для правильной ихъ дѣятельности, наконецъ, господство узкаго канцелярскаго формализма въ живомъ дѣлѣ защиты правъ безгласныхъ и безпомощныхъ лицъ—вотъ коренные недостатки нашего опекунскаго права. Опекунская дѣла ввѣрены у насъ учреждениямъ, обремененнымъ массою другихъ дѣлъ и отстоящимъ нѣрѣдко на далекомъ разстояніи отъ опекуна и мѣста нахождения опекаемаго имущества, и рѣшаются поэтому обычнымъ канцелярскимъ порядкомъ. Еще въ 1838 г. разсматривался въ госуд. совѣтѣ проектъ новаго положенія объ О-ахъ, но этотъ проектъ, какъ и послѣдовавшее затѣмъ въ 1847 и въ 1865 гг. проекты, остался безъ движенія. Въ настоящее время стоитъ на очереди новѣйшій проектъ, выработанный редакціонной комиссіей по составленію гражд. уложения (см. текстъ этого проекта въ „Юридич. Вѣстн.“, 1889 г., № 5, а также отдѣльно „Проектъ устава объ О-ахъ и попечит.“ съ объяснит. къ нему запиской, 1891 г.). Основныя положенія этого проекта: всесословность опеки, подчиненіе всѣхъ опеки (за нѣкотор., довольно, впрочемъ, существенными, исключеніями для крестьянъ) мировымъ судебнымъ установленіямъ и учрежденіе заимствованнаго изъ зап.-европ. кодексовъ семейнаго совѣта, составленнаго изъ ближайшихъ родственниковъ опекаемаго, въ качестве рѣшающаго, а не совѣщательнаго только, учрежденія. — *Литература:* „Курсъ гражд. права“ К. Побѣдоносцева, ч. 2; „О недостаткахъ нашихъ гражд. законовъ“ К. Змирилова, въ „Журн. гражд. и уголов. права“, 1883 г., февр. и мартъ; „Замѣчанія на новый проектъ опекунскаго устава“ Г. Вербловскаго, въ томъ же журналѣ за 1889 г., дек.; того же автора статья въ „Юрид. Вѣст.“ за 1892 г., №№ 9 и 10.

Опекуншица, Александръ Михайловичъ, скульпторъ, род. въ 1840 г., сынъ крестьянина; отъ отца унаследовалъ любовь къ жанровой скульптурѣ, сначала занимался ею самоучкой, а потомъ изучалъ декоративную скульптуру у проф. Иенсена и исполнилъ много орнаментальныхъ работъ. Послѣ ряда барельефовъ и бюстовъ, въ 1872 г. за бюстъ покойнаго цесаревича Николая Александровича и статую Петра I имъ получено званіе академика. Изъ произведеній О-а наиболѣе важны: памятники Пушкину въ Москвѣ, Лермонтову въ Пятигорскѣ, адмиралу Грейгу въ Николаевѣ (по рисунку Микѣшина), Муравьеву-Амурскому въ Хабаровкѣ, 7 статуй для памятника Екаторины II въ С.-Петербур. и бюстъ г-жи Шуваловой. Лучшія работы О-а отличаются прекраснымъ рельефомъ, красотой и пріятностью линий и близкимъ портретнымъ сходствомъ.

Опеншъ (Oppenshaw), фабричн. гор. въ Ланкаширѣ; 16153 ж.

Опера, весьма распространенная драматическо-музыкальная форма, начало которой нужно искать въ XVI столѣтіи, когда наиболѣе выдающіеся музыкальные композиты стремились по возможности привить къ жизни идеи греческой драмы съ музыкой, находя такого рода форму болѣе отвѣчающей требованіямъ, чѣмъ существовавшія въ то время

свѣтскія представленія съ музыкой. Композиты эти желали предоставить музыкѣ подобныя представленія возможность имѣть драматической смыслъ и значеніе въ связи съ содержаніемъ текста и возможно болѣшую самостоятельность мелодій по отношенію къ сопровожденію,—вещь, бывшая невозможною при прежнихъ условіяхъ существованія мадригалобразныхъ интермедій. Самую видную роль въ этомъ дѣлѣ играло одно музыкальное общество, основанное во Флоренціи Джованни Барди и носившее названіе „Бардѣвской академіи“; изъ среды этого общества вышли первые композиты, разработавшіе свѣтскій ариозный стиль: Винченцо Галлилеи, Джулио Каччини, Пьетро Строцци и авторъ первой оперы, Джанкопо Перри. Первою оперою Перри надлежитъ считать его „Орфей и Эвридика“ (дана въ 1600 г.), такъ какъ предшествовавшее ей произведеніе, „Дафна“ (1595 г.), не вполне удовлетворяло стремленіямъ кружка; новая форма была названа сначала „dramma per musica“, потомъ „melodramma“, „tragedia per musica“, съ половины XVII столѣтія—„opera per musica“ и затѣмъ просто „opera“; быстро завоевавъ себѣ право гражданства, форма эта распространилась по началу въ Италиі, гдѣ ее культивировало множество композиторовъ, затѣмъ во Франціи и Германіи, а позднѣе въ остальныхъ странахъ міра. Мало-по-малу развиваясь, новая форма дала нѣсколько характерныхъ подраздѣленій подъ влияніемъ различныхъ національныхъ требованій въ разныхъ странахъ: въ Италиі, кромѣ формы драматической оперы, явилась форма оперы комической; во Франціи драматическая форма развилась въ огромную форму „grande opera“, обусловленную необходимостью пяти актовъ, обширнымъ балетомъ въ качестве серьезнаго и важнаго фактора, грандіозностью хоресвыхъ финаловъ и даже, отчасти, увеличеннымъ количествомъ главныхъ персонажей (образецъ—Мейерберовскія оперы „Гугеноты“ или „Робертъ“); отъ комической оперы отдѣлилась новая форма, *оперетта*, отличающаяся тѣмъ, что въ ней, кромѣ пѣнія, обязательны діалоги; въ Германіи также создалась чисто національная форма драматической оперы, по началу подъ влияніемъ Вебера, а затѣмъ—благодаря Рих. Вагнеру развилось переложеніе на музыку национальныхъ мифовъ; оперетта, какъ форма, сложилась и въ Германіи, подобно тому какъ во Франціи, въ нѣчто отдѣльное отъ комической оперы.—Въ Россіи О. ведетъ свое начало собственно съ Глинки, создавшаго два безсмертныхъ произведенія, поставившія у насъ дѣло оперной композиціи сразу на чисто національную почву благодаря тѣмъ характернымъ особенностямъ, которыя ставятъ Глинковскую оперу, какъ форму, совершенно особнякомъ отъ формъ „grande opera“, италянкой драматической и нѣмецкой драматической оперы.

Оператія, см. *хирургія*.

Опереніе, способъ расположенія перьевъ у птицъ; см. *птицы и перья*.

Опи (Opie), Джонъ, одинъ изъ крупныхъ англ. истор. живописцевъ, род. въ 1761 г.; ум. въ 1807 г. Изъ его картинъ—лучшія: „Убіеніе Риччю“, „Убіеніе Іакова“, „Смерть Запиръ“, „Жертвоприношеніе дочери Іеффа“.

Опимій, Луцій, римскій плебей, пріобрѣтшій извѣст-

ность, какъ противникъ К. С. Гракха. Въ 121 г. до Р. Х. онъ, въ качествѣ консула, руководилъ борьбою патрицевъ съ плебеями изъ-за аграрныхъ законовъ. По его инициативѣ были приняты насильственные мѣры, стоившія жизни знаменитому трибуну и 3000 его послѣдователей. Въ 115 г. О., отправленный въ качествѣ посла къ Югуртѣ, былъ послѣднимъ подкупленъ, за что былъ потомъ присужденъ сенатомъ къ пожизненному изгнанію.

Опись имущества предпринимается въ видахъ предупрежденія растраты и иныхъ злоупотребленій со стороны лицъ, имѣющихъ къ тому имуществу изв. отношеніе, и притомъ по самымъ разнообразн. поводамъ: при вступленіи опекуна въ управление опежаемымъ имуществомъ, при охраненіи наследства и т. п. Наиболее подробныя правила производства О-и законъ даетъ относит. *доказательствъ имуществомъ* арестуемыхъ при обращеніи на нихъ взысканія (ст. 980—999 Уст. гр. суд.). Судебный приставъ вноситъ въ О. всѣ предметы, подлежащіе продажѣ для покрытія долга. Но, во вниманіе къ насущнымъ нуждамъ должника, законъ указываетъ рядъ предметовъ, ни въ какомъ случ. не подлежащихъ аресту и О-и. Сюда относ.: ежедневно носимое платье; бѣлье и посуда въ необход. количествахъ; постели и кровати; жизнен. припасы и дрова въ количествѣ, достаточномъ на содержаніе въ теч. одного мѣсяца; иконы, не имѣющія ни ризъ, ни цѣнныхъ украшеній; движ. вещи, оставляющ. принадлежность недвижим. имущества; движимость крестьянъ, признаваемая необходимою въ ярост. хозяйствѣ, и т. п. Лишь за неимѣніемъ другаго имущества могутъ подлежать аресту и внесенію въ О.: земледѣльч. орудія и машины и все вообще мертвыя сельско-хоз. инвентарь; рабочій и домашній скотъ; запасы зерноваго хлѣба, сѣна, соломы и др. произведеній земли, необходимые для будущаго посѣва, а также для содержанія людей и корма скота, впрѣд до новаго урожая; наконецъ, необходимые должнику въ его ежедневн. занятія книги, инструменты и снаряды (ст. 973 и 974). При взысканіи съ одного изъ супруговъ О-и подвергается вся движимость, находящаяся въ общей ихъ квартирѣ, за исключ. платья и бѣлья другаго супруга и вещей, о принадлежности которыхъ этому супругу представлены достовѣрныя доказательства. Составленная О. предлагается взыскателю, должнику и свидѣтелямъ для подписи; о причинѣ описанія дѣлается въ О-и особая оговорка. Взыскатель или должникъ, не явившіеся къ О-и или подписавшіе ее безъ всякихъ замѣчаній, теряютъ право подачи жалобы на неправильность ея производства. Одновременно съ О-ю производится *опечатаніе имущества* посред. приложенія къ описываем. предметамъ печати судебн. пристава. О. *недвижим. имущества*, на котор. налагается запрещеніе вслѣдств. обращеннаго на нихъ взысканія, произв. въ порядкѣ, указ. въ ст. 1101—1116 У. гр. суд., при чемъ должникъ обязанъ представить къ О-и всѣ планы и документы, котор. опредѣляется пространство имѣнія и его право на оное, а не представившій не имѣетъ права жалобы на происшедшую вслѣдствіе сего неправильность. Кромѣ подробнаго описанія О. должна содержать въ себѣ перечень всего движ. имущества, кот. не можетъ быть отдѣлено отъ описываемаго имѣнія,

потому ли, что составляетъ юридич. принадлежность послѣдняго или же вслѣд. его тѣсной эконои. связи съ имѣніемъ. По желанію и указанію должника, можетъ быть описано не все имѣніе, а лишь изв. часть его, достаточная для покрытія взысканія, если только имѣніе не принадлежитъ къ разряду нераздѣльныхъ, и раздѣленіе его не связано съ разстройствомъ имѣнія.

Опизъ (Opitz), Мартинъ, нѣмецкій поэтъ, основатель первой Силезской поэтич. школы, род. въ 1597 г. Въ исторіи нѣмецк. литературы О. занялъ выдающееся положеніе главн. образ. благодаря своей книгѣ: „Von der deutschen Poeterei“ (1624 г.), которая создала эпоху въ нѣмецк. поэзіи и надолго утвердила за нимъ репутацію поэтич. законодателя. Въ ней впервые было разъяснено, что нѣмец. языку не свойственно стихосложеніе древнихъ, основанное на чередованіи долгихъ и краткихъ слоговъ, но что повышеніе и пониженіе должны быть обусловлены акцентомъ словъ. Такимъ образомъ тоникометрич. стихосложеніе явилось на смѣну силлабическому. Для разныхъ родовъ поэтич. произведеній О. устанавливалъ разнаго рода стиль (какъ у насъ—Ломоносовъ). Какъ наиболее удобной для подражанія, рекомендовался alexandрийскій стихъ, который и сдѣлался въ нѣмецк. поэзіи съ того времени господствующ. на цѣлое столѣтіе. Цѣль поэзии, по его мнѣнію, состоитъ въ пользѣ, поученіи, а не только въ развлеченіи; поэтъ долженъ быть всегда торжественъ, важенъ, языкъ его—украшенъ тропами, фигурами и т. д. Поэтич. произведенія самого О-а очень слабы, чрезмѣрно нравоучительны и тенденціозны, лишены теплоты, искренности, задушевности и фантазии. О. ум. въ 1639 г.

Опианнѣл, см. *меконинъ*.

Опизтъ, фармацевтическіе препараты, заключающіе опій: опійная настойка, Доверовъ порошокъ и др.

Опизъ, opium, laudanum, mescolium, млечный сокъ, вытекающій изъ надрѣзовъ незрѣлыхъ маковыхъ головокъ (Papaver somniferum) и засыхающій; одно изъ важнѣйшихъ лѣкарствъ, на Востокѣ—весьма распространенное наркотич. средство. Лучшій опій даютъ Малая Азія, Персія, Индія и Китай. Черезъ нѣсколько дней послѣ отпаденія цвѣта дѣлаютъ поверхностные надрѣзы на головкахъ и собираютъ выдѣливш. млечный сокъ. Въ Малой Азіи собирается ежегодно 300—525 тыс. килгр.; это—лучшій сортъ, который черезъ Смирну или Константинополь поступаетъ въ торговлю. Смирнскій О. представл. блѣдно-бурые, въ сухомъ видѣ темные куски съ своеобразнымъ наркотич. запахомъ, жгучимъ вкусомъ. Главная сост. ч., *морфій*, составляетъ 10—22% изъ другихъ алкалоидовъ важн. кодеинъ, папаверинъ, нарцеинъ и др. Въ малыхъ пріемахъ О. сперва возбуждаетъ, потомъ успокаиваетъ, ослабляетъ боль, вызываетъ сонъ, уменьшаетъ отдѣленія; въ большихъ дозахъ возбуждаетъ, оглушаетъ, ослабляетъ нервы, разстраиваетъ психическую дѣятельность, вызываетъ продолжительный сонъ, часто полный пріятнѣйшихъ грезъ, и, наконецъ, ведетъ къ смерти. Смерть можетъ быть вызвана уже 0,25—0,75 грамма, у дѣтей—0,01 грм. Нѣкоторыя животныя, особенно обезьяны, переносятъ громадныя дозы. Противоядія: крѣпкій кофе, таннинъ, большіе пріемы раствора горькихъ миндалей.

Помимо обширнаго примѣненія, какъ лѣкарства, и для добыванія морфія и другихъ алкалоидовъ, О. широко употребляется, какъ опьяняющее средство, на Востока, у турокъ, грековъ, персовъ, особенно у китайцевъ, а также въ Сѣв. Америкѣ и въ Англии. Его жуютъ, ѣдятъ и курятъ. Опіофаги—блѣдные, истощенныя фигуры, съ вытянутой шей и разслабленными членами, мертвыми глазами и дрожавшимъ языкомъ. Немногіе изъ нихъ достигаютъ преклоннаго возраста. Внезапное оставленіе куренія у привычныхъ курильщиковъ можетъ вести къ опаснымъ послѣдствіямъ и даже къ смерти. Впервые куреніе О-а развилось въ Персіи; въ эпоху возникновенія магометанства оно распространилось по всей Передней Азіи; въ XVI ст., съ завоеваніемъ Индіи мусульманами, было привито и здѣсь; съ полов. XVII ст. вошло въ обычай въ Китаѣ; когда англ. о-индск. компанія ввела въ широкихъ размѣрахъ культуру О-а въ Бенгалѣ и монополизировала торговлю имъ, она начала направлять громадныя количества О-а въ Китаѣ; въ 1820 г. китайск. правительство запретило ввозъ этого вреднаго средства, но запрещеніе вызвало недовольство Англии, повлекло войну изъ-за О-а 1840—42 гг., и ввозъ О-а долженъ былъ вновь быть разрѣшенъ. Въ Англии употребленіе О-а началось въ 40-хъ, въ Сѣв. Америкѣ въ 70-хъ годахъ. Нынѣ почти нѣтъ города въ Америкѣ, гдѣ не существовали бы опійныя курильни. Наибольшее количество О-а производится въ Индіи (до 6½ м. клгр. въ 1873—74 гг.); больше половины вывозится въ Китаѣ.

Оплодотвореніе, fecundatio, у животныхъ и растеній процессъ взаимодѣйствія созрѣвшихъ поло-

деніе новаго индивидуума того же вида, что и родители. Способъ соприкосновенія сѣмени съ яйцомъ весьма различенъ. У низшихъ животныхъ и растеній, особенно живущихъ въ водѣ, полов. продукты часто попадаютъ въ воду, и вѣроятность, что сѣмянное тѣльце встрѣтитъ яйцо, весьма незначительна; гарантіей служить лишь необычайно обиліе половыхъ продуктовъ. Въ другихъ случаяхъ соприкосновеніе достигается при помощи болѣе или менѣе сложныхъ приспособленій: такъ, при совокупленіи (см. это сл.) сѣмя прямо вводится въ женскіе половые органы, и сѣмянное тѣльце проникаетъ въ яйцосквозь оболочку; для О-ія достаточно одного тѣльца. У человѣка и нѣкоторыхъ млекопитающихъ требуется нѣсколько дней для того, чтобы сѣмя достигло яйца. У насекомыхъ оно очень медленно проникаетъ, послѣ совокупленія, въ особенныя „сѣмяпріемники“



Рис. 2. Верхній отгѣзокъ яйца миноги (Pelomonon): а отверстие для прохода сѣмянныхъ нитей, „микрочипа“; б сѣмянный каналъ; с каналъ, по которому сѣмянная нить достигаетъ зародышка d.



Рис. 1. Сегменты яйца морской выѣды (Asterias glacialis) съ сѣмянными нитями; изъ конца одна нить продираетъ яйцевую оболочку, другая въ б уже проникла сквозь нее.

выхъ продуктовъ, состоящей въ томъ, что зародышевая кѣтка, или яйцекѣтка, происходящая изъ женскихъ половыхъ органовъ, возбуждается къ дальнѣйшему развитію мужскимъ сѣменемъ, или сперматозоидомъ. Результатомъ О-ія является происхож-

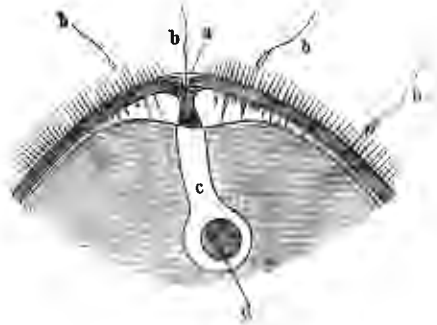
въ задн. части тѣла самки и мож. сохранять здѣсь оплодотворяющую способность болѣе года. Способность образовывать годные къ оплодотворенію продукты появляется въ всѣхъ животныхъ организмахъ въ періодъ половой зрѣлости и въ извѣстномъ возрастѣ угасаетъ, по крайней мѣрѣ, у высшихъ животныхъ и человѣка.—У растеній процессъ соединенія мужск. полов. продуктовъ съ жен. кѣткой, несмотря на все вышнее различіе полов. органовъ и полов. кѣтокъ, въ сущности одинъ и тотъ же (ср. *половые органы растеній и размноженіе растеній*). Простѣйшая форма, наблюдаемая у многихъ водорослей и грибовъ, состоитъ въ такъ наз. копуляціи (см. это сл.); у мховъ, папоротниковъ и др. оплодотвореніе заключается въ непосредственномъ смѣшеніи зооспермій, котор. вырабат. въ особ. мужск. полов. органахъ („антеидинъ“) и аналогичны оперматозоидамъ, съ яйцевой кѣткой, образующ. въ особ. женск. пол. орг. („архегоніяхъ“, „зоогоніяхъ“). У высшихъ, цвѣтковыхъ, растеній, мужская полов. кѣтка, *пыльцевое зерно*, прикрѣпившись къ приспособленной для этого части женскаго полового органа, выпускаетъ отростокъ, *пыльцевую трубку*, которая достраиваетъ до яйцекѣтки и даетъ толчекъ развитію зародышка.

Оподезьдокъ, lipimentum saponato-camphoratum, любимое народное средство для натираній при рев-

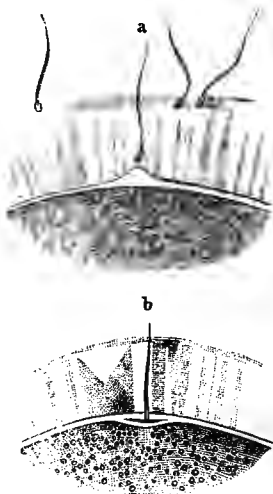
матических боляхъ, ушибахъ и пр., бѣлая, мягкая, студенисто-прозрачная, легко тающая масса; составъ: 60 ч. медиц. мыла и 20 ч. камфоры растворяютъ въ 810 ч. спирта и 50 ч. глицерина, фильтруютъ въ теплоемъ состояніи и прибавляютъ 4 ч. тиміановаго, 6 ч. розмариноваго масла и 50 ч. жидкаго амміака. *Жидкій О.*, л. с.-с. liquidum, состоитъ изъ 120 ч. камфорнаго, 360 ч. мыльнаго спирта, 24 ч. раствора амміака, 2 ч. тиміановаго и 4 ч. розмариноваго масла.

Опойка, или *опоекъ*, выдѣланная кожа молодыхъ телятъ.

Опоченіе государственное, см. *армія русская*.
Опочъ-декъ, см. *корабль*.

Опорто, или *Порто*, второй городъ Португаліи, на р. Дуэро (въ 5 вил. отъ устья ея); 108345 жит. О. расположенъ амфитратромъ на двухъ холмахъ праваго берега Дуэро и отличается (кромѣ стараго квартала) широкими улицами и красивыми зданіями, превосходя къ красотѣ ихъ Лиссабонъ. Изъ зданій О. самое оригинальное—церковь св. Мартина въ визант. стилѣ (XII в.). Изъ научныхъ учреждений О. замѣчательны: бібліотека (120000 том.) и Португальское географич. Общество. Промышленность О. весьма значительна (сахаровар. и винокур. заводы и, особ., ткацкія фабрики; на послѣднихъ бол. 30000 раб.); но главное значеніе О.—въ его торговлѣ, обороты которой въ 1885 г. достигали 104187000 фр. (58764000 фр. ввозъ и 45423000 фр. вывозъ). Главныя статьи вывоза: вино (портвейнъ), оливы, овцы, быки и пр., а ввозъ—камен. уголь, хлопокъ, ткани и проч. Главныя страны торговыхъ сношеній: Англія (куда вывозится почти весь портвейнъ, 143300 гектол. въ 1882 г.) и Бразилія. Торговля О. почти всецѣло находится (съ 1703 г.) въ рукахъ англійскихъ капиталистовъ и сильно затрундится мелководнымъ баромъ при устьѣ Дуэро (2 $\frac{1}{2}$ м. глуб. при отливѣ).—О., древній Portus Caleae, до 1174 г. былъ столицей Португаліи, получившей отъ него свое имя. Въ XVII и XVIII вв. городъ былъ ареной частыхъ возстаній жителей, а въ новѣйшее время О. является главнымъ опорнымъ пунктомъ республиканской партіи въ Португаліи.

Опоченскій посадъ, Новгородск. г., Боровицк. у., на р. Мстѣ; пристань; 1802 ж., занимающихся судостроеніемъ, проводомъ судовъ чрезъ Боровицкіе пороги, торговлей хлѣбомъ и льняными издѣліями.

Опочна, уѣздн. гор. Псковской губ., подъ 56°43' с. ш. и 46°19' в. д., на правомъ берегу и на остр. р. Великой; женск. прогимназія съ рукодѣльн. классомъ, городск. обществен. банкъ, льнотрепальни, кожевен. производство, обширная торговля льномъ; 4845 ж. О. построена въ 1412 г. псковичами, послѣ разоренія гор. Коложе литовцами, была укрѣплена и до присоединенія Литвы къ Польшѣ имѣла важное стратегическ. значеніе.—*Опоченскій уѣздъ* (4069 $\frac{1}{2}$ кв. в. въ 114755 ж.), въ юго-зап. части губ.-и, по системѣ р. Великой, проходящей до уѣз. съ стѣ. на югъ, имѣетъ по преимуществу волнистую поверхность (въ зап. части—Вязовскія горы) съ глинистой, мѣстами песчано-глинистой или песчаной (по р. Великой), почвой, покрытой болотами и озерами, особенно въ юго-зап. части, при-

легающей къ Витебск. губ. Главн. занятія жителей: сельское хозяйство (хлѣбъ, ленъ), отхожіе промыслы и охота. Хлѣба достаточно только въ урожайные годы; болѣе доходной статьѣй является ленъ, который здѣсь сѣютъ въ большомъ количествѣ. Въ уѣздѣ находится сельско-хозяйственная школа (въ селѣ Крулихинскомъ).

Опочно, уѣздный городъ Радомской губ., на р. Држевицѣ (прит. Пилицы) и при Ивангор до-Домбровск. жел. дорогѣ; развалины королевск. замка; 5326 ж.—О. основанъ въ 1365 г.; въ 1655 г. при О-ѣ произ. битва между поляк. и шведами. *Опоченскій уѣздъ* (1628 кв. в. съ 88978 жит.) лежитъ въ зап. части губ.-и и занимаетъ ровное пространство, хорошо орошенное (рр. Пилица, Држевица и др.), съ плодородной почвой. Населеніе состоитъ изъ поляковъ, составляющихъ громадн. большинство, и евреевъ и занимается почти исключит. земледѣліемъ (картофель, пшеница, овесъ) и скотоводствомъ.

Опшель, Альбертъ, палеонтологъ и геологъ, род. въ 1831 г.; проф. и хранитель палеонтологическ. музея въ Мюнхенѣ; горячій сторонникъ школы Орбини; изучилъ и описалъ юрскую формацию Англии, Франціи и Ю.-З. Германіи; ум. въ 1865 г.

Опшелянъ, главн. гор. одноименной провинціи и округа въ прусск. Силезіи, на р. Одерѣ; 15975 ж. Съ 1288 до 1532 г. гор. служилъ резиденціей О-скихъ герцоговъ; послѣ 1532 г. *герцогство О.* перешло къ Богеміи, а въ 1742 г. къ Пруссіи.

Опшертъ, Юлій, извѣстный ориенталистъ, род. въ 1827 г. въ Гамбургѣ, по происх. еврей; сперва изучалъ математику, затѣмъ право, отъ котораго обратился къ изученію восточныхъ языковъ. Важнѣйшія изъ его первыхъ работъ касаются древне-персидскаго языка. Въ Парижѣ, куда онъ перѣѣхалъ, онъ опубликовалъ рядъ изслѣдованій о разборѣ древне-персидскихъ клиновидныхъ надписей. Въ 1852 г. онъ принялъ участіе въ ученой экспедиціи въ Месопотамію, гдѣ занялся изученіемъ ассирійскихъ надписей. Результатомъ этого путешествія было соч. „Expedition scientifique et artistique en Mésopotamie“, гдѣ онъ предложилъ новую систему разбора ассирійскихъ клиновидныхъ надписей. Въ 1857 г. О. былъ назначенъ профессоромъ сравнительнаго языковѣдѣнія, каковымъ состоитъ и въ настоящее время. Впослѣдствіи онъ занялся изученіемъ акадійскаго яз. или, какъ его онъ называетъ, сумерійскаго и въ соч. „Etudes médiques“ (1878), „Le peuple et la langue des Médes“ (1879) и „Etudes sumériennes“ (1881) успѣшно завершилъ разборъ надписей этого языка. Изъ друг. соч. упомянемъ: „Les inscriptions des Achéménides conçues dans l'idiome des anciens Perses“ (1852), „Deciffrements des inscriptions cunéiformes“, „Inscriptions assyriennes des Sargonides“ и пр.

Оппозиція (лат. слов. oppositio, сопротивленіе), въ широкомъ смыслѣ всякое общественное движеніе, идущее въ разрѣзъ съ господствующимъ порядкомъ вещей; въ частности же, въ политической жизни—направленіе, противодѣйствующее правительственной политикѣ или посредствомъ прессы (*опозиционная пресса*), или чрезъ народныхъ представителей (*опозиціонныя партіи*).

Опольдереъ, Іоганнъ, род. въ 1808 г., знаме-

вѣтый врачъ и клинической преподаватель, сперва въ Прагѣ, потомъ въ Вѣнѣ, гдѣ онъ доставилъ медицинск. факультету европ. славу. Ум. въ 1871 г.

Опportunизмъ (отъ ново-лат. opportunus, удобный), политическая система нѣкотор. партій въ конституціонныхъ государствахъ Зап. Европы, состоящая въ эксплуатированіи каждаго удобнаго момента для осуществленія прогрессивныхъ идеаловъ партіи, затѣмъ—просто приспособленіе послѣднихъ къ временнымъ обстоятельствамъ, компромиссы съ моментомъ, нерѣдко даже полное признаніе его, и отсюда—большая или меньшая фактич. безсодержательность политической программы; главнымъ образ. терминъ прилагается къ дѣятельности умѣренныхъ республиканцевъ во Франціи (съ 1876 г.), группы Гамбетты, Ферри, Бриссона и др.

Опредѣленіе (definitio), полное и точное изложеніе содержанія понятія, другими словами—перечисленіе всѣхъ существенныхъ признаковъ предмета. О. должно заключать въ себѣ: 1) *родовой признакъ* (genus proximum), обозначающій, къ какому роду относится данное понятіе, и 2) *видовое отличие* (differentia specifica), показывающее, чѣмъ данное понятіе отличается отъ всѣхъ ему соподчиненныхъ. Простыя понятія, которыя сводятся къ одному единственному признаку, не допускаютъ О-ія.

Опричнина, политическое учрежденіе. введенное въ 1565 г. царемъ Иваномъ Грознымъ. Оставивъ въ полной неприкосновенности все прежнее государство, устройство, царь Иванъ, въ противоположность *земщины* (т. е. всему остальному государству), выдѣлилъ для себя особый *удѣлъ*, съ особыми боярами, дворянами и приказными людьми, отобравъ для него нѣскольکو улицъ въ Москвѣ (Яртовскую, Арбатскую, Свицень-Вражекъ и половину Никитской) и около 20 городовъ съ уѣздами (Можайскъ, Вязьму, Козельскъ, Суздаль, Шую, Галичъ, Старую Руссу, Каргополь и др.), изъ которыхъ владѣльцы были выведены въ другія мѣста, а земли розданы *опричникамъ*. Въ число послѣднихъ царь отобралъ 1000 чел. изъ бояръ, дворянъ и дѣтей боярскихъ, которые должны были служить ему тѣлохранителями; они ѣздили съ собачьими головами и метлами, привязанными къ сѣдламъ, въ знакъ того, что они *вызутъ* царскихъ лиходѣевъ и *метутъ* Русь, очищая ее отъ крामолы. Во главѣ новаго учрежденія („опришники“) сталъ „Иванецъ Васильевъ, князь московскій“; *земщиной* попрежнему должны были править бояре, докладывая государю только о важнѣйшихъ военныхъ и гражданскихъ дѣлахъ. Какъ политич. форма, О. возникла задолго до Грознаго: въ княжескихъ грамотахъ XIV в. О-ами назывались тѣ владѣнія, которыя выдѣлялись въ полную собственность княгинямъ-вдовамъ. Но Грозный указалъ этому учрежденію небывалую прежде задачу: по его мысли, О. должна была истребить крामолу, гнѣздившуюся въ русской землѣ, ограждать его личную безопасность отъ козней бояръ. Она представляла собою высшую полицію по дѣламъ о политич. неблагонадежности людей правительственнаго класса, т. е. была направлена противъ отдѣльныхъ лицъ изъ среды боярства, а не противъ положенія самаго сословія; въ этомъ смыслѣ О-ой завершалась признаніе политич. значенія боярства и боярскаго думы со стороны государя. О. оставила

печальную память въ нашей исторіи; семь лѣтъ свирѣпствовала она въ Россіи, безнаказанно угнетая земщину; плодами ея дѣятельности было разореніе Новгорода (въ 1570 г.), гибель митр. Филиппа, кн. Владиміра Андреевича и многихъ бояръ. Самъ Иванъ въ сношеніяхъ съ иностранными государями скрывалъ существованіе О-ы: „когда у васъ спросятъ“,—приказывалъ онъ послать, — „что такое О.,— скажите: мы не знаемъ О-ы“. Она была уничтожена въ 1572 г., когда вмѣсто земщины возстановлено было прежнее имя *Россія*, опричники переименованы въ дворовыхъ, а опричные города и волости возвращены въ составъ государства.—Наиболѣе удачно и своеобразно О. истолкована проф. В. О. Ключевскимъ въ диссертации: „Боярская Дума древней Руси“.

Оптика, наука о свѣтѣ, раздѣляется на *физиологическую* О-у, т. е. науку объ устройствѣ и механизмѣ органа зрѣнія, и *физическую*—ученіе о свѣтовыхъ явленіяхъ. Физическая О. обнимаетъ ученіе о распространеніи свѣта, явленія отраженія и преломленія, свѣторазсѣянія, флюоресценцію, фосфоресценцію, интерференцію, дифракцію и поляризацию свѣта. Явленія трехъ послѣднихъ отдѣловъ нѣкоторыя соединяютъ въ одинъ отдѣлъ „высшей физики“ (см. *опты*).

Оптиматы (optimates), въ древнемъ Римѣ лица аристократической партіи, въ противоположность популярамъ (populares), народн. партіи. Цѣлый рядъ блестящихъ войнъ, закончившихся завоеваніемъ Италіи и разгромомъ Кареагена, оказалъ глубокое влияние на общественное развитіе римскаго народа. Рабовладѣтельство достигло обширныхъ размѣровъ и постепенно подорвало крестьянскій вольный трудъ. Мелкія хозяйства были поглощены крупными, т. наз. латифундіями; часть прежнихъ крестьянъ образовала военное сословіе, а другая часть превратилась въ городскую чернь—пролетаріатъ; владѣльцы же латифундій и друг. богачи составили классъ О-овъ (потому теперь О-овъ чаще противопоставляютъ пролетаріатъ, чѣмъ популярамъ). Прежнее различіе между плебеями и патрициями утратило всякую практическую важность: обѣднѣвшіе патриции не играли никакой роли, разбогатѣвшіе плебеи попали въ число аристократовъ. Эти аристократы (или О.) образовали изъ себя замкнутую корпорацію, которая владычествовала въ сенатѣ и удерживала въ своемъ кругу почти все правительственныя должности. Благодаря этому образовалась глубокая пропасть между классомъ правящимъ и народомъ, и между ними возгорѣлась борьба. Борьба эта начата была Гракхами. Послѣ того, какъ усилія послѣднихъ разбились о сопротивление О-овъ, она снова возобновлена была Маріемъ и Цинной. Еще разъ О. побѣдили благодаря Суллѣ, но, наконецъ, Цезаремъ и Октавіемъ Августомъ нанесенъ былъ окончательный ударъ политич. господству О-овъ.

Оптимизмъ, философское ученіе, которое признаетъ, что мѣръ есть твореніе всемогущаго и всеблагатаго Бога и созданъ для осуществленія всеблаготы и разумной цѣли. На этомъ общемъ фонѣ въ исторіи философіи можно замѣтить два рѣзко отличающихся другъ отъ друга направленія: во главѣ одного стоитъ Декартъ, во главѣ другаго—Лейбницъ и Мальбраншъ. Декартъ приближается къ

ОПТИЧЕСКІЯ СТЕКЛА.



Рис. I.



Рис. II.

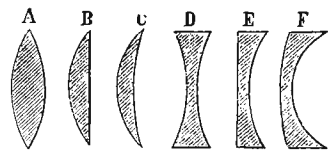

Рис. III.

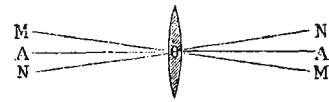

Рис. V.

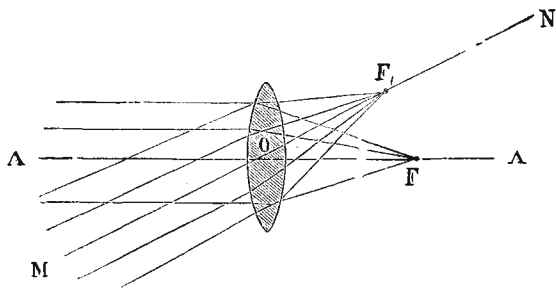

Рис. IV

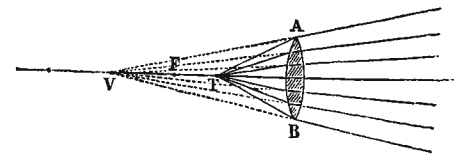

Рис. VI.

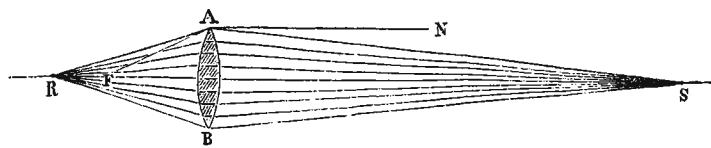

Рис. VII.

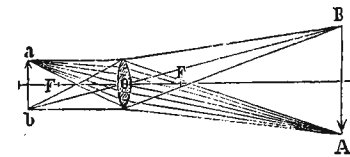

Рис. VIII.

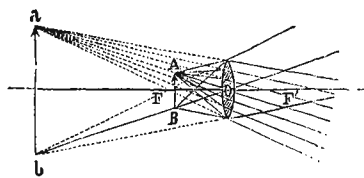

Рис. X.

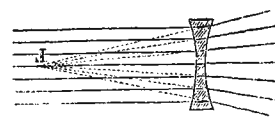

Рис. XI.

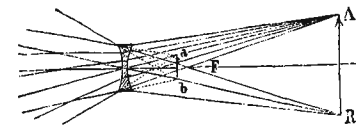

Рис. IX.

чисто христіанскому міровоззрѣнію и видитъ причину совершенства міра во всеблагости Божіей. Лейбницъ и Мальбраншъ утверждаютъ, что Богъ, какъ абсолютный Разумъ, не могъ не слѣдовать законамъ разума, и только отсюда объясняется совершенство міра; но и самое это совершенство только относительно, такъ какъ міръ не мыслимъ безъ конечныхъ существъ, конечныя же существа несовершенны, ибо конечны: нашъ міръ есть только лучшій изъ всѣхъ возможныхъ міровъ.

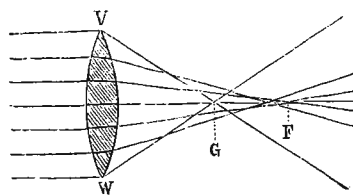
Оптические инструменты, приборы, основанные на свойствахъ свѣта. Они или помогаютъ нашему глазу, приближая или увеличивая предметы (*луна, микроскопъ, очки, телескопъ, подзорная труба*, см. эти слова), или воспроизводятъ на экранѣ увеличенное или уменьшенное изображение предмета („проеционныя приборы“, — *камера-обскура, волшебный фонарь, солнечный микроскопъ*, см. эти слова). Въ проекционных приборахъ иногда изображение падаетъ на чувствительную относительно свѣта пластинку и производитъ изъ ней химическое дѣйствіе (*фотограф. камера*). „Зрительные приборы“ бываютъ *простые*, состоящія изъ одного стекла, и *сложныя* — по крайней мѣрѣ, изъ двухъ (обращеннаго къ предмету — *объектива*, и обращеннаго къ глазу — *окуляр*). Сложныя О. и. состоятъ или только изъ стеколъ (*рефракторы*), или изъ стеколъ и зеркалъ (*рефлекторы*). Принципъ сложн. О-ихъ и-овъ состоитъ въ слѣд.: или объективъ приближаетъ находящійся вдали предметъ, давая его изображение передъ глазомъ (въ рефлекторахъ это производится зеркалами) и дѣлая так. обр. возможнымъ разсмотрѣніе его черезъ окуляръ, какъ черезъ лупу (подзорная труба, телескопъ и пр.), или даетъ увеличенное изображение предмета передъ окуляромъ, котор. еще болѣе его увеличиваетъ (микроскопъ). Рационально устроенный О-й и-ъ долженъ: 1) давать достаточную степень приближенія или увеличенія, 2) давать ясныя изображения, 3) имѣть достаточное „поле зрѣнія“ и 4) не имѣть сферической и хроматической aberrаций. Первое требованіе удовлетворяется подборомъ стеколъ соответственной кривизны. Ясность изображенія достигается тѣмъ, что окуляръ дѣлается подвижнымъ, и наблюдатель имѣетъ возможность приспособлять инструментъ къ своему „разстоянію наилучшаго зрѣнія“. Величина *поля зрѣнія* (пространства, заключающаго всѣ точки, видимыя черезъ окуляръ) находится въ обратномъ отношеніи къ длинѣ О-ихъ и-овъ, такъ какъ много лучи, отклоненные объективомъ, попадаютъ не на окуляръ, а на стѣнки трубы. Длина же О-ихъ и-овъ зависитъ гл. обр. отъ фокуснаго разстоянія объектива, т. е. отъ увеличивающей способности О-ихъ и-овъ. Эта противоположность только отчасти устраняется нѣкот. приспособленіями, такъ что сильно увеличив. О. и. обыкновенно имѣютъ малое поле зрѣнія. Для устранения сферической и хроматической aberrации употребляются алланатическія и ахроматическія стекла. Такъ какъ крайніе лучи, падающіе на объективъ, и въ послѣднемъ случаѣ даютъ aberrацию, то они задерживаются *диффракціонной*, круглой, непрозрачной пластинкой, въ центрѣ кот. находится небольшое круглое отверстие, пропускающее только центральные лучи.

Оптические стекла, прозрачныя средины, огра-

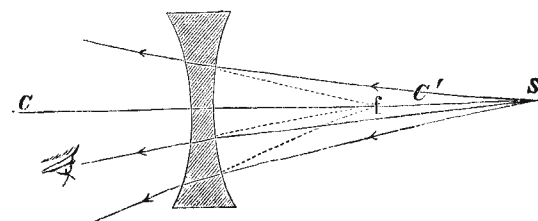
ниченныя съ одной или обѣихъ сторонъ сферическими поверхностями, составляющими части равныхъ или неравныхъ сферъ. Отъ различнаго сочетанія плоскихъ и сферич. поверхностей получаются 6 видовъ О-ихъ с-оль (рис. 1): *двоюко-выпуклое* (А), *плоско-выпуклое* (В), *вогнуто-выпуклое* (С), *двоюко-вогнутое* (D), *плоско-вогнутое* (Е), *выпукло-вогнутое* (F). Всякая линія (MN), проходящая черезъ середину О (*оптический центръ*) стекла, назыв. *оптическою осью*, а та изъ нихъ (AA), кот. проходитъ, кромѣ того, черезъ центры сферич. поверхн., котор. ограничено стекло, наз. *главной оптической осью* (рис. 2). Лучъ, проходящій черезъ О-й центръ, не преломляется; всякій же другой лучъ, проходя черезъ О-ое стекло, преломляется, слѣдуя законамъ преломленія свѣта въ трехгранной призмѣ, такъ какъ О-ое стекло можно разсматривать состоящимъ изъ двухъ такихъ призмъ, обращенныхъ въ выпуклые стеклахъ основаніями къ серединѣ ст., а въ вогнутыхъ къ концамъ (см. *призма*). Въ двоюко-выпуклыхъ стеклахъ лучи, падающіе параллельно какой-н. ρ -ой оси, по преломленіи собираются на соответств. оси въ одной точкѣ, наз. *фокусомъ* Фокусъ лучей, параллельныхъ главной О-ой оси, наз. *главнымъ фокусомъ*, а разстояніе этой точки отъ стекла — *главнымъ фокуснымъ разстояніемъ* (рис. 3). Если помѣстить въ это мѣсто экранъ, то на немъ получится свѣтлое пятно, гдѣ собир. не только свѣтовые, но и тепловые лучи: бумага нагревается и даже загорается (отсюда — „зажигательное стекло“). Лучи, выходящіе изъ свѣтящейся точки R, лежащей на одной изъ О-ихъ осей дальше фокуснаго разстоянія, по преломленіи собираются на соответств. оси въ одной точкѣ S, кот. можно получить на экранѣ. Эта точка наз. *сопряженнымъ* действительнымъ *фокусомъ* точки R (рис. 4). Лучи, исход. изъ фокуса какой-н. оси, по преломленіи дѣлаются параллельными (рис. 3). Лучи, выходящ. изъ свѣтящ. точки T, лежащей между фокусомъ и стекломъ, преломившись, дѣлаются еще болѣе расходящимися, — по др. сторону стекла соединенія лучей не произойдетъ, и глазу, помѣщенному въ этомъ пучкѣ расходящихся лучей, будетъ казаться, что онъ видитъ свѣтящую точку въ V, гдѣ сходятся продолженія лучей въ точкѣ, кот. лежитъ по ту же сторону стекла, какъ и сама свѣтящ. точка. Эта точка наз. *мнимымъ фокусомъ*, такъ какъ здѣсь нѣтъ дѣйствительнаго пересѣченія лучей, и ее нельзя получить на экранѣ (рис. 5). Имѣя эти данныя, легко построить изображеніе предмета, помѣщен. передъ двоюко-выпуклымъ стекломъ. Свѣтлѣе тѣло (предметъ) можно разсматривать, какъ рядъ свѣтящихъ точекъ, и потому для полученія изображенія предмета нужно получить образъ (сопряженные фокусы) послѣднихъ. Однако, вполне достаточно найти сопряжен. фокусы двухъ крайнихъ точекъ, и для послѣдней цѣли берется не всѣ лучи, исход. изъ этихъ точекъ, но два опредѣленные, ходъ котор. извѣстенъ, именно: параллельный О-ой оси, проходящій по преломленіи черезъ фокусъ, и идущій по оси черезъ О-й центръ. Смотра по положенію предмета относит. О-аго стекла, получаются различные результаты, кот. можно подвести подъ слѣд. правила: 1) *если предметъ находится отъ стекла*

дальше двойнаго фокуснаго разстоянія, то его изображение получается действительнымъ, уменьшеннымъ и обратнымъ и помѣщается ближе двойн. фок. разст.; (рис. 6); 2) предметъ, наход. ближе двойн. фок. разст., даетъ изображение также действит. и обратное, но увеличенное и лежащее дальше двойн. фок. разст. (рис. 6); 3) изображение предмета, помѣщен. между главн. фокусомъ и стекломъ, — мнимое, прямое и увеличенное (рис. 7). Плоско-выпуклыя и вогнуто-выпуклыя стекла дѣйствуютъ подобно двойно-выпуклымъ, хотя нѣсколько слабѣе. Всѣ эти стекла наз. собирающими, такъ какъ они поворачиваютъ лучи къ главной оптической оси, и еще увеличительными. — Двойно-вогнутыя О-ія стекла дѣйствуютъ прямо противоположно. Лучи, параллельные какой-н. О-ой оси, преломившись, отклоняются отъ нея и выходятъ по др. сторону расходящимися (рис. 8). Лучи, падающ. изъ свѣтящ. точки, находящ. на О-ой оси, по преломленіи дѣлаются еще болѣе расходящимися (рис. 9), а потому въ этого рода О-ихъ стеклахъ всѣ фокусы мнимы. Такъ обр. и изображения предметовъ въ двойно-вогнут. стеклахъ — мнимыя (рис. 10). Кромѣ того, какъ видно изъ того же рис., они — прямая и уменьшенная. Такъ же дѣйствуютъ, но нѣсколько слабѣе, плоско-вогнутыя и выпукло-вогнутыя стекла. Всѣ эти стекла разсѣиваютъ свѣтъ, а потому наз. разсѣивающими; кромѣ того они наз. еще уменьшительн. Разстояніе свѣтящ. предмета отъ стекла (а), разстояніе сопряженнаго фокуса (b) и главн. фок. разст. (f) связаны слѣд. формулой:

$$\frac{1}{a} + \frac{1}{b} = \frac{1}{f};$$

разстояніе мнимаго изображения отъ стекла считается отрицательнымъ, равно какъ и f для вогнутыхъ стеколъ. Все сказанное относится къ так. наз. центральному лучамъ, т. е. очень близкимъ къ главной О-ой оси. Лучи, болѣе удаленные отъ нея, преломляются сильнѣе, и тѣмъ сильнѣе, чѣмъ дальше они отъ середины стекла. Вслѣдствіе этого лучи по др. сторону стекла сойдутся не въ одной точкѣ а дадутъ *световой кружокъ*, величина кот. прямо пропорциональна размѣрамъ стекла и обратно пропорциональна радиусу его шаровыхъ поверхностей. Вслѣдствіе этого изображение получается неяснымъ. Явленіе это наз. *сферической аберраціей* (рис. 11). Кромѣ того О-ое стекло разлагаетъ свѣтъ на составныя его части, и такъ обр. изображения получ. окрашенными (*хроматическая аберрація*). Соединеніе стеколъ, по возможности устранившее ту и др. аберрацію, наз. *атаматическимъ*.

Опунція, Opuntia, родъ раст. сем. кактусоцвѣтныхъ; мясистые, состоящие изъ плоскихъ звеньевъ, рѣже цилиндрич. стебли; маленькіе, шиповидно-круглые листья, желтые, красные или бѣлые цвѣтки, яйцевидный зеленый, желтый, или красный, сладкій съѣдобный плодъ (*индійская фига*). Всѣ О-и — кустарники и растутъ преимущественно въ гористыхъ странахъ Америки. *O. sossinellifera*, разводится въ тропич. Америкѣ, гл. образ. ради живущаго на ней насѣкомаго, кошенили, *Coccu cactis*; *O. ficus igitica* развод. въ Южн. Европѣ для плодовъ и др. Многіе виды О-и развод., какъ декоратив. растенія.

Опухоль, tumores, всякое ненормальное увеличеніе объема какой-либо части тѣла, но не воспалительнаго происхожденія, въ тѣсномъ смыслѣ — ограниченное новообразование ткани, neoplasma. О. образуются частью въ слѣдствіе дѣйствительнаго разрастанія ткани (наросты), частью отъ ненормальнаго скопленія жидкостей (кровяныя, водяныя О., кисты, мѣшечкатыя О., аневризмы и пр.), частью явл. паразитарными образованиями (пузыри эхинококка). Ткани, изъ которыхъ состоятъ О., столь же разнообразны, какъ и ткани здороваго тѣла, и какой-либо особой ткани, не свойственной нормальному тѣлу, въ нихъ не встрѣч. *Липома*, напр., состоитъ изъ жировой ткани, *фиброма* — изъ волокнистой ткани, *ракъ*, *саркома*, *булорчатка* и пр. состоятъ изъ тѣхъ же элементовъ, что и нормальныя ткани: клѣтокъ, клѣточныхъ дериватовъ, волоконъ, межклѣточного вещества и сосудовъ, но въ иной группировкѣ; особой саркоматозной, раковой, булорчатой и проч. ткани не существуетъ. Жизнь, ростъ и процессы питанія въ О-яхъ подлежатъ тѣмъ же законамъ, что и въ нормальныхъ тканяхъ. Причины вообще трудно уловимы. Въ большинствѣ случаевъ рѣче идетъ, повидимому, о продолжительномъ дѣйствующихъ мѣстныхъ раздраженіяхъ различнѣйшаго свойства. По своему характеру и вліянію на здоровье О. дѣлятся на *доброкачественныя* и *злокачественныя*. Первые сохраняютъ мѣстный характеръ и, хотя и могутъ причинятьстройство своими размѣрами, давленіемъ на окружающія части, даже смерть (если сидятъ случайно въ важномъ для жизни органѣ, напр. мозгу), но присутствіе ихъ не отражается на общемъ здоровьи, не вызываетъ разрушительнаго измѣненія соковъ (*дискрезія*). *Злокачественныя* О. растутъ сравнительно быстро, распространяются на сосѣдніе органы, разрушая ихъ, врастаютъ даже въ кости и, путемъ перенесенія частичекъ посред. лимфы и крови, образуютъ новыя очаги, *метастазы*, такого же характера, въ отдаленнѣйшихъ органахъ. Особенно злокачественны ракъ и саркома. Единственное вѣрное средство противъ О-ей — ножъ хирурга. Но злокачественныя О. легко даютъ *рецидивы*: вырѣзанная наружная О-я даетъ возвратъ въ важномъ внутреннемъ органѣ. И чѣмъ злокачественнѣе О., тѣмъ чаще и быстрѣе наступаютъ рецидивы.

Опдосмеръ, Карлъ Вильгельмъ, голландскій философъ и юристъ, род. въ 1821 г. въ Роттердамѣ, въ 1846 г. назнач. проф. философіи въ Утрехтѣ, съ 1861 г. состоитъ президентомъ академіи наукъ. Въ своихъ изслѣдованіяхъ по философіи религіи О. старается разграничить область вѣры отъ области знанія, признавая за каждою изъ нихъ самостоятельное право на существованіе.

Опыленіе, перенесеніе цвѣточной пыли, *пыльцы*, на приспособленное къ воспріятію ея рыльце, у многихъ растений только тогда ведетъ къ оплодотворенію и образованію способныхъ къ проростанію сѣмянъ, если пыльца одного цвѣтка попадаетъ на рыльце другаго цвѣтка того же вида растенія; пестикъ, оплодотворенный пыльцею того же цвѣтка, даетъ больш. ч. глухія, неспособныя къ проростанію сѣмена. Этотъ, установленный Дарвиномъ, законъ *избѣгаемаго самоопыленія* объясняетъ многія, подчасъ крайне причудливыя, приспособленія для опы-

ленія, напр. разновременное созрѣваніе тычинокъ и рылецъ въ двуполомъ цвѣткѣ, *диоксигаміа* (см. это слово). Диоксигаміею цвѣткі ветрѣчаются также въ однодомныхъ растенияхъ, гдѣ женскія головки распускаются раньше мужскихъ. Др. особенность въ устройствѣ, мѣшающая самоопыленію, есть *гетеростилія* (см. это слово). Перенесеніе пыльцы съ одного цвѣтка на другой, болѣе или менѣе отдаленный, совершается различными способами. У анемофильныхъ растений пыльца распространяется вѣтромъ, у энтомофильныхъ (см. *насть-комочотныя*) — посредствомъ настькомыхъ; затѣмъ посредниками служатъ улитки, на тропикахъ — птицы, сосущія медь (колибри). У нѣкотор. растений, рядомъ съ обыкновенными, открытыми цвѣтками, наблюдаются также другіе, всегда закрытые цвѣтки, обреченные, стало быть, на самоопыленіе, — *клеистогамные* цвѣтки: пылевые зерна обыкновенно направляютъ свои трубки прямо къ рыльцу.

Опытныя поля и станціи служатъ для добыванія новыхъ научныхъ фактовъ и выводовъ въ сельскомъ хозяйствѣ и для провѣрки уже ранѣе добытыхъ заключеній при различныхъ почвенныхъ, климатическихъ, техническихъ и др. условіяхъ. Агрономическая наука весьма короткое время пользовалась исключительно дедуктивнымъ методомъ. Скоро экспериментъ получилъ первенствующее значеніе, и благодаря этому уже съ 40-хъ годовъ, со времени Либиха, начинаютъ основываться О. ст., въ родѣ знаменитой Ротгамстѣдской въ Англіи (1843 г.). Мало-по-малу подобныя вспомогательныя учрежденія начинаютъ распространяться въ Германіи, Франціи, Америкѣ, а въ самое недавнее время и у насъ, въ Россіи. Сначала эти учрежденія занимались преимущественно химическимъ изслѣдованіемъ почвы, кормовыхъ и удобрительныхъ средствъ, отводя при этомъ извѣстное мѣсто и полевымъ удобрительнымъ опытамъ. Въ 1869 г. къ первоначальнымъ отраслямъ дѣятельности присоединился сѣмянной контроль. По мѣрѣ того, какъ агроном. наука усложнялась и развѣтвлялась, начали специализироваться и О. ст. Специализація О-хъ с-ій особенно далеко пошла въ Германіи. Тамъ существуютъ О. ст., посвященныя воздѣлыванію и обработкѣ свекловицы (3), молочному хозяйству (4), плодоводству (2), раздѣлкѣ торфяниковъ (1), растительной физиологіи, со включеніемъ почвовѣдній и полевыхъ опытовъ съ удобрениями (38), физиологіи животныхъ (15 ст.) и т. д. Во главѣ О-хъ с-ій, особенно болѣе крупныхъ, стоятъ лица, завоевавшія себѣ широкую извѣстность. Достаточно указать на Лосоа и Джильберта, руководящихъ Ротгамстѣдской станціей (Англія), Грандо—Ровильской станціей, Флейшера — Бременской ст. по культурѣ торфяниковъ, Геллеригеля—Бернбургской и др. Завѣдующіе имѣютъ въ своемъ распоряженіи одного или нѣсколькихъ ассистентовъ и низшій персоналъ служащихъ. Каждая О-ая с-ія располагаетъ соответственными лабораторіями, а также опытными полями или опытными стойлами. Бюджеты О-хъ с-ій весьма разнообразны. Въ Германіи правительство даетъ отъ 1200 р. до 5000 р., при чемъ бюджетъ наиболѣе крупныхъ станцій достигаетъ 18000 р. и даже 25000 р.—Въ настоящее время въ Европѣ и Америкѣ насчитываютъ

около 230 агроном. станцій, которыя распределяются по государствамъ слѣд. обр.: Германія 65, Франція 57, Соед. Штаты 22, Швеція 22, Италія 16, Австро-Венгрія 14, Великобританія 7, Бельгія 5, Швейцарія 3, Голландія 2, Давія 1, Испанія 1. У насъ, въ Россіи, почти совсѣмъ не существуетъ О-хъ с-ій, какъ самостоятельныхъ учреждений, въ западно-европейскомъ смыслѣ слова. Правда, химическія и агрономическія лабораторіи при университетахъ, высшихъ с.-хоз. учебныхъ заведеніяхъ принимаютъ, за опредѣленную плату, для анализа образцы почвы, удобрений, кормовыхъ средствъ и т. д., изслѣдуютъ всхожесть и доброкачественность сѣмянъ, но все это—для чисто практическихъ цѣлей, и не ради обогащенія науки новыми фактами. Во всемъ остальномъ дѣятельность этихъ О-хъ с-ій походитъ на дѣятельность любой учебной лабораторіи. Таковы с.-хоз. химическія опытныя станціи при Рижскомъ Политехническомъ музеѣ, при Лѣсномъ институтѣ, при Петровской академіи, университетѣ св. Владиміра, контрольныя сѣмянныя станціи въ Киевѣ, Юрьевѣ и др. Впрочемъ, нѣкоторыя изъ О-хъ с-ій указанной категоріи, несмотря на преимущественно учебный характеръ, все-таки ближе подходятъ къ типу О-хъ с-ій, ибо располагаютъ не только лабораторіями, но и полевыми участками земли для опытовъ. Таковы станціи при Петров. акад. и при Ново-Александрійскомъ институтѣ. Затѣмъ, съ нѣкоторыми ограниченіями, можно признать за самостоятельныя О. ст. 4 учрежденія: близъ Полтавы, въ Дерзбчинѣ (Подольской губ.), въ Запольи (Лужск. у., Петерб. губ.) и въ Богодуховѣ (Орловской губерніи и уѣзда). Все эти учрежденія имѣютъ лабораторіи и полевые участки для опытовъ и занимаются разрѣшеніемъ вопросовъ, представляющихъ не столько научный, сколько мѣстный, практическій интересъ. Во главѣ этихъ О-хъ с-ій стоятъ лица съ научной агрономической подготовкой. Двѣ изъ упомянутыхъ О-хъ с-ій—въ Запольи и Богодуховѣ—состоятъ въ вѣдѣніи Имп. Вольно-Экон. общества, а Полтавское опытное поле—въ вѣдѣніи Полтавскаго общества сельск. хозяйства. Средства на содержаніе Полтавск. О-аго п-я даетъ Полтавское губернское земство. Дерзбчинская О-ая с-ія находится въ вѣдѣніи частнаго лица. Преимущественное вниманіе обращается въ этихъ учрежденіяхъ на опыты по удобренію полей, той или иной обработкѣ, по сравнительному воздѣлыванію различныхъ сортовъ растений и т. д.—Наряду съ О-ми с-іями, имѣющими цѣлью добываніе новыхъ научныхъ фактовъ и располагающихъ необходимыми особиями въ видѣ лабораторій, кабинетовъ и т. п., существуютъ учрежденія, пользующіяся уже готовыми научными выводами для установленія путемъ опыта наиболѣе цѣлесообразныхъ для данной мѣстности, техническихъ пріемовъ,—это *опытныя поля*. Русскія О. ст. значительно приближаются по своимъ задачамъ къ О-мъ п-ямъ. О. поля требуютъ по преимуществу точнаго учета результатовъ. Предварительные или одновременные лабораторные эксперименты обыкновенно здѣсь отсутствуютъ. Въ Германіи, во Франціи, а отчасти и у насъ, въ послѣднее время, опытныя поля возникаютъ иногда въ значительномъ количествѣ на земляхъ частныхъ владѣльцевъ для опытнаго разрѣшенія какого-либо назрѣваемаго ст-

дѣльнаго вопроса и затѣмъ исчезаютъ, чтобы снова осуществиться по другому поводу. Такъ, въ Германіи Меркерь, Вагнеръ и др. организовали удобрительные опыты сразу во многихъ частныхъ хозяйствахъ по опредѣленной программѣ. При большой массѣ однородныхъ опытовъ сущность изслѣдуемаго явленія хорошо выясняется, несмотря на нѣкоторую грубость опытовъ. Нѣчто подобное такимъ временнымъ О-мъ п-ямъ устраиваетъ у насъ, въ Россіи, въ Курской и Харьковской губерніяхъ, проф. харьковск. университета Зайкевичъ. Такъ, въ 1892 г., напр., дѣйствовало два такихъ О-хъ п-я: Морочанское (Сумск. у.) и Таволжанское (Курск. губ.). Одновременно съ этими существуютъ, конечно, и постоянныя О. п-я указанного типа. Такъ, можно указать на О. п-я при образцовыхъ земскихъ фермахъ въ Вятской губ. (Верхосунская, Окуневская, Вятская), въ Пермской губерніи (Шадринская, Ирбитская), въ Московской губерніи (Клинское О-ое поле) и др. Впрочемъ, упомянутыя земскія О. п-я весьма близко подходят по своимъ задачамъ къ *демонстрационнымъ участкамъ* (въ родѣ французскихъ „champs de démonstration“). Учрежденія этого рода имѣютъ цѣлью демонстрировать населенію нѣчто безспорное, что не только ранѣе научно установлено, но и провѣрено при мѣстныхъ условіяхъ. Подобныхъ учрежденій имѣется довольно много въ Вятской губерніи, отчасти въ Пермской и Херсонской. Эти учрежденія нерѣдко называютъ вполнѣ неправильно „крестьянскими О-ми п-ями“. Труды нашихъ О-хъ п-ей и с-ій печатаются частью отдѣльно (напр., отчеты Богодуховской с-и, Полтавск. О-аго п-я), частью въ различныхъ периодическихъ изданіяхъ („Труды В.-Э. О.“ и „Сельск. Хоз. и Лѣсв.“). Труды французскихъ О-хъ с-ій и п-ей печатаются преимущественно въ „Annals agronomiques“, а нѣмецкихъ — въ „Landw. Versuchstationen“.

Опытъ и опытыя науки. О-омъ, въ тѣсномъ смыслѣ слова, или *экспериментомъ*, называется ознакомленіе съ явлениями, производимыми искусственно и поставленными нарочно въ условія, соответствующія цѣлямъ изслѣдованія. Но это опредѣленіе О-а слишкомъ узко. По опредѣленію Канта, О. есть эмпирическое познаніе. Так. обр. въ это опредѣленіе О-а входят не только эксперименты, но и *наблюденіе*. Въ этомъ смыслѣ О. есть орудіе, безъ кот. мы не имѣли бы никакъ познаній. Наблюдая, мы, по выраз. Гершеля („Философія естествознанія“), какъ бы слушаемъ повѣсть, разсказываемую намъ, можетъ быть, неясно, отрывками и чрезъ долгіе промежутки времени. Только послѣ долгаго размышленія мы постигаемъ полный ея смыслъ и часто, когда уже прошелъ удобный случай, сожалѣемъ, что наше вниманіе не было преимущественно обращено на вѣкоторыя пункты, позволяшіеся на короткій срокъ, но важность которыхъ мы подъ конецъ постигаемъ. Напротивъ, производя экспериментъ, мы создаемъ по заранѣе обдуман. плану тѣ условія, кот. даютъ намъ возможность придти къ рѣшенію нашей задачи. Согласно этому въ тѣхъ отдѣлахъ естествознанія, въ которыхъ явленія не поддаются нашей власти или въ которыхъ экспериментальныя изслѣдованія по какимъ-либо другимъ причинамъ не были производимы, прогрессъ знанія былъ медленный, нетвердый и неправильный, между тѣмъ какъ въ другихъ, къ ко-

торымъ было примѣнено экспериментальное изслѣдованіе, прогрессъ былъ быстрый, вѣрный и постоянный. Блестящій примѣръ этому даетъ минералогія. До нынѣшняго столѣтія она основывалась на одномъ наблюденіи и, можно сказать, почти не существовала. Но съ той минуты, какъ химической анализъ былъ приложенъ къ разложенію минераловъ на ихъ составныя элементы и, кромѣ того, Бергманъ открылъ, что ихъ можно раскалывать по направлениямъ, обнаруживающимъ ихъ первоначальныя основныя формы, минералогія перестала быть бессмысленнымъ перечнемъ названій, а сдѣлалась правильной, систематической и весьма важной наукой, въ которой чуть не ежегодно открываются новыя свойства и новые законы. Слѣдовательно, преимущество эксперимента передъ наблюденіемъ очевидно; но, съ другой стороны, бывають случаи, когда природа открываетъ намъ такія свойства и явленія, о которыхъ человѣческой разумъ не имѣлъ и тѣни подозрѣнія. Значеніе О-а для познанія природы поняли сравнительно недавно. Древніе греки хотя, конечно, и пользовались опытомъ, однако считали, что почти всё иши высшія знанія получаются путемъ чистаго мышленія или, по образному ученію Платона, путемъ припоминанія. Такъ же точно въ средніе вѣка, когда занимались лишь плохимъ комментированіемъ Аристотеля, въ предположеніи, что онъ позналъ всю человѣческую мудрость, мало прибѣгали къ опытному изслѣдованію. Только въ началѣ XVII в. знаменитый Францискъ Беконъ провозгласилъ, что всё наши знанія почерпаются изъ опыта, философскіе обосновывалъ опытное изслѣдованіе и опредѣлилъ дальнѣйшее течение англійской философіи. Но полная теорія эмпиризма построена уже въ нынѣшнемъ столѣтіи — извѣстнымъ французскимъ философомъ Огюстомъ Контомъ, который далъ и точную классификацію наукъ. Еще глубже развила теорію опытнаго изслѣдованія Джонъ Стюартъ Милль въ своей знаменитой логикѣ. По его ученію, въ опытномъ изслѣдованіи примѣняются четыре метода (см. *наведеніе*). Результатомъ такого изслѣдованія является открытіе законовъ природы. Но не въ одномъ только естествознаніи О. играетъ такую переенствующую роль. Науки общественныя такъ же точно основываются на эмпиризмѣ, хотя О., въ узкомъ смыслѣ слова, и не можетъ быть примѣненъ въ этихъ наукахъ. Эмпирическіе законы (см. с.а. *наведеніе*) именно здѣсь имѣютъ широкое примѣненіе, особенно въ политической экономіи и статистикѣ. — *Опытныя науки*, дисциплины, кот. исходятъ изъ О-а. Названіе О-ыхъ или *индуктивныхъ наукъ* присваивается преимущественно, хотя и не всегда вполнѣ правильно, естественнымъ наукамъ. Исторія О-ыхъ взунъ чрезвычайно интересна и разнообразна. Мѣкоторыя науки, какъ астрономія, восходятъ къ столь глубокой древности, что исторія едва ли знаетъ время, когда ея не было. Съ другой стороны, эмбриологія, гистологія, геологія, кристаллографія и нѣк. др. науки только-что народились, хотя и успѣли за поразительно короткий срокъ достигнуть значительнаго совершенства. На этомъ огромномъ промежуткѣ времени постепенно, одна за другою, выросли науки, развѣтвлялись, а когда накоплялись достаточное количество знаній, образовывались новыя науки и т. д. Подробная исторія О-ыхъ наукъ дана въ „Исторіи

индуктивныхъ наукъ“ Уэвелля (Юэлля, Whewell). Классификаціи опытныхъ наукъ, отдѣльно отъ прочихъ, не существуетъ, да и вообще общепринятой классификаціи наукъ не существуетъ. Удобнѣе прочихъ классификаціи Спенсера, который дѣлитъ всѣ науки на абстрактныя, абстрактно-конкретныя и конкретныя. Опытныя науки—частью абстрактно-конкретныя, частью конкретныя. Къ первымъ относятся: механика, физика и химія съ ихъ подраздѣленіями; ко вторымъ: астрономія, минералогія, метеорологія, геологія и биологія (въ которую входятъ: зоологія, ботаника, физиологія, эмбриологія, анатомія, гистологія и нѣк. др.) съ ихъ подраздѣленіями.

Опьяненіе, въ юриспруд., см. *неомыляемость*.

Оракулъ (лат.), собственно предсказаніе божества, а также священнаго мѣста, гдѣ боги черезъ жрецовъ и жрицъ давали эти предсказанія. Особаго развитія эти религіозныя учрежденія достигли у грековъ. Римляне имѣли мало своихъ О-овъ,—они пользовались греческими. Формы и способы проявленія воли божества были различны. Такъ, въ знаменитомъ Дельфійск. О-ѣ откровенія давались особыми прорицательницами, кот. посредствомъ паровъ, исходящихъ изъ земли, приводились въ экзальтированное состояніе; въ Додонѣ волю божества узнавали по движенію листьевъ на священ. дубѣ, по журчанью ручья и пр.; въ сивильскихъ О-ахъ для этой цѣли раскрывали т. н. сивиллины книги и читали раскрытыя мѣста; въ другихъ О-ахъ воля божества узнавалась во снѣ и пр. Получаемыя тѣмъ или другимъ способомъ предсказанія чистолоковывались жрецами. Греки и римляне на первыхъ ступеняхъ развитія, какъ и др. народы, всю свою жизнь ставили въ зависимость отъ воли боговъ, а потому вопрошанія у нихъ имѣли большее значеніе: ни одно общественное дѣло не совершалось безъ того, чтобы первоначально не узнать о немъ мнѣнія божества.—Отсюда важное значеніе О-овъ въ ихъ государственной жизни. Особеннымъ вліяніемъ пользовались О-ы въ Додонѣ, а послѣдствіи—Дельфійскій. Кромѣ того извѣстны: О. въ Элидѣ, на Критѣ, Деллинѣ, Ливіи и др. мѣстахъ. Изъ римскихъ оракуловъ извѣстны: сивиллины книги и О-ы Фауны и Фортуны. О-ы возникли въ тѣхъ мѣстахъ, котор. отличались какими-ниб. непостижимыми, а потому для человѣка того времени сверхъестественными, явленіями. То это были непонятныя явленія природы (напр., въ Дельфійскомъ О-ѣ), то это былъ благодѣтельный ключъ, то въ этихъ мѣстахъ покоились останки прорицателя и пр. Въ позднѣйшую исторію грековъ и римлянъ О-ы стали терять свое значеніе и подвергаться рѣзкой критикѣ и насмѣшкамъ со стороны Аристофана, Демосена, Цицерона и др. Особ. сильный упадокъ начин. съ потери независим. Греціи; однако, только при Феодосіи В. О-ы были окончательно закрыты.

Оранже-уацъ, или *тисной человекъ*, *Pithecius satyus* (см. табл. обезьяны), сем. узконосыхъ обезьянъ и подсем. человѣкообразныхъ об.; руки достигаютъ лодыжекъ заостренная кверху голова съ лицомъ голубовато-сѣраго цвѣта, сильно развитыя челюсти и вздутыя губы, сплюснутый носъ, маленькіе глаза и уши, короткая шея съ большимъ горбатымъ мѣшкомъ, который можетъ быть надуваемъ, длинныя руки съ длинными кистями и паль-

цами; на лицѣ родъ бороды; волоса ржаво-красныя. Старые самцы больше самокъ и покрыты болѣе густыми и длинными волосами; на щекахъ имѣютъ характерныя утолщенія, придающія имъ отвратительный видъ. У молодаго О.-у-а форма черепа несравненно ближе подходитъ къ человѣческой. О.-у. живетъ на Суматрѣ и Борнео, въ низменныхъ, болотистыхъ лѣсахъ, больш. ч. на деревьяхъ, на которыхъ онъ ловко и быстро перебѣгаетъ въ полу-вертикальн. положеніи съ вѣтки на вѣтку; ночью спитъ въ гнѣздѣ, которое строитъ изъ вѣтокъ и листьевъ, на 8—15 м. надъ землею; питается плодами, а также листьями, почками и побѣгами. Человѣкъ не особенно боится и при нападеніи отчаянно защищается. Туземцы смотрятъ на О.-у-а, почти какъ на „дикаго“ человѣка; яванцы думаютъ, что онъ произошелъ отъ смѣшенія обезьяны съ индѣйской женщиной и не говоритъ только потому, что не хочетъ.

Оранжевая рѣка (у туземцевъ *Gariene*), самая значит. рѣка Капландіи, въ южн. Африкѣ, образ. изъ Ну-Гариена и Кай-Гариена, впад. послѣ 2018 км. теченія въ Атлантическ. океанъ.

Оранжевой рѣки республика, въ юго-вост. углу Африки, на границѣ съ Капской колоніей, между 2 исток. О-ой рѣки; пов. равн. 107439 кв. км.; имѣетъ здоровый климатъ, богатыя пастбища, обширныя залежи камен. угля, желѣза, алмазныя россыпи; 133518 ж., изъ котор. 72486 туземцевъ (корана, гриквасы, бушмены, отчасти бечуанцы), остальные—бѣлые. Отсюда вывозятся продукты сильно развитаго здѣсь скотоводства, страусовыя перья и алмазы. Законодат. власть—въ рукахъ парламента, Volksraad, исполнит.—въ рукахъ президента; правительствен. языкъ считается голландскій, господствующей религіей—реформатская; главн. гор.—Блюмфонтейнъ, О. р. основ. въ 1842 г. изгнанными изъ земли Наталь голландск. колонистами (буры), значит. часть котор. переселилась въ 1848 г. въ Трансваальскую респ., послѣ того какъ англичане завладѣли ихъ землей; но въ 1854 г. республика вновь была возстановлена.

Оранжевъ (франц. orange), или *теплица*, выстроенное изъ камня, дерева или желѣза и стекла зданіе, съ фасадомъ, обращеннымъ на югъ, предназначенное для предохраненія отъ дѣйствія зимняго холода нѣкот. южныхъ и тропическихъ растений.

Оранжесты, см. *лоси оранжестой*.

Оранжебушъ, въ просторѣчи *Рамбошъ*, безъуѣздн. гор. С.-Петербургск. г., Петергофск. у., живописно расположенъ вдоль высокаго южн. берега Финскаго зал., противъ остр. Котлина и г. Кронштадта, соединенъ желѣзн. дорогой съ Петербургомъ; императорск. увеселительный замокъ, множество прекрасн. виллъ, лѣтній театръ; 3523 ж. Началомъ О.-а послужилъ загородный дворецъ, построенный кн. Меншиковымъ въ 1714 г.; во 2-ой половинѣ XVIII в. здѣсь образовалась слобода иностранцевъ, назначенная въ 1780 г. городомъ.

Оранскій домъ, княжеская, въ послѣдствіи королевская фамилія, получившая свое имя отъ принадлежавшаго ей города Оранка въ южн. Франціи. Наиболѣе выдающимися его представителями были Вильгельмъ I, первый штатгалтеръ Нидерландовъ

извѣстный борьбой съ испанцами, и Вильгельмъ III, штатг. Нидерланд. и король Англии (см. *Вильгельмъ*). Когда Нидерланды стали королевствомъ, титулъ принца О-аго носилъ наслѣдн. престола. Единствен. представительницей О-аго д-а является теперь королева Нидерландовъ, Вильгельмина.

Оранъ, главн. гор. одноименной провинціи въ Алжирѣ, въ глубинѣ *О-скаго зал.*, при желѣзн. дор. въ г. Алжирѣ; важная крѣпость со мног. фор-тами, гавань, обширная торговля; 59377 ж., изъ кот. 20070 француз. и евреевъ. О. былъ уже въ средн. вѣка значителн. мавританскимъ гор., въ 1509 г. перешель къ испанцамъ, въ 1831 г. къ французамъ. Въ 1791 г. городъ былъ почти весь разрушенъ страшнымъ землетрясеніемъ.

Оранъ-кад., см. *маайимъ*.

Оранъ, принадлежность діаконскаго служенія, имѣющая видъ длинной узкой ленты и носимая діаконами на лѣвомъ плечѣ. О-емъ дается знакъ народу о времени молитвы и пѣвчимъ о времени пѣнія. Такъ какъ діаконы во время служенія напоминаютъ служеніе ангеловъ на небесахъ, то О-ю усвоено значеніе ангельскихъ крыльевъ.

Ораторіане, духовн. братство, основан. въ 1548 г. Филиппомъ Мэри въ Римѣ, первоначально называлось „братствомъ св. Тріединства“; цѣлю братства было помогать нуждающимся пилигримамъ. Братство учредило для послѣднихъ въ Римѣ странноприимный домъ и открыло особ. молитвенный домъ, *ораторію*, въ которомъ всегда при многочисленномъ стеченіи публики происходили духовныя собесѣдованія. Братство быстро развивалось и вскорѣ распространило свою дѣятельность на всю Италию. Изъ ордена О-ъ за время его существованія вышло много кардиналовъ и писателей. Въ 1613 г., по образцу италіанской, была учреждена Петромъ Берюлемъ конгрегация отцовъ „Ораторіи Іисуса“ во Франціи для подѣяма умствен. и нравственнаго развитія духовенства.

Ораторія, музыкально-драматич. концертная форма композиціи, возникшая въ XVI в. и достигшая наибольшаго развитія въ произведеніяхъ Генделя, усердно культивировавшаго ораторныя формы и оставившаго по себѣ цѣлую серію великихъ твореній, какъ, напр., „Израиль“, „Мессія“, „Иуда Маккавей“ и мн. друг. По характеру своему О., какъ форма, стоитъ между формами церковными и концертными симфоническими; будучи формой музыкально-драматической, она въ то же время не подлежитъ инсценированію, подобно оперѣ. Въ позднѣйшія времена нѣкоторые композиторы начали вводить форму О-и отчасти и въ область свѣтской музыки; такой характере, напримѣръ, носятъ О-и Гайдна: „Времена года“ и „Сотвореніе міра“. Въ ораторіи, помимо хора, составляющаго одинъ изъ главнѣйшихъ факторовъ этой формы, исполнителями являются оркестръ и солисты, которымъ поручаются партіи отдѣльныхъ музыкально-драматическихъ персонажей.

Орбизнь (d'Orbigny), Алсидъ, д', французскій путешествен. и естествоиспыт. род. въ 1802 г., извѣстенъ своими работами въ области геологии и, особенно, палеонтологіи. Въ 1826 г., по порученію парижской акад. наукъ, О. предпринялъ путешествіе въ Южную Америку, откуда привезъ богатѣйшія кол-

лекціи. Это путешествіе онъ описалъ въ „*Voyage dans l'Amérique meridionale*“. Изъ соч. его по палеонтологіи отмѣтимъ: „*Paléontologie française*“, „*Paléontologie universelle*“, „*Mollusques vivants et fossiles*“ и пр. Его взгляды на образованіе земной коры въ настоящее время уже устарѣли. Ум. въ 1857 г.

Орбита, путь всякаго небеснаго тѣла; наиболѣе изучены планетныя О-ы, т. е. пути, по которымъ планеты движутся вокругъ солнца. Линія, мысленно проведенная отъ солнца до планеты, называется *радіусомъ-векторомъ* О-ы. О-ы планетъ подчиняются 3-мъ законамъ Кеплера: 1) центръ планеты описываетъ эллипсъ, въ одномъ изъ фокусовъ котораго находится центръ солнца, 2) площади, описанныя радіусомъ-векторомъ въ единицу времени, равны между собою и 3) кубы большихъ полуосей О-ъ пропорціональны квадратамъ времени обращенія планетъ около солнца. Изъ 1-го и 2-го законовъ вытекаетъ, какъ доказалъ Ньютонъ, что планеты движутся подѣя влияніемъ силы притяженія, прямо пропорціал. ихъ массамъ и обратно пропорц. квадратамъ разстояній между ними и солнцемъ (законъ Ньютонъ). На большой оси О-ъ находится точка, наиболѣе удаленная отъ солнца—*афелій*, и ближайшая къ нему—*перигелій*. Пути кометъ представляютъ эллипсы весьма растянутые, такъ что ихъ, для упрощенія вычисленій, принимаютъ за параболы.

Органическая химія, см. *химія*.

Органометаллы, см. *металлоорганическія соединенія*.

Органъ, часть животнаго или растенія, имѣющая известную форму и свою индивидуальность. Каждый О. имѣетъ смыслъ, лишь какъ часть цѣлаго, которому онъ принадлежитъ, и жизнь его продолжается, пока живетъ цѣлое. Соединеніе извѣстнаго числа О-въ въ одно наз. *организмомъ*, самый фактъ соединенія—*организацией*. Противоположность организмамъ составляютъ тѣ тѣла природы, части которыхъ связаны между собою лишь внѣшнимъ образомъ и, будучи разведенныя, остаются тѣмъ же, чѣмъ были. Совокупность явленій, назыв. жизнью, наблюдается только въ организмахъ. Самое главное изъ этихъ явленій—*обмѣнъ веществъ* (см. это сл.)—не существуетъ въ тѣлахъ неорганизованныхъ. Продукты этого обмѣна, встрѣчаемые только въ организмахъ, назыв. *органическими соединеніями* въ противоположность *неорганическимъ веществамъ*, которыя встрѣчаются въ минеральномъ царствѣ и совершенно независимы отъ организмовъ. Впрочемъ, и въ организмахъ встрѣчаются неорганич. тѣла, а съ друг. стороны многія органич. тѣла, напр. *мочевина* (см. это сл.) приготовлены искусственно, внѣ организма. О-ы, при ближайшемъ разсмотрѣніи, оказываются состоящими изъ болѣе тонкихъ О-овъ: напр., языкъ, который мы считаемъ О-омъ, въ свою очередь, состоитъ изъ сосудовъ, нервовъ, мышцъ и т. д. Самымъ элементарнымъ О-омъ признается животная и растительная клетка.

Органъ, богатѣйшій по силѣ и обширности средствъ музыкальный инструментъ, принадлежитъ къ духовымъ и клавиатурн. инструментамъ; составляетъ принадлежность христіанскихъ церквей всѣхъ исповѣданій, кромѣ православнаго. Играютъ на О-ѣ тѣмъ же способомъ, какъ и на фортепіано, съ тою лишь

разницею, что у О-а имѣется не одна клавиатура, какъ у фортепiano, а нѣсколько, и въ томъ числѣ одна—педаля—на которой играющій воспроизводитъ звукъ, играя по клавишамъ, расположеннымъ подъ ногами. Роттѣнки исполненія достигаются пригрѣн на О-ѣ путемъ открыванія т. наз. *регистровъ*, подобныхъ регистрамъ фисгармоніи, однако, количество ихъ въ О-ѣ гораздо большее, почему и средства его чрезвычайно обширны. Водяной О. (гидровпость) былъ изобрѣт. Архимедомъ за 280 л. до Р. X. и усовершенствованъ механикомъ Ктезибіемъ за 100 л. до Р. X. Въ христіанскомъ богослуженіи О-ы впервые вводятся съ половины VIII-го вѣка. Самостоятельное производство О-овъ въ Зап. Европѣ началось съ IX вѣка (812 г.). Съ X вѣка производство О-овъ быстро развивается въ Германіи, а съ XI в. во Франціи. Съ XIII в. О-ы все болѣе совершенствуются и къ XVII в. представляютъ выдающіяся музыкальн. достоинства. Между величайшими виртуозами—пианистами было не мало такихъ, которые специально и съ любовью занимались органной игрой, не говоря уже о томъ, что среди виртуозовъ—органистовъ можно назвать такія великія имена, какъ I. С. Бахъ, Гендель и др.

Органъ слуха, см. *слухъ и ухо*.

Органы осязанія, см. *осязаніе*.

Органы чувствъ, аппараты въ животномъ организмѣ, воспринимающіе впечатлѣнія отъ внѣшняго міра и отчасти отъ внутренняго. Они всегда развиваются изъ наружной кожи и лежатъ либо на поверхности тѣла, либо въ глубинѣ, сообщаясь, однако, съ поверхностью. У одноклѣточныхъ животныхъ вся поверхность тѣла одарена впечатлительностью, и специальныхъ О-овъ ч. собственно нѣтъ. У многоклѣточныхъ раздѣленіе труда обнаруживается въ томъ, что впечатлительность сосредоточивается главнымъ образомъ въ нѣкот. кожныхъ клѣткахъ. Возникаетъ *кожный чувствующій аппаратъ*, который состоитъ, во-первыхъ, изъ разбросанныхъ по периферіи тѣла чувствующихъ клѣтокъ и, во-вторыхъ, изъ глубже расположенныхъ гангліозныхъ клѣтокъ, связанныхъ съ первыми тонкими нервными волокнами. Первонач. клѣтки одинаково реагируютъ на внѣшн. раздраженія и суть гл. об. органы осязанія. Далѣе появляются органы *высшихъ чувствъ*, отличающіеся формою клѣтокъ, или прибавочными аппаратами: органъ зрѣнія—свѣтопреломляющимъ хрусталикомъ, органъ слуха—слуховыми камешками; но принципъ устройства остается тотъ же—чувствующія клѣтки и идущія отъ нихъ нервные волокна. О. ч.—это окончанія чувствующихъ нервовъ. У низшихъ жив. встрѣчаются О. ч., которыхъ нѣтъ у человѣка, напр. О. для воспріятія электрич. состояній у рыбы, и, съ др. стор., слабо развиты или могутъ отсутствовать слухъ, зрѣніе, обонаніе.

Ордіи (греч. *оруса*), въ греч. культѣ первонач. обозначали обряды при жертвоприношеніи, право отправленія котор. считалось знакомъ особой милости даннаго божества; въ позднѣйш. значеніи—название всякаго мистическаго обряда, открывающаго путь къ духовному очищенію и нравственному совершенствованію. Въ этомъ значеніи Ордіи совпадаютъ съ мистеріями и являются необходимымъ принадлежностью всякаго мистериальнаго куль-

та, напр. элевзинскихъ таинствъ.—О. Діониса, сопровождавшіяся шумнымъ веселіемъ и плясками, объясняютъ современн. употребленіе этого слова въ значеніи разгульной попойки.

Орѣвъъ, уѣздн. гор. Бессарабск. губ., подл. 47°22' с. ш. и 47°29' в. д., на лѣвомъ берегу р. Реута; добыча и выжиганіе извести, славящейся своей доброкачественностью, садоводство, огородничество, небольшая торговля; 6322 ж. О., у запорожцевъ Игрѣвъ или Иргѣвъ, лежитъ въ мѣстности, въ кот. нѣкогда находилась дакійская крѣпость Петродава; до 1812 г. онъ былъ во владѣніи турокъ, въ 1835 г. назначенъ уѣздн. гор.; считается частной собственностью фамилии Пангало.—*О-скій уѣздъ*, въ средн. части губ.-и, по р. Днѣстру (вдоль восточн. границы у-а) и его притокамъ Черной, Икелю, Реуту и пр., имѣетъ холмистую поверхность, тучную, черноземную почву; 160467 ж. (на 3632 кв. в.), состояя преимущественно изъ молдаванъ и незначит. числа цыганъ и евреевъ. Въ у-ѣ весьма развиты хлѣбопашество, скотоводство, табачководство (заним. 1-ое мѣсто въ губ.), садоводство, винодѣліе и пчеловодство (благодаря обилію лѣсовъ); кромѣ того жит. заним. лѣсными и отхожими промыслами, добычей и выжиганіемъ извести.

Орда на языкѣ монголо-татарскихъ народовъ означала первоначально ставку, становище кочевника, затѣмъ и его обывателей, весь родъ или племя; въ наиболѣе обширномъ смыслѣ слово означало всю территорию, занятую кочевниками, и всю совокупность послѣднихъ, находящихся подъ властью одного хана. Такъ, Золотую орду назв. первоначально ставка Батыя, по причинѣ ея золотыхъ украшеній, позолоченныхъ столбовъ и пр., а затѣмъ всё степи, занятая Батыевыми татарами; то же имя прилагалось, по словамъ Плано-Карпини, къ ставкѣ главнаго монгольскаго хана въ Средней Азій. Такъ же возникли названія орды Ногайской, Крымской, Зайицкой, Букеевской и т. д.—*Ордынцами*, кромѣ обитателей орды, назывался въ духовныхъ грамотахъ московскихъ князей еще особый разрядъ населенія, состоявшій, какъ думаютъ, изъ плѣнниковъ, выкупленныхъ князьями въ О-ѣ и поселенныхъ на княжескихъ земляхъ.—Подъ именемъ *ордынскаго выхода* тѣ же грамоты разумѣютъ дань, шедшую съ русскихъ земель въ О-у и вообще расходы князей на поѣздки къ хану и на подарки ему самому и его вельможамъ. Ср. *Золотая орда*, также *киргизы*.

Ордализ, см. *судъ Божій*.

Орденъ 1) монашескіе, см. сл. *монашескіе О.* 2) О. свѣтскіе рыцарскіе, представлявшіе сколокъ съ монашескихъ, стали основываться впервые въ XIII и XIV стол. владѣтелями, князьями, съ цѣлю тѣснѣ сплотить вокругъ себя рыцарей и награждать этимъ отличіемъ особ. заслуги. Условія принятія были различны и нормировались т. наз. *орденскими статутами*; члены каждаго О-а имѣли особые знаки, *инсигнии*. Съ повсемѣстнымъ распространіемъ этихъ О-овъ, они окончателно потеряли характеръ настоящихъ ассоціацій, съ опредѣленною цѣлю, и включеніе въ составъ членовъ О-а стало просто вознагражденіемъ за тѣ или другія заслуги; рядомъ съ этимъ все возрастающее значеніе получали внѣшніе знаки отличія, др. котор. и перешли

названія О-овъ, а суверенные владѣтели приобрѣли исключительное право учреждать новые О. Такимъ образомъ возникли 3) О., какъ знаки отличія, при чемъ главнымъ изъ нихъ оставался попрежнему крестъ, который сталъ только богаче отдѣлываться и различно украшаться; къ нему еще присоеди-нены были звѣзды, ленты, вензеля съ буквами и пр. Пожалованіе О-ами производится теперь лишь владѣтельными особами, котор. всегда носятъ званіе гроссмейстера, орденсмейстера или верховнаго начальника всѣхъ О-овъ данной страны, и обставлено извѣстными условіями, излагаемыми въ *орденскія статуты*. О. одной и той же страны образуютъ извѣстную іерархическую лѣстницу, и въ большинствѣ случаевъ, чтобы получить высшій О-ъ, нужно имѣть уже низше. Большинство О-овъ раздѣляется на нѣск. классовъ или степеней, отличающихся другъ отъ друга внѣшностью или способомъ ношенія самыхъ знаковъ отличія. Большая часть О-овъ имѣтъ 3—4 степени, при чемъ знаки 1-й степ. (иностр. „большой крестъ“) носятъ на широкой лентѣ (*орденская лента*) опредѣлен. цвѣта, перетягиваемой черезъ плечо, и, кромѣ креста или замѣняющаго его вензеля и т. п., состоятъ еще изъ звѣзды; знаки 2-й степ. („командорскій крестъ“) носятъ на шеѣ; знаки 3-й степ. („рыцарскій крестъ“) прикрѣпляются къ бантику или петличкѣ, носимымъ на груди, и знаки 4-й степ. носятъ также на петличкѣ или же на саблѣ, шпагѣ. Особеннымъ отличіемъ является пожалованіе О-а въ драгоценныхъ камняхъ, при чемъ не производится и обычнаго взысканія за пожалованіе. Все производство подѣламъ О-овъ сосредоточивается въ особ. присутствен. мѣстахъ, *орденскихъ капитулахъ*, орденск. совѣтахъ или комиссіяхъ. Нѣкот. государствъ (напр., Испанія, Португалія, Турція, Египетъ и др.) выдаютъ только декреты или дипломы на ношеніе О-овъ, и пожалованные должн. сами приобретать ихъ. *Женскіе О.*, выдающіеся только лицамъ женскаго пола, и притомъ почти исключ. изъ высшихъ классовъ, немногочисленны и, по общ. правилу, имѣютъ одну степень.—Въ Россіи существуетъ 8 О-овъ: св. Андрея Первозваннаго, св. Екатерины, св. Александра Невскаго, Бѣлаго Орла, св. Георгія (военный), св. Владиміра, св. Анны, св. Станислава. Право быть награждаемымъ О-ами принадлежитъ: 1) чинамъ всѣхъ вѣдомствъ, 2) членамъ домовъ иностран. государей и владѣт. князей, 3) дворянамъ, служащимъ по выборамъ, 4) неслужащимъ дворянамъ и лицамъ другихъ званій, а также иностранцамъ—за особенныя заслуги, при чемъ почетн. граждане и купцы удостоиваются къ О-мъ, лишь имѣя уже золот. медаль, а мѣщане и крестьяне къ О-амъ не представляются. Великія Князья получаютъ при св. крещеніи всѣ О. за искл. св. Георгія и св. Владиміра, Великія Княжны получ. при св. крещ. О. св. Екатерины, Князья и Княжны крови Императорской, имѣющіе титулъ Высочества, получ. тѣ же О. по достиж. совершеннолѣтія. Пожалованіе О-ами зависитъ отъ воли Государя Императора, кот. считается верховнымъ начальникомъ или гроссмейстеромъ всѣхъ россійск. О-овъ; фактически завѣдываніе всѣми О-ами и знаками отличія сосредоточено въ *Капитулу императорскихъ и царскихъ О-овъ*, учрежденномъ имп. Павломъ I „подвергшемся пре-

образованію въ 1882 г.; капитулъ состоитъ подъ главн. начальствомъ *капитлера О-овъ*, званіе кот. соединено съ должностью министра Императорск. Двора; къ вѣдомству капитула относятся также т. наз. *кавалерскія думы*, организуемыя для окончат. разсмотрѣнія представлений о наградахъ нѣкот. О-ами за особенныя отличія и за выслугу опредѣлен. въ статутѣ сроковъ; наконецъ, къ вѣдомству же капитула принадлежитъ дума знака отличія за безпорочную службу. О. св. великомуч. Екатерины, установленный исключит. для лицъ женскаго пола (2 степ., съ огранич. комплектомъ: 12 дамъ 1 ст., 94—2 ст., дается только дворянкамъ), имѣтъ свою верховн. начальницу или орденсмейстера въ особѣ Государыни Императрицы. Установлен. въ 1878 г. знакъ „Краснаго Креста“, для награжденія лицъ женскаго пола, оказавшихъ особ. заслуги на поприщѣ попеченія о раненыхъ и больныхъ воинахъ, жалуются Государыней Императрицей съ соизволенія Государя. При пожалованіи О-ами соблюдаютъ извѣстн. правила: изъ лицъ, служащихъ въ гражд. вѣдомствахъ, награждаются ими лишь занимающія должности и имѣющія чины—въ министерствахъ и главн. управленіяхъ не ниже 9-го, а въ губернск. учрежден. не ниже 10-го класса (лица, служащія по учен. и учебн. части, не ниже 9-го кл., могутъ быть награждаемы и независимо отъ должностей); О. жалуются въ слѣд. порядкѣ: св. Станислава 3 ст., св. Анны 3 ст., св. Станислава 2 ст., св. Анны 2 ст., св. Владиміра 4 ст., св. Владиміра 3 ст., св. Станислава 1 ст., св. Анны 1 ст., св. Владиміра 2 ст., Бѣлаго Орла, св. Александра Невскаго, его же съ брилліант. украшениями. О. св. Андрея Первозваннаго и св. Владиміра 1 ст. жалуются по непосредствен. усмотрѣнію Государя Императора. Лицъ, заним. должности 6 кл. и выше, разрѣшается удоставлять прямо къ старшимъ О-амъ, начиная съ св. Анны 3 ст. и до св. Анны 1 ст. (лицъ 3 кл. въ чинѣ тайн. сов.); отъ одной награды до другой должно пройти не менѣе 3 лѣтъ, а для О-въ первыхъ степеней—3—5 лѣтъ. За выдающ. заслуги допуск. отступленія отъ сроковъ и награжденіе черезъ О-ъ, до св. Влад. 3 ст. О. св. Стан. и св. Анны 2 ст. не испрашиваются для лицъ ниже 8 кл., св. Влад. 4 ст. и 3 ст. для лицъ ниже 7 и 6 кл. и т. д. Пожалованіе лицъ, состоящихъ на госуд. службѣ, и лицъ духовн. званія, если они не дворяне, какимъ-либо изъ россійск. О-овъ 1-й степ., а также О-ами св. Владиміра и св. Георгія во всѣхъ степеняхъ, доставляетъ права потомственнаго дворянства, а всѣми проч. О-ами — права личнаго дворянства. Пожалованіе О-ами внѣ службы не даетъ правъ дворянскаго состоянія; лица, принадлежащія къ римско-католич. духовенству, а также чины башкирскаго войска, какой бы О-въ они ни получили, приобретаютъ при этомъ только личное дворянство; лица купеческаго званія при пожалованіи О-ами получаютъ права потомств. почетн. гражданства. Дѣти лицъ, получившихъ съ указанными выше О-ами права личнаго дворянства, признаются потомств. почетн. гражданами. Всѣ русскіе О., за исключеніемъ О-а Бѣл. Орла, даютъ право на орденскую пенсію, кот., впрочемъ, выдается лишь ограничен. комплекту кавалеровъ, пополняемому по старшинству пожалованія (1184 кавал. и 24 дамамъ, всего въ годъ 1884/0 р.).

Недостаточные кавалеры нѣкот. О-овъ опредѣляемыхъ степеней имѣютъ, кромѣ того, извѣстн. права на безплатное (на счетъ капитула) воспитаніе ихъ дочерей (31 вакансія въ с.-петербургск. и 26 въ московск. училищахъ св. Екатерины, 20 въ Маринскомъ с.-петербургск. институтѣ); кромѣ того, воспитанницы, въ случаѣ окончанія ими курса по 1 или 2 разряду (смотря по завед.), по достиженіи совершеннолѣтія или по выходѣ замужъ, получаютъ награду въ разм. отъ 115 до 400 р. При пожалованіи досѣйск. О-ами, за исключ. О-а св. Георгія производится одновременное денежное взысканіе въ размѣрѣ отъ 15 до 500 р. Ср. Учрежд. О-въ (ч. 2 т. 1 Св. Зак., изд. 1892 г.).

Ордоначомъ (ordonnances), во Франціи до революціи 1789 г. всѣ указы короля или регентовъ, имѣвшіе силу закона. Будучи для подданныхъ обязательными наравнѣ съ законами, О., однако, отличались отъ послѣднихъ тѣмъ, что для изданія ихъ не требовалось согласія представительства страны, которое необходимо было для изданія законовъ. О. издавались частью для разъясненія законовъ, частью для дополненія того, что не было предусмотрено ими, частью для разрѣшенія чрезвычайныхъ обстоятельствъ. Посредствомъ О-овъ короли часто придавали законную силу такимъ своимъ распоряженіямъ, въ регистраціи которыхъ отказывалъ имъ парламентъ. О. подписывались королями, контрастировались государ. секретаремъ и заканчивались словами: „*car tel est notre plaisir*“. Начатое по приказанію Людовика XIV оффиц. собраніе королевскихъ О-овъ составляетъ 21 фолиантъ и заключаетъ въ себѣ О. 1051—1514 гг. (это т. н. „*Collection du Louvre*“ Par., 1723—49 гг.). Кромѣ того слѣдуетъ упомянуть „*Recueil général des anciennes lois françaises*“ Изаμβера, Журдана, Декрюзіи и др.

Ордубадъ, безъуѣздн. гор. Эриванской г., Нахичеванск. у., пофр. Ордубадъ-чай, въ 3 в. отъ Аракса, среди возвышенностей Карабагскаго хреб.; шелководство, садоводство, кожевное и мѣдное (въ окрестност. мѣдная руда) производствъ; значит. сбытъ шелку и шелков. матерій, фруктовъ, мѣдн. издѣлій и пр.; 4112 ж.—О. извѣстенъ съ XII в.; къ Россіи присоединенъ въ 1828 г.

Ордынъ-Нащокъ, Аванасій Лаврентьевичъ, замѣчательнѣйшій государственный дѣятель XVII в., сынъ небогатаго псковскаго помѣщика, изучавшій латинскій, нѣмецкій, а также польскій языки и математику и, по отзыву царя Алексѣя, знатокъ нѣмецкаго дѣла и нѣмецкихъ нравовъ. Обширное для своего времени образованіе, широкій складъ ума, воспримчивость къ мысли о необходимости реформы устарѣлыхъ основъ русской жизни скоро выдвинули О-а-Н-а по пути возвышенія на служебномъ поприщѣ. Въ 1642 г. О.-Н. былъ занятъ исправленіемъ погран. линіи съ Швеціей на основаніи Столбовскаго договора, въ 50-хъ гг. принималъ видное участіе въ управленіи отнатою у шведовъ частью Ливоніи и въ посольскихъ переговорахъ о заключеніи мира съ Швеціей. Въ виду ненависти знати къ представителю старой, но захудалой фамилии Нащокныхъ, О.-Н. долженъ былъ уклониться отъ участія въ посольствѣ, дабы, по его словамъ, не разрушить самаго дѣла; однако, царь Алексѣй вскорѣ долженъ былъ опять призвать незамѣнимаго О-а-Н-а для участія въ посольскихъ

переговорахъ съ Польшей; Андрусовскій договоръ его дѣло, которое отыгали въ свое время въ Польшѣ. Сиромный думный дворянинъ обоихъ посольствъ, несмотря на постоянные проски противъ него, вскорѣ по возвращеніи въ Москву получилъ чинъ ближняго боярина и дворецкаго, богатая земельная владѣнія и крупный денежный подарокъ, а въ 1667 г.—управленіе посольскимъ приказомъ съ пышнымъ титуломъ „царственныя большія печати и государственныхъ великихъ посольскихъ дѣлъ обергегателя“. Выдающийся политикъ и дипломатъ своего времени, О.-Н. въ 1665—66 гг. является въ роли псковскаго возводъ; истребленіе бывшихъ злоупотребленій, упорядоченіе торговли, призваніе на совѣтъ земскихъ старостъ и выборныхъ отъ народа и преобразованія въ городскомъ управленіи показали его блестящ. администраторомъ. Реформа О-а-Н-а не могла окрѣпнуть,—до нея еще не досрости,—и замѣститель О-а-Н-а, опять отозванный на дипломатическое поприще, князь Хованскій, принялся за разрушеніе созданнаго предшественникомъ; однако, идеи О-а-Н-а все-таки нашли свое выраженіе въ нѣкоторыхъ актахъ, имѣющихъ тѣсную связь съ торговлею и промышленностью. Ново-торговый уставъ 22 апрѣля 1667 г. отразилъ на себѣ всю силу вліянія О.-Н-а и могъ дать матеріалъ для преобразованія Петра I, которому было что замѣстовать у дипломата XVII в. Близость къ царю высокой чинъ и титулъ не спасли великаго чловека: интрига, ненависть, рутиня, которыми исполнены были русскіе думные люди XVII в., привели (въ 1672 г.) гуманнаго, религіознаго и просвѣщеннаго О-а-Н-а прямо изъ дворца въ уединенную келью Крыпецкаго монастыря (бл. Пекзѣва) гдѣ онъ ум. въ 1680 г. Въ общемъ О.-Н.—одна изъ крупнѣйшихъ личностей, подготовлявшихъ реформу Петра I, требующая внимательнаго изученія и способная быть популярнѣйшею въ историческихъ воспоминаніяхъ о московской Руси. См. о немъ статью В. С. Иконникова, „Ближній бояринъ А. Л. О.-Н.“ въ „Р. Стар.“, 1883 г.; новѣйшія данныя — во II-мъ томѣ „Актовъ Московскаго Государства“.—Сынъ О-а-Н-а Воинъ, получившій превосходное для своего времени западное образованіе, бѣжалъ за границу, но впоследствии вернулся (въ 1667 г.), примирившись, по крайней мѣрѣ наружно, съ тяжелыми московскими порядками и съ 1676—78 г. состоялъ галицкимъ воеводою.

Орегонъ, штатъ на крайнемъ зап. Соед. Штатовъ Сѣв. Америки, при Тихомъ ок.; на зап. гористъ (Скалистыя горы), плодороденъ, весьма лѣсистъ и отличается пріятнымъ, равномерн. климатомъ, на вост. безлѣсенъ и частью пустыненъ, частью покрытъ преріями. Жит. (194150 на 248578 кв. км.) заним. земледѣліемъ, скотоводств., рыболовств. (по р. Колумбіи и др.) и горнымъ дѣломъ (золото, серебро, камен. уголь); промышленность еще слабо развита. Въ О-ѣ существуетъ университетъ, 6 колледжей и много обществ. школь съ 46107 учащ. дѣтьми. Главн. гор.—Салемъ, важнѣйшая гавань—Колумбія. О. назначенъ штатъ въ 1859 г.; на конгрессѣ представленъ 2 сенаторами и 1 депутатомъ.

Орель-де-Паладинъ (Aurèle de Paladines) Луи Жанъ Баптистъ, франц. генераль, род. въ 1804 г., въ 1824 г. поступилъ въ армию и въ

1852 г. былъ однимъ изъ первыхъ, провозгласившихъ имперію. Въ Крымскую кампанію О. командовалъ бригадою подъ Севастополемъ; послѣ Седанской катастрофы получилъ команду надъ Луарской арміей, при Кульмѣ принудилъ къ отступленію нѣмец. генерала Танна, но потомъ потерпѣлъ поражение, за кот. ему угрожали отдачей подъ судъ; сложивъ съ себя званіе главнокомандующаго, онъ высказывался въ нац. собр. въ пользу заключенія мира; въ 1876 г. засталъ въ сенатѣ; ум. въ 1877 г. Въ свое оправданіе написалъ: „Campagne de 1870—71; la première armée de la Loire“

Орелъ 1) какъ эмблема силы и величія, съ древнѣйшихъ временъ употреблялся для символизаціи известн. понятій, съ которыми связывались эти качества. Въ мифологій О. олицетворялъ собою вообще солнце и его божества. У индусовъ могущества. О., Гаруда, служитъ конемъ бога Вишну, побѣждающаго своимъ сіяніемъ все чудовищное. Въ скандинавск. и германск. сагахъ, напротивъ, О. — мрачный символъ, связанный съ образами злыхъ демоновъ или, также, бога Одина; въ греческ. мифологій О., какъ прообразъ Зевса, есть источникъ свѣта, плодородія, счастья и пр.; онъ былъ также посланникомъ Зевса, возвѣщавшимъ людямъ волю этого бога; даде, какъ символъ бессмертныхъ боговъ вообще, О. былъ эмблемой бессмертія, челоувѣческой души послѣ смерти и, наконецъ, земнаго могущества; у римлянъ О. со временъ Тарквинія сталъ однимъ изъ главныхъ внѣшн. атрибутовъ республики, перешедшимъ затѣмъ къ императорамъ. Какъ военный знакъ, О. употреблялся раньше всего персами; далѣе слѣдуютъ знаменитые орлы римскихъ легионовъ, дѣлавшіеся сначала изъ дерева, потомъ изъ серебра, а въ эпоху имперіи — изъ чистаго золота, всегда съ распростертыми крыльями; съ 1804 г. такіе же золотые О-ы замѣняли собою знамена въ войскахъ Наполеона I. Въ геральдикѣ О., въ кач. той же эмблемы, встрѣчался въ изображеніяхъ гербовъ германскихъ императ. (начиная съ Карла Вел.), нѣкот. герцоговъ, польскихъ королей и бранденбургскихъ маркграфовъ; въ настоящ. время О. находится въ государств. гербѣ Россіи (см. гербы), Австріи (двуглавый), Германіи и Пруссіи (одноглавый черный), Бранденбурга (одноглав. красный), Соедин. Штат. и пр. 2) О., созвѣздіе въ сѣверн. половинѣ неба, между 281° — 305° прямого восхожденія и 3° — 8° сѣверн. склоненія, лежитъ между созвѣздіями Антиноя, Дельфина, Лисицы и друг., заключаетъ 23 ясныхъ звѣзды, въ томъ числѣ одну 1-й величины, Атаиръ.

Орелъ, губериск. гор. подъ 52° 58' с. ш. и 53° 44' в. д., при впад. р. Орлика въ Оку, мѣсто схождения 3 жел. дор. (Московско-Курской, Орловско-Витебской и Орловско-Гряз.), важный торговый и промышлен. пунктъ Центральной Россіи. Въ О-ѣ находится: мужская и женская гимназіи, реальное уч., духовн. семинарія, кадетскій корпусъ Бахтина, женскій институтъ, публичн. бібліотека, театр, прекрасный публичн. садъ, 4 банка, около сотни фабр. и завод.; 78804 ж. Торговля О-а, какъ сухопутная, такъ и водная (по Онкѣ), весьма обширна и направлена преимуществ. на сбытъ хлѣба, пеньки и пеньков. издѣлій, масла, сала и пр. — О. первоначально былъ основанъ на р. Орликѣ въ 1564 или

1566 г., для защиты московскаго государства отъ нападеній татаръ, но вскорѣ потерялъ свое стратегическое значеніе; въ смутное время О. былъ на сторонѣ самозванцевъ, въ 1611 г. сталъ на сторону московск. государства, за что былъ разоренъ поляками. Въ 1679 г., послѣ бывшаго здѣсь пожара, О. б. перенесенъ на нынѣшнее его мѣсто; губ. гор. назначенъ въ 1778 г. — Орловскій уездъ (2717,½ кв. в. съ 213681 ж.) въ срединѣ губ.-и, по незначит. притокамъ р. Оки, берущей здѣсь начало. Поверхность изрѣзана оврагами, озеръ нѣтъ, почва состоитъ преимуществ. изъ глинистаго или глинисто-известков., мѣстами песчанистаго чернозема или изъ супеска. Главн. занятія жителей: земледѣліе (кромѣ хлѣба съется много конопля), ломка известняка и жернов. каменной, сплавы судовъ и сбытъ мѣстн. произведеній въ О., въ кот. сосредоточ. почти вся фабричн. и заводск. дѣятельность уѣзда.

Орэнбургская губернія, на юго-вост. окраинѣ Европ. Россіи, между Пермской губ. на сѣв., Тобольскій губ. на сѣв.-вост., Тургайской и Уральской обл. на югѣ и вост., Самарской и Уфимской губ. на зап., всего 166710,½ кв. в. съ 1317135 ж. (7,9 ж. на 1 кв. в.). По устройству поверхности О. г. можетъ быть раздѣлена на 2 части: 1) гористую западную, выполненную Уральскимъ хребт. и его болѣе низкими отрогами: Кырты, Ирэндыкъ, Губерлинскія горы и Общій Сыртъ, и 2) степную восточн., по лѣвую сторону р. Урала; степной характеръ носить также и западн. уголь г-и, отъ границъ Самарскаго уѣз. до границъ р. Ина. О. г. орошается верхн. теченіемъ р. Урала и его притоками Сакмарой, Кизилемъ, Илекомъ и др., р. Тоболомъ, составляющей части границу г-и, съ Іемъ, Мясомъ, Куртамышомъ и др.; сверхъ того здѣсь берутъ начало притоки Волжской системы: Самара и Бѣлая. Озеро очень много (до 1500) и большая часть ихъ (1150) сосредоточивается въ Челябинск. у. Климатъ О-ой г-и континентальный, число дождлив. дней въ году 120, средн. высота барометра 754,½ мм., сред. количество выпадающ. осадковъ 399 мм., средн. годовая температура въ Орэнбургѣ +3° Ц., но лѣтомъ она нѣрѣдко доходитъ до +36°, зимой — до —36°. Естественн. богатства О-ой г-и: хвойные лѣса, занимающ. около 1/10 части поверхности и сосредоточивающіеся преимуществ. въ сѣв. части Уральскаго хреб.; золото, находящее въ пескахъ Зауралья; мѣдныя руды (на зап. склонѣ Уральскаго хр.), магнитн. желѣзнякъ (въ Магнитной горѣ Верхнеуральск. у.); соль (Илецкаго копи въ 68 в. отъ Орэнбурга) и пр. Почва глинистая, песчано-глинистая, въ горист. мѣстностяхъ каменистая, въ рѣчныхъ долинахъ черноземная и въ общемъ плодородная. Подъ пашнями сколо 1/3 всѣхъ земель; средн. годовою сборъ за 3-лѣтіе 1886—88: гг. для пшеницы (яровая) = 177974 чт., для ржи = 548366 чт., для овса = 2016282 чт., для картофеля = 219985 чт., соответственный средній урожай на 1 десятину: 2,5 чт., 3,5 чт., 5,9 чт., 20,3 чт. По развитію скотоводства О. г. заним. одно изъ первыхъ мѣстъ въ Россіи; въ 1888 г. здѣсь насчитывалось: лошадей 558596 головъ (42,5 на 100 жит.), крупнаго рогатаго скота 440900 гол. (33,5 на 100 ж.), овецъ 880500 гол. (67 на 100 ж.); верхъ того здѣсь содержатъ значит. количество

козъ и верблюдовъ. Жит. занимаются также рыболовств., пчеловодствомъ, горнымъ дѣломъ, кустарными промыслами (кузнечество, вязаніе О-ихъ платковъ) и значит. торговлей, кот. состоитъ въ отпускѣ въ Азію и въ Россію мѣстныхъ продуктовъ, именно хлѣба, конь, сала и пр.; важными ярмарочн. пунктами служатъ Оренбургъ, Троицкъ, Челябинска, с. Куртамышъ и Чумлякъ (въ Челябинск. у.). Всѣхъ фабр. и завод. въ О-ой г-и 409 съ 2295 раб., производящ. на сумму 7595000 р.; 1-ое мѣсто между ними по суммѣ производства заним. винокурен. зав.; за ними идутъ салотопен., кожевен. и крупные зав. Большинство населенія составляютъ великороссы; затѣмъ слѣдуютъ башкиры, татары, тептяри, вогулы и т. д. Въ религіозн. отношеніи большая часть православные; значительное количество раскольниковъ и магометанъ. Для средн. образованія служатъ 6 муж. учебн. заведеній съ 1651 уч. и 4 женскихъ съ 671 уч., для спеціально—6 муж. уч. зав. съ 354 уч. (2 педагогич., 1 фельдшерское, 2 военн., 1 технич.); кромѣ того—824 низшихъ и начальн. учил. съ 36296 учаш. (27345 мальч. и 8951 дѣв.) О. г. раздѣл. на 5 уѣзд.: О-ій, Верхнеуральскій, Орскій, Троицкій и Челябинск.—Въ области нынѣшней О-й г-и издавна кочевали разные азіатск. народы, въ особенности киргизы. Въ срединѣ XVIII в. (1735—60 гг.), для усмиренія и покоренія киргизовъ и соседн. башкиръ, русск. правительство возвало здѣсь цѣлый рядъ укрѣпленій (1-ое—Оренбургъ) и уже въ 1744 г. учредило О-ую г-ю, включавшую тогда Уфимскую и Исетскую провинціи, а послѣдствіи и части соседнихъ губ-ій. Свой нынѣшн. составъ О. г. получила въ 1865 г., когда отъ нея была отдѣлена Уфимская губернія.

Оренбургъ, губернска. гор., подъ 51° 45' с. ш. и 72° 46' в. д., на возвышен. правомъ берегу р. Урала, при О-ской жел. дор. (О.—Батраки), сообщающейся съ Самаро-Златоустовской и Сызрано-Вяземск. жел. дор.; центръ мѣнковой торговли съ киргизами, важный транзитный пунктъ русскихъ (хлѣба, мануфактурныхъ издѣлій и пр.) и средне-азіатскихъ (хлопка, шелка и пр.) произведеній. Въ О-ѣ находятся: мужская и женская гимназіи, 2 кадетск. корпуса, Николаевскій женскій институтъ, мужск. учительскій институтъ, духовная семинарія, военно-фельдшерская школа, киргизская учительск. школа, театръ, крѣпость 2-го ранга, потерявшая, впрочемъ, свое стратегическ. значеніе (со времени перенесенія русской границы за Туркестанъ), арсеналъ, 5 банковъ, таможня; 58457 ж. Торговое значеніе весьма значительно: большіе караваны верблюдовъ стекаются сюда изъ Бухары, Хивы, Кокана и Ташкента и обмѣниваютъ на Мѣновомъ дворѣ, находящемся за р. Ураломъ, въ 2 в. отъ города, свои товары на русскія произведенія. Промышлен. дѣятельность (болѣе 30 фабр. и зав.) направлена главн. образ. на производство юфти, сала, свѣчей, чугунныхъ вещей и проч.—О. построенъ въ 1735 г. при слияніи р. Ори съ Ураломъ, съ цѣлью огражденія киргизъ и усмиренія башкиръ, но послѣ бунта послѣднихъ, продолжавшагося нѣсколько лѣтъ, перенесенъ въ 1740 г. на 180 в. къ зап., въ урочище Красная гора, а оттуда въ 1742 г.—на нынѣшнее свое мѣсто. Въ 1744 г. О. назначенъ

губернск. гор. Во время Пугачевского бунта О. выдержалъ 6-мѣсячную осаду. Въ 1802 г. онъ сдѣланъ уѣздн. гор. Уфимской губ. въ 1865 г. снова губ. гор.—О-скій уѣздъ (32691 кв. в. съ 409844 жит.) занимаетъ юго-западную часть О-ой губернии. Поверхность уѣзда весьма волниста, особ. въ восточной части, по которой проходятъ отроги Южнаго Урала (1500—2000 фут. выс.), и въ сѣверной, занятой системой Общаго Сырта (800—1000 ф. в.). Уѣздъ орошается р. Ураломъ съ притоками (Илежъ, Сакмара и др.), Самарой (на западѣ), Бѣлой (идущей по сѣверн. границѣ уѣзда) и т. д. Почва въ у-ѣ черноземная, но орошеніе довольно скудное (43 стм. осадковъ), и климатъ рѣзкій, такъ что урожайность сильно колеблется годъ отъ году. Лѣсу мало, степи занимаютъ значит. пространство на югѣ уѣзда. Населеніе у-а состоитъ изъ русскихъ, среди которыхъ много казаковъ, башкиръ и киргизовъ. Жители у-а занимаются земледѣліемъ (пшеница, овесъ, рожь и т. п.), скотоводствомъ и горной промышленностью; въ у-ѣ много мѣдной и желѣзной руды, но развита только добычка каменной соли въ Илецкихъ копяхъ (до 1¹/₂ милл. пуд. въ годъ), заключающихся въ себѣ до 100 милліардовъ пудовъ соли. Фабрично-заводская промышленность мало развита.

Орендждж (Orange), гор. сѣв.-американск. штата Нью-Джерси; 15231 ж.

Орензе, гористая испанск. провинція въ Галисіи; изобилуетъ минеральн. источниками, а также лѣсомъ, оловомъ, желѣзомъ. Главныя занятія жителей (397000 ч. на 6979 кв. клм.): земледѣліе, овцеводство въ обширныхъ размѣрахъ, шерстан. и бумажн. производств., горные промыслы. Главн. гор.—О., на р. Миньо; горячіе сѣрные источники; 13291 ж.

Ореодъ, силошной свѣтовой кругъ или же кругъ изъ радіально расходящихся лучей, которымъ въ античномъ искусствѣ окружались фигуры всѣхъ божествъ свѣта, въ особенности Геліоса, Селены, Фосфороса и Геспероса, а затѣмъ вообще боговъ, героевъ и царей; кромѣ грековъ и римлянъ О. употреблялся также египтянами, персами и индусами. Съ IV-го стол. эта принадлежность была усвоена и христіанскимъ пластическимъ искусствомъ для лицъ св. Троицы, въ изображеніяхъ Дѣвы Маріи и ангеловъ, апостоловъ и святыхъ. Сіяніе, окружающее одну только голову, назыв. нимбомъ, а охватывающее всю фигуру—О-омъ; впрочемъ, различіе это не всеми признается.

Орестъ, сынъ Агамемнона и Клитемнестры, національный мичч. герой спартанцевъ, изъ злополучнаго рода Пелопидовъ, надъ кот. тяготѣлъ цѣлый рядъ преступленій. Отсюда—несчастія О-а (подобно многимъ народамъ древности, греки вѣрили, что грѣхъ отцовъ тяготѣетъ на дѣтяхъ). Когда Агамемнонъ изъ-подъ Трои прибылъ въ Микены, онъ былъ убитъ Клитемнестрою и ея любовникомъ, Эгистомъ. Боясь, чтобы Эгистъ не убилъ О-а, сестра, Электра, отправляетъ его въ Фоиду, къ царю Строфію, гдѣ онъ вступаетъ въ тѣсную дружбу съ Пиладомъ (ихъ дружба навсегда стала символомъ истинной дружбы). Возмужавъ, О., покровительствуемый Аполлономъ, возвращается въ Микены и убиваетъ Эгиста и свою мать. Преслѣдуемый Уриніями, страшными богинями возмездія, О. бѣжитъ

изъ одного мѣста въ другое и, наконецъ, спасается отъ ихъ мести благодаря Аевинъ, которая отдаётъ его на судъ ареопага и, при раздѣленіи поровну голосовъ, бѣлымъ камешкомъ, брошеннымъ въ урну, рѣшаетъ дѣло въ пользу О-а. По другому сказанію, разработанному Эврипидомъ, Аполлономъ послалъ О-а въ Херсонесъ Таврической; по обычаю страны, всѣ иноземцы приносились въ жертву Артемидѣ. Въ это время жрицей Артемиды была Ифигенія, сестра О-а, и она должна была принести въ жертву О-а; но она узнаетъ брата, похищаетъ хитростью изображение богини и вмѣстѣ съ О-мъ благополучно возвращается въ Микены.—Міеъ объ О-ѣ послужилъ темою для трагедій Эсхила („Хозфоры и Эвмениды“), Софокла („Электра“) и Эврипида („Электра“, „Орестъ“, „Ифигенія въ Тавридѣ“).

Оретапы, могущественный древн. народъ, жившій въ зап. части Hispania Tarraconensis, въ области Гвадіаны и Гвадалквивира. Во время Пуническихъ войнъ область ихъ часто служила мѣстомъ военныхъ дѣйствій.

Оржешко (Przeszkowa), Элиза, урожд. Павловская, талантливая современная польск. писательница, род. въ Гродненской губ. въ 1842 г. Несмотря на воспитаніе въ духѣ консервативно-клерикальныхъ польскихъ тенденцій, полученное подъ руководствомъ своей бабки, а затѣмъ въ монастырѣ (1852 — 57 гг.), въ Варшавѣ, она унаслѣдовала взгляды своего отца, высоко-просвѣщеннаго и гуманнаго чловека. Онъ умеръ слишкомъ рано для того, чтобы лично воздѣйствовать на воспитаніе дочери, но оставленная имъ по себѣ память и его превосходная бібліотека имѣли глубокое вліяніе на развитіе талантливой дѣвочки. Съ ранняго дѣтства всякое челоѣческое страданіе возбуждало въ ней живое сочувствіе, и, выйдя 16-и лѣтъ замужъ за помѣщика Гродн. губ., Петра Оржешко, она старалась по мѣрѣ возможности облегчить положеніе крѣпостныхъ своего мужа. Но сознательное отношеніе къ обществен. задачамъ явилось у О. только въ 60-хъ годахъ, когда поставленный на очередь вопросъ объ освобожденіи крестьянъ вызвалъ усиленный интересъ къ нему въ литературѣ и обществѣ. Пробужденіе общественныхъ стремленій повело къ сознанию недостаточности своего образованія, и О. съ жаромъ набросилась на чтеніе, давшее ей болѣе цѣлостное міровоззрѣніе и раскрывшее несостоятельность окружающей среды и личной жизни. Въ концѣ 1863 г. О. разошлась съ мужемъ и, поселившись въ своемъ родов. имѣніи, всецѣло посвятила себя систематическому самообразованію, а въ слѣдствіи перешла и къ литературному труду. Все передуманное и пережитое писательницей со времени пробужденія въ ней сознательнаго отношенія къ жизни сдѣлалось сюжетомъ ея первыхъ произведеній Крестыанскій вопросъ („Изъ голодныхъ лѣтъ“) и внесенная имъ лямка въ среду, изъ которой вышла сама писательница („Семейство Брочевичей“), матеріальное оскуднѣніе этой среды и обнаружившееся при этомъ ея нравств. безсиліе, какъ слѣдствіе ложно направленнаго воспитанія („Панъ Граба“, „Воспоминанія Вацлава“); положеніе женщины въ семьѣ и обществѣ („Въ провинціи“, „Марта“ — произведеніе, появившееся въ самый разгаръ толковъ о выш.

женск. образованіи и расширеніи области женскаго труда), вопросы любви и брака („Изъ жизни реалиста“, „Послѣдняя любовь“) — вотъ главные мотивы произведеній перваго періода литературной дѣятельности О. Ея первый разсказъ, „Изъ голодныхъ лѣтъ“, изображающій рѣзкій контрастъ между бѣдственнымъ положеніемъ крѣпостныхъ крестьянъ въ голодный годъ и легкомысленнымъ, бездѣятельнымъ времяпрепровожденіемъ ихъ помѣщиковъ, былъ впервые напечатанъ въ 1866 г. и имѣлъ скорѣе публицистическое, чѣмъ литературное значеніе. Какъ и всѣ произведенія перваго десятилѣтія литературной дѣятельности писательницы, онъ страдаетъ отсутствіемъ живыхъ образовъ, неестественностью



Оржешко, Элиза.

положеній и обиліемъ разсужденій, нарушающихъ художественное впечатлѣніе, но уже отмѣченъ тѣми высоко-гуманными мыслями и чувствами, которыя сдѣлались отличительной чертой всѣхъ произведеній О. Съ 70-хъ гг. начинается сближеніе О. съ варшавск. т. наз. „молодой прессой“ (органомъ ея была „Niwa“, основан. въ 1872 г.), а вмѣстѣ съ тѣмъ происходитъ хотя и постепенный, но рѣшительный поворотъ въ ея творчествѣ въ сторону большей художественности изображенія, большаго объективизма, большей глубины и сложности замысловъ и большей тщательности ихъ выполненія. Это усовершенствованіе таланта было отчасти слѣдствіемъ изученія новѣйшей иностранной, преимущественно французской, литературы. Позаимствовавъ отъ французскаго натурализма его существенное достоинство — совершенство художественной техники, О. не заразилась его безстрастнымъ отношеніемъ къ раз-

кряваемымъ общественнымъ язвамъ. При всемъ объективизмѣ, даже въ изображеніи крайне несимпатичныхъ типовъ, съ этого времени въ произвед. О. еще ярче проглядываетъ стремленіе вліять на общественное сознание въ положительномъ смыслѣ и прійти на помощь страждущимъ и обездоленнымъ—призывомъ общества къ знанію и цѣлесообразному труду, и прежде всего—къ братской любви и состраданію. Являясь выразительницей человѣческаго страданія во всѣхъ его формахъ и при всевозможныхъ условіяхъ, она, вмѣстѣ съ тѣмъ, чужда безысходнаго пессимизма и преднамѣреннаго ступенія мрачныхъ красокъ; напротивъ, она вездѣ старается находить бодрящіе мотивы, намѣтить доступный для каждаго путь разумной борьбы со зломъ. Первыми лучшими образцами ея творчества были мелкія произведенія, картинки, новеллы („Милордъ“, „Панна Антонина“ и др.), и до настоящаго времени ея болѣе крупныя произведенія отличаются меньшей цѣльностью, хотя и изобилуютъ превосходными отдѣльными фигурами и сценами. Сюжеты ея многочисленныхъ разсказовъ, повѣстей и романовъ захватываютъ все общественныя классы, всѣ животрепещущіе вопросы современности. Здѣсь мы встрѣчаемъ и изображеніе вырождающейся польской аристократіи („Помпалинскіе“), переходящее иногда въ ѣдкую сатиру, и мелкую шляхту со всеми ея достоинствами и недостатками („Эли Маковерь“, „Надъ Нѣманомъ“), къ которой авторъ питаетъ глубокую симпатію, и крестьянскую среду („Въ зимній вечеръ“, „Хамъ“), и чиновничество („Сигизмундъ Лавичъ и его товарищи“), и городской пролетаріатъ („Сильвекъ“), и женскіе типы, созданные особенностями польскаго воспитанія („Сильфида“, „Аскетка“), проповѣдниковъ идей братства и справедливости (Шимонъ Кенла въ „Сильвекъ“), представитель ложно истолкованныхъ передовыхъ идей („Эли Маковерь“, „Призраки“), наконецъ, изображеніе современной еврейской жизни („Сильный Самсонъ“, „Дай цвѣтокъ“) — картины, съ одной стороны, тяжелаго положенія подавленнаго народа, съ другой — не менѣе тяжелаго положенія его молодыхъ силъ въ борьбѣ съ племеннымъ и религиознымъ фанатизмомъ родной среды, переходящимъ въ невѣжественныхъ массахъ въ ненависть даже къ свѣтлымъ сторонамъ жизни инновѣрцевъ („Мееръ Езофовичъ“). Отдѣльную группу составляютъ историческіе разсказы О.: „Картинки старины“ (мелкіе разсказы изъ древне-римской и древне-греческой жизни), „Миртала“ — сильный, художественный разсказъ изъ еврейской жизни временъ римскаго владычества, „Поклонникъ могущества“ — произведеніе, отличающееся меньшими литературными достоинствами, но исполненное глубокаго, потрясающаго трагизма, „Dziwisko Wesby“ и др. Перу О. принадлежитъ также много публицистическихъ произведеній, разсѣянныхъ по разнымъ периодич. изданіямъ („Нѣсколько словъ по поводу женскаго вопроса“, 1870 г., „Патриотизмъ и космополитизмъ“, „Евреи и еврейскій вопросъ“ и др.). Въ настоящее время О. живетъ въ Гроднѣ. Произведенія О., родственныя по своему направленію современной русской беллетристикѣ, неоднократно переведены на русскій языкъ и встрѣтили большія симпатіи въ русской читающей публикѣ. Многія изъ нихъ были переведены также и на другіе языки:

французскій, нѣмецкій, русинскій, венгерскій и еврейскій. — Ср. статьи объ О.: В. А. Гольцева („Р. Мысль“, 1891 г., IX), Бодуэнъ де-Куртене („Сѣв. В.“, 1892 г.), П. Хилѣвскаго въ предисл. къ юбилейному изд. „Veue patie“, № газ. „Kraj“, посвященный О. по поводу ея 25-лѣтняго юбилея.

Орэдъ, Ахилль д', италіанскій скульпторъ, представитель натуралистическаго направл., род. въ 1845 г., началъ художественное образованіе въ Reale Instituto въ Неаполѣ и продолжалъ его въ Римѣ. Первую премію доставила О. въ 1877 г. моделированная изъ гипса группа I ragassiti — два римскихъ паразита—въ которой удивительная сила характеристики соединяется съ доходящею до мельчайшихъ деталей натуральностью. Изъ другихъ произв. извѣстны: „Proximus tuus“ („Крестьянинъ, упавшій отъ изнуренія“), „Пличка“, за кот. О. получилъ золотую медаль, „Мальчикъ-рыбакъ“ и др.

Ортегъ, ученѣйшій древне-церковный писатель, прозванный за свое необыкновенное прилежаніе „Адаматовымъ“, род. въ 185 г. въ Александріи; рано потерявъ отца, онъ принужденъ былъ содержать свою семью (мать и сестеръ) перепиской книгъ, долгое время (203—231 гг.) состоялъ преподавателемъ въ александрійской катехитической школѣ, посѣщая одновременно лекціи неоллатоника Аммонія Сакка, затѣмъ совершилъ путешествіе въ Римъ, Аравію, Мал. Азію и Грецію, долго жилъ въ Кесаріи, во время гоненія на христіанъ при Максиминѣ спасался въ Каппадокіи и ум. въ 254 г. отъ страшныхъ мученій, во время гоненія при Деши. Значеніе О-а въ церковной исторіи главн. образ. заключается въ томъ, что онъ, будучи основательно знакомъ съ древней философійю и получивъ разностороннее по тому времени образованіе, положилъ начало научному христіанскому богословію. Изъ многочисл. (ок. 6000) его экзегетическихъ, критич., догматич. и апологетическихъ сочиненій особенно выдаются: капитальная работа „Нехарла“, представляющая комментарий къ Библии, 4 книги „De principis“, являющіяся первой попыткой систематическаго развитія христіанскаго богословія, и 8 книгъ „Contra Celsum“, служащія образцомъ христіанской апологетики. Хотя на произведеніяхъ О-а воспиталась большая часть послѣдующихъ великихъ учителей церкви (Василій Вел., Григорій Назіанзинъ, Григорій Нисскій и др.), однако уже въ концѣ IV в. Епифаній призналъ его лжеучителемъ въ нѣкоторыхъ вопросахъ, и этотъ приговоръ былъ утвержденъ Константинопольск. соборомъ 544 г. Лучшія изданія соч. О-а—De la Rue (Парижъ, 1733—1759 гг., нов. изд. 1856 г.) и Lommatzsch (Берл., 1831—1848 гг.).

Ортагузда, окружн. гор. въ испанск. провинціи Аликанте, на р. Сегура; оживлен. торговля; 20 929 ж.

Орнэко (Оремоко) 1) рѣка въ сѣверн. части Ю. Америки, беретъ начало съ плоскогорія Сиерра-Париме, на границѣ Бразиліи и Венесуэлы, впадаетъ послѣ 2500 км. теченія обширной дельтой (22 000 кв. км.) въ Атлантич. океанъ. При посредствѣ притока Кассиквиари (см. это сл.) О. сообщается съ р. Амазонной. 2) О., территория въ Венесуэлѣ (Ю. Америка) съ главн. гор. Санъ-Фернандо де-Атабапо; заним. 310 300 кв. км. съ 18 478 ж.

Ордеса, юго-зап. дивизія въ индо-британск. провинціи Бенгаліи, имѣетъ жаркій, нездоровый кли-

мать (холера и оспа); 23486 кв. клм. съ 3730735 ж., изъ кот. 95,5% индусовъ. Главн. гор.—Каттавъ. О. считается священной землей индусовъ и привлекаетъ въ свои безчисленные храмы (особенно въ храмъ бога Джаганната, въ Пури) несметныя толпы пилигримовъ. Къ О.—Ъ причислены также 19 вассалн. государствъ (39333 кв. клм. съ 1469142 ж.).

Ориада 1) (*Цитлалтепетль*), послѣ Элиаса высочайшая вершина Сѣв. Америки, въ Мексикѣ; 5450 м. в. 2) О., главн. гор. мексиканск. штата Веракрукъ, при желѣзн. дор. изъ г. Мексики въ Веракрукъ; 12500 ж.

Ориада, 2 живописнѣйшихъ имѣнія Императ. Фамили въ Таврич. губ., въ 5 в. къ юго-зап. отъ г. Ялты, расположенныхъ на берегу моря одно надъ другимъ. *Нижняя О.*, бывшее имѣние покойнаго В. К. Константина Николаевича, съ роскошнѣйшимъ паркомъ, ботанич. садомъ и дворцомъ, сгорѣвшимъ въ 1881 г., заключаетъ въ себя развалины старинной крѣпости. *Верхняя О.* лежитъ на террасѣ высотой въ 900 ф. и имѣетъ большой дворецъ, построенный въ смѣшанномъ греко-восточномъ стилѣ.

Ориакъ (Aurillac), главн. гор. франц. департамента Канталъ, при Орлеанской ж. д.; 12860 ж.

Орионъ 1) въ греческой мифологіи охотникъ-великанъ, сынъ царя Гириѣя, родомъ изъ Беотіи. Послѣ смерти своей жены, которую Гера отправила въ адъ за то, что она вздумала равняться съ нею по красотѣ, онъ отправился на Хіосъ; здѣсь влюбился въ Меропе, дочь Энопіона, и хотѣлъ ее изнасиловать, за что былъ ослѣпленъ ея отцемъ. Исаѣллинъ отъ слѣпоты солнечными лучами, онъ прибылъ на Критъ, гдѣ угрожалъ истребить всѣхъ звѣрей. Тогда разгнѣванная Земля послала скорпіона, который смертельно его ужалилъ. По просьбѣ Артемиды, Зевсъ помѣстилъ его среди звѣздъ. По другому мѣну, Орионъ влюбился въ Плагіоне, проходившую черезъ Беотію со своими дочерьми (Плеядами); 5 лѣтъ онъ убѣгали отъ него, пока Зевсъ не помѣстилъ ихъ среди звѣздъ, гдѣ онъ продолжаютъ трепетать предъ О-омъ 2) О., самое большое и яркое созвѣздіе на небесномъ сводѣ, вблизи экватора, между 15° сѣв. и 10° южн. склоненія и 69°—95° прямаго восхожденія, хорошо видно въ Европѣ въ зимніе мѣсяцы и состоитъ, по Гейсу, изъ 136 звѣздъ, видимыхъ для невооруженнаго глаза, изъ которыхъ двѣ 1-ой величины. Его легко отыскать по тремъ звѣздамъ 2-ой величины, которыя лежатъ по прямой линіи, близко другъ отъ друга, и образуютъ его поясъ.

Ориадскіе острова, или *Оркинскіе*, группа (67) британск. остр-въ у сѣверн. оконечности Шотландіи, между Атлантическ. ок. и Сѣвернымъ м.; заним. 1004 кв. клм. съ 32044 ж., главн. занятія которыхъ состоятъ въ рыболовствѣ и въ выжиганіи морск. водорослей. Главн. гор.—Киркваль, на остр. Помонѣ.

Ориакъ, Андреа, соевъ. Андреа ди-Чіоне, назыв. также Орианьоло, флорентинскій живописецъ, скульпторъ и архитекторъ, ученикъ Джіованни Пизано, род., вѣроятно, въ 1329 г., ум. въ 1389 г. Изъ его произведеній особенно замѣчательны фрески въ Кампосанто въ Пизѣ, известныя подъ названіемъ „Триумфъ смерти и Страшный судъ“. Сравнительно съ живописью, фигуры здѣсь гораздо свободнѣе, и рисунокъ правильнѣе.

Оркестріонъ 1) органъ, изобрѣтенный въ 1785 г. аббатомъ Фоглеромъ, состоитъ изъ трехъ клавиатуръ, каждая съ 63 клавишами и 39 педалями; по силѣ и полнотѣ звука соответствуетъ большому органу. 2) О., изобрѣтенное въ 1791 г. фортепиано, соединенное съ органами, которое состоитъ изъ рояльнаго ящика съ двумя клавиатурами по 65 клавишъ въ каждой и съ pedalной клавиатурой съ 25 клавишами. Производитъ впечатлѣніе цѣлаго оркестра. 3) О., изобрѣтенный Кауфманомъ музыкальный инструментъ, соединяющій въ себѣ всѣ духовые инструменты оркестра съ литаврами, барабанами и пр.

Оркестръ, ансамбль музыкальныхъ инструментовъ, составленный для совмѣстнаго исполненія. По роду инструментовъ О. состоитъ изъ слѣдующихъ группъ: *смычковые* (1-ая скрипка, 2-ая скрипка, альтъ, виолончель и контрабасъ), *деревянные духовые* (малая флейта, или пиккола, обыкновенная флейта, гобой, кларнетъ и фаготъ), *мѣдные духовые* (трубы, волторны, тромбоны), *ударные* (тимпаны, или литавры, барабанъ, тарелки и триангль); къ деревяннымъ духовымъ присоединяются иногда въ большихъ оркестрахъ еще басъ-кларнетъ, англійскій рожокъ и контрафаготъ; къ мѣднымъ—туба, или офиклейдъ, и корнетъ-а-пистонъ; сверхъ того иногда въ оркестрѣ участвуютъ арфа и фортепиано. Относительный масштаб количества разныхъ инструментовъ въ хорошемъ концертномъ оркестрѣ примѣрно таковъ: 12 первыхъ скрипокъ, 10 вторыхъ скрипокъ, 6 альтовъ, 4 виолончеля, 4 контрабаса, 1 флейта малая, 2 обыкновенныхъ флейты, 2 гобоя, 2 кларнета (альтовый, теноровый и басовый), 1 туба, 2 тимпана, 1 барабанъ, 1 пара тарелокъ, 1 триангль, 1 арфа; слѣдовательно, если считать названные выше добавочные инструменты, то участвуетъ въ такомъ оркестрѣ примѣрно отъ 60 до 65 инструментовъ. При усиленіяхъ оркестра увеличивается количество главнымъ образомъ смычковыхъ инструментовъ, затѣмъ, по мѣрѣ надобности, деревянныхъ духовыхъ и уже послѣ того мѣдныхъ духовыхъ. О. подобнаго состава называется „концертнымъ“, иногда „опернымъ“, иногда „балльнымъ“, въ отличіе отъ „военнаго“, состоящаго изъ духовыхъ инструментовъ, и „мѣднаго“, состоящаго изъ однихъ мѣдныхъ духовыхъ. Самое названіе О. ведетъ свое начало изъ древне-греческаго театра: *оркестрой* называлась площадка, соответствующая нашему партеру, имѣвшая видъ полукруга, устѣченнаго со стороны діаметра, и служившая для помѣщенія хора, пѣвшаго вокругъ жертвенника. Оркестромъ руководитъ одинъ человекъ, называющійся капельмейстеромъ или дирижеромъ, и отъ усмотрѣнія котораго зависитъ оттѣнки исполненія, а также и темпы его.

Орлеанская дѣва, см. *Жанна д'Аркъ*.

Орлеанскіе герцоги, младшіе братья франц. королей изъ дома Валуа и Бурбоновъ, которымъ съ 1344 г. давали въ удѣль помѣстья въ герц. Орлеанскомъ.—О. г. изъ дома Валуа: 1) Филиппъ, сынъ короля Филиппа VI, первый О. г., род. въ 1344 г., ум. въ 1375 г. 2) Людовикъ, младшій сынъ Карла V, родился въ 1372 г., сдѣлался регентомъ вслѣдствіе слабоумія своего брата Карла VI; расточительностью и тяжелыми поборами вооружилъ

противъ себя партію бургундскаго герц. Іоанна Безстрашнаго и палъ жертвой заговора въ 1407 г. 3) Карль, графъ Ангулемскій, старш. сынъ предъид., род. въ 1391 г., въ битвѣ съ англичанами при Азинкурѣ въ 1415 г. былъ взятъ въ плѣнъ, изъ котораго возвратился черезъ 25 лѣтъ; умеръ въ 1465 г. Послѣ Карла владѣнія О-ихъ г-овъ находились въ рукахъ королей до окончанія династїи Валуа.—О. г. изъ дома Бурбоновъ: 1) Жанъ Баптистъ, Гастонъ, род. въ 1608 г.; по природѣ слабохарактерный, онъ во время владычества Ришелье и Мазарини легко переходилъ отъ партїи къ партїи, помогая придворной партїи противъ Ришелье, но затѣмъ измѣнилъ своимъ сообщникамъ; во время Фронды собралъ войско для принца Конде. Когда же Мазарини снова сталъ у кормила правленія, Ж. Б. Г. былъ сосланъ въ свой замокъ, гдѣ и ум. въ 1660 г. 2) Филиппъ, братъ Людовика XIV, род. въ 1640 г., основатель династїи Орлеановъ-Бурбоновъ, отличился въ войнѣ съ Голландіей, чѣмъ возбудилъ зависть Люд. XIV, кот. отозвалъ его ко двору обратно. Ум. въ 1701 г. 3) Филиппъ II, сынъ пред., носившій прежде титулъ герц. Шартрскаго, род. въ 1674 г., обнаружилъ блестящія военныя способности въ нидерл. походахъ въ войнѣ за испанское наслѣдство. Сдѣлавшись, послѣ смерти Люд. XIV, регентомъ, онъ захватилъ въ свои руки неограниченную власть, сократилъ армію и лишилъ іезуитовъ вліянія. Благодаря своей крайне распущенной жизни и, въ особенности, краху банковской системы Ло, повлекшему многочисл. разоренія, онъ сдѣлался очень непопулярнымъ. Ум. въ 1723 г. 4) Людовикъ, сынъ пред., род. въ 1703 г., послѣ смерти жены удалился въ монастырь св. Женевьевы, посвятивъ себя добрымъ дѣламъ и научнымъ занятіямъ. Жизнь его представляетъ рѣзкій контрастъ съ безнравствен. жизнью его отца. Ум. въ 1752 г. 5) Людовикъ Филиппъ, сынъ пред., род. въ 1725 г., участвовалъ въ нидерл. походахъ, былъ губернаторомъ Дофина; потомъ, послѣ смерти жены, удалился въ свое помѣстье, гдѣ предался художественнымъ развлеченіямъ, устроилъ собственный театр, уклоняясь отъ всякой политики. Л. Ф. первый во Франціи привилъ своимъ дѣтямъ оспу. Ум. въ 1785 г. 6) Луи Филиппъ Жозефъ, род. въ 1747 г., отличался блестящими дарованіями, страстью къ новизнѣ и громаднымъ честолюбіемъ, вступилъ въ общ. франкмасоновъ и усвоилъ себѣ америк. теорїи эмансипации. Выбранный при взрывѣ революціи въ депутаты, онъ въ собранїи государ. чиновъ стоялъ за учрежденіе національнаго собранія, перешелъ на сторону третьяго сословія и подкупомъ поддерживалъ въ Парижѣ волненія съ тайнымъ намѣреніемъ завладѣть трономъ. Во время революціи поступилъ въ клубъ якобинцевъ, вмѣстѣ съ Дантономъ и Робеспьеромъ былъ избранъ депутатомъ въ конвентъ. Обвиненный въ стремленїи захватить королевск. власть, онъ б. приговоренъ къ смерти и казненъ въ 1793 г. 7) Людов. Филиппъ, старш. сынъ пред., король Франціи, см. *Людовикъ* 35). 8) Фердинандъ, наслѣдн. принцъ, сынъ пред., род. въ 1810 г., пользовался большою популярностью, ум. въ 1842 г. 9) Людовикъ Филиппъ, графъ Парижскій, сынъ предъид., въ пользу котораго 24 фев. 1848 г. отказался отъ престола Король Люд. Фил., род. въ

1838 г., участв. въ междоусобиц. войнѣ Сѣв.-Ам. Соед. Штатовъ, написалъ: „Histoire de la guerre civile en Amerique“ и „Les associations ouvrières en Angleterre“. Въ настоящее время является глав. партїи орлеанистовъ.—Имущество О-ихъ г-овъ было конфисковано Л. Наполеономъ, но въ 1872 г. возвращено обратно. Въ 1871 г. О. г. могли вернуться во Францію изъ Англіи, гдѣ они жили съ 1848 г.; послѣдняя ихъ попытка вернуть королевскую власть была при Макъ-Магонѣ, но съ паденіемъ послѣдняго надежда на реставрацію ихъ сильно ослабла. Въ 1886 г. О. г. были изгнаны изъ Франціи.

Орлеанъ (древне-кельтійск. Генабумъ), главн. гор. франц. департамента Луаре, на р. Луарѣ, соединит. узель многихъ желѣзн. дор.; памятникъ Жаннѣ д'Аркъ, художественно-научный музей, довольно значит. торговля; 51208 ж. Въ 1562 г. здѣсь былъ заключенъ *О-скій эдиктъ*, по кот. гугеноты получили амнистію и свободу совѣсти; во время франко-прусской войны 1870—71 гг. гор. игралъ важную роль.

Орлеанъ, бывшая франц. провинція, занимала часть нынѣшнихъ департаментовъ Луар, Луаръ-и-Шеръ, Эр-и-Луаръ и др.

Орлей, Бернардинъ, ванъ, извѣстный по мѣсту рожденія подъ именемъ Баренда Брюссельскаго, род. ок. 1491 г., юношей отправился въ Римъ, гдѣ сдѣлался любимымъ ученикомъ Рафаэля; съ 1520 г.— придворный художникъ штатгалтъ. Маргариты Париской. О. съ успѣхомъ писалъ историческія и религіозныя картины. Ум. въ 1560 г.

Орляныя, Aquilinae, подсемейство соколиныхъ, Falconidae, пор. хищныхъ птицъ, достиг. иногда весьма значительн. величины; высокой клювъ, у основанія прямой, на концѣ изогнутый; почти округлая крылья, доходящая до корня или до конца хвоста, крѣпкія ноги средней длины, покрытыя перьями на всемъ протяженіи или только вверху. Самка всегда больше и больш. ч. также красивѣе самца. О., самыя сильныя и смѣлыя изъ хищныхъ птицъ, дѣять обыкновенно лишь свѣжую добычу, которую уносятъ въ когтяхъ, но не брезгаютъ и падалью. О. встрѣчаются на всемъ земномъ шарѣ, но чаще въ теплыхъ странахъ и болѣе на континентѣ, нежели на островахъ, преимуществ. въ лѣсахъ, нѣкоторые виды—въ горахъ, степяхъ, по берегамъ. Крупныя виды у насъ постоянны, мелкіе—перелетны, проникаютъ до внутрен. Африки, летаютъ обществами, но держатся парами. Онѣ строятъ гнѣзда на выступахъ скалъ, на вершинахъ толстыхъ деревьяхъ, въ крайнемъ случаѣ на ровной землѣ, живутъ въ гнѣздахъ годами и покидаютъ ихъ лишь на время. Въ апрѣлѣ или въ маѣ самка кладетъ 1—2, рѣдко 3, яйца и высидываетъ ихъ въ теченіе 4—5 недѣль. Къ роду Aquila (орель) относятся: *беркутъ* или *обыкновенный, черный, бурый орель*, *A. fulva*, до 95 см. длины, съ длинн. клювомъ. *Золотой орель*, или холзанъ, *A. chrysaetos*, маленькій, стройный, живетъ на высокихъ горахъ и лѣсистыхъ мѣстностяхъ Европы и Азіи, особенно въ Скандин., Россіи, Восточн. Сибири; летаетъ и охотится парами; смѣлъ до дерзости, похищаетъ всякихъ маленькихъ животн., особенно опасенъ для мелкаго скота, иногда нападаетъ на дѣтей и даже

на взрослых; пойманные въ молодости, О-ы легко приручаются; башкиры воспитываютъ ихъ для охоты на волковъ, лисицъ, антилопъ. Покровныя перья нижн. хвоста и кости носятъ горцами, какъ украшенія; маховыя перья употребляютъ монголами въ качествѣ вѣера. *Императорскій орелъ*, или могильникъ, *Aq. imperialis*, 86 стм. дл., съ длинн. крыльями и относительно короткимъ хвостомъ, темно-бурого цвѣта, въ юго-вост. Европѣ, перелетаетъ отъ Венгріи и Галиціи до Монголіи и Индіи, живетъ на равнинахъ и даже голыхъ степяхъ, въблизи населенныхъ мѣстъ; не такъ силенъ, какъ предыдущіе виды, охотится преимущественно за мелкою дичью (сусликами и проч.), гнѣздится на деревьяхъ, въ степи на ровной землѣ. Молодые легко приручаются.—О *крикунъ-орл* см. это сл. Родъ *орель-карликъ*, *Hieraeetus*, характеризуется низкими пятками; *H. pennatus*, 51 стм. дл., красно-бурая шея, черно-бурая мантия и крылья, желтая нога и восковица; живетъ въ юго-зап. и юго-вост. Европѣ, отчасти въ Азіи, зимою перелетаетъ черезъ всю Африку, парами; охотится за мелкой птицей, гнѣзд. въ листвен. лѣсахъ, въблизи большихъ рѣкъ, легко приручается.—*Орель съ хохломъ*, *Sri-zaeetus occipitalis*, 50 стм. дл., темно-бурого цв., съ поднимающ. хохломъ, живетъ въ Африкѣ; напоминаетъ нашего ястреба. *Гарнія*, *Magruia destructor*, 1 м. длины, большая голова, широкой, длинн. хвостъ, тупыя, короткія крылья, необычайно высокой и толстой клювъ, сильныя ноги и когти; живетъ въ одиночку, въ водныхъ полѣсахъ Америки, отъ Мексики до середины Бразиліи; охотится за млекопитающими и птицами. Индѣйцы жестоко преслѣдуютъ его за хищничествомъ и ради высоко цѣнимыхъ перьевъ.—Родъ *морской орелъ*, орланъ, *Maliaetus*, большія хищныя птицы съ очень высокимъ клювомъ, толстой, лишь наполовину оперенной пяткой, длинными, сильно изогнутыми когтями. Виды: *голосистый м. орелъ*, *H. vocifer*, буро-красн. цвѣта, живетъ въ первобытн. лѣсахъ Африки, поражаетъ своей красотой и громкимъ голосомъ; питается рыбою и падалью, гнѣздится на высокихъ горахъ или скалахъ и кладетъ 2—3 бѣлыхъ яйца.—*Бѣлохвостъ*, *H. albicilla*, до 95 стм. дл., 2,5 м. шир.; нас. Европу, С. Азію, Египетъ, по образу жизни напоминаетъ больше коршуна, чѣмъ орла. Въ неволѣ легко приручается. Въ Сицилии употребляется въ пищу. Родъ *рыбной О.*, *Pandion*, съ коротк. клювомъ, длинными крыльями. *Рыбная скопа*, *F. haliaeetus*, встрѣчается повсюду, живетъ только у рѣкъ, питается рыбою, строитъ гнѣзда на высокихъ деревьяхъ. Очень вреденъ для прудоваго рыбоводства. Въ неволѣ трудно приручается.

Орловскіе 4 губерніи, одна изъ среднихъ губ. Европ. Россіи, граничить съ Калужск. и Тульск. г. на сѣв., Тамбовск. и Воронежск. на вост., Курской на югѣ, Смоленск. и Черниговск. на зап. и заним. 41 057,7 кв. в. съ 2 350 068 ж. (49,9 ж. на 1 кв. в.). Поверхность слегка волниста, изрѣзана глубокими и длинными оврагами, по направлению къ сѣв. значительно понижается; на сѣв. и вост. представляетъ обнаженія девонской формации, на югѣ и зап.—мѣловой. По оррошенію и экономическ. условіямъ О. г. можетъ быть раздѣлена на 3 части: 1) восточную (Елецкій, Ливенск. и вост.

часть Малоархангельск. у.), по р. Дону, протекающ. по восточн. границѣ, и по его судоходн. притоку Соснѣ; эта часть — земледѣльческая по преимуществу — наиболѣе густо заселена, плодородна (черноз. почва), но безлѣсна, такъ что топливомъ служитъ низякъ и солома; 2) среднюю (О-ій, Болховск., Мценскій, Сѣвскій, зап. часть Малоархангельск. и части Карачевск. и Дмитровск. уу.), по р. Онѣ (180 в.) съ судоходн. Зушей и др. приток., плодородную (глинистый черноземъ), мало-лѣсистую и наиболѣе промышленную; здѣсь сбѣтается въ большихъ количествахъ конопля; 3) западную (Трубчевск., Брянск., Сѣвскій и большая часть Карачевск. и Дмитровск. уу.), по р. Деснѣ съ Боловой, болотистую, лѣсистую и малоплодородную, почему здѣсь сильно развиты лѣсныя, кустарныя и отхожіе промыслы, а также пчеловодство. Главныя минеральныя богатства О-ой г-и — известнякъ и бурый желѣзнякъ. Климатъ, вслѣдствіе открытаго и возвышеннаго положенія г-и, подверженъ быстрымъ переѣнамъ; средн. годовая температура въ Орлѣ + 5,3° Ц., средн. высота барометра 745,18 мм., средн. количество атмосферн. осадковъ 535,5 мм. Изъ занятій жителей первое мѣсто принадлежитъ земледѣлю и скотоводству, въ особенности тонкорун. овцеводству и коневодству, для развитія котор. въ г-и существуетъ много конск. заводовъ. Средн. годовая сборъ за 3-лѣтіе 1886—88 гг. для ржи = 3939 030 чт., для пшеницы = 404 987 чт., для овса = 4 195 572 чт., для картофеля = 2 105 820 чт.; соответствуетъ средній урожай на 1 десятину: 5,3 чт., 5,9 чт., 8,3 чт., 41,7 чт.; избытокъ хлѣба идетъ на винокуреніе и продажу. Сверхъ того сбѣтается много конопля, а также свекловича и табакъ (въ 1888 г. было собрано 25 801 п. табаку). Въ 1888 г. въ О-ой г-и насчитывалось: лошадей 543 795 гол. (27,4 на 100 ж.), крупнаго рогат. скота 257 164 гол. (12,9 на 100 ж.), овецъ 924 648 г. (46,4 на 100 ж.). Изъ друг. отраслей сельск. хозяйства развито пчеловодство, отчасти садоводство. Жит. занимаются также кружевнымъ, пенькотрепальн., маслобойн., лѣсными и др. промыслами. Фабричн. и заводск. дѣятельность находится въ слѣдующ. состояніи: во всей губ. насчитывается 531 фабр. и зав. съ 16 777 рабоч., производящими на сумму 24 973 000 р.; важнѣйшіе между ними: винокуренныя (29), маслобойныя (121), канатныя и пеньковыя (98), стеклян. (Мальцевскіе), извѣстный Брянскій рельсопрокатный и механическ. зав. (3524 рабоч.) и др. Торговля весьма значительна и состоитъ въ отпускѣ хлѣба, пеньки, масла, кожъ сала, металлическ. и пр. издѣлій; важнѣйш. торговыми центрами служатъ: Орель, Мценскъ, Елецъ, Ливны, Брянскъ, Болховъ, Трубчевскъ и Карачевъ. Ярмарокъ въ г-и бываетъ болѣе 70; важнѣйшія изъ нихъ — въ г. Карачевѣ и въ с. Тербунахъ. Развитію торговли способствуютъ, между прочимъ, пересѣкающія О-ую г-ю Московско-Курск., Орловско-Витебск., Орловско-Грязск. и Ливенская жел. дор. Населеніе О-ой г-и почти исключительно великорусское, православное, и лишь небольшое число раскольниковъ. Для средняго образованія служатъ 12 мужскихъ средне-учебныхъ завед. съ 3132 уч. и Женскихъ съ 1452 уч., а для спеціального — 2 учеб. ав. съ 181 уч. (1 педагогич. и 1 желѣз.-технич.);

О Р Л Ы.

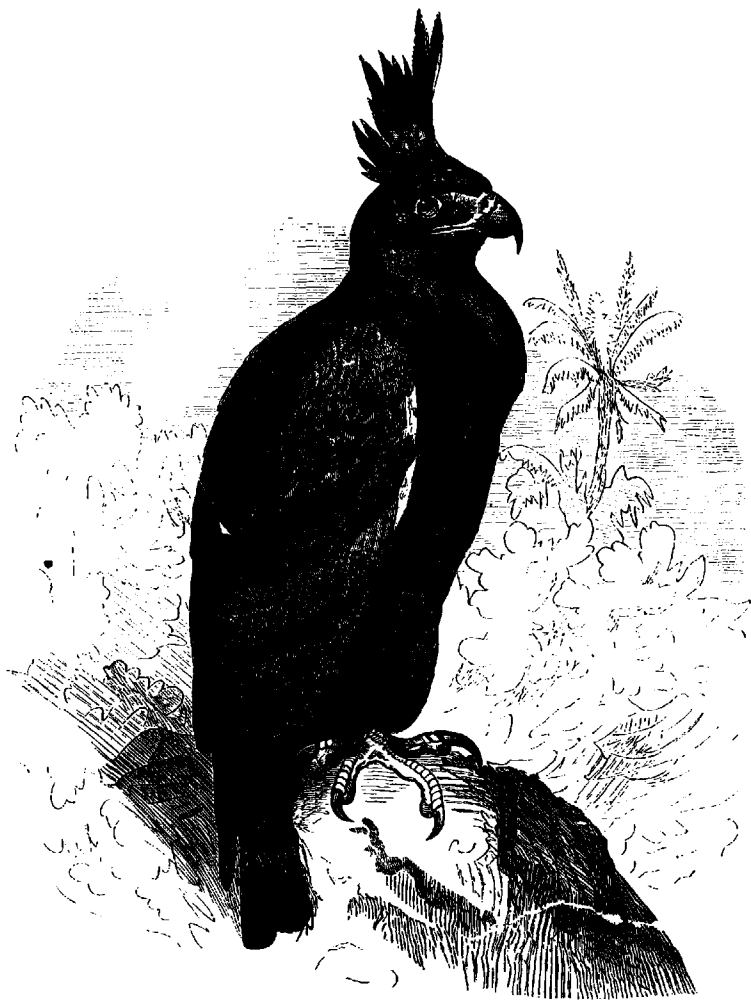

Орелъ съ хохломъ. *Spizaëtos occipitalis.*



Африканскій голосистый орелъ. *Haliaëtus vocifer.*



Гарпия. *Harpyia destructor.*



Золотой орелъ. *Aquila chrysaëtos.*

кромѣ того 715 низш. и началъ. учил. съ 46873 уч. (40545 мал. и 6328 дѣв.). О. г. раздѣл. на 12 уѣзд.: О-ий, Болховскій, Брянскій, Дмитровск., Елецкій, Карачевск., Кромск., Ливенск., Малоархангельск., Мценск., Сѣвскій и Трубчевск.—Территория нынѣшн. О-ой г-и, по сказанію Нестора, была заселена сѣверянами (по Деснѣ) и вятичами (по Олѣ) и была присоединена къ Руси въ X в.; область первыхъ вошла въ послѣдствіи въ составъ Переяславско-Суздальск. удѣла, вторыхъ—въ составъ Черниговск. княж. Съ XIII в., т. е. со времени нашествія татаръ, край совершенно опустѣлъ; здѣсь постоянно бродили орды ногайцевъ и крымцевъ, опустошавшихъ предѣлы московск. государства; лишь въ XVI в. началась правильная защита южн. границы послѣдняго путемъ построения укрѣпленій; так. обр. возникли гор. Орель, Болховъ, Кромы, Ливны. Зап. половина О-ой г-и, въ котор. издавна (съ XII в.) существовали уже города Трубчевскъ, Брянскъ, Сѣвскъ и др., до XVI стол. принадлежала Литвѣ. Въ 1778 г. было учреждено О-ое намѣстничество, а въ 1796 г.—О. г., получившая свое нынѣшн. административн. дѣленіе въ 1802 г.

Орловскій 1) Александръ Осиповичъ, баталистъ и жанристъ, сынъ бѣдныхъ родителей, род. въ Варшавѣ въ 1777 г. учился у мѣстнаго живописца Норбеля де-Тюдена. Въ 1794 г. О. вступилъ на службу въ польское войско, участвовалъ въ нѣсколькихъ битвахъ и былъ раненъ. Вернувшись въ Варшаву, онъ сталъ вести беспорядочную жизнь и присталъ къ бродячей труппѣ фокусниковъ. Наконецъ, вызванный изъ таной жизни Норбелемъ, О. всецѣло посвятилъ себя искусству и вошелъ въ славу у польской аристократіи. Въ 1802 г. О. пріѣхалъ попытать счастья въ Петербургъ. Попавъ въ милость къ вел. кн. Константину Павловичу, О. вскорѣ пріобрѣлъ себѣ извѣстность бойкими рисунками и каррикатурами. Въ 1809 г. за картину „Виуакъ казакъ“ признанъ академикомъ, а въ 1819 г. причисленъ къ генеральн. штабу для составленія рисунковъ военныхъ костюмовъ. Умеръ О. въ 1832 г. Картины О-мъ написано мало, но ему принадлежитъ множество мастерскихъ карандашныхъ, акварельныхъ и черченыхъ перомъ рисунковъ, изъ которыхъ многие О. самъ литографировалъ. 2) О., Борисъ Ивановичъ, извѣстн. скульпторъ, изъ крѣпостныхъ, учился въ Москвѣ, затѣмъ въ Петербургѣ у Трескорни и въ Академіи художествъ; въ 1822 г. отправился въ Римъ къ Торвальдсену. По возвращеніи въ Петербургъ въ 1831 г. признанъ академикомъ и профессоромъ скульптуры. Главныя работы О-аго—бюсты Александра I, статуи: „Парисъ“, „Сатиръ, играющей на скрипкѣ“, „Фавнъ съ Вакханкою“, „Мальчикъ съ уткою“. По его эскизамъ сооружены статуи кн. Кутузова-Смоленскаго и Барклая-де-Толли на Казанской площади въ С.-Петербургѣ, и статуя ангела, вѣнчающая колонну Александра I. Умеръ О. въ 1838 г. 3) О., Владиміръ Донатовичъ, пейзажистъ, род. въ 1842 г., сынъ кіевскаго помѣщика, первоначальное образованіе началъ въ кіевской гимназіи, откуда, по рекомендаціи поэта Т. Г. Шевченко, былъ принятъ въ Академію художествъ. Здѣсь О. обратилъ на себя вниманіе А. Боголюбова и сталъ пользоваться его руководствомъ. По полученіи больш. золотой медали въ 1868 г. за картину „Видъ де-

ревни Кокосъ въ Крыму“, О. былъ отправленъ за границу пансіонеромъ и занимался живописью и изученіемъ пейзажа въ Парижѣ, Швейцаріи и Римѣ. За картину „На покосѣ“ О. удостоенъ званія профессора въ 1878 г. О. неоднократно совершалъ поѣздки по Россіи. Въ началѣ сюжетами для картинъ О-го служ. заросшія болота, затѣмъ О. сосредоточивается на изученіи южно-русской природы и эффектовъ ея освѣщенія. Лучшія изъ этихъ картинъ—„Вечеръ“ (1880), „Жатва“ (1882), „Уютъ въ Малороссіи“ (1882), „Въ знойный день“ (1883), „Утро въ лѣсу“ (1885), „Березовая роща“ (1886). Позднѣе О. обращается къ изученію моря. Изъ маринъ О-аго лучшія—„Грозовыя тучи“ (1883), „Унесенный баркасъ“ (1887), „Передъ грозой“ (1888), „Прибой“ (1891). Благодаря глубокому изученію и внимательному наблюденію, также благодаря замѣчательному техническому мастерству, О. занялъ одно изъ главныхъ мѣстъ въ ряду нашихъ пейзажистовъ реалистическаго направленія.

Ордовъ, уѣздн. гор. Вятск. губ., подъ 58°32' с. ш. и 64°34' в. д., при р. Вяткѣ; шорное, сапожное, скорняжное и кожевен. производства, торговля мѣстными произведеніями, а также льномъ, полотномъ, хлѣбомъ; 2907 ж.—О. впервые упоминается въ исторіи въ 1459 г.; уѣзднымъ городомъ назначенъ въ 1780 г.—О-скій уездъ (12455,1 кв. в. съ 217821 ж.), въ сѣв.-зап. части губ-и, имѣеть болѣею частью ровную поверхность, орошенную р. Вяткой съ приток. Великой, Маломой и Быстрицей и покрытую глинистой, листистой или торфяной, весьма неплодородной, почвой на сѣв., и суглинистой или супесчаной, болѣе плодородной, на югѣ. Вслѣдствіе дурной почвы и суроваго климата земледѣліе и скотоводство составл., въ особенности на сѣв., второстепенное занятіе, и обработка земли возлагается обыкновенно на женщинъ; мужчины же занима. главнымъ образ. извозомъ, бурлачатствомъ, сапожнымъ, лѣсными и звѣрин. промыслами, рыболовств. и пр.

Ордовъ 1) Василій Ивановичъ, изв. статистикъ, род. 27 марта 1848 г., сынъ священника Калужской губ.; по окончаніи въ 1872 г. курса по юридическому факультету въ московскомъ университетѣ, онъ былъ оставленъ при кафедрѣ общественнаго права для подготовленія къ профессорскому званию. Но живая, отзывчивая на нужды текущей жизни натура О-а влекла его на поприще практической дѣятельности. Сначала онъ поступилъ преподавателемъ статистики въ Александровское военное училище, гдѣ сразу заявилъ себя прекраснымъ педагогомъ. Въ 1875 г. московское земство пригласило его завѣдывать статистическимъ отдѣленіемъ губернской управы. Предпринимая въ томъ же году статистику, изслѣдованіе губерніи, О. рѣшилъ замѣнить обычную разсылку вопросныхъ пунктовъ личнымъ посѣщеніемъ статистиками всѣхъ селеній Московскаго уѣзда и непосредственнымъ разспросомъ крестьянъ. Новизна пріема дѣлала изслѣдованіе тѣмъ болѣе затруднительнымъ, что въ распоряженіе отдѣленія отпускались лишь очень незначительныя средства. Но опытъ былъ все-таки сдѣланъ, оказалось исполнѣе удачнымъ и имѣлъ рѣшающее значеніе на дальнѣйшее направленіе земской статистики въ большей части Россіи. Вышед-

шій вскорѣ послѣ того I т. „Сборника статистич. свѣдѣній по Московской губ.“ былъ такъ богатъ важными выводами относительно мѣстнаго экономического быта, что о немъ заговорила вся Россія. Московское земство, съ своей стороны, послѣдило обезпечить отдѣленіе достаточными средствами для продолженія работъ въ томъ же направленіи. Въ 1878 г. появились II и III тт. „Сборника“, въ которыхъ заключались свѣдѣнія по 12 уѣздамъ губернии. Окончивъ общее изученіе губернии, О. принялся за монографическую разработку отдѣльныхъ вопросовъ по матеріаламъ, собраннымъ при изслѣдованіи. Въ 1879 г. появился его образецъ трудъ о форм. крестьянскаго землевладѣнія въ губернии, заключающій въ себѣ научно обработанный сводъ наблюденій надъ общинными порядками болѣе, чѣмъ въ 5000 селеній Московск. губернии (сочиненіе это было удостоено московск. университетомъ Самаринской преміи). Въ 1880—82. гг. изданы VI и VII тт. „Сборника“, въ которыхъ О-ымъ было доведено до конца начатое А. А. Исаевымъ изслѣдованіе о кустарныхъ промыслахъ. Въ тотъ же періодъ времени было повторено общее изслѣдованіе губернии по новой болѣе обширной программѣ. Въ VIII и IX тт. были собраны обработанныя О-ымъ

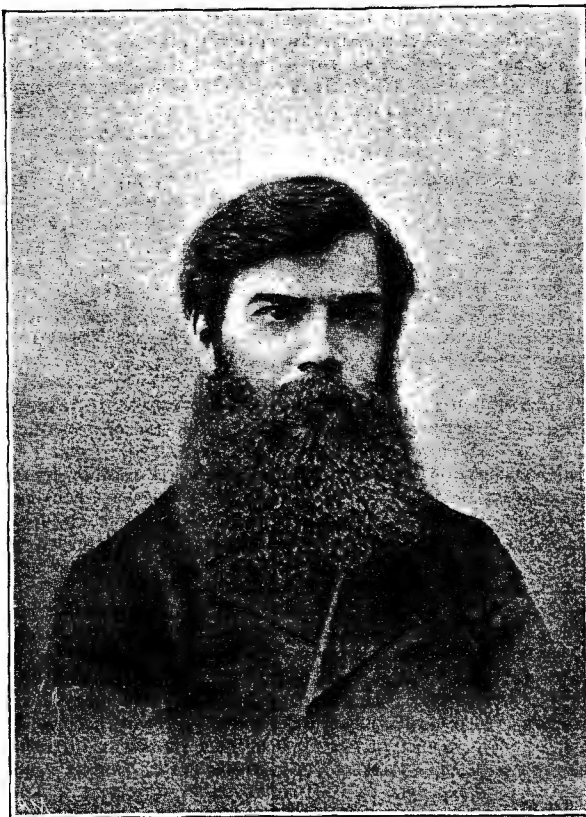

Орловъ, В. И.

данныя о взаимномъ страхованіи отъ огня и о состояніи народнаго образованія. Въ послѣдніе годы жизни О. сдѣлалъ, кромѣ того, попытку завести текущую статистику хозяйственнаго быта и успѣлъ издать два выпуска о посѣвахъ и урожаяхъ по Московской губернии. Всего за 10 лѣтъ неутомимой дѣятельности О-ымъ были составлены или проредактированы до 17 томовъ статистическихъ изслѣдованій по Московской губернии. Но дѣятельность О-а не ограничивалась одной этой губерніей. Уже послѣ появленія I т. „Сборника“ къ нему со всѣхъ сторонъ, отъ частныхъ лицъ и отъ

земскихъ учрежденій, стали предъявлять запросы, просьбы о помощи, о совѣтѣ и пр. Московское отдѣленіе сдѣлалось центромъ, изъ котораго выходили программы, планы, разсылались совѣты, въ которомъ формировались опытные работники, разнесившіе потомъ московскіе прѣмы изслѣдованія во всѣ концы Россіи. Совѣтомъ, составленіемъ программъ или даже прямо личнымъ изслѣдованіемъ на мѣстѣ О. принималъ болѣе или менѣе близкое участіе въ организациіи земской статистики въ губерніяхъ Курской, Тамбовской, Самарской, Воронежской, Смоленской, Орловской, Саратовской, Рязанской, Полтавской, Таврической, Екатеринославск. и Пермской, въ большинствѣ которыхъ, благодаря ему, приняты тотъ же планъ изслѣдованій, какъ и въ Московской. Многія земства присылали свои статистическіе труды даже печатать въ Москву, подъ не посредственнымъ наблюденіемъ О-а. О. стремился, однако, не только изучать, но старался прилагать полученные выводы и къ практической жизни. Онъ много работалъ надъ вопросомъ о раззитіи въ Московской губернии сеудо-сберегательныхъ товариществъ, оравномѣрной раскладкѣ земскихъ сборовъ ит. п. По его инициативѣ и подъяго ближайшимъ надзоромъ былъ организованъ кустарный отдѣлъ

на художественно-промышленной выставкѣ 1882 г., имѣвший результатомъ основаніе земскаго кустарнаго музея. Но излюбленнымъ дѣломъ его было народное образованіе, которое онъ считалъ однимъ изъ важнейшихъ факторовъ общественнаго преуспѣянія. Онъ принималъ самое дѣятельное участіе въ работахъ училищнаго совѣта. Большую роль О. игралъ также въ основаніи и въ послѣдующихъ работахъ статистическаго отдѣленія при Юридическомъ Обществѣ. Неутомимый работникъ, О. и умеръ (22 сентября 1885 г., 37 л. отъ роду) среди трудовъ: его сразилъ ударъ въ одномъ изъ собраній съѣзда

земскихъ врачей Московской губерніи, въ дебатахъ котораго онъ принималъ, по обыкновенію, горячее участіе.

2) О., Федоръ Епловъ, извѣстный ученый род. въ 1843 г. въ с. Великомъ, Новгор. губ. Окончивъ въ 1859 г. ярославскую гимназію съ золотой медалью, онъ поступилъ въ московск. университетъ, гдѣ съ-временно выдающимися способностями обратилъ на себя вниманіе профессоръ А. Ю. Давидова и Н. Д. Брашмана и былъ оставленъ при университетѣ (1863 г.) для приготовленія къ профессорской ка-едрѣ по чистой математикѣ; послѣ защиты диссертации на званіе магистра („О взаимности дифференціальныхъ уравненій“), О. былъ посланъ за границу для приготовленія къ занятію кафедры прикладной механики. По возвращеніи изъ-за границы въ 1872 г., О. былъ назначенъ профессоромъ унив. и Технич. училища, а въ 1886 г. избранъ вице-президентомъ политехнич. Общества и оставался въ этихъ званіяхъ до самой смерти своей 20 января 1892 г. Какъ проф. прикладной механики, О. поставилъ преподаваніе этой науки въ универс. и Технич. училищѣ на высокую степень совершенства. Его стараніями были собраны при этихъ учебныхъ заведеніяхъ громадныя механическіе кабинеты; имъ же были заведены при универс. классы черченія и проектированія, гдѣ студенты обучались основамъ машиностроенія. Политехнич. Общ., возникшее по инициативѣ О-а и руководимое имъ около 6-ти лѣтъ въ качествѣ вице-президента, всецѣло обязано ему своимъ настоящимъ цвѣтущимъ положеніемъ. Къ сожальнію, классическіе курсы, читанные О-ымъ въ Техн. у. по разнымъ отдѣламъ прикладной механики, остались ненапечатанными. Слѣд. труды его появились въ печати: „О взаимности дифференц. уравненій“, 1869 г. (переведено на франц. яз. и напечатано въ запискахъ Бельгійской акад. наукъ, по предложенію изв. мат. Каталани); „О машинахъ“, „Мат. Сборн.“ 1872 г.; „Объ изученіи средствъ для предупрежденія несчастій при обращеніи съ машинами“; „Объ обществахъ лицъ, кончившихъ высшія учебн. заведенія“ и др. Обширная бібліотека О-а, по его завѣщанію, поступила въ Техническое училище.

3) О., Пименъ Никитичъ, жанристъ, род. въ 1811 г. въ Малороссіи, сынъ бѣдныхъ родителей. Работая вначалѣ самоучкой, О, благодаря протекціи, попалъ въ Академію Художествъ, откуда, при помощи Общества Поощренія художествъ, въ 1841 г. отправился въ Италію, гдѣ и поселился, занимаясь преимущественно портретами. Умеръ О въ 1863 г. Въ Италиі онъ пользовался огромнымъ успѣхомъ. Картины О-а отличаются блестящимъ колоритомъ, но грѣшатъ театральностью и изысканностью позъ. Наибольшую извѣстностью пользуется картина О-а „Сцена изъ октябрскаго праздника въ Римѣ“ (1851 г.).

Орловъ-Денисовъ, Василій Васильевичъ, военный дѣятель, род. въ 1775 г., сынъ атамана войска донскаго Орлова, былъ женатъ на единственной дочери гр. Денисова и въ 1801 г. былъ пожалованъ графск. титуломъ съ наименованіемъ О.-Д. Въ 1807 г. участвовалъ въ войнѣ съ Наполеономъ и особенно отличился при Гейльсбергѣ и Фридландѣ; въ Отечественную войну отличался во многихъ сраженіяхъ: во время Бородинской битвы участвовалъ въ извѣстномъ кавалер. движеніи на флангъ французовъ, въ Тарутинскомъ сраж. отнялъ у неприятеля

38 орудій и пр. При коронованіи имп. Николая произведенъ въ ген.-отъ-кавалеріи; вскорѣ послѣ того вышелъ было въ отставку, но турецкая война снова вызвала его къ боевой жизни. Ум. въ 1844 г.

Орловы, одна изъ дворянск. фамилій, со времени Екатерины II—графы и князья. По очень вѣроятному историч. преданію, родоначальникомъ фамиліи былъ простой стрѣлецъ, обреченный Петромъ I на казнь, но помилованный: стрѣлецъ этотъ поразилъ Петра страшнымъ хладнокровіемъ, съ котор. онъ готовился положить голову на плаху. Изъ потомковъ его замѣчательны: 1) О., Григорій Григорьевичъ, графъ, князь римской имперіи, фаворитъ Екатерины II, род. въ 1734 г., принималъ участіе въ чинѣ офицера въ Семилѣтней войнѣ; въ 1762 г. О., въ качествѣ цальмейстера артиллеріи, былъ однимъ изъ главнѣйхъ дѣятелей переворота, доставившаго престолъ Екатеринѣ. Съ этого времени онъ сдѣлался однимъ изъ довѣреннѣйшихъ и самыхъ близкихъ лицъ къ императрицѣ. На него посыпались чины и почести: онъ былъ произведенъ въ графы, назначенъ камергеромъ, генераль-адъютантомъ, генераль-директоромъ инженеровъ, шефомъ кавалергардовъ и т. д. Во время чумныхъ беспорядковъ въ 1771 г. О. былъ посланъ въ Москву для успокоенія народа; безъ принужденія, одними убѣжденіями онъ заставилъ чернь обратиться къ предосторожностямъ и такимъ образомъ содѣйствовалъ быстрому прекращенію заразы. Императрица за это осыпала его почестями и увѣковѣчила эту заслугу особой золотой медалью. Присутствуя въ 1772 г., въ качествѣ русскаго посла, на фокшанскомъ конгрессѣ, О. узналъ, что въ его отсутствіе довѣріемъ и благосклонностью императрицы все болѣе завладѣвалъ Потемкинъ. Онъ тотчасъ же, безъ разрѣшенія, поскакалъ въ Петербургъ, но на дорогѣ получилъ приказаніе остановиться въ Гатчинѣ. Осыпанный подарками, онъ жилъ потомъ въ Москвѣ и за границей. Ум. въ 1783 г., въ припадкѣ умопомѣшательства. О. покровительствовалъ писателямъ и ученымъ, особенно Ломоносову, по смерти котораго онъ, между прочимъ, купилъ у вдовы его книги и рукописи.

2) О.—**Чесменскій**, Алексѣй Григорьевичъ, графъ, братъ предыдущаго, род. въ 1735 г., отличался богатырскимъ сложеніемъ и громадной силой; въ переворотѣ 1762 г. принималъ самое дѣятельное участіе, за что былъ произведенъ въ ген.-майоры и возведенъ въ графское достоинство; извѣстенъ болѣе всего, какъ герой русско-турецк. войны 1769—74 гг. Назначенный въ началѣ войны главнымъ начальникомъ флота, онъ, несмотрѣя на то, что русская эскадра была слабѣе турецкой, энергично напалъ на послѣднюю при Чесмѣ и совершенно истребилъ ее. За эту побѣду получилъ титулъ „Чесменскаго“. По окончаніи войны О. вышелъ въ отставку и поселился въ Москвѣ, посвятивъ себя широкой благотворительности. Во время войны въ 1806—7 гг. О. былъ назначенъ главнокомандующимъ V областю земскаго войска; онъ съ жаромъ занялся образованіемъ милиціи и пожертвовалъ на нее значительныя суммы денегъ. Ум. въ 1807 г.

3) О., Федоръ Григорьевичъ, графъ, братъ предыдущ., род. въ 1741 г., въ молодыхъ годахъ съ отличіемъ участвовалъ во многихъ сраженіяхъ Семилѣтней войны; въ первое время послѣ

быстро возвышенія фамилии занималъ должность оберъ-прокурора сената, но въ 1770 г., во время турецкой войны, онъ поступилъ въ вскадру адм. Спиридова. Первымъ подвигомъ его было взятіе крѣп. Корона. Подъ Чесмою отличался вмѣстѣ со Спиридовымъ; немного спустя при о-въ Гидра О. сразился съ 18 турецкими судами и обратилъ ихъ въ бѣгство. Ум. въ 1796 г. 4) О., Алексѣй Федоровичъ, побочн. сынъ предыдущаго, имъ усыновленный, род. въ 1787 г., заявилъ себя храбрымъ офицеромъ во многихъ сраженіяхъ во время Отечественной войны; 14 дек. 1825 г. оказалъ большую преданность имп. Николаю, командуя конногвардейскимъ полкомъ; за эти заслуги онъ былъ тогда же пожалованъ въ графы. Въ 1828 г. О. участвовалъ въ турецкомъ походѣ, въ 1833 г. онъ командовалъ флотомъ и войсками, высадившимися въ Босфоръ, проникъ въ Константинополь и принудилъ султана подписать договоръ въ Хункиаръ-Скелесѣ; съ 1844 г. шефъ жандармовъ. Въ 1854 г. О. получилъ посольство въ Вѣну, въ 1856 г. въ Парижъ. По возвращеніи, онъ былъ назначенъ председателемъ государственнаго совѣта и совѣта министровъ. Въ 1857 г. ему дарованъ княжескій титулъ. Ум. въ 1862 г. 5) О., Николай Алексѣевичъ, кн., дипломатъ, сынъ предыдущаго, род. въ 1827 г.; поступивъ въ 1845 г. въ военную службу, онъ принялъ вскорѣ дѣятельное участіе въ Восточной войнѣ; при осадѣ Силистріи, во время порученной ему атаки одного форта, О. получилъ очень тяжкую рану, оставилъ военную карьеру и перешелъ сначала на гражданскую службу, а затѣмъ на дипломатическое поприще. Онъ былъ посланникомъ въ Брюссель (1860—70 гг.), Парижъ (12 лѣтъ) и, короткое время, въ Берлинъ, и всюду являлся persona gratissima. Умѣренный въ своихъ политическихъ взглядахъ, честный и прямодушный, онъ легко смягчалъ и улаживалъ каждое недоразумѣніе въ самомъ началѣ. По внутреннимъ вопросамъ О. проявилъ также очень гуманнѣе и просвѣщеннѣе взгляды. Онъ принималъ дѣятельное участіе въ работахъ по отмиѣнѣ тѣлесныхъ наказаній и по вопросу о дарованіи правъ раскольникамъ. Ум. въ 1885 г. О. напечаталъ „Очеркъ 3-хъ-недѣльнаго похода Наполеона противъ Пруссіи въ 1806 г.“ и двѣ „Записки“: „Мысли о расколѣ, съ замѣткою: о евреяхъ въ Россіи“ и „Объ отмиѣнѣ тѣлесныхъ наказаній въ Россійской имперіи и въ царствѣ Польскомъ.“

Ормуздъ, позднѣйшая персидская форма имени высшаго божества въ древней національной религіи Ирана; въ Зендавестѣ онъ наз. Ahuramazda („мудрый господинъ“?). Наиболее достоверный источникъ, изъ котораго мы знакомимся съ его сущностью, — древнѣйшая часть Зендавесты, „Bâthâ“ („Пѣсни“). Тамъ онъ изображается, какъ величайшій изъ боговъ, сотворившій солнце, луну и звѣзды, небо, землю и воды, деревья, животныхъ и людей; онъ всевѣдущъ. помогаетъ добрымъ, караетъ лицезовъ, мститъ за несправедливость. Къ нему обращаются съ молитвами о дарованіи земныхъ благъ, а также о нравственномъ совершенствѣ и о безсмертіи или долговѣчности. Онъ источникъ добрыхъ мыслей, словъ и дѣлъ, отецъ Armaini („духъ земли“) — божества смиренія и благочестія. Между нимъ и его

прогивникомъ, Анромайниемъ („злой духъ“), позднѣйшимъ Ариманомъ, человекъ долженъ сдѣлать выборъ. Въ позднѣйшей религіи О. является создателемъ всѣхъ прочихъ боговъ, вмѣстѣ съ нимъ правящихъ на небѣ.

Ормуссійскій проливъ, соединяетъ Персидскій зал. съ Индійскимъ ок.

Орнаментъ, украшеніе живописное или скульптурное изъ формъ, заимствованныхъ у міра животнаго и растительнаго или составленныхъ изъ геометрическихъ фигуръ или линий. О., подчиняясь формѣ предмета, который онъ украшаетъ, долженъ находиться въ тѣсной связи съ назначеніемъ предмета или его отдѣльными частями и выражать эстетическое значеніе соответствующей части. Исторія О. находится въ тѣсной связи со всеобщей исторіей искусства. О. различаютъ по стилямъ. *Египетскій* О. пользуется главнымъ образомъ гіероглифами, символическими животными, птицами, листьями, цвѣтами папируса и лотоса. *Греческій* О. состоитъ изъ правильно расположенныхъ листьевъ, преимуществ. акаеи и изящной непрерывной линіи меандра. *Римскій* О. заимствованъ изъ греческаго. *Византийскій* О., соединяя элементы восточн. и античнаго, по преимуществу живописный, отличается яркостью цвѣтовъ при ихъ гармоніи и преобладаніемъ геометрическихъ линій. *Романскій* О. близокъ къ византийскому. *Готическій* О., наряду съ геометрич. формами, примѣняетъ и туземныя растительныя, нѣсколько видоизмѣненные. *Арабскій* О. состоитъ изъ игривыхъ геометрич. сочетаній круговъ, треугольниковъ, многоугольниковъ и т. п. Р. эпохи Возрожденія — видоизмѣненіе римскаго и греческаго. — Въ XVIII в. появляется причудливый *рококо* изъ гирляндъ и раковинъ. Жезъ соблюденія симметріи. *Русскій* О. въ древнюю эпоху находился подъ влияніемъ византийскаго и восточнаго, но съ развитіемъ приобрѣлъ самостоятельный характеръ, образовавшись изъ взаимодействія элементовъ византийскихъ, восточныхъ и западныхъ. Изданія О-овъ: *Owen Jones*, „The grammar of ornament“; *Racinet*, „L'ornement polychrome“; *Бутовскій*, „Исторія русскаго орнамента съ X по XVI ст.“; *Стасовъ*, „Славянскій и восточный О.“; „Русскій народный О. Краткіе очерки орнаментныхъ стилей“, изданіе Строгановскаго училища въ Москвѣ.

Орнатскій, Сергѣй Николаевичъ, юристъ, род. въ 1806 г., ученикъ Савинья; состоялъ проф. гражд. пр. въ Кіевѣ (съ 1835 г.), международн. пр. въ Харьковѣ, вѣнцископедіи пр. въ Москвѣ (съ 1848 г.), въ 1859 г. вышелъ въ отставку; ум. въ 1884 г.

Орнитологія, ископаемые остат. вымершихъ птицъ.

Орнитологія, ученіе о птицахъ, часть зоологіи.

Орнъ (Orne), франц. департаментъ на сѣв.-зап. Франціи, по р. О., Эръ, Сарта и др., изобилуетъ лѣсомъ, а также лугами и пастбищами, кот. способствуютъ сильному развитію скотоводства. Жит. (367 248 ч. на 6097 кв. клм.) заним. также рыболовствомъ, пчело- и садоводствомъ, земледѣліемъ, обширной торговлей и промышленностью (хлопчатобум., полотняное, желѣзное, стеклян. и др. производство). Главн. гор. — Алансонъ.

Орографія (греч. *ὄρος* *орос*, „описание горъ“), важная вспомогат. отрасль физич. географіи и геологіи, занимающаяся изслѣдованіемъ и описаніемъ

гор. системъ съ ихъ внѣшн. очертаніяхъ и группировкахъ. Результаты орографич. изслѣдованій наглядно представляются на *орографич. картахъ*, оставляющ. необходимую основу всяк. геогностич. плана.

Оросіи (Orosius), Павелъ, римскій историкъ V в. по Р. Х., род. около 390 г. въ Испаніи и былъ епископомъ; годъ смерти неизвѣстенъ. Самое крупное его произведение, „*Historiarum libri VII adversus paganos*“, въ которомъ по разнымъ источникамъ изложена исторія человѣчества отъ сотворенія міра до 410 г. по Р. Х., было написано по порученію Августина съ цѣлью опровергнуть обвиненія язычниковъ, будто въ упадкѣ римскаго государства живыны христіане. Отъ О-ія дошло также изслѣдованіе о свободахъ человѣческой воли.

Орочонц, тунгусскій народецъ вост. Сибири, см. *тунгузы*.

Орошаза (Oroshaza), поселеніе въ венгерск. комитатѣ Бекешъ, при Альфельдъ-Фіумской ж. д.; 18038 ж.

Орошеніе, искусственное доставленіе воды на пахотная и луговая пространства и правильное ея распредѣленіе на орошаемой площади. О. можетъ преслѣдовать слѣдующія задачи: 1) *увлажнение*, т. е. доставленіе растеніямъ воды, какъ самостоятельнаго элемента питанія; 2) *удобреніе* содержащимися въ водѣ питательными веществами (въ растворенномъ и взмученномъ состояніи); 3) *раствореніе* и равномерное распредѣленіе въ почвѣ питательныхъ веществъ. Технические приемы О-ія допускаютъ преимущественное достиженіе какой-либо одной изъ этихъ цѣлей. О. было извѣстно и широко практиковалось еще въ глубокой древности, напр. въ Египтѣ, въ Месопотаміи, въ Индіи. О. хорошо извѣстно было и древнимъ римлянамъ. Въ средніе вѣка съ практикой О-ія знакомы были мавры въ Испаніи и италіанцы въ Ломбардіи. Съ XVIII столѣтія началась научная и техническая разработка О-ія. Въ настоящее время особенно грандіозныя гидротехническія сооруженія можно наблюдать въ Индіи—въ бассейнахъ Ганга, Джумны, Инда и ихъ притоковъ; хорошо развиты оросительныя сооруженія также въ сѣверной Италіи, Франціи (долина рѣки Роны) и Испаніи. Въ другихъ странахъ зап. Европы чаще встрѣчаются болѣе мелкія сооруженія. Въ степныхъ областяхъ Россіи давно уже обнаруж. хронич. засуха и давно выяснилась тѣсная зависимость урожая отъ количества влаги, а стало быть—и громадное значеніе въ экономіи страны правильнаго воднаго хозяйства и, въ частности, увлажнения О-ія. Последнее широко практиковалось населеніемъ издавна лишь на окраинахъ, на южномъ побережьи Крыма, въ Закавказьи, въ Среднеазиатскихъ владѣніяхъ. Въ центральной и степной Россіи О., если не считать отдѣльныхъ попытокъ и такъ называемаго заволжскаго степнаго лиманнаго О-ія, не было извѣстно. Правительство обратило вниманіе на этотъ вопросъ еще въ 70-хъ годахъ. Въ 1880 г. ген. І. И. Жилинскій выработалъ обширный планъ предвратительныхъ изысканій въ степной Россіи съ цѣлью устройства О-ія. Планъ начали приводить въ исполненіе лишь частично, ибо ассигнована была скромная сумма въ 7000 р. Постигшіи въ томъ же году Самарск. губ. неурожай

принудилъ, однако, особую продов. комиссію высказаться за организацію общественн. работъ именно по О-ію. Вслѣдствіе этого на различныя работы по О-ію въ губ. Самарской, Саратовской и Екатеринославской послѣдовательно (съ 1880 по 1884 г.) израсходована была сумма до 800000 р. Затѣмъ, до послѣднихъ двухъ неурожавъ 1891 и 1892 гг. дѣло О-ія приостановилось. Въ 1891 г., подъ впечатлѣніемъ громаднаго бѣдствія, непосредственно обусловленнаго именно засухой, организованы были 2 крупныхъ предпріятія по О-ію: одно на средства Особ. Комитета (1117000 р.), а другое на средства лѣснаго департамента мин. гос. имущ.; во главѣ перваго предпріятія поставленъ былъ ген. М. Н. Анненковъ, а во главѣ 2-го—проф. Докучаевъ. Работы этихъ экспедицій длились въ теченіе 1892 г. (см. „*Стенографическій отчетъ совѣщаній по обществ. работамъ и т. д.*“, М., 1892 г., а также „*Особая экспедиція лѣсн. деп. по испытанію и учету разн.ч. способовъ и т. д.*“, С.-Пб., 1893 г.), а частью продолжаются и въ текущемъ году, когда снаряжена была съ подобными же задачами, преимущественно въ Новороссійскій край, экспедиція подъ начальствомъ ген. Жилинскаго. Работы всѣхъ этихъ комиссій носятъ пока частью эксперимент. частью рекогносцировочный характеръ. Въ техникѣ О-ія мы должны различать способы добычанія воды и способы ея распредѣленія на орошаемой площади. Изъ способовъ добычанія и проведенія воды на орошаемый участокъ—важнѣйшіе: 1) *дериваціонный*, 2) *резервуарный* и 3) *ключевой*. При дериваціон. способѣ вода добывается изъ рѣкъ съ достаточно большими уклономъ, съ помощью особыхъ открытыхъ (дериваціонныхъ) каналовъ, дно которыхъ постепенно выводится на дневную поверхность. Изъ главнаго дериваціон. канала вода выводится при помощи древовидной сѣти меньшихъ каналовъ. Этимъ способомъ можно оросить наибольшую площадь. Классической страной дериваціоннаго О-ія является Индія. Для использования водъ, стекающихъ внѣ періода рѣчнаго полноводія, пользуются особыми водохранилищами, въ которыхъ вода скопляется зимой и весной и утилизируется въ теченіе вегетаціоннаго періода при помощи системы каналовъ, примыкающихъ къ шлюзамъ. Этимъ способомъ уже нельзя оросить столь большихъ пространствъ, но зато имъ удобно пользоваться и частнымъ лицамъ. О. при помощи использования подземныхъ ключевыхъ водъ имѣетъ уже значеніе подчиненное. Для распредѣленія добытой указ. способами воды существуютъ слѣдующіе 3 главные приема: 1) *подтопленіе*, 2) *затопленіе*, 3) *скатное* О. Сущность *подтопленія* заключается въ томъ, что вода проводится или въ особо вырытые резервуары—пруды со шлюзами, или въ особую систему междугрядныхъ бороздъ. Вода, задержанная въ прудахъ и бороздахъ, при достаточной проницаемости грунта, просачивается по всѣмъ направленіямъ и доставляется въ видѣ подпочвенной влаги растеніямъ. Вліяніе подтопленія сказывается лишь на весьма небольшомъ разстояніи отъ прудовъ и бороздъ. Система эта наименѣе удовлетворительна. При *затопленіи* подлежащая О-ію площадь замыкается со всѣхъ сторонъ валиками (если нѣтъ естественныхъ преградъ); въ обра-

зовавшийся мелкій бассейнь проводится вода и задерживается, пока почва не пропитается влагой. При скаптомъ О-и по верхней грани участка проводится оросительная канава, изъ которой вода, переливаясь через край, стекает тонкимъ слоемъ по скату, впитываясь по пути въ почву. Излишняя вода отводится особой канавкой внизу участка. — Изъ мѣръ О-я, намѣченныхъ и отчасти приведенныхъ въ исполненіе вышеупомянутыми экспедиціями 1880—84 и 1891—92 гг. въ Россіи, можно указать на цѣлый рядъ болѣе или менѣе обширныхъ искусственныхъ водохранилищъ, въ родѣ Тингунтинскаго—на границѣ Саратовской и Астраханской губ. (320 000 куб. саж.), Шайтаненскаго—въ Бахмутск. у. Екатеринославск. губ. (60 000 куб. с.) и др.; затѣмъ на значит. количество плотинъ въ Самарской, Саратовской и др. губ. Экспедиціей ген. Анненкова, помимо рѣчныхъ плотинъ, резервуаровъ и т. п., примѣнены въ бассейнѣ рѣки Дона также мѣры обводненія въ родѣ расчистки старыхъ прудовъ, вырыванія новыхъ, устройства запрудъ въ верховьяхъ и устьяхъ овраговъ, устройства валиковъ для задержанія снѣговой воды и т. п. Данныя западн. странъ говорятъ о сильномъ увеличеніи производительности почвы вслѣдствіе О. Такъ, мы знаемъ, что въ Италиі на орошаемыхъ участкахъ урожая риса—260 п. съ десятины, маиса—100 четвериковъ. По даннымъ особой ирригаціонной коммиссіи во Франціи (учрежденной въ 1878 г.), О. на югѣ Франціи увеличиваетъ ежегодный чистый доходъ съ десятины на 200 франковъ. Точныхъ данныхъ объ увеличеніи производительности земли вслѣдствіе О-я для Россіи почти не имѣется, хотя извѣстно, что О. дѣйствуетъ въ степной области весьма благоприятно. — *Литература*; Perels, „Handbuch d. land. Wasserbaus“ (1884 г.), Поповъ, „Сельское инженерное искусство“.

Орсель (orseille, archil), фиолетово-красная краска, получаемая изъ многихъ лишаяевъ. Для этого лишай высушиваютъ, измельчаютъ, просѣиваютъ, смѣшиваютъ съ мочей или амміакомъ и подвергаютъ броженію, продуктомъ чего получается *орсинъ* (см. это сл.), который затѣмъ переходитъ въ *орсинъ*—красящее начало О-и. Въ продажу О. поступаетъ въ видѣ фиолетово-красной массы. Высушенная и измельченная О. носить названіе *персіо* или *кудберъ*. Въ красильномъ дѣлѣ О. употребляется для окраски шелка и шерсти въ красный, фиолетовый, а чаще въ коричневые цвѣта, при чемъ ее смѣшиваютъ съ другими красящими пигментами. По яркости цвѣта О. значительно уступаетъ анилиновымъ краскамъ.

Орсеу, иначе Lelio da Novellara, род. въ 1501 г., учился въ Римѣ по произведеніямъ Микель-Анджело, но затѣмъ пристрастился къ стилю Корреджіо. О. считается самымъ замѣчательнымъ изъ подражателей Корреджіо. Ум. въ 1587 г.

Орсинъ (*Урсини*), извѣстн. римская княжеская фамилія, стоявшая на сторонѣ гвельфской партіи и папства, ведетъ свое происхожденіе отъ римскаго рыцаря Випіо Урсинусъ Первый замѣчательный представитель ея, Маттеусъ Рубеусъ (или Росси) О., будучи префектомъ Рима, въ 1154 г. поднялъ первые оружіе противъ импер. Фридриха I, за что получилъ отъ папы титулъ „отца отечества“; его три сына стали родоначальниками трехъ линій фа-

мили, изъ котор. младшая, О.-Гравина (основ. Наполеономъ О.), суц., и до сихъ поръ въ Римѣ.
Орсинъ, Феличе, графъ, род. въ 1819 г. въ Мельдолѣ, въ Италиі; по профессіи адвокатъ, онъ принималъ большое участіе въ политич. движеніи въ Италиі; въ 1844 г. замѣшанный въ заговорѣ Бандьера, былъ осужденъ на пожизненныя галеры, но въ 1846 г. помилованъ. Въ 1854 г. О. долженъ былъ бѣжать въ Англию и въ 1858 г., находя, что Наполеонъ III измѣнилъ дѣлу освобожденія Италиі, явился руководит. заговора, повлекшаго неудавшееся покушеніе на особу императора 14 янв. 1858 г.; О. былъ арестованъ въ Парижѣ и затѣмъ казненъ.

Орсинъ, двухатомный феноль состава $C_7H_6(NO)_2$, полученъ синтезомъ изъ толуола замѣной въ немъ 2 Н двумя НО. Находится въ нѣкоторыхъ лишаяхъ, откуда и можетъ быть извлеченъ. Представляетъ безцвѣтныя кристаллы, растворимъ въ водѣ; отличается многими цвѣтными реакціями; такъ, съ амміакомъ въ присутствіи кислорода воздуха даетъ амміачное соединеніе, наз. *орсинъ*.

Орскъ, уѣздный городъ Оренбургской губ., на р. Уралѣ; 20 014 жит. Въ О-ѣ находится крѣпость, нѣсколько церквей (изъ которыхъ одна расположена на холмѣ изъ порфира), двѣ мечети, мѣшовой дворъ и т. п. Промышленность О-а ничтожна, торговля же съ киргизами въ упадкѣ.—На мѣстѣ О-а въ 1735 г. была начата постройка Оренбурга, перенесенная вскорѣ на другое мѣсто, а оставшіяся зданія были началомъ О-ой крѣпости. Лишь въ 1866 г. Орская станица, образовавшаяся возлѣ крѣпости, была обращена въ уѣздный городъ вновь образованной Оренбургской губ. — *О-ій уѣздъ* (40 806 кв. в. съ 164 901 ж.) лежитъ въ южной части Оренбургской губ-и и раздѣляется Ураломъ на двѣ части: европейскую ($\frac{7}{10}$ у-а) и азиатскую ($\frac{3}{10}$). Европейская часть у-а возвышенна (Сакмарское и Губерлинское плато, до 1500 ф.), азиатская также холмиста, но менѣе высока. Уралъ въ предѣлахъ О-аго уѣзда разбивается на нѣсколько цѣпей (Ирендикъ, собств. Уралъ и т. п.), не превышающихъ 2500—3000 фут. Уѣздъ орошается главн. образомъ системой р. Урала (Уралъ, Сакмара, Оръ и т. д.) и имѣетъ почву черноземную по долинамъ рѣкъ и глинистую (а отчасти и песчаную) въ части, занятой Ураломъ и его отрогами. Для земледѣлія удобны только рѣчные долины, склоны же горъ повсюду поросли лѣсомъ. Населеніе у-а составляютъ русскіе (много казаковъ), башкиры отчасти киргизы. Главное занятіе ихъ—скотоводство и земледѣліе. Уѣздъ весьма богатъ рудами (мѣдъ въ долинѣ Таналына, праваго притока Урала, серебро-свинцовая руда въ той же долинѣ, магнитный желѣзнякъ и пр.); но значеніе имѣетъ только добываніе мѣди (2 завода), а также промывка золота изъ россыпей. Фабрично-заводская промышленность ничтожна.

Ортлерскія Альпы, горная группа въ Тиролѣ съ высочайш. вершинами страны (*Ортлеръ*, 3905 м. выс.); составляетъ восточн. продолженіе южн. Граубюнденскихъ и Ретскихъ Альпъ.

Ортлофъ, Фридрихъ, нѣм. юристъ, род. въ 1797 г., изучалъ юридич. науки въ Ленѣ и Геттингенѣ. Въ 1848—49 гг. участвовалъ въ коммиссіи для вы-

Работки провиста тюрингенскаго уголовного судопроизводства и въ пересмотрѣ тюрингенскаго уголовного уложения; принималъ также участие въ дрезденской конференціи для составленія гражданскаго уложения. Ум. въ 1868 г. Извъ соч. отмѣтимъ: „Grundzüge eines Systems des deutschen Privatrechts mit Einschluss d. Lehnrechts“, „Allgemeine deutsche Wechselordnung“, „Sammlung deutsch. Rechtsquellen“ и образцовый трудъ: „Geschichte der Grumbachischen Händel“.

Ортыть, см. *ломбардскій цикль поэмъ*.

Орто, приставка, употребляемая въ химической терминологіи, которая, вмѣстѣ съ аналогичными ей приставками *мета* и *пара*, служитъ для отличія изомерныхъ соединенийъ продуктовъ замѣщенія водорода бензола (углеводородъ, стоящій во главѣ цѣлага ряда органическихъ соединений). Приставка *орто* въ неорганической химіи служитъ для обозначенія такихъ кислотъ, въ которыхъ содержится на одинъ атомъ кислотнаго элемента 4 атома кислорода и такое количество водорода, какъ въ водородномъ соединеніи элемента, заключающагося въ кислотѣ; напр., H_2PO_4 есть ортофосфорная кислота, H_2SO_4 серная кислота, есть ортосерная кислота и т. д. Эти же *ортосилы* назыв. иначе нормальными. Отнятіемъ изъ нихъ части воды получаютъ *метасилы*.

Ортографическая проекція, одинъ изъ способовъ черченія географическихъ картъ (ср. *карты географическія*). Для полученія О-ой п-и пересѣкаютъ земной шаръ плоскостью большаго круга и опускаютъ изъ каждой точки земли перпендикуляры на эту плоскость (*плоскость проекцій*); соединяя основ. этихъ перпендикуляровъ, получаютъ О-ую п. одного изъ земныхъ полушарій. Если за плоскость проекцій взять плоск. экватора, то экваторъ на картѣ изобразится въ истинную величину, полюсъ будетъ находиться у него въ центрѣ, меридіаны проектируются прямыми линіями, проходящими черезъ полюсъ, а параллельные круги — кругами, concentрическими съ экваторомъ и уменьшающимися по направлению къ полюсу. Околополярныя страны, находясь почти въ одной плоскости, параллельной плоскости проекцій, проектируются почти въ натур. величину, экваторіальныя сильно искажаются; однако, подобн. искаженія, неизбежныя при всякомъ изображеніи поверхности земнаго шара на плоскости, не могутъ препятствовать правильному разумѣнію размѣровъ и формы земли, разъ известныя законы составленія проекцій.

Ортографическія карты, см. *ортографическая проекція*.

Ортодиагональ, см. *кинодиагональ*.

Ортодоксія, *ортодоксальность* (греч.), правотѣре, противопологаемое иновѣрію (етеродоксіи) или ереси, заключаетъ въ себѣ понятіе о строгомъ, неуклонномъ слѣдованіи традиціонному церковному ученію. О. необходимо предполагаетъ наличность непогрѣшимаго авторитета въ дѣлахъ вѣры, въ чемъ бы послѣдній ни заключался — въ постановленіяхъ ли вселенскихъ соборовъ, или въ постановленіяхъ папы, или же въ одномъ Священномъ Писаніи. Можно говорить также объ О-и въ наукѣ, разумѣя безусловное преклоненіе предъ авторитетомъ

и нетерпимость къ теоріямъ, идущимъ въ разрѣзъ съ установленнымися взглядами.

Ортопедія, отдѣлъ медицины объ искривленіяхъ человѣческаго тѣла и ихъ лѣченіи. Искривленія зависятъ отъ сгибания костей или отъ скручиванія въ суставахъ. При долгомъ существованіи искривленій можетъ совершенно измѣняться форма и относительное расположеніе костей: въ однихъ мѣстахъ костное вещество исчезаетъ, въ другихъ нарастаетъ въ избыткѣ. Искривленія бываютъ врожденныя или приобретенныя въ теченіе дальнѣйшей жизни. Причина заключается въ болѣзненныхъ, больш. ч. воспалительныхъ, процессахъ въ самыхъ костяхъ или въ суставахъ, мышцахъ или въ кожѣ. При англійской болѣзни, *Rachitis*, размягченіи костей, *Osteomalacia*, и нагноеніи костей послѣднія теряютъ свою естественную твердость и плотность и, подъ вліяніемъ давленія или дѣйствія мышцы, смѣщаются либо искривляются. Изъ болѣзней суставовъ особенно важны разнообразныя острия и хроническія воспаленія: ревматизмъ, подагра и др. Гипертрофіи, атрофіи мышцъ, параличи ведутъ къ *контрактурамъ* вследствие преобладанія болѣе сильной мышечной группы (при исчезаніи, напр., разгибателей руки, она принимаетъ согнутое положеніе). Большіе рубцы послѣ ранъ, язвъ, ожогъ также ведутъ къ стягиваніямъ. Искривленія наблюдаются на всѣхъ частяхъ тѣла. Наиболѣе часты: кривошея, искривленіе позвоночника назадъ — *кифозъ* или *горбъ*, впередъ — *лордозъ*, боковое — *сколиозъ*, искривленія грудной клѣтки (*журиная грудь*), таза (*плоскій тазъ*), косолапость, плоская, лошадиная стога, кривое колено и др. Излѣчимость зависитъ отъ устраненности причины, отъ степени и давности искривленія, а также отъ возраста: чѣмъ моложе субъектъ, тѣмъ лучше шансы. Задача Р-и заключается въ устраненіи причинъ, въ восстановленіи нормальнаго положенія членовъ. Средства ея — гимнастическое упражненіе и электрическое раздраженіе ослабѣвшихъ мышцъ, аппараты, машины, наконецъ, операціи. Гимнастика показана тамъ, гдѣ искривленіе произошло благодаря ослабленію дѣятельности мышцъ, и въ легкихъ случаяхъ дѣйствуетъ благотворно. Въ болѣе застарѣлыхъ случаяхъ прибѣгаютъ къ пассивнымъ движеніямъ и электричеству. Машины и аппараты, подчасъ весьма сложныя, имѣютъ цѣлью привести членъ въ нормальное положеніе посредствомъ давленія, вытяженія или того и другаго вмѣстѣ. Тамъ, гдѣ наступили „органическія“ измѣненія, разрушенія, срощенія, можетъ быть рѣчь лишь объ оперативномъ лѣченіи. Изъ хирургич. операцій особенно полезна подкожная перерѣзка сухожилій (*тенотомія*) укороченныхъ мышцъ, особенно при искривленіи шеи и стопы. Примѣняется также вырѣзываніе кожныхъ рубцовъ, изсѣченіе суставовъ при неподвижности ихъ и другія операціи. Современная научная О., постепенно перешедшая отъ необразованныхъ костоправовъ и ортопедистовъ въ руки врачей и хирурговъ и основанная на анатомо-физиологическомъ изученіи искривленій, стремится, по возможности, замѣнить машины и аппараты вѣрно и быстро дѣйствующими операціями и простыми повязками. *Ортопедическіе институты* понемногу исчезаютъ, и центръ тяжести переносится въ хирургическія отдѣленія больницъ и клиникъ.

Оружейная палата (въ Москвѣ) была прежде царскимъ арсеналомъ, въ которомъ изготовлялось и хранилось боевое вооруженіе; она находилась въ заведываніи оруженачаго. Впослѣдствіи она утратила свое первоначальное значеніе и сдѣлалась музеемъ. При императорѣ Николаѣ I она была переведена въ новое зданіе, подчинена дворцовой конторѣ и предназначена исключительно для храненія царскаго оружія, утвари и т. п. древностей.

Оружіе и оружейные заводы, см. *ошестрѣльное оружіе* и *холодное оружіе*.

Оружничій, старинная должность въ Россіи, установленная при велик. князѣ Василии Ивановичѣ; на обязанности О-аго лежало заведываніе государственнымъ оружіемъ и Оружейною палатой. Сперва О. считалось по своему достоинству ниже окольныхчихъ, но потомъ они назначались изъ окольныхчихъ, а съ 1677 г. даже изъ бояръ. Последнимъ оружничимъ былъ бояринъ П. В. Шереметевъ съ 1686 по 1690 г.

Оруре, чарамантъ въ респуб. Боливія (южн. Америка), въ области Кордильероувъ; 5950 кв. км. съ 111372 ж.; имѣетъ сравнительно холодн. климатъ и значител. минеральнаго богатства (серебро, мѣдь, золото и пр.). *Главн. гор.*—О., 6844 ж.

Орфановъ, Михаилъ Ивановичъ, беллетристъ-народникъ, писавшій подъ псевдонимомъ Мишлѣ, род. въ 1847 г., слушалъ лекціи въ петерб. универс., служилъ затѣмъ нѣсколько лѣтъ въ Сибири, но въ концѣ 70-хъ годовъ вышелъ въ отставку и всецѣло посвятилъ себя литературѣ. Его рассказы изъ сибирской жизни, которую онъ хорошо зналъ, печатались въ „Русск. Мысли“, „Русск. Кур.“ и „Отеч. Зап.“. Въ 1884 г. они вышли, съ предисловіемъ С. В. Максимова, отдѣльной книгой подъ заглавіемъ „Въ дали. Рассказы изъ вольной и невольной жизни“; изданіе имѣло большой успѣхъ. О. ум. въ 1884 г., въ полномъ расцвѣтѣ силъ и таланта.

Орфей, мифическій герой—пѣвецъ изъ Эракии, сынъ Загра и музы Каллиопа, мужъ нимфы Эвридики. Силою своихъ пѣсней онъ двигалъ скалы и укрощалъ дикихъ звѣрей; онъ сопровождалъ аргонавтовъ и оказалъ имъ немало услугъ своимъ чудодѣйственнымъ пѣніемъ. Когда жена его была укушена змѣей и умерла, онъ сошелъ въ Адъ и своимъ пѣніемъ и игрой такъ растрогалъ царицу тѣней, что она позволила Эвридикѣ вернуться на землю, но съ условіемъ, чтобы О. не оглядывался на нее прежде, чѣмъ они достигнутъ земли; но О. преждевременно оглянулся, и Эвридику увели обратно. Послѣ этого О. выражалъ презрѣніе ко всѣмъ женщинамъ и за это былъ растерзанъ оравніяками. Въ позднѣйшее время О-я принимали за жреца и считали основателемъ мистической и аскетической секты *орфики*.

Орфидла, Матѣ Жозефъ, знаменитый французск. токсикологъ, род. въ 1787 г., съ 1811 г. читалъ лекціи въ Парижѣ по судебной медицинѣ и химіи, ум. въ 1853 г. Особенно замѣчательны, по количеству открытыхъ имъ фактовъ и важныхъ способовъ изслѣдованія, его: „Traité des poisons“; „Traité de toxicologie“; „Éléments de chimie médicale“.

Орхидныя, Orchidaceae, семейство односѣмяннодольн. раст. пор. Synanthes, многолѣтн. травы; растущія на

землѣ имѣютъ больш. ч. вертикальн. простой стебель, очередные, часто сукученные у основанія листья съ параллельн. нервами, ползучее корневище или, вмѣсто него, 2 корневыхъ клубня, изъ котор. одинъ, прошлогодній, питаетъ побѣгъ этого года, другой, молодой, назначенъ для питанія побѣговъ слѣдующаго года. Нѣкоторыя О. имѣютъ длинный, стеблюйшій по землѣ стебель, который прикрѣпляется боковыми корнями и по всей длинѣ усаженъ листьями. Многія тропич. О. растутъ *эпифитами* на деревьяхъ, прикрѣпляясь къ нимъ своими воздушными корнями. Последніе окружены васавающимъ воду *покрываломъ*, которое состоитъ изъ нѣсколькихъ слоевъ спирально-утолщенныхъ клѣтокъ, *трахеидъ*; когда трахеиды содержатъ воздухъ, то воздушн. корни кажутся бѣлыми; когда же онѣ наполняются водой, то отъ просвѣчивающаго хлорофилла корни кажутся зеленоватыми. Формы, встречающіяся въ Россіи, всѣ—наземныя и больш. ч. растутъ на известковой почвѣ. Цвѣты сидятъ на концѣ стебля, рѣдко одиночно, больш. ч. въ колосьяхъ, тахъ или метелкахъ и построены часто чрезвычайно оригинальн. для избѣжанія самоопыленія; опыленіе совершается при посредствѣ насекомыхъ. Плодъ—коробочка, вскрывающаяся больш. ч. 6 продольными щелями. Очень многочислен. сѣмена мел., почти какъ пыль, безъ бѣлка, съ тонкой, рыхлой кожурой и маленькимъ, недифференцированнымъ зародышемъ съ одной небольшою сѣменодолей. О. распространены по всей землѣ, но число ихъ значительно возрастаетъ къ экватору, которому принадлежатъ виды съ самыми крупными и роскошными цвѣтами. Въ умѣрен. поясахъ О. растутъ на землѣ, особенно на влажн. лугахъ и въ лѣсахъ, на тропикахъ же—на деревьяхъ, во влажн., тѣнистыхъ лѣсахъ. Изъ 6000 извѣстн. видовъ на доло Европы приходится около 100; большинство принадлежить тропич. Америкѣ, Инд. Архипелагу и Нов. Голландіи. Изъ клубневыхъ корней наземныхъ О-хъ, богатыхъ слизью и крахмаломъ, добывается примѣняемый въ медици. „Saler“; нѣкотор., напр. ваниль, богаты содержаніемъ эфирнаго масла въ плодахъ, но главн. образ. О. служатъ декоративными растениями.

Орхитъ, воспаленіе яичка, см. *личко*.

Орхомень, древній гор. въ Беотіи, при впаденіи р. Кефиса въ Копайское оз.; столица могуществен. государства минійцевъ; разруш. въ 367 г. до Р. Х. Оивами.

Оршинъ, см. *орсинъ*.

Орша, уѣздный городъ Могилевской губ., на р. Днѣпрѣ и при Московско-Брестской ж. д.; 4715 жит. (изъ нихъ треть—евреи). О. есть первая пристань и исходный пунктъ судоходства по верхнему Днѣпру, который здѣсь, впрочемъ, доступенъ для пароходовъ только въ весеннее половодье. О. ведетъ довольно значит. торговлю лѣсомъ, извѣстью (ломки известняка въ окрестностяхъ) и др. товарами.—О. впервые упоминается въ лѣтописяхъ въ началѣ XII в.; въ половинѣ XIII в. Орша попала во власть Литвы и играла важную роль въ борьбѣ Москвы и Литвы въ качествѣ пограничной литовской крѣпости (особ. въ XVI в.). О. присоединена къ Россіи въ 1772 г. (по первому раздѣлу Польши).—*О-скій уѣздъ* (4814 кв. в. съ 116800 жит.) лежитъ въ сѣверной части губ-и и наполненъ отро-

гами Среднерусской возвышенности, составляющими водораздѣлъ между Зап. Двиной и Днѣпромъ (800—900 ф.). Уѣздъ орошается Днѣпромъ и его притоками (Друть, Оржица и др.), а въ сѣверо-зап. части — притоками Вислы. Озера весьма многочисленны на водораздѣлѣ Вислы и Днѣпра, но очень невелики (Микулино оз. — 22 версты въ окружности). Почва у-а глинистая или супесчаная, въ общемъ мало плодородная. Лѣса занимаютъ дов. большое пространство; много болотъ (особ. въ области водораздѣла). Осадки очень обильны. Жители (главн. образ. бѣлоруссы, а также евреи и немногочисл. поляки) занимаются земледѣльемъ (озимая пшеница, овесъ, рожь, картофель и т. д.), скотоводствомъ, лѣсными промыслами, пчеловодствомъ и рыболовствомъ. Фабрично-заводская промышленность слабо развита (22 фабр. и зав.). Торговля почти всецѣло въ рукахъ евреевъ, составляющихъ $\frac{9}{10}$ всего числа купцовъ.

Оршова (Orsova), назв. 2 укрѣплен. мѣстечекъ по обоимъ берег. Дуная, у Желѣзныхъ Воротъ. Старая О. принадлеж. Венгрии, Новая О. — Сербии. — Въ 2 км. отъ Старой О-ы лежитъ островъ Ада-Кале, на Дунаѣ.

Оршова, безъуѣздн. гор. Тавричesk. губ., Бердянен. у. нар. Коишкѣ; ежегодно 4 ярмарки: 4797 ж. — Началомъ О-а послужило поселеніе Оршовой или Оршова-Балка, возникшее въ 1796 г. и назначенное въ 1801 г. уѣз. гор. Мариупольск.; потомъ Мелитопольск. у.; въ 1842 г. гор. оставленъ за штатомъ.

Оршотверковыя, Суніріае, сем. насѣкомыхъ отр. перепончатокрылыхъ, очень маленькія животныя, съ крошечной, почти шаровидной головкой, нитевидн. щупальцами, 3 прибавочн. глазками на темени, умѣренно развитыми ротовыми частями, счѣны выпуклымъ тораксомъ и сильно сплюснутымъ съ боковъ абдоменомъ. Яйцекладъ самки представляетъ тонкую, иногда очень длинную, извивающуюся внутри тѣла щетинку. Для нѣкоторыхъ видовъ до сихъ поръ не найдены самцы. Большинство О-хъ продырявливаютъ своимъ буравовиднымъ яйцекладомъ листья, вѣтви и корни различныхъ растений и складываютъ въ ткани послѣднихъ свои яйца, производя своимъ раздраженіемъ т. наз. *оршки*. Мѣ-которыя кладутъ свои яйца въ готовые оршки другихъ видовъ. Личинки, толстыя и голыя, съ роговой головкой и крѣпкими челюстями, безъ глазъ, окуклиются въ оршкѣ, больш. ч. не окружая себя кокономъ; черезъ короткое время изъ куколки выходитъ готовое насѣкомое, которое продѣлываетъ круглое отверстіе въ оршкѣ и выходитъ наружу. Большинство О-хъ живутъ на дубахъ, другія на кленѣ, рябинѣ, дикой розѣ, ежевикѣ, на нѣкоторыхъ травахъ; отдѣльные виды б. ч. ограничиваются опредѣлен. растен. и даже опредѣлен. частями растеній и производятъ характеристич. оршки. Родъ *Оршотворка дубовая*, Сунірисъ quegus, характеризуется большими щитками, сидячимъ, круглымъ, сплюснутымъ абдоменомъ и слегка утолщен. спереди щупальцами. Различн. виды Сунірисъ производятъ оршки на листьяхъ дуба; С. corticis — на корѣ дуба; С. gallae tinctoriae — чернильные оршки на Quercus infectoria. Р. perezae, *фиговая О-на*, живетъ въ дикомъ фиговомъ деревѣ и употребляется издревл. для

облагороженія послѣдняго (*капрификаціи*). Плоды съ насѣкомыми подвѣшиваютъ на облагораживаемыя деревья. Это побуждаетъ насѣкомое выйти и укрѣпиться на новомъ мѣстѣ; яички развиваются въ облагорожен. плодахъ, дѣлая ихъ болѣе сочными.

Оршкѣ, пух, въ общежитіи названіе всѣхъ плодовъ съ твердой скорлупой, которая сама не растрескивается; въ ботаникѣ названіе тѣхъ закрывающихся плодовъ, коиъ весь перикарпій сухъ и твердъ, какъ дерево; это единственное отличіе ихъ отъ сѣмянокъ, снабженныхъ болѣе кожистой скорлупой (напр., лѣсной, кокосовой оршкѣ). О. почти всегда — односѣмянна съ тонкой кожистой сѣмянной оболочкой.

Оршкѣ лѣсной, *лещина*, Corylus, родъ сем. лещинныхъ, кустарники или деревья, съ большими кругловатыми или широко-продолговатыми, пилообразн. листьями; мужскія сережки сидятъ по 2—3 на прошлогоднихъ вѣтвяхъ; маленькія, почковидныя женскія сережки перемываются въ листовыхъ почкахъ и весною высываются изъ нихъ одно лишь красное рыльце. Плодъ — односѣмянна съ твердой скорлупой. Въ умѣрен. климатахъ сѣв. полушарія извѣстно 7 видовъ. *Обыкновен. лѣсной О.*, С. avellana, кустарникъ вышиною въ 2—4 м.; круглов.-сердцевидные листья, колокольчатая, разорванно-зубчатая плюска, по длинѣ равная плоду или вѣскольно длиннѣе. О. растетъ по всей Европѣ, сѣв. Африкѣ и передн. Азии до Каспійск. моря, достигая высочайшихъ вершинъ горъ. Дерево мягкое, нѣжное но непрочное, употребляется для столбн. работъ; уголь служитъ для рисованія и изготовления пороха. Оршки продолговатыя, заостренные; культивируютъ также оршки той же формы, но вдвое большей величины (бамбергскіе оршки), или кругловатую сверху угловатую форму, распространенную въ югѣ Европы (италианскіе, римскіе, люкскіе, берлиенскіе оршки). *Ламбертовскій оршкѣ*, С. paxilla, больше обыкновеннаго, часто древесно-дѣнь, листъ отличается яркимъ буро-краснымъ цвѣтомъ, плохое переноситъ холода. *Понтийскій оршкѣ*, С. pontica, длинная плюска, но безъ перетяжки и съ глубокимъ расщепомъ на одной сторонѣ. *Красный оршкѣ*, С. colurna, культивируется въ юго-восточной Европѣ; дерево до 20 м. вышины; сердцевидные листья, многократно расщепленная плюска. Красивое свѣтло-бурое дерево, употребляется, особенно въ Вѣнѣ, для мебели и разныхъ работъ. — На югѣ и востокѣ Европы лѣсной О. издревле составляетъ важный предметъ торговли. Городъ Авеллина и теперь, какъ и въ древности, грузитъ имъ цѣлые корабли; Англія получаетъ изъ Испаніи ежегодно ок. 125 000 бушелей. Оршкѣ употребляется не только, какъ плодъ, но изъ него добывается еще жирное масло.

Оршкѣ (Оршовецѣ), древн. названіе Шлисельбурга.

Оршки, Cecidia, патологич. новообразования, производимыя на раст. паразитами, которымъ они доставляютъ пищевой матеріалъ. Отъ другихъ поврежденій или новообразованій растеній О. отличаются тѣмъ, что служатъ жилищемъ, времен. или постоян., для паразита. Подъ вліяніемъ раздраженія, производимаго животн. или растит. паразитомъ, кѣтки растенія въ данномъ мѣстѣ ненормально размножаются и образуютъ уродливость, болѣе или менѣе рѣзко

ограниченную. О. образуются только на юных, развивающихся частях растений: на нѣжных почкахъ, юныхъ корняхъ, стебляхъ и листьяхъ, но отнюдь не на вполнѣ созрѣвшихъ, неспособныхъ къ дѣленію органахъ. Изъ раст. производятъ О. (*микотецидии*) нѣкоторые паразитич. грибы. Изъ животныхъ наибольшій контингентъ орѣхотворковыхъ жуковъ насѣкомыя и, особенно, чернильные орѣхотвор-

характеру ихъ обитателей. Въ наружи О-ихъ паразитъ остается всю жизнь на поверхности растительн. части, не проникая во внутрен. ткань, какъ большинство О-ыхъ клещей и полукрылыхъ. Въ другихъ случаяхъ личинка проникаетъ сквозь надкожицу внутрь растительной ткани (орѣхотворки, мухи, жуки), или же насѣкомое, при помощи особыхъ буравящихъ приспособленій, откладываетъ

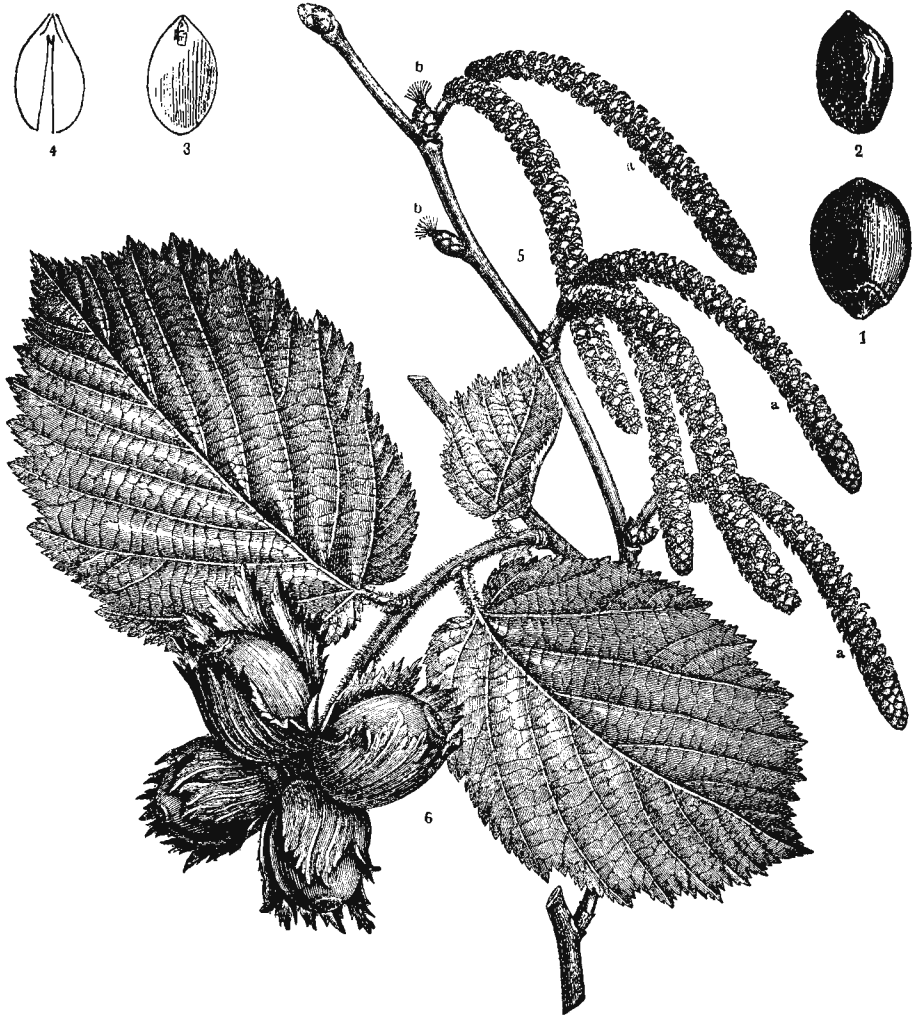

Орѣхъ лѣсной, *Corylus avellana*.

1. Плодъ, отдѣленный отъ плюски. 2. Сѣмя. 3. Сѣменопада съ зародышемъ. 4. Продольный разрѣзъ черезъ обѣ сѣменопада. 5. Побѣгъ съ мужскими сережками (а) и женскими цвѣтками. 6. Конецъ вѣтки съ листьями и плодами.

ворки (см. *орѣхотворковая*), нѣкоторыя листовыя осы, изъ мухъ—особенно *Cecidomyiidae*, листовыя вши, *Arhidae*, листовыя блохи, *Psyllodae*, нѣкоторыя хоботные жуки и личинки бабочекъ, сем. *Phytophidae* клещей, нѣкоторыя нитевидные черви и коловратки. Различаютъ *внутренніе* и *наружные* О., *личинковые* О. и О. съ *ипаго*, смотря по

лички внутри растенія (листовыя осы, орѣхотворковая). Наружный видъ О-въ чрезвычайно разнообразенъ: извѣстно до 200 различныхъ формъ, изъ котор. наиболѣе важенъ *Орѣшекъ чернильный*, *Galla tinctoria*, производимый орѣхотворкой чернильной на *Quercus infectoria*, а также на *Querc. pubescens* и *Q. sessiliflora*. Мало-азиатскіе орѣшки (алепп-

ские) шарообразны, имѣютъ 1,5—2,5 см. въ диаметръ, на верхн. поверхн. бугристы, блѣдно-желты, буроваты или черновато-зелены, съ отверстіемъ въ 3 мм., ломки, на изломѣ—восковаго блеска; темныя тяжелѣе, свѣтлыя легче воды; безъ запаха, сильно стягивающаго вкуса. Въ темныхъ, не продырявленныхъ сортахъ, т. е. собранныхъ до вылета сорвѣшаго настѣкомаго, содержаніе танина достигаетъ 70%; они содержатъ, кромѣ того, галлусовую кислоту, сахаръ, красящее веществ., смолу и др. *Китайскіе* *O.*, производятся уколомъ листовой вѣши *Aphis chinensis*, на листьяхъ и листовыхъ черешкахъ *Rhus semialata* и представляютъ продолговатые бугристые пузыри до 10 см. дл. и 4 см. шир., на поверхности сѣрые, съ тонкими волосками, какъ у бархата, внутри бурые; содержатъ 85—75% танина, 8% крахмала и др. Чернильные орѣшки употребляются для окрашиванія шерсти, кожи и пр. въ черный, бурый и сѣрый цвѣта, для приготовления чернилъ, для добыванія танина, галлусовой и пирогаллусов. кислотъ.

Орѣшникъ, *Juglans*, родъ растений сем. орѣшниковыхъ, *Juglandaceae*, деревья съ разсыянными, непарноперистыми, ароматическими листьями, однодомными цвѣтками. Плодъ—костянка съ двустворчатой скорлупой и двудольнымъ сѣменемъ. Известно 7—8 видовъ въ сѣв. Америкѣ, Мексикѣ, Боливіи, Ямайкѣ и Азій. *Благородный, грецкій, волочискій O.*, *J. regia*, дерево 12—25 м. вышины, съ сравнительно короткими стволцомъ и красивой, широкой короной; 5—9 продолговатыхъ, цѣльнокрайнихъ или слегка зазубренныхъ перистыхъ листочковъ; плодъ—большою частью яйцевидный, зеленый съ бѣлыми точками; родина его Персія и центральная Азія, но отсюда онъ рано попалъ черезъ Малую Азію въ Грецію; очень быстро растетъ и живетъ больше 100 лѣтъ, въ Европѣ культивиру. нынѣ многія разновидности. Дерево молод. *O*-а непригодно для употребленія, но позднѣе оно становится твердымъ, прочнымъ и упругимъ и особенно цѣнится, какъ матеріалъ для мебели и ружейн. прикладовъ. Листья официнальны и употребляются преимущественно противъ золотухи. Обмываніе стваромъ листьевъ предохраняетъ лошадей отъ комаровъ и оводовъ. Незрѣлые орѣшки употребляются для приготовленія ликеровъ, зрѣлые—сѣдобны, а также служатъ для получ. жирнаго масла. Въ торговлѣ нынѣ чаще встрѣчаются обыкновенные грецкіе орѣшки. *J. nigra*, дерево 20—30 м. высоты, растетъ въ сѣв. Америкѣ и Техасѣ и даетъ цѣнное дерево, а также сѣдобные плоды; въ Европѣ служитъ декоративнымъ растеніемъ. *J. cinerea*, высокое дерево, растетъ въ Канадѣ и сѣв. Америкѣ и даетъ цѣнное дерево. Въ Массачусетсѣ продырявливаютъ стволъ и перерабатываютъ вытекающій сокъ въ сахаръ. Кора употребляется, какъ слабительное.

Ореографія, правописаніе, т. е. правильное изображеніе звуковъ на письмѣ. *O*. бываетъ историческая и фонетическая. Первая основывается на этимологич. составѣ словъ, выясняемомъ путемъ историческаго ихъ происхожденія, и потому, какъ бы ни мѣнялось произношеніе слова, правописаніе его всегда остается одно и то же (въ англ. и франц. яз.). Вторая стремится сохранить на письмѣ звуки по возможности такъ, какъ они произносятся, и потому подвержена измѣненіямъ вмѣстѣ

съ перемѣной произношенія (въ италіанск., испанск. и въ значит. степени въ нѣм. яз.). Слѣдуетъ, историч. *O*. основывается на точныхъ правилахъ, тогда какъ фонетич. таковыхъ имѣть не можетъ. Русокая *O.*, какъ фонетическая, не имѣетъ безспорно установленныхъ правилъ, хотя ученые (Буславъ, Гротъ и др.) пытаются свести ее на историч. путь. Въ послѣднее время для русскихъ учебныхъ заведеній сдѣлаано обязательнымъ „Руководство къ правописанію“ акад. Я. К. Грота, основанное въ значительной степени на разборѣ этимологич. и историч. происхожденія словъ. Появляющіяся отъ времени до времени попытки къ упрощенію довольно трудной русской *O*-и оказываются безуспѣшными, такъ какъ не имѣютъ подъ собой твердой почвы и часто бывають въ высшей степени произвольны.

Оса, уѣздн. городъ Пермской г., подъ 56°59' с. ш. и 71°49' в. д., при рч. Осинкѣ, близъ лѣваго берега р. Камы; производство роговъ, улей и веревковъ, отпускъ лѣса и лѣсн. издѣлій, льна и льнянаго сѣмени; 3221 ж.—*O*. основ. при Иоаннѣ Грозномъ подъ названіемъ Новоикольской слободы; въ 1737 г. была укрѣплена и получила значеніе наблюдательн. пункта надъ тулвинскими башкирцами; въ 1781 г. назначена уѣздн. гор.—*Осинскій уѣздъ*, въ юго-зап. углу губ-ии, по р. Камѣ, принадлежавшей уѣзду лѣвымъ берег., и по ея незначит. притокамъ. Сѣверн. часть гориста, изобилуетъ мѣдной и желѣзн. рудой, имѣетъ каменисто-или песчано-глинистую почву; южн. же часть ровная и плодородная (черноземъ съ примѣсю песка). Населеніе (217821 ж. на 12455,1 кв. в.) состоитъ изъ великороссовъ, башкиръ (до 10%) и татаръ (до 5%); во вѣроисповѣданіямъ много единовѣрцевъ, раскольниковъ и магометанъ. Главн. занятія жителей состоятъ въ хлѣбопашествѣ (избытокъ хлѣба идетъ на винокуреніе), разведеніи льна, лѣсныхъ промыслахъ (уѣздъ изобилуетъ лѣсомъ), рыболовствѣ, пчеловодствѣ, въ сбытѣ мѣстныхъ произведеній и, отчасти, въ заводск. дѣятельности. Главн. пунктами нагузки товаровъ являются Осинская, Ершовская, Еловская и Камбарская пристани на р. Камѣ.

Осака, гор. на японск. островѣ Ниппонѣ, важнѣйшій центръ внутренней торговли Японіи; гавань, монетный дворъ, многочисл. знаменитые храмы; 359320 ж.

O sancta simplicitas! (лат.), „о, святая простота!“—воскличаніе, приписываемое преданіемъ Гуссу на кострѣ въ 1415 г. при видѣ какой-то старухи (или простолюдина), принесшей вязанку дровъ для послѣдняго участія въ дѣлѣ сожженія еретика. Выраженіе, обратившееся въ поговорку.

Осанна (др.-евр. „спасеніе“), у древнихъ евреевъ обычное привѣтствіе между пилигримами, приходившими въ Іерусалимъ на дни Пасхи. Слово это употреблялось также священниками при принесеніи ими жертвъ. Этимъ же восклицаніемъ евреи выражали свою радость, любовь и преданность Спасителю при торжественномъ входѣ Его въ Іерусалимъ.

Освальдъ фонъ-Волькенштейнъ, одинъ изъ послѣднихъ представителей нѣмецк. рыцарской поэзіи миннезингеровъ (см. это слово), род. въ 1369 г., почти всю жизнь проводилъ въ походахъ и скитаніяхъ, ум. въ 1445 г. Въ своихъ цѣняхъ *O*

стоитъ на рубежѣ между рыцарской и бюргерской поэзіи; въ нихъ онъ вноситъ уже реальное содержаніе и въ историч. пѣсняхъ рассказываетъ о своихъ похожденияхъ. Въ любовныхъ пѣсняхъ онъ старается быть близкимъ манеръ прежнихъ миннезингеровъ, но при этомъ обнаруживаетъ чрезвычайную искусственность формы и содержанія.

Освего, гор. въ сѣв.-американск. штатѣ Нью-Йоркъ, при впаденіи рѣки О. въ оз. Онтарио; гавань съ фортомъ, значит. торговля; 21116 ж.

Освѣщеніе (искусственное) производится: 1) при помощи твердыхъ горючихъ матеріаловъ, сжигаемыхъ въ видѣ свѣчей (сало, стеаринъ, парафинъ, воскъ, спермацетъ); 2) при помощи жидкихъ горючихъ веществъ, сжигаемыхъ въ лампахъ; сюда относятся: а) жирная масла — наприм., рапсовое, оливковое (деревянное); в) летучія масла, нефтяныя масла, солярковыя масла, очищенный скипидаръ (камфинъ); 3) сжиганіемъ газовъ, самостоятельно горящихъ свѣтящихся пламенемъ (напр., свѣтильный газъ) или служащихъ для накаливанія плагины, магnezіи, циркона, церія и т. п. (напр., водяной газъ), и 4) при помощи влѣтчиства. Ср. *свѣчи, лампы, газъ, электрическое освѣщеніе*.

Освѣщеніе св. даровъ совершается въ третьей части литургии и предшествуетъ совершенію таинства причащенія.

Оседл, *Asinus*, подраздѣленіе рода лошадь, *Equus*, отличается отъ лошади, въ тѣсномъ смыслѣ, хвостомъ, который только на кончикѣ снабженъ длинными волосами, короткой стоячей гривой и болѣе длинными ушами. *Куланъ, или джигетай*, *A. hemionus*, болѣе всего похожъ на лошадь, свѣтлопѣлаго цвѣта, съ черной гривой; живетъ стадами по всей средней Азии, особенно по близости рѣкъ и озеръ. За О-омъ охотятся ради мяса и шкуръ. — *Дикий О.*, *Onager*, мнѣше предыдущаго, серебристо-сѣраго цвѣта съ темной полосой на спинѣ; живетъ въ Сирии, Аравіи, Персіи до Индіи. Туземцы питаются его мясомъ, изъ шкуры выдѣлываютъ шагрень и другую кожу. — *Степной О.*, *A. taeniorus*, большого роста, приближается къ домашнему ослу, живетъ въ степныхъ странахъ къ востоку отъ Мила. Въ молодости легко приручается. — *Домашній О.*, *A. domesticus*, происходитъ отъ одного изъ названныхъ дикихъ видовъ. Издревле приручали степного и дикаго осла и пользовались ими для улучшенія ослиной породы. Въ Аравіи и Персіи это продолжаютъ и нынѣ, тогда какъ у насъ, благодаря небрежности, ослиная порода ухудшилась. Въ Персіи и Египтѣ это — красивое, живое, прилежное, выносливое и весьма полезное домашнее животное. Путемъ скрещиванія съ дикимъ осломъ создали верховую породу, которая цѣнится выше лошади, и другую, вьючную породу. Дом. О. любитъ сухость, питается сухими и солеными травами, овсомъ и клеверомъ, но не брезгаетъ также чертополохомъ. Чувства весьма развиты, особенно слухъ; память превосходная; добродушенъ, подчасъ очень хитеръ, къ ударамъ мало чувствителенъ; никогда не привязывается такъ, какъ лошадь. Доживаетъ до 50 лѣтъ и болѣе. Ослица, въ сѣ 10 мѣсяцевъ носки, мечетъ одного дѣтеныша. Въ южныхъ странахъ ѣдятъ мясо О-а. Кожа идетъ на барабаны и на выдѣлку пергамента. Ослиное молоко по своимъ свойствамъ

ближе всего подходитъ къ женскому, но легче свертывается и лишь послѣ долгого взбалтыванія даетъ мягкое, бѣлое, безвкусное, легко горящее масло. Сыворожка содержитъ много молочнаго сахара и имѣетъ пріятный сладкій вкусъ. Благодаря ея питательности и легковаримости, ее назначаютъ въ нѣкоторыхъ болѣзняхъ, при рѣзкомъ упадкѣ пищеварительной дѣятельности. Отъ скрещиванія О-а съ лошады происходятъ мулы и лошаки.

Осезь, время года между лѣтомъ и зимою. *Астрономическая* О. продолжается отъ равноденствія до слѣдующ. самаго короткаго дня; именно, въ сѣверн. полушаріи она начинается въ тотъ моментъ, когда центръ солнечнаго диска, при годичномъ нисхожденіи съ сѣвера на югъ вступаетъ на экваторъ, и оканчивается, когда солнце достигаетъ своего наибольш. южнаго склоненія, т. е. длится отъ 10 или 11 сент. до 9 или 10 дек.; въ южномъ же полушаріи О. начинается съ того момента, когда центръ солнца, при его годичномъ возхожденіи съ юга на сѣверъ, проходитъ экваторъ, и оканчивается, когда солнце достигаетъ наибольшаго сѣвернаго склоненія, т. е. продолжается отъ 8 или 9 марта до 9 июня. Слѣдов., въ сѣверномъ полушаріи О. на нѣсколько дней короче, чѣмъ въ южномъ, что объясняется болѣею скоростью движенія земли вокругъ солнца при прохожденіи ея, въ теченіе нашей осени, болѣе близкой къ солнцу части орбиты (2-й зак. Кеплера). *Метеорологическая* О. обнимаетъ собою мѣсяцы: сентябрь, октябрь и ноябрь.

Осередъ, прежнее названіе уѣзд. города Павловска, Воронежск. губ.

Осерръ (*Auxerre*), главн. гор. Юннского департам. (Франція), на р. Юннѣ; прекрасный готическій соборъ, винодѣліе (*О-скія вина* принадлежатъ къ лучшимъ бургундскимъ); 16393 ж.

Осетія, горная страна въ центральномъ Кавказѣ, именованная осетинами. О. не составляетъ географическаго цѣлага, распадаясь рѣзко на двѣ части: сѣверную и южную. Сѣверная О., входящая въ составъ Владикавказскаго округа Терской обл. и частью Душетскаго у. Тифлисской губ., расположена между 61° и 62° 20' в. д. и 42° 30'—43° 20' с. ш. На сѣверѣ она граничитъ съ Малой Кабардой, на западѣ съ Большою Кабардой, на вост. съ ингушами и на югѣ съ Рачей и южной О-іей. Сѣверн. О. представляетъ 2 различныя части: на сѣверѣ ея лежитъ такъ назыв. „плоскость“, Владикавказская равнина, имѣющая отъ 1100 до 2400 фут. выш.; эта равнина съ запада и сѣвера окружена невысокимъ лѣсистымъ валомъ Кабардинскихъ горъ (2400—3000 ф.); на вост. рядъ небольшихъ холмовъ отдѣляетъ ее отъ долины Сунжи. Съ юга къ Владикавказск. равнинѣ примыкаетъ горная О., состоящая изъ 5 паралл. хребтовъ, идущихъ отъ зап. къ вост. и отдѣленныхъ узкими долинами другъ отъ друга. Первый хребетъ, мѣловой, поросшій густымъ лѣсомъ, достигаетъ отъ 3500 до 4200 фут.; за нимъ тянется цѣпь, также лѣсистая, состоящая изъ юрскихъ известняковъ, съ вершинами въ 5600—6300 ф.; далѣ эти цѣпи носятъ названія Черныхъ горъ. Далѣ идетъ хребетъ, образованный лиасовыми сланцами, голый и скалистый, высотой въ 10—11000 ф. и болѣе (Кариу-хохъ 11164 ф., Кіонъ-хохъ 11230 ф.). Потомъ подымается

Главный Кавказский хребетъ, величественный и суровый, съ его громадами и гнейсами, громадными снѣжными пиками и обширными фирновыми и ледяными потоками. Многія изъ высочайшихъ вершинъ Кавказа принадлежатъ О-и, таковы: великолѣпный трахитовый куполь Казбека (18548 ф.), пирамидальный Гимарай-хохъ (15673 ф.), Тепли (14510 ф.), стройный Адай-хохъ (15244 ф.), стоящій въ одномъ изъ сѣверныхъ отроговъ Главн. хребта, и т. д. За Главнымъ хребтомъ идетъ цѣпь, состоящая изъ палеозойскихъ сланцевъ и образующая водораздѣлъ между бассейнами Терека и Куры; она назыв. Зинарскимъ хребтомъ и достигаетъ почти 13000 ф. (Халаца, 12915 ф.; Зикара, 12561 ф.; Зилга-хохъ, 12677 ф.). Нѣсколько переваловъ ведутъ черезъ эту цѣпь въ южную О-ию (Рокскій, 9814 ф.). Между Зинарскимъ и Главнымъ хребтомъ образуется одна громадная продольная долина, раздѣленная поперечными Сивераутскимъ хребтомъ на 2 отдѣльныя котловины: Терекскую на зост. и Ардонскую на зап., отдѣленную отъ долины Южна Мамисонской цѣпью съ Мамис. переваломъ (9282 ф.). Въ этихъ котловинахъ берутъ начало на южныхъ склонахъ Главнаго хребта двѣ главные рѣки О-и—Ардонъ и Терекъ; онѣ текутъ сначала на юго-вост., а потомъ поворачиваютъ къ сѣверу и, пробивъ Главный хребетъ въ мрачныхъ, глубокихъ ущельяхъ Касары (4396 ф.) и Дарьяла (5100 ф.), прорываютъ послѣдовательно 3 передов. цѣпи, выходятъ на плоскость и сливаются у Эльхотовскаго ущелья, гдѣ Терекъ вступаетъ въ равнину, прорвавшись черезъ Кабардин. горы. Обѣ эти рѣки очень быстры и имѣютъ видъ настоящихъ горныхъ потоковъ. Ардонъ принимаетъ справа два важныхъ притока: Фиагъ-донъ и Гизель-донъ, берущіе начало въ ледникахъ сѣвернаго склона Главнаго хребта. Третья значительн. рѣка О-и, Урухъ, начинается въ живописнѣйшей долинѣ О-и, къ сѣв.-зап. отъ г. Адай-хохъ, и присоединяется къ Терeku уже въ Кабардинской равнинѣ. Климатъ сѣверн. О-и на плоскости въ общемъ умѣренный и дов. мягкій и влажный (Алагиръ, ср. год. темп. 8° Ц., осадк.—948 мм.), съ дождливимъ лѣтомъ и теплою, сухой осенью, въ горахъ же—чрезвычайно суровый, рѣзкій и холодный, съ очень короткимъ лѣтомъ. Соответственно этому и растительность на плоскости очень обильна и ничѣмъ не отличается отъ южно-русской вообще; растительность нагорной полосы имѣетъ альпійскій характеръ. Культурныя растенія въ О-и идутъ очень высоко (ячмень—до 8100 фут., а кукуруза—4500—4600 ф.); нижняя граница вѣчнаго снѣга лежитъ на 10800—11500 ф.; ледники достигаютъ громадныхъ размѣровъ (Карагомъ, спускающійся съ сѣверо-запада. склоновъ Адай-хоха, имѣетъ въ длину 15 верстъ; его нижній конецъ лежитъ на 5789 ф. абсол. в.). Южная О-ія по своей природѣ рѣзко разнится егъ сѣв. (см. *Тифлисская губернія*). О. населена почти исключительно (если не считать Владикавказ) осетинами, которыхъ считается: въ Тифлисс. губ. 72106 чел., въ Терск. области 83000 чел. и въ Кутаисск. губ. — 3595 чел. Общее число осетинъ простирается до 160000 чел. (около 1000 ч. разбросано отд. поселениями въ Карской и Кубанской обл.). Физическій

типъ осетина весьма разнообразенъ; вообще осетины высокаго роста (170 см.), брюнеты или шатены, довольно стройнаго тѣлосложенія, суббракитефалы (головн. указатель 82,6), черты лица грубыя, но мужественныя; многіе признаки заставляютъ думать, что осетины подверглись большому влиянію стороннихъ примѣсей. Вопросъ о происхожденіи осетинъ долгое время трактовался на всѣ лады; въ настоящее время несомнѣнно, что осетины принадлежатъ къ иранскому племени, составляя особую вѣтвь его. Языкъ осетинъ занимаетъ среднее мѣсто между персидскимъ и армянскимъ. Онъ распадается на два нарѣчія: дигорское и иронское. На первомъ говорятъ жители Дигоріи, западн. части О-и, лежащей по р. Уруху; второе принадлежитъ иронамъ, т. е. жителямъ востока. О-и (осетины сами себя называютъ иронами). Южные осетины говорятъ туальскимъ діалектомъ, подрѣчьемъ иронскаго, и подверглись сильному влиянію грузинъ (см. *туалли*). Ироны собств. группируются въ три общества: Алагирское (по р. Ардону), Куртатинское (по р. Фиагъ-дону) и Тагаурское (по рр. Гизель-дону и Терeku), нѣсколько различающа по обычаямъ и нравамъ. Осетины—холерич. темперамента, гостеприимны, добродушны и храбры; впрочемъ, характеръ ихъ быстро портится подъ влияніемъ русской цивилизаци, и многіе дѣдовскіе обычаи начинаютъ исчезать. Большая часть осетинъ—христиане; магометанъ въ сѣверн. О-и не болѣе $\frac{1}{3}$, а въ южной незначит. количество; впрочемъ, въ сущности всѣ осетины еще язычники, поклоняющіеся силамъ природы и крайне суевѣрные. Семья осетинъ—моногамическая, и только самыя богатые люди держатъ еще нѣсколько побочныхъ женъ. Положеніе женщины весьма тяжелое: несмотря на внѣшн. чистоту, она совершенно безправна, и на ней лежатъ самыя тяжелыя домашнія и полевыя работы; поэтому женщины очень быстро стареютъ. Экономич. положеніе осетинъ различное: плоскостные осетины имѣютъ земли вполне достаточно (5,8 дес. на душу) и живутъ обезпеченно, съя кукурузу, пшеницу, просо и занимающа рубкой лѣса и т. п. Горные же осетины живутъ въ страшной бѣдности (надѣлъ ихъ всего $\frac{1}{2}$ дес. на душу). Удобная земля цѣнится непомѣрно высоко (до 1000 р. десятины) и очень рѣдка; въ горахъ сѣютъ главн. образ. ячмень, овесъ и рожь. Скотоводство въ О-и въ упадкѣ. Сословія у осетинъ почти нѣтъ, и духъ ихъ рѣшительно демократическій; родъ высшаго сословія въ Дигоріи составляютъ баделаты, а въ Тагауріи—алдары, но они не признаются остальными осами и только отчасти призн. русск. правительствомъ.—Поселеніе осетинъ на Кавказѣ относится по крайней мѣрѣ къ IX—X в. до Р. X. Осетины прежде занимали весь сѣверн. Кавказъ, побережье Крыма и Азовскаго моря и были извѣстны грекамъ и римлянамъ подъ именемъ алановъ, а соседнимъ народамъ—осовъ или ясовъ. Оссы долгое время были могущественнѣйшимъ народомъ Кавказа, имѣли большіе города и довольно высокую культуру, но отличались хищническимъ характеромъ. Христианство проникло къ оссамъ очень рано (уже въ IV в.), но не оказало на нихъ большаго влиянія. Въ X в. въ Осети, не представлявшей политич. цѣлаго, стали распространяться изъ Гру-

зи феодализмъ, утвердившійся въ XI и XII вв. Съ XI вѣка О. объединяется политически и достигаетъ большаго могущества; шари Осети вступили въ борьбу съ феодалами, но не имѣли удачи. Въ XIII в. вторглись на Кавказъ татары, и съ ихъ помощью осетины освободились отъ грузинскаго вліянія и отъ феодаловъ, происходивш. больш. частью изъ грузинъ. Впослѣдствіи, однако, южная О. снова подпала подъ владычество грузинск. феодаловъ; сѣверные осетины, освободившись отъ грузинъ, приобрѣли въ XIV в. новыхъ враговъ въ лицѣ кабардинцевъ. Ожесточенная пятивѣковая борьба кабардинцевъ и осетинъ кончилась тѣмъ, что осетины были загнаны въ глубь горъ, а тагаурцы и дигорцы подчинились власти кабардинцевъ, болѣе сплоченныхъ и сильныхъ. Кабардинцы оказали сильное вліяніе на сѣв. осетинъ; среди нихъ стало распространяться съ XVIII в. магометанство. Съ конца XVIII в. въ О-и появились русскіе, встрѣченные осетинами, какъ освободители отъ кабардинцевъ и грузинъ. Однако, освободивъ осетинъ отъ гнета кабардинцевъ, русскіе стали покровительствовать туземнымъ феодаламъ, что, въ связи съ притѣсненіями администраціи, было причиной неоднократныхъ возстаній осетинъ. Сильнѣйшее изъ этихъ возстаній вспыхнуло въ 1830 г. и было не безъ труда усмирено генераломъ Абхазовымъ; это событіе составило въ глазахъ осетинъ новую вѣру ихъ гражданственности. Подъ вліяніемъ русскихъ многіе осетины возвратились въ христіанство, и появились зачатки осетинской литературы, хотя еще и совершенно ничтожны (осетинскій алфавитъ составленъ Шегреномъ). Въ 1866—67 гг. было отмѣнено въ Осетіи крѣпостное право. — Литература объ осетинахъ весьма велика; лучшія сочиненія: *Н. Гильченко*, „Матеріалы для антропологии Кавказа. I. Осетины“, 1890 г.; *В. О. Миллеръ*, „Осетинскіе этюды“, 3 ч.; *М. М. Ковалевскій*, „Современный бытъ и древній законъ“; *Максимовъ* и *Вертеповъ*, „Туземцы Сѣвернаго Кавказа“, вып. I-й, 1892 г., и др.

Осетръ, *Acipenser*, родъ рыбъ сем. осетровыхъ, отр. хрящевыхъ ганоидовъ; удлиненное тѣло, покрытое 5 рядами большихъ костяныхъ щитовъ, удлиненное, неподвижное рыло съ 4 усиками снизу и маленькимъ беззубымъ ртомъ, отодвинутымъ далеко назадъ. Голова густо и со всѣхъ сторонъ обложена костяными щитками. — *Нильскій О.*, *A. sturio*, 2—6 метр. длины, сверху буроватый, снизу бѣлый, живетъ въ Атлант. ок., Сѣверн., Балтійск. и Средиземн. моряхъ, заходитъ для метанія икры далеко въ бассейны этихъ морей. — *Стерлядь*, *A. ruthenus*, 1 м. длины, съ вытнутымъ въ длину тонкимъ рыломъ, длинными усиками, сверху темно-сѣрая, снизу свѣтлая, живетъ въ Касп. и Черн. моряхъ и изъ 6 осейна Касп. моря зашла въ Сѣв. Двину. — *Севр. ога*, *A. stellatus*, 2 м. дл., до 25 клгр. вѣса, съ длиннымъ остроколючнымъ рыломъ, красновато-бурая спина, бѣлые бока и животъ, водится въ Черн. и Касп. моряхъ. — *Русскій осетръ*, *A. Gueldenstaedtii*, 2—4 м. длины, живетъ въ бассейнахъ Черн. и Касп. морей, даетъ икру и клей. — *A. huso*, *бѣлуга*, до 8 м. дл. и 1600 клгр. вѣса, короткая морда; водится въ Черномъ морѣ и даетъ наибольшее количество русской икры. —

Осетры живутъ на днѣ водъ, медленно двигаясь въ илѣ и пескѣ и рыломъ разсыкая пищу, состоящую изъ червей, моллюсковъ и рыбъ. Они плаваютъ стадами отъ марта до мая, откладываютъ свои многочисленныя яйца на днѣ рѣкъ и возвращаются въ море, тогда какъ молодое потомство остается до 2 лѣтъ въ рѣкахъ. Позднею осенью О-ы снова заходятъ въ рѣки и, зарывшись головою въ илѣ, погружаются въ зимнюю спячку. Мясо ихъ вкусное; изъ нихъ добываются также въ большомъ количествѣ икра и рыбій клей.

Оси, въ минералогіи прямыя линіи, которыя проходятъ чрезъ центръ кристалла и соединяютъ между собою углы, средину поверхностей или ребра.

Осика, *Populus tremula*, видъ тополя, сем. ивовыхъ; дерево вышиною до 20—25 м., съ многочисленными, далеко стелющимися корнями; зеленовато-сѣрая кора, долго остающаяся гладкою; круглов. листья съ тупыми зубцами; растетъ почти на всякой почвѣ, распространена по всей Европѣ, средн. и передн. Азій до Китая и Японіи и въ сѣв. Африкѣ. Растетъ очень быстро, но не играетъ большой роли въ лѣсномъ хозяйствѣ.

Осиповъ, Иванъ Терентьевичъ, богословъ и педагогъ, сынъ псаломщика русск. посольской церкви въ Копенгагенѣ, род. въ 1835 г., образов. получилъ въ петерб. духовн. академіи, которую кончилъ въ 1857 г. первымъ магистромъ и оставленъ при акад. бакалавромъ по кае. сравнит. богословія. Въ 1858 г., послѣ представленія диссертациі „О римскомъ догматѣ о зачатіи Пресвятой Дѣвы“, О. былъ утвержденъ въ должності магистра богословія, а съ 1863 г. — экстр. професс. Обнаружившійся къ этому времени стремленію нѣкоторыхъ западныхъ исповѣданій къ сближенію съ Восточной церковью О. старался поддержать, и съ 1860 г. въ академическомъ журналѣ „Христіанское Чтеніе“ ависилъ рядъ его статей по исторіи западныхъ вѣроисповѣданій. Рѣчи О-а на извѣстн. Бонскихъ конференціяхъ (1874—75 гг.) привлекли большое вниманіе. О. также не разъ бывалъ делегатомъ Россіи на западныхъ богословско-церковныхъ конгрессахъ. Въ 1868 г. О. былъ назн. начальникомъ спб. женскихъ гимназій и педагогическихъ курсовъ. Въ продолженіе 20 лѣтъ О., состоя на этой службѣ, неуспѣшно радѣлъ о вѣрренныхъ ему учрежденіяхъ. Искренній, горячій защитникъ принципа женскаго образованія, О., чтобы объединить интересы семьи, школы и учащихся, съ 1872 г. сталъ во главѣ изданія „Педагогическій Листокъ Спб. Женск. Гимназій“ (съ 1876 г. переимен. въ „Женское Обозрѣніе“), гдѣ въ рядѣ статей разъяснялъ обществу цѣль и задачи женскаго образованія, особенно женскихъ гимназій, какъ всесловнаго учрежденія съ общими гуманитарными задачами. О. ум. въ 1887 г.

Осипскій, Людвигъ, польскій литературный критикъ и поэтъ, род. въ 1775 г., занималъ нѣкот. государственныя должности при учрежденіи герцогства Варшавскаго, съ 1818 г. состояя профессор. польской словесности въ варшавск. унив. Благодаря аффертному ораторскому таланту О. привлекалъ въ свою аудиторію многочисленныхъ слушателей и безраздѣльно царилъ въ ученыхъ и литературныхъ салонахъ того времени, въ которыхъ собирались представители отживающей эпохи польскаго ложно-

классицизма. Какъ поэтъ, О. приобрѣлъ нѣкоторыя заслуги переводами, но его оригинальныя стихотворенія не имѣютъ значенія. Ум. О. въ 1838 г.

Осиповщина, мелкая безпопосная сѣтка.

Осиа 1) послѣдній царь израильскій, царствовалъ отъ 738 до 723 г. до Р. Х. Салманассаръ, царь ассирійскій, вторгся въ землю израильскую и сдѣлалъ О-ю своимъ данникомъ; когда же онъ прекратилъ платить дань, ассирияне снова вторглись въ царство и разрушили его, а самого О-ю заключили въ темницу. О дальнѣйшей судьбѣ его въ Свяш. Писаніи ничего не говорится.

Парижѣ, сынъ ген. Бернадотта, вполнѣдствіи короля Швеціи подъ им. Карла XIV, образов. получ. на новой родинѣ; въ 1844 г., по смерти отца, вступилъ на престолъ; ум. въ 1859 г. О. I состоялъ въ супруж. съ доч. герц. Лейхтенбергскаго, Жозефиной Максимилианой Евгенией (род. въ 1808 г., ум. въ 1876 г.). 2) О. II, Фридрихъ, нынѣшній король Швеціи и Норвегій, 2-й сынъ предыдущ., род. въ 1829 г., слушалъ лекціи въ упсальскомъ универс. и затѣмъ посвятилъ себя занятіямъ въ области военной исторіи и морскаго дѣла. По смерти старш. брата своего, Карла XV (въ 1872 г.), О. на-



Оси́на.

2) О., одинъ изъ меньшихъ пророковъ, проповѣдывалъ въ дни царей иудейскихъ Ахаза и Езекии и царя израильскаго Іеровоама II; онъ жилъ въ самое мятежное и бѣдственное время: нравы были испорчены, религія подавлена идолослуженіемъ, въ народѣ распространялись ложь, обманъ, воровство, суевѣріе, распутство и пр. Въ *книж. пророка О-и* всѣ эти пороки и бичуются въ краткихъ, но сильныхъ выраженіяхъ. Предметомъ же пророчества служитъ здѣсь большею частью предсказаніе бѣдствій за испорченность народа.

Остаръ, имя двухъ королей Швеціи и Норвегій:

1) О. I, Жозефъ Францъ, род. въ 1797 г. въ

слѣдовалъ шведско-норвежскій престолъ. О. II извѣстенъ, какъ военный историкъ и поэтъ (собр. нѣк. соч. его изд. въ 1875—76 гг. въ Стокк., въ 2 т.), а также какъ другъ наукъ и искусства.

Оси (лат. *Osci*, *Opsci*, греч. *Ὀσχοί*), одно изъ древнѣйш. племенъ Италіи, подобно прочимъ народностямъ средней и южн. Италіи, принадлежащее къ индо-европейской семьѣ народовъ. Изъ первонач. района своихъ поселеній, обнимавш. область между Беневентомъ и Калессомъ, О. распространили свои владѣнія на всю Кампанію, Салениумъ и Апулію, но остановлены были въ есемъ поступательномъ движеніи покоривш. и поглотивш. ихъ сабельскимъ,

племенем, за исключением аврунгов или авзонгов, сохранивших самостоят. существование в незначит. части Кампани. О-ское нарѣчье, родственное латинск. яз., по покореніи самаго племени достигло значит. распространения въ средн. и южн. Италиі, гдѣ удержалось въ сельск. классѣ населенія до I-го в. по Р. Х. Судя по скудн. слѣдамъ оскск. письменности, сохранившимся въ замѣчан. и отдѣльн. выражен. римск. писателей, на монетахъ и надписяхъ, оскск. алфавитъ сходенъ съ латинск., но не имѣетъ начертаній для гласнаго о и для мягкихъ согласн., за исключен. б. — Общ. О-скомъ нар. см. И. В. Цвѣтѣва, „*Sylloge inscriptionum Oscanum*“; Huschke, „*Die oskischen und sabellischen Sprachdenkmäler*“ и друг.

Осколь, уѣздн. гор. Курской губ., см. *Старый Осколь*.

Оскопление, см. кастрація.

Оскорбленіе Величества, какъ особый родъ преступленія, является слѣдствіемъ той исключительной уголовной защиты, кот. составляетъ одну изъ прерогативъ главы государства. Въ виду тѣсной связи между интересами государства и личностью монарха, всякое преступленіе противъ послѣдней является преступленіемъ противъ перваго, другими словами О. В. составляетъ особый видъ государственныхъ преступленій. Но въ теченіи исторіи въ положительныхъ законодательствахъ нерѣдко дѣйствовало совершенно обратное положеніе: О. В. являлось понятіемъ родовымъ, а всякое другое государственное преступленіе составляло лишь отдѣльный видъ той же группы преступныхъ дѣяній. Въ древнемъ Римѣ понятіе О-ія В., или т. наз. *crimen laesae majestatis*, появилось въ законодательствѣ только въ концѣ республики. Выѣтъ съ *perduellio* оно обнимало всѣ возможные случаи преступленій противъ величія и безопасности римскаго государства и народа. Съ паденіемъ республики подъ то же понятіе подведены всѣ преступленія противъ личности императора, при чемъ по I. Julia majestatis (изд. Цезаремъ или Августомъ) *perduellio* составляло уже особый видъ *crimen laesae majestatis*. Въ послѣдующія царствованія это послѣднее понятіе было расширено еще болѣе: подъ него начали подводить даже преступленія противъ личности сановниковъ („*nam et ipsi pars corporis nostri sunt*“), при чемъ самыя наказанія за Р. В. сильно увеличены и распространены даже на дѣтей виноваго (т. наз. I. *Quisquis*). Законодательства европейскихъ государствъ до XVIII ст. находились подъ вліяніемъ изложенныхъ постановленій римскаго права. Только съ прошлаго вѣка О. В. начинаетъ выдѣляться, какъ особый видъ государственныхъ преступленій. Въ старой Россіи, гдѣ понятіе о государствѣ вполне сливалось съ понятіемъ о государѣ, всякое государственное преступленіе одинаково являлось преступленіемъ противъ государя, „измѣной“. Различіе отдѣльныхъ группъ государственныхъ преступленій появилось лишь въ Уложеніи о наказан. и затѣмъ въ Судебныхъ Уставахъ. Уложеніе (ст. 241) различаетъ слѣдующіе отдѣльные виды О-ія В.: „Всякое злоумышленіе и преступное дѣйствіе противъ жизни, здравья или чести Государя Императора и всякій умыселъ свергнуть Его съ престола, лишить свободы и власти верховной

или ограничить права оной, или учинить священно особѣ Его какое-либо насиліе“—наказывается смертною казнью, независимо отъ проявившагося въ дѣйствительности момента преступной воли (умыселъ, приготовленіе, покушеніе, исполненіе — безразлично) и отъ степени участія (попустительство, укрывательство, недонесеніе и пр.). Вторую группу преступленій противъ Величества представляетъ „составленіе и распространеніе письменныхъ или печатныхъ сочиненій или изображеній, съ цѣлью возбудить неуваженіе къ Верховной Власти или къ личнымъ качествамъ Государя или къ управленію Его государством“, причѣмъ составители наказываются заключеніемъ въ крѣпость отъ 1 г. 4 м. до 2 л. 8 м., распространители — каторгой отъ 10 до 12 л., а просто имѣвшие у себя указанныя сочиненія или изображенія — арестомъ отъ 7 дн. до 3 м. (ст. 245). Слѣдующій видъ преступленій противъ Величества составляетъ произнесеніе, хотя заочно, оскорбительныхъ словъ противъ Государя Императора и умышленное поврежденіе, искаженіе или истребленіе выставленныхъ въ присутственномъ или публичномъ мѣстѣ портретовъ, статуя, бюсты Государя. За это преступленіе полагается каторжная работа отъ 6 до 8 л. Если оно совершено заочно и безъ намѣренія возбудить неуваженіе къ особѣ Государя, то наказаніе понижается до заключенія въ крѣпости на 8 м., а въ случаѣ неразумія, невѣжества или опьяненія при совершеніи преступленія — даже до ареста не менѣе 7 дн. Свидѣтели изложенныхъ преступныхъ дѣяній, не прешествовавшіе имъ или не донесшіе начальству, наказываются арестомъ отъ 1 до 7 дн. (ст. 246 и 247). Оскорбленіе всякаго другаго члена Императорскаго Дома, какаго бы оно характера ни было, совершенно приравняется преступленію противъ особы Государя Императора и наказывается согласно изложеннымъ постановленіямъ (ст. 244 и 248).

Ослинникъ, *Oenothera*, родъ раст. сем. онагриковыхъ, одно- или многолѣтнія травы, простые, розетками расположенные корневые листья, очередные стеблевые листья, большіе, красивые, больш. ч. желтые цвѣтки, четырехчлѣдная, многосѣмянная коробочка; около 100 видовъ, гл. обр. въ сѣв. Америкѣ; культивируется у насъ въ садахъ. О. biennis употребляется, какъ салатъ.

Ослябя, Романъ, въ монашествѣ Родіонъ, бояринъ по происхожденію, инокъ Троице-Сергіевой лавры; по сказаніяхъ о Мамаевомъ побоищѣ, сопровождалъ вмѣстѣ съ Пересвѣтомъ вел. кн. Дмитрія въ походѣ противъ татаръ, по велѣнію св. Сергія, и принималъ участіе въ сраженіи на Куликовомъ полѣ, 8-го сентября 1380 г., гдѣ и былъ убитъ. Могила О., какъ и Пересвѣта, сохранилась близъ Симонова монастыря подъ Москвой.

Османіе срдечъ, турецкій орденъ, учрежденный султаномъ Абд-уль-Азисомъ при восшествіи на престолъ въ 1861 г.

Османъ I, прозванный Ал-Гази (т. е. завоевателемъ), первый турецкій султанъ, род. въ 1259 г.; первоначально начальникъ кочага тюркскаго племени во Фригіи, получившаго по его имени назван. Османовъ. Съ 1299 г., принявъ титулъ султана, О. положилъ основаніе турецкому или османскому

государству и завоевалъ всю западную Малую Азію. Ум. въ 1326 г.

Османъ III, калифъ, преемникъ Омара съ 644 г., другъ и зять Магомета. При немъ исламъ утвердился въ Персіи. Пристрастіе О-а къ любимцамъ вызвало мятежъ и О. былъ убитъ въ Мединѣ въ 656 г. Ему наследовалъ Али.

Османъ-Дегма, современ. арабекій полководецъ, род. въ 1836 г. во французской семьѣ (настоящее его имя было Жоржъ Нисбе), въ 1849 г. переселился съ родителями въ Александрію, гдѣ его мать, по смерти мужа, вышла замужъ за купца-магометанина, послѣ чего О.-Д. былъ обращенъ въ магометанство и посѣщалъ военную школу въ Каирѣ. Вскорѣ онъ переселился въ Суакинъ; въ 1882 г. онъ былъ избранъ шеихомъ Восточнаго Судана въ полководцы; на службѣ у Махди онъ ожесточенно боролся съ англо-египетскими войсками, неоднократно пытаясь освободить занятый англичанами Суакинъ, и потерялъ въ одномъ сраженіи лѣвую руку; въ дек. 1888 г. О.-Д. потерпѣлъ страшное пораженіе отъ ген. Гренфелла.

Османъ Нури паша, турецк. полководецъ, герой Плевны, род. въ 1837 г., рано поступилъ въ военную службу, участвовалъ въ Крымской войнѣ и затѣмъ въ подавленіи критскаго возстанія; въ 1876 г., командуя дивизіей, нѣсколько разъ разбилъ возставшихъ сербовъ; въ началѣ русско-турецк. войны 1877 г. онъ уже во главѣ цѣлаго отряда въ 35 т. ч. стоялъ подъ Виддиномъ; когда наша армія проникла до Балканъ, а авангардъ появился даже на южныхъ склонахъ ихъ, О. неожиданно появился со своимъ отрядомъ на лѣвомъ флангѣ русскихъ, занявъ Плевну, отбилъ нѣсколько штурмовъ русскихъ и румынъ и быстро превратилъ небольшой городокъ, на который раньше не обращали никакого вниманія, въ неприступную крѣпость, увеличивъ въ то же время свою армію до 60 т. чел. Побѣдоносное шествіе русской арміи остановилось и нѣсколько мѣсяцевъ Плевна сдѣлалась центральнымъ пунктомъ войны. Объ О.-ѣ заговорила вся Европа. Султанъ поспѣшилъ осыпать его милостіями, пожаловавъ ему, между прочимъ, титулъ *пашы* („побѣдоносный“). Плевна держалась съ начала іюля до конца ноября. Когда въ городѣ истощились всѣ запасы жизненныхъ средствъ, О. рѣшилъ пробиться со своей арміей сквозь желѣзное кольцо русскаго войска, окружавшаго городъ, но потерпѣлъ неудачу и, раненный, онъ былъ вынужденъ сдаться со всѣмъ своимъ отрядомъ на волю побѣдителя. Во время плѣна онъ жилъ въ Хадьковѣ. Возвратившись послѣ войны, въ началѣ 1878 г., въ Константинополь, онъ былъ встрѣченъ тамъ съ большими почестями. Въ концѣ того же года онъ былъ назначенъ военнымъ министромъ и съ успѣхомъ занималъ этотъ постъ до 1885 г., при чемъ, впрочемъ, по обыкновенію турецкихъ чиновниковъ, злоупотреблялъ своимъ положеніемъ въ цѣляхъ личн. обогащенія. Въ настоящ. время О. состоитъ маршаломъ двора и является однимъ изъ самыхъ близкихъ лицъ къ султану.

Осмій, Os, металлъ, спутникъ платины, встрѣчается въ сплавѣ съ иридіемъ (осмистый иридій), добывается изъ т. наз. платиновыхъ остатковъ. Прокаливаніемъ двойной хлористой соли О-ія и аммонія получается О. въ видѣ губчатой массы; спла-

вляя послѣднюю съ оловомъ, можно получить О. въ кристаллическомъ состояніи. О.—синевато-бѣлый металлъ, тверже стекла, уд. вѣса 22,47,—самый тяжелый изъ всѣхъ извѣстныхъ металловъ; атомный вѣсъ О-ія = 198,6. При очень высокой темпер. О. быстро испаряется, не плавясь. На воздухѣ въ мелко-раздробл. состояніи сгораетъ въ *осмисовый ангидридъ*—кристалл. тѣло съ сильнымъ запахомъ (отсюда происходитъ названіе осмій, т. е. запахъ). Осмievый ангидридъ дѣйствуетъ разрушительно на слизистыя оболочки, въ особенности на глаза, употребляется въ микроскопической техникѣ для фиксирования и окраски препаратовъ, что основывается на легкой способности осмievыхъ соединений восстанавливаться до металла. Изъ другихъ соединений О-ія извѣстны: *осмievа тиоселитъ*, получаемая окисленіемъ металлич. О-ія царской водкой, *хлорный О.*, дающій съ хлористымъ амхніемъ трудно растворимую двойную соль. Аммиачное соединеніе О-ія можетъ употребляться для окрашивания препаратовъ. Осмистый иридій употребляется при фабрикаціи стальныхъ перьевъ.

Осмотръ на мѣстѣ (или *освидѣтельствованіе*) производится органами судеб. власти для повѣрки доказательствъ, представленныхъ суду сторонами (въ гражд. дѣлахъ), или для изслѣдованія событія преступления (въ уголовн. дѣлахъ). Все, что констатировано О-омъ, записывается въ протоколъ, и эти данныя, являясь результатомъ непосредств. ознакомленія власти съ фактами, имѣющими для даннаго дѣла значеніе, счит. лучшимъ судебн. доказательствомъ. На производство О-а уполномочены миров. и городск. судьи, земск. начальники, судебн. слѣдователи, въ нѣкоторыхъ, напр. не терпящихъ отлагательства, случаяхъ—чины полиціи, по нарушеніямъ спеціальныхъ уставовъ—чины соответств. вѣдомствъ; окружн. суды и др. коллегіальныя мѣста производятъ О. чрезъ своихъ членовъ. О. производится обыкновен. днемъ, въ присутствіи понятыхъ (не менѣе двухъ); могутъ присутствовать и стороны.

Оснабружѣ, глав. гор. однимъ округу въ прус. провинціи Ганноверъ, на р. Газѣ; древній соборъ, музей, значит. промышленность; 35 899 ж.

Основаніе въ химіи, см. *оскисл.*

Основные законы, въ общ. чертахъ опредѣляютъ форму государственнаго устройства. По русскому Своду О. з. заключаютъ въ себѣ подъ именемъ священныхъ правъ и преимуществъ верховной самодержавной власти основные принципы русскаго государственнаго устройства и управленія. Здѣсь содержатся: а) положеніе о существѣ верховной самодержавной власти (ст. 1—2), б) о порядкѣ наследія престола (3—17), в) о совершеннѣйшій императора, правительствѣ и опежѣ (18—30), г) о вступленіи на престолъ, о присягѣ подданства, священномъ коронованіи и мвропомазаніи (31—36), д) о титулѣ и гербѣ (37—39), е) о вѣрѣ (40—46), ж) о законахъ (47—79), з) о власти верховнаго управленія (80—81). Къ О. же з. относятся и учрежденіе о Императорской Фамиліи (80—200). Въ общемъ О. з. занимаютъ всю 1-ю ч. 1 т. Свода Зак. Являясь основою общественнаго союза, О. з. отличаются обыкновенно наибольшей устойчивостью и неподвижностью по сравненію съ другими законами. Ихъ измѣненіе или отмена совершается по большей части въ силу какихъ-нибудь историческихъ событій, а не простымъ законода-

тельнымъ путемъ. Даже въ тѣхъ случаяхъ, когда въ конституціи указывается на самый способъ ихъ измѣненія (Соед. Штаты, Франц. республика), послѣдній обставленъ такими сложными формальностями, которыя въ высокой степени затрудняютъ его примѣненіе. Это дѣлается для того, чтобы оградить государство отъ возможности слишкомъ частыхъ опытовъ надъ конституціей, отражающихся всегда болѣе или менѣе сильными потрясеніями всего общественнаго организма.

Особляежко, псевдонимъ изв. малор. писателя Г. Ф. Квитка (см. это сл.).

Осока, Carex, родъ растен., сем. осоковыхъ, обнимаетъ свыше 400 видовъ; многолѣтн. травян. раст., принадлежатъ больш. ч. умѣрен. и холодн. поясамъ; растетъ то густымъ дерномъ, то съ короткими или длиннымъ ползучимъ корневищемъ, часто очень вѣтвящимся или дающимъ побѣги. Нѣкот. виды съ ползучими корнями утилизируются для укрѣпленія песчаной и болотист. почвы, напр. *песчаная О.*, *C. arenaria*: произрастаетъ гл. образ. на дюнахъ Сѣв. и Балтійс. морей и на сухихъ пескахъ сѣв. Герм. и др. м.; корневище обладаетъ мочегонными свойствами, но мало употребляется въ медицинѣ. *Песчаный пырей*, *C. brizoides*, употребляется, какъ матеріалъ для набивки и плетенія.

Осокинъ 1) Евграфъ Григорьевичъ, проф. финансоваго права, сынъ священника, род. въ Вологдѣ въ 1819 г.; по окончаніи образованія въ Главн. педагог. институтѣ въ Петерб., былъ отправленъ за границу, гдѣ изучалъ полит. экономію и статистику у Рау. По возвращеніи, О. назнач. въ каз. унив. исполн. должн. адъюнкта по финан. праву, которую занималъ до смерти. Важн. соч.: „Историко-критическія изслѣдованія пауперизма“ (магист. соч.), „Внутреннія таможенныя пошлины въ Россіи“ (докторск. дисс.), „Объ организаціи финансоваго управленія въ Аеннахъ“, представляющее гл. обр. переработку извѣстнаго соч. Бѣка („Staats-haushaltung der Aethener“), „О понятіи промысловаго налога и объ историческомъ его развитіи въ Россіи“ (удост. Демид. преміи). О. долгое время состоялъ деканомъ и ректоромъ казан. унив. (1861—1872 гг., 1876—1880 гг.). Ум. въ 1880 г. 2) О., Николай Алексѣевичъ, историкъ, орд. проф. казанск. унив., род. въ Петербургѣ 10 апр. 1843 г., сначала учился тамъ же въ гимназіи и унив., но окончилъ унив. въ Казани (въ 1865 г.) съ золот. мед. за сочиненіе: „Аттаноло Сфорца и королева Юанна II“; въ 1867 г. назначенъ и. д. доцента по всеобщей исторіи въ казанск. унив.; въ 1869 г., за изслѣдованіе: „Исторія альбигійцевъ до кончины Иннокентія III“ получилъ степень магистра всеобщ. исторіи; въ 1872 г. защитилъ докторскую диссертацию: „Первая инквизиція и завоеваніе Лангедока французами“. Эта диссертация является вмѣстѣ съ тѣмъ и самымъ капитальнымъ трудомъ О-а; основанная въ значит. степени на неизданныхъ документахъ, она обратила на себя вниманіе не только въ Россіи, но и за границей (напр., рецензія Louis Leger). Дальнѣйшіе труды О-а: „Неаполитанскіе государи XIV в.“, „Исторія среднихъ вѣковъ“, „Очерки средневѣк. исторіи“, „Политич. движенія въ Зап. Европѣ въ первой половинѣ нашего вѣка“ и др. Съ 1872 г. О. редактируетъ „Учен. Зап.

Казанск. Унив.“, съ 1878 г. принимаетъ дѣятельное участіе въ городскомъ управленіи Казани, въ кач. гласнаго думы. Въ 1890 г. исполнилось 25-лѣтіе его ученой дѣятельности.

Осоковыя, Сурегасеае, семейство растеній пор. пленчаточвѣтныхъ, односѣмяннодоольныхъ, травянистыя, больш. частью, растенія, многолѣтнія, съ трехграннимъ стеблемъ и узкими трехрядными листьями; цвѣтки однополые, сидятъ въ сложныхъ колоскахъ; болѣею частью въ каждомъ колоскѣ сидятъ цвѣтки только одного пола, у нѣкоторыхъ видовъ — и мужскіе, и женскіе. Мужск. цвѣтокъ состоитъ только изъ 3 тычинокъ, женск. — изъ пестика, окруженнаго своеобразн. органомъ, такъ назыв. *мшечкомъ*, *utriculus*. Плодъ — односѣмянный орѣшекъ. Къ О-мъ относятся до 3000 видовъ, распространен. по всей землѣ, но главн. образ. — на влажныхъ, болотистыхъ мѣстахъ, на такъ назыв. кислыхъ лугахъ сѣв. умѣрен. пояса. Больш. частью это — плохія кормовыя травы, которыя сельскій хозяйнъ назыв. *кислыми*; онѣ сухи и богаты кремневой кислотой, отчего стебли и листья ихъ можно рѣзать. — *Superus esculentus* (*земляной мицдалъ*) въ южн. Европѣ имѣетъ клубни, богатые сахаромъ и жирнымъ масломъ и съѣдобные. — *C. raryugus* (Малая Азія, Сицилія, Египетъ) имѣетъ стебли въ нѣсколько метровъ вышины и толщиною въ руку; изъ нихъ въ древности выдѣлывали *патурусъ*. Нѣкот. ископаемые виды встрѣчаются въ третичной формаціи.

Оспа, variola, заразительная, тяжелая общая болѣзнь, въ теченіе которой на кожѣ развивается характерная сыпь. Эпидеміи О. извѣстны были еще въ VI вѣкѣ и ранше, но опустошительн. размѣры она приняла въ Европѣ лишь съ X вѣка; въ XVI в. занесена въ Швецію, позднѣе — въ новооткрытыя страны Азіи, Африки и Америки. Съ конца прошл. вѣка, когда Дженнеръ ввелъ предохранительныя прививки (см. „оспоприваніе“), смертность отъ оспы поразительно уменьшилась, такъ что она не достигаетъ болѣе размѣровъ народн. бѣдствія. Зараженіе происходитъ только черезъ соприкосновеніе съ *лимфою* оспен. гнойничковъ, содержащей бактеріи, размноженіе которыхъ и вызываетъ болѣзнь. Смотра по виду бактерій, развивается то болѣе легкая форма, *вариолоида*, то болѣе сильная *корозья оспа*, *vascinea*, то самая жестокая форма, *натуральная* или *человѣческая* оспа, *variola*. Родство этихъ формъ доказывается тѣмъ, что зараженіе однимъ изъ нихъ можетъ вызывать явленія, свойственныя другому, и что организмъ, перенесшій одну изъ этихъ заразительныхъ болѣзней, становится невосприимчивымъ ко всѣмъ тремъ ядамъ. Въ теченіе первыхъ 9—12 дней послѣ зараженія болѣзнь остается скрытой („инкубационный періодъ“), затѣмъ наступаетъ сильное лихорадочное состояніе, кот. часто сопровождается потрясающимъ ознобомъ, реотой, тянущими болями въ конечностяхъ и пр. На 4 день выступаютъ на кожѣ, а также на соединительной оболочкѣ глаза, слизистой обол. рта, глотки, дыхательнаго горла, половыхъ органовъ красныя пятна и возвышенія, которыя затѣмъ превращаются въ „пузырьки“ съ прозрачнымъ содержимымъ. Сыпь распространяется по тѣлу въ теченіе 3 дней, послѣ чего лихорадка почти падаетъ. На 6 день отъ появленія сыпи пузырьки переходятъ въ гнойники, *пустулы*; вмѣстѣ

съ этимъ лихорадка возобновляется и достигаетъ страшно высокой температуры. Въ легкихъ случаяхъ нагноение незначительно, въ другихъ, наоборотъ, наблюдается выступление крови въ пустулы; появляются кровохарканье, кровотечения изъ носа и др. органовъ; отдѣльныя кровянистыя пустулы сливаются въ большіе гнойники и получается т. наз. черная О.; иной разъ—и это самая убійственная форма—пустулы наполняются грязной, зловонной жидкостью, а вокругъ нихъ омертвѣваетъ кожа—гангренозная О. Этотъ периодъ оспы—самый опасный. Если лихорадка миновала, болѣзнь начинается постепенно ослабѣвать, пустулы на вершинѣ лопаются, гной вытекаетъ, образуются язвочки, по заживленіи котор. остаются глубокие, втиснутые рубцы. Въ болѣе легкихъ случаяхъ рубцы едва замѣтны, а тамъ, гдѣ дѣло не дошло до нагноенія, рубцовъ вовсе не остается. Въ теченіе 4—6 недѣль наступаетъ окончательное выздоровленіе. *Вариолоидъ* представляеть болѣе легкую форму: высыпаніе оканчивается въ 36 часовъ, число пустулъ меньше, онѣ расположены не такъ густо, узелки болѣе быстро превращаются въ пузырьки и гнойнички, поражение слизистыхъ оболочекъ менѣе интенсивно, лихорадка исчезаетъ съ окончаніемъ высыпанія, пустулы подсыхаютъ уже на 5—6 день. По отпаденіи струвьевъ, остаются ничтожныя рубцы или ихъ совсѣмъ нѣтъ. Наблюденіе показываетъ, что индивидуумъ, разъ перенесшій хотя бы легкую форму О., болѣе не заболѣваетъ. Лѣченіе развившейся болѣзни можетъ быть только симптоматическое, такъ какъ мы не имѣемъ средствъ, чтобы дѣйствовать на причину болѣзни: всякаго рода жаропонижающія, въ особенности холодныя ванны, тщательный уходъ за кожей и укрѣпляющая діета. Современное значеніе О., какъ причины смерти, выясняется слѣд. данными. На 1000 чел. умершихъ ежегодно умирало отъ оспы: въ Ирландіи (1884—86)—0,06, въ Шотландіи (1880—86)—0,31, Даніи (въ городахъ; 1880—84) 0,41, Англии (1880—87) 3,06, Итали (въ городахъ; 1881—86) 9,95, Венгріи (1883—85) 19,34, Австріи (1881—85) 20,192, Евр. Россіи (1887—89) 67,04. Движеніе болѣзни во времени иллюстрируется сл. цифрами смертности отъ оспы въ Швеціи: на 1000 жив. умерло отъ оспы въ 1751—65 гг. 3,89, въ 1775—79 гг. 2,26, въ 1795—99 гг. 1,55, въ 1820—24 гг. 0,06, въ 1844—49 гг. 0,32, въ 1886—90 гг. 0,00. О. у коровъ, в. vaccinae, анатомически не отличается отъ человѣческой. Она обнаруживается главн. образ. на вымени и на нѣжной кожѣ между задними бедрами и можетъ быть вызвана также прививкой коровъ человѣческой оспы. Высыпаніе оканчивается въ 6—7 дней, затѣмъ наступаетъ воепаленіе вымени, нѣкоторыя отдѣлы котораго перестаютъ отдѣлять молоко. Общее состояніе не особенно страдаетъ. Для лѣченія рекомендуются теплыя ванны на вымя, частое доеніе, обмываніе связываемыхъ мѣстъ и смазываніе жиромъ. У овецъ, послѣ однократнаго перенесенія, восприимчивость къ оспен. яду навсегда угасаетъ; но для этого нужно прививать не ослабленную заразу, какъ у человѣка, а лимфу настоящей О.; прививки содѣйствуютъ поэтому сохраненію и передачѣ яда, и большинство эпидемій среди овецъ начиналось отъ привитыхъ

особей. Рысыпаніе происходитъ на 6—10 день послѣ зараженія. Въ легкихъ случаяхъ въ концѣ 3-й недѣли наступаетъ выздоровленіе; въ тяжелыхъ же животное чахнетъ и обыкновенно дѣло оканчивается смертью. Отъ эпидеміи погибаетъ 20—50% въ стадѣ; выздоравливающія овцы худы и дѣютъ мало шерсти. Эпидемія длится нѣсколько мѣсяцевъ; прививки ускоряютъ ходъ ея. Тяжело больныхъ овецъ отдѣляютъ отъ легко заболѣвшихъ и здоровыхъ, заботясь о чистотѣ воздуха и питательномъ кормѣ. Появленіе эпидеміи требуетъ немедленной прививки всего стада. — Лошади не восприимчивы къ О.; относительно собакъ и свиней вопросъ не выясненъ. — О-ой называютъ также болѣзненные явленія у нѣкоторыхъ растений, особенно пятна на картофельныхъ клубняхъ, вызываемыя грибомъ, *Phizospora*, и на листьяхъ грушеваго дерева, производимыя клещемъ *Phytoptus*.

Оспопривваеніе (vaccinatio), есть самый типичный примѣръ „прививокъ“ (см. это сл.), дѣлаемыхъ съ цѣлью предохраненія человѣка отъ опасныхъ заразныхъ болѣзней. Оно имѣетъ цѣлью сдѣлать его невосприимчивымъ къ яду натуральной оспы. О. основано на томъ, что индивидуумъ, перенесшій болѣе легкую форму оспы, предохраняется отъ тяжелой. Для О. можно брать лимфу коровьей оспы, снятую лучше всего на 8 день; наиболее пригодна сѣбяная лимфа, такъ какъ она уже черезъ 2—3 мѣсяца становится неадекватною. Прививка „гуманизированной лимфы“, т. е. съ человѣка на человѣка, даетъ самый большой 0/0 успешныхъ привитій (94%), но ее не всегда можно имѣть подъ рукою. Кроме того доказано, что съ ней передаются иногда сифилисъ, бугорчатка, проказъ, рожа и др. опасныя болѣзни. Поэтому въ настоящее время почти исключительно употребляется животная „вакцина“, именно телячья. „Живая“ лимфа, т. е. взятая непосредственно отъ теленка, не уступаетъ гуманизированной; старая же даетъ малый процентъ успешныхъ привитій. Но такъ какъ „живую“ лимфу не всегда возможно достать, то въ настоящее время наиболее распространена прививка „оспеннымъ соскобомъ“, „детритомъ“; онъ не уступаетъ по прививной силѣ гуманизированной лимфѣ, безопасенъ въ смыслѣ передачи болѣзней, дешевъ и всегда можетъ быть подъ рукою въ какомъ угодно количествѣ, пересылаемъ по почтѣ и проч. Детритъ получается соскабливаніемъ телячьихъ оспинокъ при помощи костянаго или стальнаго шпателя, смѣшивается съ глицериномъ и сохраняется въ закупоренныхъ трубочкахъ. Въ Англии, Швеціи и Германіи О. обязательно, въ Россіи же пока нѣтъ. Лучше всего прививать въ концѣ перваго или въ началѣ втораго года, такъ какъ въ первые мѣсяцы оспа хуже принимается. Для успѣха необходимо, чтобы развились правильно, по крайней мѣрѣ, 2 оспинки. Предохранительная сила вакцины длится около 10 лѣтъ, послѣ чего необходима „вторичная прививка“, „ревакцинація“. На кожѣ, больш. частью плеча, каждой руки дѣлаютъ ланцетомъ по 2 насѣчки и втираютъ лимфу въ маленькую рану. На 3 день появляется красное пятно, кот. на 4—5 день превращается въ пузырекъ съ свѣтлымъ содержимымъ. Послѣдній постепенно превращается въ гнойничекъ (пустулу) и на

9—10 день достигает высшего пункта развития. Появляется лихорадочное состояние. Затѣмъ начинается обратный процессъ развития, и къ концу 3-й недѣли процессъ заканчивается. Если оспинка не развилась описаннымъ образомъ, то она недѣлительна, и необходима ревакцинація.—О., защищающее человека отъ одной изъ ужаснѣйшихъ болѣзней (см. „оспа“), составляетъ одно изъ величайшихъ благодѣяній для человѣка рода. Фактъ, что искусственно привитая оспа протекаетъ несравненно легче, чѣмъ натуральная оспа, приобретенная чрезъ зараженіе, извѣстенъ издревле; его знали индусы арабы, китайцы и персы. Въ XVIII столѣтіи на него обратили вниманіе и въ Европѣ, опустошаемой страшными оспенными эпидеміями. Леди Montague, жена англійскаго посланника въ Константинополь, познакомившись съ О. въ Греціи въ 1717 г., привила оспу своему сыну и, по возвращеніи въ Англію, энергически пропагандировала его, но встрѣтила много противниковъ. Честь введенія О. на основаніи многочислен. и тщательныхъ опытовъ и установленія факта предохранительной силы коровой оспы принадлежитъ англійскому врачу Эдуарду Дженнеру, по инициативѣ кот. въ 1799 г. было основано въ Лондонѣ первое общественное *оспопрививательное* заведеніе. Въ странахъ съ обязательнымъ О. эпидеміи оспы совершенно исчезли, и смертность отъ этой болѣзни понизилась до минимума.

Осса, въ греч. мифологіи божество, олицетворявшее слухи, молву; по Гомеру—вѣстница Зевса. Въ Аѳинахъ у О-ы былъ свой алтарь.

Осса, горы въ Греціи, отдѣляются отъ Олимпа долиной Темпе; 1953 м. выс.

Оссендъ, „костный клей“, аморфная, при охлажденіи студенистая, масса, получаемая при вареніи костей въ водѣ и ничѣмъ не отличающаяся отъ обыкновеннаго клея.

Оссенбекъ, Янъ или Юссе, извѣстный пейзажистъ, живописецъ животныхъ, жанристъ, граверъ и офортистъ, род. въ 1627 г., художественное образованіе получилъ въ Италіи, долго жилъ въ Римѣ, былъ придворнымъ художникомъ въ Вѣнѣ. Ум. въ 1678 г. Писаль главн. образ. народныя праздники и т. п. со множествомъ фигуръ. Въ своихъ картинахъ Р. соединяетъ голландскую старательность съ италіанскою свободой и легкостью.

Оссетъ, гор. въ англ. граф. Йоркширѣ; 10957 ж.

Оссіанъ (Ossian, по-ирландски Oisinn или Oisein), по преданію кельтскій бардъ III в., сынъ короля Фина (Фингала), отрывки пѣсенъ котораго въ устной народной передачѣ сохранились до послѣдняго времени среди населенія горной Шотландіи и Ирландіи, послуживъ въ концѣ прошлаго столѣтія матеріаломъ для грандіозной поддѣлки Макферсона (см. это слово), доставившей Оссіану съ тѣхъ поръ европейскую извѣстность. Рядъ изслѣдованій, предпринятыхъ съ цѣлью опредѣлить происхожденіе пѣсенъ Макферсона, далъ возможность точнѣе высказать отношеніе его „Оссіана“ къ старинной шотландской и ирландской поэзіи. Въ 1780 г. Джонъ Смитъ, въ соч. „Гэльскія древности“, напечаталъ англійскій переводъ четырнадцати гэльскихъ пѣсенъ, изъ которыхъ одиннадцать съ большою достоверностью приписывалъ Оссіану. Пѣсни эти,

ходныя съ макферсоновскими по духу, но отличающіяся отъ нихъ сильно по стилю, изданныя чрезъ нѣсколько лѣтъ Смитомъ въ полнинникѣ, считаются и теперь оссіановскими и составляютъ предметъ изслѣдованія для кельтологовъ. Комиссія гейландскаго литерат. общества нашла нѣсколько пѣсенъ о Финіяхъ, по преданію оссіановскихъ, совершенно не похожихъ на макферсоновскій переводъ; кромѣ того въ сборникѣ старинныхъ ирландскихъ пѣсенъ есть нѣсколько сходныхъ по содержанию или тону. Теперь можно считать установленнымъ, что оссіановская легенда, будучи первоначально ирландскаго происхожденія (она основана на историческихъ ирландскихъ событіяхъ приблизительно 174—284 гг. по Р. Х., т. е. до введенія здѣсь христіанства), рано перешла въ сѣверную Шотландію, жители которой родственны ирландцамъ по происхожденію, и получила здѣсь своеобразное развитіе, давъ и Макферсону сюжеты для искусственно-художественной обработки, то довольно близкой, то слишкомъ отдаленной.—См. „Поэмы Оссіана“, изслѣдованіе, переводъ и примѣчанія Е. В. Балабановой, изд. жур. „Пантеонъ Литературы“, Спб., 1891 г.

Оссозскій, Готфридъ Осиповичъ, род. въ 1835 г., учился въ житомирской гимназіи, дальнѣйшимъ же образованіемъ обязанъ собственнымъ трудомъ. Первые труды О-аго по геологіи, которой онъ посвятилъ себя, касаются впервые имъ замѣченныхъ горныхъ породъ на Волыни: лабрадоритовъ, гранитовъ и сіенитовъ и вновь изверженной породы, назв. имъ *доломитомъ*. Въ 1871 г. составилъ „Геологическо-геогностическій очеркъ Волынск. губерніи“, въ 1873 г. написалъ „О каменномъ матеріалѣ, изъ котораго построены древнѣйшіе памятники г. Кіева“. Въ 1874—78 гг. трудами О-аго составленъ замѣчательный геологическо-археологич. музей въ Торнѣ, выдерживавшій соперничество со многими нѣмецкими музеями. Въ 1879 г., по порученію антропологич. комиссіи Краковской академіи наукъ, Р. произвелъ раскопки нѣсколькихъ десятковъ пещеръ въ окрестностяхъ Кракова и составилъ интереснѣйшую и громадную коллекцію, относящуюся къ неолитическому періоду каменнаго вѣка. Далѣе, онъ представилъ трудъ: „Объ остаткахъ дилювіальной фауны, найденныхъ въ пещерахъ“, „Пещера Машицкая“ и, наконецъ, колоссальное классическое сочиненіе „Monuments préhistoriques de l'ancienne Pologne“. Сотни рисунковъ, содержащихся въ вышедѣланныхъ выпускахъ, исполнены съ натуры рукою самого автора. Въ пещерѣ Вержховской-Верней, въ окрестностяхъ Рйцова, имѣющей болѣе 700 метровъ длины, О. провелъ 4 года въ неутомимыхъ и очень трудныхъ раскопкахъ и добылъ оттуда множество каменныхъ, костяныхъ, бронзовыхъ, желѣзныхъ предметовъ, издѣлій изъ лосянаго и оленьяго рога. Нычѣ Р. живетъ въ Краковѣ и состоитъ членомъ многихъ ученыхъ обществъ, въ томъ числѣ московск. Общ. любителей естеств., антроп. и этнографіи.

Оссолзскій 1) Юрій, польск. государств. дѣятель, род. въ 1595 г., занималъ высокій государственный постъ въ царствованіе короля Сигизмунда и способствовалъ избранію на престолъ Владислава, при кот. пользовался большимъ влияніемъ на дѣла государства; исполнялъ важныя дипломатичес

порученія, доставившія ему княжескій титулъ; въ качествѣ главнокомандующаго участвовалъ въ войнѣ съ Пруссіей; въ 1648 г. провелъ избраніе Яна Казимира; въ 1649 г. заключилъ миръ съ возставшими казаками; ум. въ 1650 г. 2) О., Иосифъ Максимилианъ, графъ, извѣстный польск. бібліографъ и историкъ, род. въ 1748 г., въ юности жилъ при дворѣ короля Сигизмунда Августа, въ 1789 г. переселился въ Вѣну и занялся собираніемъ польскихъ историческихъ памятниковъ, съ 1809 г. былъ директоромъ вѣнской императорской бібліотеки. Самымъ крупнымъ трудомъ О-аго было его изслѣдованіе: „Dzieje panowania Zygmuntia Jagielonczyka“, оставшееся въ рукописи, какъ и большинство его работъ („Wiadomosci o poszukiwaniu narodow slowianskich“ и др.). Изъ напечатанныхъ его произв. назовемъ: „Wiadomosci historyczno-krytyczne do dziejow literatury polskiej“ и „Wieczory badenskie“, юмористическіе рассказы во вкусь Декамерона. Кромѣ того О. извѣстенъ основаніемъ во Львовѣ (Лембергѣ) польскаго національнаго института, существующаго и до настоящаго времени подъ именемъ „Института Оссолинскихъ“, съ цѣнной бібліотекой и музеемъ древностей. Ум. О. въ 1826 г.

Оставленіе въ опасности человѣка, т. е. произвольное оставленіе его въ такомъ положеніи, въ которомъ жизнь его, именно вслѣдствіе беспомощности, подвергается опасности, карается различно въ зависимости отъ того, кто является объектомъ преступленія. О. или подкинутіе кѣмъ-либо ребенка, имѣющаго менѣе 3-хъ лѣтъ, въ безлюдномъ мѣстѣ наказ. лишен. правъ сост. и ссылкой на поселеніе въ Сибирь или лишен. особ. правъ и ссылкой на житье въ Сибирь, а ребенка, имѣющаго отъ 3 до 7 лѣтъ, — ссылкой на житье или отдачей въ исправ. арест. отдѣл. Тому же наказанію подлежатъ О. въ опасности малолѣтняго, имѣющаго отъ роду болѣе 7 лѣтъ, или лица большаго или лишеннаго силъ или умств. способностей лицами, обязанными почему-либо имѣть о нихъ попеченіе. Подкинутіе ребенка въ мѣстахъ не безлюдныхъ наказ. арестомъ не выше 3 мѣс. Если О. въ опасности кого-либо было послѣдствіемъ намѣренія лишить его жизни, виновный подвергается наказ., опред. за убійство. Практикующій врачъ (также фельдшеръ и повивальн. бабка), не явившійся безъ особыхъ закон. причинъ къ больному, зная, что послѣдній находится въ опасн. состояніи, приговаривается къ аресту отъ 7 дн. до 3 мѣс. Законъ караетъ также (ст. 1517—1518 Улож.) О. путешественника и полутчина.

Остарленіе отечества недозволенное имѣть мѣсто, когда кто-либо, отлучась изъ отечества, вступить безъ разрѣшенія правительства въ иностранную службу или подданство или не явится обратно по вызову правительства. Это преступленіе карается лишеніемъ всѣхъ правъ сост. и вѣчнымъ изгнаніемъ, а въ случ. самовольнаго возвращенія въ Россію — ссылкой въ Сибирь на поселеніе. Сверхъ того имѣннаго лица, оставшагося за границей долѣе опредѣленнаго законами срока, какъ безвѣстно отсутствующаго, берется въ опекунк. управл. Подстрекательство къ О-ію о. наказ. лишен. особ. правъ и ссылкой на житье въ Сибирь или отдач. въ арестант. отд. (Улож. о нак., ст. 325—328).

Остаде 1) Адрианъ, ванъ, замѣтательный голландскій жанристъ и гравюръ, род. въ 1610 г., учился у Франца Гальса и въ его манерѣ работаль до 1639 г. Въ этомъ же году у О. замѣтно стремленіе къ глубокой, живой характеристикѣ и нѣскольکو грубому юмору. Увлеченіе свѣтотѣнью Рембрандта и добродушный юморъ характеризуютъ картины О. втораго періода; картины третьяго періода отличаются тщательнымъ исполненіемъ и свѣтлымъ, блестящимъ тономъ. Умеръ О. въ 1685 г. Число картинъ О. доходитъ до 400, и большая часть ихъ — небольшие жанры, иногда портреты. Для своихъ жанровъ О. беретъ мотивы изъ жизни довольныхъ бюргеровъ и крестьянъ. Любовный, теплый юморъ и тихая поэзія, которую вѣдетъ отъ его простыхъ, объективныхъ, безъ малѣйшей идеализаціи написанныхъ изображеній, выдѣляютъ О. изъ ряда голландскихъ жанристовъ. О. оставилъ множество аquareлей, рисунковъ перомъ и гравюръ. 2) О., Исаакъ, братъ и ученикъ предыдущаго, род. въ 1621 г., ум. въ 1649 г.; несмотря на непродолжительность жизни, написалъ до 100 картинъ. Мотивы картинъ О. одинаковы съ мотивами картинъ брата, съ которыми онъ часто смѣшиваютъ.

Остатки, ломота, боль въ костяхъ.

Остара (Eostre), у древн. германцевъ и англосаксовъ богиня весны и утренней зари.

Осташковъ, уѣздн. гор. Тверской губ., подъ 57°10' с. ш. и 50°46' в. д., на низменномъ песчаномъ полуостровѣ оз. Селигера; публичн. бібліотека, городск. обществ. банкъ, обширное производство кожъ (юфты), обуви, топорковъ, пиль, косъ, серповъ, овечьихъ ножицъ и др. издѣлій, хлопчатобумажн. пряжи; рыболовство и сплавъ плотовъ, сбытъ мѣстныхъ произведеній; 11592 жит. На мѣстѣ О-а до прошл. столѣтія существовало 2 слободы, изъ кот. одна имѣла крѣпость, сгорѣвшую въ 1711 г.; на степень города О. возведенъ въ 1770 г. — *О-скій уездъ* (7623, кв. в. съ 111735 ж.), въ зап. части губ., имѣеть возвышенное положеніе вслѣдствіе наполняющихъ его водораздѣловъ Волжскаго, Ладого-Невск. и Зап.-Двинск. бассейновъ. Къ 1-му въ предѣлахъ уѣзда принадлежитъ р. Волга, берущая здѣсь начало, съ приток. Салижаровой; ко 2-му — р. Цна, къ 3-му — Зап. Двина съ Валкотой, вытекающей здѣсь изъ оз. Двино. Между многочислен. озер. (до 225) значительнѣйшія — Селигеръ, Охвать, Сигъ и др. Почва болотистая, особенно въ сѣв.-вост. части, иловая, съ примѣсомъ песка и камня, малоплодородная, вслѣдствіе чего сельск. хозяйство развито довольно плохо; зато здѣсь развилось другіе промыслы, разнообразн. лѣсные, кожевенный, кузнечный (земледѣльческ. орудія) и пр. Число фабрикъ и заводовъ довольно значительно (заводы кожевенные (23), спичечный и пр.).

Оствальдъ, Вильгельмъ, выдающ. представ. физической химіи, род. въ 1853 г. въ Ригѣ, образованіе получилъ въ дерпт. унив., въ 1881 г. былъ назначенъ проф. химіи въ рижскомъ Политехникумѣ, а въ 1887 г. перешель въ лейпцигск. унив. Работы О-а почти всѣ касаются проблемы химическаго сродства; кромѣ того онъ издаетъ: „Klassiker der exact. Wissenschaften“ и „Zeitschrift für physikalische Chemie“.

Остготландъ (Вост. Готландъ), плодородный,

изобилующей гаванями, а также желѣзной и мѣдной рудой лѣтъ (10977, кв. в. съ 267560 ж.), между оз. Веттеръ и Балтійскимъ мор.; составл. часть Готланда. Главн. гор.—Линчепингъ, важнѣйшій фабричн. пунктъ—Норрчепингъ.

Остготское королевство. Съ конца IV в. по Р. Х. готы уже распадаются на двѣ большія вѣтви — вестготовъ и остготовъ, при чемъ послѣдніе живутъ въ южной Россіи, между Днѣстромъ и Дономъ. Король ихъ, Германрихъ, властвовалъ надъ обѣими частями готскаго народа и надъ многими славянскими и финскими племенами. Вторженіе гунновъ разрушило королевство Германриха; послѣдній, 110 лѣтъ отъ роду, лишилъ себя жизни, а его сынъ, Гунимундъ, подчинился Аттілѣ, и остготы остались жить на прежнихъ мѣстахъ, тогда какъ вестготы ушли за Дунай. Остготы участвовали въ походахъ Аттілы, послѣ его смерти жили въ Панноніи (Венгріи) и часто нападали на Иллирію и Византійскую имперію подъ предводительствомъ трехъ братьевъ, Валамира, Теодемира и Видимира. Сынъ втораго, Теодорихъ Великій, воспитывался при византійскомъ дворѣ и, по возвращеніи оттуда, вмѣстѣ съ отцомъ вторгся въ Македонію и Фессалію, послѣ чего остготы поселились въ Мезіи (Болгаріи). Въ 475 г. Теодорихъ сталъ королемъ, а въ 488 г. императоръ Зенонъ убѣдилъ его двинуться на завоеваніе Италіи, гдѣ тогда царствовалъ Одоакръ. Прошедши черезъ землю гепидовъ, Теодорихъ побѣдилъ Одоакра и занялъ Италію и Сицилію; однако, Одоакръ держался въ Равеннѣ до 493 г., когда, наконецъ, сдался и былъ убитъ. Теодорихъ распро­странилъ свое господство также на верхне-дунайскія области, въ 507 г. на Провансъ, и властвовалъ неограниченно, признавая себя только въ номинальной зависимости отъ императора Анастасія. Царствованіе Теодориха было блестящею эпохою для Италіи: туземные римляне-католики и готы-аріане пользовались равными правами; въ числѣ совѣтниковъ короля былъ историкъ Кассиодоръ. Подъ конецъ жизни Теодорихъ сталъ, однако, преслѣдовать католиковъ и римскихъ сенаторовъ (назвъ философа Боэція и его тестя, Симмаха). По смерти Теодориха (526 г.) послѣдовалъ быстрый упадокъ О-аго к-а. За малолѣтствомъ внука Теод., Аталариха, королевствомъ управляла мать послѣдняго, Амалазунта; по смерти своего сына (534 г.) она взяла въ соправители своего двоюроднаго брата Теодата, который велѣлъ ее убить. Тогда послѣдовало вмѣшательство импер. Юстиніана, который послалъ Велизарія для обратнаго завоеванія Италіи. При нападеніи послѣдняго Теодата былъ сверженъ и убитъ, и королемъ провозглашенъ Витигесъ (536 г.), хот. нѣсколько лѣтъ боролся съ Велизаріемъ, ища союза франковъ и склагоня персидскаго царя Хозроя къ нападенію на Византію. Наконецъ, онъ отрেকся отъ престола въ пользу самого Велизарія, который притворно согласился и, овладѣвъ Равенною (540 г.), увелъ съ собою Витигеса плѣнникомъ въ Константинополь. Тогда готы, еще державшіеся въ сѣверной Италіи, избрали королемъ Тотиласа, и война возобновилась. Велизарій, вторично прибывшій въ Италію, но безъ достаточныхъ силъ, не могъ одержать рѣшительной побѣды въ теченіе нѣсколькихъ лѣтъ (544—549 г.).

Его преемникъ, Нарзесъ, наконецъ, побѣдилъ Тотиласа при Тагингахъ, въ Этрурріи (552 г.), при чемъ послѣдній былъ смертельно раненъ; его преемникъ, Тейясъ, послѣдній король остготовъ, перешель въ южную Италію, но также былъ побѣжденъ Нарзесомъ близъ Неаполя (553 г.) и палъ въ битвѣ. Приглашенные уцѣлѣвшими остготами на помощь аллеманны опустошали Италію, пока не были разбиты Нарзесомъ при Калувѣ (554 г.). Послѣ того тѣ готы, которые не пожелали подчиниться Византіи, ушли изъ Италіи въ Иллирію. Запустѣлая Италія сдѣлалась провинціею Восточной имперіи до появленія лангобардовъ въ 568 г.—См. Манзо: „Geschichte des O. Reichs in Italien“; Дана: „Die Könige der Germanen“.

Остготъ, воспаленіе костей, см. *костотда*.

Остенде, главн. окружн. гор. въ бельгійск. провинціи Зап. Фландрія, на берегу Нѣмецкаго м., при многихъ каналахъ и желѣзн. дорогахъ; 2-ая морская гавань Бельгіи; оживленная торговля; 22602 жит. Знаменитыя морскія купанья (содержаніе солей достигаетъ почти 3½ ‰) привлекаютъ ежегодно 15—20 тыс. чел.

Остень-Сакенъ, извѣстная фамилія прибалтійскихъ дворянъ. Болѣе извѣстны: 1) О.-С., Дмитрій Ярославичъ, кавалерійскій генералъ, родился въ 1790 (1793) г., участвовалъ въ войнахъ съ Франціей 1807—1812 г., въ персидск. походѣ 1826—7 гг. былъ нач. штаба Паскевича; отлич. въ турецк. войнѣ 1828 г.; въ 1831 г. участв. въ усмиреніи польскаго мятежа, въ Восточную войну дѣйствовалъ сначала на Дунаѣ, затѣмъ командовалъ войсками въ Одессѣ во время бомбардировки, въ 1855 г., при князѣ Горчаковѣ, участвовалъ въ оборонѣ Севастополя и былъ временно главнокомандующимъ; послѣ 1856 г. прозвѣ. въ генералъ-адъют. и ум. въ 1881 г. 2) О.-С., Фабіанъ Готлибъ (Вильгельмовичъ), князь, русскій генералъ-фельдмаршалъ, род. въ 1752 г. въ Курляндіи, участвовалъ въ войнахъ съ Польшей и Турціей и, уже будучи генер.-лейтенантомъ, попался въ плѣнъ въ сраженіи подъ Цюрихомъ въ 1799 г.; въ 1800 г. вернулся въ Россію, отличился въ битвахъ при Пултускѣ (1806 г.) и Эйлау (1807 г.), счастливо сражался подъ командой Блюхера при Каубахѣ и за Лейпцигскую битву былъ произведенъ въ генер.-отъ-инфантеріи; выдержалъ нападеніе Наполеона при Бриеннѣ и Минимиралѣ, по взятіи Парижа былъ тамъ генер.-губернаторомъ; въ 1818 г.—главнокомандующій 1-й арміей въ 1826 г. генер.-фельдмаршалъ; въ 1831 г. успѣшно подавилъ польскій мятежъ въ Волыни и Подоліи и возведенъ въ графское достоинство. Ум. въ 1837 г.

Остедъ-Сакенъ, Робертъ Романовичъ, род. въ 1828 г., учился въ петерб. университетѣ, служилъ секретаремъ русской миссіи въ Вашингтонѣ и генеральнымъ консуломъ въ Нью-Йоркѣ; въ 1873 г. вышелъ въ отставку и съ 1877 г. живетъ въ Гейдельбергѣ. О.-С. объѣздилъ Соединенные Штаты отъ Канады до Флориды и Кубы и отъ Нью-Йорка до Калифорніи, составилъ множество энтомологическихъ коллекцій, преимущественно изъ отряда двукрылыхъ; матеріалы разработаны отчасти имъ самимъ, отчасти нѣмецкимъ энтомологомъ Лавомъ. Главнѣйшіе труды: „Monographs of North American

"Diptera", „Studies on tipulidae“, „Очеркъ современнаго состоянія познанія энтомологич. фауны окрестностей Петербурга“ (1857 г.).

Остеология (греч.), часть анатоміи, занимающаяся описаніемъ костей по ихъ наружн. виду. О-іей занимались въ самыя древнія времена, но особенно быстро она стала развиваться въ XV и XVI столѣтіяхъ, когда вошли въ практику вскрытія труповъ и научились, при помощи мацерации, должнымъ образомъ готовить кости для изслѣдованія. Въ 1480 г. Ахеллини открылъ въ ухѣ молоточекъ и наковальню; позднѣе Везалий изучилъ черепныя кости, Евстахій открылъ Евстахіеву трубу и проч. Тщательнымъ изученіемъ микроскопич. строенія костей мы обязаны въ особенности Пуркинѣе, Юганну Мюллеру, Кёбликеру, Вирхову и др.

Остеома, опухоль, состоящая изъ костной ткани.

Остеофиты, небольшія періостальныя разрастенія костей, наблюдаются у беременныхъ женщинъ, въ особенности на внутренней поверхности черепа; дальѣ—у сифилитиковъ, особенно на голенахъ.

Остерманъ 1) Генрихъ Іоганнъ Фридрихъ или, по русскому прованію, Андрей Ивановичъ, графъ, извѣстный русскій дипломатъ, род. въ 1686 г. въ Германіи, сынъ пастора; въ 1704 г., по рекомендаціи вице-адмирала Крюса, поступилъ на русскую службу и быстро приобрѣлъ довѣренность Петра, кот., съ свойственной ему проницательностью, сразу угадалъ въ немъ способнаго помощника; въ 1711 г., во время Прутскаго похода, О., вмѣстѣ съ Шафировымъ, велъ окончившіеся такъ удачно переговоры съ великимъ визиремъ; въ 1721 г. онъ, вмѣстѣ съ Брюсомъ, велъ мирные переговоры со шведами, закончившіеся очень выгоднымъ для Россіи Ништадскимъ миромъ. Въ 1722 г. О. участвовалъ въ выработкѣ табели о рангахъ и въ организаціи коллегіи иностранныхъ дѣлъ; при Екатеринѣ I онъ управлялъ почтами и состоялъ президентомъ коммерцъ-коллегіи. Въ это время по его предствленіямъ предпринятъ рядъ мѣръ, содѣйствовавшихъ улучшенію путей сообщенія и развитію русской промышленности и торговли. Въ 1727 г. О. былъ назначенъ наставникомъ Петра II, на котораго скоро приобрѣлъ очень большое вліяніе и, пользуясь своею силою, провелъ въ это время рядъ законовъ, служившихъ къ улучшенію положенія иностранцевъ въ Россіи. По смерти Петра II О. содѣйствовалъ возведенію на престолъ герцогини курляндской, Анны, и возстановленію самодержавія, за что потомъ былъ пожалованъ въ графы и осыпанъ почестями, и одѣлался однимъ изъ главныхъ совѣтниковъ императрицы, какъ по дѣламъ внѣшнимъ, такъ и внутреннимъ. Его стараніями были устроены заемный общественный банкъ, шелковыя и шерстяныя фабрики и пр. Назначенный послѣ смерти Головкина канцлеромъ, онъ быстро заключилъ дружественные торговые договоры съ Англіей и Голландіей и оборонительные союзы съ Швейціей и Персіей, прекратилъ въ самомъ началѣ вспыхнувшую было войну съ Турціей и т. д. Уже подъ конецъ жизни Анны Іоанновны О. долженъ былъ уступить свое вліяніе Бирону; въ послѣдующее царствованіе онъ, однако, еще сохранилъ нѣкоторое значеніе, но по вступленію на престолъ Елизаветы онъ былъ обвиненъ въ отстраненіи ея и всего потомства Петра В. отъ престола и въ скрытнѣ

завѣщанія Екатерины I и приговоренъ къ смертной казни, которая была, однако, замѣнена ему ссылкой въ Барезовъ. Здѣсь онъ и ум. въ 1747 г. Какъ искусный дипломатъ, О. очень ловко лавировалъ среди постоянныхъ смѣнъ правленій и вліяній, устраниаясь во всѣхъ рискованныхъ случаяхъ отъ подачи мнѣнія, благодаря чему и сумѣлъ удержаться на неизмѣнной высотѣ въ теченіе нѣсколькихъ царствованій. 2) О., Иванъ Андреевичъ, сынъ предѣдущаго, род. въ 1725 г., былъ полномочнымъ министромъ въ Стокгольмѣ и въ этомъ званіи принималъ участие въ составленіи вооруженнаго нейтралитета; въ 1783—97 гг. стоялъ во главѣ коллегіи иностранныхъ дѣлъ; ум. въ 1811 г.—Какъ онъ, такъ и братъ его, Федоръ, умерли бездѣтными, и такъ обр. мужское поколѣніе этой фамиліи въ Россіи прекратилось, но имя О. было присоединено къ фамиліи усыновленныхъ ими племянниковъ (по сестрѣ — гр. Толстыхъ, кот. получили фамилію О.—Толстыхъ).

Остерманъ-Толстой, графъ, Александръ Ивановичъ, генераль-отъ-инфантеріи, род. въ 1770 г. въ Петербургѣ; прославился во французской войнѣ, особенно при Кульмѣ, гдѣ лишился лѣвой руки; въ 1825 г. вышелъ изъ русской службы и умеръ въ 1857 г. въ Швейцаріи

Остеръ, уѣздн. гор. Черниговск. губ., подъ 50° 57' с. ш. и 48° 32' в. д., на р. Деснѣ, близъ впаденія въ нее канализированной *рчк. Остера*; 4003 ж., занимающ. плетеніемъ рыболовн. сѣтей, выдѣлкой деревян. посуды и домашней утвари, рыболовствомъ, сбытомъ мѣстн. произведеній въ Екатеринославскую губ., въ Обл. Войска Донскаго и пр. Полагаютъ, что О. (вѣрнѣе, его предѣстье Старогородка)—тотъ самый городъ, кот., по свидѣтельству лѣтописи (1098 г.), былъ залож. Владиміромъ Мономахомъ на *Вѣстри*; въ XII в. онъ вошелъ въ составъ Переяславскаго княж., а послѣ нашествія Батыя присоединенъ къ Литвѣ; къ Россіи перешелъ въ 1663 г.; въ 1781 г. назначенъ уѣздн. гор.—*О-скій уѣздъ* (3991, ⁴ кв. в. с. п. 119 117 ж.) въ юго-западн. углу губ.-и, по р. Днѣпру, протекающему по зап. границѣ, и по р. Деснѣ съ притокомъ О-омъ, орошающими его средину; въ степной восточн. части берутъ начало притоки Трубежа. Озеръ много. Почва, за исключеніемъ низменной, болотистой, лѣсистой и рѣдко населенной части, большую частью черноземная, плодородная, а потому уѣздъ принадлежитъ къ числу земледѣльч. по преимуществу. Кромѣ хлѣба разводится ленъ и табакъ (махорка). Изъ другихъ промысловъ имѣютъ значеніе: скотоводство (въ особенности рогатый скотъ), пчеловодство, выдѣлка деревян. посуды, рыболовство и работы по рр. Днѣпру и Деснѣ во время навигаціи. Въ м. Броварахъ, Гоголевѣ и Лѣткахъ бывають ярмарки.

Остзейскій край (Прибалтійскій край), такъ назыв. русское побережье Балтійскаго м., отъ устья Наровы до прусской границы, заключающее губ. Эстляндск., Лифляндск. и Курляндскую (см. эти сл.).

Остія, древн. портовый гор. въ Лациумѣ, у устья въ Тибра, служилъ гаванью для Рима; разрушенъ во время нашествій готовъ подъ начальств. Алариха.

Остракизмъ (греч., отъ *ὄστρακον* — черепокъ) особый видъ народнаго голозованія, введенный въ

Афинах законодательством Клисеена въ концѣ VI в. до Р. X., примѣнявшійся и въ нѣкоторыхъ другихъ греческихъ республикахъ при демократическомъ строе (напр., въ Аргосѣ и Сиракузахъ нѣкоторое время). О. имѣлъ цѣлью временное удаленіе изъ предѣловъ государства тѣхъ гражданъ, отъ которыхъ можно было опасаться нарушенія правильной общественной жизни: такъ, напр., чрезмѣрная популярность гражданина, могущая повести къ установленію тиранніи, являлась поводомъ къ О-у. Собственно О. не считался наказаніемъ и примѣнялся особенно въ тѣхъ случаяхъ, когда происходила борьба двухъ приблизительно равныхъ по силѣ политическихъ партій, вслѣдствіе чего могли возникнуть продолжительные беспорядки или задержка въ государственныхъ дѣлахъ; тогда народъ, какъ верховная власть, долженъ былъ рѣшать вопросъ объ удаленіи вожда одной изъ враждебныхъ партій. Послѣ утвердительнаго постановленія въ обычномъ народномъ собраніи по вопросу о томъ, должно ли прибѣгнуть къ О-у, въ назначенный день созывалось чрезвычайное собраніе на опредѣленномъ для того мѣстѣ городского рынка (*Агора*), гдѣ и совершалось тайное голосованіе посредствомъ написанія каждымъ присутствующимъ на черепкѣ имени гражданина, подлежащаго удаленію; для дѣйствительности приговора требовалась подача 6000 черепковъ съ однимъ и тѣмъ же именемъ. Срокъ удаленія былъ 10-лѣтній или 5-лѣтній; имущественныя права удаленнаго оставались неприкосновенными, постановленіе народа могло во всякое время вернуть его на родину, и по возвращеніи подвергавшійся передъ тѣмъ О-у вновь вступалъ во всѣ права. Наибольше извѣстны случаи примѣненія О-а къ Аристиду, Демистоклу, Кимону; въ послѣдній разъ О-у былъ подвергнутъ непокойный, но совершенно безвредный, демагогъ, Гиперболъ, по соглашенію партій Микія и Алкивиада. Всего О. въ Афинахъ просуществовалъ менѣе ста лѣтъ.—Въ переносномъ значеніи О-омъ называется всякое временное изгнаніе или вынужденное удаленіе. См. *Лютебия*, „Ueber das Wesen und die historische Bedeutung des O.“

Остравица, или *Остранить*, одинъ изъ казацкихъ вождей въ борьбѣ противъ польскаго владычества въ XVII в., родомъ изъ Полтавы. О. участвовалъ въ казацкомъ возстаніи, поднятомъ Павлюкомъ, и послѣ неудачнаго исхода послѣдняго бѣжалъ въ Запорожье, откуда, избранный гетманомъ, двинулся весною 1638 г. съ толпами казаковъ на Украину; съ нимъ были также казацкіе старшины Гуня и Скиданъ. Польскій военачальникъ Станиславъ Потоцкій, выступившій противъ О-ы, потерпѣлъ сильную неудачу въ битвѣ у Голты (при впаденіи Хорола въ Песель). О. направился къ Лубнамъ, усиливши свое войско новыми толпами возставшихъ; но разрозненныя дѣйствія казацкихъ предводителей испортили дѣло, и О. долженъ былъ начать отступленіе. Польское войско, получивъ подкрѣпленіе, погналось за О-ей, и 14 июня 1638 г. произошла главная битва у мѣстечка Жовнина, окончившаяся поражаніемъ казаковъ. О. бѣжалъ въ Московское государство; его мѣсто занялъ Гуня, которому удалось совершить отступленіе и окопаться лагеремъ при устьѣ рѣчки Старицы, впадающей въ Днѣпръ. Окружен-

ные поляками, казаки держались здѣсь два мѣсяца, стараясь заключить миръ на возможно выгодныхъ условіяхъ, и, наконецъ, положили оружіе. Гуня попался въ плѣнъ. Это было послѣднее неудачное возстаніе казаковъ передъ рѣшительною борьбою, связанною съ именемъ Богдана Хмѣльницкаго.—По другимъ, менѣе достовернымъ, извѣстіямъ, О., побѣдивъ поляковъ и заключивъ съ ними почетный миръ, поѣхалъ на богомолье въ Каневъ и здѣсь въ церкви былъ вѣроломно захваченъ, отвезенъ въ Варшаву и варварски казненъ.—См. *Н. Костомарова*, „Богданъ Хмѣльницкій“.

Острау (*Моравскій О.*), гор. въ моравск. провинціи Мистекъ, на р. Остравица; каменноугольн. копи; 13448 ж.

Острица дѣтская, *Oxuris vermicularis*, черв. сем. аскаридъ, самый частый кишечн. паразитъ, встрѣчаемый не только у дѣтей, но и у взрослыхъ. Бѣлое нитевидное тѣло, у самца 3—4 мм. дл., съ свернутымъ хвостовымъ концомъ; пуговкообразный головной конецъ съ 3 губными складками. Мужское половое отверстіе—близъ хвостоваго конца, женское въ передней половинѣ. Овалы. Яйца содержатъ зародышъ съ шилообразн. задн. концомъ. О. живетъ въ толстыхъ, рѣдко въ тонкихъ, кишкахъ и вызываетъ въ заднемъ проходѣ м. чительный зудъ, такъ какъ и во выгалищѣ, куда онъ нѣрѣдко проникаетъ. Зараженіе происходитъ черезъ проглты тывані: яичекъ съ зрѣлыми зародышами.

Островецъ, безуѣздный городъ Радомской губ. Опатовск. у.; 5290 ж.

Островскіе, старинный дворян. родъ въ Польшѣ. Замѣчательны: 1) О., Оома, графъ, род. въ 1739 г. при Августѣ III былъ членомъ сейма, при Станиславѣ—сенаторомъ; въ 1791 г. отказался присоединиться къ Торговиц. конфедераціи, былъ лишень за это чиновъ и сосланъ въ свои украинскія деревни; снова выступилъ на попріе политической дѣятельности только въ 1809 г., былъ въ періодъ Варшавскаго герцогства сеймовымъ маршаломъ и президентомъ сената, тотъ же постъ занималъ во вновь образованъ польскомъ корол.; изъ его же рукъ поляни получили дарован. имъ Александромъ I конституцію. Ум. въ 1817 г. 2) О., Антоній, сынъ предыдущаго, роу въ 1782 г., въ 1809 г., во время войны съ Австріей былъ членомъ временнаго правительства, въ Отечественную войну участвовалъ въ рядахъ французовъ, послѣ с. ерти отца былъ сенаторомъ, въ 1830 г. принималъ самое дѣятельное участіе въ возстаніи, въ которомъ былъ однимъ изъ главныхъ руководителей. Послѣ подавленія возстанія бѣжалъ за границу и ум. въ Парижѣ въ 1847 г. 3) О., Владиславъ, братъ предыдущаго, род. въ 1790 г., участвовалъ въ войнѣхъ Наполеона съ русскими, во время возстанія 1830 г. состоялъ сеймовымъ маршаломъ, послѣ взятія Варшавы удалился вмѣстѣ съ повстанцами въ Модлинъ и руководилъ здѣсь занятіями мятежнаго сейма, бѣжалъ потомъ за границу, откуда въ 1862 г. ему было позволено возвратиться; ум. въ 1869 г.

Островскій 1) Александръ Николаевичъ, талантливѣйшій русскій драматургъ и создатель русской самобытной сцены, род. 31 марта 1823 г. въ Москвѣ, въ бѣдной семьѣ замоскворѣцкаго подъячача—ходата. по дѣламъ купечества. Поступивъ въ началѣ 30-хъ



А. Н. Островскій.

годовъ въ 1-ую москов. гимназію, О. въ старшихъ классахъ ея уже былъ известенъ среди товарищей, какъ большой любитель театра, поклонникъ Мочалова и Щепкина, живой и интересный рассказчикъ объ ихъ игрѣ. Въ началѣ 40-хъ годовъ О. поступилъ на юридич. факультетъ москов. университета, но вслѣдствіе несправности съ оными изъ профессоровъ вышелъ изъ него до окончанія и опредѣлился въ 1843 г. на службу въ коммерческой судъ. Въ 1847 г., какъ результатъ наблюдений О. надъ замоскворѣцкой жизнью, появились въ „Москов. Городскомъ Листкѣ“ В. Н. Драшусова его „Картины семейнаго счастья“, обратившія на автора вниманіе въ литературныхъ кружкахъ. Напечатанныя тамъ же вскорѣ послѣ этого нѣсколько сценъ изъ ком. „Свои люди—сочтемся“ имѣли уже несомнѣнный крупный успѣхъ. О. бросилъ службу и, рѣшивъ отдаться литературѣ, сблизился съ редакціей „Москвитянина“. Здѣсь въ 1847 г. впервые была цѣликомъ напечатана его ком. изъ купеческаго быта „Свои люди—сочтемся“, возбудившая восторгъ въ артистич. и литературн. кружкахъ, но обидѣвшая москов. купцовъ, по малодѣ которыхъ О. былъ отданъ подъ надзоръ полиціи; о пьесѣ же его запрещено было говорить въ печати. Послѣ нѣкотораго перерыва въ 1852 г. появляется ком. „Бѣдная извѣста“, рисующая бытъ чиновничества, а слѣдующая за ней ком., „Не въ свои сани не садись“ (1853 г.), была первой пьесой О-аго, поставленной на императорской сценѣ и имѣвшей громадный успѣхъ въ Москвѣ и Петербургѣ. Но уже эта пьеса, противопоставляющая легкомысленному увлеченію вышнѣстью европейской цивилизаціи—вѣрность почтеннымъ преданіямъ русской старины, повела въ критикѣ къ ряду споровъ относительно О-аго. Въ то время какъ московскіе славянофилы (особенно Ап. Григорьевъ), подъ влияніемъ „Москвитянина“, гдѣ О. въ то время работалъ, провозгласили его русскимъ Шекспиромъ, называли выразителемъ исконныхъ русскихъ идеаловъ, русской изродиности, петербургск. либеральная критика (особенно „Отч. Зап.“) склонна была уменьшать его значеніе, заподозривъ его въ славянофильской тенденціозности. Къ этому, повидимому, давали полное основаніе послѣдовавшія затѣмъ (1854 г.) пьесы: „Бѣдность изъ порока“, съ изображеніемъ народныхъ святочныхъ ряженій, игръ и т. д., и, особенно, народная драма изъ жизни XVIII в.: „Не такъ живи, какъ хочется“, гдѣ торжествуютъ мистико-аскетическіе и домостроевскіе идеалы. Но эпоха реформъ увлекла и О-аго, наложивъ на его творчество особый отпечатокъ. Въ пьесахъ этого періода чувствуется вѣяніе новаго духа; невѣжеству и связаннымъ съ нимъ самоудуствіемъ и безчестности противоплагается гуманность и честность интеллигентнаго чловека („Въ чужомъ пиру похмѣлье“ (1856 г.) и, особенно, „Доходное мѣсто“ (1856 г.), произведшее на общество сильное впечатлѣніе, а также „Воспитанница“ (1859 г.), изображающая самоудуство въ помѣщичьей средѣ). Въ это время появился блестящій разборъ произведеній О-аго Добролюбовымъ, который характеризовалъ его, какъ художника „темнаго царства“ съ его самоудуствомъ и связанными съ нимъ печальными послѣдствіями. Съ этихъ поръ начинается періодъ наибольшаго напряженія творческихъ силъ О-аго. Въ 1860 г., кромѣ пьесъ „Ста-

рый другъ лучше новыхъ двухъ“ и „Тяжелые дни“, появилась его лучшая драма, „Гроза“, въ которой уже слышенъ рѣзкій протестъ противъ тяжелаго гнета домостроевскихъ началъ во имя любви, гуманности и свободы. Но вскорѣ отчасти сомнѣнія въ несокрушимости идеальныхъ началъ, навѣянная дѣйствительностью, отчасти личныя несправности съ недружелюбно настроеннымъ къ О-ому театральн. начальствомъ, отчасти, наконецъ, матеріальныя нужды и непомерная работа — начинаютъ вносить мрачный характеръ въ настроеніе и творчество О-аго. Тяжелыми картинками изобилуютъ пьесы этого періода: „Шутники“ (1864 г.), „Грѣхъ да бѣда на кого не живеть“, „На бойкомъ мѣстѣ“, „Пучина“ (1865 г.). Болѣзненное раздраженіе до того начало овладѣвать О-имъ, что онъ рѣшилъ совершенно бросить писать современныя пьесы для театра, чтобы предаться всецѣло изученію русской исторіи и созданію историческихъ хроникъ не для сцены. Такимъ образомъ появился рядъ хроникъ, писанныхъ въ стихахъ, по образцу „Бориса Годунова“ Пушкина, остающихся до сихъ поръ въ нашей литературѣ, послѣ этого произведенія, лучшими пьесами историческаго содержанія: „Козьма Захарычъ Мининъ-Сухорукъ“ (1862 г.), „Воевода“ (1865 г.), „Дмитрій Самозванецъ и Василій Шуйскій“ (1867 г.), „Тушино“ (1867 г.), „Василиса Мелентьева“ (1868 г.). Но отзывчивая на вопросы окружающей дѣйствительности натура О-аго не могла долго держаться въ сторонѣ отъ нея. Несмотря на дурныя матеріальныя условія, тяжелыя впечатлѣнія отъ отзывовъ критики, начавшей говорить о томъ, что О. исписывается и повторяется, снова начинать появляться изъ подъ его пера рядъ пьесъ, отмѣчающихъ тѣ или иные типы и явленія современной русской жизни. Если пьесы этого періода, при спѣшности, съ которой онѣ писались, и нельзя съ признаніемъ, сравнительно съ пьесами перваго періода, менѣе обработанными, законченными и оригинальными, то все же и здѣсь талантъ О-аго изрѣдка проявляетъ свою прежнюю силу не только въ отдѣльныхъ сценахъ и характерахъ, но и въ цѣлыхъ пьесахъ, какъ „Лѣсъ“ (1871 г.), „Волки и овцы“ и др. Изрѣдка только О. отрывался отъ наблюденія окружающаго общества, чтобы перенестись въ русское прошлое. Такова написанная по поводу 200-лѣтія русск. театра пьеса „Комикъ XVII столѣтія“; такова „Снѣгурочка“—эта милая весенняя сказка, воскршающая передъ читателемъ старинную русск. мифологію. Подъ конецъ жизни большому, измученному и духомъ, и тѣломъ О-ому суждено было испытать и радости. Пьесы его заполоняли всѣ русскія сцены, а вмѣстѣ съ тѣмъ улучшались и мат. условія существованія ихъ автора. Начали осуществляться заветныя мечты О-аго. Образовалось общество рус. драматическихъ писателей, и онъ былъ избранъ его предсѣдателемъ. Его пригласили въ комиссію для пересмотра старыхъ театральныхъ представленій; но главное—ему поручили управленіе московскимъ театромъ и устройствомъ театральной школы. Въ это послѣднее дѣло, страстно имъ любимое, и вложилъ О. остатокъ своихъ рано расшатанныхъ непомерными трудами силъ. 2 июня 1886 г. его не стало.—Отражая въ своихъ произведеніяхъ всѣ теченія русской жизни, усваивая лучшее изъ различныхъ ея направленій, О., тѣмъ не ме-

нѣе, всегда оставался вѣрнѣ самому себѣ. Его гармоническая и мягкая натура не способна была къ крайностямъ. Среди его героев нѣтъ ни исключительно порочныхъ, ни идеально добродѣтельныхъ. Онъ беретъ ихъ, какъ они есть, въ окружающей ихъ реальной обстановкѣ, въ зависимости отъ среды, ихъ воспитавшей. Его пьесы просты, какъ проста сѣрая, будничная жизнь, составляющая ихъ содержание. Но въ обыденныхъ характерахъ О. умѣетъ показать богатое разнообразіе индивидуальных особенностей, въ обычной картинѣ онъ раскрываетъ глубокую психологическую драму. Однако, какъ ни тяжелы подчасъ рисуемыя имъ картины, читатель никогда не вынесетъ изъ его пьесъ безотрадно-мрачнаго настроенія. Всюду у О-а чувствуется примиряющее начало, взглядъ на зло, какъ на результатъ непониманія или временнаго заблужденія, вѣра въ побѣду гуманности и просвѣщенія. Съ этимъ у О-а соединялся свѣтлый умъ, глубоко понимавшій явления русской жизни, необыкновенный даръ мѣтко схватывать и ярко передавать типическія особенности всѣхъ слоевъ русскаго общества (особенно купечества, чиновничества и дворянства, какъ наиболѣе близко знакомыхъ ему), а также богатый и образный, вѣрный духу и складу русской рѣчи, исполненный юмора и остроты языкъ. Благодаря всѣмъ этимъ качествамъ О. до сихъ поръ остается любимѣйшимъ русскимъ драматургомъ, доставляя высоко наслажденіе для читателей и зрителей, давая талантливымъ актерамъ богатый матеріалъ для художественнаго воспроизведенія и являясь лучшей пробой и школой для начинающихъ артистическихъ силъ.—Послѣднее изд. соч. О-аго—1890 г., М., 10 т. См. „Воспоминанія“ О. А. Бурдина въ „Вѣстн. Евр.“ за 1886 г., № 12; Добролюбовъ, соч. т. III, 1885 г.; Рибичевскій, соч. 1890 г.; Ап. Григорьевъ, соч. т. I, 1876 г.; Ор. Миллеръ: „Русск. писатели послѣ Гоголя“, т. III, 1888 г.; А. Незеленовъ: „Островскій въ его произведеніяхъ“, 1888 г. 2) О., Михаилъ Николаевичъ, государств. дѣятель, род. въ 1827 г. въ Москвѣ и тамъ получилъ образованіе, сперва въ 1-й гимназій, а потомъ въ университетѣ на юридическомъ факультетѣ, гдѣ кивчилъ курсъ въ 1848 г. Большую часть жизни онъ провелъ на службѣ въ вѣдомствѣ государств. контроля и одно время былъ товарищемъ государств. контролера. Въ 1878 г. О. былъ назначенъ членомъ государственнаго совѣта, а въ 1881 г. занялъ постъ министра государственныхъ имуществъ и занималъ его до 1 янв. 1893 г. Дѣятельность О-аго, какъ министра, была направлена главнымъ образомъ къ охранѣ фискальныхъ интересовъ и къ поднятію государственныхъ имуществъ, какъ источника казенныхъ доходовъ. Изъ др. его мѣропріятій можно указать на прекращеніе задачи казенныхъ имѣній частнымъ лицамъ, организацию сельско-хозяйственной статистики и нѣкоторое облегченіе крестьянамъ аренды казенныхъ земель. 3) О., Теодоръ, піаристъ и проф. въ Варшавскомъ конвиктѣ, ум. въ Лембергѣ въ 1802 г.; оставилъ сочиненія: „Гражданское право польскаго народа“ (по-нѣмецки 1797 г.), „Исторія и право польской церкви“ (новое изд. 1846 г.).

Островъ, часть суши, окруженная со всѣхъ сторонъ водою и представляющая въ климатологич.

и друг. отношеніяхъ, въ противность матеріку, на всемъ своемъ протяженіи, не исключая и центра, болѣе или менѣе ясные слѣды вліянія моря. Лежащія вблизи другъ друга, въ большемъ или меньшемъ числѣ, О-а образуютъ т. наз. *архипелагъ*, а расположенные въ рядѣ, другъ подлѣ друга, наз. *островными типами*. Поверхность, занимаемая всѣми О-ами земнаго шара, составл. приблиз. $\frac{1}{20}$ всей поверхн. материковъ. По мѣсторасположенію относит. большихъ массъ суши различаютъ 1) *континентальныя О-а*, лежащія вблизи материковъ, съ котор. они или бываютъ тождественны по геологич. строенію и характеру типовъ флоры и фауны, или же болѣе или менѣе разнятся отъ нихъ (чаще всего существованіемъ дѣятельн. вулкановъ), обыкнов. они имѣютъ продолговатую форму и происхожденіемъ обязаны вслѣдствіемъ неуплывч. или вулканич. силамъ, и 2) *океаническія О-а*, лежащія адали отъ континентовъ, имѣющія обыкнов. круглую форму и образованные или вулканич. дѣятельностью, выдвинувшей ихъ со дна моря (*высокіе ок. О-а*), или же колоніями коралловыхъ полиповъ (*низкіе ок. О-а*).

Островъ 1) (*Островскъ*), уѣздн. гор. Псковской губ., подлѣ 57°21' с. ш. и 46°01' в. д., на р. Великой (съ стариннымъ, уже разрушеннымъ укрѣпленіемъ на островѣ); при С.-Петербургско-Варшавской ж. д.; торговля льномъ; 4946 ж. О. существовалъ уже въ половинѣ XIV стол. и, какъ пограничная крѣпость съ Литвою, имѣлъ стратегическ. значеніе, котор. вслѣдствіемъ, съ удаленіемъ польской границы, пало; уѣздн. гор. назначенъ въ 1777 г.—*О-скій ульздъ*—въ зап. части губ-и, по р. Великой съ притокомъ Куховй, Утроей и др. и по незначит. притокамъ р. Шелони (въ болѣе болотистой восточн. части). Поверхность слегка волнистая, почва преимуществ. глинистая, мѣстами песчаная, усѣянная эрратическ. валунами; лѣсу довольно много, особенно въ юго-зап. части. Главн. занятія жителей (143980 ж. на 4357 кв. в.) состоятъ въ разведеніи льна, хлѣбопашествѣ (хлѣба не хватаетъ для мѣстныхъ потребностей), скотоводствѣ и лѣсныхъ промыслахъ. 2) О., уѣздный городъ Ломжинской губ., бл. Зап. Буга; 7800 жит., занимающихся хлѣбной торговлей и незначит. фабрично-заводск. промышленностью (машиностроит. зав., таб. фабр. и т. п.).—*О-скій ульздъ* (1375 кв. в. съ 77140 жит.), въ южной части губ-и, имѣетъ ровную поверхность и орошается Зап. Бугомъ (текущимъ по южн. границѣ ульзда) съ притоками. Почва глинистая, дов. плодородная. Жители занимаются главн. обр. земледѣліемъ и скотоводствомъ. Промышленность очень слабо развита.

Острога, рыболовное орудіе, представляющее собою желѣзную вилу съ 5—8 зазубренными зубцами, насаженную на длинный шестъ; О-ою бьютъ обыкновенно крупную и стоящую на мѣстѣ рыбу ночью, при искусств. освѣщеніи (т. наз. лученіе рыбы).

Острогожскъ (въ просторѣчій *Рыбный*), нѣздн. гор. Воронежской губ., подлѣ 50°2' с. ш. и 56°45' в. д., на р. Тихой Соснѣ; 6-классн. мужск. прогимназія, городской общественный банкъ, оживленная торговля (послѣ Воронежа О.—самый торговый гор. въ губерніи) хлѣбомъ, скотомъ, а также продук-

тами мѣстной промышленности; 8608 ж.—О. основ. въ 1652 г. и первоначально заселенъ былъ черкэсами, недовольными польскимъ правительствомъ и образовавшими Острогской полкъ; вскорѣ здѣсь была выстроена крѣпость съ цѣлью защиты отъ набѣговъ татаръ и ногайцевъ; уѣздн. гор. О. назначенъ въ 1779 г.—*О-ий ульздъ*—въ юго-зап. части губ.-и, по правую сторону р. Дона, съ приток. Тихой-Сосной, Черной-Калитвой и др. Поверхность (7100, $\frac{1}{2}$ кв. в. съ 264942 ж.) ровная, почва по преимуществу черноземная. Главн.занятія жителей, благодаря плодородію почвы и обилію хорошихъ пастбищъ, составл. земледѣліе (хлѣбныя растенія, свекловица и табакъ), скотоводство (рогатый скотъ и тонкорун. овцы), а также рыболовство, чумачество и добыча мѣла. Фабрично-заводская промышленность довольно развита (заводы винокуренныя (8), маслобойныя (8), кожевенныя (5) и др.). Изъ числа болѣе 20 ярмарокъ, бывающ. въ уѣздѣ, важнѣйшія—въ сл. Россошѣ, Ровенныхъ и Ольховаткѣ.

Острогорскій, Викторъ Петровичъ, педагогъ и дирижеръ, род. 16 февр. 1840 г., образова-



Острогорскій, В. П.

ніе получилъ въ 3-й петерб. гимн. (гдѣ въ то время преподавалъ В. Я. Стоюнинъ) и въ петербург. ун. (на истор.-филол. фак.), въ котор. слушалъ Костомарова, Стасюлевича, Благовѣщенскаго, Пыпина, Никитенко; въ 1862 г. удостоенъ степени кандидата. Еще будучи студентомъ, В. П. О. принимаетъ участіе въ устройствѣ первой воскресной школы въ Петербургѣ и до настоящихъ дней словомъ и дѣломъ служить *народному образованію*: пишетъ для народа („Изъ народнаго быта“, „Илья Муромецъ—крестьянской сынъ“, „Наталья Долгорукова“, „Хорошіе люди“ и друг.), принимаетъ дѣятельное участіе въ трудахъ петербургскаго комитета грамотности (подъ его редакціей составленъ, между прочимъ, отдѣлъ по русскому языку въ капитальномъ изданіи комитета: „Обзоръ русской учебно-народной литературы“), составляетъ доклады о выдающихся дѣятеляхъ по народному образованію, часто выступаетъ въ періодич. прессѣ въ защиту развитія просвѣщенія среди народной массы. Одновременно съ этимъ В. П. О. усердно и неустанно

служить и дѣлу широкаго распространенія образованія среди *русскихъ женщинъ*: еще на университет. скамьѣ онъ участвовалъ въ первомъ журналѣ для женщинъ („Ласточка“), преподавалъ потомъ въ женскихъ учебн. завед. двадцать два года (1869—91 гг.), читаетъ лекціи на женскихъ педагогическихъ курсахъ въ Петербургѣ (этика, а потомъ анализъ литературныхъ произведеній и всеобщая исторія литературы), писалъ для сцены драматическіе эскизы („Мгла“, „Липочка“, „На однихъ сѣняхъ“, „Первый шагъ“, „Въ бель-этажѣ на улицу“), печатаетъ горячія статьи въ журналахъ и газетахъ („Больше свѣта“, „Благія желанія“, „Мужья и жены“, „Къ вопросу о высшихъ женскихъ курсахъ“, „Этюды о русск. женщинахъ“, разборъ повѣстей Крестовской-псевд.: „Старыя дѣвы“, „Эгоистки“—въ журналѣ „Женское образованіе“, 1877—1880 гг.) и всюду является убѣжденнымъ и стойкимъ защитникомъ общечеловѣческихъ правъ русской женщины. Какъ учитель старшихъ классовъ гимназій (по русскому языку) и *педагог-литераторъ*, В. П. О. талантливо и успѣшно развиваетъ и проводитъ въ жизнь гуманныя идеи Пирогова, Ушинскаго, Стоюнина. На своихъ урокахъ онъ даетъ рѣшительное предпочтеніе не формальному грамматическому ученію, а непосредственному изученію русскихъ и иностранныхъ классиковъ. Въ своихъ журнальныхъ работахъ („Учитель“, „Женское образованіе“, „Образованіе“, „Педагогическій Листокъ“, „Вѣстникъ Воспитанія“, „Русская Мысль“ и друг.) и въ отдѣльно изданныхъ педагогическихъ сочиненіяхъ В. П. О. стоитъ за развитіе въ юношествѣ и въ оиществѣ гуманныхъ чувствъ и за распространеніе свѣтлыхъ жизненныхъ идей—путемъ воспитанія и разумнаго чтенія образцовыхъ произведеній литературы. Въ его трудахъ воспитатель и учитель найдетъ много цѣнныхъ руководящихъ указаній, не только теоретическаго, но и пракческаго свойства. Одно изъ раннихъ произведеній В. П. О-аго, „Руководство къ чтенію поэтическихъ произведеній“ (по Эккардту), было въ свое время почти единственнымъ въ своемъ родѣ пособіемъ; а разошедшаяся въ нѣсколькихъ изданіяхъ книга: „Бесѣды о преподаваніи словесности“, „Русскіе писатели, какъ воспитательный и образовательный матеріалъ для занятій съ дѣтьми и для чтенія народу“, „Выразительное чтеніе“ и друг. еще на долгое время останутся настольными книгами для учителя и воспитателя. Въ своихъ журнальныхъ работахъ („Дѣтское Чтеніе“ подъ редакціей В. П. О-аго справедливо считалось въ свое время лучшимъ журналомъ для дѣтей; издаваемый имъ нынѣ, прекрасно направленный журналъ „Міръ Божій“—единственный журналъ для юношества и самообразованія) и въ отдѣльныхъ изданіяхъ В. П. О. мастерски знакомитъ съ классическими произведеніями, русскими и иностранными, въ своихъ талантливыхъ „Этюдахъ о русскихъ писателяхъ“ съ полнымъ знаніемъ дѣла открываетъ читателю смыслъ и значеніе произведеній нашихъ родныхъ художниковъ (Пушкинъ, Гончаровъ, Лермонтовъ, Помяловскій, Аксаковъ, Кольцовъ); эти произведенія В. П. О-аго имѣютъ огромное руководящее и воспитат. значеніе не только для юношества, но и для всякаго читателя. В. П. О-имъ составлены, сверхъ того, пре-

красный сборникъ лучшихъ стихотвореній нашихъ первоклассныхъ поэтовъ („Родные поэты“) и „Двадцать биографій образцовыхъ русскихъ писателей“, просто и для всѣхъ доступно изложенныхъ.

Остроградскій, Михаилъ Васильевичъ, знаменитый русский математикъ, род. въ дер. Пашеннѣ, Кобеляцкаго у., Полтавск. г., 12 сент. 1801 г. Наклонности его къ математикѣ проявились весьма рано, но систематическое изученіе этой науки онъ началъ лишь на 15-мъ году отъ роду. Поступивъ въ 1817 г. въ харьковск. ун-въ, онъ поразилъ своими успѣхами учителя своего, Павловскаго, сразу отличившаго его среди друг. студентовъ, но уже въ 1818 г. О. вышелъ изъ унив. съ аттестатомъ, въ которомъ были отмѣчены его „превосходные успѣхи“ въ математ. наукахъ и „доброрядочное поведеніе“.



Остроградскій, М. В.

Черезъ годъ онъ снова поступилъ въ унив., выдержалъ экзаменъ на званіе кандидата, отличился на публичномъ экзаменѣ, но диплома не получилъ, такъ какъ проф. философіи Дубровичъ подалъ о немъ особое мнѣніе, въ котор. говорилось о неблагонадежности О-аго, вслѣд. чего у М. В. отняли и прежній аттестатъ. Потерпѣвъ на родинѣ неудачу въ своемъ стремленіи къ знанію, О. поѣхалъ искать его въ Парижъ, посѣщая тамъ лекціи Сорбонны и Collège de France и обратилъ на себя вниманіе Лапласа, Ампера и Коши. Послѣдній уже въ это время ссылается на его работы; тогда же на его долю выпала рѣдкая для иностранца честь быть професс. во франц. учебномъ заведеніи (коллегіумъ Генриха IV). Въ 1828 г. О. возвратился изъ-за границы въ Россію. Извѣстность его была уже настолько велика, что онъ тотчасъ же былъ избранъ адъюнктомъ Академіи наукъ, въ 1830 г. сдѣланъ экстраординарнымъ, а черезъ годъ ординарнымъ академикомъ. Въ это же время онъ былъ назначенъ проф. Главнаго педагогич. института, Главнаго артиллерійскаго и инженернаго училищъ (нынѣ академіи) и корпуса (теперь института) на Московск. путей сообщенія. Въ 1861 г. О. уѣхалъ въ свое имѣніе, взявъ отпускъ по разстроенному

здоровью; здѣсь онъ опасно заболѣлъ и скончался 20 дек. 1861 г.—О-имъ напечатано 48 мемуаровъ въ „Запискахъ с.-петербургской и 3 въ „Запискахъ“ парижской Акад. наукъ. Нѣкоторыя работы его изданы отдѣльно. Любимымъ предметомъ его занятій была аналитическая механика. Въ своихъ мемуарахъ, посвященныхъ этой наукѣ („Considération générale sur les moments des forces“, „О мгновенныхъ перемѣщеніяхъ системъ, подлежащихъ перемѣннымъ условіямъ“, „О принципѣ дѣйствія скоростей и силы инерціи“, „Théorie générale de la régression“) онъ развилъ начала, положенныя Лагранжемъ въ основаніе механики и далъ имъ болѣе общее развитіе, упростилъ доказательства многихъ теоремъ и далъ массу новыхъ. Другія его работы въ этой области—„Sur les mouvements des fluides“, „Sur les intégrales des équations de dynamique“, „Mémoires sur la propagation des ondes dans un bassin cylindrique“. Заслуги О-аго въ чистой мат. относятся главн. образ. къ вариационному исчисленію. Послѣ Эйлера и Лагранжа вариационное исчисленіе давало возможность находить вариации простыхъ интеграловъ; О., развивая начала Лагранжа, далъ формулу, несущую его имя, для нахождения вариации многократныхъ интеграловъ. Способъ О-аго для интегрированія рациональныхъ дробей чрезвычайно упрощаетъ этотъ вопросъ, давая возможность находить отдѣльно алгебраическую и логарифмическую часть (его работы: „Mémoire sur les intégrales des fonctions algébriques“, „Mémoire sur intégration des fractions rationnelles“, и „Mémoires sur le calcul des variations des intégrales multiples“). Не менѣе замѣчательны его труды по математич. физикѣ („Notes sur la théorie de la chaleur“, по теоріи вѣроятностей („Sur une question des probabilités“ и др.) Отдѣльно изданы его лекціи: „Cours de mécanique céleste“ (1831 г.), „Лекціи алгебраич. и трансцендентнаго анализа“ (1837 г.).

Острогъ 1) въ старину небольшое укрѣпленіе, обнесенное деревяннымъ частоколомъ изъ заостренныхъ вверху (откуда и названіе) свай. 2) О., въ настоящее время народн. названіе тюремнаго замка. **Острогъ**, уѣздн. гор. Волынской губ., подъ 50°20' с. ш. и 44°13' в. д., при впаденіи р. Вили въ Горынь; мужск. 6-классная прогимназія, мужск. учительск. семинарія; 18877 ж. (большую часть евреи), вѣдущ. торговлю (пшеницей, шерстью, кожами, лѣсомъ, сахаромъ, мукой) какъ внутреннюю, такъ и внѣшнюю (съ Австріей, чрезъ Радзивиловскую таможеню). О. памятенъ въ исторіи русск. просвѣщенія первой малороссійск. академіей, преобразованной впоследствии въ иезуитскую коллегію, а также какъ мѣсто, гдѣ впервые напечатана Библия на церковно-славянск. языкѣ (1581 г.).—О. основ. въ IX в., но въ лѣтописяхъ упоминается лишь подъ 1100 г. Онъ былъ столицей независимаго *Острожскаго княжества* (ян. Острожские были потомками Даниила Васильевича, пасынка Даниила Галицкаго) и достигъ особеннаго процвѣтанія въ XVI стл.; въ 1648 г. былъ разграбленъ и сожженъ казаками, а въ 1655 г.—русскими, послѣ чего пришелъ въ упадокъ; присоединенъ къ Россіи въ 1795 г. Изъ временъ былаго величія города сохранились развалины крѣпости, замка и др. зданій.—*О-жскій уѣздъ*—въ южв. части губ-ніи,

сю р. Горнюю и его незначит. приток. (Вілія, Устье и др.), поверхность волнистая, изрѣзан. овраг. и устьян. холмами, въ особ. на югѣ; почва плодородная, на сѣв. глинистая, на югѣ черноземная. Главн. массу ж. селенія (141311 ж. на 2694,1 кв. в.) составл. малороссы; за ними слѣдуютъ поляки, евреи и литовцы. Господствующ. занятія: хлѣбопашество, дающее большой избытокъ хлѣба (въ особенности пшеницы) для продажи и винокурения, и скотоводство (обширные заводы рогат. скота и овецъ). Фабрично-заводская дѣятельность довольно развита (заводы винокуренные, пивоваренные и др.).

Острожскіе князья, княж. родъ, ведшій свое происхождение отъ знаменитаго Данила Галицкаго; первоначально самостоятельно владѣли на Волини городами: Острогомъ, Дубномъ, Заславлемъ и нѣкот. др., въ полов. XIV в. впади въ зависимость отъ Польши, потомъ — отъ Литвы. По воссоединеніи обѣихъ странъ, О. к. выдѣлялись въ средѣ польско-русскихъ магнатовъ мужествомъ на войнѣ, преданностью русской народности и просвѣщенностью. Самыми видными изъ нихъ представителями въ исторіи были: 1) Данилъ О-й, см. *Данилъ* 13. 2) Константинъ Иоанновичъ О-й, см. *Константинъ* 22. 3) Константинъ Константиновичъ О-й, см. *Константинъ* 27. 4) Теодоръ О-й, см. *Теодоръ*.

Остроленка, уѣздн. гор. Ломжинской губ., подъ 53°4' с. ш. и 59°18' в. д., на р. Наревѣ; 4855 ж. — О. основ. въ 1427 г. Здѣсь въ 1807 г. французы, подъ начальствомъ Савари, одержали побѣду надъ русскими, а въ 1831 г. произошла рѣшительная сѣтка между поляками и русскими, открывшая послѣднимъ дорогу къ Варшавѣ. — *О-скій уѣздъ*, 1424,2 кв. в. съ 70322 ж.

Острошрово Евангеліе, древнѣйшій изъ датированныхъ памятниковъ старо-славянскаго яз., является самымъ древнимъ памятникомъ нашей письменности. Русскій писецъ, диаконъ Григорій, списавшій его въ 1056—1057 гг. въ Новгородѣ для новгородскаго посадника Остромира (отсюда названіе Е-ія) съ старо-славянок. (древне-болгар.) подлинника, довольно строго держался текста, и потому О. Е. можетъ служить однимъ изъ лучшихъ, по древности и чистотѣ языка, источниковъ для свѣдѣній по диалектологіи старо-славянск. яз-а (ср. предисловіе въ „Грамматикѣ старо-славянскаго языка“ А. Лескина, рус. пер., М., 1890 г.). Но при всей тщательности переписки съ чужаго источника, переписчикъ не избѣжалъ все-таки руссизмовъ, которые легко узнать и выдѣлить. Такимъ образомъ О. Е. является вмѣстѣ съ тѣмъ однимъ изъ первыхъ источниковъ для изслѣдователя звуковой исторіи русскаго яз-а (ср. „Лекціи по исторіи русскаго языка“ А. Н. Соболевскаго, Спб., 1891 г.). Рукопись О-а Е-ія хранится въ Спб. Импер. Публ. Библиотекѣ. Печатныя изданія: Востокова, съ приложеніемъ греч. текста евангелій и грамматич. объясненіями, Спб., 1843 г.; иждивеніемъ спб. купца Ильи Савинкова, 1-е изд., Спб., 1883; 2-е изд., Спб., 1889 г.; отрывки изъ О-а Е-ія въ „Христ.“ Булаева, стр. 1—12, изд. 1861 г.

Остроузовъ 1) Алексѣй Александровичъ, род. въ 1858 г., изучалъ естеств. науки въ Казани. Будучи студентомъ, написалъ „О саранчевыхъ Восточной Россіи“ и, по порученію нѣкотор. земствъ, дѣлалъ

пѣздки для изслѣдованія вредныхъ насѣкомыхъ. По окончаніи курса въ 1882 г., оставилъ при университетѣ и совершилъ зоологич. экскурсію на Кавказъ; въ 1885 г. работалъ на зоологической станціи въ Севастополѣ, на южномъ берегу Крыма и черноморскомъ побережьи Кавказа, затѣмъ, въ 1885—86 гг., — на зоологич. станціи Дорна въ Неаполѣ. Въ томъ же году утвержденъ въ Казани приватъ-доцентомъ сравнительной гистологии, въ 1887 г. защитилъ диссертацию на д-ра зоологич. весною 1888 г. читалъ медикамъ курсъ сравнительной анатоміи позвоночныхъ. Изъ трудовъ назовемъ: „Ходъ дробленія яйца у Tergipes“, „Опытъ изслѣдованія мшанокъ Севастопольской бухты въ систематическомъ и морфологич. отношеніяхъ“, „О третьемъ глазѣ позвоночныхъ“. 2) О., Алексѣй Александровичъ, врачъ, проф. моск. унив. покае. терапевт. госпит. клиники, въ 1870 г. представилъ дисс. на д-ра медич.: „О происхожденіи 1-го тона сердца“, затѣмъ работалъ за границей, у Вирхова, Конгейма, Гейденгайна, Шарко, Петера. Особенно интересны работы О-а о регулированіи тепла въ животн. организмѣ, о сосудорастягивающихъ нервахъ, о постоудѣлит. нервахъ

Острыя болѣзни, медич. терминъ для обозначенія болѣзней, длящихся не болѣе нѣсколькихъ недѣль, въ противоположеніе *хроническимъ*, продолжающимся мѣсяцами и годами. Большею частью О. б. сопровождаются лихорадкой.

Остфрисландъ (Восточ. Фрисландъ), бывшее княжество, нынѣ часть прусск. провинціи Аурихъ.

Ость-Индія. Подъ О.-И-іей обыкновен. разумѣются полуострова передняя и задняя Индіи и Малайскій архипелагъ, т. е. вся юго-восточная Азія, а въ болѣе тѣсномъ смыслѣ слова — только передняя Индія (чаще называемая просто Индіей). О.-И. лежитъ между 80°—370 с. ш. и 840°—1150 в. д. и представляетъ изъ себя страну съ рѣзко очерченными естественными границами: на сѣверѣ Гималаи, на сѣв.-зап. Сефидъ-Кохъ и Солиманъ-дагъ отдѣляютъ ее отъ Тибета и перелной Азіи; на юго-зап. О.-И. омывается Аравійск. моремъ, на юго-вост. Бенгальскимъ заливомъ, берега которыхъ низменны и не представляютъ хорошихъ естественныхъ гаваней. На сѣв.-вост. границей О.-И-и служатъ горные хребты, образующіе водораздѣлъ между бассейнами Браматутры и Иравади. О.-И. представляетъ во многихъ отношеніяхъ особый, совершенно своеобразный міръ, занимая 3827,237 кв. клм. съ 257 милл. жит. Въ орографич. отношеніи О.-И. распадается на 3 части: сѣверную, среднюю и южную. Сѣв. О.-И. наполнена громаднѣйшей въ мірѣ системой Гималаевъ, состоящей главнымъ образомъ изъ кристаллич. и метаморфич. породъ, съ ихъ 2—5 парала. цѣпами, образующими дугу длиной въ 2500 килом., вершинами въ 7500—8840 м. и гигантскими ледниками. Средняя О.-И. представляетъ обширную (775000 кв. клм.) аллювіальную низменность (75—150 м. выс.), раздѣленную невысокими порогомъ (300 м.) на двѣ долины: меньшую, Инда, и большую, Ганга и Браматутры. Южная О.-И. занята гнейсовымъ плато, поверхъ котораго залегаютъ громадныя потоки лавы; къ сѣверу оно спускается рядомъ невысокихъ уступовъ плоскогорія Виндія (400—600 м.), западную окраину котораго составляютъ горы

Аравали (1155 м.), а южную — хребет Виндия (700 м.). Къ югу отъ хребта Виндия простирается Деканское плоскогоріе (300—1000 м.), наклоненное къ востоку; отъ Коромандельскаго берега оно отдѣляется цѣною невысокихъ восточн. Гатовъ, а къ Малабарскому — круто обрывается хребтомъ западн. Гатовъ (1200—2630 м.), продолженіемъ которыхъ къ югу служатъ массивъ Анамалли (2693 м.). Рѣчная сѣтъ О.-И.-и, очень обширная, мало удобна для судоходства: рѣки О.-И.-и, величественные потоки въ сезонъ дождей, въ сухое время года настолько мелѣютъ, что плаваніе по нимъ (за исключен. Брампутры) становится почти невозможнымъ. Важнѣйшія рѣки О.-И.-и: Гангъ съ Брампутрой (бассейнъ—1012000 кв. клм.), Индъ съ Сетледжемъ, Нербудда, Танти, Кавери, Кистна, Годавери и Маганатти. Озера въ О.-И.-и многочисленны на югѣ и въ Гималаяхъ, но малы. Климатъ О.-И.-и весьма разнообразенъ въ зависимости отъ высоты: холодный и рѣзкій въ высокихъ долинахъ Гималая, умѣренный въ предгорьяхъ ихъ и на высокихъ массивахъ Декана, тропическій въ остальной О.-И.-и. Въ общемъ климатъ О.-И.-и, обусловленный ея положеніемъ въ области муссоновъ, нездоровъ для европейца; рѣзко обозначены три времени года: теплое (февраль — май), дождливое (июнь — сентябрь), холодное (октябрь — январь). Средняя годовая темп.: 23° на сѣверѣ, 26° въ ср. О.-И.-и, 29° въ южной. Рѣзче всего климатъ долины Инда (средн. амплитуда 22°—26°), мягче всего — на Цейлонѣ (ампл. 2°—3°). Количество осадковъ весьма различно: наименѣе падаетъ дождя въ долинѣ Инда (13—75 стм.), гдѣ сущест. громадная почти безводная пустыня (Таръ); къ сѣверу и къ востоку отъ Пенджаба это количество быстро увеличивается (въ Гималаи, 300—600 стм.; Ассамъ, 1200—1600 стм.). На югѣ количество дождей уменьшается въ обратномъ направленіи (Конканъ, 400—600 стм.; Коморинъ, 100 стм., Мадрасъ, 124 стм.). Дожди приносятся главнымъ образомъ лѣтними муссонами, и отъ обилія ихъ зависитъ существованіе населенія О.-И.-и. Въ ботаническомъ отношеніи О.-И. съ ея чрезвычайно богатой и разнообразной флорой не составляетъ отдѣльной области. Растительность Гималаевъ представляетъ смѣсь видовъ европейскихъ, южно-сибирскихъ и китайскихъ; бассейнъ Инда есть продолженіе растит. области Аравій и Персій; Ассамъ, Бенгалия и южная О.-И. напоминаютъ Малайскій архипелагъ и т. п. Лѣса еще покрываютъ 35% поверхн. О.-И.-и. Точно также и животное царство О.-И.-и малоотличается отъ фауны соседн. странъ. — Политически О.-И. распадается на самостоят. государства въ Гималаяхъ (Непалъ, Бутанъ и племена къ сѣверу отъ Ассамъ, 218000 кв. клм. и 326000 жит.) и европейскія владѣнія: французскія (509 кв. клм. и 279066 жит.), португальскія (3365 кв. клм. и 482609 жит.) и англійскія. Англійскія владѣнія въ О.-И.-и составляютъ Индійскую имперію, въ составъ котор. входятъ, кромѣ передн. О.-И.-и, Бирма, Манипуръ, Андаманскіе и Никобарскіе о-ва, въ задн. О.-И.-и, Белуджистанъ и страна Вазириевъ, Аденъ съ зависящ. областями въ Аравій, Сокотора, Сомали и Занзибаръ, но не входитъ о. Цейлонъ; всего—4 839 300 кв. клм. и 261 108 683 жит. (1881 г.; 1891 г. — 291 милл.). Населеніе О.-И.-и при-

надлежитъ къ 2 главамъ расамъ: арійской (75%/о), занимающей сѣверъ О.-И.-и, и дравидійской, живущей на югѣ (19%/о); въ нѣкот. долинахъ Гималая и въ Бирмѣ преобладаютъ тибето-бирманцы (21%/о), а въ разныхъ частяхъ О.-И.-и разбросаны коларійцы (1%/о), иранскія племена (1%/о) и цыгане (0,1%/о); европейцевъ—всего 200000. По религіямъ населеніе О.-И.-и распределяется такъ: браманисты (72%/о), магометане (20%/о), особенно въ Пенджабѣ и Бенгалии), фетишисты (3,2%/о), буддисты (2,1%/о, въ Бирмѣ), христіане (0,8%/о, особ. католики въ южн. О.-И.-и), сейхи (0,7%/о), джайны (1,2%/о), парсы (90000 ч.). Главное занятіе 9/10 индусовъ — земледѣліе, техника котораго въ послѣднее время замѣтно поднялась (искусств. орошеніе, плодоперем. хозяйство и т. п.). Изъ зерновыхъ хлѣбовъ на сѣверѣ сѣютъ главн. образомъ пшеницу (ею питается 31%/о насел.), на плоскогорьяхъ — ячмень и просо (39%/о); въ Бенгалии и по берегамъ моря главной пищей служитъ рисъ (29%/о). Изъ другихъ землед. продукт. О.-И.-и наиб. важность имѣютъ: опиумъ, продажа котораго составл. монополию правительства, хлопковъ (396200 тоннъ), джутъ (311000 тоннъ), индиго (культура его въ упадкѣ), табакъ (въ Деканѣ), чай (28400 тоннъ на 4 милл. ф. ст., въ Ассамѣ, Гималаяхъ и Цейлонѣ), кофе (въ южн. О.-И.-и и на Цейлонѣ, 65820 тн. на 6 милл. ф. ст.), сахарн. тростникъ, хинное дерево и пр. Всего подъ культурой 33%/о земли. О.-И. очень бѣдна скотомъ (60 милл. гол. рог. скота, 29 1/3 милл. овецъ, 2 милл. лошадей), и скотоводство въ упадкѣ. Форма землевладѣнія прежде повсемѣтно была общинной; теперь рядомъ съ общиною въ широкихъ размѣрахъ развилось подворное частное землевладѣніе. Крестьянск. землевладѣніе значительно только въ нѣкотор. мѣстностяхъ на югѣ (Канара) и западѣ (Пенджабъ), а въ остальныхъ частяхъ О.-И.-и земля принадлежитъ крупнымъ собственникамъ (земиндары), и крестьяне, арендуя ее, находятся въ полномъ рабствѣ у лэндлордовъ и ростовщиковъ. Огромное большинство индусовъ живетъ въ страшной бѣдности: 4/5 ихъ питаются проголодь; средняя заработная плата сельскихъ рабочихъ составляетъ всего 10—20 коп. въ день. Среди индусовъ смертность очень высока (32,6 на 1000; 2/3 всѣхъ смертныхъ случаевъ — отъ тропич. лихорадки), а голода, являющіеся слѣдствіемъ неурожаевъ, причиняемыхъ недостаткомъ дождей, составляютъ одно изъ учрежденій О.-И.-и* и губятъ массы людей (въ 1877 г. голодъ въ О.-И.-и унесъ въ могилу 4 милл. чел.). Однако, населеніе О.-И.-и быстро возрастаетъ (въ ср. на 1,2%/о ежегодно); эмиграція сельск. рабочихъ (кули), направляющаяся главн. обр. на о-въ С. Мадріакія, не велика (18298 ч. въ 1890 г.). Промышленность О.-И.-и, сильно развитая до XVIII в., въ послѣднее время быстро поднимается, вступая въ успѣшную конкуренцію съ англійской въ самой О.-И.-и и на всемъ крайнемъ Востокѣ. Важнѣе всего хлопчатобумажн. промышленность (100 фабр., 117922 раб., 3273000 шпунетъ, центръ ея—Бомбей), далѣе — джутовая (21 фабр., 47868 раб.), сосредоточенная въ Калькуттѣ, шерстяная и суконная (Пенджабъ и сѣв.-зап. провинціи), шелковая (Бенгалия, 35000 раб.), пивоваренн., бумажн. и пр. Горнозаводская

промышленность незначит. (каменный уголь, хотя встречается на громади, протяженіи въ 90000 кв. км., плохого качества, и добыча его не велика: 1420000 тоннъ); желѣзо, отчасти мѣдь, свинецъ, немного драгоценн. металловъ; большую важность имѣютъ драгоценн. камни (Декань) и соль (Пенджабъ). Торговля О.-И-и быстро возросла со времени открытія Суэзскаго канала: въ 1890—91 г. обороты ея равнялись 196260382 ф. ст. (вывозъ—93909856 ф. ст., вывозъ—102350526 ф. ст.). Главные предметы вывоза: хлопокъ (16503000 ф. ст.), рисъ (12878000 ф. ст.), опиумъ (9262000 ф. ст.), джутъ (7602000 ф. ст.), хлѣбъ (6661000 ф. ст., 1539000 тоннъ), хлопчатобум. ткани (6543000 ф. ст.), чай (5219000 ф. ст.), индиго (3073000 ф. ст.), джутов. издѣлія (2432000 ф. ст.), кофе (1455000 ф. ст.) и пр. Главн. стативвоза: хлопчатобум. издѣлія (31010000 ф. ст.), желѣз. и стальн. издѣлія и машины (8267000 ф. ст.), сахаръ (3400000 ф. ст.), нефть (2362000 ф. ст.) и т. д. Торговля О.-И-и—почти исключит. морская и ведется главн. образ. съ Англійей (51⁰/₁₀₀). Главные центры ея—Бомбей и Калькутта. Въ 1890—91 г. вошло въ порты О.-И-и 5490 суд. заграничн. плаван. въ 3862841 тон., а общее движеніе заграничн. судоходства—11023 судна въ 7684954 т. (82¹/₂⁰/₁₀₀ подъ англійск. флагомъ). Торговый флотъ О.-И-и ничтоженъ (190 суд. въ 59437 тон., изъ нихъ ¹/₂ пароходовъ). Жельзнодорожная сеть О.-И-и, начавшаяся постройкой въ 1853 г., быстро растетъ (28122 км. въ 1891 г.; чистый доходъ на 1 км. —456 ф. ст.); ²/₃ ея—въ рукахъ государства.—Соціальный строй индусскаго общества и до сихъ поръ обуславливается существованіемъ обособленныхъ кастъ (см. это сл.), воздвигающихъ неодолимую преграду между его различными слоями. Кастовоедѣленіе О.-И-и никогда не истощивалось въ дѣйствительности: 4 классч. кастами (брамины, кшатри, вайси, судры): число кастъ громадно, дохода до сотенъ и тысячъ, такъ какъ каждое племя и каждое ремесло составляетъ особую касту. На вершинѣ обществ. лѣстницы стоятъ брамины (они составляютъ 7,3⁰/₁₀₀ индусовъ и дѣлятся, въ свою очередь, на рядъ кастъ, ничѣмъ не связанныхъ между собою) и раджпуты (3,8⁰/₁₀₀, военная и владѣльческая аристократія), а на самомъ низу—гандалы, презираемые даже паріями. Однако, успѣхи просвѣщенія мало-по-малу колеблютъ режимъ кастъ, уравнивая людей различныхъ слоевъ общества. Народное образованіе быстро развивается, хотя масса населенія еще невѣжественна (грамотно всего 10⁰/₁₀₀ мужчинъ и ¹/₂⁰/₁₀₀ женщинъ). Въ 1886 г. было 122516 школъ съ 3119423 учениками и 213428 ученицами, большая часть которыхъ содержится на частныя средства (изъ 7 милл. ф. ст. расхода 1882 г. на народное образованіе правит. расходуетъ 11⁰/₁₀₀). Главное вниманіе правит. обращено на среднія и высшія учебныя заведенія. Кромѣ нѣсколькихъ десятковъ колледжей—4 университета (Лагоръ, Калькутта, Бомбей, Мадрасъ; 9027 студ. въ 1880 г.). Периодич. пресса О.-И-и, сильно стѣсненная англичанами, довольно быстро растетъ, насчитывая (1880 г.) 644 изданія (224 англійск. 336 индусск., 84 двуязычн.).—Политически Индійская имперія раздѣляется на непосредственныя владѣнія англичанъ (2504100 кв. км., 203 милл. жит.) и вассальныя

земли (2355200 кв. км., 58 милл. жит.); послѣднія раздѣляются на платящія дань государства и полунезависимыя; при тѣхъ и другихъ состоятъ англійскіе агенты, наблюдающіе за ихъ дѣйствіями. Во главѣ индійскаго правительства стоитъ вице-король, назначаемый короной и надѣленный обширными полномочіями; но важнѣйшія дѣла рѣшаются въ совѣтъ О.-И-и изъ 15 членовъ, засѣдающемъ въ Лондонѣ подъ предсѣдательствомъ статъ-секретаря по дѣламъ И-и. При вице-королѣ состоитъ совѣтъ изъ 7 членовъ по назначенію короны. Административно англійскія владѣнія дѣлятся на провинціи, управляемыя губернаторами, при которыхъ состоятъ совѣты, или комиссары (безъ совѣта). Муниципальн. учрежденія, существ. въ 900 городахъ, состоятъ почти вездѣ изъ членовъ по назначенію правительства. Финансы О.-И-и—въ удовлетворит. положеніи. Доходы въ 1890—91 г. составляли 85741649 ф. ст., расходы—82053475 ф. ст., долгъ—218426069 ф. ст. Однако, налоги всею тяжестью падаютъ на бѣднѣйшіе классы (поземельн. налогъ составл. 28⁰/₁₀₀ доходовъ, соляная монополія—10⁰/₁₀₀, налогъ на опиумъ—9,2⁰/₁₀₀, акцизы—5,8⁰/₁₀₀) Главныя статьи расхода: жел. дороги и обществ. работы (32⁰/₁₀₀), армія и флотъ (26¹/₂⁰/₁₀₀), администрація и полиція (16¹/₄⁰/₁₀₀) и госуд. долгъ (7¹/₄⁰/₁₀₀). Индійская армія, насчитывающая 218786 чел. (74031 англ. войскъ и 144755 туземн., сипаи), дѣлится на 3 отдѣльныхъ арміи: бенгальскую, бомбейскую и мадрасскую. Кромѣ регулярн. войскъ правит. располагаетъ вооруженной полиціей (144158 чел.); войска туземн. вассальн. государей простираются до 349835 чел. Военный флотъ, кромѣ англійской эскадры, состоитъ изъ 20 боев. судовъ (2 брон., 9 минн.) съ 42 оруд., старыхъ и мало пригодныхъ для службы. Столица О.-И-и—Калькутта, въ лѣтнее время—Симла.—Древнѣйшими обитателями О.-И-и были чернокожія племена, отъ которыхъ теперь остались только небольшія группы, разсѣяныя по О.-И-и (ноларійцы). Они были уничтожены туранскими племенами (дравиды), приходившими съ сѣвера. На историч. сцену О.-И. выступаетъ съ появленіемъ арійцевъ, нашествіе которыхъ послѣдовало, вѣроятно, за 2000 л. до Р. Х. Арійцы вторглись въ О.-И-ю чрезъ долину Инда и послѣ 10-15 вѣковой борьбы оттѣснили дравидовъ въ Деканъ. Въ первые вѣка своей исторіи арійцы были пастушескимъ народомъ, раздѣленнымъ на многочисл. племена, во главѣ которыхъ стояли князья, и кастъ у нихъ не существовало. Кастовыя дѣленія стали возникать съ XIV в., когда началась борьба арійцевъ съ дравидами за бассейнъ Ганга; во время ея выдѣлились сословія жрецовъ (браминовъ), военной аристократіи (кшатри) и земледѣльцевъ (вайси), которыя разобились на массу кастъ; побѣжденные дравиды образовали низшій классъ ремесленниковъ (судры). Изъ этихъ сословій преобладающее значеніе скорѣе получилъ брамины, въ средѣ которыхъ сосредоточивались лучшія духовныя силы націи и господствовала строгая дисциплина. Духовная культура О.-И-и въ рукахъ браминовъ достигла высокаго развитія, которое было куплено цѣной полнаго порабощенія низшихъ классовъ населенія, для чего служили браминамъ касты, освещенныя религіей. О.-И. распалась на массу

мелкихъ царствъ, деспотически управлявшихся браминами, дѣйствовавшими чрезъ раджей, которые номинально сидѣли на престолахъ. Это угнетеніе низшихъ классовъ вызвало реакцію, выраженіемъ которой явился буддизмъ, провозгласившій отмену кастоваго института и равенство всѣхъ людей. Съ необыкновенною быстротою буддизмъ, появившійся въ VII в. до Р. Х., сталъ распространяться по О.-И-и опираясь вездѣ на поддержку низшихъ классовъ и расшатывая браминскія государства. Въ это же время начались и вторженія иноземныхъ завоевателей (Дарій Гистаспъ, 517 г. до Р. Х.). Сношенія О.-И-и съ Западомъ, ведшіяся чрезъ посредство арабскихъ купцовъ, стали съ тѣхъ поръ усиливаться, и слава богатствъ ея привлекла Александра Македонскаго, который завоевалъ долину Инда (327—324 гг.) и пытался утвердить въ О.-И-и эллинское вліяніе. Однако, основанное его преемниками греко-бактрійское царство должно было скоро уступить мѣсто буддійскому государству, возникшему въ Бенгаліи и при императорѣ Асокѣ (III в. до Р. Х.) обнимавшему всю сѣв. О.-И-ю. Въ эту эпоху буддизмъ захватилъ почти всю О.-И-ю, и буддійская культура (отчасти подъ эллинскимъ вліяніемъ, дѣйствовавшимъ до I в. до Р. Х.) достигла своего высшаго расцвѣта. Политическое могущество сѣверо-индійскаго царства было сломлено нашествіями савовъ (или скизовъ), тюркскихъ племенъ средн. Азіи, продолжавшимися со II в. до Р. Х. до VI в. по Р. Х. Вслѣдствіе этихъ нашествій царство Асоки распалось на много мелкихъ государствъ. Съ другой стороны, буддизмъ началъ внутренне разлагаться, когда іерархія получила преобладающее значеніе и обратилась въ сословіе крупныхъ землевладѣльцевъ, ставшихъ истинными господами страны. Съ VII в. буддизмъ сталъ угасать въ О.-И-и, замѣняясь старымъ кастовымъ режимомъ и воскресавшимъ браминизмомъ. Однако, браминизмъ испыталъ сильное вліяніе буддизма, усвоивъ себѣ множество буддистскихъ догматовъ, предписаній и обрядовъ, и въ такомъ, новомъ видѣ удержалъ свое господство до нашей эпохи. Къ XII в. религія Будды окончательно исчезла изъ О.-И-и, уступивъ мѣсто культамъ Вишну и Сивы. Въ полит. исторіи О.-И-и послѣбуддійской эпохи главное значеніе имѣло нашествіе ислама. Распространившись въ Иранѣ и ср. Азіи, исламъ прекратилъ набѣги туранцевъ на О.-И-ю, но мѣсто ихъ заняли арабы, вторженія которыхъ въ бассейнъ Инда начались въ VIII в. Первымъ прочнымъ магометанскимъ государствомъ въ О.-И-и было царство, основанное въ 1001 г. въ Пенджабѣ Махмудомъ Газневидомъ. Его династія въ 1186 г. была смѣнена афганскою династіей Горидовъ, завоевавшей всю сѣв. О.-И-ю. За этой афганскою династіей слѣдовало еще 5 афганскихъ династій, столицей которыхъ былъ г. Дели; въ XIII в. афганскіе государи завоевали южн. О.-И-ю. Но афганское царство было подточено возстаніями побѣжденныхъ туземныхъ раджей, возмущеніями правителей отдѣльн. областей, изъ которыхъ многіе отпали и образовали нѣсколько мелкихъ мусульманскихъ государствъ въ южн. О.-И-и, и нашествіями тюркскихъ племенъ (прозванныхъ неправильно „моголами“, т. е. монголами): эти вторженія начались въ XIII в., и самымъ страшнымъ изъ нихъ было нашествіе Тимура (1398 г.). Въ 1526 г.

самаркандскій султанъ Баберь окончательно разрушилъ афганское царство и основалъ имперію „Великихъ моголовъ“. Эпоха Великихъ моголовъ [Баберь (1526—1530 гг.), Гумайюнъ (1530—1556 гг.), Акбаръ (1556—1605 гг.), Джахангиръ (1605—1627 гг.), Шахъ-Джаханъ (1628—1658 гг.), Аурангзебъ (1658—1707 гг.)] была одной изъ самыхъ блестящихъ въ исторіи О.-И-и. Господство ихъ держалось, съ одной стороны, на сочувствіи низшихъ классовъ исламу, отмѣнявшему кастовый институтъ, а съ другой стороны—на арміи, состоявшей изъ тюрковъ, и на искусной политикѣ, ловко пользовавшейся раздорами туземныхъ раджей. Изъ сѣв. О.-И-и власть ихъ распространялась постепенно на югъ, пока къ концу XVII в. вся Индія не вошла въ составъ Могольской имперіи. Внутреннее устройство имперіи отличалось большимъ совершенствомъ для того времени, такъ что англійское завоеваніе почти не измѣнило его. Финансовая система была отлично организована, и доходы составляли вслуханну тогда въ Европѣ сумму въ 80 милл. ф. ст. Императоры отличались вѣротерпимостью (Акбаръ даже пытался ввести эклетиическую религію—смѣсь магометанства, христіанства, буддизма и браминизма) и покровительствовали наукамъ и искусству, достигшему величайшаго расцвѣта въ XVII в. Послѣдній изъ этой плеяды Великихъ моголовъ, Аурангзебъ, ревностный мусульманинъ, измѣнилъ политикѣ вѣротерпимости, и фанатизмъ его возбудилъ возстаніе магаратовъ (см. это сл.), основавшихъ самостоятельную державу подъ предводительствомъ Сиваджи. По смерти Сиваджи (1682 г.) Аурангзебу удалось покорить магаратовъ, но не долго: преемники Аурангзеба, заняты безконечными династическими распрями и борьбой съ сатрапами, находившимися только въ номинальной зависимости отъ моголовъ, не могли удержать магаратовъ въ повиновеніи, которые, послѣ разрома Дели, столицы имперіи, Надиръ-шахомъ персидскимъ (1739 г.), завоевали почти всю сѣв. О.-И-ю. Магараты были прогнаны Ахмедъ-шахомъ афганскимъ (1761 г.), но вслѣдъ затѣмъ Великимъ моголамъ пришлось столкнуться съ европейцами. До XVI в. торговля О.-И-и съ Европой велась чрезъ посредство арабовъ: главными предметами ея были пряности, потребление которыхъ въ Европѣ въ средніе вѣка было сильно распространено. Въ 1498 г. Васко де-Гама открылъ морской путь въ О.-И-ю, и вслѣдъ затѣмъ португальцы овладѣли почти всѣмъ Малабарскимъ берегомъ и, изгнавъ арабскихъ купцовъ, захватили торговлю О.-И-и съ Европой въ свои руки. Но торговое и политическое господство португальцевъ продолжалось недолго, такъ какъ, вслѣдствіе обращенія важнѣйшихъ объектовъ торговли въ прайнт. регалію и отсутствія широкой частной предпримчивости, португальцы не могли удовлетворять запросу Европы на индійск. товары; кромѣ того они вооружили противъ себя туземцевъ введеніемъ инквизиціи и насильственнымъ обращеніемъ ихъ въ христіанство. Еще менѣе могли удержаться въ О.-И-и испанцы, къ которымъ перешли въ 1580 г. португальскія колоніи, и мало-по-малу владѣнія ихъ перешли въ руки туземцевъ, такъ что португальцамъ съ 1640 г. принадлежали лишь небольшіе клочки О.-И-и. Съ конца XVI в., когда, во время войнъ Испаніи съ Нидерландами, Англійей и Фран-

щей, страны эти не могли получать индйск. товаровъ черезъ Лиссабонъ, стали возникать Р.-И.-скія торговыя компаніи, получавшія отъ своихъ правительствъ монополію на торговлю съ Р.-И.-іей. Учрежденіе ихъ вызывалось громаднымъ рискомъ, который былъ сопряженъ съ торговыми экспедиціями въ О.-И-ю, и нуждой въ большихъ капиталахъ для организациіи торговыхъ сношеній съ такою отдаленной страной. Первой изъ нихъ была голландская Р.-И.-ская компанія (1594 г.), главная дѣятельность которой была направлена на Малайскій архипелагъ; поселенія же голландцевъ въ передней О.-И.-и не имѣли большаго значенія въ исторіи О.-И.-и. За нею послѣдовала знаменитая англійская О.-И.-ская компанія (1600 г.), а затѣмъ рядъ компаній, обязанныхъ своимъ происхожденіемъ политикѣ меркантилизма, однѣ изъ которыхъ (шведская, австрійская, прусскія и др.—въ в. XVIII в.) были чисто торговыми компаніями, а другія (датская, 1612 г.) также владѣли болѣе или менѣе значит. территоріями въ О.-И.-и. Всѣ эти компаніи, искусственно поддерживаемыя правительствомъ, скоро должны были покинуть свою дѣятельность. Та же участь постигла и французскую компанію, организованную Кольберомъ послѣ ряда неудачныхъ попытокъ правительства съ начала XVII в.; преобразованная Джомомъ Ло (1719 г.), компанія быстро стала процвѣтать и въ половинѣ XVIII в. господствовала почти надъ всѣмъ Деканомъ, но послѣ упорной борьбы съ англичанами, не поддержанная метрополіей, потеряла всѣ свои владѣнія, и самое существованіе ея прекратилось (1770 г.). Англійская О.-И.-ская компанія вначалѣ также была чисто торговымъ обществомъ. Дѣла ея стали процвѣтать особенно съ тѣхъ поръ, какъ въ Европѣ стали распространяться индйскія хлопчатобумажныя ткани. Первоначально компанія заводила только небольшія торговыя факторіи (Бомбей, 1669 г.), но, преобразовавшись въ 1708 г. и получивши политическія права, компанія вынуждена была вступить на путь завоевательной политики, которая не отвѣчала интересамъ акціонеровъ, но была необходима для удержанія торговли въ ея рукахъ. Лордъ Клейвъ, справившись съ французами, побѣдой при Пласси (1757 г.) надъ набобомъ Бенгаліи, вассаломъ Великаго могола, покорилъ Бенгалію. Его преемникъ, лордъ ген.-губерн. О.-И.-и, Гастингсъ (1773—1785 г.), былъ истиннымъ основателемъ англійскаго могущества въ О.-И.-и. Искусно пользуясь раздорами туземныхъ раджей и дѣйствуя всевозможными способами, онъ утвердился въ бассейнѣ средняго Ганга и, по смерти сильнаго противника англичанъ, майсурскаго султана Гайдера-Али (1782 г.), одержалъ верхъ и въ Ю. О.-И.-и. Онъ устроилъ на прочныхъ основаніяхъ администрацію О.-И.-и, но позволялъ себѣ страшныя злоупотребленія, благодаря чему управленіе О.-И.-и было поставлено подъ контроль англійск. правительства (1784 г.). Съ этого времени компанія стала преобразовываться въ политическое общество, такъ какъ военныя предпріятія и дороговизна администраціи расшатали ея финансы, и она не въ состояніи была удовлетворять нуждамъ все возрастающей торговли Англии съ О.-И.-іей. Постепенно сама компанія должна была допускать частную торговлю въ О.-И.-и, пока въ 1814 г. не истекъ срокъ ея монополіи. Торговыя обороты ея быстро

сокращались, и главную часть своихъ доходовъ она извлекала изъ налоговъ съ покоренныхъ областей. При такихъ условіяхъ покореніе О.-И.-и быстро пошло впередъ: въ 1799 г. былъ побѣжденъ Типпу-Самбъ, султанъ Майсура, въ 1803 г. Великій моголь былъ низведенъ на степень простаго пенсіонера компаніи, въ 1802—1818 гг. была подчинена конфедерація государствъ, на которыя въ XVIII в. распалась магаратская держава; затѣмъ послѣдовали войны съ Афганистаномъ (1839—42 гг.), Бирмой и др.; въ 1845—49 гг. было сломлено государство сейховъ (см. это сл.), чѣмъ почти закончилось покореніе О.-И.-и. Дурное управленіе компаніи вызвало страшное возстаніе сипаевъ (1857 г.; см. это сл.), по усмирении котораго О.-И.-ская компанія была уничтожена, и управленіе О.-И.-іей перешло въ руки государства (1858 г.). Въ 1877 г. королева Викторія была провозглашена императрицей О.-И.-и. Вторая война съ Афганистаномъ (1879—80 гг.) и покореніе Бирмы (1886 г.) окончательно укрѣпили положеніе англичанъ въ О.-И.-и, Господство ихъ основано, прежде всего, на кастовомъ режимѣ, разъединяющемъ индусовъ, на искусной политикѣ, покровительствующей аристократіи, которую англичане стремятся обратить въ крупныхъ лэндлордовъ, и на обаяніи англійскаго имени.—Изъ громадной литературы укажемъ только на лучшія сочиненія: *E. Reclus*, „Nouv. géographie universelle“, t. VIII, 1883 (русскій переводъ 1886 г.); *E. Schlagintweit*, „Indien in Wort und Bild“ (2 Bd., 1881); *Smith*, „Geography of British India“ (1883); *Hunter*, „Imperial Gazetteer of India“ (1886, 14 v.), *Hunter*, „The Indian Empire“ (1886); *L. Rousselot*, „India des Rajas“ (русск. пер. 1876 г.); *Е. Ламанскій*, „Неурожай въ Индіи“ (1892); *Lassen*, „Indische Aitertumskunde“ (4 Bd., 1869); *Keightley*, „History of India“ (3 vol., 1861—69); *H. M. Elliot*, „History of India“ (6 vol., 1867—78); *Wheeler*, „History of India“ (1869) и др.

Остяки (см. табл. „азиатскіе народы“ въ I т.), сибирская народность, живущая въ Тобольской и Томской губерніяхъ, отъ Урала до границы Енисейской губ. и отъ устьевъ Оби до средняго ея теченія; на с. они соприкасаются съ самоѣдами, на з.—съ вогулами. Всѣхъ О. считается 26 560 (1880); изъ нихъ 22 350 живутъ въ Тобольской губ. О., называющіе сами себя „асъ-якъ“ („жители береговъ Оби“) или „манзами“ (что значитъ „люди“), принадлежать къ угрской семьѣ финскаго племени, обнимающей еще вогуловъ и мадьяръ. Они дѣлятся на сѣверныхъ или обдорскихъ, живущихъ къ с. отъ Березова, и южныхъ; обѣ группы довольно значительно различаются между собой, такъ какъ сѣв. О. болѣе смѣшались съ самоѣдами, а южныя—съ татарами и русскими. Такъ назыв. енисейскіе О. принадлежать къ самоѣдамъ, хотя въ ихъ жилахъ течетъ значит. доля остяцкой крови. О.—очень низкаго роста (мужчины 156 см., женщины—144), довольно слабаго тѣлосложенія; цвѣтъ кожи ихъ варьируетъ отъ желтаго до темно-коричневаго, волосы, б. частью, черные (однако, блондиновъ довольно много, особенно въ центрѣ ихъ земли). Черты лица носятъ явственный монгольскій отпечатокъ; брахикефалической черепъ, широкое лицо, узкіе и скошенные глаза, рѣзко выдающіяся скулы, короткій и сплюснутый носъ—все

это сильно напоминает физиономию кочевника изъ Тоби. Женщины мало отличаются по наружному виду отъ мужчинъ и нѣрѣдко татуируются. Одѣваются О. преимущ. въ олении шкуры или мѣха дикихъ животныхъ; живутъ въ жалкихъ чумахъ, похожихъ на самоѣдкіе, а на зиму укрываются въ землянки (юрты). Главное занятіе ихъ—охота и рыболовство; оленей держатъ лишь немногіе „оление“ О. Существованіе О. очень незавидно: средства пропитанія ихъ съ каждымъ годомъ уменьшаются благодаря постепенному истребленію дичи русскими промышленниками, рыболовство же въ теченіе большей половины года невозможно; земледѣліе неравнито и затруднительно. Еще болѣе разорительнo дѣйствуетъ на нихъ эксплуатація русскими купцами, скупающими у нихъ по баснословно-дешевой цѣнѣ продукты звѣроловства (въ обмѣнъ на водку, настоенную на махоркѣ, муку и пр.). Главнымъ пунктомъ этой мѣнновой торговли является Обдорскъ съ его ярмаркой. Ясакъ (1 рубль съ души), который О. должны платить деньгами (а не мѣхами, какъ прежде), является для нихъ непосильнымъ бременемъ. Все это обуславливаетъ все большее и большее обнищаніе О.; голодный тифъ, сифилисъ и др. болѣзни быстро уменьшаютъ ихъ число. Этому способствуютъ и условія заключенія браковъ, при кот. бѣдняки, не могущіе заплатить калыма, вынуждены оставаться холостыми. Въ характерѣ О. видны черты составляють мягкость и добродушіе, честность и рабская покорность, чѣмъ ловко пользуются эксплуататоры-купцы. Религія О.—шаманство; шаманы пользуются безграничной властью надъ суевѣрными О. Въ прежнія времена, до прибытія русскихъ, О. жили въ городахъ, имѣли сравнит. высокую культуру и политич. организацію. Борьба окончилась невыгодно для нихъ: они совершенно были разорены. Въ настоящее время О. живутъ отдѣльными бѣдными поселеніями, составляя родовые союзы, во главѣ которыхъ стоятъ старѣйшины; они имѣютъ волостное устройство, какъ и русскіе Обдорскаго края, пользуются самоуправленіемъ, не состоятъ подъ непосредств. наблюденіемъ администраціи и по важнѣйшимъ уголовн. дѣламъ подчинены русскимъ судамъ. О. не отбываютъ воинскій повинности. Антрополог. и этнологич. очеркъ остяковъ—у Steph. Sommier, „Un estate in Siberia“ (Florence, 1885); объ эконом. полож.—Дриглицевъ, „Сибирскіе инородцы“ (1891). Языкъ остяковъ, весьма схожій съ венгерскимъ, очень звученъ и пріятенъ; Кастренъ различаетъ 2 нарѣчія: сѣверное (Обдорское) и южное (Сургутское),—см. *Kastren*, „Ostjakische Sprachlehre“ (St.-Petersb., 1858); *Ahlquist*, „Ueber die Sprache der Nord-Ostjaken“ (Helsingfors, 1881).—Много матеріаловъ объ остякахъ находится также въ путешествіяхъ Миддендорфа, Кастрена и Финша.

Осушеніе, не менѣе важный культурный пріемъ, нежели орошеніе, ибо избытокъ влаги дѣластъ почву столь же бесплодной, какъ и недостатокъ. Заболоченныя пространства не только пропадаютъ для культуры, но еще даютъ поводъ къ эпидемическимъ и специфическимъ заболѣваніямъ (шагр., колтунъ въ Польшѣ). Древнія государства, расположенныя въ жаркихъ странахъ, страдающихъ недостаткомъ влаги, были мало знакомы съ О-іемъ.

Впрочемъ, объ Италіи Плиній свидѣтельствуетъ, что нѣкогда подвергались О-ію и заселенію Понтийскія болота. Въ Голландіи О-іемъ почвъ начали заниматься со времени римскаго владычества, но особенно быстро дѣло О-ія стало развиваться послѣ Карла Великаго. Начиная съ XIII ст. голландскіе эмигранты разносятъ по Европѣ искусство О-ія. Еще въ 1272 г. въ Англіи начались работы по О-ію (между Морфолькомъ и Линкольнширомъ), котор. лишь къ 1847 г. были закончены исполнѣ. При помощи 250 вѣтряныхъ мельницъ и 40—50 паровыхъ машинъ здѣсь поддерживается въ культурномъ состояніи до миллиона моргеновъ. Въ болѣе позднее время (1853 г.) была закончена въ Голландіи гигантская работа О-ія (при помощи паровыхъ машинъ) Гарлемскаго моря (18000 гектаровъ). Весьма почетное мѣсто въ исторіи О-ія принадлежитъ О-ію Польшы въ Россіи. Предварительныя изысканія для организаціи О-ія—топографическія, гидрологическія и геологическія—были произведены въ 1873 г. Главнымъ руководителемъ этихъ изысканій, ген. І. И. Жилинскій, выработалъ на основаніи данныхъ произведенныхъ изысканій генеральный планъ О-ія Польшы. Посредствомъ сѣти каналовъ предполагалось не только открыть водамъ выходъ изъ поверхности котловинъ и дать имъ правильное распредѣленіе, но также управлять ими въ интересахъ пониженія уровня грунтовыхъ водъ на столько, чтобы низменные лѣса освобождены были отъ подмочки и чтобы образовался слой сухой почвы, удобной для произрастанія травъ. Работы по осуществленію этого плана начаты были подъ руководствомъ ген. І. И. Жилинскаго въ 1874 году. До 1892 г. устроено 3312 в. магистральныхъ и боковыхъ каналовъ, помимо постройки 353 мостовъ, 15 шлюзовъ для управленія водами, нивелировокъ, буреній и т. д. Опытъ показалъ, что около 25% осушенныхъ болотъ подвергаются естественному облѣсенію, а остальные 75% превращаются въ луга, при чемъ требуется на болѣе 3—4 лѣтъ для подавленія болотистой растительности хорошею луговою. О. распространилось на 2350000 десятинъ и произвело уже цѣлый рядъ благоприятныхъ экономическихъ вліяній: 1) около 300000 дес. болотъ превращены въ луга и представляютъ цѣнность до 15000000 р.; 2) цѣнность 450000 дес. мокрыхъ зарослей и подгнивавшихъ въ отсутствіи сплава лѣсовъ, вслѣдствіе приближенія къ сплавнымъ каналамъ, возросла до 9000000 р.; 3) около 470000 дес. хорошихъ лѣсовъ вслѣдствіе той же причины приобрѣли цѣнность до 23000000 р.; 4) около 90000 дес. пахотн. и огородн. земель, страдавшихъ прежде отъ подмочки и отчасти негодныхъ для культуры, представляютъ теперь лучшіе земельные участки, цѣнностью въ 5000000 р.; 5) вслѣдствіе улучшенія условій эксплуатаціи цѣнность 1040000 дес. возросла до 5200000 р. Общая цѣнность 2350000 дес., входящихъ въ районъ канализаціи, съ 9½ мил. руб. возросла до 50—60 мил. руб. Помимо громаднаго возростанія земельной цѣнности О. повело къ значительному развитію скотоводства и коневодства. Не менѣе важны и санитарныя послѣдствія О-ія, развившіяся въ исчезновеніи такихъ болѣзней, какъ колтунъ, и въ утратѣ эпидемическаго характера мно-

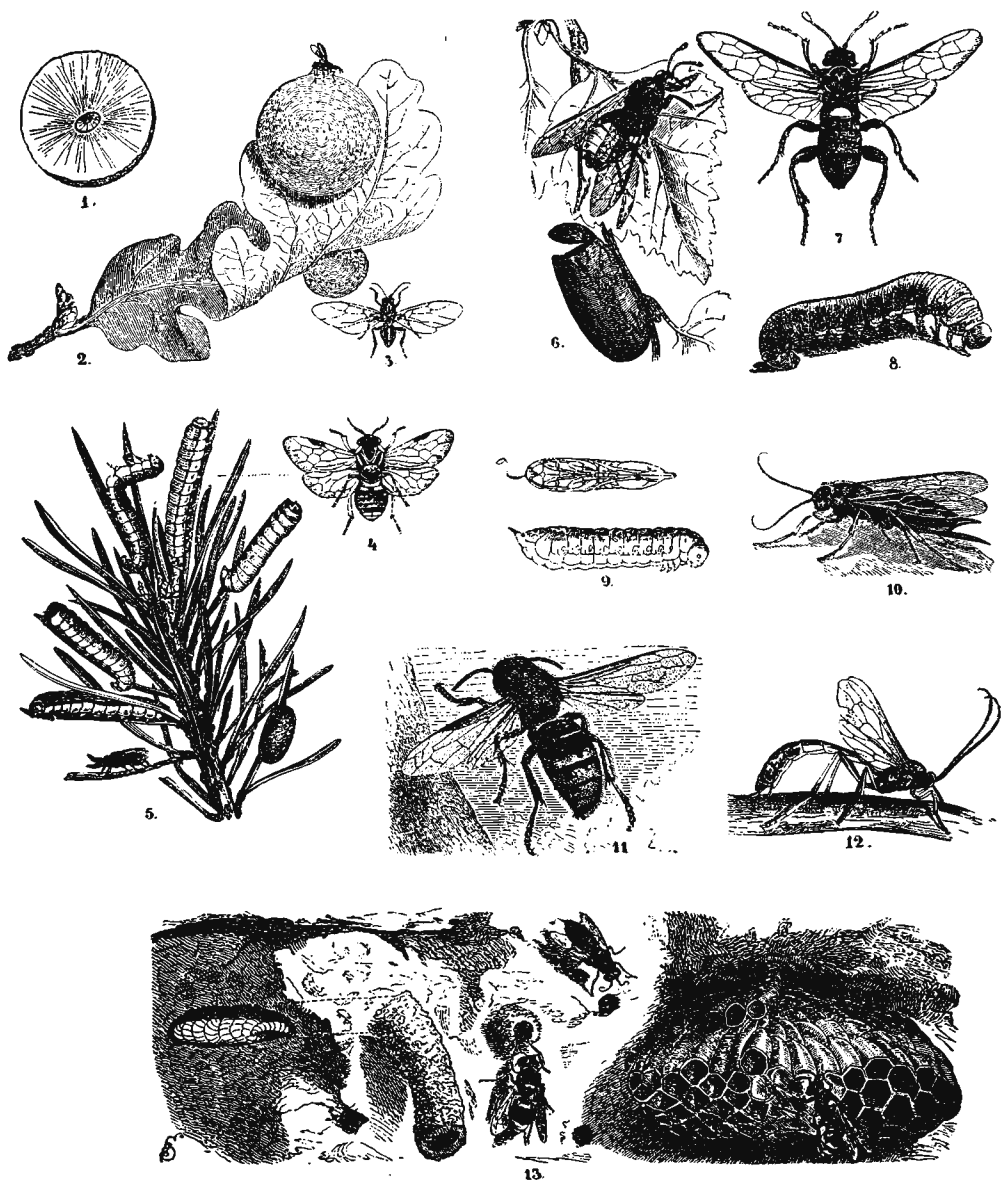

- 1, 2, 3. Чернильная оса, *Cynips scutellaris*.
 4, 5. Сосновая оса, *Lophyrus pini*.
 6, 7, 8. Березовая оса, *Simbex betulae*.
 9, 10. Древесная оса, *Sirex juvenis*.
 11. Шершень, *Vespa crabro*.
 12. Сосновая оса, *Anomalon circumflexum*.
 13. Стенная оса, *Odynerus parietum*, и бумажная оса, *Folistes gallica*.

тими другими болѣзнями. Съ 1876 года осушительныя работы, подъ руководствомъ ген. Жилинскаго, распространены и на Рязанскую губернію. Всего къ исходу 1879 г. здѣсь построено магистральныхъ каналовъ съ боковыми и произведено расчистокъ рѣкъ на протяженіи 165 верстъ. Вслѣдствіе канализации цѣнность лѣсовъкъ увеличилась въ 5 разъ по сравненію съ первоначальной. Что касается расходовъ по О-ію, то въ Польшѣ они составили до 1 1/2 р. на десятину, если принять во вниманіе все пространство земли, на которое распространилось вліяніе О-ія, и до 3 р., если считать только непосредственно канализованное пространство. На производствѣ работъ по О-ію въ Рязанской губерніи затрачено въ 4 года до 80000 рублей. (См. „Осушительныя работы въ Польшѣ и въ Рязанской губерніи“, Спб., 1880 г., и „Краткое обозрѣніе Польшы и ея канализации“, Спб., 1892 г.).

Переходя къ самой технике О-ія, должно прежде всего установить различіе между общими О-іемъ и частными. Обще О. имѣетъ въ виду устраненіе общихъ причинъ скопленія водъ въ извѣстной мѣстности, а частное О. имѣетъ дѣло лишь съ устраненіемъ мѣстныхъ условій, благопріятныхъ образованію болотъ. При широкой организаци О-ія необходимо начинать именно съ общаго О-ія. Соответственно наиболѣе обыкновеннымъ причинамъ скопленія водъ въ цѣлой мѣстности, и самые приемы общ. О-ія могутъ быть сведены въ слѣдующій рядъ: 1) расчистка и углубленіе рѣчнаго русла; 2) выпрямленіе сильно извивающихся рѣкъ; 3) устраненіе или перемѣщеніе различныхъ рѣчныхъ запрудъ; 4) устройство каналовъ для болѣе равномернаго распредѣленія скопляющихся водъ и отвода ихъ въ низовья рѣки. Напр., при О-іи Польшы пользовались расчисткой рѣчныхъ руселъ, выпрямленіемъ рѣкъ, прорытіемъ магистральныхъ и побочныхъ каналовъ. Толщина слоя осушенной земли была достигнута фута въ 3—4. Въ тѣхъ случаяхъ, когда общ. О. даетъ мѣстами признаки *пересушки*, слѣдуетъ озабочиться устройствомъ перемычекъ въ осушительныхъ каналахъ для поднятія грунтовыхъ водъ къ поверхности и даже, въ случаѣ надобности, для поверхностнаго орошенія. Все это требуетъ еще системы мелкихъ канавъ и бороздъ, примыкающихъ къ осушительнымъ каналамъ. Связь общ. О-ія съ частнымъ необходима вообще въ тѣхъ случаяхъ, когда цѣлый рѣчной бассейны или рѣчная долина страдаетъ отъ хроническаго избытка влаги вслѣдствіе неудовлетворительнаго стока воды въ рѣкъ и т. под. причинъ. Но могутъ быть, и весьма часто бывають, узкомѣстныя причины заболочиванія—въ видѣ такихъ особенностей, какъ котловинная форма непроницаемаго подпочвеннаго слоя, обиліе ключей и т. под. Въ этихъ случаяхъ необходима чисто мѣстная, частная система осушительныхъ бороздъ и канавъ, при помощи которыхъ избыточная влага могла бы отводиться въ какой-либо водоемъ. Иногда вмѣсто системы открытыхъ канавъ и бороздъ пользуются для частнаго О-ія *дренажемъ*, т. е. системой подземныхъ канавъ, а въ частности—подземныхъ глиняныхъ дренажныхъ трубокъ. Дренажъ въ дѣлѣ частнаго О-ія все болѣе и болѣе вытѣсняетъ всѣ другіе способы О-ія, по крайней мѣрѣ въ Западной Европѣ.—Лит.: Vincent, „Bewässerung u. Entwäs-

serung“ (3 Aufl., 1890); Perels, „Hb. d. l. Wasserbaues“ (2 Aufl., 1884); Поповъ, „Сельское инженерное искусство“ (М., 1892 г.).

Ось 1) Янъ, ванъ, голландскій художникъ цвѣтовъ и маринъ род. въ 1744 г., ум. въ 1808 г. 2) О., Питеръ Герардъ, сынъ предыдущаго, род. въ 1766 г., достигъ европейской извѣстности своими пейзажами съ животными. Рисунокъ у него правиленъ, колоритъ прекрасный. О. былъ членомъ многихъ академій. Умеръ О. въ 1839 г. Его гравюры, изображающія животныхъ, цѣнятся высоко. 3) О., Георгъ (1782—1861), младшій братъ предыдущаго, писалъ цвѣты, много работалъ для сверскаго фарфороваго завода. Французы его называютъ „цвѣточнымъ Рубенсомъ“.

Осы, *Vespariæ*, сем. наскѣомыхъ отр. перепончатокрылыхъ, близко стоящее къ пчеламъ. Стройное, почти голое тѣло, съ желт., иногда бѣл. пятнами, надломленные щупальца, удлиненная челюсти, узкія, складывающіяся по длинѣ переднія крылья; самки снабжены оборонительнымъ шипомъ; питаются сладостями, которыя вылизываютъ своимъ короткимъ языкомъ; личинки кормятъ наскѣомыми. О. распалаются на 3 группы: 1) *паразитирующія* О., *Mesariidae*; 2) *стѣнные* О., *Solitariæ*: одни только самцы и самки, строятъ гнѣзда въ глиняныхъ стѣнахъ или въ сухихъ растительн. стебляхъ, въ видѣ одиночныхъ или прилегающихъ другъ къ другу кѣлий, которыя сразу наполняютъ необходимымъ для личинокъ запасомъ; 3) *бумажныя* О., *Vespidæ*: самцы, самки и работницы, живутъ больш. частью въ общихъ гнѣздахъ, въ которыхъ работницы вырабатываютъ потомство.—*Стѣнная оса*, *Odynerus rarietum*, черная, съ желтыми пятнами на головѣ, появляется въ концѣ мая, вырываетъ въ глинян. трубку до 10 стм., куда и кладетъ яйца. Общественныя осы строятъ простыя ячейки, обращенныя отверстіями внизъ, тонкія, какъ бумага, изъ разжеванныхъ и обильно смѣшанныхъ со слюною растительн. частей. Планъ построекъ чрезвычайно разнообразенъ.—*Шершень*, *Vespa scabra*, черный, съ ржаво-красной головкой. Перезимовавшая оплодотворенная самка начинаетъ съ маѣ строить изъ зеленой древесной коры, въ дуплахъ деревьевъ и проч., правильныя, шестиугольныя ячейки и кладетъ въ каждую по одному яйцу; прежде всего появляются работницы, дѣятельно строящія гнѣздо въ нѣсколько ячеекъ, соединен. перекладинами: осенью рождаются самцы и плодovitыя самки; самцы скоро погибають, общество разсѣивается; остаются лишь оплодотворенныя самки, которыя перезимовываютъ подъ камнями и мохомъ и весною основываютъ каждая новое государство.—*Лесная оса*, *V. silvestris*, строятъ гнѣзда въ листовъ деревьяхъ и кустарникахъ.—*Французская бумажная оса*, *Polistes gallica*, строятъ гнѣзда изъ немногихъ ячеекъ; самцы развиваются партеногенетически, изъ неоплодотворенныхъ яицъ, какъ у пчелъ.

Осьмилучевыя, см. *полипы*.

Осязаніе, чувство, распространен. по всей наружн. поверхности тѣла и содѣян. отдѣламъ слизистыхъ оболочекъ и дающее намъ, при помощи механич. и термич. раздраженій, представленіе объ опредѣленныхъ свойствахъ и состояніяхъ раздражающихъ предметовъ, а также о пространственныхъ отношеніяхъ

О-іемъ мы получимъ 2 совершенно различныхъ рода специфич. ощущений— *чувство о-вѣненія* и *чувство температуры*, которыя, переходя за извѣтную интенсивность, превращаются въ *боль*. Концевые нервные аппараты въ кожѣ и слизистыхъ оболочкахъ, передающіе эти ощущенія, доставляютъ мозгу впечатлѣніе отъ каждой отдѣльной точки и являются такимъ образ. органами *чувства мѣста* или *чувства пространства*. Далѣе, мы воспринимаемъ осязательныя впечатлѣнія изолированными во времени, — *чувство времени*. Чувство пространства неодинаково развито на различн. мѣстахъ тѣла. На кончикѣ языка мы различаемъ пространство 2 укола на разстояніи 1 мм., на спинѣ — только на разстояніи 35 — 65 мм. При помощи непрерывнаго упражненія можно развитъ прострaнствeн. чувство до высшей степени совершенства, какъ это наблюдается, напр., у слѣпыхъ. Температурныя ощущенія возможны лишь въ ограничен. предѣлахъ: вода 35°Ц. даетъ уже не ощущение тепла, но легкое покалываніе, а нѣсколько градусовъ ниже нуля вызываютъ вмѣсто чувства холода боль. Исслѣдованія показываютъ, что можно различать разность температур на 1⁰, даже на 1²° Ц. *Органы О-ія* лежатъ въ кожѣ, состоятъ изъ особ. впечатлит. клѣтокъ, соединен. съ нервными волокнами, которыя доводятъ впечатлѣніе до сознанія. Снаружи они обыкновенно имѣютъ волоски или иное приспособленіе, облегчающее соприкосновеніе съ постороннимъ тѣломъ. О.о. сидятъ обыкновенно не на всей поверхности кожи, но въ особ. мѣстахъ, часто многочисленныхъ придаткахъ: шупальцахъ, членикахъ и пр. У позвоночныхъ они особенно развиты въ окрестности рта, часто также на рукахъ и ногахъ. См. *мейсснеровы, меркелевскія, пачиниговы тѣльца, кожные сосочки*.

Осязательныя тѣльца, см. мейсснеровы и кожные сосочки.

Отаза, трава, выросшая по первомъ сѣнокосѣ и скашиваемая во второмъ укосѣ. По своей нѣжности, богатству питательныхъ веществъ и бѣдности древесинѣ О. имѣетъ большую цѣнность и въ нѣкотор. случаяхъ, при хорошемъ укосѣ, не только не уступаетъ сѣну, но и ставится выше его.

Отакустика (греч.), акустика въ примѣненіи къ медицинѣ, съ цѣлью изошрѣнія слуха.

Оталгія (греч.), нервная (neuralgia acustica s. auricularis) *ушная боль*, давящая, рвущая или колющая боль въ ухѣ, появляющаяся внезапно, приступами, сопровождаемая ослабленіемъ слуха и сразу исчезающая или переходящая въ другую часть головы. Во время приступа большой ощущаеъ шумъ, жужжаніе, свистъ или звонъ въ ушахъ и крайне чувствителенъ къ малѣйшему шуму. Причиной бываетъ слыш. частую простуду и тогда лучшее средство—энергическое потѣніе головы или всего тѣла, а также различныя наркотич. вещества.

Отбѣливаніе, совокупность техническихъ операций, имѣющихъ цѣлью измѣненіе и удаленіе примѣсей, которыя придаютъ некрасивую окраску тканямъ и тѣламъ. Хлопчатобумажныя, льняныя и др. ткани, только-что сотканныя, имѣютъ очень некрасивый цвѣтъ; кромѣ того волокна ихъ пропитаны смолистыми, жирными и др. вещ.; послѣднія мѣшаютъ правильной окраскѣ ткани и удаляются при О-іи набѣлильныхъ фабрикахъ. Подго-

товительныя операци состоятъ: 1) въ *отамиваніи*, имѣющемъ цѣлью удаленіе съ поверхности ткани волосковъ—концовъ волоконъ (котор. при ситц.-печатаніи сильно мѣшали бы полученію отчетливаго рисунка на ткани) и производимомъ быстрымъ пропусканіемъ ткани надъ раскаленной докрасна металлической цилиндрической поверхностью или черезъ т. наз. *газовые палочки*, въ которыя волоски сжигаются рядомъ горящихъ газовыхъ горѣлокъ; 2) въ *удаленіи крахмалистой шлихты* (составъ, котор. покрывается основа передъ тканіемъ); для этого ткань замачивается и оставляется на нѣкоторое время въ ящикахъ; происходивъ бржеженіе шлихты, послѣ чего ее легко удаляютъ промываніемъ; это достигается употребленіемъ *промывныхъ* машинъ разнообразныхъ конструкций. Промытая ткань подвергается въ 3) *бученію*, т. е. дѣйствию на нее горячихъ щелочныхъ растворовъ въ герметически-закрытыхъ котлахъ, наз. *бучильными аппаратами*. Первое бученіе (*известкованіе*) производится известью; въ результатъ получаютъ растворимыя вещества, удаляемыя промываніемъ, и жирныя, которыя устраняются помощью второго бученія съ углекислыми щелочами или смолянымъ мыломъ (канифоль съ содой). Этимъ оканчиваются предварительныя операци и начинается собственно О. Ткань подвергаютъ дѣйствию бѣлильной извести („спирта“) и складываютъ въ особые лари, гдѣ бѣлильная известь разлагается, при чемъ выделяющійся кислородъ разрушаетъ красящее вещ. Процессъ ускоряется прибавленіемъ незначительнаго колич. какой-нѣб. слабой органической кислоты (способъ Лунге). Удаленіе оставшейся на ткани бѣлильн. извести достигается „кисловкой“, т. е. пропусканіемъ ткани черезъ слабую сѣрную или соляную кислоту. Этой операцию доканчивается О. и ткань тщательно промываютъ и сушатъ. Въ послѣднее время стали распространяться быстрый машинный способъ О-ія (Матеръ и Томпсона), состоящій въ томъ, что ткань пропускается черезъ 12 чановъ или ящиковъ, составляющихъ бѣлильную машину Матеръ и Томпсона, гдѣ она попеременно подвергается дѣйствию бѣлильной извести, углекислоты, соды, соляной кислоты, въ извѣстной послѣдовательности. О. хлорной известью значительно вытѣснило прежній способъ О-ія, т. наз. *луговое бѣленіе*, состоящее въ дѣйстви сѣвта и влаги (росы) на разложенныхъ лугахъ *суровья* ткани. Есть основаніе предполагать, что процессъ лугового О-ія происходитъ на счетъ образующагося озона. Примѣняется этотъ способъ для О-ія полотна и пеньковыхъ тканей, при чемъ его комбинируютъ съ химическимъ способомъ. При обработкѣ шерстяныхъ и шелковыхъ тканей, на котор. бѣлильная изв. и щелочи дѣйствуютъ разрушающимъ образомъ, употребляютъ *слабые* растворы соды или мыла и сѣрнистая кислота въ газообразномъ состояніи (т. наз. *окуриваніе*, производимое въ закрытыхъ камерахъ, въ котор. сжигаютъ сѣру; развивающійся сѣрный газъ образуетъ съ красящими вещ. безцвѣтныя соединения, кот. удаляются промывкой). Для О-ія дорогихъ сортовъ шерстяныхъ и шелковыхъ тканей употребляется перекись водорода; этотъ способъ употребл. и для О-ія кости (обыкновенной и слоновой); кость предварительно освобождаются отъ жировъ, при

этомъ получается такъ наз. *костяное масло*, идущее на смазку машинъ. Для О. употребляется еще хамелеонъ или марганцовокислый калий, но послѣдній дорогъ и примѣняется для О. щетины. О. *газообразнымъ хлоромъ* примѣняется для О. бумажной массы. Электрическое О. растительныхъ волоконъ, впервые предложенное Лидовымъ и Тихомировымъ, начинаетъ все больше входить въ практику. Основаніемъ этого способа служитъ разложеніе токомъ раствора, содержащаго повареную соль, при чемъ образуется свободный хлоръ, кот. и производ. О. Ср.: *Дитковский и Фурманъ*, „Бѣленіе, крашеніе и ситуепечатаніе“; *Dérierre*, „Monographie des machines à laver“; *Joclet*, „Handbuch der Bleichkunst“; *Stein*, „Bleicherei der baumwollenen Gewebe“ и др.

Отвей (Otway), Томасъ, лучшій англійскій драматургъ классич. школы, род. въ 1651 г. въ Троттонѣ, былъ въ оксфордскомъ универс., но, не окончивъ курса, поступилъ въ актеры. Какъ актеръ, онъ не имѣлъ никакого успѣха, но его пьесы „Alcibiades“ и, особенно, „Don Carlos“ доставили его имени извѣстность. Попытавъ счастья въ военной службѣ и скоро уволен. за предосудительн. поведение, Р., наконецъ, исключительно занялся переводами и писаніемъ драматич. произведеній. Ум., въ крайней бѣдности, въ 1685 г. Изъ трагедій его считаются лучшими: „The orphan“ и „Uenice preserved“. Последнюю ставятъ наряду съ шекепировскими. Богатство фантазіи, сильный и образный языкъ — постоянныя ихъ качества; въ комедіяхъ О-ія много остроумія, но всему этому нѣрѣдко вредитъ необузданность характеровъ и языка.

Отвѣжающій способъ лѣченія заключается въ стремленіи „отвлечь“ болѣзненный процессъ отъ болѣе важныхъ внутрен. органовъ къ периферіи тѣла. Способъ этотъ несомнѣнно опирается на нѣкоторые вѣрные факты. Такъ, при помощи кожныхъ раздраженій (горчичники, іодъ) удается значительно облегчить ревматич. боли. Но въ прежнее время врачи и неверачи крайне злоупотребляли имъ, думая излѣчить всевозможныя наружныя и внутреннія страданія. Для этой цѣли прибѣгали къ весьма варварскимъ средствамъ: заволокамъ, фонтанелямъ, моксамъ, баунштейнзму и проч. Мынѣ чаще всего примѣняются прижиганія каленымъ желѣзомъ или при помощи Пакеленовскаго аппарата, особенно при болѣзняхъ спиннаго мозга.

Отвлеченіе (abstractio), дѣятельность ума, превращающая одинъ какой-нибудь признакъ или совокупность существенныхъ признаковъ предмета въ особый, логически независимый предметъ мышленія. Эта способность свойственна исключительно человѣческому разуму, и въ этомъ заключается его наибольшее отличіе отъ животнаго. Мышленіе цѣликомъ зиждется на способности къ О-ию. Въ рус. яз. слово О. слѣд. строго отличать отъ иностр. термина „абстракція“, который обозначаетъ объектъ мышленія, полученный путемъ О-ія. **Отвлеченное** или **абстрактное** понятіе противоплагается **конкретному**, т. е. такому, которое охватываетъ дѣйствительно существующій предметъ со всеми его признаками.

Отводъ, въ отлич. отъ возраженія стороны въ процессѣ по существу дѣла, есть заявленіе ея объ отсутствіи какого-либо изъ условій, при которыхъ возможно процессуальное производство, и имѣетъ

цѣлю измѣненіе или приостановленіе процессуальныхъ дѣйствій. Такъ, отвѣтчикъ можетъ предъявить О., когда дѣло подсудно другому суду, когда искъ предъявленъ лицомъ, неимѣющимъ права выступать на судѣ, и т. д. (ст. 571 Уст. гр. суд.). Обѣ стороны, т. е. и истецъ, имѣютъ право О-а, если лицо, дѣйствующее съ чьей-либо стороны въ кач. повѣреннаго, не имѣетъ на то довѣренности. О-ы предъявляются, по общему правилу, не позже, чѣмъ въ первой отвѣтной бумагѣ, если она была подана, или въ первомъ засѣданіи суда. На опредѣленіе суда, которымъ О. принять въ уваженіе и, во всяк. случ., на опред. его Обѣ подсудности допускается принесеніе частныхъ жалобъ. — Сверхъ того О. въ смыслѣ просьбы объ устраненіи отъ даннаго дѣла кого-либо изъ судей, свидѣтелей, экспертовъ по назначенію отъ суда, окольныхъ людей, присяжн. засѣдателей и судебныхъ слѣдователей можетъ имѣть мѣсто при наличности отношеній родства, свойства, усыновленія, довѣренности, опеки или тяжбы между отводимымъ и участвующимъ въ дѣлѣ лицомъ. Каждой изъ сторонъ, помимо того, предоставлено отводить не болѣе двухъ лицъ изъ окольн. людей и не болѣе трехъ изъ присяжныхъ засѣдателей безъ объясненія причинъ. Чины прокурорск. надзора и секретари должны устранять себя сами въ вышеознач. случаяхъ.

Отвѣтъ, нить съ привѣшан. грузомъ (гирькой), служить для опредѣленія вертикальн. направленія въ стрѣлительн. и др. работахъ.

Отвѣтственность министровъ, см. *министерство*

Отданіе праздника, см. *праздники*.

Отдѣленіе 1) *от зоологій*, совокупность процессовъ, при которыхъ изъ крови выделяются извѣстныя вещества. Различаютъ простыя выпотѣванія отъ отдѣленія въ тѣсномъ смыслѣ, secretio. Въ первомъ случаѣ рѣчь идетъ о физическихъ процессахъ фильтраціи и диффузіи, при которыхъ жидкія составныя части крови выходятъ сиво оболочку сосудовъ наружу, не претерпѣвая хим. ческихъ измѣненій. Продукты выдѣленія, *транссудаты*, прозрачны, свѣтлы, безцвѣтны или слегка желтоваты, имѣютъ меньшій удѣльный вѣсъ, чѣмъ кровяная сыворотка, и щелочную реакцію. Сюда относятся серозныя жидкости въ суставахъ, въ желудочкахъ головнаго и каналѣ спиннаго мозга, водяная влага въ глазу, окоплодная жидкость, выпоты, наполняющіе брюшную и другія полости тѣла при водянкѣ. Р-ія въ тѣсномъ смыслѣ суть продукты особыхъ *отдѣлительныхъ органовъ*, такъ наз. *железы*. Кромѣ составныхъ элементовъ трансудата, они содержатъ еще особыя вещества, для образованія которыхъ требуются химическіе процессы, совершающіеся въ клѣткахъ отдѣлительн. органовъ. Устройство отдѣлительн. органовъ чрезвычайно разнообразно. Въ одномъ случаѣ это — перепонка, выстланная слоемъ клѣтокъ и снабженная кровеносными капиллярами (брюшина, грудная плева, околосердечная сумка); въ другомъ — отдѣлительная поверхность увеличена выпячиваніями внутрь (*железы*) или наружу (*ворсинки*). Количество и качество Р-ія управляется нервами. О-ія имѣютъ громадную важность для жизни организма: они то служатъ пищеваренію (желудочный сокъ, желчь, слюна, панкреатическій сокъ), то выделяютъ ненужные орга-

продукты обмена (мочевина, углекислота), то облегчают движения органовъ (слезы, суставныя жидкости), то защищаютъ наружную и внутреннюю поверхность тѣла отъ вредныхъ вліяній (ножная смазка, слизь слизистыхъ оболочекъ), то, наконецъ, сохраняютъ видъ (сѣмя, яйцо).—2) *О. въ ботаникѣ*, образование жидкостей или твердыхъ веществъ въ растеніи, которыя остаются неизмѣненными тамъ, гдѣ образовались, или даже выделяются. О-ія весьма распространены въ растительномъ царствѣ и происходятъ внутри клѣтокъ или внѣ ихъ, въ межклеточныхъ промежуткахъ ткани, или на свободной поверхности какой-нибудь части растенія. Въ особыхъ клѣткахъ или межклеточныхъ пространствахъ содержатся часто эфирныя масла; въ корняхъ, стебляхъ и листьяхъ течетъ по особымъ сосудамъ млечный сокъ; у многихъ хвойныхъ тянутся вдоль коры до листьевъ или въ деревѣ *маслянистые* или *смолистые* соды; рѣже такіе каналы наполнены *камедью* (стволы и листовые черешки нѣкоторыхъ папоротниковъ, зеленая скорлупа миндалей). У большинства губоцвѣтныхъ и многихъ другихъ пахучихъ растеній встрѣчаются на зеленыхъ частяхъ, особенно на соцветіяхъ, на поверхности, настоящія железки, въ формѣ волосковъ,— это многоклеточныя органы, концевая клѣтка которыхъ выделяетъ эфирное масло; у иныхъ растеній зеленыя части выделяютъ сладкіе соки; особенно распространены на цвѣткахъ *медовыя органы* (см. *нектарники*). Нѣкоторыя выделяютъ на поверхности воскъ, соли, чистую воду. Значеніе О-ій для жизни растенія различно. Выдѣленіе сахара цвѣтками безусловно необходимо для привлеченія настьомыхъ, переносящихъ пылью; воскъ защищаетъ отъ смачиванія водою; образование эфирнаго масла и камеди стоитъ, быть можетъ, въ тѣсной связи съ обменомъ веществъ; бальзамическій покровъ, вѣроятно, предохраняетъ нѣжныя молодая части отъ слишкомъ быстрого испаренія. Нѣкоторые секреты представляютъ болѣзненный продуктъ. Такъ, *истеченіе камеди*, *gummosis*, обусловленное разрушеніемъ клѣтокъ нѣкоторыхъ тканей ствола и состоящее въ выдѣленіи значительныхъ количествъ камеди, которая изливается наружу или подсыхаетъ на поверхности, наблюдается часто у вишни, сливы, абрикосоваго дерева. *Gummi arabicum* истекаетъ изъ ствола нѣкоторыхъ мимозовыхъ, *Gummi tragacanthae*—изъ ствола многихъ видовъ *Astragalus*. Въ сильныхъ степеняхъ *gummosis* губить растеніе: раствореніе камбя останавливаетъ дальнѣйшій приростъ, разрушеніе луба прекращаетъ функціи, важныя для жизни растенія. *Истеченіе смолы*, *resinosis*—болѣзнь нѣкоторыхъ деревьевъ, особенно хвойныхъ, состоящая въ обильномъ отдѣленіи смолы съ поверхности ствола. Секретъ образуется въ видѣ терпентиннаго масла, но путемъ постепеннаго окисленія превращается въ твердую смолу. Вслѣдствіе превращенія крахмала клѣточного содержимаго въ смолу и разрушенія ткани, образуются полости, наполненныя смолою, *смолистыя сумки*, *смолистые отгики*; при дальнѣйшемъ распространеніи процесса смола проникаетъ въ кору и, наконецъ, на поверхность. Не только древесина, лубъ, кора пропитываются смолою, но послѣдняя образуется также на счетъ притекающаго къ дереву питатель-

наго матеріала: дерево худѣетъ и можетъ даже погибнуть.

Отекъ, *Oedema*, ненормальное скопленіе сывороточной жидкости, выступающей изъ кровеносныхъ или лимфатическихъ сосудовъ и пропитывающей ткань или органъ. Отечная кожа блѣдна, тѣстообразна; при надавливаніи въ ней образуется ямка, которая потомъ исчезаетъ. Причиной О-а бываетъ затрудненіе венознаго кровообращенія вслѣдствіе прижатія, болѣзней сердца, легкихъ и др. *Воспалительный О.*—О. воспаленной ткани. При острыхъ болѣзняхъ гортани, при крупѣ наблюдается *острый О. гортанной щели*, который можетъ вести къ задущенію.

Отедло, по венеціанск. преданію мавръ, за блестающ. подвиги удостоенный званія главнокомандующ. вооружена. силами венеціанск. республики и извѣстный трагич. развязкой исторіи своей любви и брака съ Дездемоной. Это преданіе, обработанное въ новеллѣ Джиральди Чинто, послужило сюжетомъ для извѣстн. трагедіи Шекспира.

О tempora, o mores! (лат.), „О времена, о нравы!“—обратившееся въ поговорку восклицаніе Цицерона, неоднократно повторяющееся въ его рѣчахъ, напр въ началѣ первой обвинительной рѣчи противъ Катилины.

Отечественная война 1812 года. Тильзитскій миръ 1807 г. установилъ союзныя отношенія между Александромъ I и Наполеономъ, и свиданіе обоихъ императоровъ на Эрфуртскомъ конгрессѣ, назалось, еще болѣе закрѣпило франко-русскій союзъ (1808 г.). По соглашенію въ Эрфуртѣ, во время войны Наполеона съ Австріею русскій вспомогательный корпусъ содѣйствовалъ французамъ въ Галиціи, за что по окончаніи войны, по миру въ Шенбруннѣ, Россія получила отъ Австріи область Тарнопольскую (1809 г.), хотя Наполеонъ былъ недоволенъ нерѣшительными дѣйствіями русскаго корпуса. Это было началомъ обоюдныхъ неудовольствій, которыя съ этихъ поръ начали возрастать. Первый поводъ къ несогласію подало созданіе Наполеономъ еще въ 1807 г. герцогство Варшавское, образованіе котораго являлось въ глазахъ поляковъ первымъ шагомъ къ возстановленію независимаго Польскаго королевства. Вопреки данному имъ обѣщанію, Наполеонъ въ 1809 г. расширилъ предѣлы герцогства отнятыми у Австріи воеводствами Подляхскимъ, Люблинскимъ и Сендомирскимъ. Императоръ Александръ требовалъ формальнаго обязательства, что Польша въ прежнемъ объемѣ не будетъ возстановлена никогда; Наполеонъ уполномочилъ своего посла въ Петербургѣ, Коленикура, вступить въ переговоры по этому предмету и увѣрялъ, что онъ согласенъ истребить изъ актовъ самое имя Польши; однако, отъ обязательства уклонился и не утвердилъ договора, заключеннаго Коленикуромъ. Вторымъ поводомъ ко враждѣ послужило присоединеніе къ Французской имперіи въ 1810 г. герцогства Ольденбургскаго, связаннаго съ Россіею узамы династическаго родства, которое было еще закрѣплено бракомъ великой княжны Екаторины Павловны съ племянникомъ герцога, прицемъ Георгомъ Ольденбургскимъ. Вслѣдствіе этого захвата, противнаго условіямъ Тильзитскаго мира, императоръ Александръ поручилъ своему послу въ Парижѣ, князю Куракину, заявить формальный про-

гестъ, послѣ того какъ Наполеонъ объяснилъ, что присоединение Ольденбурга имѣло цѣлью преобрѣтеніе англичанамъ всѣхъ путей внутрь Европы, и предложилъ вознаграждать герцога Эрфуртскаго, каковое предложеніе было отвергнуто. Въ то же время начались неудовольствія по поводу континентальной системы (см. это слово), имѣвшей для Россіи результатомъ застой въ торговлѣ, уменьшеніе вывоза русскихъ продуктовъ, упадокъ вексельнаго курса и цѣны ассигнацій. Не допуская въ русскія гавани англійскихъ товаровъ, имп. Александръ дозволялъ привозъ колоніальныхъ продуктовъ подъ американскимъ флагомъ; Наполеонъ требовалъ недопущенія нейтральныхъ судовъ, т. е. совершеннаго прекращенія русской морской торговли, и введенія въ Россію тарифа, принятаго французскимъ правительствомъ. На эти требованія послѣдовали отмазъ, и човый русскій тарифъ (19 декабря 1810 г.) запретилъ ввозъ въ Россію нѣкоторыхъ французскихъ издѣлій, другія же обложило высокою пошлиною, чтобы ограничить вывозъ звонкой монеты во Францію за предметы роскоши. 1811 годъ прошелъ въ безплодныхъ переговорахъ и взаимныхъ упрекахъ, между тѣмъ какъ обѣ стороны готовились къ рѣшительной борьбѣ. Собирая войска всѣхъ подвластныхъ ему странъ, Наполеонъ въ то же время ласкалъ польскихъ эмигрантовъ, склонялъ на свою сторону Швецію, обѣщая возвратить ей Финляндію, и побуждалъ Турцію къ упорному продолженію войны на Дунаѣ. Послѣднія старанія не удались: управляющій дѣлами Швеціи наследный принцъ (маршалъ Бернадотъ) заключилъ союзъ съ Россією (24 марта 1812 г.), а Кутузовъ успѣлъ покончить войну на югѣ Бухарестскимъ миромъ (16 мая 1812 г.). Между тѣмъ Наполеонъ, отрядивъ половину своихъ громадныхъ силъ для окончанія военныхъ дѣйствій въ Испанію, другую половину двинулъ къ берегамъ Вислы. Въ составъ этой такъ наз. „Великой арміи“, включавшей въ себя свыше 600 000 человекъ, входили, кромѣ войскъ французскихъ, также ломбардскія, иллирійскія, тосканскія, неаполитанскія, голландскія, австрійскія, прусскія, баварскія, гюртенбергскія, саксонскія, вестфальскія, баденскія, гессенъ-дармштадтскія, бергскія, мекленбургскія, испанскія, португальскія и польскія—всѣ народы континентальной Европы кромѣ датчанъ, шведовъ и турокъ („нашествіе галловъ и двенадцати языкъ“). 10 іюня прокламація Наполеона, изданная въ мѣстечкѣ Вильковишкахъ (Сувальской губ.), возвѣстила о началѣ войны, а 12 іюня французы перешли Нѣманъ между Гродномъ и Ковнонъ и вступили въ предѣлы Россіи. Русская дѣйствующая армія, въ числѣ 218 000 стрелковыхъ, была растянута на длинномъ протяженіи западной границы и распадалась на двѣ отдѣльныя части, изъ которыхъ одна стояла въ Виленской губ., подъ главнымъ начальствомъ военнаго министра Барклая дель Толли, другая—въ Гродненской, подъ предводительствомъ кн. Багратіона; кромѣ того на Волынѣ былъ расположенъ обсервационный корпусъ Торماسова; дунайская армія, подъ начальствомъ адмирала Чичагова, стояла еще въ Валахія, до утвержденія султаномъ Бухарестскаго мира, и не могла поспѣть къ началу кампаніи. Узнавъ о вторженіи непріятеля, Александръ, находившійся тогда въ Вильнѣ, не-

медленно далъ приказъ арміи ъ и рескриптъ на имя графа Салтыкова, президента Государственного совѣта, оканчивавшійся знаменательными словами: „Не положу оружія, доколѣ ни единого непріятельскаго воина не останется въ царствѣ моемъ“. 6 іюля былъ изданъ манифестъ къ народу: „Да встрѣтитъ непріятель въ каждомъ дворянинѣ Пожарскаго, въ каждомъ духовномъ—Палицына, въ каждомъ гражданинѣ—Минина, въ каждомъ крестьянинѣ—Сусанина“. 11-го іюля государь пріѣхалъ въ Москву и былъ встрѣченъ съ восторгомъ: здѣсь дворянство опредѣлило выставить 80 000 ратниковъ и пожертвовало до 3 000 000 р. деньгами, а купечество до 10 000 000 р.; примѣру Москвы послѣдовали и другіе города: смоленское дворянство изъявило готовность выставить 20 000 ратниковъ; вообще Россія выставила добровольно до 320 000 ополченцевъ и пожертвовала не менѣе 100 000 000 р. Общее патриотическое усердіе было такъ велико, что императоръ призналъ достаточнымъ составить ополченіе только въ 17 губерніяхъ, ближайшихъ къ театру войны.—Между тѣмъ Наполеонъ съ большею частью своихъ силъ двинулся на Вильно противъ Барклая, устремивъ своего брата Жерома, короля вестфальскаго, на Багратіона, намѣреваясь быстрымъ натискомъ разрѣзать наши арміи и истребить ихъ одну за другою, въ чемъ едва и не успѣлъ. Первоначальный планъ русскихъ военныхъ дѣйствій, составленный прусскимъ генераломъ Фрулемъ, заключался въ томъ, чтобы стать твердою ногою вблизи границы и попытаться отразить непріятеля: Барклай долженъ былъ сосредоточить свои силы въ укрѣпленномъ лагерѣ при Дриссѣ (на Двинѣ), а Багратіонъ съ Тормасовымъ и Чичаговымъ дѣйствовать во флангъ и въ тылъ непріятелю. Барклай двинулся къ Дриссѣ. Багратіонъ сталъ у Слонима, черезъ что обѣ арміи удалились одна отъ другой на 300 верстъ слишкомъ, и между ними сталъ корпусъ маршала Даву, занявшій Минскъ. Однако, въ виду неравенства силъ и неудобства позиціи при Дриссѣ, рѣшено было измѣнить планъ дѣйствій и вступить въ бой только по соединеніи обѣихъ армій, почему Барклай потянулся вверхъ по Двинѣ къ Витебску, куда велѣлъ спѣшить, во что бы то ни стало, и Багратіону; на Двинѣ, для прикрытія пути на Псковъ, Новгородъ и самый Петербургъ, были оставлены корпусъ графа Витгенштейна, который съ успѣхомъ выполнилъ возложенное на него порученіе, сразившись съ маршаломъ Удино при Клястицахъ (20 іюля) и при Полоцкѣ (5 августа) и съ С.-Сиромъ (6 авг.); эти битвы принудили непріятеля остановиться на Двинѣ. Тѣмъ временемъ Барклай, отступая къ Витебску, старался сдержать напоръ главной арміи Наполеона и выиграть время для соединенія съ Багратіономъ; 13, 14 и 15 іюля происходило кровопролитное трехдневное сраженіе при Островнѣ, подъ Витебскомъ, дорого стоившее обѣимъ сторонамъ и ознаменованное мужествомъ графа Остермана, Ковничицына и графа Палена. Оба войска съ нетерпѣніемъ ожидали рѣшительнаго боя, но Барклай, получивъ извѣстіе, что Багратіонъ не въ силахъ пробиться къ Витебску и идетъ на Смоленскъ, отдалъ приказъ отступать туда же. Багратіонъ, отразивъ короля вестфальскаго, грозившаго ему со стороны Гродна, быстро шелъ на Бобруйскъ, Могн-

левъ и Оршу, у Могилева, при Салтановкѣ, выдержалъ жестокой бой съ Даву и переправился за Днѣпръ (12—14 іюля); 21 іюля оба главнокомандующіе соединили свои арміи у Смоленска, и Багратионъ подчинился Барклаю. Послѣдній рѣшилъ теперь перейти въ наступленіе и двинулъ войска опять къ Витебску; Наполеонъ воспользовался этимъ движениемъ, чтобы зайти русской арміи въ тылъ и, овладѣвъ Смоленскомъ врасплохъ, отрѣзать ее отъ Москвы и отъ южныхъ губерній и принудить къ генеральному сраженію. Этотъ планъ едва не увѣнчался успѣхомъ; но при Красномъ Наполеонъ наткнулся на малочисленный отрядъ Невѣровскаго, который геройски отбилъ атаки французскаго авангарда и далъ время корпусу Раевскаго занять Смоленскъ (3 авг.), къ которому спѣшила вся русская армія, узнавъ объ обходномъ движеніи непріятеля. 4 августа Раевскій защищалъ Смоленскъ въ теченіе цѣлаго дня, отбивая приступы враговъ (16000 противъ 200000); Барклай рѣшилъ продолжать отступленіе по москворецкой дорогѣ, а для прикрытія отступленія истомленные войска Раевскаго были смѣнены корпусомъ Дохтурова, которому велѣно было защищать Смоленскъ до послѣдней крайности. 5 авг. возобновились приступы на городъ, но были опять отбиты; наконецъ, къ вечеру началась убійственная бомбардировка, обратившая городъ въ груды пепла и развалины. По приказу главнокомандующаго, Дохтуровъ оставилъ разрушенный Смоленскъ, занятый немедленно Наполеономъ, и соединился съ главной арміею, которая продолжала свой путь на Дорогобужъ, Вязьму и Царево-Займищье; Наполеонъ не могъ догнать ее, хотя Ней и Мюратъ отрѣзали русской арріергардъ; послѣдній удалось спасти ген. Тучкову, который самъ при этомъ попался въ плѣнъ. Взятіе Смоленска обошлось настолько дорого Наполеону, что онъ попытался было завязать переговоры о мирѣ, но не получилъ отвѣта. На пути отъ Смоленска французы находили однѣ развалины селъ и деревень, сожженныхъ самими жителями, которые бѣжали въ лѣса, предавая огню все, чего не могли взять съ собою; проводниковъ нигдѣ нельзя было найти. Тѣмъ временемъ русская армія негодовала на своего главнокомандующаго за его отступленіе въ глубь Россіи; послѣ оставленія Смоленска недовольство стало сказываться уже открыто, какъ между солдатами, такъ и между генералами; особенно Багратионъ и Беннигенсъ были въ явной сорѣ съ Барклаемъ; многіе склонны были даже подозревать его въ измѣнѣ. Въ виду такого настроенія арміи и тревожнаго оборота военныхъ дѣлъ, имп. Александръ, по рѣшенію особаго комитета, назначилъ главнокомандующимъ Кутузова, предоставивъ ему полную власть дѣйствовать по своему усмотрѣнію, только не вступать въ переговоры съ Наполеономъ. Вѣсть о назначеніи Кутузова была съ восторгомъ принята арміею, стоявшею въ Царевомъ-Займищѣ, въ 170 верстахъ отъ Москвы, куда 17 авг. пріѣхалъ новый главнокомандующій. Для удовлетворенія общаго желанія Кутузовъ рѣшилъ сразиться съ Наполеономъ, но на болѣе выгодной позиціи; отступленіе продолжалось еще нѣсколько дней, до села Бородина (108 в. отъ Москвы). Здѣсь 26 авг. произошло знаменитое сраженіе, начавшееся на разсвѣтѣ и прекратившееся съ наступленіемъ ночи; съ обѣ-

ихъ сторонъ вышло изъ строя болѣе 100000 чаловѣкъ, почти поровну у той и другой; въ числѣ убитыхъ были графъ Кутайсовъ и братъ Тучковы; Багратионъ получилъ смертельную рану. Войска разошлись на свои прежнія позиціи, и Кутузовъ намѣревался на другой день атаковать непріятеля. Но, убѣдившись въ невозможности продолжать битву, отдалъ приказъ отступать къ Москвѣ. Второе генеральное сраженіе предполагалось дать подъ самою столицею; въ этомъ смыслѣ Кутузовъ писалъ графу Раstopчину, начальствовавшему въ Москвѣ; прискивались позиціи, найденныя, однако, неудобными. Вечеромъ 1 сентября, уже въ виду Москвы, въ деревнѣ Филыхъ, состоялся въ простой избѣ знаменитый военный совѣтъ, рѣшившій судьбу Москвы: вопреки мнѣнію большинства генераловъ, настаивавшихъ на сраженіи, Кутузовъ согласился съ Барклаемъ, котораго поддержали Остерманъ и Толь, и, не считая возможнымъ жертвовать второю половиною арміи для спасенія Москвы, приказалъ отступать черезъ улицы столицы на Язяснскую дорогу (вмѣсто Владимірской, какъ предполагалось сначала). Милорадовичъ прикрывалъ отступленіе, командуя арріергардомъ. Оставленіе Москвы было необходимо для массы ея населенія: хотя болѣе цѣнное казенное имущество и важнѣйшіе архивы были вывезены заранѣе, и дворянство болѣею частью удалилось въ свои дальнія деревни, оставшаяся въ Москвѣ часть населенія, ободряемая афишками Раstopчина, ждала, что ее поведутъ на непріятеля. Когда убѣдились, что Москва будетъ занята французами, всѣ бросились вонъ изъ города вслѣдъ за арміею; самъ Раstopчинъ уѣхалъ, приказавъ вывезти пожарныя трубы, истребить всѣ запасы и сжечь барки на Москвѣ-рѣкѣ. Вопросъ о томъ, распорядился ли Раstopчинъ сожженіемъ города, остается неяснымъ (самъ онъ впоследствии печатно отрицалъ свою инициативу въ этомъ дѣлѣ). 2-го сент. Наполеонъ увидѣлъ Москву съ Поклонной горы при свѣтѣ вечерняго солнца; напрасно продавая депутацию и узнавъ, что городъ покинутъ почти всеми его жителями, онъ переночевалъ въ Дорогомиловской слободѣ, а на слѣдующій день вступилъ въ опустѣлую Москву и занялъ Кремлевскій дворецъ. Но еще наканунѣ начались пожары; въ ночь съ 3-го на 4-ое пламя охватило большую часть города, 4-го пожаръ вспыхнулъ въ Кремлѣ, и Наполеонъ едва выбрался за городъ и помѣстился въ Петровскомъ дворцѣ, а его армія расположилась въ полѣ. Пламя свирѣпствовало пять сутокъ, на шестая стало погасать, уничтоживъ чуть не $\frac{9}{10}$ всего города. Сожженіе Москвы разрушило всѣ надежды Наполеона на спокойныя зимнія квартиры и на продовольствіе; настроеніе арміи ухудшилось вслѣдствіе продолжительности тяжелой войны и начинавшихся лишений; дисциплина стала замѣтно упадать, мародерство, несмотря на строгія мѣры, страшно развивалось, и заволаствители довершили опустошеніе Москвы. Надежды на заключеніе почетнаго мира также оказались тщетными: ни мирныя предложенія, ни угрозы идти на Петербургъ не дѣйствовали. Узнавъ о разореніи Москвы, Александръ сказалъ: „Я оторшу себѣ бороду и лучше соглашусь питаться хлѣбомъ въ мѣдрахъ Сибири, нежели подписать стыдъ моего отечества и добрыхъ

подданныхъ, пожертвованія которыхъ умѣю цѣнить“. За „оскорбленное отечество“ теперь рѣшено было отомстить до конца, не класть оружія до низложенія Наполеона. Послѣдній самъ довершилъ свою погибель патинедѣльной стойкой въ Москвѣ до наступленія осенней погоды. Тѣмъ временемъ, какъ французы уже терпѣли отъ стужи, сырости и голода, ѣли падаль, воронъ и кошекъ и слабѣли съ каждымъ днемъ, Кутузовъ перевелъ русскую армію съ Рязанской дороги на Калужскую и 20 сент. занялъ лагерь при Таругинѣ, за р. Нарою, прикрывъ Калугу со складами провіанта, Тулу съ ея оружейными заводами и обезпечивъ себѣ сообщеніе съ югомъ Россіи. Въ то же время съ тыла и съ боковъ непріятельской арміи открыла свои дѣйствія цѣлая съѣдъ партизанскихъ отрядовъ, предводимыхъ Давыдовымъ (который еще на пути къ Бородину первый предложилъ организовать партизанскую войну), Сеславиннымъ, Фигнеромъ и другими; партизаны тревожили французовъ своими внезапными нападеніями, не давали покоя ни днемъ, ни ночью, ложили и уничтожали обозы съ провіантомъ и аммуниціею, истребляли цѣлые полки и дивизии. Народная война также вспыхнула, особенно въ Смоленской губ., гдѣ предводителями возставшихъ крестьянъ были майоръ Емельяновъ, Самусь, помѣщики Энгельгардтъ и Шубинъ, захваченные и разстрѣлянные французами въ Смоленскѣ, также въ другихъ мѣстахъ. Появились на театрѣ войны и донскіе казаки со своимъ атаманомъ Платовымъ. Армія въ Таругинѣ не нуждалась ни въ чемъ, благодаря обильнымъ подвозамъ и пожертвованіямъ. 3 окт. Наполеонъ еще разъ посылалъ къ Кутузову съ мирными предложеніями, которыя фельдмаршалъ переслалъ государю; отвѣтъ былъ прежній. 6 окт. русская армія перешла въ наступленіе: корпусъ Мюрата былъ разбитъ близъ Таругина, на р. Чернишѣ. Получивъ извѣстіе объ этомъ пораженіи и окончательно потерявъ надежду на миръ, Наполеонъ сдѣлалъ распоряженіе о немедленномъ выступленіи изъ Москвы и самъ выѣхалъ изъ нея 7 окт., ведя за собою болѣе 100 000 человекъ и безконечный обозъ фуръ и телѣгъ съ московскою добычею, но съ небольшимъ запасомъ продовольствія. Маршалу Мортве, оставшемуся въ Москвѣ до 11 окт., приказано было зажечь Кремлевскій дворецъ, казармы и всѣ общественныя зданія кромѣ Воспитательнаго дома, также взорвать стѣны Кремля. Въ полночь на 11 окт. стѣны взлетѣли на воздухъ въ пяти мѣстахъ, дворецъ сгорѣлъ, но соборы уцѣлѣли. Въ тотъ же день, по окончательномъ выходѣ непріятеля, Москву занялъ генералъ Иловайскій съ казаками. Наполеонъ хотѣлъ идти на Боровскъ, Малоярославецъ, Калугу, Ельню и Смоленскъ—къ Витебску, желая избѣжать вполнѣ опустошенной кратчайшей Смоленской дороги. 11 окт. онъ уже былъ въ Малоярославецѣ; сюда же послѣдшилъ Кутузовъ отъ Таругина; 12-го загорѣлся жестокой бой, въ теченіе котораго городъ шесть разъ переходилъ изъ рукъ въ руки; послѣ 18-часоваго сраженія французы одержали верхъ, и Кутузовъ отступилъ, прикрывая Калугу; однако, Наполеонъ не рѣшился идти далѣе на югъ и также отступилъ къ Боровску, оттуда на Верею и Можайскъ, и такимъ образомъ снова вышелъ на Смо-

ленскую дорогу, что было послѣднимъ ударомъ для „Великой арміи“. Русскіе преслѣдовали ее съ тыла и съ боковъ; въ послѣднихъ числахъ октября холода уже становились чувствительными. При Вязьмѣ (28 окт.) Милорадовичъ отрѣзалъ корпусъ Даву и поразили его. Отступление стало переходить въ бѣгство; за Вязьмою стали падать первый снѣгъ, начались вьюги и морозы, хотя еще не сильные; голодъ довершалъ бѣдствіе. Лошади и люди падали, орудія и обозы отставали и были подбираемы казаками. Атаманъ Платовъ нанесъ поражение вице-королю Евгенію на р. Вои, близъ Духовщины (28 окт.); при Красномъ былъ истребленъ корпусъ Нея (3—6 ноября); русскіе взяли здѣсь 116 пушекъ и болѣе 26 000 плѣнныхъ. За эти побѣды Кутузову данъ титулъ князя Смоленскаго. Но и послѣ того Кутузовъ попрежнему предоставлялъ довершить дѣло холоду и голоду. Въ ноябрѣ уже на ночлегахъ французской арміи въ одну ночь замерзало по 300 человекъ. Наполеонъ спѣшилъ за Березину, гдѣ ему предполагали преградить путь къ выходу изъ Россіи: въ разрѣзъ ему шли арміи Витгенштейна отъ Полоцка и Чичагова (вмѣстѣ съ Тормасовымъ) съ юга. Переправа еще затруднилась наступившею оттепелью; однако, Наполеону все-таки удалось, несмотря на потерю множества убитыхъ, 20 000 плѣнныхъ, почти всей артиллеріи и обозовъ, перейти черезъ Березину на Виленскую дорогу (15 ноября); вопросъ объ олошности Чичагова, даваша вытѣснить себя изъ Борисова и оставившаго безъ вниманія броды у деревни Студянки, гдѣ Наполеонъ и успѣлъ навести мосты, и Кутузова, оставившаго Чичагова безъ достаточнаго подкрѣпленія вслѣдствіе нерѣшимости, — остается спорнымъ. На слѣдующій же день вновь наступили жестокіе морозы, съ каждымъ днемъ усилившіеся и дошедшіе до 25°—30°, нестерпимые и для русскихъ солдатъ. Эта стужа dokonчила истребленіе жалкихъ, разрозненныхъ остатковъ „Великой арміи“ на пути отъ Березины до Вильны. Не доходя до послѣдняго города, въ мѣстечкѣ Сморгоняхъ, Наполеонъ покинулъ свое войско и уѣхалъ съ своими любимцами Дюрокомъ и Коленкурромъ въ Парижъ собирать новое войско. Изъ „Великой арміи“ уцѣлѣли только отдѣльные корпуса—австрійскій и прусскій, дѣйствовавшіе на Волыни и въ Курляндіи (прусскій генералъ Юркъ 18 дек. заключилъ конвенцію о нейтралитетѣ съ русскими); изъ главной же арміи менѣе 20 000 человекъ, оборванныхъ и изнуренныхъ, въ беспорядкѣ переправились обратно за Нѣманъ при Ковнѣ; одна гвардія долѣе другихъ войскъ сохранила исправный видъ. Потери Наполеона въ Россіи выразились въ 400 000 погибшихъ въ бою отъ ранъ, голода, истощенія и холода, и 200 000 плѣнныхъ; болѣе 1000 орудій, до 100 знаменъ и множество всякаго рода запасовъ и снарядовъ достались русскимъ. Но и потери, понесенныя Россіею, были громадны: Кутузовъ привелъ на берегъ Нѣмана не болѣе 100 000 человекъ, считая и резервы, и ратниковъ, и казакъ. Въ одной Смоленской губ. еще въ 1816 г. оказывался недочетъ въ 60 000 душъ податныхъ сословій сравнительно съ 1811 г. Въ день Рождества 1812 г. Россія праздновала полное избавленіе отъ непріятельскаго нашествія, и это празд-

нество съ тѣхъ поръ совершается ежегодно 25-го декабря. Но война продолжалась уже за предѣлами Россіи, въ Германіи и Франціи, въ теченіе 1813—14 годовъ, до полного низложенія Наполеона уже въ 1815 г.—Главные источники: *Бутурлинъ*, „Исторія нашествія Наполеона на Россію въ 1812 г.“, 2 ч., Спб., 1837 г.; *Михайловскій-Данилевскій*, „Описание Отечественной войны въ 1812 г.“, 4 ч., Спб., 1839 г.; *Устряловъ*, „Русская исторія“, изд. 3, ч. II, гл. VII, Спб., 1845 г.; въ особенности, *Богдановичъ*, „Исторія Отечеств. войны 1812 г.“, Спб., 1859—60 гг., 3 т.; *его же*, „Исторія царствованія императора Александра I“, 6 т., Спб., 1869—71 гг.; *Соловьевъ*, „Императоръ Александръ I. Политика-дипломатія“, М., 1877; кромѣ того множество мемуаровъ, разбѣянныхъ въ періодическихъ изданіяхъ. Изъ французскихъ: *Шамбре*, „Histoire de l'expédition de Russie“, 3 vol., Paris, 1825, и мног. друг. См. также статьи *Давыдова*, „Разборъ трехъ статей въ запискахъ Наполеона“ (изданныхъ Гурго и Монтолономъ) и „Морозъ ли истребилъ французскую армію въ 1812 г.“ (сочиненія *Давыдова*, М., 1860, 3 ч.).

Отъзвъ, просьба объ измѣненіи заочнаго рѣшенія, постановленнаго судомъ, приносится тому же суду; по уголовн. дѣламъ О-омъ наз. также *апелляціонная* просьба, приносимая высшему суду (см. *обжалованіе судебныхъ рѣшеній*).

Отъзвъ, Джемсъ, сѣв.-амер. государственный дѣятель, содѣйствовавшій независимости сѣв.-амер. колоній, род. въ 1725 г.; въ борьбѣ колоній съ Англіей за независимость онъ принималъ горячее участіе и смѣло протестовалъ противъ экономическихъ репрессій и налоговъ англійскаго правительства. Такъ, будучи избранъ адвокатомъ отъ бостонскаго купечества по дѣламъ о контрабандѣ, онъ рѣзко нападалъ на правительство за введеніе высокихъ пошлинъ и ограниченіе свободы торговли. Также главнымъ образомъ по его настоянію состоялось въ 1767 г. собраніе въ Нью-Йоркѣ, объявившее незаконнымъ гербовый налогъ. Въ 1769 г. О., раненый таможеннымъ чиновникомъ, на котораго онъ нападалъ въ своей газетѣ, принужденъ былъ оставить общественную дѣятельность. Когда возгорѣлась сѣв.-амер. война, онъ принималъ въ ней участіе. Ум. въ 1778 г.

Отътъ, воспаленіе уха, см. *ушныя болѣзни*.

Отъшапъ (Autichamp), прозвище старинн. франц. дворянск. фамиліи Бомонъ (Beaumont); болѣе видные представители: 1) О., Жанъ Терезъ Люи де-Бомонъ, маркизъ, изв. франц. генералъ, род. въ 1738 г., участвовалъ въ Семилѣтней войнѣ, при началѣ революціи бѣжалъ за границу, въ 1797 г. поступилъ на службу въ русск. армію; вполн. Людовикъ XVIII назначилъ его губернаторомъ Лувра; ум. въ 1831 г. 2) О., Шарль де-Бомонъ, графъ, племянн. предыдущ., род. въ 1770 г.; въ 1792—99 г. былъ однимъ изъ самыхъ дѣятельн. вождей возстанія въ Вандеѣ, но затѣмъ перешелъ на службу къ Наполеону; ум. въ 1852 г.

Отъятрія, наука объ ушныхъ болѣзняхъ.

Отъказъ, въ завѣщательномъ правѣ то же, что *легатъ*, см. это слово.

Откармливаніе скота продолжается обыкновенно лишь 3—4 м., почему болѣе пригодными для этой

отрасли скотоводства явл. хозяйства съ накопленіемъ кормовъ. средствъ въ теченіе тако же, примѣрно, промежутка времени. Въ хозяйствахъ съ обиліемъ пастбищъ удобно лѣтнее О., а въ хоз. съ заводскими отбросами (винокурени, гивоварени и т. д.) удобно зимнее О. О. въ качествѣ самостоятельной отрасли, предполагаетъ возможность дешевой закупки тощаго скота и выгодный сбытъ мяса. О. однихъ выбракованныхъ въ собств. стадѣ животныхъ можетъ быть выгодно во всякомъ хозяйствѣ. Успѣхъ О-ія зависитъ отъ породы, корма, возраста, пола, индивидуальныхъ особенностей. Заводское искусство выработало для каждаго вида домашнихъ животныхъ особыя мясныя породы, отличающіяся специфич. внѣшнимъ видомъ (*мясн. экстерьеръ*), т. е. тонкимъ костякомъ, легкой головой, короткими конечностями, крупнымъ бочкообразнымъ туловищемъ. Изъ породъ крупн. рогатаго скота сюда относятся: шортгорская пор., шаролѣзская, англуская и др. Наши туземныя породы (некультури.), употребляемая на откормъ, суть главн. обр. украинскій скотъ, киргизскій и калмыцкій. Особаго вниманія, по высокимъ мяснымъ качествамъ, заслуживаютъ послѣднія 2 породы. Изъ породъ овецъ къ мяснымъ относятся: лестерская, кентская, соуздаунская, онефордширская и др. Изъ породъ свиней на откормъ пригодны всѣ культури. пор.; выборъ будетъ зависѣть отъ требованій рынка. Крупн. рогатый скотъ употребляется для О-ія послѣ прекращенія роста, въ возможно болѣе молодомъ возрастѣ, если имѣется въ виду увеличеніе массы мускуловъ по преимуществу, и въ менѣе юномъ возрастѣ, если имѣется въ виду откормъ на сало. Старомолочн. коровы и отслужившіе быки—плохой матеріалъ для О-ія. Минимальный возрастъ (способность къ О-ію) опредѣляется скороспелостью породы. Тогда какъ высококультурный шортгорскій скотъ является вполнѣ пригоднымъ для О-ія уже въ возрастѣ 2—3 л., большинство другихъ породъ поступаетъ въ О. въ возрастѣ 4—8 л. Овцы пригодны для О-ія во всякомъ возрастѣ, но болѣе вкусное мясо доставляютъ между 1½—3 гг. Мелкія породы свиней поступаютъ въ О. 6—7 мѣс., среднія—9—10 м., а крупныя обыкновенно послѣ 2 лѣтъ. Многое зависитъ здѣсь отъ рыночныхъ условій. Наилучшимъ образомъ используютъ кормъ кастрированныя животныя. Для О-ія крупнаго рог. скота болѣе пригодны заводскіе отбросы—барда, пивная дробина, свежловичный жомъ и т. д., при чемъ для полученія высокаго качества сала желательна прибавка зерна подъ конецъ О-ія. Для О-ія овецъ весьма пригоденъ сухой пастбищный кормъ, не поддающійся болѣе выгодному использованию. Всякаго рода молочнo-хозяйственные отбросы, вмѣстѣ съ зерновымъ кормомъ (главн. обр. ячменемъ), являются весьма пригодными кормов. матеріалами для О-ія свиней. Наконецъ, результатъ О-ія въ значительной степени зависитъ отъ индивидуальной способности къ использованию корма. Животныя, приближающіяся по экстерьеру къ типу мясныхъ животныхъ, являются обыкновенно болѣе пригодными для О-ія. Чѣмъ менѣе продолжительно откармливаніе, тѣмъ оно выгоднѣе. О. крупн. рог. скота продолжается 3—5 мѣс., овецъ и свиней—2—3 м. Въ зачатности отъ требованій рын-

на можетъ быть выгодно или полное *O.* (высокія цѣны на мясо) или полуткармливаніе (у хазъ обычно). Для оцѣнки результатовъ *O*-ія пользуются *убойнымъ вѣсомъ*, т. е. отношеніемъ (въ %) мяса убитаго животнаго къ *живому вѣсу*. У крупн. рог. скота и овецъ убойный вѣсъ колеблется отъ 45% до 60%, у свиней отъ 70% до 76%.

Отклоненіе снаряда въ точкѣ паденія есть разстояніе точки, въ которую снарядъ попалъ, отъ той, въ которую ему слѣдовало бы попасть, если бы начальная скорость, вѣсъ, форма, состояніе атмосферы и т. под. были бы теоретически точными. *O.* можетъ быть случайное, если снарядъ отклоняется то въ ту, то въ другую сторону отъ нормальной точки, или же постоянное, если отклоненія замѣчаются преобладающими въ одну какунибудь сторону. Постоянныя *O*-ія могутъ быть приняты въ соображеніе при прицѣливаніи, случайныя же нельзя устранить, и они характеризуютъ мѣткость системы орудія. Главныя причины отклоненій снарядовъ суть ошибки при отвѣшиваніи зарядовъ, различіе въ баллистическихъ дѣйствіяхъ пороха, вѣсъ и размѣры снарядовъ вслѣдствіе несовершенства ихъ изготовленія, ошибочность наводки отъ неправильнаго положенія лафета орудія, напр. на косогорѣ, отъ вѣтра, отъ вращенія снаряда при полетѣ и т. д. Устраненіемъ этихъ причинъ достигается большая мѣткость орудія.

Откровеніе Божественное, ученіе Божественной истины, открытое людямъ Самимъ Богомъ. Источникомъ *O*-ія служатъ книги пророковъ, чрезъ которыхъ, по ученію церкви, говорилъ Духъ Святой, ученіе Христа и св. апостоловъ, изложенное въ каноническихъ евангеліяхъ и посланіяхъ апостольскихъ, составляющихъ книги Новаго Завѣта.

Открытосѣмянныя растенія, то же, что *иолосѣмянныя*.

Откупъ, особая система взиманія налоговъ, состоящая въ томъ, что известная отрасль государственнаго дохода передается за определенное денежное вознагражденіе въ исключительное пользованіе частному лицу. Система *O*-овъ имѣла особенное распространеніе въ восточныхъ государствахъ и въ средневѣковой Европѣ. Отсутствие честныхъ и дѣльныхъ чиновниковъ и трудность контроля надъ ними повсюду заставляли фискаль предпочитать эту систему бюрократическому способу взиманія налоговъ, хотя она была чрезвычайно невыгодна для казны (во Франціи, напр., въ министерство Сюлли откупщики изъ 150 миллион. фр., собираемыхъ съ народа, передавали въ казну только 30 м. фр.) и тягостна для народа: откупщиковъ всюду сопровождала ненависть послѣдняго за ихъ чрезмѣрныя вымогательства и притѣвленія. Хотя экономисты давно осудили этотъ способъ взиманія налоговъ, онъ, тѣмъ не менѣе, продолжаетъ въ нѣкоторыхъ случаяхъ практиковаться до настоящаго времени даже въ Европѣ (напр., табачная монополія въ Испаніи).—Въ древней Руси откупная система также нерѣдко имѣла примѣненіе. Въ императорскій періодъ особенно печальную известность приобрѣли питейные *O*-а. До Екатерины II они, при казенной монополіи, имѣли лишь побочное значеніе. Введенный съ 1767 г., откупъ въ 1795 г. получилъ повсемѣстное распространеніе; въ 1817 г. онъ былъ уничтоженъ, но чрезъ

10 лѣтъ былъ снова введенъ и просуществовалъ до 1861 г. По свидѣтельству современниковъ, подтвержденному вслѣдствіи официальными данными, *O.* повсюду приносилъ массу зла: онъ страшно увеличилъ пьянство и способствовалъ развитію корчемства, результатомъ чего было множество судебныхъ процессовъ. Въ десятилѣтіе 1840—50 гг., напр., на разсмотрѣніи судебныхъ палатъ было 60 480 дѣлъ по нарушенію Устава о питейномъ сборѣ; въ нѣкоторыхъ губерніяхъ число ихъ доходило до 1/3 всѣхъ уголовныхъ дѣлъ.

Отлѣвъ, см. *трилвы* и *отливъ*.

Отморженіе, congelatio, болѣзненная измѣненія, вызываемая въ животномъ и человѣческомъ тѣлѣ продолжительнымъ дѣйствіемъ сильнаго холода. Мѣстное дѣйствіе холода различно, смотря по температурѣ и продолжительности. Вначалѣ данная часть тѣла краснѣетъ и распухаетъ (репгіо); при внезапномъ дѣйствіи отдѣльныя выдающіяся части, носъ, уши, щеки блѣднѣютъ и коченѣютъ, что сопровождается острою болью. При дальнѣйшемъ дѣйствіи боль замѣняется полной потерей чувствительности, появляются пузыри, а при бурной воспалительной реакціи—язвы съ гнилостнымъ отдѣленіемъ, при чемъ дѣло можетъ доходить до обнаженія костей, напр. на рукахъ и ногахъ. При высихшихъ степеняхъ *O*-ія данная часть омертвѣваетъ, превращается въ черную, твердую, нечувствительную массу (гангрена), которая постепенно ограничивается отъ здоровыхъ тканей посредствомъ *демаркаціонной линіи* и, наконецъ, отторгается. Прежде всего растираютъ замерзшія части снѣгомъ, льдомъ, но отнюдь не слѣдуетъ согрѣвать ихъ; при наступленіи воспалительной реакціи—холодные компрессы, при высихшихъ же степеняхъ *O*-ія—хирургическое лѣченіе.

Отлѣна рѣшенія, въ судопроизводствѣ, см. *обжалованіе судебныхъ рѣшеній*.

Относительный вѣсъ, см. *удѣльный вѣсъ*.

Отношеніе, въ мат. 1) разность между двумя числами (арифметическое *O.*) и 2) частное, полученное отъ дѣленія двухъ чиселъ (геометрическое *O.*). Уменьшаемое и дѣлимое наз. въ данномъ случаѣ *предыдущими членами*, вычитаемое и дѣлитель — *послѣдующими*, разность — *разностью* арифметич. *O*-ія и частное—*знаменателемъ* геометрич. *O*-ія. Нахожденіе неизвѣстныхъ членовъ въ *O*-и сводится къ нахожденію соответствующихъ членовъ въ вычитаніи и дѣленіи.

Отолиты, слуховые органы, см. *ухо*.

Отологія, ученіе объ органѣ слуха.

Отомаки (Отомако), индѣйск. племя Ю. Америки, живущее въ респ. Венесуэла, у истоковъ р. Апуре (прит. Ориноко); родственно племен. гварани и омагуа.

Отонъ (Otho), Маркъ Сальвій, римск. императоръ, род. въ 32 г. по Р. Х., былъ приближеннымъ Нерона и въ 59 г. отправленъ послѣднимъ въ кач. намѣстника въ Лузитанію. По возстаніи Гальбы, онъ первый перешелъ на его сторону и оказалъ ему большія услуги при занятіи престола; но затѣмъ, недовольный императоромъ, склонилъ на свою сторону большую часть преторіанцевъ и, послѣ убійства Гальбы, въ кот. и самъ былъ замѣшанъ, былъ провозглашенъ въ янв. 69 г. императоромъ. Между

тѣмъ легіоны, находившіеся въ Германіи, избрали императоромъ своего полководца Вителлія; происшедшее затѣмъ между арміями противниковъ сраженіе при Бедриакѣ, близъ Клермоны, окончилось для О-а пораженьемъ, и послѣдній, не желая подвергать государство кровавой междоусобной войнѣ, лишилъ себя жизни въ апр. 69 г.

Отопленіе имѣетъ цѣлью возвысить температуру данного жилого помѣщенія до извѣстной нормы и сохранить эту норму при помощи теплоты, выдѣляемой при сгораніи горючихъ матеріаловъ. Задача техники заключается въ томъ, чтобы данный горючій матеріалъ, *топливо* (см. это сл.), при сгораніи выдѣлялъ возможно большее количество тепла, и чтобы эта теплота утилизовалась съ возможно меньшей потерей, равномерно и безъ порчи воздуха, что особенно важно при О-ии жилыхъ помѣщеній. О. бываетъ: 1) *мыстное*—каминами и печами, и 2) *центральное*—воздушное, водяное и паровое. При *каминномъ* О-ии обогрѣваніе помѣщенія производится лучистой теплотой, непосредственно исходящей отъ пламени горючаго матеріала; притокъ воздуха долженъ быть обильный, для чего необходимо достаточное сообщеніе комнаты съ окружающимъ воздухомъ; значительная часть теплоты уносится въ трубу. Благодаря сильной тягѣ каминное О. считается хорошей вентиляціей. Болѣе рациональная форма каминнаго О-ія состоитъ въ томъ, что каналамъ, выводящимъ продукты горѣнія, дается извилистое положеніе на подобіе того, какъ это дѣлается въ печахъ. О. *печами* представляетъ самый распространенный видъ обогрѣванія жилыхъ помѣщеній. Печи бываютъ *железные и глиняныя*. Въ обыкновенной желѣзной печи воздухъ поступаетъ либо въ топочное отверстіе, либо въ поддувало; дымовой каналъ дѣлаетъ рядъ зигзаговъ, число которыхъ доходитъ отъ 4 до 12. Отапливаются эти печи камен. углемъ, дровами и коксомъ. Простыя желѣзныя печи имѣютъ тотъ недостатокъ, что сильно раскаляются, при чемъ углекислота начинается диффундировать чрезъ стѣнки накаленной печи. Кромѣ того носящаяся въ воздухѣ пыль, сгорая отъ соприкосновенія съ накаленной поверхностью печи, производитъ характерный неприятный запахъ; поэтому всякая хорошая желѣзная печь должна быть выложена внутри огнеупорнымъ кирпичемъ. Для устраненія быстрого охлажденія желѣзныхъ печей придуманы конструкціи, въ которыхъ топливо забрасывается въ избытокъ; горѣніе происходитъ только сверху, а остальная часть топлива, какъ дурной проводникъ тепла, задерживаетъ теплоту и не позволяетъ печи быстро охлаждаться и накаливаться. Изъ глиняныхъ печей наибольшаго вниманія заслуживаетъ т. наз. *голландская печь*; она складывается изъ кирпича, топочное отверстіе внутри выложено огнеупорнымъ кирпичемъ, имѣетъ 6 каналовъ; обогрѣваніе производится стѣнками, покрытыми изразцами. По опытамъ Вагнера, голландская печь плохо утилизируетъ тепло: отъ 40 до 80% его уходитъ въ трубу. Гораздо рациональнѣе устройство т. наз. *герметическая печь*. Это—обыкновенныя изразцовыя или желѣзныя печи, у которыхъ топочное отверстіе и поддувало снабжены герметически закрывающимися дверцами. Когда горючій матеріалъ раз-

горится, то уменьшаютъ тягу, прикрывая плотно дверцы; вслѣдъ этого горѣніе происходитъ медленно, и печь долгое время остается горячею. Неудобство пользованія герметическими печами заключается въ трудности ловить моментъ, когда нужно закрывать дверцы печи. Главное же ихъ достоинство—полное отсутствіе угара, такъ какъ труба вовсе не закрывается, и болѣе производительная трата горючаго матеріала; такъ, по опытамъ Вагнера, потеря тепла въ желѣзныхъ герметическихъ печахъ не болѣе 80%. Кромѣ описанныхъ печей сущ. еще много конструкцій, напр.—*колонныя печи, шахтные, газосояя*, въ которыхъ нагрѣваніе ведется свѣтлыми газомъ, и друг. Существуетъ рядъ печей, въ которыхъ продукты горѣнія не отводятся въ трубу, а остаются въ помѣщеніи. Такія печи не выдерживаютъ никакой критики съ точки зрѣнія рациональнаго отопленія. — *Центральное О.* производится *нагрѣтымъ воздухомъ, паромъ или горячей водой* и существенно отличается отъ О-ии печами тѣмъ, что топка помѣщается не въ обогрѣваемомъ пространствѣ, а въ особыхъ камерахъ, находящихся обыкновенно въ нижней части зданія.

1) Различаютъ нѣсколько видовъ *воздушнаго О-ія*, смотря по тому, какимъ образомъ происходитъ замѣна воздуха обогрѣваемого помѣщенія нагрѣтымъ. Иногда устраиваютъ такъ, что нагрѣтый воздухъ, поступая изъ каналовъ, вытѣсняетъ холодный черезъ щели и отверстія, всегда находящіяся въ дверяхъ, полу и т. п. Въ другихъ случаяхъ холодный воздухъ помѣщенія заставляютъ проходить черезъ нагрѣваемые печью каналы, откуда онъ снова поступаетъ въ помѣщеніе и обогрѣваетъ его. Этотъ способъ наз. *циркуляционнымъ*, и хотя при немъ значительно сберегается топливо, но онъ требуетъ устройства особой вентиляціи, чего не надо при первомъ, такъ наз. *вентиляционномъ*, воздушномъ О-ии. Есть еще третій видъ воздушнаго О-ія: нагрѣтый комнатный воздухъ, вытѣсняемый поступающимъ болѣе теплымъ, проводится въ топку печи и служитъ тамъ для поддержанія горѣнія, а комнатный воздухъ замѣняется извнѣ свѣжимъ. Нагрѣваніе воздуха въ печи обыкновенно ведется при посредствѣ *калориферовъ*, т. е. трубъ, снабженныхъ ребристою поверхностью, расположенныхъ или зигзагами, или спирально въ особой камерѣ, имѣющей сообщеніе съ печью (см. фиг. 6). Расположеніе частей воздушнаго О-ія видно на фиг. 1. 2) *Паровое О.* устраивается такъ обр.: въ нижней части зданія располагается паровикъ (см. фиг. 7), отъ котораго идетъ труба, развѣтвляющаяся на рядъ трубъ (фиг. 3 и 4), ведущихъ въ отдѣльныя помѣщенія. Трубамъ даютъ наклонное положеніе, чтобы сгущающаяся вода могла стекать обратно въ котель. Паровое О. особенно пригодно для фабрикъ, гдѣ имѣются готовые паровики. Для этой цѣли можетъ служить матый (сработанный) паръ. Паровое О. бываетъ *низкаго* (0,5 атм.) и *высокаго* давленія. Недостатокъ пароваго О-ія—отсутствіе вентиляціи. 3) *Водяное О.* состоитъ въ томъ, что заставляютъ нагрѣтую воду циркулировать по замкнутой системѣ трубъ. Изъ особаго котла, помѣщеннаго въ нижней части зданія, вода поднимается по трубѣ, проходитъ черезъ рядъ развѣтвленій, отдаетъ тепло нагрѣваемому помѣщенію

и, вследствие увеличения удельного веса, стекает обратно в котель. Если такая водопроводная сеть (см. фиг. 2) открыта, так что в ней не может образоваться пара высокого давления, — получается водяное *O. низкого давления*; если же сеть закрыта, так что в ней вода нагревается до 180°—200° (трубы Перкинса, см. фиг. 5), то получается водяное *O. высокого давления*. Последний случай требует приборов меньших размеров, но представляет опасность взрыва. Во многих местах для водяного *O-ия* пользуются природной горячей водой, напр. в Баденъ-Баденъ (темпер. воды 67°) и др. Подобно паровому, водяное *O.* требует устройства особой вентиляции. — Описанные системы центрального *O-ия* имеют предъ системами печного *O-ия* то важное преимущество, что 1) теплота развивается внѣ отапливаемого помещенія, и последнее, поэтому, не страдает отъ пыли, золы, сажи и т. п.; 2) онѣ представляютъ большую экономію въ работѣ, такъ какъ требуется уходъ за одной только топкой; 3) допускаютъ лучшую утилизацию топлива, чѣмъ въ печахъ и каминнахъ; 4) даютъ равномерное обогрѣваніе помещенія и, наконецъ, 5) позволяютъ регулировать температуру, — поэтому съ успѣхомъ примѣняются для оранжерей и т. п. Изъ всѣхъ системъ центрального *O-ия* дешевле всего обходится устройство воздушного *O-ия*. — *Литерат.*: F. Fischer, „Technologie der Brennstoffe“; Лукашевичъ, „Отопление“; Войничъ, „Отопление и вентиляция“.

Оторред, гноетечение изъ уха.

Отоскопъ, *ушное зеркало*, инструментъ, употребляемый врачами для освѣщенія наружнаго слуховаго прохода и барабанной перепонки (см. *ухо*).

Отостопъ, слуховая трубка, см. *слуховые аппараты*.

Отпускание стали, операція, имѣющая цѣлью вызвать на поверхности стали поблѣвые цвѣта, появляющіеся при нагреваніи стали, и по нимъ судить о температурѣ и твердости ея при послѣдующей закалкѣ. Чѣмъ ниже температура отпусканія, тѣмъ сталь дѣлается тверже, но выстѣ съ тѣмъ и болѣе хрупкой. Для равномерн. нагреванія обыкновенно пользуются различн. сплавами олова и свинца. Если отпускать сталь при 220°, то появляется блѣдно-желтый цвѣтъ, при постепенномъ повышеніи температуры появляются соломенно-желтый, палевый, бурый, пурпурный, голубой, синий, черно-синій. До желтаго цвѣта отпускаютъ обыкновенно инструменты, отъ которыхъ требуется большая твердость, т. е. служащіе для обработки желѣза, камня и т. п., также бритвы, хирургическіе инструменты; пурпурно-красный цвѣтъ даютъ инструментамъ для обработки дерева; синий дается издѣліямъ, отъ которыхъ требуется эластичность, напр. часовымъ пружинамъ, клинкамъ сабеля, косякамъ, серпамъ, пиламъ и т. п.

Отпускъ, краткая заключительная молитва, произносимая священникомъ по окончаніи богослуженія.

Отравленіе, intoxicatio, вредное или разрушительное дѣйствіе, производимое на организмъ т. н. ядами (см. это сл.).

Отраженіе свѣта, см. *свѣтъ*.

Отранто, проливъ, соединяющій Адриатическое море съ Ионическимъ.

Отранъ (Aulran), Жозефъ, французск. поэтъ и писатель школы „здраваго смысла“ (Ecole de bon sens), выступившей, какъ реакція увлеченіямъ французскаго романтизма, род. въ 1813 г. въ Марзели, происходилъ изъ купеческаго сословія. Многочисл. поэтич. произвед. *O-а*, написанныя въ значительной части на античныя темы, всегда тщательно отдѣланы, отличаются пластичностью стиха и читаются съ удовольствіемъ, но особаго слѣда въ духовной жизни его націи они не оставили. Главнѣйшія изъ нихъ: сборникъ поэмъ „La mer“, трагедія „La fille d'Eschyle“ и др. *O. ум.* въ 1877 г.

Отрешезъ, Григорій, первый самозванецъ, см. *Лжедмитрій I*.

Отреченіе отъ престола, см. *престолонаследіе*.

Отреченныя книги, т. е. запрещенныя, изъятыя изъ употребленія. Подъ такимъ именемъ въ древней Руси извѣстна была вся повѣствовательная и дидактическая народная литература, черпавшая свое содержаніе изъ алорифовъ восточн. и западнаго происхожденія проникавшихъ на Русь двумя путями: съ XIII в. — черезъ Византію, при посредствѣ болгарск. и русск. переводовъ, съ XVI в. — черезъ Польшу и юго-западную Русь. *O-отвѣтствуя* духовн. потребностямъ народа увлекательною фантастичностью своего содержанія, краткими и ясными, хотя въ большинствѣ случаяхъ и неправильными, отвѣтами на всѣ запросы слушавшей, но беспомощной въ своемъ невѣжествѣ, мысли — объ отношеніяхъ человѣка къ природѣ, о таинственности міръ всего недоступнаго народному сознанію и потому представлявшагося чудеснымъ и сверхестественнымъ, *O. к.* пользовались широкой популярностью въ народныхъ массахъ и въ значительной степени содѣйствовали развитію народной поэзіи, путемъ новой комбинаціи данныхъ элементовъ и произвольныхъ урѣзокъ и добавленій пришлыхъ преданій создававшей новые сюжеты и образы. Но смутностью и сбивчивостью своихъ религіозн. и космическ. представленій *O. к.* оказывали вредн. вліяніе на развитіе религіозности и истин. просвѣщенія, за что и подвергались запрещеніямъ духовн. властей на протяженіи отъ „Слова на соборѣ архангела Михаила“ митрополита Кирилла II до „Духовнаго Регламента“ 1720 г. Изъ *O-ныхъ к-въ*, въ качествѣ болѣе распространенныхъ и интересныхъ по содержанію, отмѣтимъ: „Хожденіе Богородицы по мукамъ“, „Повѣсть о Китоврастѣ“, „Исторія Варлаама и Иосафа“, „Сказаніе о премудрости царя Соломона и Южской царицѣ“ и друг. — Объ *O-ныхъ к-вахъ* см.: Тихонравовъ, „Предисловіе къ Луцидаріусу“, („Лѣт. рус. лит.“, 1859 г., кн. 1); Пыльинъ, „Древняя русск. литература“ („Отч. Зап.“, 1857 г., 11); Ф. Буслаевъ, „О народной поэзіи въ древн. русск. литературѣ“.

Отрицательное количество, кол., уничтожающееся при соединеніи его съ другимъ количествомъ, равнымъ данному по величинѣ, но противоположнымъ по значенію и наз. *положительн. кол.*; напр., 5 руб. долгу уничтожаются 5 руб. капиталу; слѣд., долгъ есть величина отрицат. по отношенію къ капиталу. *O. к.* характеризуется знакомъ минусъ, поставлен. передъ нимъ. *O. к.* тѣмъ больше, чѣмъ абсолютная величина его меньше. При умноженіи и дѣленіи *O-ныхъ к-въ* произведеніе и частное положительны. При воз-

веденіи въ четную степень 0-ыхъ к-ъ получается положит. величина, въ нечетную — отрицательная. Корень четной степени изъ 0-аго к-а—величина мнимая, нечетной—дѣйствительная.

Отроки, или *дитяскіе*, младшіе княжескіе слуги, нѣчто въ родѣ пажей, составляли младшую дружину древнихъ русскихъ князей; въ то время, какъ старшіе дружинники, или бояре, были не только соратниками, но и думцами, совѣтниками князя, 0., вѣроятно начинавшіе свою службу въ очень юныхъ лѣтахъ, первоначально исполняли только низшія обязанности при дворѣ, а затѣмъ, по мѣрѣ возмужанія, становились воинами, *мужами грабор-стоющими*, по выраженію лѣтописи, въ отличіе отъ *бояръ думающихъ*. Лѣта, заслуги или расположение князя могли перевести 0-овъ въ разрядъ думщевъ. По мнѣнію многихъ, позднѣйшія *дети боярскія* суть тѣ же 0.; но это вопросъ нерѣшенный.

Отруби, см. *мука*.

Отрыжка, *ructus*, выдѣленіе газовъ изъ желудка черезъ ротъ, наблюдаемое нерѣдко послѣ сытной ѣды и, особенно, послѣ употребленія трудно-варимыхъ блюдъ. Нѣкоторые вещества производятъ особенно сильную 0-у, с-провождаемую неприяты. запахомъ. У нѣкоторыхъ людей 0. зависитъ отъ идиосинкразіи или есть результатъ нервныхъ вліяній, напр. истеріи; большею же частью она обусловливается слабостью пищеваренія. Отрыгаемые газы состоятъ отчасти изъ атмосф. воздуха и др. газовъ, проглочен. во время ѣды, напр. углекислоты, попадающей въ большое количество въ желудокъ съ игристыми винами, пивомъ, шипучими водами, отчасти изъ водорода, сѣроводорода и углекислоты, образующихся при превращеніи пищ. веществъ. Главн. средство противъ 0-и—регулированіе діеты, устраненіе трудно-варимыхъ блюдъ и даже легко-варимыхъ въ большомъ количествѣ. Противъ *кислой* 0-и помогаютъ небольшіе приемы соды или магнезіи. Облегченіе доставляютъ также „вѣтрогонныя“: тминъ, укропъ и проч.

Отрядъ, *отр.*, подраздѣленіе классовъ въ зоологической классификаціи; такъ, классъ птицъ дѣлится на 8 отрядовъ.

Отгорочка, см. *сроки*.

Отсутствие безвѣстно, влечетъ за собою предположеніе о смерти лица отсутствующаго и вмѣстѣ съ тѣмъ наступленіе всѣхъ юридич. послѣдствій физич. смерти, какъ-то: прекращеніе брака, открытіе наслѣдства и др. Лица, заинтересованныя въ признаніи кого-либо безвѣстно-отсутствующимъ, обращаются съ соотв. просьбой въ окружной судъ, по мѣсту нахождения имущества отсутствующаго, при чемъ представляютъ доказательства какъ безвѣстн. отсутствія, такъ и правъ ихъ на имущество безвѣстно-отсутствующаго; судъ, признавъ эти доказательства заслуживающими уваженія, распоряжается о напечатаніи въ „Сенатск. Вѣдомостяхъ“ публикаціи о безвѣстно-отсутствующемъ и о назначеніи опеки надъ его имуществомъ; опека дѣлаетъ разысканіе о безвѣстно-отсутствующемъ и каждыя полгода публикуетъ о немъ въ „Сенатск.“ и „Губ. Вѣдомостяхъ“. По истеч. пяти лѣтъ послѣ первой публикаціи, окружн. судъ, по просьбѣ заинтересован. лицъ, производитъ черезъ одного изъ своихъ членовъ разслѣдованіе о безвѣстно-отсут-

ствующемъ и дѣлаетъ постановленіе о признаніи лица безвѣстно-отсутствующимъ. Постановленіе это объявляется въ открытомъ засѣданіи суда и публикуется въ „Вѣдомостяхъ“. Однако, въ теч. 10-лѣтняго срока со дня первой публикаціи суда лицо, признанное безвѣстно-отсутствующимъ, не лишается права просить о возвращеніи ему его имущества. Дѣла о расторженіи брака съ безвѣстно-отсутствующимъ лицомъ разрѣшаются, по просьбѣ супруга, подлежащимъ епархіальнымъ начальствомъ; для расторженія брака требуется также 5-лѣтнее отсутствіе.

Оттава 1) немногочислен. (4125 душъ) индѣйское племя Сѣв. Америки, у берег. Верхняго оз., родственное алгонкинцамъ. 2) 0., главн. гор. британск. владннй въ Канадѣ, при *рѣкѣ О-въ* (притокъ р. св. Лаврентія; 1250 клм. дл.), образующей выше города водопадъ Шодіеръ; колледжъ, художествен. академія, центръ лѣсной торговли Канады; 30344 ж.

Оттензель, гор. въ прусск. провинціи Шлезвигъ-Гольштейнъ, въ окр. Альтона, съ прекрасными дачами богатыхъ гамбургцевъ и массой фабрикъ; 18635 ж.

Отто, Эрнстъ Юлій, нѣмецкій композиторъ, род. въ 1804 г., главн. образ. разрабатывалъ вокально-хоровая формы, и отчасти форму оперную. Изъ произведеній 0. особенно замѣчательны циклы мужскихъ хоровъ и ораторія: „Des Heilands letzte Worte“, „Die Feier der Erlösten am Grab Jesu“ и „Hieb“. Ум. 0. въ 1877 г.

Отто фонъ-Фрейзингъ, средневѣковый нѣм. историкъ, сынъ маркграфа австрійскаго Леопольда IV, епископъ Фрейзинскій, род. въ 1114 г., ум. въ 1158 г. Написалъ историко-философское соч.: „De duabus civitatibus“, пользовавшееся въ свое время большимъ авторитетомъ, и „Festa Friderici imperatoris“, послѣднее—по предложенію самого императора Фридриха I.

Оттокаръ, нѣмецк. имя двухъ королей Чехіи (Богеміи) изъ дома Пшемисла: 1) Р. I (*Пшемисль II*) долго боролся за корону, утвердилъ ее за собою въ 1197 г. и принималъ дѣятельное участіе въ борьбѣ Гогенштауфеновъ съ вельфами; ум. послѣ бурнаго правленія въ 1230 г. 2) 0. II (*Пшемисль III*), внукъ предыдущаго, сынъ кор. Венцеслава I, еще въ молодости обнаружилъ непомерное честолюбіе, возсталъ противъ отца и изгналъ его, но вскорѣ принужденъ былъ вернуть ему корону; утвержденный въ 1251 г. въ званіи маркграфа Австріи, онъ черезъ два года, послѣ смерти отца, получилъ корону Чехіи и Моравіи. Въ союзѣ съ Тевтонскимъ орденомъ и маркграфомъ Бранденбургскимъ онъ два раза ходилъ противъ пруссовъ, при чемъ въ 1255 г. заложилъ г. Кенигсбергъ на Прегель; въ 1260 г. велъ удачную войну съ венграми и, по Вѣнскому миру 1261 г., приобрѣлъ Штирію, а позже (въ 1269 г.) распространилъ свою власть и на Каринтію и Крайну. Избранный Рудольфа Габсбургскаго въ императоры (въ 1273 г.) онъ не согласился признать; послѣдовавшая затѣмъ война съ Рудольфомъ кончилась неудачно для 0-а, и, по миру 1276 г., онъ долженъ былъ отказаться отъ всѣхъ своихъ владннй, кромѣ Чехіи и Моравіи. Черезъ два года онъ сдѣлалъ попытку вернуть утраченныя земли, но палъ въ битвѣ противъ

императора и венгровъ на Мархскомъ полѣ въ 1278 г. Царствование О-а не прошло безслѣдно и во внутренней жизни Чехии: онъ расширилъ права городского класса, ввелъ новую судебную организацию и поднялъ промышленность и торговлю. Его сынъ, Венцеславъ II, скончавшійся въ 1305 г., былъ послѣднимъ мужскимъ представителемъ дома Шеммысла.

Оттокаръ Штирїйскїй, нѣм. поэтъ и историкъ, жившій въ концѣ XIII и началѣ XIV вѣка. Онъ оставилъ обширную (болѣе 83000 стиховъ) историческую хроникъ „Steirische Reimchronik“, обнимающую время отъ смерти Манфреда до смерти императора Генриха VII и заключающую важныя данныя для исторїи Рудольфа Габсбургскаго, Оттокара Богемскаго, Адольфа Нассаускаго и Альбрехта I. Хроника изобилуетъ прелестными характеристиками и подробными описаніями разнаго рода празднествъ, турнировъ и битвъ, въ которыхъ авторъ лично участвовалъ (онъ былъ оруженосцемъ рыцаря).

Оттодолово, см. *Ленель*.

Оттоманская имперїя, см. *Турція*.

Оттонъ, имя многихъ государей, важнѣйшими изъ которыхъ были слѣдующіе: I. *Баварія*: 1) О. фонъ-Нордгеймъ, герцогъ баварскїй, извѣстный своимъ вѣроломствомъ и упорною борьбою, которую онъ велъ противъ малолѣтняго импер. Генриха IV. Въ этой борьбѣ О. не стѣснялся никакими средствами, не исключая покушенія на тайное убійство Генриха. Разбитый въ нѣсколькихъ битвахъ и лишенный герцогства, онъ, однако, скорѣе сумѣлъ прїобрѣсти такое довѣріе, что снова получилъ отъ императора не только Баварію, но вмѣстѣ съ тѣмъ и Саксонію. Такая милость, однако, не прекратила его вражды къ императору, и въ концѣ концовъ онъ низложилъ его, передавъ императорскїй тронъ Рудольфу Швабскому. Ум. въ 1083 г. 2) О. I, король баварскїй, род. въ 1848 г., участвовалъ въ фр.-прусской войнѣ, съ 1886 г., послѣ смерти своего брата, Людовика II Бав., — король. Вслѣдствіе психической болѣзни онъ живетъ уединенно, подъ надзоромъ психiatровъ, въ замкѣ Фюрстенридѣ, а вмѣсто него, въ качествѣ регента, управляетъ его дядя, принцъ Луитпольдъ. — II. *Бранденбургъ*: 3) О. IV (собственно V), послѣдній маркграфъ бранденбургскїй изъ баварской династіи Виттельсбаховъ, младшїй сынъ императора Людовика Баварскаго, род. въ 1347 г. и уже въ 1351 г. получилъ, вмѣстѣ со своимъ среднимъ братомъ Людовомъ Римскимъ, Бранденбургскую марку отъ старшаго брата (тоже Людовика) взаменъ отказа отъ баварскаго наслѣдства. Положеніе Бранденбурга при обоихъ братьяхъ было очень печальное и еще ухудшилось по смерти Люд. Римск. (1365 г.), когда О. остался одинъ, совершенно безсиленъ противъ своевольнаго дворянства и усилившагося разбойничества. Тогда императоръ Карлъ IV, съ которымъ оба брата уже въ 1363 г. заключили договоръ о наслѣдствѣ, принялъ управление страной на себя еще при жизни О-а, ставшаго между тѣмъ его зятемъ (1366 г.). О., однако, потомъ пожелалъ передать Бранденбургъ своему брату, Стефану Баварскому, но былъ изгнанъ Карломъ IV въ 1373 г. Умеръ въ 1379 г. Такимъ образомъ Бранденбургъ

достался въ руки люксембургской фамиліи. — III. *Греція*: 4) О. I, Фридрихъ Людовикъ, греч. король, сынъ баварскаго короля Людовика I, род. въ 1815 г.; избранъ въ 1832 г. лондонскою конференціею греч. королямъ и признанный вслѣдъ затѣмъ греч. національн. собраніемъ, О. въ началѣ 1833 г. вступилъ на престолъ, а черезъ 2 г., по достиженіи совершеннолѣтія, принялъ отъ регентства, составленнаго изъ баварскихъ чиновниковъ и успѣваго за короткое время сдѣлаться очень непопулярнымъ въ народѣ, правленіе въ свои руки. Молодой король былъ одушевленъ наилучшими стремленіями. Онъ открылъ въ Афинахъ университетъ, учредилъ нѣсколько другихъ высшихъ школъ, поощрялъ изслѣдованіе памятниковъ классической старины и заботился о развитіи торговли. Но онъ не обладалъ настолько сильнымъ государственнымъ умомъ, чтобы справиться съ тяжелой задачей, выпавшей на его долю. Неустроенность всего государственнаго механизма только — что освобожденнаго отъ турецкаго ига народа, постоянныя дипломатическія интриги иностранныхъ державъ, партійные раздоры политиковъ, особенно усилившіеся послѣ введенія конституціи 1844 г. — все это были такія затрудненія, бороться съ которыми было совершенно не по силамъ О-у. Престижу короля въ глазахъ народа, надѣявшагося имѣть въ немъ основателя династіи, много вредила его бездѣтность. Не обладая ни военными талантами, ни соответствующимъ честолюбіемъ, О. не могъ стать во главѣ народнаго движенія въ пользу расширенія предѣловъ Греціи на счетъ Турціи. Послѣ Крымской войны, во время которой это движеніе проявилось особенно сильно, и когда оно было подавлено путемъ вмѣшательства иностранныхъ державъ, король потерялъ всякій авторитетъ въ мнѣніи народа. Въ разныхъ концахъ страны появились заговоры противъ главы государства, и въ 1862 г. О., вслѣдствіе возстанія, вспыхнувшаго 22 окт. (н. с.) въ Афинахъ, вынужденъ былъ отказаться отъ престола. Возвратившись въ Баварію, онъ ум. здѣсь въ 1867 г. — IV. *Священная Римская имперія*: 5) О. I, Великій, сынъ германск. короля Генриха I, род. въ 912 г., достигъ престола въ 936 г. и сразу принужденъ былъ вступить въ борьбу съ возмущившимися вассальными герцогами (Богемскимъ, Лотарингскимъ и др.), которая окончилась въ его пользу. Такія возстанія неоднократно происходили и впоследствии, но, благодаря своей мудрой политикѣ, О. всегда умѣлъ приводить въ повиновеніе мятежныхъ вассаловъ, обращая часто самыхъ непокорныхъ изъ нихъ въ своихъ вѣрныхъ союзниковъ. Смѣлый, настойчивый и рѣшительный, но въ то же время кроткій и миролюбивый, онъ своимъ искуснымъ правленіемъ способствовалъ укрѣпленію внутренняго и внѣшняго могущества Германіи. Умиривъ пытавшихся отложиться славянъ, жившихъ по Одеру и Шпрее и въ Лузаци, онъ совершилъ побѣдоносный походъ въ Данію (947 г.), привелъ короля ея, Гаральда, въ ленную зависимость отъ Германіи и принудилъ его принять христіанство; кромѣ того онъ много способствовалъ распространенію христіанства и въ предѣлахъ своего государства. Призванный вдовою италіанск. короля Лотаря, Адельгейдой, на помощь противъ Беренгара II, овладѣвшаго престоломъ ея

муза, О. побѣдилъ узурпатора (951 г.), женился на Адельгейдѣ и короновался ломбардской короной. Возвратившись въ Италію (961 г.) послѣ блистательной побѣды надъ венграми при Аугсбургѣ (955 г.), онъ торжественно возложилъ на себя въ Римѣ (962 г.) корону вновь образованнаго государства „Священной Римской имперіи“ (Германіи въ соединеніи съ Италіей) и, усмиривъ двукратное возстаніе Рима, свергнувъ при этомъ съ престола папъ Іоанна XII и Бенедикта V, тѣмъ фактически объединивъ въ своихъ рукахъ свѣтскую и духовную власть надъ Западомъ. Ум. О. въ 973 г. Доставленное имъ Германіи господство надъ Италіей, имѣвшее большое вліяніе на развитіе нѣмецкой культуры, вошло въ историю, однако, его преемниковъ въ непрерывныя войны. 2) О. II, Рыжій, сынъ предыдущ., род. въ 955 г., еще при жизни отца короновался въ 961 г. германскою, а въ 967 г. римскою короной, но только послѣ смерти О-а I получилъ доступъ къ правленію. Онъ подавилъ возстаніе баварцевъ и датчанъ, усмиривъ начавшіяся волненія въ Римѣ и Миланѣ, но вначалѣ удачныя попытки его овладѣть южной Италіей, въ которой господствовали греки, окончились пораженіемъ его соединенными силами грековъ и призванныхъ ими арабовъ въ битвѣ при Свилаче. Ум. О. въ 983 г. 3) О. III, сынъ предыд., род. въ 980 г., вступилъ на престолъ трехлѣтнимъ ребенкомъ, вслѣдствіе чего государствомъ отъ имени его управляли мать его, Теофано и бабка, Адельгейда. Получивъ тщательное образованіе, при чемъ оказанные имъ блестящіе успѣхи доставили ему прозвание „чуда свѣта“ (*mirabilia mundi*), О. скоро перешелъ къ самостоятельной правительственной дѣятельности; въ 986 и 991 гг. онъ участвовалъ въ походахъ противъ венгровъ и французскаго короля Лотаря, возобновившаго свои притязанія на Лотарингію, а въ 996 г. короновался и римскою короной. Съ этого времени цѣлью его стремленій сдѣлалось возстановленіе древней римской имперіи во всемъ ея прежнемъ блескѣ и утвержденіе въ Римѣ центра своего обширнаго государства. Онъ жестоко подавилъ возстаніе, поднятое въ Римѣ сенаторомъ Кресценціемъ, и возвелъ на папскій престолъ, подъ именемъ Григорія II, своего бывшаго учителя Герберта. Но, возвратившись въ Римъ (1001 г.) послѣ путешествія къ святымъ мѣстамъ, онъ былъ осажденъ возставшимъ народомъ въ соборн. дворцѣ, бѣжалъ и вскорѣ умеръ (1002 г.), не оставивъ наследниковъ. Преемникомъ его былъ Генрихъ II. 4) О. IV, получившій названіе Брауншвейгскаго, сынъ Генриха Льва, род. въ 1182 г. и воспитывался при дворѣ своего дяди, англ. короля Ричарда Львиное-Сердце. Послѣ смерти герм. императора Генриха VI О. былъ провозглашенъ вельфами (1198 г.) его преемникомъ, въ противобѣдъ выдвинутому швабской партіей Филиппу II, но только послѣ смерти послѣдняго (1208 г.) окончательно утвердился на престолѣ и въ 1209 г. короновался въ Римѣ. Отлученный отъ церкви папой Иннокентіемъ III за захватъ принадлежавшихъ къ папскимъ владѣніямъ Анконы и Смолета, онъ не смогъ выдержать соперничества Фридриха II Гогенштауфена, выдвинутаго стараниями всемогущаго папы, и принужденъ былъ удалиться въ Брауншвейгъ. Ум. О. въ 1218 г.

Оттонъ святой, апостолъ Помераніи, род. въ 1083 г., былъ капелланомъ импер. Генриха IV и затѣмъ епископомъ Бамбергскимъ и въ этомъ званіи много заботился о развитіи наукъ (поощрялъ занятія ими въ многочисленныхъ монастыряхъ, которые онъ основалъ). Въ 1124 и 1127 гг. О., по порученію польскаго герцога Болеслава III, совершилъ двѣ миссіонерскія поѣздки въ Померанію и такимъ образомъ первый насадилъ тамъ христіанство. Ум. въ 1139 г.

Отфридъ (Olfried), Вейсзабургскій монахъ, извѣстенъ въ исторіи нѣм. литер. своею поэмою „*Evangelienharmonie*“; см. *нѣмецкая литература*, стр. 3541.

Отхаркиваніе, см. *мокрота*.

Отцеубійство умышленное убійство одного изъ *кровныхъ* родителей; поэтому подъ понятіемъ О-а не подходитъ убійство усыновителя или мачихи, но исполнѣе подходитъ убійство родной, хотя бы и незаконной, матери. О., совершенно ли оно по разранію обдуманно намѣренію или, хотя съ намѣреніемъ, но по внезапному побужденію, карается безсрочною каторгой. При отбытіи наказанія отцеубійца ни въ какомъ случ. не переводится въ разрядъ исправляющихся и не освобождается отъ содержанія подъ стражей (ст. 1449 Ул. о нак.).

Отчина и дѣдина, удѣль, принадлежавшій предкамъ какаго-либо князя.

Отъздъ, въ удѣльный періодъ древней Руси, право бояръ, двѣтъ боярскихъ и вольныхъ слугъ отъѣзжать для службы отъ одного князя къ другому, сохраняя за собою земельныя владѣнія (вотчины) на территоріи покинутаго князя. Право это выражено въ договорныхъ грамотахъ великихъ и удѣльныхъ князей формулою: „*а болроумъ и дѣтѣмъ боярскимъ, и слугамъ межси насъ волнымъ-воля*“. Князь обязывался не вступаться ни въ дома, ни въ села отъѣхавшихъ и брать съ нихъ дань въ такомъ же размѣрѣ, какъ съ тѣхъ, которые ему служатъ, а они должны были садиться въ осаду по мѣсту жительства, а не по службѣ. Первый шагъ къ отмиѣнъ исконнаго права О-а былъ сдѣланъ правительствомъ Новгородской республики въ 1368 г., а затѣмъ съ особенною силою боролись противъ него московскіе великіе князья. Не имѣя возможности, да и не считая выгоднымъ, прямо отмиѣнить право О-а, они продолжали пользоваться имъ, какъ обоюдоострымъ орудіемъ, въ своихъ интересахъ: открыто исповѣдывали это право, когда къ нимъ кто-либо отъѣзжалъ, особенно же изъ Литвы, а у себя всячески пресѣкали попытки отъѣзда, работавъ систему записей о неотъздѣ съ крестнымъ цѣлованіемъ и поручительствомъ товарищей на извѣстную сумму, которую послѣдніе сбязывались уплатить великому князю въ случаѣ отъѣзда лица, даваша запись (древнѣйшая относител. къ 1474 г.). Царь Иванъ Грозный былъ самымъ энергичнымъ преслѣдователемъ отъздчиковъ: въ половинѣ XVI в. О., хотя и не отмиѣненный никакимъ государственнымъ актомъ, сталъ простымъ бѣгствомъ, политическимъ преступленіемъ. Отъѣзжать стало некуда,—можно было только бѣжать во враждебную Московскому государству Польшу: пришлось изъ слугъ *солдымъ* превратиться въ *не-солдымъ*. Подходящіе тексты изъ источниковъ и ха-

рактеристику права О-а см. у В. И. Сергеевича, „Русскія юридическія древности“ (1890 г.), М. А. Дьяконова, „Власть московскихъ государей“ (1890 г.).

Отънъ (Autun), древн. Августодунумъ, окруж. гор. во франц. департаментѣ Соны-и-Луары, на р. Арру; 12502 ж.; здѣсь сохранилось много памятниковъ изъ эпохи римлянъ.

Оуэнъ (Owen) 1) Джонъ, поэтъ, род. въ 1560 г. въ Валлисѣ, въ оксфорд. унив. изучалъ юридич. науки. Своими произведеніями принималъ участіе въ протестантскомъ движеніи, охватившемъ въ то время Европу, обличая человѣческіе предрасудки я, въ особенности, злоупотребленія католической церкви. Соч. его—„Epigrammata“ (1612 г.). Ум. въ 1622 г. 2) О., Ричардъ, естествоиспыт., род. въ 1804 г., первоначально проф. физиологии въ College of surgeons; вскорѣ, однако, по нездоровью оставилъ профессору и б. назнач. завѣдующимъ естественно-историч. отдѣленіями Британскаго музея. Онъ составилъ пятитомный иллюстриров. каталогъ анатомич., физиологич., сравнит.-анатомич. и естественно-историч. коллекцій Hunter's Museum'a и представилъ рядъ замѣчательн. систематич. работъ объ ископаемыхъ животныхъ, въ которыхъ блестяще доказалъ важность сравнительнаго метода для восстановленія вымершихъ животн. даже на основаніи ничтожныхъ остатковъ. Онъ съ замѣчат. логикой пытался, далѣе, прослѣдить отдѣльныя анатомич. системы позвоночныхъ, особенно костную систему, въ ихъ превращеніяхъ во время развитія и собралъ въ этомъ направленіи громадный матеріалъ. Изъ трудовъ его назовемъ: „Comparative anatomy, invertebrate animals“, 1855 г.; „History of the British fossil mammalia and birds“, 1846 г.; „Memoirs of extinct wingless birds of New Zealand“, 1878 г. Ум. въ 1892 г. 3) О., Робертъ, англійскій филантропъ и реформаторъ, род. въ 1771 г. въ Нью-таунѣ, рано закончилъ свое школьное образованіе и уже съ 10 лѣтъ добывалъ себѣ самъ средства къ жизни, служа приказникомъ въ Стамфордѣ, Лондонѣ и, наконецъ, въ Манчестерѣ. Уже въ 19 лѣтъ О., благодаря своему уму, честности и выдающимся дѣловымъ способностямъ, занялъ мѣсто директора на большой бумагопрядильнѣ. Черезъ нѣск. лѣтъ онъ вмѣстѣ съ своими компаньонами по Chorlton Twist Company купилъ у мистера Дель (на дочери котораго впоследствии принадлежавшую тому фабрику въ Нью-Лэнаркѣ (Шотл.); съ 1800 г. онъ вступилъ въ управленіе ею. Въ Нью-Л. работало ок. 2000 чел., въ числѣ 500 дѣтей. Рабочіе были глубоко деморализованы, въ значит. мѣрѣ вслѣдствіе тяжелыхъ условій фабричн. труда. Улучшить ихъ матер. положеніе, перевоспитать ихъ—О. поставилъ своей задачей. Постепенно онъ ограничилъ примѣненіе дѣтск. труда, сократилъ рабоч. часы, повысилъ задѣльную плату, улучшилъ жилищныя условія рабочихъ, организовалъ оптовую закупку и дешевую продажу предметовъ погрешенія, устроилъ обществен. столовую и пр. Но особ. вниманіе О. удѣлялъ воспитанію дѣтей, для кот. устроилъ образцовыя школы. Результаты этого филантроп. опыта были блестящи: недовѣріе рабочихъ къ О-у скоро разсѣялось; въ ихъ благосостояніи и нравственности произошла радик. перемѣна; фабрика приносила огромныя прибыли. Встрѣчая, однако, нѣкот. затрудненія со стороны компаньоновъ, О. въ 1813 г. основалъ новую фирму, члены которой (между пр. лор. Бентамъ) довольствовались 5% прибылью на свой капиталъ, предоставляя О-у полную свободу дѣйствій. Въ 1812-13 гг. О. издалъ свою книгу „New view of society“ (въ русск. пер. „Объ образованіи человѣч. характера“, 1881), въ кот. описалъ порядки въ Нью-Л. и изложилъ принципы, руководившіе его дѣятельностью. Эти принципы О. продолжалъ развивать и отстаивать въ теч. всей своей жизни; они составляютъ краеугольный камень его системы. Человѣкъ, утверждаетъ О., есть продуктъ врожденной организаци и внѣшней среды. Безсильный измѣнить ту и другую, онъ нравственно безответственъ за свои мысли, чувства и поступки, какъ дурные, такъ и хорошіе. Наказанія и награды одинаково несправедливы. Единствен. средство для правильнаго образованія нашего характера—разумное воспитаніе, кот. должно уяснить намъ неразрывную связь между счастьемъ отдѣльнаго лица и всего общества. Такое воспитаніе возможно только, если окружить человѣка съ ранняго дѣтства совершенно иной соціальной обстановкой, чѣмъ современная, основанная на идеѣ о неравенствѣ заслугъ, съ ея признаніемъ частной собственности и конкуренціей, поддерживающей чувства зависти и борьбы. Идеи О-а, его Нью-Л-скіе опыты и планы о будущемъ возбудили живѣйш. интересъ и участіе. Тысячи людей, занимавшихъ самое высшее обществ. положеніе (между пр., вел. кн. Николай Павловичъ), посѣщали Нью-Л., гдѣ жизнь рабочихъ представляла столь разительный контрастъ съ ихъ положеніемъ на другихъ фабрикахъ. Герцогъ Кентскій (отецъ кор. Викторіи) былъ однимъ изъ лучшихъ друзей Оуэна. Ободренный этимъ успѣхомъ, О. уже въ 1817 г. выступилъ съ болѣе широкими планами обществ. реформъ. Страна переживала съ 1815 г. тяжкій экономич. кризисъ; пауперизмъ принялъ ужасающіе размѣры; расходы на призрѣніе бѣдныхъ дошли въ 1817 г. до 7,87 милл. ф. ст. О. доказывалъ, что прекращеніе Наполеон. войнъ есть только ближайшая причина бѣдствія, основная же кроется въ томъ, что вслѣдствіе введенія машинъ и конкуренціи падаетъ зараб. плата, а съ нею и покупательная сила рабочаго класса, что нарушаетъ равновѣсіе между производствомъ и потребленіемъ. Исходъ О. видѣлъ не въ мѣрахъ, диктуемыхъ мальтузианскими теоріями, а въ устройствѣ (на счетъ правит., графствъ, приходоствъ, частн. лицъ) колоній для незанятыхъ рабочихъ на кооператив. началахъ и съ общимъ потребленіемъ произведенныхъ благъ. Этою организацию, въ болѣе детальной разработкѣ, О. вслѣдствіи сталъ ревностно и не щадя средствъ проповѣдывать, какъ наилучшую форму общенія. Онъ предлагалъ организовать производство въ разсѣянныхъ по всей странѣ общинахъ съ 500—3000 участниковъ въ каждой. Эти общины, нося по преимуществу земледѣльскій характеръ, должны, по мысли О-а, быть по возможности самодовлѣющими хозяйств. единицами и, слѣдов., давать мѣсто разнообразнѣйшимъ занятіямъ. Общины должны пользоваться всѣми лучшими машинами; при коллективной собственности и распредѣленіи продуктовъ сообразно потребностямъ участниковъ это поведетъ

силу огромныя прибыли. Встрѣчая, однако, нѣкот. затрудненія со стороны компаньоновъ, О. въ 1813 г. основалъ новую фирму, члены которой (между пр. лор. Бентамъ) довольствовались 5% прибылью на свой капиталъ, предоставляя О-у полную свободу дѣйствій. Въ 1812-13 гг. О. издалъ свою книгу „New view of society“ (въ русск. пер. „Объ образованіи человѣч. характера“, 1881), въ кот. описалъ порядки въ Нью-Л. и изложилъ принципы, руководившіе его дѣятельностью. Эти принципы О. продолжалъ развивать и отстаивать въ теч. всей своей жизни; они составляютъ краеугольный камень его системы. Человѣкъ, утверждаетъ О., есть продуктъ врожденной организаци и внѣшней среды. Безсильный измѣнить ту и другую, онъ нравственно безответственъ за свои мысли, чувства и поступки, какъ дурные, такъ и хорошіе. Наказанія и награды одинаково несправедливы. Единствен. средство для правильнаго образованія нашего характера—разумное воспитаніе, кот. должно уяснить намъ неразрывную связь между счастьемъ отдѣльнаго лица и всего общества. Такое воспитаніе возможно только, если окружить человѣка съ ранняго дѣтства совершенно иной соціальной обстановкой, чѣмъ современная, основанная на идеѣ о неравенствѣ заслугъ, съ ея признаніемъ частной собственности и конкуренціей, поддерживающей чувства зависти и борьбы. Идеи О-а, его Нью-Л-скіе опыты и планы о будущемъ возбудили живѣйш. интересъ и участіе. Тысячи людей, занимавшихъ самое высшее обществ. положеніе (между пр., вел. кн. Николай Павловичъ), посѣщали Нью-Л., гдѣ жизнь рабочихъ представляла столь разительный контрастъ съ ихъ положеніемъ на другихъ фабрикахъ. Герцогъ Кентскій (отецъ кор. Викторіи) былъ однимъ изъ лучшихъ друзей Оуэна. Ободренный этимъ успѣхомъ, О. уже въ 1817 г. выступилъ съ болѣе широкими планами обществ. реформъ. Страна переживала съ 1815 г. тяжкій экономич. кризисъ; пауперизмъ принялъ ужасающіе размѣры; расходы на призрѣніе бѣдныхъ дошли въ 1817 г. до 7,87 милл. ф. ст. О. доказывалъ, что прекращеніе Наполеон. войнъ есть только ближайшая причина бѣдствія, основная же кроется въ томъ, что вслѣдствіе введенія машинъ и конкуренціи падаетъ зараб. плата, а съ нею и покупательная сила рабочаго класса, что нарушаетъ равновѣсіе между производствомъ и потребленіемъ. Исходъ О. видѣлъ не въ мѣрахъ, диктуемыхъ мальтузианскими теоріями, а въ устройствѣ (на счетъ правит., графствъ, приходоствъ, частн. лицъ) колоній для незанятыхъ рабочихъ на кооператив. началахъ и съ общимъ потребленіемъ произведенныхъ благъ. Этою организацию, въ болѣе детальной разработкѣ, О. вслѣдствіи сталъ ревностно и не щадя средствъ проповѣдывать, какъ наилучшую форму общенія. Онъ предлагалъ организовать производство въ разсѣянныхъ по всей странѣ общинахъ съ 500—3000 участниковъ въ каждой. Эти общины, нося по преимуществу земледѣльскій характеръ, должны, по мысли О-а, быть по возможности самодовлѣющими хозяйств. единицами и, слѣдов., давать мѣсто разнообразнѣйшимъ занятіямъ. Общины должны пользоваться всѣми лучшими машинами; при коллективной собственности и распредѣленіи продуктовъ сообразно потребностямъ участниковъ это поведетъ

только къ увеличенію благосостоянія всѣхъ и каждаго. Отдѣльныя общины должны образоватъ союзы и со временемъ охватить весь земной шаръ. Рѣшившись испытать свои теоріи на дѣлѣ, О. въ 1823 г. отправился въ Америку, такъ какъ на родинѣ онъ возстановилъ противъ себя англик. духовенство рационализмомъ въ области религ. вопросовъ и свободными воззрѣніями на бракъ. Въ шт. Индіана онъ основалъ съ этой цѣлью поселеніе „New Harmony“. Этотъ социальный опытъ, поглотивъ почти все значит. состояніе Р-а, потерпѣлъ полное фіаско, главн. причина котораго лежала въ томъ, что наряду съ немногими лицами, кот. были воодушевлены самыми высокими стремленіями, большинство поселенцевъ состояло изъ худшаго сорта авантюристовъ и бродягъ. Вернувшись въ 1827 г. въ Англію, О. избралъ центромъ своей дѣятельности Лондонъ. Съ Нью-Ленаркомъ онъ прекратилъ сношенія въ 1828 г. Въ 1832 г. онъ учредилъ въ Лондонѣ банкъ „Equitable Labour Exchange“, который имѣлъ цѣлью, устранивъ посредничество въ торговлѣ и обычныхъ деньги, обезпечить за рабочими всѣ выгоды отъ возрастающей производительности ихъ труда. Банкъ принималъ у рабочихъ произведенные ими товары, оцѣнивалъ ихъ стоимость въ рабочихъ часахъ и выдавалъ за нихъ „рабочія монеты“, за кот. въ складѣ банка можно было купить товары на ту же сумму рабочихъ часовъ. Просуществовавъ недолго, банкъ закрылся. Несмотря на всѣ эти неудачи, О. не терялъ вѣры въ значеніе своихъ идей и предпринялъ еще нѣск. попытокъ къ ихъ осуществленію—въ Rahing (гр. Клеръ въ Ирландіи), Tutherford (Гемпширѣ) и пр. Неустанно продолжая свою дѣятельность, О. ум. въ своемъ родномъ городѣ въ 1858 г.—Было бы несправедливо оцѣнивать значеніе О-а только на основаніи непосредственно одѣланнаго имъ. Онъ былъ однимъ изъ энергичнѣйшихъ пионеровъ во многихъ движеніяхъ, принесшихъ самые благіе результаты. Онъ былъ основателемъ школъ для дѣтей младшаго возраста въ Англіи; онъ первый сократилъ рабочіе часы на фабрикахъ; ревностный сторонникъ фабричнаго законодательства, онъ былъ главнымъ инициаторомъ акта 1819 г., который, впрочемъ, далеко не удовлетворилъ его; наконецъ, имъ была въ значит. степени подготовлена почва для кооперативн. движенія въ Англіи (ср. *кооперативный общество*). Въ своихъ гуманнхъ воззрѣніяхъ на общае житіе онъ далеко опередилъ свое время. Его личный характеръ, не свободный отъ нѣкоторой эксцентричности, былъ безупречен.—Для характеристики его взглядовъ важны, кромѣ указ., соч.: „The book of the new moral world“ (1820), „Revolution in the mind and practice of the human race“ (1849). Биографіи О-а написали Booth (1869), Sargant (1886), Lloyd Jones (1890); на русск. яз.—Н. Добролюбовъ. Автобiогр. О-а издана въ 1857—8 гг. Изъ общихъ соч. можно указ.: Reybaud, „Reformateurs modernes“ (1849); Held, „Zwei Bücher zur soz. Gesch. Englands“ (1881).

Офенъ, продавцы—разносчики, издавна странствующіе по Россіи и торгующіе дешевыми, преимущественно лубочными, произведеніями народной литературы. Промыселъ этотъ распространенъ во мно-

гихъ мѣстахъ нашей страны (въ губ. Московской, Орловской, Смоленской и др.), но главными центрами его считаются—Вязниковскій уѣздъ Владимирской губ., гдѣ живутъ т. наз. „коренные“ О. (офени-хозяева, покупающие товаръ большими партиями и разсылающіе во всѣ стороны своихъ книгоношей), и затѣмъ Алексинскій уѣздъ Тульской губ., выходцы изъ котораго промышляютъ преимущественно продажей лубочныхъ картинъ.—Ср. *книжная торговля, лубочная литература, лубочныя картины*. См А. С. Пруцакинъ, „Изданіе и распростран. народн. книжекъ“ („Р. Мысль“, 1887 г., IX).

Офенъ, гор., см. *Буду-Пештъ*.

Офизъ, упоминаемая въ Вежомъ Заветѣ мѣстность, въ кот. царь Соломонъ снарядилъ корабли за золотомъ, слоновой костью и пр. драгоценными матеріалами для украшенія іерусалимск. храма и др. зданій своей столицы. Географич. положеніе О-а неизвѣстно; наиболѣе вѣроятнымъ считается мнѣніе Лассена предполагающаго, что О. находился на сѣв.-зап. берегу Остъ-Индіи, у устья Инда.

Офиты, или *офиты* (отъ греч. *οφις*, змѣя), также *наассены* (отъ евр. *נאסני*, змѣя), различныя гностическія секты первыхъ вѣковъ христіанства, придерживавшіяся культа змѣй, основывая его на томъ, что ветхозавѣтный змѣй-искуситель сообщилъ человѣку первые зачатки высшаго знанія; у нѣкотор. сектъ змѣй является символомъ міровой души, проходящей чрезъ всѣ противорѣчія индивидуальной, физической и духовной, жизни.

Офидонты, ископаемые зубы змѣй.

Офидолитъ, то же, что *змѣевикъ* (серпентинъ).

Офидологія, ученіе о змѣяхъ, часть зоологіи.

Офорть (франц. *eau forte*, селитряная кислота, крѣпкая вода), названіе особаго способа гравированія, по употребит. въ немъ средству, и самаго произведенія, полученнаго этимъ способомъ. Между различными видами гравированія (линейн., пунктирн., чернымъ манеромъ и друг.) О. въ художественномъ отношеніи занимаетъ особое и выдающееся положеніе, какъ по точности и полнотѣ представляемыхъ имъ воспроизведеній, такъ и по значительной трудности, переносящей его изъ сферы ремесленнаго гравированія въ область художественнаго творчества. При О-ѣ мѣдную или стальную доску покрываютъ слоємъ черной мастики и на поверхности ея гравировальной иглой исполняютъ дамную картину, обрисовывающуюся металлч. контурами по черному фону. Углубленіе рисунка въ поверхность доски достигается путемъ подиванія ея поверхности, покрытой густымъ слоємъ воску, крѣпкой водкой, при чемъ болѣе мягкіе и нѣжные штрихи воспроизводятся скорѣе и слоємъ извѣстнаго химич. состава предохраняются отъ дальнѣйшаго развѣдающаго дѣйствія кислоты на обнаженн. отъ мастики мѣста металлч. фона. Обливанія гр. вод. продолжаются, пока самыя крупныя и рѣзкія части картины не достигнутъ достаточной степени углубленности. Затѣмъ мастика смывается, и полученный рисунокъ, по мѣрѣ надобности, исправляется иглой или рѣзцомъ. Изобрѣттен. А. Дюреромъ, О. получилъ значит. развитіе въ нѣмеч., франц. и англ. искусствахъ, являясь однимъ изъ наиболѣе художественн. средствъ къ воспроизведенію картинъ ихъ авторами (*peintres-graveurs*) или специалистами—

гравировать, въ обоихъ случ. носящими названіе *офортисмовъ*. Изъ новѣйш. О-ствъ назовемъ: В. Унгера, М. Клингера, Жакмона, Легро, Эдвардса, Макбета и Н. С. Моссова, извѣстнаго офортами по картинамъ Рембрандта.

Офтальмія, воспаленіе глазъ.

Офтальмологія, ученіе о глазѣ.

Офтальмоскопъ, см. *глазное зеркало*.

Оффенбахъ, окружн. гор. въ гессенск. провинціи Штаркенбургъ, на Майнѣ, близъ Франкфурта; химическ., кожевен., металлическ. и пр. заводы и фабр.; 31 074 ж.

Оффенбахъ, Жакъ, знаменитый оперетный композиторъ, род. въ 1819 г. Будучи нѣмцемъ по рожденію (уроженецъ Кельна), О. былъ душою французъ и большую часть жизни прожилъ во Франціи. Всѣ его произведенія, прославившія его имя на весь міръ, написаны имъ для французскихъ и главнымъ образомъ—парижск. оперетныхъ сценъ. Изъ множества написанныхъ имъ опереттъ иныя, какъ, напр., „Орфей въ аду“, „Прекрасная Елена“, „Перикола“, „Синяя борода“, „Свадьба при фонаряхъ“, и особенно три первыя изъ названныхъ, сдѣлали эпоху въ области музыки легкаго жанра, и со времени ихъ появленія давались на всевозм. сценахъ тысячи разъ, не утративъ успѣха. Бойкость и остроуміе мелодики и вообще музык. комбинацій О-а изумительны, какъ изумительна его вѣчная свѣжесть и ни съ чѣмъ не сравнимая веселость. Начавъ своею дѣятельностью эру новой, оперетной музыки, О. создалъ массу подражателей, при чемъ, однако, лишь очень немногіе изъ нихъ, да и то далеко не всегда, возвышались въ оперетномъ жанрѣ до О-а. Въ Россіи, какъ и вездѣ, оперетты О-а даются повсюду, гдѣ есть хотя бы небольшая, скромная средствами сцена. Ум. О. въ 1880 г.

Оффициальный, названіе врачебныхъ веществъ, которыя, по закону, обязательно должны находиться въ аптекѣ; оффициальныя растенія—цѣлебныя травы, включенныя въ фармакопею.

Оффициалъ, у римлянъ названіе исполнительнаго чиновника, обязавшаго при какомъ-либо изъ высшихъ магистратовъ; въ средніе вѣка О-ами назывались помощники и пиццы, состоявшіе при графахъ.

Оханскъ, уѣздн. гор. Пермской губ., подъ 54°43' с. ш. и 73°3' в. д., на правомъ, возвышен. берегу р. Камы; пристани, торговля хлѣбомъ и льномъ; 1595 ж.—О. переименованъ въ гор. въ 1781 г. изъ с. Оханнаго, основаннаго Строгановыми въ нач. XVII в. съ цѣлью производства рыбной ловли по Камѣ.—О-ий уѣздъ, въ юго-зап. углу губ-и, по правой сторонѣ р. Камы, имѣющей здѣсь 9 пристаней, и по притѣкамъ ея: Обвѣ, Нитвѣ, Хохловкѣ, Подлевкѣ и др., имѣетъ гористую поверхность, каменисто- и песчано-глинистую почву, залежи желѣзной и мѣдной руды, составляющей предметъ добычи, и обширныя хвойныя лѣса; 253538 ж. (на 12497¹/₄ кв. в.), между кот. много единовѣрцевъ и раскольниковъ. Главн. занятія жителей составл.: хлѣбопашество, дающее избытокъ хлѣба, разведеніе льна для сѣмянъ, скотоводство, находящееся въ хорошемъ состояніи благодаря обилію хорошихъ пастбищъ и луговъ; дальнѣе—человѣчество, рыболовство, лѣсные промыслы и горнозаводск. промышленность, а также мукомольное дѣло (до 80 мель-

ницъ). Изъ 29 ярмарокъ уѣзда важнѣйшая—въ с. Сосновѣ.

Охладительныя смѣси основаны на томъ, что нѣкоторыя тѣла, напр. глауберова соль, при раствореніи сильно понижаютъ температуру; такъ, 15 частей глауберовой соли съ 12 частями обыкновенной соляной кислоты даютъ такое охлажденіе, что вода легко превращается въ ледъ. При смѣшеніи крѣпкой сѣрной кислоты со снѣгомъ, въ извѣстной пропорціи, можно понизить температуру до —52°.

Охлократія (греч.), господство черни, низшихъ, наименушихъ классовъ; по Аристотелю, О. представляетъ извращеніе демократіи. О. иногда ошибочно смѣшивается съ анархією, т. е. временнымъ уничтоженіемъ всякой правильно устроенной государственной власти.

Охобезъ 1) широкая верхняя одежда русск. бояръ, съ четырехугольнымъ отложнымъ воротникомъ, спускавшимся до половины спины, надѣвалась поверхъ френзей и кафтановъ, дѣлалась изъ объери, бархата, парчи и пр. 2) О., часть или предмѣстье города, отдѣленная отъ послѣдняго сѣбною.

Ожоложеніе, см. *кастрація*.

Ожорочичъ, Юліанъ, польскій философъ, одинъ изъ первыхъ провозвѣстниковъ позитивизма въ Польшѣ, род. въ 1850 г. въ Радзимѣ, въ Варшавской губ., учился въ варшавскомъ университетѣ, затѣмъ читалъ лекціи, въ качествѣ доцента, въ лембергскомъ (львовскомъ) унив., а теперь живетъ въ Парижѣ. Издалъ нѣсколько сочин. на польск. яз., изъ котор. болѣе важны: „Вѣра, преступленіе и любовь“ и „Введеніе въ позитивную философію“. Кромѣ того ему принадлеж. нѣсколько трудовъ по психологіи и гипнотизму.

Охота, ловля, травля и стрѣльба дикихъ животныхыхъ, употребляемыхъ въ пищу или доставляющихъ мѣха, жиръ (китъ, треска и др.), пухъ (гага и др. водяныя птицы), кость (слоновая, моржевая), или просто съ цѣлью истребленія (хищныя звѣри, многіе грызуны, вредныя птицы). О., соотвѣтственно цѣлямъ, которыя она преслѣдуетъ, бываетъ: *спортивною*, когда имѣется въ виду только удовольствіе, и *промысловю*, когда она составляетъ заработокъ. Охотничьи промыслы слѣдующіе: 1) ловля (сѣтями, петлями и разнаго рода западнями) и стрѣльба сѣдобныхъ животныхыхъ, преимущественно птицъ—для продажи въ большіе города; 2) пушной промыселъ, главн. обр. въ Сибири и сѣверной Америкѣ; 3) рыбной—ловля, преимущ. сѣтями, большихъ рыбъ, также острогой; 4) разныя спеціальныя, напр. китовый и др.; сюда же можно причислить ловлю пѣвчихъ птицъ. Ловля и стрѣльба птицъ, зайцевъ, козъ, лосей и др. сѣдобныхъ животныхыхъ въ Европейской Россіи производится преимущественно въ центральныхъ и сѣверныхъ губерніяхъ. Въ губ. Архангельской, Вологодской, Вятской и Пермской этимъ занимаются главнымъ образомъ зыряне. Особенно много доставляется оттуда рябчиковъ. Но еще болѣе важный предметъ О-ы для зырянъ составляютъ бѣлки и горностаи. Каждый зырянинъ зарабатываетъ такимъ образомъ около 30 р. въ годъ и живетъ почти исключительно на этотъ скудный заработокъ. Въ тундрахъ

Арханг. губ. ловят лисицъ и песцовъ и сбываютъ ихъ на Пинежскую ярмарку. На островѣ Колгуевѣ добываются русскими промышленниками гуся, гагары, гаги и др. утки (вывозится ежегодно до 100 пудовъ луку и до 100000 штукъ гусей), а также пещы. Самойды бьютъ моржей, нерпу (тюлень), морскихъ зайцевъ и бѣлугу и сбываютъ русскимъ, рыбу же ловятъ для собственного употребленія. На Мурманскомъ берегу массама ловится треска. Въ Сибири главный охотничій промыселъ — пушной. Бобръ, лисица, соболь, песецъ, медвѣдь, выдра, горностай, куница, выхухоль, норка, хорекъ, колонокъ, бурзунокъ и, особенно, бѣлка, а также олень, волкъ и др. — вотъ главнѣйшіе звѣри, доставляющіе мѣха (см. это сл.). Главный уловъ производится въ губерніяхъ: Енисейской (Канскій округъ) и Иркутской (Нижеудинскій и Киронскій округа), въ Якутской области (Илимскій округъ) и въ Камчаткѣ. Сборнымъ пунктомъ для торговли съ Европейской Россіей служитъ Енисейскъ, откуда товаръ отправляется на Ирбитскую и Макарьевскую ярмарки, а для торговли съ Китаемъ — Кяхта. Западная Сибирь хотя и торгуетъ мѣхами въ большомъ количествѣ, но они худшаго качества. Звѣроловствомъ занимаются русскіе и тунгузы, у которыхъ русскіе торговцы пріобрѣтаютъ мѣха черезъ мѣну на хлѣбъ и разные предметы роскоши: зеркальца, бисеръ, стеллярусь, перстни и пр. Въ жизни лѣсной полосы Сибири (тайги) пушной промыселъ имѣетъ рѣшающее значеніе; но, къ несчастію, звѣря становится все меньше и меньше; такъ, напр., еще въ началѣ 50-хъ годовъ добывалось соболя около 35000 шт. ежегодно, а въ концѣ 60-хъ не болѣе 15000. Кромѣ Сибири пушной промыселъ развитъ чрезвычайно и въ Сѣверной Америкѣ, особенно въ земляхъ знаменитой Гудсоновой компании, вошедшихъ съ 1869 г. въ составъ Канады (см. Гудсонова залива земли, Гудсонова залива компания и Канада), а также въ Лабрадорѣ и Нью-Фаундлендѣ. Близъ Верхняго озера находится фортъ Вильямъ — главное складочное мѣсто всей мѣхово-торговли. Американскіе пушные звѣри — слѣдующіе: черный медвѣдь, енотъ, илька (куница-пеканъ), выдра, скункъ (маленькая вонючка) и многіе изъ тѣхъ, которые водятся и въ Сибири. Кромѣ того въ преріяхъ охотятся за бизонами. Въ Гренландіи преимущественно ловятся тюлени (до 50000 штукъ), а также добывается пухъ (около 6500 фунт.). Птицы гнѣздятся на т. наз. птиц. фельдахъ, т. е. скалистыхъ склонахъ. Яицъ собирается ежегодно около 100000 штукъ и убивается около 30000 гагъ и 70000 морскихъ полугагъ и прочихъ птицъ. Пряжде Гренландія славилась китовымъ промысломъ, но теперь киты почти уничтожены, и весь промыселъ сосредоточивается въ Южномъ Полярномъ океанѣ. Роль нашихъ зырянъ и тунгузовъ на сѣверѣ Америки играютъ эскимосы. Кромѣ пушнаго промысла въ Сѣверной Америкѣ чрезвычайно важную роль играетъ рыболовство. — О.-спортъ не менѣе разнообразна, чѣмъ промысловая. Главнѣйшіе ея виды — слѣдующіе: 1. О. ружейная: а) съ лягавой собакой (сеттеръ, гондонъ, пойнтеръ, французская, курландская, нѣмецкая, маркловская, испанская, польская и др.), специально обученной (дрессированъ въ комнатѣ и натаска въ полѣ) чуть-

смъ находить птицъ (дичь болотная, лѣсная, полевая, степная и водная) и останавливаться впередъ ними (стойка); стрѣльба — преимущественно въ лѣтъ, изъ-подъ стойки; б) съ гончими (костромскія, русскія пѣшій, арлекины, польскія и разныя породы англійскихъ и французскихъ), главн. обр. на зайцевъ, козъ, волковъ и лисицъ, — гончія чутьемъ отыскиваютъ звѣря, котораго помогаютъ согнать и охотники громкимъ крикомъ; когда звѣрь вскочилъ и бросился бѣжать, гончія съ громкимъ лаемъ бѣгутъ за нимъ, а охотники, слыша по направленію лая, куда бѣжитъ звѣрь, стараются стать ему наперерѣзъ, обыкн. гдѣ-нибудь на поляхъ или дорогѣ, и затѣмъ стрѣляютъ его; в) облавой (преимущественно на крупнаго звѣря: лосей, волковъ и т. д.), которая заключается въ томъ, что охотники, приблизительно опредѣливъ мѣсто, гдѣ долженъ находиться звѣрь, становятся на удобныя мѣста, а загонщики заходятъ съ противоположной стороны и съ громкимъ крикомъ гонятъ звѣря на охотниковъ; г) съ псовичами — это почти то же, что облава, только вмѣсто многихъ загонщиковъ звѣря выгоняютъ два, много три, искусныхъ „псовича“ (этотъ способъ охоты употребляется преимущественно въ Псковской губ., откуда и самое названіе); д) стрѣльба безъ помощи собакъ и людей, какъ-то: 1) зайцевъ „по порошкѣ“, — когда выпадетъ снѣгъ, охотникъ отправляется по зайчому слѣду, при чемъ, если снѣгъ глубокъ, то на лыжахъ доходитъ до „петли“ или „двойки“ (передъ тѣмъ, какъ ложится, заяцъ, желая обмануть охотника или лисицу, бѣжитъ назадъ и старается такъ запутать слѣдъ, чтобы его трудно было разобрать, что и называется петлей и двойкой), осторожно разглядываетъ, куда затѣмъ направляется слѣдъ, опредѣляетъ мѣсто, гдѣ приблизительно можетъ лежать заяцъ, прямо идетъ на него и убиваетъ; 2) вальдшнеповъ на тягъ, — въ маѣ и началѣ іюня вечеромъ, вскорѣ послѣ захода солнца, и на зарѣ вальдшнепы-самцы летать или, какъ говорятъ, тянутъ по опредѣленному направленію надъ верхушками лѣса съ весьма характернымъ крикомъ, называемымъ „харканьемъ“, стараясь понравиться самкамъ; охотникъ становится на поляну или дорогу, гдѣ больше тянетъ вальдшнеповъ, и стрѣляетъ ихъ; 3) утокъ — съ конца іюля и до начала сентября, во время ихъ вечернихъ перелетовъ съ полей, гдѣ они кормились, на воду, обыкнов. на опредѣленное, излюбленное мѣсто; 4) рябчиковъ на пищикъ, — особой дудочкой, „пищикомъ“, подманиваютъ рябчиковъ, подражая ихъ голосу, и стрѣляютъ; 5) дупелей и турухтановъ на току (запрещена), — весною, во время спариванья, дупеля и турухтаны слетаются на чистое ровное мѣсто въ болотѣ, и самцы начинаютъ драку, въ родѣ индюковъ или пѣтуховъ, что и наз. токомъ; 6) тетеревей на чучела, — на довольно открытыхъ, излюбленныхъ тетеревами мѣстахъ сажаютъ на деревья сдѣланныя чучела тетеревей, а внизу изъ вѣтвонъ устраивается шалашъ, куда и садится охотникъ; лишь только тетерева завидятъ своихъ собратій, они летятъ къ нимъ и садятся около, а охотникъ въ это время ихъ стрѣляетъ; 7) тетеревей съ подвѣзда, — зимою тетерева не подпускаютъ охотника близко на лыжахъ, а сами подпускаютъ гораздо легче, особенно

если охотник переодѣнется крестьяниномъ; 8) тетереви и глухарей на току,— въ концѣ марта и въ началѣ апрѣля, а на сѣверѣ и еще позже, тетерева-самцы (кочасы) и глухари начинаютъ токовать, т. е., сидя на деревьѣ, издавая совершенно особенные звуки, покачиваясь на суку; этимъ они плѣняютъ самокъ и въ это время жестоко дерутся другъ съ другомъ; когда тетереви затовавалъ, онъ ничего не слышитъ, и охотникъ можетъ смѣло идти къ нему; но лишь только пѣснь прекращается, охотникъ долженъ остановиться, какъ вкопанный; началась пѣснь—онъ идетъ дальше и подходить, наконецъ, въ мѣру выстрѣла; 9) менѣе извѣстные виды охоты на утокъ, дрофъ и др. II. *О съ борзыми* (густопсовья, псовья, чистопсовья, крымскія, горскія, подраздѣляющіяся на нѣсколько породъ, туркменскія, персидскія, хивинскія, киргизскія, нѣсколько породъ хортыхъ борзыхъ, изъ которыхъ лучшая—англійская борзая, и, наконецъ, нѣсколько породъ бродастыхъ борзыхъ),—гонция или загонщики выгоняютъ звѣря изъ лѣсу на поляну, или, если охота происходитъ въ степи, то просто поднимаютъ звѣря; верховые охотники спускаютъ борзыхъ со своры и скачутъ вслѣдъ за ними, пока тѣ же поймаютъ звѣря. III. *О съ ловчими птицами* (кречетъ и др. породы соколовъ, беркутъ, ястребъ), обученными ловить птицъ и мелкихъ животныхъ,—любимѣйшая забава феодаловъ въ среднѣе вѣка, а также русскихъ царей (особенно Алексѣя Михайловича) и великомъ; въ настоящее же время этимъ способомъ охоты занимаются преимущественно киргизы и туркмены. IV. *Ловля перепеловъ сѣткою* въ концѣ мая и началѣ июня,—охотникъ разстилаетъ большую, тонкую сѣть на высокой травѣ, самъ ложится около и начинаетъ ударять въ „вабикъ“—особый манокъ, подражающей голосу перепелки-самки. Перепелъ-самецъ бѣжитъ на этотъ голосъ и подходить подъ сѣть. Тогда охотникъ вскакиваетъ или вскрикиваетъ, перепелъ поднимается и запутывается въ сѣть. V. *Рыбная ловля*, преимущественно удочной и острогой.—Самый распространенный способъ О-ы—О. ружейная. Птицъ и зайцевъ обыкновенно стрѣляютъ изъ гладкоствольныхъ ружей дробью (лучшая—англійская; вполне удовлетворительна также русская Растеряевская), причѣмъ сообразно величинѣ птицы употребляются разные номера дроби; мелкихъ животныхъ и крупныхъ птицъ стрѣляютъ мелкокалиберными пулями изъ винтовокъ; наконецъ, большихъ звѣрей—крупныхъ пулями изъ штуцеровъ. У зырянъ и сибирскихъ промышленниковъ на всякую дичь употребляется мелкокалиберная винтовка мѣснаго издѣлія. Еще въ первой половинѣ нынѣшняго столѣтія были извѣстны исключительно кремневыя ружья; затѣмъ ихъ вытѣснили пистонныя; наконецъ, въ послѣднее время помпильныя пистонныя ружья замѣнены заряжающимися съ казны: сперва системы Лефаше, а затѣмъ центрального боя. Гладкоствольныя ружья—обыкновенно двухствольныя, кромѣ „уточницы“, которая предназначается для особенно далекой стрѣльбы и потому имѣетъ длинный и тяжелый стволъ. Нарѣзные ружья, сообразно величинѣ калибра, бываютъ трехъ сортовъ: 1) мелкаго калибра—винтовка, 2) средняго—карабины, 3) большаго—штуцера. Винтовки и карабины всегда одно-

ствольныя, а штуцера обыкновенно двухствольныя. Въ послѣднее время винтовки и карабины стали дѣлать магазинными, на 12 и болѣе зарядовъ; самыя извѣстныя системы—Винчестера. Лучшіе штуцера—фабрики Рейли (E. M. Reilly & Co) въ Лондонѣ. Лучшія гладкоствольныя ружья—слѣдующіе фабрики: Вестлей-Ричардсъ (Westley Richards) въ Лондонѣ, Гринеръ (W. W. Greener) въ Бирмингемѣ, Ланкастеръ (Lancaster) Альфредъ и Чарльзъ, оба въ Лондонѣ, Пёрдей (James Purdey & Sons) въ Лондонѣ; затѣмъ слѣдуютъ французскія: Гастинъ Ренеттъ (Gastine Renette) и Форе-Лепажъ (Fauré Lepage), оба въ Парижѣ; потомъ нѣмецкія: Лебеда въ Прагѣ, Зауэръ въ Зулѣ и Новонки въ Прагѣ. Самыя дешевыя ружья—бельгійскія, причѣмъ нѣкоторыя по своему бою не оставляютъ желать ничего лучшаго, но сравнительно недолговѣчны.—Охотничья литература чрезвычайно богата, но, къ сожалѣнію, количеству не соответствуетъ качеству. Лучшія сочиненія—слѣдующія: прежде всего извѣстныя „Записки ружейнаго охотника Оренбургской губерніи“ С. Т. Аксакова—рядъ мастерски написанныхъ художественныхъ очерковъ природы и жизни охотничьихъ птицъ, но въ охотничьемъ смыслѣ устарѣли; затѣмъ его же „Записки объ уженіи рыбы“; прекрасно написаны также „Записки охотника Восточной Сибири“ А. Черкасова; среди охотниковъ пользуются большою извѣстностью: „Карманная книжка для начинающихъ охотиться съ ружьемъ и собакою“ Вакселя и „Замѣчанія московскаго охотника на ружейную охоту“ Осювскаго. Дрессировка лгавыхъ собакъ чабоблѣе подробно изложена въ книгѣ Освальда: „Лгавая собака“. Техника охоты лучше другихъ изложена въ иллюстрированномъ календарѣ Сабанѣева, хотя оставляетъ желать многого. Довольно удобную компіляцию представляетъ книга Вавилова: „Охота въ Россіи“. По технике ружейнаго производства лучшая книга—извѣстнаго фабриканта Гринера: „Ружье“.

Охотничье законодательство, законы, касающіеся права и производства охоты, ведутъ свое начало еще изъ среднихъ вѣковъ, когда охота составляла главное занятіе феодаловъ въ мирное время. Крестьяне были лишены не только права охоты, но даже права уничтоженія вредныхъ животныхъ. Охотничьи законы—одни изъ самыхъ несправедливыхъ во всемъ средневѣковомъ законодательствѣ, и потому они играли немаловажную роль, какъ одна изъ причинъ французской революціи. Въ настоящее время О. з. въ Западной Европѣ, правда, не ложится тяжкимъ гнетомъ на тамошнее крестьянство, но право охоты остается ему совершенно недоступнымъ и сосредоточивается преимущественно въ рукахъ крупныхъ землевладѣльцевъ. Вслѣдствіе этого тамъ и теперь еще, несмотря на строжайшія наказанія, весьма распространено браконьерство. Въ Россіи до царствованія Александра II не было спеціальнаго О. з-а, и каждый могъ охотиться, когда и гдѣ ему вздумается, конечно—кромѣ заповѣдныхъ имѣній. 19 февраля 1861 г. была воспрещена охота съ 1 марта по 29 июня (знаменитый среди охотниковъ „Петровъ день“); наконецъ, 25 февраля 1892 г. изданы новыя правила объ охотѣ, имѣющія цѣлью упорядочить производство охоты. Каждый охотникъ ос-

заяв приобретать въ полицейскомъ управленіи особый именной билетъ, выдаваемый на 1 годъ и стоющей 3 руб. Охотиться на чужихъ земляхъ можно только съ письменнаго разрѣшенія владѣльца; срокъ охоты установленъ по сортамъ дичи; наконецъ, ловля животныхъ капканами, петлями и разнаго рода западнями, а также собираніе яицъ и разореніе гнѣздъ птицъ, не признанныхъ вредными, безусловно воспрещаются. За нарушеніе установленныхъ правилъ виновный подвергается штрафу отъ 5 до 500 руб. Установленныя правила имѣютъ силу для всей Европейской Россіи, кромѣ губерній: Архангельской, Вологодской, Олонекской, Пермской, Вятской и Костромской, а также нѣсколькихъ уѣздовъ Нижегородской, Новгородской и Псковской. Имъ же подлежатъ весь Кавказскій край. На Сибирь они не распространяются.

Охотское море, часть Великаго ок., заключенная между вост. берегомъ Сибири (отъ р. Амура до Пеннинской губы), полуостр. Камчаткой, Курильскими остр., о. Іезо и о. Сахалиномъ, сообщается съ Японскимъ мор. посредствомъ прол. Лаперуза и Татарскаго. О. м. отличается густыми продолжительн. туманами и чрезвычайно низкой температурой, богато моллюсками, китами и др. животными, а также водорослями, съодными съ водорослями Ледовитаго ок. (а не Великаго). Господствующіе въ области Охотскаго бассейна вѣтры муссоны дуютъ лѣтомъ съ моря на сушу, принося съ собой холодъ, туманы и бусь (т. е. сильную росу и мелкій туманный дождь), а зимою—съ суши на море, и обладаютъ страшной силой.

Охотскъ, окружн. и портовый гор. Приморской обл., на сѣв. берегу Охотскаго м., при слияніи р. Охоты и Кухтуя, подъ 59°21' с. ш. и 160°51' в. д., въ 8603 верст. отъ С.-Петербурга; 200 ж. Началомъ О-а послужило зимовье, поставленное въ 1647 г. казакомъ Семеномъ Шелювникомъ въ 3 в. отъ устья р. Охоты. Съ 1716 г. О. сдѣлался портомъ сибирскаго побережья и имѣлъ довольно важное значеніе вплоть до перенесенія въ 1844 г. бывшей здѣсь русско-американской компаніи рыболовства и мѣховой торговли въ Аянъ.—**О-ий округъ** (179363 кв. в.) заним. прибрежную, весьма гористую и лѣсистую полосу между Охотскимъ м. и Становымъ хреб., проходящимъ по сѣв. границѣ округа; орошается рр. Кананой, Ямой, Таумемъ, Уной, Олой, Охотой съ Кухтуемъ, Ульей и др. Климатъ сырой и суровый, почва тундристая, смалистая (на горахъ) или песчаная и щебенистая (на морск. прибрежьяхъ). Хлѣбопашество почти совершенно невозможно. Жители, по преимуществу инородцы (тунгузы, коряки, якуты), почти всѣ православные, заним. рыболовствомъ, звѣреловств. и оленеводств.; содержатъ также много собакъ, употребляемыхъ здѣсь для ѣзды.

Охотечкомонные казаки, въ силу устройства, даннаго малороссійскому казацкому войску польскимъ королемъ Стефаномъ Баторіемъ,—казаки нерегулярные, которые въ мирное время вели жизнь поселянъ и промыслениковъ, а въ военное составляли цѣлыя полки, въ противоложность постояннымъ, реестровымъ казакамъ. Вторая половина с. ова происходитъ отъ древне-русскаго *хомо*, конь; слѣд., охотечкомонные—казани, по своей охотѣ са-

дящиеся на коней. Вслѣдствіи изъ нихъ составилось пять полковъ, названныхъ компанейцами и содержавшихся на жалованьи; въ 1776 г. послѣдніе преобразованы въ три полка регулярной конницы, а въ 1785 г. размѣнены въ карабинерные полки, устроенные изъ малороссійскаго казацкаго войска.

Охра, буровато-желтая краска, находится въ природѣ въ видѣ смѣси водной окиси желѣза съ известью и глиной, отъ преобладанія которыхъ зависитъ болѣе темный или свѣтлый оттѣнокъ краски. Приготавливаютъ краску изъ природной О-ы отмучиваніемъ или высушиваніемъ и просѣиваніемъ, при чемъ песокъ отдѣляется. Добывается О. на Гарцѣ, въ Баваріи, Австріи, а также въ Англіи (очень высокаго качества), Франціи и Италіи. Надлежащимъ обжиганіемъ О-ѣ придаютъ болѣе или менѣе красноватый оттѣнокъ; поэтому въ продажѣ существуетъ цѣлый рядъ сортовъ О-ы, носящихъ разнообразныя названія. При сильномъ обжиганіи О. дѣлается красной. **Красная О.** также встречается въ природѣ, напр. богемская и др. **Искусственная О.** готовится смѣшиваніемъ известковаго молока съ растворомъ желѣзн. купороса или же осажденіемъ смѣси растворовъ квасцовъ (или цинковаго купороса) и желѣзнаго купороса—содой. Всѣ эти осадки, хорошо промытые, оставляютъ лежать на воздухѣ, пока они не сдѣлаются желтыми. Легкимъ прокаливаніемъ доводятъ цвѣтъ до желаемаго оттѣнка. Полученная так. образ. О. обладаетъ весьма значительной кроющей способностью.

Охрана имѣетъ мѣсто при объявленіи какой-либо части государства въ исключительномъ положеніи и примѣняется въ случаяхъ нарушенія обществ. спокойствія гасомъ посягательства противъ существующаго государств. строя или безопасности частныхъ лицъ (положеніе *усиленной О-ы*), или когда такими посягательствами населеніе мѣстности приведено въ тревожное настроеніе (положеніе *чрезвычайной О-ы*). Право первонач. объявленія мѣстности въ положеніи усиленной О-ы принадлежитъ министру внутр. дѣлъ, представляющему о поводахъ принятія этой мѣры на Высоч. благоусмотрѣніе; положеніе чрезвычайной О-ы вводится Высоч. утвержденнымъ положеніемъ комитета министровъ. Срокъ О-ы усиленной—годъ, О-ы чрезвычайной—полгода и можетъ быть продленъ въ томъ же порядкѣ. Мѣры О-ы состоятъ въ усиленіи власти генералъ-губернаторовъ, губернаторовъ и градоначальниковъ, въ изыятіяхъ изъ общей подсудности и установленіи болѣе строгихъ наказаній, въ рядѣ особыхъ полицейскихъ мѣръ, напр.—запрещеніи устройства собраній, ограниченіи права неприкосновенности домашняго очага и др.

Охранительное судопроизводство, см. *судопроизводство*.

Охранительныя грамоты, наз. также *заповѣдями*, *указными*, относ. къ жалованнымъ грамотамъ XIV—XV вв. Эти акты, въ отличіе отъ другихъ жалован. грамотъ, не устанавливали какой-либо новой привилегіи, но санкціонировали, охраняли существующую уже общую законодательную или обычно-правовую норму въ примѣненіи къ данному случаю или лицу угрозами наказаній за ихъ нарушеніе. Напр., каждому принадлежало право иска противъ воровъ, но это право могло быть

специально утверждено за лицом О-ой г-ой.

Охрида, гор. въ вилаетѣ Монастиръ (Европ. Турція), при выходѣ Дрина изъ озера О.; 11000 ж.

Охта, мелководн. правый притокъ Невы, длиною въ 60 в. При устьѣ О-ы нѣкогда стоялъ шведск. городъ Ландскрона, на мѣстѣ котор. Петръ Великій въ 1617 г. построилъ крѣпость Нюеншанцъ. Тогда же на правомъ берегу Невы возникли два адмиралтейск. селенія, Малая и Великая Охта, нынѣ составляющія одно изъ предмѣстій Петербурга.

Охтенскій пороховой заводъ, артиллерійск. вѣдомства, близъ С.-Петербурга, важнѣйшій во всей Россіи; онъ производитъ ежегодно до 71000 пуд. пороха на сумму 994000 р. (рабочихъ 675); основ. Петромъ I въ 1715 г. Близъ него расположенъ О-ій казальный отдѣлъ петербургск. патроннаго зав.

Оседотъ, *Felis pardalis*, хищное млекопитающее рода *мактерныя кошачь* (см. это сл.).

Одѣщеніе, см. *катагенсія*.

Одесса, зашт. гор. Херсонской г., Одесск. у., на кругомъ мысѣ (20 саж. надъ моремъ) сѣверн. берега Днѣпровско-Бугагого лимана, противъ Кинбурна; составл. какъ бы передовой портъ Николаева; купеческ. гавань (преобладаетъ наботажное судоходство), городск. обществ. банкъ; 6815 ж. Во времена Геродота на мѣстѣ О-а существовала греческ. крѣпость Алекторъ, неизвѣстно когда разрушенная. Современ. О. основ. подъ имен. Кара-Кермана (т. е. „черная крѣпость“) крымск. ханомъ Менгли-гиреемъ и сдѣлался въсплѣтвѣи, при турецк. владычествѣ, важнымъ стратегическ. и торговымъ пунктомъ, кот. многократно подвергался нападеніямъ поляковъ, русскихъ и запорожцевъ. Въ 1737 г. О. былъ взятъ фельдмарш. Ласси, но по Бѣлградскому миру 1739 г. возвращенъ туркамъ и лишь въ 1788 г., во время 2-ой турецк. войны, взятъ кровопролитнымъ штурмомъ Потемкинымъ, послѣ продолжительной осады. Во время Крымской войны О. былъ осажденъ союзной эскадрой, но, для предупрежденія сдачи, крѣпость его была взорвана русскими.

Отець-куц, см. *кумъ*.

Отцотка, въ юриспруд., см. *кумля-продажа*.

Отцещеніе 1) у многихъ древнихъ народовъ особый религиозный обрядъ, совершавшійся въ извѣстныхъ, опредѣленныхъ закономъ случаяхъ (у евреевъ, напр., послѣ принятія въ пищу мяса нечистаго животнаго, послѣ прикосновенія къ мертвому и т. п.). Средствами О-ія были молитва, омовенія, кровавыя жертвы, постъ и пр. 2) О. (*purificatio*), одно изъ священнодѣйствій въ католической месѣ. — **Очищеніе**, покрывало надъ ковчегомъ завѣта, было сдѣлано изъ золота, съ золотыми изображениями херувимовъ на концахъ; называлось О-емъ потому, что въ день очищенія, однажды въ годъ, первосвященникъ входилъ съ кровью жертвеннаго животнаго во святая святыхъ и кропилъ ею надъ ковчегомъ завѣта для очищенія грѣховъ народа.

Отки, оптическій аппаратъ изъ двухъ стеколъ въ общей оправѣ, помѣщаемый передъ самыми глазами съ цѣлью улучшенія зрѣнія или защиты глазъ отъ вредныхъ вѣтшихъ вліяній. Принципъ устройства О-въ основанъ на слѣд. оптическихъ данныхъ. Лучи отъ вѣтшихъ предметовъ, войдя въ глазъ, преломляются роговой оболочкой и хрусталикомъ

и сходятся въ одной точкѣ, которая въ нормальномъ („симметрическомъ“) глазу въ покойномъ его состояніи и отъ предметовъ, находящ. на безконечномъ разстояніи (напр., отъ луны), падаетъ на сѣтчатую оболочку, т. е. даетъ ясное изображеніе; лучи отъ болѣе близкаго предмета при томъ же покойномъ состояніи глаза соединяются позади сѣтчатки и, слѣд., даютъ на послѣдней разсѣяннос, неясное изображеніе. Но нормальный глазъ обладаетъ способностью „аккомодаци“, т. е. приспособленія къ близкимъ разстояніямъ, такъ что лучи могутъ соединяться на сѣтчаткѣ даже при разстояніи въ 10 стм. Это достигается тѣмъ, что „аккомодационная мышца“ дѣлаетъ хрусталикъ болѣе выпуклымъ и тѣмъ увеличиваетъ его преломляющую силу. Разстояніе въ 10 стм., дальше котораго глазъ приспособиться не можетъ, есть *ближайшая* точка глаза; для параллельныхъ же лучей, идущихъ изъ *дальней* точки, требуется минимальное напряженіе аккомодаци. Разстояніе между ближайшей и дальней точкой, т. е. область яснаго зрѣнія, наз. *шириной аккомодаци*. Съ годами преломляемость хрусталика ослабѣваетъ вслѣдствіе уплотненія его вещества, ближайшая точка отодвигается все дальше, и старики теряютъ способность ясно различать близкіе предметы: отсюда — старческая дальнорукость, *пресбіотія*. Глазъ, который въ состояніи покоя соединяетъ параллельные лучи не на сѣтчаткѣ, но впереди нея, на сѣтчаткѣ же даетъ круги разсѣянія, наз. *близорукимъ*; онъ приспособленъ слѣд., для близкихъ, расходящихся лучей и видитъ ясно близкіе предметы; дальняя точка болѣе или менѣе приблизилась къ глазу. Близорукость, *міопія*, зависитъ отъ удлиненія глазной оси вслѣдствіе растяженія въ длину глаза яблока. *Дальнорукій, гиперметропическій* глазъ приспособленъ, въ состояніи покоя къ сходящимся лучамъ, тогда какъ параллельные лучи пересѣкаются въ точкѣ позади сѣтчатки; съ помощью аккомодаци онъ можетъ соединить на сѣтчаткѣ параллельные лучи, но всѣмъ или почти не въ состояніи этого сдѣлать относительно расходящихся лучей, т. е. лучей, исходящихъ отъ близкихъ предметовъ; дальнорукій глазъ хорошо приспособляется къ дальнимъ и среднимъ разстояніямъ, но плохо различаетъ вблизи. Причина дальнорукости — укороченіе глазной оси вслѣдствіе уплощенія глазнаго яблока спереди назадъ. Для исправленія близорукости употребляются *расстиающія* стекла, отодвигающія точку пересѣченія лучей назадъ, для исправленія дальнорукости — *собираТЕЛЬНЫя* стекла, притягивающія точку пересѣченія лучей впередъ. Стекла перваго рода — *вогнутыя* (*сopacа*), и притомъ или *двоюко-вогнутыя*, или *плоско-вогнутыя*. СобираТЕЛЬНЫя стекла бываютъ *двоюко-выпуклыя* (*bisconvex*) или *плоско-выпуклыя*. Степень близорукости можетъ быть выражена дробью, числитель которой 1, знаменатель же означаетъ фокусное разстояніе даннаго стекла въ дюймахъ: $M = \frac{1}{12}$ означаетъ степень близорукости, для исправленія которой нужно вогнутое стекло съ отрицательнымъ фокуснымъ разстояніемъ въ 12 дюймовъ. Нынѣ вмѣсто дюйма принято фокусное разстояніе = 1 метру и назыв. *диоптрій*. Диоптрія $D = \frac{1}{40}$ старого измѣренія. Степень дальнорукости опредѣляется вычетомъ изъ $\frac{1}{8}$ дроби, числитель которой выра-

жается 1, а знаменатель совпадает с ближайшей точкой. При разстояніи ближайшей точки въ 12 д., дальность $= \frac{1}{8} - \frac{1}{12} = \frac{1}{24}$. Близорукіи должны носить слабѣйшее вогнутое стекло, при которомъ онъ ясно видитъ на дальнемъ разстояніи; болѣе сильнаго стекла вредять; при слабыхъ степеняхъ близорукости снимаютъ 0. во время чтенія и письма или держатъ разсматриваемый предметъ на разстояніи около 30 см. Дальзорукіи выбираютъ сильнѣйшее выпуклое стекло, при которомъ онъ еще можетъ хорошо видѣть на дальніа разстояніа. Пресбюпъ долженъ вооружиться различными выпуклыми стеклами, очень сильными для ближайшихъ предметовъ и менѣе сильными для болѣе отдаленныхъ. — Совершенно инымъ требованіямъ должны удовлетворять 0. при *астигматизмѣ*: вслѣдствіе венормальной кривизны поверхности роговой оболочки въ извѣстныхъ меридіанахъ, свѣтовые лучи, падающіе на эти мѣста, неправильно преломляются, и на сѣтчаткѣ получаются мѣшающіе яному зрѣнію круги разсѣянія. Исправить аномалию можно при помощи *цилиндрическихъ* 0-въ, отшлифованныхъ такъ, что сильная кривизна меридіана уравновѣшивается противоположной кривизной стекла, слѣшкомъ слабая кривизна — усиливается однородной кривизной стекла. — При отклоненіи зрительныхъ осей вслѣдствіе косоглазья употребляются *призматическія* очки, которыя направляютъ лучи на надлежащія мѣста сѣтчатки и устраняютъ двойныя изображенія. — Для защиты глаза отъ яркаго солнечнаго свѣта, отъ свѣта и жара печей, отъ пыли при различныхъ производствахъ употребляется большія стекла или пластинки слюды, изогнутыя на подобіе часоваго стекла или подъ угломъ, сѣняго либо дымчато-сѣраго цвѣта, — *консервы*. Обыкновенно 0. дѣлаются изъ кронгласа, какъ болѣе дешеваго; но они рѣдко бываютъ совершенно чисты, больш. жеч. имѣютъ зеленоват. отливъ. Несравненно выше, особенно для близорукихъ, флинтгласъ. Самыя чистыя и прочныя стекла изготовляются изъ т. наз. бразильскаго кремня или горнаго хрустала. 0. появились впервые около конца XIII вѣна.

Очковая змяя, см. *змяя*.

Ошанинъ Василій Федоровичъ, род. въ 1844 г., учился въ московск. универс., затѣмъ работалъ подъ руководствомъ Лейкарта въ Гиссенѣ, Лейпцигѣ и Неаполѣ, въ 1872 г. ѣздилъ для изученія шелководства, по порученію мин. госуд. имущества. Состоялъ въ Ташкентѣ директ. туркестанск. школы садоводства, съ 1883 г. — преподавателемъ естеств. науки въ туркест. учительск. семинаріи. Въ 1876 г. 0. участвовалъ въ качествѣ естествоиспытателя, въ Алайскомъ походѣ Скобелева; въ 1878 г. руководилъ ученой экспедиціей въ Шахрисябъ, Гиссаръ, Каратегинъ и Алай; въ 1881 г. объѣхалъ мѣстности въ Туркестанѣ, пострадавшія отъ пруса и кузнечиковъ; въ 1887 г. изучалъ въ Вѣрномъ и Каракалѣ послѣдствія землетрясенія. Труды: „О коллекціи московскихъ полужесткокрылыхъ“, „Акваріумъ“, „О шелководствѣ въ Западн. Европѣ“, „Краткій обзоръ ученыхъ экспедицій, совершенныхъ въ Туркестанск. краѣ въ 1878 г.“ и др.

Ошвартовать судно, привязать стоящее у пристани судно съ носа и кормы толстыми (4—6 дюймовъ въ діаметрѣ) канатами, наз. перлинями или тросами.

Ошибка, или *заблужденіе*, одной изъ сторонъ при заключеніи юридич. сдѣлокъ вообще и въ частности договоровъ, являясь обстоятельствомъ, извращающимъ истинную волю контрагента, можетъ вести къ разрушенію сдѣлки или договора. 0. можетъ относиться или 1) къ *лицу контрагента* (А полагаетъ, что заключаетъ договоръ съ В, на самомъ же дѣлѣ контрагентомъ его является С), или 2) къ *предмету сдѣлки*, при чемъ 0. касается либо самаго существа предмета (продавецъ продаетъ вещь а, а покупатель думаетъ, что договоръ совершается относит. вещи б), либо его качества, либо его количества, или 3) къ *юридич. характеру сдѣлки* (А заключаетъ куплю-продажу, а В имѣетъ въ виду договоръ найма), или, наконецъ, 4) къ *побудительной причинѣ сдѣлки* (даритель ошибочно предполагаетъ за одареннымъ какую-нб. услугу). Въ нѣкот. изъ указанныхъ случаевъ 0. признается настоятельно существенною, что сдѣлка считается не дѣйствительною. Такъ, сенатъ не только требуетъ, чтобы воля контрагентовъ была направлена на одинъ и тотъ же предметъ (рѣш. 1884 г., № 28), но и порчу предмета, дѣлающую пользование имъ невозможнымъ, считаетъ достаточнымъ основаніемъ къ расторженію договора. Напротивъ того, 0-у въ побудительн. причинахъ къ заключенію сдѣлки въ вышеупомянутомъ примѣрѣ сенатъ не признаетъ обстоятельствомъ, уничтожающимъ силу договора (рѣш. 1874 г., № 179). Общихъ опредѣленій по вопросу о вліяніи 0-и на силу юридич. сдѣлокъ нашъ законъ не содержитъ.

Ошкось (Oshkosh), гор. въ сѣв.-американск. штатѣ Висконсинъ, у устья р. Фоксъ; 22 064 ж.

Ошмянъ, уѣздн. гор. Виленской губ., подъ 54°25' с. ш. и 43°36' в. д., при *рѣч. Ошмянкѣ* (притока Вили); 4567 ж. (большою частью евреи и поляки). — Время основанія 0-ъ неизвѣстно; полагаютъ, что онъ существовалъ уже во время похода Ярослава I на Литву (1040 г.). Гор. нѣсколько разъ былъ разоренъ русскими (1519 г., 1655 г.); въ 1435 г. подъ 0-ами былъ разбитъ Свидригайло, кот. шелъ на Сигизмунда съ войскомъ, собраннымъ въ Смоленскѣ. — *О-скій уѣздъ* — въ южн. самой возвышенной части губ.-и, по р. Нѣману, текущему по границѣ съ Минской губ., и по его сплавному притокамъ: Вили, Сулѣ, Березинѣ, Гави и др. Сѣв. часть — болѣе возвышенна, плодородна, съ суглинистой или глинистой почвой, кот. даетъ избытокъ хлѣба, идущій на продажу и винокуреніе; южная — болотиста, лѣсиста, менѣе плодородна; въ ней разрабатывается желѣзн. руда. Населеніе (186316 ж. на 6 050,1 кв. в.) состоитъ изъ литовцевъ (до 50%), бѣлоруссовъ (до 20%), поляковъ, евреевъ и немног татаръ. Главн. занятія жит. составл. сельское хозяйство (преим. хлѣбопашество), даѣе лѣсные и отхожие промыслы и отчасти заводск. дѣятельность (заводы винокуренныя, кожевенныя и т. д.). Самые населенные пункты въ уѣздѣ — м. Налибки, Воложинъ и Криво

Ошухъ (церк.-слав.), по лѣвую руку или сторону.

Опъ 1) уѣздный городъ Ферганской обл., на р. Акъ-Бура, подъ 40° 33' с. ш. и 90° 26' в. д.; 13527 жит. 0. лежитъ въ живописной и плодородной долинѣ, у подножія горы Тахтъ-и-Сулейманъ (3040 ф.). 0. — очень древній городъ (по преданію,

основанъ Александромъ Вел.), съ большимъ базаромъ и изящной мечетью; жители его почти исключит. сарты и ведутъ значит. торговлю сельско-хоз. продуктами Ошской долины.— *Ошскій уѣздъ* расположенъ въ восточной части области, по долинѣ верхней Сыръ-Дарьи и ея притоковъ. На ю. и в. уѣздъ ограниченъ Алайскимъ хребтомъ, на сѣв. Ферганскимъ, между которыми разстлана Ферганская долина. Часть ея, занятая Ошскимъ уѣздомъ, лежитъ на высотѣ 2000—5000 ф. и прорѣзана многочисленными отрогами Ферганскаго хребта и Алая. Уѣздъ орошается Сыръ-Дарьей и многочисл. ея притоками (Акъ-Бура, Куршабъ и др.). Почва весьма разнообразна: въ долинахъ преобладаетъ лесъ, дающій при искусствен. орошеніи отличные урожаи. Жители у-а (43324 чел.; сарты, узбеки, киргизы) занимаются земледѣліемъ и скотоводствомъ. 2) О., (Auch), главн. гор. франц. департамента Жеръ (Gers), на р. Жеръ; 12175 ж.

Ощущеніе, психическое впечатлѣніе или состояніе сознанія, происходящее отъ воздѣйствія внѣшнихъ предметовъ на какую-нибудь чувствительную часть нашего тѣла и переданное при посредствѣ нервовъ въ головной мозгъ. О-ія состоятъ тѣ пер-

вичныя состоянія нашего сознанія, которыя не могутъ быть разложены на болѣе простыя составныя части. Этимъ они отличаются отъ чувствованій и чувствъ, которыя составляютъ уже вторичные моменты психической дѣятельности. О. различаются между собою или по *качеству*, или по *интенсивности*. Физическія ихъ условія суть *раздраженія*. О-ія классифицируются весьма различно; въ общемъ они раздѣляются на группы—внѣшнія (возбуждаемыя внѣшними причинами) и внутреннія (обусловленныя причинами, лежащими въ самомъ организмѣ). Впервые значеніе О-ій въ психической дѣятельности выдвинулъ Джонъ Локкъ въ своемъ знаменитомъ ученіи о томъ, что душа есть *tabula rasa*, и всѣ представленія получаютъ посредствомъ опыта, который можетъ быть внѣшнимъ и внутреннимъ. Но Локкъ еще не выводилъ всего познанія изъ однихъ О-ій. Это слѣдствіе изъ Локковскаго эмпиризма вывелъ Кондильякъ въ известномъ трактатѣ объ О-іяхъ, гдѣ онъ не признаетъ внутренняго опыта или „рефлексіи“ и пытается вывести все познаніе изъ однихъ только О-ій. Эта доктрина известна подъ назв. *сенсуализма*. Новѣйшая англійская психологія также придерживаетъ я этого ученія.



II

Ц (*це*, по-славянски *мокой*), начертаніе губнаго согласнаго звука, 16-я буква русскаго алфавита; ея нѣтъ въ арабскомъ и нѣкот. восточно-азиатскихъ языкахъ (монгольскомъ и др.; въ турецкій яз. она перешла изъ персидскаго). Какъ числовой знакъ, въ греческомъ счисленіи π со значкомъ вверху съ правой стор. означало 80, π со значкомъ внизу съ лѣвой стор. 80000; у римлянъ P означало 400, а P съ чертою вверху—400000, въ церковно-славянск. счисленіи Ц (съ титлою вверху)—80. Въ химіи P (рѣже Ph) означаетъ фосфоръ, Pb—свинець, Pd—палладій, Pt—платину; въ естественнo-историч. терминологіи P. M. (или также P. W.)—сокращ. имени принца Максимилиана фонъ-Видъ; въ геометріи π выражаетъ отношеніе длины окружности къ диаметру; въ музыкѣ p—piano (рѣже *pedale*), pp (рѣже ppp)—*pianissimo*. У римлянъ P. означало сокращенное предѣмя Publius, а P. R.—*populus romanus*; въ письмахъ P. S. значитъ *post scriptum*, приписка.

Ца (франц. раз. шагъ), въ хореографич. искусствѣ различныя приемы движения ногъ, иногда также названія цѣлыхъ танцевъ, напр.—въ выраж. *pas de deux*, *pas de trois* и т. д.

Цабіанцы, фабричн. гор. Петроковской г., Ласкаго у., на р. Нерь, къ югу отъ Лодзи; фабрикація шерстяныхъ и пр. матерій, оживленная торговля, ежегодно крупная ярмарка; 11895 ж.

Цабстъ 1) Генрихъ, нѣмецкій агрономъ-энциклопедистъ, род. въ 1798 г. въ Гессенѣ, учился и потомъ преподавалъ въ Гогенгеймѣ, ум. въ 1868 г. Важнѣйшія соч.: „*Beiträge zur höheren Schafzucht*“, „*Anleitung zum Kartoffelbau*“, „*Die landw. Taxationslehre*“. 2) О., Павелъ Августовичъ, талантливый пианистъ-виртуозъ, род. въ 1854 г. въ Кенигсбергѣ, уже 5-и лѣтъ началъ занятія музыкой подъ руководствомъ отца, 13-и лѣтъ совершилъ первое концертное путешествіе; пройдя курсъ гимназіи, работалъ и закончилъ музык. образованіе подъ руковод. Ф. Листа; въ 1874 г. переселился въ Ригу, гдѣ открылъ музыкальн. школу, существующую понынѣ. Въ 1878 г. П. былъ приглашенъ Н. Г. Рубинштейномъ въ московск. консерваторію, въ которой успѣшно ведетъ преподаваніе по классу фортеп. игры съ 1880 г. по настоящее время. П-у принадлежатъ нѣсколько изящныхъ произведеній—парафразъ на темы лучшихъ русск. оперныхъ композиторовъ. Какъ пианистъ П. своей хорошей техникой, отчет-

ливымъ и вмѣстѣ съ тѣмъ прочувствованнымъ исполненіемъ всегда привлекаетъ къ себѣ симпатіи общества, всего болѣе сказавшіяся во время празднованія 25-лѣтія его артистич. дѣятельности въ 1892 г.

Павелъ I, императоръ всероссійскій, сынъ и преемникъ императрицы Екатерины II, род. 20 сент. 1754 г. и тотчасъ по рожденіи былъ взятъ въ покои императрицы Елисаветы Петровны, такъ что великая княгиня-мать видала его очень рѣдко. Въ іюнѣ 1760 г. оберъ-гофмейстеромъ при П-ѣ назначенъ былъ состоять Никита Ив. Панинъ. Тотчасъ по воцареніи Екатерина II поручила русскому посланнику въ Парижѣ, С. В. Салтыкову, пригласить въ воспитатели къ П-у извѣстнаго д'Аламбера, но тотъ не принялъ предложенія, и П. попрежнему всецѣло оставался въ рукахъ Н. И. Панина; императрица освѣдомлялась только о его здоровьѣ. Вел. кн. учили исторіи, географіи, русск. и нѣм. языкамъ, физикѣ, астрономіи, искусствамъ; архимандритъ Платонъ, впоследствии митрополитъ московскій, съ августа 1763 г. училъ его Закону Божію; С. А. Порошинъ, человекъ образованный, преподавалъ въ 1762—65 гг. математику. Порошинъ, сильно привязавшійся къ своему ученику и занимавшійся съ нимъ едва ли не основательнѣе всѣхъ учителей, оставилъ намъ драгоценный и, притомъ, единственный матеріалъ для ознакомленія съ отроческ. годами имп. П-а—дневникъ (изд. въ 1844 и 1881 гг.). Въ концѣ 1768 г. къ П-у былъ приглашенъ для ознакомленія его съ государств. дѣлами Гр. Ник. Тепловъ. 29 сент. 1773 г. П. вступилъ въ бракъ съ принцессою Вильгельминою (дочерью ландграфини гессенъ-дармштадтской Каролины), нареченной въ православіи Наталіей Алексѣевной, и Н. И. Панинъ былъ уволенъ отъ должности оберъ-гофмейстера при П-ѣ. Въ апрѣлѣ 1776 г. вел. кн. Наталія Алексѣевна не стало, а 28 сент. этого же года Павелъ вступилъ во второй бракъ съ принцессою Софією Доротеєю (род. 14 окт. 1759 г.), въ православіи Марією Феодоровной, получивш. большую популярность въ дѣлѣ организаціи въ Россіи женскаго образованія. Въ 1776 г. П. ѣздилъ въ Берлинъ; это путешествіе укрѣпило давно зародившееся въ немъ пристрастіе къ Пруссіи и милитаризму. Въ 1788 г. П. находился нѣкоторое время при арміи, дѣйствовавшей въ Финляндіи противъ шведовъ. 6 ноября 1796 г., на 43-мъ году отъ рожденія, П. вступилъ на престолъ. Первымъ его политич. ак-

гомъ была отмѣна объявленнаго Екатериною похода противъ Франціи; но уже въ 1793 г., въ виду успѣховъ французскаго оружія и сильныхъ приготовленій, которая дѣлала Директорія, онъ счелъ себя вынужденнымъ приступить къ коалиціи, которую образовали Англія, Австрія, Турція и Неаполь для борьбы съ Бонапартомъ. Возникшая такимъ образомъ война, главнымъ театромъ которой была съв. Италія, главнымъ героемъ — Суворовъ, окончилась въ срединѣ 1800 г., когда П., порвавъ съ прежними своими союзниками—Австріей и Англіей, заключилъ мирный договоръ съ Бонапартомъ. Смерть застигла его среди приготовленій къ новой войнѣ—съ Англіей, у которой онъ задумалъ отнять ея Остъ-Индійскія владѣнія. Самымъ важнымъ актомъ внутренней политики имп. П-а было изданіе „Учрежденія о Императорской Фамиліи“ (опредѣленія порядка престолонаслѣдія и отношеній между членами Императорской Фамиліи), 5 апр. 1797 г. Екатерининскія жалованья грамоты дворянству и городамъ были отмѣнены въ ихъ самыхъ существенныхъ частяхъ, опредѣлена была нормальная мѣра крестьянскаго труда въ пользу помѣщика (три дня въ недѣлю) и запрещено продавать съ молотка дворовыхъ людей и крестьянъ безъ земли. Что касается народнаго образованія, то въ 1797 г. учреждены духовныя академіи въ Петербургѣ и Казани; въ 1799 г. основанъ дерптскій университетъ, а стравленіе молодыхъ людей за границу запрещено, какъ и вообще запрещенъ отъѣздъ за границу. Еще раньше, въ 1797 г., частныя типографіи были закрыты, и установлена въ обѣихъ столицахъ, въ Ригѣ, Одессѣ и при таможи Радзивиловской тройная цензура—духовная, гражданская и ученая, а въ 1800 г. совершенно запрещенъ былъ ввозъ книгъ и музыкальныхъ нотъ изъ за-границы, за исключеніемъ книгъ на тунгусскомъ языкѣ. Императоръ П. I скончался 11 марта 1801 г.—*Литература*: Д. Ф. Кобеко, „Цесаревичъ Павелъ Петровичъ“, Спб., 1887 (здѣсь приложенъ и списокъ главнѣйшихъ источниковъ); Е. П. Карновичъ, „Замѣчательныя и загадочныя личности XVIII и XIX ст.“, Спб., 1893 (этюдъ „Кн. А. А. Безбородко“); Е. С. Шумигорскій, „Императрица Марія Оеодоровна“, Спб., 1892; В. А. Бильбасовъ, „Исторія Екатерины Второй“, Спб. 1890; Т. Бернгарди, „Исторія Россіи“ (т. II, на нѣм. яз.).

Павелъ, св. апостолъ, первоначально именовался Савломъ, родился въ Тарсѣ, въ Киликіи. Прежде онъ принадлежалъ къ фарисейской сектѣ и былъ гонителемъ послѣдователей Христа; но въ послѣдствіи, чудомъ обращенный въ христіанство, онъ сдѣлался ревностнѣйшимъ его проповѣдникомъ. Онъ совершилъ 3 большихъ путешествія, посетилъ Малую Азію, Грецію, Македонію и др. страны, насаждая христіанство и поставляя епископовъ и священниковъ; онъ претерпѣлъ много гоненій и, наконецъ, былъ взятъ, отправленъ въ Римъ и тамъ въ 64 г. казненъ. Онъ оставилъ послѣ себя 14 посланій (см. *Новый Заветъ*). Память его празднуется 29 іюня.

Павелъ, имя 5 римскихъ папъ: 1) П. I, папа въ 757—767 гг., братъ и преемникъ Стефана II и современникъ Пипина Короткаго, поддержки котор. онъ искалъ противъ Византіи и лангобардовъ.

Впослѣдствіи былъ канонизированъ римскою церковью. 2) П. II, папа въ 1464—71 гг., въ мирѣ Петръ Барбо, родомъ изъ Венеціи, племянникъ папы Евгенія IV. Отлучилъ отъ церкви и проповѣдывалъ крестовый походъ противъ Георгія Подибрада, велъ постоянную борьбу съ Фердинандомъ Неаполитанскимъ и тщетно добивался уничтоженія „прагматической санкціи“ во Франціи. Онъ опредѣлилъ празднованіе юбилейнаго года черезъ каждыя 25 л. Дворъ его былъ извѣстенъ своею роскошью. 3) П. III, папа въ 1534—49 гг., въ мирѣ Александръ Фарнезе, римлянинъ по происхожденію, обладалъ государственнымъ умомъ и солиднымъ образованіемъ, но не отличался нравственными правилами. Утвердилъ орденъ іезуитовъ въ 1540 г., открылъ въ 1545 г. Триентскій соборъ, который онъ черезъ два года перенесъ въ Болонью, участвовалъ черезъ своихъ легатовъ въ переговорахъ съ протестантами въ Вормсѣ и Регенсбургѣ и создалъ потомъ для борьбы съ ними всеобщую инквизицію. 4) П. IV, папа въ 1555—59 гг., въ мирѣ Іоаннъ Петръ Караффа, родомъ изъ Неаполя, посвятилъ все свои силы возстановленію могущества римской церкви и подавленію протестантизма. Онъ отказался признать Аугсбургскій религиозный миръ и первый сталъ издавать „Index librorum prohibitorum“. Злоупотребленіе инквизиціей создало ему враговъ въ самомъ Римѣ. Послѣ его смерти его статуи были разбиты, а зданіе инквизиціи разрушено. 5) П. V, папа въ 1605—21 гг., въ мирѣ Камилло Боргезе, строгій крнотистъ, не хотѣлъ признавать за свѣтской властью никакого вліянія на церковныя дѣла. Во время спора доминиканцевъ и іезуитовъ о зачатіи св. Дѣвы Маріи П. V не высказывалъ опредѣленно собственнаго мнѣнія и запретилъ дальнѣйшій споръ объ этомъ вопросѣ. Въ 1613 г. онъ основалъ въ Римѣ семинарію для приготовленія миссіонеровъ.

Павелъ Александровичъ, Его Императорское



Е. И. В. Вел. Князь Павелъ Александровичъ.

Высочество Великій Князь, Августѣйшій братъ Государя Императора, род. 21 сент. 1860 г., былъ въ супружествѣ (съ 4 іюня 1889 г.) съ Е. И. В.

Вел. Кн. Александрю Георгиевну (род. 18 авг. 1870 г., сконч. 12 сент. 1891 г.), дочерью греческ. короля Георга I и супруги его, Вел. Кн. Ольги Константиновны.

Павель Ануфриевъ, по прозванию „*Люботыный*“, членъ Поморскаго толка, род. въ концѣ XVIII в.; одинъ изъ наиболее видныхъ раскольниковыхъ писателей; въ составленномъ имъ „Каталогѣ или библиотекѣ старовѣрческой церкви“ онъ упоминаетъ 97 своихъ сочиненій разнаго содержанія. Соч. его пользуются большимъ уваженіемъ у раскольниковъ.

Павель Верокезе Камьяри, знаменитый итальянскій живописецъ, сынъ скульптора, род. въ 1530 г. въ Веронѣ, гдѣ его отецъ былъ скульпторомъ; въ ранней юности выказалъ рѣшительный талантъ къ пластическ. искусствамъ и поступилъ въ ученики къ своему дядѣ, Антонио Бадилю, одному изъ лучшихъ веронскихъ художниковъ. Несмотря на успѣхи, П. В. не могъ пріобрѣсти никакого значенія въ Веронѣ, и нужда заставила его покинуть родной городъ. П. отправился на зовъ кардинала Гонзаго въ Мантую, гдѣ имъ было написано „Искушеніе св. Антонія“, положившее начало его извѣстности. Первая большія картина П.-а В. въ Венеціи, куда онъ переселился изъ Мантуи, именно въ церк. св. Севастіана, показываютъ еще нѣкоторую робость кисти. Удачнѣе тамъ же фреска изъ исторіи Эсеири и картина во дворцѣ Дожей. Выйдя побѣдителемъ на конкурсѣ въ библиотекѣ св. Марка, П. В. былъ награжденъ назначенною за лучшую работу золотую цѣпью, которую ему присудилъ Тицианъ. Затѣмъ П. В. отправился съ венеціанскимъ посольствомъ въ Римъ, гдѣ подъ влияніемъ Рафаэля и Микель-Анджело, создалъ „Апофеозъ Венеціи“, соединивъ въ этой картинѣ искусство съ великолѣпіемъ. Но самую громкую славу П. В. пріобрѣлъ главнымъ образомъ изображеніями праздничныхъ пировъ. Четыре изъ нихъ самыя замѣчательныя: 1) „Бракъ въ Канѣ“, 30 ф. длиною, съ 120 цѣльными фигурами и 150 головами (въ Луврѣ); 2) и 3) „Вечеря въ домѣ Симона“, гдѣ Магдалина отираетъ своими волосами ноги Спасителя, и ея повтореніе, и 4) „Пиръ у Левита“. Фресками П.-а В. было украшено много дворцовъ и замковъ. Умеръ П. В. въ 1588 г. Картины П.-а В. отличаются свободою творчества; въ нихъ все радостно блещетъ и горитъ въ роскошныхъ костюмахъ и утвари. П. В. не любитъ наготы и предпочитаетъ одежды, которыя умѣютъ разнообразно драпировать. Такъ же разнообразны группы, фигуры, движенія, лица и выраженія, которыя взяты прямо изъ жизни. Его краски блестящи, тѣни ясны и прозрачны. Но этимъ и исчерпываются достоинства картинъ П.-а В. Имъ недостаетъ глубины содержанія; онѣ полны анахронизмовъ; главнымъ дѣйствіемъ и лицамъ, напр. въ пирѣ у Левита — лику Спасителя, дано второстепенное значеніе, и художникъ отвлекаетъ вниманіе отъ него изображеніемъ алебардщиковъ, съ жадностью допивающихъ вино, домоправителя, разговаривающаго съ негромъ, и др. Больше всего картинъ П.-а В. въ Венеціи, въ академіи. Картины П.-а В. находятся почти во всѣхъ главныхъ музеяхъ Европы. Изъ учениковъ П.-а В. — лучшіе: его сыновья, Карло и Габриелло, и его братъ, Бенедетто.

Павель Дьяковъ, средневѣковой историкъ, лан-

гобардъ, род. около 730 г. въ Фриулѣ и долгое время жилъ при дворѣ лангобардскихъ королей. Впослѣдствіи онъ поступилъ въ монастырь Моцте-Кассино, но съ 781 г. по 787 г., по просьбѣ Карла Великаго, жилъ при его дворѣ и оказалъ значительныя услуги развитію просвѣщенія во Франкской монархіи. Изъ его трудовъ дошли до насъ компилятивная „*Historia romana*“, доведенная до Юстиніана, сборникъ проповѣдей „*Omilarius*“, пользовавшійся довольно большимъ распространеніемъ въ средніе вѣка, „*Gesta episcoporum Mettensium*“ и, наконецъ, „*Historia Langobardorum*“ (въ „*Rerum italicarum scriptores*“ Муратори и „*Monumenta Germaniae historica*“), которая представляетъ громадный интересъ благодаря тому, что въ ней записаны древнѣйшія саги и преданія лангобардовъ; изложеніе событій доведено въ ней до 744 г. Кромѣ того П. писалъ стихотворенія, эпитафіи и богословскія сочиненія. Ум. въ 797 г.

Павель Самосатскій, еретикъ, съ 260 г. былъ епископомъ антиохійскимъ и отрицалъ божественное происхожденіе Иисуса Христа; въ 269 г. его ученіе было осуждено антиохійскимъ синодомъ, и самъ П. потерялъ епископскую кафедру. Впослѣдствіи онъ жилъ въ Пальмирѣ, при дворѣ царицы Зиновіи. Его послѣдователи существовали до IV столѣтія.

Павель Фридрихъ Вильгельмъ, герцогъ Виртембергскій, естествоиспытатель и путешественникъ, род. въ 1797 г.; въ 1822—24 гг. онъ объѣхалъ Сѣверную Америку и Кубу, въ 1829—32 гг. — Мексику и южные штаты Сѣверо-Американскаго Союза, въ 1839 г. — Египетъ и Нубію, въ 1849 г. — снова Америку; ум. въ 1860 г. Въ печати появилось описаніе только перваго его путешествія („*Erste Reise nach dem nordischen America*“).

Павель Эгипскій, хирургъ и акушеръ, жившій въ VII ст., родомъ грекъ изъ Эгины, жилъ продолжит. время въ Александрии. Оставленная имъ медицинская энциклопедія (въ 7-ми книгахъ), многократно переводившаяся на латинскій и др. языки, представл. особенный интересъ въ главахъ, трактующихъ о хирургіи и акушерствѣ и содержащихъ много самостоятельныхъ наблюденій и методовъ; отдѣлъ внутренней патологии и терапіи, въ болѣе существенномъ, заимствованъ изъ Галена, Аэтія и Орибазія; въ этомъ соч. впервые описывается, между проч., примѣненіе маточнаго зеркала и рекомендуется употребленіе опія. „*Хирургія*“ П.-а Э.-аго легла въ основаніе руководства изв. Абульказема и косвенно, такъ обр., въ извѣстн. степени всдѣйствовала на кругъ хирургич. знаний Запада.

Павзаній 1) сынъ Клеомброта, изъ царственнаго дома Агадодъ въ Спартѣ, правилъ за малолѣтствомъ своего двоюроднаго брата Плейстарха Охнакса, сына Леонида. Онъ стоялъ во главѣ соединенныхъ греческихъ силъ въ знаменитой битвѣ при Платеѣ, въ 479 до Р. Х., и продолжалъ затѣмъ борьбу съ персами, начальствуя надъ союзнымъ флотомъ. П. отнялъ у персовъ Византію; но его высокоумѣнное отношеніе къ іоническимъ городамъ заставило ихъ искать защиты у Аѳинъ, а его подозрительныя сношенія съ Кеерскимъ повели къ тому, что въ 476 г. его отозвали обратно въ Спарту. Оправданннй по недостаточности уликъ,

онъ вторично уѣхалъ въ Византію, собралъ тамъ наемныя войска, но, вытѣсненный авиньянами, удалился на персидскую территорию. Въ 466 г. П. снова возвратился на родину, вызванный ефорами, и вскорѣ затѣмъ по перехваченному письмамъ его избѣжали въ измѣнѣ греческому дѣлу. Чтобы избѣжать ареста, П. скрылся въ храмѣ Аѳины и погибъ тамъ голодной смертью (467 г.), такъ какъ, въ виду невозможности схватить его въ священномъ мѣстѣ, входъ въ храмъ былъ заваленъ камнями. Преданіе прибавляетъ, что первый камень былъ положенъ его патриоткой—матерью. 2) П., извѣстный путешественникъ и писатель II в., родомъ Малой Азіи, объѣздилъ Грецію, Малую Азію, Сирію, Египетъ и Италію и составилъ большое описаніе своего путешествія въ 10 кн. Трудъ его въ особенности важенъ для исторіи античнаго искусства, такъ какъ главное вниманіе П-я было обращено на описаніе художественныхъ произведеній. П. взялъ себѣ за образецъ Геродота, но значительно уступалъ ему и въ стилѣ и въ основательности своихъ соображеній.

Павзіій изъ Сихіона, греческій художникъ IV в. до Р. Х., первый, какъ говорятъ, началъ украшать живописью потолки въ комнатахъ, большую часть фигурами мальчиковъ, цвѣтами и арабесками. П. довелъ вѣнцую живопись до высокой степени совершенства.

Павианцы, *Suopserphalis*, сем. узконозыхъ обезьянъ; некрасивое животное, съ сильно удлиненной мордой, придающей головѣ его сходство съ собачьей; коренастое сложеніе, длинныя волосы, большіе клыки, какъ у хищныхъ, маленькія уши, сильно выпуклые глаза, короткія, толстыя конечности, пятипалыя руки, короткій или длинный хвостъ, громадныя седлащныя мозоли; живутъ въ Африкѣ и передней Азіи до Индіи, въ горахъ до снѣжныхъ вершинъ, но избѣгаетъ лѣсовъ; питается луковичками, клубнями, травой и плодами низкихъ растений, а также насекомыми, пауками, улитками, яйцами и проч. Бѣжитъ на всѣхъ 4 ногахъ; дикъ, гнѣвнъ, коваренъ. Къ дѣтямъ и другъ къ другу павианы очень привязаны. Человѣка избѣгаютъ, но въ крайности отчаянно защищаются и могутъ наносить ужасныя раны; наносятъ страшный вредъ сельскимъ хозяевамъ. Ловить павиановъ не трудно: разставляютъ горшки съ водкой; животныя напиваются до-пьяна, и тогда ихъ легко одолѣть. — „Черный павианъ“, *S. tigris*, широкая, плоская, короткая морда; носъ не выдается за верхнюю губу, черныя мѣхъ, голое, черное лицо и красная ягодицы; живетъ на Целебѣсѣ, Филиппинскихъ и Молуккскихъ о-вахъ; въ неволѣ легко погибаетъ. — „Бабуинъ“, *S. babuin*, сверху зеленовато-бурый съ курчавыми волосами, снизу свѣтлѣе, мясокрасное лицо; живетъ въ Абиссиніи, Кордофанѣ, встрѣчается во всѣхъ звѣрищахъ; очень уменъ и ловокъ. — „Большой павианъ“, *S. hamadruas*, сѣрый, зеленовато-бурые курчавые волосы, образующіе, особенно у старыхъ самцовъ, длинную мантію; мясокрасное лицо, ярко-красныя ягодицы, хвостъ съ кистью; живетъ въ Абиссиніи, Нубіи, Аравіи; группами въ 100—150 штукъ; питается корнями, червями, улитками, насекомыми, и на поляхъ часто производитъ большія опустошенія; защищается при помощи своихъ ко-

лоссальныхъ клыковъ, въ человѣка бросаетъ камнями; у древнихъ египтянъ считался божествомъ, и изображенія его часто встрѣчаются на памятникахъ. 3-я группа П-овъ—„Мандрилъ“, *s. mormon*, см. *мандрилъ*.

Павія, италіанск. провинція (3325 кв. клм. съ 469831 ж.) въ Ломбардіи, по системѣ р. По; производитъ въ изобилии рисъ, маисъ, вино, шелкъ и пр.—*Главн. гор.*—*П.*, на р. Тичино; университетъ (съ 1361 г.), торговля рисомъ и пр.; 29836 ж.—*П.* (древн. Тицинумъ, потомъ Папія) въ 572—774 г. была столицей лангобардскаго государства, послѣ паденія кот. оставалась столицей италіан. королей; въ 1714 г. перешла къ Австріи, въ 1859 г.—къ Сардиніи, а въ 1861 г. вмѣстѣ съ послѣдней—къ Италіи.

Павла св. базилика, *St. Paolo extra muros*, великолѣпный храмъ близъ Рима, внѣ черты города, первоначально сооружена имп. Константиномъ на мѣстѣ, гдѣ, по преданію, покоится тѣло апостола Павла, перестроена заново имп. Валентиніаномъ II, Θεодосіемъ и Арнадіемъ, сгорѣла въ 1826 г., вновь отстроена и освящена Пиемъ IX 10 декабря 1854 г. Отъ древней постройки уцѣлѣла алтарная часть (V вѣна) съ мозаиками. Новое, примыкающее къ ней зданіе имѣетъ видъ громадной четырехугольной залы, золоченый потолокъ которой поддерживаютъ 80 колоннъ симплонскаго гранита. Сѣнь надъ алтаремъ утверждена на колоннахъ изъ разнаго рода камней, принесенныхъ въ даръ европейскими государями. Замѣчательны малахитовыя колонны, даръ имп. Николая Павловича. Чудныя расписныя стекла, съ изображеніями святыхъ во всѣхъ окнахъ базилики, погибли при взрывѣ порохового склада въ 1891 г. Наружный фронтонъ, еще не достроенный, украшенъ новыми мозаиками ватиканской мастерской. При базиликѣ и въ связи съ нею находится монастырь прекраснѣйшей архитектуры, построенный въ XIII в.

Павленковъ, Флорентій Федоровичъ, современный книгоиздатель, род. въ 1839 г. въ Тамбовской губерніи по окончаніи въ 1861 г. курса въ Михайловской артиллерійской академіи, поступилъ на службу въ кievскій арсеналъ; изъ Кіева онъ писалъ статьи въ „Артиллерійскомъ журналѣ“, „Фотографѣ“ и „Журналѣ Мануфактуръ и Торговли“; здѣсь же появилось (въ 1863 г.) его первое изданіе—переводимъ съ франц. „Сборникъ фотографическихъ формулъ“ Бертрана; черезъ нѣкоторое время П. былъ переведенъ въ Брянскъ, гдѣ написалъ брошюру „Маши офицерскіе суды“; выйдя вскорѣ послѣ того въ отставку, П. всецѣло отдался книгѣ; въ это время имъ были изданы: „Полный курсъ физики“ Гано, его же „Популярная физика“, „Соціальная жизнь животныхъ“ Эспинаса, сочиненія Д. И. Писарева (въ 1866 г.). Живя затѣмъ въ Вяткѣ, П. написалъ „Наглядную Азбуку“, удостоенную почетнаго отзыва со стороны педагогической конференціи на вѣнской всемирной выставкѣ 1873 г. и издалъ „Вятскую Незабудку“ (памятная книжка Вятской губерніи на 1877 г.). Вернувшись съ 1881 г. къ временно прерванной издательской дѣятельности, П. съ успѣхомъ продолжаетъ ее по настоящее время. По 1 января 1894 г. фирмой П-а издано книгъ на сумму до 1 1/2 милл. руб. Большой заслугой со стороны П-а

является его стремление по возможности удешевить книгу и тѣмъ способствовать ея распространению въ массахъ читающей публики Съ этой цѣлью имъ выполненъ въ популярныхъ серияхъ цѣлый рядъ изданій, каковы: „Библиотека полезныхъ знаний“, „Популярно-научная библиотека“, „Биографическая библиотека“ (серія биографій замѣчательныхъ людей, состоящая въ настоящее время болѣе, чѣмъ изъ 130 томовъ по 25 к. каждый). „Иллюстрированная Пушкинская библиотека“, такая же серія сочиненій Лермонтова и др. Кроме того, имъ изданъ рядъ отдѣльныхъ сочиненій (сочиненія А. М. Сабитовскаго, Рѣшетникова, Шелгунова, И. Н. Потаненко, Ч. Диккенса и мн. др.), общедоступныхъ по своей дешевизнѣ или популярности изложенія. Нѣкоторыя изъ нихъ (какъ, напр., сочиненія Глѣба Успенскаго) имѣли весьма широкое распространение.

Павликиане, гностико-манихейская секта на Востоке; отличительныя черты ихъ ученія заключались въ отрицаніи всѣхъ внѣшнихъ обрядовъ, какъ почитаніе святыхъ, иконъ, креста, праздниковъ, монастырей и т. п.; кроме того они допускали существованіе злаго божества, творца видимаго міра. Названіе свое П. получили отъ того, что постоянно ссылались на посланія апостола Павла, сами же себя они называли просто христианами. Основателемъ секты былъ Константинъ, жившій во 2-й половинѣ VII в. и проповѣдывавшій въ Арменіи; несмотря на то, что онъ былъ побитъ камнями, его ученіе продолжало распространяться, и этого распространенія не могли задержать многочисленныя горенія. При Иоаннѣ Цимисхи, около 970 г., П. были переселены во Фракію для защиты сѣверныхъ границъ имперіи; здѣсь ихъ ученіе утратило первоначальную чистоту, и П. отчасти соединились съ господствующею церковью, отчасти же смѣшались съ остатками массалийцевъ и образовали новую секту—богомилевъ.

Павликъ, *Falco*, родъ отр. куриныхъ, сем. фазановъ; крупное сложеніе, длинная шея, маленькая голова, украшенная хохломъ изъ перьевъ; толстый клювъ, на концѣ изогнутой крочкомъ, короткія крылья, высокія ноги; у самца стопа со шпорою и длинный закрученный хвостъ, верхнія кроющія перья котораго чрезвычайно длинны, украшены глазами и могутъ распускаться.—*F. cristatus*, родоначальникъ нашего домашняго павлина, до 1,25 м. дл. и съ еще болѣе длин. хвостомъ; голова, шея и передняя грудь пурпурно-голубыя, съ золотистымъ и зеленымъ отливомъ; зеленая спина; пестрыя перья, каждое съ мѣднокрасной каймой; самка меньше самца. Живетъ въ горахъ и лѣсахъ Остъ-Индіи и Цейлона, обществами по нѣскольку сотъ штукъ; на землѣ очень быстро бѣгаетъ, но летаетъ съ трудомъ, шумно и не далеко; питается поствами, червями и мелкими пресмыкающимися; гнѣздится подъ кустами, кладетъ 4—15 яицъ, съ которыхъ самка сходитъ лишь въ крайности. Мясо вкусное. У индусовъ П. считается священнымъ. Прирученный П. менѣе изященъ, чѣмъ дикій. Бѣлые П-ы вывозятся изъ Европы въ Остъ-Индію и продаются тамъ по высокой цѣнѣ. П. живетъ до 20 лѣтъ, гордъ и деспотиченъ, золь, на птичьемъ дворѣ часто невыносимъ, отличается неприятнымъ крикомъ;

европейцамъ сдѣлался извѣстнымъ во время индѣйскихъ походовъ Александра Великаго.

Павлова 1) Каролина Карловна (урожден. Янишъ), русская поэтесса и переводчица, род. 10 іюля 1810 г. въ г. Ярославль; вначалѣ писала болѣе по-французски и по-нѣмецки и переводила произведенія русскихъ поэтовъ. Вышла замужъ за писателя Ник. Филип. Павлова, она всецѣло отдалась русской литературѣ. Въ 40-хъ годахъ начали появляться ея стихотворенія въ „Москвитиниѣ“: переводы изъ Шиллера (сцена изъ „Дмитрія Самозванца“) и Байрона, затѣмъ—въ „Современникѣ“, „Отчеств. Запискѣ“, „Сѣверной Пчелѣ“, и издана отдѣльной книгой повѣсть: „Двойная жизнь“, гдѣ авторъ касается многихъ непривлекательн. сторонъ свѣтскаго женскаго воспитанія. Въ 50-хъ годахъ особенно много оригинальныхъ и переводныхъ стихотвореній ея появляется въ „Русскомъ Вѣстникѣ“ и „Отч. Запискахъ“, а въ 1868 г. въ „Вѣстникѣ Европы“ былъ напечатанъ ея переводъ трагедіи Шиллера „Валленштейнъ“. Стихотворенія П-ой изданы ею отдѣльной книгой въ 1863 г. Въ свое время они пользовались значительной извѣстностью, а своими выдающимися переводами произведеній русскихъ поэтовъ на иностранныя языки (Пушкина, Языкова и др.) она сослужила и другую службу русской литературѣ. Ум. за границей въ 1893 г. 2) П., Марья Васильевна, род. въ 1854 г., воспитывалась въ кievскомъ институтѣ, слушала лекціи въ Парижѣ, въ Сорбоннѣ и въ Музеѣ естеств. наукъ, работала въ различныхъ лабораторіяхъ по зоологіи (у Милья-Эдвардса и Перье), ботаникѣ (у ванъ-Дигема и Дюшарта), геологіи и палеонтологіи (у Веляна); состоитъ членомъ моск. Общества испытат. природы и парижск. зоологич. Общества. Труды: „Les ammonites du groupe *Pleostephanus versicolor*“; „Etudes sur l'histoire paléontologique des ongulés en Amérique et en Europe“ и др.

Павловка, см. *Камышеваха*.

Павлово, промышленное село Нижегородской г., Горбатовск. у., въ 25 в. отъ уѣздн. гор., при впаденіи р. Тарки въ Оку; обширное (17 болѣе крупныхъ и сотни мелкихъ мастерскихъ) производство ножей, ножицъ, замковъ, хирургическ. инструментовъ и проч. стальныхъ и желѣзн. издѣлій, кот. расходятся въ громадныхъ количествахъ по всей Европейской и Азиатской Россіи; 7414 ж.—Время основанія П-а неизвѣстно; до 1621 г. оно было дворцовымъ селомъ и тогда уже имѣло 14 кузницъ, на кот. выдѣлывались главн. образ. самки. Съ 1745 г. П. принадлежало гр. Шереметевымъ, кот. устроили здѣсь въ 1770 г. желѣзн. заводъ, способствовавшій развитію указанной отрасли промышленности.

Павловскій посадь, Московск. г., Богородск. у. при р. Клязьмѣ и Московско-Нижегородск. ж. д.; обширное фабричн. и кустарное производство шелковыхъ, шерстян. и бумажн. матерій, сбываемыхъ въ Москву и Н.-Новгородъ: городск. обществен. банкъ; 6898 ж.—П. л. образованъ въ 1844 г. изъ промышленной слоб. Вохны и прилегающихъ деревень.

Павловскъ 1) уѣздн. гор. Воронежск. г., при впадении р. Осереда въ Донъ; городск. обществ. банкъ

горговыя хлѣбомъ, скотомъ и саломъ; 8392 ж.—Началомъ П-а послужило черкасское поселеніе, возникшее въ 1650 г.; въ 1709 г., во время бунта Булавина, по повелѣнію Петра I, здѣсь были сооружены пѣнными шведами адмиралтейство, верфи и крѣпость, отъ кот. сохранились остатки; уѣздн. гор. П. назнач. въ 1779 г.—*II-й уѣздъ*—въ юго-вост., степной части губ-ии (3694,4 кв. в. съ 177184 ж., изъ кот. около $\frac{1}{2}$ малороссовъ), по р. Дону, составляющ. границу съ Острогожск. у., и по его притокамъ Битюгу, Бабкѣ, Осередѣ, Казанкѣ и др. Почва черноземная, съ примѣсомъ песку или глины, и даетъ значит. избытокъ хлѣба, идущій на винокурение и въ торговлю (въ Ростовѣ); сверхъ того здѣсь развито льноводство, бахчеводство (П-іе арбузы очень цѣнятся въ торговлѣ) и скотоводство, въ частности—тонкорунное овцеводство. 2) П., безъ уѣздн. гор. С.—Петербургск. г., Царскоевск. у., на возвышен. берегахъ р. Славянки, при Царскоевск. жел. дор.; императорскій увеселительный дворецъ, построенный въ 1780 г. вел. кн. Павломъ Петровичемъ, небольшая крѣпость Маріенталь, построенная имъ же, прекрасный парк; любимое дачное мѣсто жакиточныхъ слоевъ столичнаго населенія; 3702 ж.—Началомъ П-а послужилъ вышеуказанный дворецъ; образовавшаяся при немъ слобода переименована въ гор. въ 1796 г.

Павловъ 1) Алексѣй Петровичъ, род. въ 1854 г., учился въ московск. универ., оконч. курсъ по естеств. отд. физико-матем. фак. въ 1878 г., по 1880 г. состоялъ преподават. реального училища въ Твери, въ 1880—84 гг. хранителемъ геологич. кабинета въ моск. ун., затѣмъ работалъ въ Парижѣ, въ лабораторіи Годри, и въ Вѣнѣ, въ лабораторіи проф. Неймайра, съ 1884 г. читалъ лекціи въ моск. ун. въ званіи доц., потомъ пр.-доц., съ 1886 г. состоитъ проф. геологій и палеонтологій. Важн. труды: „Notes sur l'histoire géologique des oiseaux“; „Аммониты зоны *Aspidoceras acanthicum*“; „Нижневожжская Юра“; „Russie, esquisse géologique“; „Самарская лука и Жегули“ и много другихъ, гл. об. по юрскимъ отложениямъ Россіи, по которымъ П. считается однимъ изъ лучшихъ знатоковъ. 2) П., Алексѣй Степановичъ, изв. канонистъ, род. въ 1832 г., сынъ причетника Самарской (тогда еще Симбирской) епархіи, среднее образованіе получилъ въ тобольской семинаріи, высшее въ казанск. духовной академіи, гдѣ кончилъ курсъ въ 1858 г. первымъ магистромъ и оставленъ былъ при академіи бакалавромъ по церковной археологій и церковному праву. Въ бытность свою воспитаникомъ тобольской семинаріи П. находился въ весьма близкихъ отношеніяхъ къ извѣстному декабристу фонъ-Визину, кот. полюбилъ его, какъ роднаго, снабжалъ его карманными деньгами и книгами богословскаго, философскаго и историческаго содежанія, давалъ ему уроки франц. и нѣмешк. языковъ и вообще имѣлъ глубокое и благотворное влияние на его умственное развитіе. По переходѣ въ академію, П. велъ оживленную переписку съ фонъ-Визиномъ, кот. съ живѣйшимъ интересомъ слѣдилъ за успѣхами своего *protégé* и попрежнему снабжалъ его деньгами на чай, сахаръ и книги. Въ послѣдній разъ они видѣлись въ Казани, когда П. былъ уже преподавателемъ академіи, а фонъ-Визинъ по манифесту

импер. Александра II, вмѣстѣ съ другими декабристами, оставшіяся въ живыхъ, возвращался изъ Сибири въ Европ. Россію. Въ 1864 г. П. перешелъ изъ академіи въ казанск. университетъ на вновь учрежденную кафедру церковнаго права, въ слѣдующемъ году былъ командированъ за границу для полученія общаго юридическаго образованія и въ продолженіе 3 семестровъ слушалъ лекціи въ Берлинѣ и Гейдельбергѣ; съ 1869 г. П.—ордин. проф. новороссійскаго университета, съ 1875 г.—московскаго, гдѣ остается и до настоящаго времени. Изъ многочисленныхъ трудовъ П-а особенно выдѣляются по своимъ научнымъ достоинствамъ: „Первоначальный сравнано-русскій номоканонъ“, „Историческій очеркъ секуляризаціи церковныхъ земель въ Россіи“, „Номоканонъ при большомъ требникѣ“ и „50-я глава Коричей книги, какъ историческій и государственный источникъ русскаго брачнаго права“. За первые три труда авторъ получилъ Уваровскія преміи отъ академіи наукъ, а за послѣдній—Макариевскую отъ св. синода. П. состоитъ членомъ-корреспондентомъ академіи наукъ и почетнымъ членомъ казанской и московской духовныхъ академіи. 3) П., Николай Филипповичъ, журналистъ и поэтъ, род. въ Москвѣ въ 1803 г., въ семьѣ вольноотпущенника; первонач. учился въ моск. театральн. школѣ, затѣмъ въ моск. унив., въ кот. окончилъ курсъ на юрид. фак. Первоистихотъ. П-а было напечатано въ „Москов. Телеграфѣ“, и, ободренный успѣхомъ, П. перевелъ стихами трагедію Лейбена „Марія Стюартъ“ (1825 г.); затѣмъ, поступивъ на государ. службу, продолжалъ литер. дѣятельность, писалъ повѣсти и стихи, далъ точный пер. въ прозѣ „Венеціанскаго купца“ Шекспира, въ 1847 г. помѣстилъ въ „Московск. Вѣд.“ 4 письма къ Гоголю по поводу его „Переписки съ друзьями“, помѣстилъ рядъ критич. статей въ „Русск. Вѣстн.“, съ 1860 г. издав. газ. „Наше Время“ и, прекративши ее въ 1863 г., въ томъ-же году началъ издавать газ. „Русскія Вѣдомости“; ум. въ 1864 г.

Павлоградъ, уѣздн. гор. Екатеринославск. г., при Лозово-Севастопольской жел. дор.; 6-классная мужск. прогимназія, сельско-хозяйствен. школа, городск. обществен. банкъ, торговля скотомъ и пр., ежегодно 3 ярмарки; 15519 ж.—П. представлялъ вначалѣ шанецъ, устроенный (1780 г.) близъ основаннаго въ 1779 г. с. Луганскаго; уѣздн. гор. назначенъ въ 1784 г.—*II-скій уѣздъ* (7746,3 кв. в. съ 180801 ж.)—въ сѣв. части губ-ии, по р. Самарѣ съ Волчьей, Быкомъ, Вязовкой и др. притоками. Поверхность болшею частью—равная, безлѣсная, мѣстами болотистая; почва черноземная, весьма плодородная. Главн. занятія жителей: земледѣліе, садоводство, скотоводство, въ особенн. тонкорунное овцеводство, и торговля, преимущ. ственно ярмарочная (ежегодно болѣе 60 ярмарокъ).

Павлодаръ, уѣздный городъ Семипалатинской области, на правомъ берегу р. Иртыша, подъ 52° 17' с. ш. и 94°36' в. д., въ 337 в. отъ областного города по дорогѣ въ Омскъ. Жит. 2817. Преобразованъ въ 1861 г. изъ станицы Коряновской, заложеной для защиты отъ набѣговъ киргизъ.—*Павлодарскій уѣздъ* (ок. 70000 кв. в. съ 122389 жит.)—въ сѣв. части области. Населеніе—русскіе и киргизы Южная часть вѣзда гориста и наполнена

отрогами хреб. Пустага, сѣверная часть уѣзда низменна и представл. травянистая степи. Орошается уѣздъ рр. Иртышомъ, Тюндюкомъ, Аши-су, Чидерты. Нѣсколько солоноватыхъ озеръ въ сѣв.-вост. части уѣзда. Главное занятіе жителей — скотоводство.

Павлуцкій, Дмитрій, путешеств., въ 1727 г., въ чинѣ капитана, былъ посланъ вмѣстѣ съ Шестаковымъ и отрядомъ въ 400 челов. изслѣдовать Чукотскую землю. П. пробылъ въ ней 20 лѣтъ, прошелъ ее всю и одержалъ рядъ блестящихъ побѣдъ надъ чукчами (имя его страшно чукчамъ до сихъ поръ); былъ убитъ въ стычкѣ съ чукчами въ 1747 г., благодаря измѣнѣ одного изъ своихъ спутниковъ, Кривогорницына.

Павлюкъ, казацкій гетманъ; о жизни его ничего почти неизвѣстно; въ 1637 г. онъ поднялъ казаковъ противъ поляковъ; причиной возстанія было то обстоятельство, что поляки обращали выписныхъ казаковъ въ крестьянъ и не платили жалованья реестровымъ. Сперва возстаніе было удачно, но подъ деревню Кумейки П. былъ разбитъ Потоцикомъ, выданъ реестровыми казаками полякамъ и казненъ въ Варшавѣ въ 1638 г.

Павлодка (стар.), дорогая заграничная ткань, бумажная или шерстяная.

Павскій, Герасимъ Петровичъ, священникъ-богословъ, род. въ 1787 г., высшее образованіе получилъ въ петербургской духовной академіи и былъ въ ней жъ проф. еврейскаго языка; кромѣ того онъ былъ проф. богословія въ петерб. унив. и законоучителемъ и духовникомъ Наслѣдника Цесаревича Александра Николаевича и вел. княженъ, дочерей имп. Николая. Изъ его научныхъ трудовъ наиболее важныя перев. на русскій яз. кн. Ветхаго и Новаго Завета и исправленіе кн., переведен. раньше. Ум. въ 1863 г.

Пагагалія (лат., отъ pagus, зем. община), древнеримскій религиозный праздникъ, справлялся въ концѣ января въ честь полевыхъ божествъ, особенно Цереры и Земли (Tellus).

Паганъ (*Паганъ*, *Пагани*), магометанск. малайское государство на полуостр. Малаккѣ, по объѣму сторонамъ *рыки П.*; заним. 25900 кв. км. съ 50000 ж. Главн. гор.—Пеканъ.

Паганини, Никколо, одинъ изъ величайшихъ въ исторіи искусства виртуозовъ-скрипачей, род въ Генуѣ 27 окт. 1782 г.; дѣтство провелъ тяжелое и безотрадное—подъ вліяніемъ суроваго отца, съумѣвшаго сдѣлать изъ обученія скрипичной игрѣ почти пытку для ребенка. Послѣ перваго публичнаго дебюта девятилѣтній П., уже въ томъ возрастѣ поражавшій слушателей необыкновенной техникой и какой-то неуловимой своеобразностью игры, былъ отправленъ отцомъ въ Парму къ знаменитому тогда виртуозу-учителю, Ролла; вмѣстѣ съ тѣмъ онъ началъ заниматься композиціей и теоріей подъ руководствомъ Гиретти. Очень юнымъ П. оставилъ Парму и, возвратясь въ Геную, началъ заниматься одинъ, безъ помощи учителя, работая исключительно надъ техникой игры. Результаты этихъ занятій извѣстны: виртуозная мощь П., являвшая нѣчто небывалое, вмѣстѣ съ исключительной страстностью игры и ея то мрачно-демоническимъ, то чарующимъ романтическимъ складомъ поставили П. въ исторіи музыки на высоту, никѣмъ не достигнутую ни до, ни послѣ него. Стремясь рас-

ширить кругъ своей концертной дѣятельности П. переѣхалъ въ Вѣну, бывшую тогда самымъ важнымъ центромъ концертной музыки. Съ этого времени и начинается періодъ его мировой славы. Обѣздивъ всю образованную Европу и проведя въ концертныхъ путешествіяхъ много лѣтъ, П. возвратился въ Италию въ 1834 г. всецѣлно знаменитымъ виртуозомъ, передъ именемъ котораго пре-



Паганини, Никколо.

клонялось все, что было тогда художественнаго. Поселившись на виллѣ близъ Пармы, онъ лишь изрѣдка выступалъ передъ публикой на благотворит концертхъ. Послѣдніе годы своей жизни П. страдалъ отъ мучительной нервной и легочной болѣзни, заставлявшей его перепочивать съ мѣста на мѣсто, и умеръ въ Ниццѣ 27 мая 1840 г., оставивъ своему сыну наслѣдство въ 2 мил. франковъ. По натурѣ своей П. былъ вполнѣ замкнувшійся въ себя художникъ, болѣзненно-нервный, непривѣтливый, мрачный. Его своеобразная, высокая, тощая фигура, мечтательная физиономія, а главное — его игра, всевластно повергавшая слушателя во всѣ перемѣнчивыя настроенія артиста, были причиною того, что современники приписывали ему чуть не сверхъестественныя силы, чуть не колдовство. Даже о скрипкѣ П., его неизмѣнной спутницѣ, сложилось не мало легендъ. Послѣ смерти П. она поступила въ собственность его роднаго города, гдѣ и хранится донинѣ, какъ святыня.

Паганъ, бывшая столица королевства Бирма, на лѣвомъ берегу р. Иравади; нынѣ—развалины.

Пагинація, типографскій терминъ, означающій помѣту цифрами страницъ книги.

Пагода, ость-индск. золотая монета = 2 р. 49 к.; также ость-индск. вѣсъ золота, серебра и драгоцен. камней = 3,4 гр.

Пагода (отъ инд. bhagavati, „священный домъ“) 1) свободно-стоящіе храмы индусовъ-брамановъ и друг. южно-азиатскихъ народностей, отличающіеся массанностью размѣровъ, оригинальностью стилиа и

великолѣпнѣмъ убранства. П-ы обрезаютъ больш. частью группы стоевн съ болѣе или менѣе обширными дворами, обведенными высокими стѣнами, иногда даже съ башнями; онѣ принадлежатъ къ позднѣйшей эпохѣ индусской архитектуры. 2) П., въ послѣдствіи такъ стали называться находящіяся въ вышеупомянутыхъ храмахъ, болѣш. ч. уродливыя, но богато разукрашенныя статуи боговъ, представленныя въ стоячемъ или въ сидячемъ, со скрещенными ногами, положеніи.—П-ами же, далѣе, назыв. небольшія раскрашенныя, сдѣланныя на подобіе китайскихъ, фигурки изъ гипса (особ. въ эпоху стиля рококо) или фарфора, съ подвижными руками и головою

Рagus, въ древнемъ Римѣ названіе сельскихъ округовъ, на которые раздѣлена была римская область царемъ Нумою, по друг. источникамъ — Серв. Тулліемъ. Рагі составляли послѣднее подраздѣленіе *трибы* (см. это сл.) и представляли гражданск. общины съ извѣстной общей собственностью и общими святилищами, подъ управленіемъ *magistri pagi*, созывавшаго общинныя собранія, слѣдившаго за исполненіемъ ихъ постановленій, завѣдывавшаго религіозн. торжествами и распределеніемъ налоговъ между жителями *pagus'a (pagani)*. Въ средневѣковой латыни *pagatus* сдѣлалось синонимомъ сл. „язычник“, такъ какъ язычество всего долѣе держалось въ деревенской глуши.

Падаггъ, старѣйшая нидерландск. колонія на зап. берегу о-ва Суматры; обширный вывозъ риса, кофе, перцу, камфоры; 10000 ж. На томъ же островѣ наход. 2 *резидентства П.* (Верхній и Нижній П.) съ 869760 ж. на простр. 43822 кв. км.

Падающія звѣзды, см. *метеориты*.

Падежъ, въ грамматикѣ названіе этимологич. формъ склоняемыхъ частей рѣчи, получаемыхъ путемъ присоединенія къ корню данного слова извѣстн. окончаній и выражающихъ какъ отношеніе предмета въ пространствѣ, такъ и движеніе и пребываніе его во времени и логич. отношеніе къ другимъ предметамъ (причину, цѣль, средство и проч.). Въ нѣкотор. индо-европ. языкахъ, напр. въ русскомъ, существуетъ полная и богато развитая система падежей; другіе, напр. нѣмецкій, отличая падежи окончаніями, пользуются кромѣ того и членомъ; наконецъ, третьи (напр., франц., англ.) утратили падежныя окончанія и замѣняютъ ихъ присоединеніемъ предлога къ члену (см. *склоненіе*).

Падежъ скота, см. *этизоотія*.

Па-де-Кале (франц. Pas de Calais, англ. Strait of Dover) самая узкая (42 км.) часть Британскаго кан., омывается со стороны Англии часть южн. берега отъ г. Фолькстена до Довера, а со стороны Франціи—одноименный *департаментъ П.* (6606 кв. км. съ 853526 ж.). Послѣдній богатъ залежами каменнаго угля, желѣзной руды и отличается цвѣтуш. земледѣліемъ и скотоводствомъ, оживлен. торговлей (гавани Кале и Булонь) и весьма развитой промышленностью (металлическ., машинное, фаянсовое, полотняное и пр. производства). Главн. гор.—Апра.

Паделу (Pasdeloup) Жюль Этьенъ, французскій музыкантъ, род. въ Парижѣ въ 1819 г., получилъ музыкальное образованіе въ парижской консерваторіи. Съ 1861 года П., состоялъ постояннымъ дириже-

ромъ большихъ общедоступныхъ концертовъ въ Cirque Napoléon (съ 1870 г. Cirque d'hiver) въ Парижѣ. Въ 1868—70 гг. былъ кромѣ того директоромъ „Théâtre lyrique“, гдѣ при немъ исполнялись классическія оперы. Ум. въ Фонтенебло въ 1887 г.

Паденіе тѣла, явленіе, зависящее отъ дѣйствія силы тяжести. Различаютъ свободное и несвободное П. тѣла: первое ограничено, второе не ограничено определенными путемъ для движенія. П. тѣла совершается по извѣстнымъ законамъ. Свободное тѣло падаетъ вертикально и равномерно-ускоренно; ускореніе g равно 9,8 метр. и измѣняется въ зависим. отъ географич. шир.; въ концѣ первой единицы времени, напр. сек., падающее тѣло съ первоначальной скоростью 0 (нуль) пріобрѣтаетъ скорость v , равную 9,8 метр.; предоставлен. одной только силѣ инерціи, оно двигалось бы съ такою скоростью равномерно и прямолинейно; въ концѣ второй сек. $v=2 \times 9,8$ м., третьей сек. $v=3 \times 9,8$ м. и т. д., въ концѣ t -й сек. $v=gt$. Формулируется этотъ законъ П-ія такъ: скорости нарастаютъ пропорціонально времени. Путь s , пройденный падающимъ тѣломъ, опредѣляется скоростью, среднею между скоростями въ началѣ и концѣ П-ія, и квадратомъ времени, въ теченіе котор. П. совершается: для первой сек. онъ равенъ

$$\frac{0+9,8}{2} \times 1 = 4,9 \times 1^2; \text{ для двухъ}$$

$$\text{секундъ } \frac{0+19,6}{2} \times 2 = 4,9 \times 2^2; \text{ для трехъ сек.}$$

$$\frac{0+29,4}{2} \times 3 = 4,9 \times 3^2; \text{ и т. д., или для } t \text{ сек}$$

$s = \frac{1}{2} gt^2$. Второй законъ формулируется такъ: пройденные пути относятся между собою, какъ квадраты времени. Изъ приведенныхъ двухъ формулъ слѣдуетъ, что $v^2 = 2gs$ и $s = \frac{v^2}{2g}$. Простѣйшій слу-

чай несвободнаго П-ія есть П. тѣла вдоль по наклонной плоскости. Оно также равномерно-ускоренно; ускореніе его, опредѣляемое длиною l и высотой h наклонной плоскости или синусомъ угла ея наклоненія α , есть $g \frac{h}{l}$ или $g \sin \alpha$; пріобрѣтенная въ концѣ движенія скорость и живая сила равны таковымъ свободно падающ. тѣла съ высоты h наклон. плоскости. П. тѣла по кривой неравномерно-ускоренно; пріобрѣтенная въ концѣ П-ія скорость равна скорости П-ія свободнаго тѣла, падающаго по вертикальн. направленію съ высоты кривой. Въ безвоздушномъ пространствѣ всѣ тѣла, тяжелыя и легкія, падаютъ съ одинаковою скоростью.

Падерборнъ, окружн. торгово-промышленный гор. прусск. провинціи Минденъ, при р. Падеръ (притокъ р. Липпе); прекрасный старин. соборъ въ романск. стилѣ; 16624 ж.; минеральные источники.

Падиля, Жуанъ де, одинъ изъ національныхъ героевъ испанскій исторіи, родомъ изъ Толедо, принадлежалъ къ знатной кастильской семьѣ. При Карлѣ I П. былъ главнымъ начальникомъ войскъ въ Сарагосѣ; однако, при первомъ возстаніи кастильскихъ городовъ на защиту своихъ нарушенныхъ правъ, онъ примкнулъ къ возставшимъ и былъ избранъ ими главнокомандующимъ. П. энер-

гично повелъ борьбу противъ правительства, но несчастное сраженіе при Виллаларъ (23 апр. 1521 г.) рѣшило судьбу Кастили и его собственную. П. былъ раненъ, взятъ въ плѣнъ и казненъ. Судьба его много разъ вдохновляла испанскихъ поэтовъ.

Падишахъ, титулъ правозѣрныхъ государей въ мусульманской Азіи.

Падовано 1) Даріо Варотари, извѣстенъ подъ именемъ „иль Каино“ или даже просто — „иль“, италіанскій архитекторъ и живописецъ, род. въ 1539 г., ум. въ 1596 г.; произведенія его можно видѣть во многихъ церквахъ и дворцахъ. 2) П., Алессандро Варотари, наз. „иль Падованино“, сынъ предыд., род. въ 1580 г., ум. въ 1643 г.; особ. знамениты его картины: „Бракъ въ Канѣ Гал.“, „Грѣшница“, „Лукреція съ кинжаломъ въ рукѣ“ и его портретъ, писанный имъ самимъ.

Падубовыя, Aquifoliaceae, семейство изъ пор. крушинныхъ, вѣчно-зеленыя растенія, съ правильными 4- или 5-лепестными цвѣтками. П. принадлежатъ тропич. поясамъ, особенно распространены въ Америкѣ, но встрѣчаются и въ Европѣ.—Родъ *Пех*, *падубы*: кустарники и деревья больш. ч. съ кожистыми цѣльнокрайними листьями, боковыми цвѣтками; плодъ — 4—8-сѣмянная костянка; до 145 видовъ.—*Пех aquifolium* встрѣчается въ средней Европѣ; сѣмена употребляются, какъ суррогатъ кофе.—*П. paraguayensis*: листья его идутъ въ торговлю подъ имен. *парагвайскаго чая*, *I. Cassine (religiosa)* растетъ въ южныхъ штатахъ Сѣв. Америк.; приготовленный изъ листьевъ чай дѣйствуетъ опьяняющимъ образомъ.

Падуя, главн. гор. одноимен. провинціи, при р. Баккильоне и мног. каналахъ; университетъ (съ 1222 г.), пользовавшійся въ средніе вѣка громкой славой, академія наукъ и искусствъ и др. ученія и учебн. учрежденія; 47334 ж. Въ окружности П-и находится много великолѣпныхъ виллъ.—*Провинція П.*, по р. Эчч, Brenta и др., на границѣ съ Венеціей, весьма плодородна и заним. 1356 кв. км. съ 397762 ж., главное занятіе котор. земледѣліе (маисъ).—П., въ римск. эпоху *Патавийумъ*, основана, по преданію, троянцами, была завоевана римлянами въ III ст. до Р. Х. и скорѣе сдѣлалась однимъ изъ богатѣйш. италіанск. городовъ. Въ эпоху переселенія народовъ П. нѣсколько разъ подвергалась разрушенію; въ феодальную эпоху П. то теряла, то снова получала самостоятельность въ борьбѣ съ германск. император.; съ 1797 г. перешла къ Австріи, а въ 1866 г.—къ Италіи.

Paenula (лат.), верхняя одежда древнихъ римлянъ, употреблявшаяся въ дорогѣ и зимою и представлявшая длинный плащъ безъ рукавовъ, изъ толстой и прочной матеріи.

Паедъ (Paed), Хозе Антонио, президентъ республики Венесуэла, рсд. въ 1790 г., въ юности былъ простымъ пастухомъ; въ 1810 г., послѣ объявленія независимости Каракаса, онъ вступилъ въ ряды защитниковъ свободы, организовалъ особый отрядъ кавалеріи, и одно имя его, какъ начальника этого отряда, скорѣе сдѣлалось страшнымъ для испанцевъ. Въ 1816 г. онъ былъ назначенъ бригаднымъ генераломъ и поставленъ во главѣ войска. Рядъ побѣдъ надъ испанцами, закончившія окончательнымъ пораженіемъ послѣднихъ при Карабобо въ

1821 г., рѣшилъ исходъ борьбы за освобожденіе, и въ 1823 г. отложившаяся провинція была объявлена республикой подъ именемъ Колумби. Въ послѣдующихъ политическихъ событіяхъ П. принималъ дѣятельное участіе въ качествѣ предводителя федеративной партіи. Въ 1829 г. онъ содѣйствовалъ отдѣленію Венесуэлы отъ Колумби и былъ избранъ президентомъ новой республики. Въ этомъ званіи онъ прилагалъ все усилія къ тому, чтобы развить первобытныя силы страны, всячески поддерживать промышленность и покровительствовалъ земледѣлію, за что получилъ отъ конгресса титулъ „es elacedidocidadano“ („знаменитый гражданинъ“). Въ 1850 г., вслѣдствіе мятежей въ республикѣ, онъ былъ изгнанъ изъ отечества и долженъ былъ поселиться въ Соед. Штатахъ. Впослѣдствіи однако онъ былъ амнистированъ, сосогая въ 1860—61 гг. посланникомъ въ Вашингтонѣ, а въ 1861—63 гг. былъ снова президентомъ. Ум. въ 1873 г.

Пажу (Pajou), Огюстенъ, извѣстный французскій скульпторъ, род. въ 1730 г., П. держался твердо натуры и старался возродить павшую скульптуру. Къ его лучшимъ произведеніямъ принадлежатъ: статуи Декрета, Паскаля, Туренна, Бессюета и Бюффона, Психея, 3 наяды на фонтанѣ des Innocents, статуи въ Palais Royal: Марсъ, Аполлонъ, Благоразуміе, Свобода, бюстъ Цезаря, группа Плутона съ Церберомъ. П. исполнены также фонтаны во дворѣ Palais Royal, гдѣ была поставлена статуя Людовика XVI. П. работалъ для Версаля и Орлеанскаго каедральнаго собора. Въ 1767 г. П. сдѣланъ профес. академіи и въ 1803 г. членомъ института. Ум. въ 1809 г.

Пажъ, придворно-военное званіе для отроковъ и юношей знатнаго рода. Подъ различными названіями П-и встрѣчались уже при древнихъ восточныхъ дворахъ. Въ Европѣ это званіе появилось впервые въ эпоху рыцарства, у народовъ германскихъ (Edelknahe) и романскихъ (valet или valet, damoiseau, page). Взрослый П. дѣлался оруженосцемъ, а впослѣдствіи посвящался въ рыцари. Съ упадкомъ рыцарства званіе П-а сдѣлалось преимущественно придворнымъ, сохранивъ, однако, значеніе переходнаго къ офицерскому.—Въ Россіи еще при Петрѣ I было учреждено званіе камеръ-П-ей. Екатерина II раздѣлила ихъ на рейт-и ягдъ-П. Въ настоящ. время у насъ для воспитанія П-ей существуетъ особый *пажескій* корпусъ, учрежд. при Александрѣ I (прежде такіа зведенія существовали и въ другихъ странахъ). Въ него принимаются только дѣти заслуженныхъ родителей, по особому Высочайшему повелѣнію. Курсъ—6-лѣтній, въ томъ числѣ 2 года въ специальныхъ классахъ. П-и, не удовлетворяющіе требованіямъ перевода въ спеціальныя классы, увольняются съ правами окончившихъ въ кадетскомъ корпусѣ. Окончившіе спеціальныя классы выпускаются офицерами.

Пазендъ, см. *Парси*.

Пазо-дель-Норте, гор. въ мексиканск. штатѣ Чивава, въ изменности р. Рио-Гранде; соединяется желѣзной дор. съ Мексикою; 6000 ж., ведущихъ оживленную торговлю.

Пазуранъ, нидерланд. резидентство (5308 кв. км. съ 826924 ж.) на о. Явъ (Остъ-Индіа)

производитъ хорошій кофе и табакъ. *Гласт. тор.* — II, гавань; 20000 ж.

Пазуха, въ ботаникѣ уголь, составляемый стволъ или стеблемъ съ вѣтвью или листомъ. Органы растенія, выходящие изъ П-и, назыв. *пазухиными*.

Павсій Лиаридъ, митрополитъ газснй, былъ призванъ въ Россію для участія въ московскомъ соборѣ 1666—1667 гг. и былъ на немъ однимъ изъ главныхъ противниковъ Никона

Пай, или *атомный оъс*, наименьшее вѣсовое количество элемента, входящее въ частицы его соединеній. Величина пая относительная. Принято за единицу сравненія брать П. водорода, какъ легчайшаго элемента; при этомъ пай всѣхъ элементовъ выразится числами: напр., для кислорода 16, сѣры 32, натрія 23, желѣза 56 и т. д. Въ химіи пай обозначаются знаками элемента: напр., знакъ N означаетъ пай азота=14. Формула $Na_2 SO_4$ показываетъ, что въ частицу этого тѣла входятъ два пая натрія, 1 пай сѣры и 4—кислорода. Надъ опредѣленіемъ точныхъ величинъ паевъ элементовъ трудились многіе ученые, среди которыхъ особенно извѣстенъ точною работъ Ставъ (Бельгія), опровергнувшій мнѣніе Прута о точной кратности между паями элементовъ, изъ которой онъ выводилъ гипотезу о сложности элементовъ. Интересъ къ точному опредѣленію величинъ паевъ элементовъ былъ также вызванъ появленіемъ т. наз. *периодической системы элементовъ*, открытой проф. Менделѣевымъ. Если послѣдовательно расположить элементы по величинѣ ихъ паевъ, то замѣчается, что черезъ каждыя 7 элементовъ восьмой элементъ аналогиченъ по свойствамъ первому. Так. обр. 7 элементовъ составляютъ одинъ рядъ или періодъ сходныхъ или малосходныхъ элементовъ. Но еще большая аналогія проявляется черезъ каждыя два ряда, которые образуютъ т. наз. большой періодъ. Свойства и формы соединеній въ каждомъ періодѣ *периодично* повторяются. Располагая всѣ элементы въ систему изъ двѣнадцати семичленныхъ рядовъ и сопоставляя *физическія и химическія свойства* элементовъ и ихъ соединеній съ *величинами паевъ* соответствующихъ элементовъ, Менделѣевъ открылъ, что между ними существуетъ несомнѣнная связь, выраженная имъ въ т. наз. *законъ периодичности*, а именно: *свойства элементовъ и ихъ соединеній зависятъ отъ периодической зависимости отъ величины паевъ*. Периодическая система Менделѣева не только дала возможность провѣрить и точно установить величины паевъ нѣкоторыхъ элементовъ, напр. золота, платины и др., но позволила также предугадать свойства и величины паевъ нѣкоторыхъ до тѣхъ поръ неизвѣстныхъ элементовъ, открытыхъ скорѣ послѣ появленія закона периодичности. Такъ, проф. Менделѣевъ предсказалъ существованіе металла галлія и др. Величины паевъ представляютъ большое практическое значеніе въ различныхъ химическихъ вычисленияхъ: имѣя какое-нибудь химическое уравненіе (реакцію) и подставляя вмѣсто знаковъ паевъ ихъ числовыя значенія, можно рѣшать различныя задачи какъ аналитической химіи, такъ и техническія.

Паперъ (Paper), Юліи, знамен. австр. путешественникъ, р. въ 1842 г., получилъ образованіе въ

вѣнской военной академіи и въ 1859 г. былъ произведенъ въ офицеры. Въ 1869 г. онъ принялъ участіе въ полярной экспедиціи Кольдвеля и на саняхъ проѣхалъ по гренландскому берегу до 77° с. ш., при чемъ открылъ и изслѣдовалъ фіордъ Франца Іосифа. При своемъ второмъ путешествіи (съ Вейнрехтомъ, въ 1871 г.) онъ проникъ до 79° с. ш. и повсюду нашелъ море свободнымъ отъ льда; основываясь на этомъ наблюденіи, онъ предпринялъ новую экспедицію въ іюнѣ 1872 г. Подъ 76° с. ш. къ сѣв. отъ Новой Земли пароходъ былъ окруженъ льдами, которые и погнало его къ сѣверу. Въ такомъ полженіи путешественники провели двѣ зимы; весной 1874 г. П. предпринялъ съ парохода поѣздку на саняхъ и достигъ 82° с. ш.; въ маѣ, вернувшись изъ поѣздки, онъ рѣшилъ бросить судно, и весь экипажъ, съ санями и лодками, двинулся въ обратный путь. Послѣ 96 дней пути измученные путешественники достигли чистаго моря; съ Новой Земли ихъ забралъ на своемъ суднѣ „Николай“ русск. морякъ Федоръ Воронинъ. Въ 1874 г. экспедиція вернулась въ Вѣну. Свое путеш. П. описалъ въ соч.: „Die Oesterreich.-Ungarische Nordpol-expedition 1872—74“. Позже П. вышелъ въ отставку, занялся живописью и въ наст. время живетъ въ Мюнхенѣ, гдѣ пишетъ картины историч. содержанія.

Пайзанду, департаментъ (12085 кв. клм. съ 24000 ж.) южно-америк. республики Уругвая съ *одномимен главн. городомъ* (12000 ж.). Гл. занятіе населенія — скотоводство.

Пайксъ-Пикъ (Pike's Peak), горная вершина съ метеорологич. обсерваторіей въ сѣв.-америк. штатѣ Колорадо, въ Скалистыхъ горахъ; 4312 м. выс.

Пай-Хой, хребетъ, см. *Мезень* 1).

Пайя (Paia), Шарль Жанъ Батистъ французск. писатель, род. въ 1813 г., ум. въ 1865 г. Изъ его произведеній особенно замѣчательно: „Cachols du Rare“ („Паяскія тюрьмы“).

Пака, Coelogenus Paca, родъ полукопытныхъ грызуновъ, высоконогое животное значительной величины; въ верхней челюсти — полость для защечнаго мѣшка; на щекахъ кожа собрана въ складки; переднія ноги о пяти, заднія о четырехъ пальцахъ; водится въ Бразиліи.

Пакарадъ (*Баградь*), армянскій сатрапъ, основатель армянск. династіи Багратидовъ (см. это сл.), жилъ ок. 150 г. по Р. Х.

Пакогъ, гор. въ китайск. провинціи Куангъ-тунгъ; 25000 ж. Гавань его открыта для торговли съ 1876 г.

Пакеленоскій аппаратъ, хирургическій приборъ для прижиганій, замѣняющій каленое желѣзо: при помощи резинового шара воздухъ вгоняется въ сосудъ съ бензиномъ и оттуда, насыщенный парами бензина, по трубкѣ направл. въ полый платиновый прижигатель различныхъ формъ, раскаляемый предварительно на спиртовой лампѣ; пары бензина поддерживаютъ непрерывно это раскаленное состояніе въ продолженіе всей операціи.

Пакетботы, небольшіе частные пароходы, совершающіе правильные товаро-пассажирскіе рейсы.

Пацца, Бартеlemi, кардиналъ, род. въ 1756 г. будучи министромъ папы Пія VII, составилъ буллу, которою отлученъ отъ церкви Наполеонъ I

(1809 г.) и тригода провель въ заключеніи въ Фенстрелль, получивъ свободу въ 1812 г. По его настояніямъ Пемъ III отменилъ конкордатъ (1813 г.); ум. въ 1844 г. П. оставилъ любопытные „Мемуары“.

Паккони, Антоній, италіанскій анатомъ, род. ок. 1665 г., ум. въ 1726 г. Имя его увѣковѣчено наименованіемъ извѣст. „granula Pacchioni“. Ученые труды П. изданы въ 1741 г.

Пакстонъ, Жозефъ, извѣстный англійскій садоводъ, род. въ 1803 г., былъ садовникомъ и управляющимъ герцога Девонширскаго, въ 1851 г. составилъ проектъ постройки Хрустальнаго дворца для выставки въ Лондонѣ и завѣдывалъ сооруженіемъ его; потомъ перестроилъ и расширилъ Сиденгамскій дворецъ; ум. въ 1863 г. П. написалъ книги: „Культура далій (георинъ)“, „Cottage Calendar“ и „Ботаническій Словарь“.

Пакузій, Маркъ, римскій драматургъ, род. около 219 г., ум. въ 130 г. до Р. X. Писатели древнихъ временъ считаютъ его величайшимъ трагическимъ постомъ. П. заимствовалъ большую часть сюжетовъ у драматурговъ Греціи, но имъ сочинено нѣсколько трагедій на сюжеты изъ римской исторіи и оригинальная комедія, озаглавленная „Dulorestes“. П. занимался также живописью. Отъ произведеній его уцѣлѣли лишь отрывки.

Пакфонъ, см. *мелъиоръ*.

Папъ, въ Англии вѣсъ шерсти = 108,86 клгр. П. льняной или пеньковой пряжи = 60000 ярд.

Палагонитъ, минер. изъ пор. силикатовъ, названный по мѣсту находенія въ Палагоніи (Сицилія), встрѣчается въ видѣ сплошной массы, зерна и обломковъ во мног. вулканнхъ. (Исландія) и базальтовыхъ мѣстностяхъ (Кассель); богатый желѣзомъ минераль, аморфенъ, желто-бураго цв., состоитъ изъ глинозема, извести и др.

Паладиусъ, Эмилій Франц., композиторъ, род. въ 1844 г., ученикъ парижск. консерваторіи, гдѣ онъ занимался подъ руководствомъ Галеви, вліяніе котораго замѣтно отразилось на нѣкоторыхъ его композиціяхъ. П. композировалъ оперы (изъ нихъ наиболѣе заслуживаетъ вниманія „Сусанна“, писанная въ 1878 г.), а также вещи для оркестра, фортепiano, пѣнія solo и церковныя; своей популярностью гл. обр. обязанъ своей „мандолинатъ“, небольшою, но очень милою композиціи, обошедшей во многихъ изданіяхъ всю образованную Европу.

Паладинъ, средневѣковое названіе рыцарей, составлявшихъ свиту князей и королей (palatium).

Паламедъ, сынъ Навплия и Климены, одинъ изъ участниковъ Троянской войны. Онъ изобличилъ мнимое сумашествіе Одиссея, не желавшаго идти на войну, и этимъ навлекъ на себя его непримиримую ненависть. Чтобы погубить П-а, Одиссей и Диомедъ зарыли золото и письмо, присланныя, будто бы, Приамомъ съ цѣлю подкупить П-а. Раздраженные греки побили П-а камнями. Сказаніе о П-ѣ болѣе поздняго происхожденія, нежели Илиада и Одиссея, въ которыхъ его имя не упоминается. Древние приписывали П-у многія изобрѣтенія, напр. единиць мѣры и вѣса, игры въ кости, а также усовершенствованіе алфавита.

Палауду, судоходная и важнѣйшая рѣка о-ва Минданао (изъ группы Филиппинскихъ о-вовъ).

Палакинъ, въ Индіи и Китаѣ родъ носилокъ. въ кот. знатныя лица совершаютъ иногда довольно длинныя путешествія; устраивается на одно или нѣск. лицъ и переносится обычн. 8-ю носильщиками, въ двѣ смѣны.

Палапуръ, область въ индо-британск. президентствѣ Бомбей, состоитъ изъ 13 вассальн. государствъ (20719 кв. клм. съ 576478 ж.). *Гор. П.*, при Бомбей-Барода-Центральной жел. дор.; 17547 ж.

Палата 1) въ государ. правѣ, см. *парламентъ* и *представительное правленіе*. 2) П., въ судоустройствѣ, см. *судоустройств.* 3) П. Грановитая, П. Звѣздная, П. Оружейная и т. п. см. *Грановитая П.*, *Звѣздная П.*, *Оружейная П.* и т. д.

Палатинатъ (palatinatus), область, принадлежавшая т. наз. comes palatinus (пфальцграфу), занимавшему должность главнаго судьи при дворѣ франкскихъ королей со временъ династіи Каролинговъ. Впоследствии эти должности и связанные съ ними владѣнія стали наследственными. Названіе П-а или *пфальцграфства* удержалось въ нѣкоторыхъ областяхъ Германіи, какъ-то: П. Верхній или Баварскій, Нижній или Рейнскій.

Палатинскій холмъ (Palatium, Mons Palatina), одинъ изъ семи холмовъ древняго Рима, наиболѣе извѣстный послѣ Капитолійскаго, лежащій въ центрѣ остальныхъ шести, высотой ок. 51 м. На немъ былъ расположенъ древнѣйшій Римъ (Roma quadrata — отъ его неправильно-четыреугольной формы); здѣсь же находились святыни древняго Рима: Луперкалія, пещера со смоковницей, гдѣ Ромулъ и Ремъ были выкормлены волчицей, Casa Romuli, сохранившаяся до временъ Константина Ага Максима и др. Къ концу республики сѣверный конецъ П-аго х-а былъ застроенъ великолѣпными зданіями аристократовъ (здѣсь были дома Цицерона и др. изв. лицъ); но уже начиная съ Августа, эти строения должны были уступать мѣсто еще бол. роскошн. дворцамъ цезарей; существуютъ донныя сохранившіеся остатки дворцовъ Гая Цезаря (Калигулы), Домиціана и Септимія Севера; послѣдними императорами, имѣвшими свои резиденціи на П-омъ х-ѣ, были Геліогабалъ и Александръ Северъ. Въ эпоху переселенія народовъ и затѣмъ во время средне-вѣковыхъ войнъ строения эти подвергались разграбленію и разрушенію. Раскопки начали производиться съ 1848 г.

Палау (Пелю), испанск. группа о-вовъ къ вост. отъ о. Минданао (443 кв. клм. съ 10000 ж.); здѣсь въ изобиліи растутъ хлѣбныя, бамбуковыя и др. деревья, кокосовыя пальмы и пр. П. открытъ въ 1696 г.

Палауанъ, одинъ изъ Филиппинск. о-вовъ, между о. Борнео и о. Миндоро; болѣею частью гористъ, весьма плодороденъ, но чрезвычайно нездоровъ. Жители, преимущ. малайцы, (28000 жит. на 11855 кв. клм.) заним. земледѣліемъ и добычей золота и желѣза. Сѣв. часть съ гаванью Таитанъ принадлежитъ Испаніи, остальная — султану государства Сулу.

Палаузовъ, Спиридонъ Николаевичъ, историкъ рсд. въ 1818 г., былъ нѣкоторое время цензоромъ въ Петербургѣ, ум. въ 1872 г. Его многочисленныя работы по исторіи славянъ, Византіи и Австріи

отличаются больша доброревственостью и обиліемъ матеріаловъ; важнѣйш. изъ нихъ: „Вѣкъ болгарскаго царя Симеона“, „Грамота патріарха Каллиста“, „Синодикъ царя Бориса“, „Румынскія государства: Валахія и Молдавія“, „Реформа и католическая реакція въ Венгріи“, „Янь Гуніади“ и др. Кромѣ того подъ редакціей П-а издана Ипатьевская лѣтопись.

Палафосъ-и-Мельци, донъ Хоэе, исп. генералъ, род. въ 1780 г., въ 1808 г. сопровождалъ королевскую фамилію въ Байонну; когда Бурбоны вынуждены были отказаться отъ престолъ, П. возвратился въ Испанію и поднялъ въ Арагоніи возстаніе противъ французовъ. Главн. центръ возстанія онъ организовалъ въ Сарагосѣ, кот. и выдержала двѣ осады. Въ первый разъ франц. послѣ 2-мѣсячн. осады должны были отступить; во второй разъ П., послѣ геройскаго сопротивленія, долженъ былъ сдать на капитуляцію. Изъ плѣна онъ возвратился въ 1814 г. и много содѣйствовалъ утвержденію Фердинанда VII. Во время революціи 1820 г. онъ сталъ на сторону конституціонной партіи и за это потерялъ все свои чины. Королева Марія Христина, при вступленіи на престолъ, дала П. титулъ герцога Сарагоссы. Ум. въ 1847 г.

Паладцій (Palasky), Франц., знамен. чешскій историкъ, писатель и политическій дѣятель, родился 3 (14) іюня 1798 г. въ мѣстечкѣ Годославицѣ, въ Моравіи, учился въ Тренчинѣ и Пресбургѣ, въ 1823 г. прибылъ въ Прагу съ цѣлью изученія источниковъ исторіи гуситскаго движенія и былъ нѣкоторое время архиваріусомъ у графа Штернберга. По предложенію государственныхъ чиновъ Богеміи, въ 1838 г. П. получилъ званіе исторіографа Богеміи и написалъ, въ періодъ 1836—1867 гг., „Geschichte Böhmens“, въ 5-и т. Въ движеніи 1848—49 гг. П. принималъ весьма дѣятельное участіе: вмѣстѣ съ другими онъ составилъ декларацію 9 (21) марта 1848 г., требовавшую установленія въ Богеміи національной равноправности при сохраненіи ея политической принадлежности къ австрійской коронѣ, былъ затѣмъ членомъ національнаго комитета, предсѣдателемъ на славянскомъ конгрессѣ въ Прагѣ, членомъ временнаго правительства Богеміи и вождемъ партіи автономистовъ на сеймахъ въ Вѣнѣ и Кромѣрижѣ (Кремзирѣ). Въ томъ же 1848 г. П. дважды отклонилъ изъ политическихъ соображеній предложенный ему постъ министра народнаго просвѣщенія. Послѣ долгаго перерыва П. вернулся вновь къ политической жизни въ 1860 г. Онъ умеръ 14 (26) мая 1876 г. — Крупнѣйшимъ трудомъ П-ао является его „Исторія Богеміи“, составленная гл.образомъ по подлиннымъ документамъ и рукописямъ — сочиненіе высокаго научнаго и художественнаго достоинства по изслѣдованію и критикѣ первоисточниковъ и по изложенію. Въ связи съ этимъ главн. трудомъ П-ао находятся отдѣльныя монографіи, новыя: „Оцѣнка старыхъ чешскихъ историковъ“ (Прага, 1830 г.), „Вторженіе монголовъ въ 1241 г.“ (тамъ же, 1842 г.), „Предтечи гуситизма въ Богеміи“, также изданія источниковъ и сборники документовъ: „Древнѣе чешскіе лѣтописцы“ (Пр., 1829 г.), „Архивъ чешскій“ (6 т., Пр., 1840—72 гг.), „Дополненія по документамъ къ исторіи Богеміи и содѣйствіи земель въ эпоху Георгія Подѣбрада,

(„Fontes rerum austriacarum“, Вѣна, 1860 г.), „Documenta Mag. J. Hus vitam, doctrinam, causam etc. illustrantia“ (Пр., 1869 г.), „Дополненія по документамъ къ исторіи гуситской войны“ (2 т., Пр., 1873 г.). Изъ друг. сочиненій П-ао замѣчательны: „Начала чешскаго стихосложенія, особенно просодіи“ (вмѣстѣ съ Шафарикомъ, Пресбургъ, 1818 г.), „Литературное пугешествіе въ Италію“ (Пр., 1838 г.), „Древнѣйшіе памятники чешскаго языка“ (съ Шафарикомъ, Пр., 1840 г.), „Австрійская государственная идея“ (1865 г.; нѣм. пер. *Кимбергера*, Пр., 1866 г.), „Къ вопросу о богемской исторіографіи“ (Пр., 1871 г.), „Радгостъ“ (сборникъ мелкихъ статей на чешскомъ языкѣ, 3 т., Пр., 1871—73 гг.) и „Памятныя листки“ (Пр., 1874 г.). Заслуги П-ао въ дѣлѣ развитія чешской литературы и народнаго самосознанія громадны и неопцнны. По его побужденію положено основаніе „Лѣтописи Чешскаго Музея“ („Časopis Musea Ceskeho v Praze“), которую П. редактировалъ въ 1827—38 гг. одновременно съ „Deutsche Monatschrift“ (1827—31 гг.); онъ же принималъ дѣятельное участіе въ устройствѣ въ 1831 г. „Чешской Матицы“, общества для изданія лучшихъ сочиненій на чешскомъ языкѣ, въ 1862 г. основалъ „Сваборць“, общество вспомошествованія чешскимъ писателямъ, и назначилъ предоставленный въ его распоряженіе денежный фондъ на изданіе источниковъ по исторіи своей родной страны („Fontes rerum bohemicarum“).

Палашь, см. *Золотное оружіе*.

Палеарио, Антоніо, одинъ изъ вождей реформатскаго движенія въ Италіи, род. ок. 1500 г. близъ Рима; съ 1546 г. состоялъ профес. латинской и греческой литературѣ въ Луккѣ, съ успѣхомъ, далѣе, преподавалъ реторику и филологію; въ 1567 г., обвиненный инквизиціей въ ереси, онъ былъ заключенъ въ миланскую тюрьму, а 2 іюля 1570 г. удушенъ въ Римѣ, и трупъ его былъ преданъ сожженію. П. приобрѣлъ извѣстность своими теологическ. сочин. и стихотвореніями, а въ особенн. — неправильно ему приписанной книгой: „Dei beneficio di Gesù Cristo crocifisso“ (1543 г.), переведенной на многіе языки, но, по изслѣд. Ранке и Бенрата, принадлежавшей одному бенедиктинцу изъ Мантуи, Бенедетто.

Палекбантъ, резидентство Нидерландск. Индіи на о-вѣ Суматрѣ, заним. вмѣстѣ съ вассалын. султанатствомъ Джамби 140873 кв. клм. съ 627914 ж. *Главн. гор.* — II; 43368 ж.; вывозъ перу, корицы и пр., производство шелков, матерій, издѣлій изъ слововой кости и пр.

Паленсіа, испанск. провинція въ Старой Кастиліи; на сѣв. гориста, на югѣ равнина (8434 кв. клм. съ 180785 ж.); главн. продукты: хлѣбъ (въ изобиліи), вино, шерсть и камен. уголь. *Главн. гор.* — II. (*Паламтія* римлянъ), на р. Карріонъ; оживлен. торговля; 14505 ж.

Паленъ 1) Константинъ Ивановичъ, государств. дѣятель, въ началѣ своей служебной карьеры былъ губернат. въ Псковѣ, въ 1867 г. призванъ на постъ мин. юстиціи для прведенія въ жизнь началъ новаго судебнаго устройства, и подъ вліяніемъ начавшейся реакціи стремился ограничить сферу дѣйствія реформы 1864 г.; въ 1878 г. былъ увол. отъ должности министра и назнач. членомъ госуд. совѣта.

2) П., Петръ Алексѣевичъ, баронъ, род. въ 1745 г., участвовалъ въ 1-ой и 2-ой турецк. войнахъ при Екатеринѣ и былъ ген.-губерн. Лифляндіи и Курляндіи. Павелъ I назначилъ его петербургск. ген.-губ., возвелъ въ званіе графа и приблизилъ къ себѣ. При вступленіи на престолъ имп. Александра I П. принужденъ былъ удалиться въ частную жизнь. Ум. въ 1826 г. 3) П., Петръ Петровичъ, графъ, сынъ предыдущ., род. въ 1777 г., участвовалъ въ войнахъ 1812—1814 гг., а въ 1823 г. вышелъ въ отставку; въ 1827 г. вновь поступилъ на службу, участвовалъ въ должности корпуснаго командира въ турецк. войнѣ 1828—29 гг., въ 1831 г. сражался противъ поляковъ и отличился при взятіи Варшавы. Вслѣдствіи ояъ былъ посланникомъ въ Парижѣ (1836—41), членомъ госуд. совѣта и ген.-инспект. всей кавалеріи (1842). Ум. въ 1864 г.

Палеоантропология, описаніе ископаемыхъ остатковъ первобытнаго человѣка и произведеній первобытной культуры, см. *палеонтологія*.

Палеографія, см. *письмена*.

Палеозавръ (Palaeosaurus), родъ ископаемыхъ ящеричъ, съ хорошо развитыми ногами, двояковогнутыми позвонками, сжатými зубами, вѣнчики котор. представляютъ полоски съ зубчиками. Остатки П.-овъ находятся въ триасовой формации.

Палеозойская формация охватываетъ 4 геологич. форм.: силурийскую, девонскую, каменноугольную и пермскую; см. *формация*.

Палеозоологія, описаніе ископаемыхъ остатковъ животныхъ, см. *палеонтологія*.

Палеслогъ, послѣдняя династія въ Византіи, правившая съ 1261 г. по 1453 г. Основателемъ династіи былъ Михаилъ VIII (см. это сл.). 200-лѣтнее царствованіе П.-овъ было временемъ постепеннаго паденія имперіи. Внутри ее терзала безконечная борьба за престолъ и религиозные раздоры, извнѣ—постоянная борьба съ турками, которые съ начала XIV в. отнимаютъ у Византіи одну провинцію за другой. Въ этомъ затруднительномъ положеніи П. упорно возлагали свои надежды на Западъ и тщетно жертвовали торговыми интересами страны—Венеціи и Генуѣ, и религиозными—Риму. Два раза П. соглашались на унию съ римской церковью: Михаилъ VIII—на Ліонскомъ соборѣ 1274 г. и Иоаннъ VI—на Флорентинскомъ 1439 г. Но Западъ ничего не сдѣлалъ для Византіи, и въ 1453 г. послѣдній П.-въ палъ почетной смертью при взятіи Константинополя Магометомъ II. Домъ П.-овъ далъ Византіи слѣдующихъ имп.: Михаила VIII (1261—82 гг.), Андроника II (1282—1328 гг.), Андроника III (1328—41 гг.), Иоанна V (1341—91 гг.), Эммануила II (1391—1425 гг.), Иоанна VII (1425—48 гг.) и Константина XII (1448—53 гг.). Братья Константина, Димитрій и Тома, изъѣли независимыя владѣнія въ Морѣѣ и, по завоеваніи ея турками, бѣжали въ Италію. Дочь Тома, Зоя, или Софья, въ 1472 г. вышла замужъ за вел. кн. московск. Иоанна III, а сынъ его, Андрей, уступилъ потомъ свои права на Византію Карлу VIII. Потомство его осталось во Франціи. Боковая вѣтвь дома П.-овъ княжила въ Монферратѣ (XIV—XVI стл.), въ силу завѣщанія бездѣтнаго маркграфа Иоанна, шурина имп. Андроника.

Палеонтологія, наука о вымершихъ живыхъ существахъ, сохранившихся въ геологическихъ форма-

ціяхъ (см. это сл.) въ формѣ окаменѣлыхъ ископаемыхъ остатковъ растений и животныхъ; различаютъ, поэтому, *палеофитологію*, *палеозоологію*, и, наконецъ, *палеоантропологію*. П., какъ самостоятельная наука, охватываетъ исторію совокупнаго органическаго міра, положеніе въ систематикѣ, происхождение и образъ жизни доисторич. организмовъ, послѣдовательность появленія фауны и флоры въ различные геологическіе періоды развитія земли. Естественные предѣлы П.-и—несовершенство остатковъ и ограниченность числа вообще уцѣлѣвшихъ индивидуумовъ и видовъ. Въ этомъ широкомъ смыслѣ П.—юная наука. Бюффонъ (1707—88) первый распозналъ въ окаменѣлостяхъ вымершія формы и указалъ на древность земли. Съ именами Ламарки Кювье и др. связано дальнѣйшее развитіе этой науки. Такъ, законъ Кювье о соотношеніи, гармоніи отдѣльныхъ частей организма между собою далъ плодотворнѣйшіе результаты, особенно для изученія ископаемыхъ высшихъ позвоночныхъ; но наукѣ пришлось долго бороться съ его ложной гипотезой бурныхъ внезапныхъ земныхъ переворотовъ, изъ кот. каждый, будто бы, уничтожалъ всю предшествовавшую растительную и животную жизнь и знаменовалъ собою новый періодъ жизни на землѣ. Въ настоящее время П.-иц. матеріалъ громаденъ: въ одной Англій извѣстно до 13000 видовъ окаменѣлостей. Номенклатура современной П.-и двойная, какъ въ ботаникѣ и зоологіи: родъ и видъ; для обозначенія сходныхъ выдающихся признаковъ все чаще и чаще прибавляютъ еще третье названіе. Какъ вспомогательная наука геологія, П. точно разъясняетъ происхождение земныхъ пластовъ, содержащихъ органическіе остатки. Однородность органич. формъ въ слояхъ одной эпохи даетъ возможность связать слои, нынѣ разведенные, и установить первую группировку формаций на основаніи находимыхъ въ нихъ животныхъ и растительныхъ остатковъ. Важность этихъ „путеводныхъ ископаемыхъ“ была впервые установлена въ 1790 г. Вильямомъ Смитомъ, который отожествилъ петрографически-различные слои на основаніи сходства органич. остатковъ. Вспомогательнымъ средствомъ при изученіи П.-и служатъ П.-ическ. коллекціи, изъ кот. величайшія находятся въ Лондонѣ, Парижѣ, Берлинѣ, Боннѣ, Мюнхенѣ, Бреславлѣ, Штутгартѣ, Тюбингенѣ, Вѣнѣ и Прагѣ.

Палеолоды, см. *Мантинесъ*.

Палеостомъ, озеро Кутаисской г., въ Мингреліи, близъ берега Чернаго моря, имѣетъ 25—30 в. въ окружности. Оно принимается за старое устье р. Ріона (древнаго Фазиса).

Палеотерій (Palaeotherium), вымершій родъ млекопит. изъ порядк. непарнокопытн., сем. Palaeotheriina, составляющей переходъ отъ тапировъ къ однокопыт. Многочисл. остатки скелета П.-іевъ были найдены близъ Парижа въ древне-третичномъ гипсѣ, изъ котор. Кювье реставрировалъ одинъ видъ, P. magnum. П. имѣетъ 1—1,25 метр. высоты, подвижной хоботъ, переднія и заднія ноги о трехъ пальцахъ. Изъ формъ непарнокопытныхъ, существующ. въ настоящее время, ояъ приближается отчасти къ тапирамъ, отчасти къ носорогамъ.

Палеофитологія, описаніе ископаемыхъ растительныхъ остатковъ, см. *палеонтологія*.

ПАЛЕСТИНА ВРЕМЕНЪ ІІСУСА ХРИСТА.

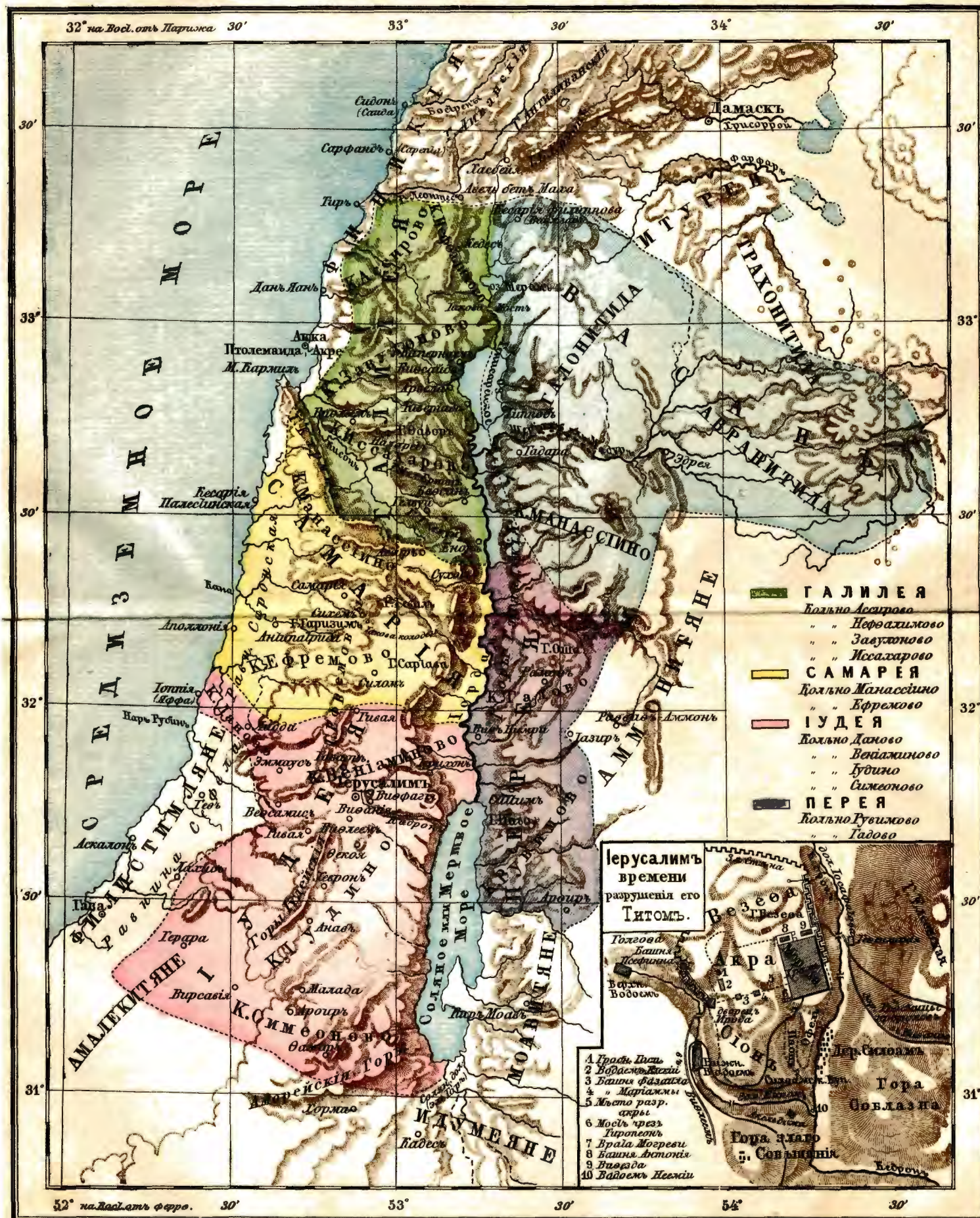

А. Гривать и К^о. Наст. Энциклопед. Словарь.

Масштабъ 1:1,410,000

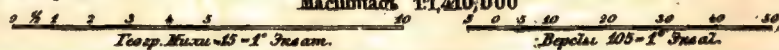

Палермо (*Панормос* древних; по красоте мѣстоположенія назыв. также *Rosca d'oro*, т. е. золотая рачовина), одинъ изъ важнѣйшихъ портовыхъ город. Италіи, на о. Сициліи, главн. гор. одноимен. провинціи, при *Палермо*ско *заливъ* Тирренскаго м.; красивый соборъ св. Розаліи, дворець, университетъ (осн. въ 1447 г.), національн. музей съ весьма цѣнными скульптурными произвед. ниями дрезности, 5 театровъ и пр.; обширная торговля (въ 1886 г. прибыло и отбыло 7196 торгов. судовъ въ 2,395,911 тон.); 242,079 ж.—П. является важн. зимней климатическ. станціею; умѣренно-влажный, теплый климатъ, равномерная температура; средн. темп. отъ дек. до февраля +11,5⁰ Ц., отъ сент. до ноября +19,3⁰ Ц., отъ марта до мая +15,3⁰ Ц.; очень много солнечн. дней. Назначается при хроническ. катаррахъ дыхательн. органовъ, сопровождаемыхъ значительной раздражительностью слизистой оболочки и умѣрн. отдѣленіемъ слизи, чахоткѣ въ базиллярнодочн. періодахъ, астмѣ, невралгическ. истеріи. Больные съ катаррами легочныхъ верхушекъ, истощенные субъекты съ наклономъ къ желудочнымъ и почечнымъ разстройствомъ не должны ѣздить въ П.—П. основ. финикіянами; въ 254 г. до Р. Х. былъ завоеванъ римлянами; въ политическомъ отношеніи раздѣлялъ судьбы Нижней Италіи. Съ 1860 г. принадлежитъ Италіи.—*Провинція П.* (5087 кв. клм. съ 699,151 ж.) гориста, весьма плодородна (хлѣбъ, виноградъ, масличн. деревья и пр.), изобилуетъ пастбищами (обширное овцеводство) и богата сѣбро, мраморомъ и пр.

Пале-Рояль (*Palais Royal*, „королевскій дворець“), одно изъ лучшихъ зданій Парижа, расположенное на углу улицъ de Richelieu и de Rivoli. Постройка П.-Р-я начата была въ 1629г. кардиналомъ Ришелье, и съ основній его части, оконченной въ 1634 г., послѣдующіе франц. короли Орлеанск. дома присоединили рядъ пристроекъ. Въ современн. своемъ видѣ П.-Р. состоитъ изъ колоннады и трехъ корпусовъ, расположенныхъ вокругъ больш. 4-угольн. двора съ садомъ (Jardin du P. R.) и въ своихъ галлереяхъ, обращенн. внутрь двора, заключающихъ рядъ оживленн. ресторановъ и блестящ. мазиновъ. Въ корпусахъ П.-Р-я помѣщаются государственн. совѣтъ и кассационн. палата; въ сѣверн. части его располож. Théâtre du P. R., къ южной въ 1782 г. пристроенъ Théâtre Français.

Палестина (см. карту П-ы), провинція Турецкой имперіи, юго-западная часть Сириі, граничить на сѣв. съ горами Ливана, на вост. и югѣ въ пустыней, отдѣляющей ее отъ Аравіи и Египта, на зап. съ Средиземнымъ моремъ, въ длину имѣетъ около 310 километр., средняя ея ширина—отъ 90 до 100 километр. Главн. городъ и мѣстопребываніе гражданскихъ властей—Іерусалимъ. Въ времена библейскія П. называлась землею Ханаанскою (подъ этимъ именемъ разумѣлась, впрочемъ, лишь область къ западу отъ Іордана, совр. Шеріатъ-эль-Кебири), землю Обѣтованную, потомъ—Израильскою, составившею впоследствии два царства: Іудейское и Израильское. Съ присоединеніемъ П-ы къ римскимъ владѣніямъ, она получаетъ общее наименованіе Іудей, а затѣмъ—Палестины, отъ евр. *Peleseth*, какъ первоначально называлась лишь западная, прибрежная ея полоса (*Philistia*.) вселенная

филистимлянами. Еврей, вышедшіе изъ Египта подъ предводительствомъ Моисея, заняли почти всю страну при Іисусѣ Навинѣ, уничтоживши или отгѣснивши прежнихъ обитателей П-ы, семитическ. или ханаанскія племена хетитянъ, іевусеянъ, гевейянъ, амореянъ, моавитянъ и филистимлянъ, среди кот. господствующее вліяніе принадлежало амореянамъ (съ XIII в. до Р. Х.). Еврей раздѣлили страну на 12 частей, по числу 12 колѣвъ израильск. Они первые стали называть П-у Святою землею; наименованіе это перешло къ христіанамъ и удержалось до сихъ поръ. Послѣ непродолжительнаго блеска въ царствованіе Соломона въ X в. до Р. Х., наступаютъ тревожныя времена распадѣнія П-ы на два царства, (953 г.), изъ котор. Израильское подпадаетъ подъ власть ассирійскихъ царей (740—721 гг.). Около 600 г. до Р. Х. Науходоносоръ разрушаетъ Іерусалимъ и храмъ Соломоновъ и уводитъ большую часть евреевъ въ Вавилонское плѣненіе. Съ этого времени дѣленіе П-ы по колѣнамъ утрачиваетъ свое значеніе; западная часть страны между Средиземн. моремъ и Іорданомъ распадается на Іудею, Самарію и Галилею. По возвращеніи изъ плѣна (554—442 гг.), еврей возстановляютъ храмъ и стѣны Іерусалима, но самостоятельность П. остается утраченною навсегда. Изъ-подъ власти персовъ они переходятъ подъ владѣчество Александра Македонскаго, потомъ Селевкидовъ, царствовавшихъ въ Сириі, и Птоломеевъ, царствовавшихъ въ Египтѣ. Короткій періодъ борьбы Маккавеевъ даетъ лишь тѣнь независимости, которая исчезаетъ съ появленіемъ римлянъ подъ предводительствомъ Помпея (65—62 гг.). Хотя въ теченіе болѣе столѣтія еще Гирканъ, Иродъ и ихъ преемники носятъ титулы царей и тетрарховъ, состоящихъ подъ протекторатомъ Рима, но въ сущности они находятся въ полномъ подчиненіи, и съ 6 г. по Р. Х. Іудею управляетъ римскій губернаторъ съ титуломъ прокуратора. Вслѣдствіе возмущенія евреевъ въ 70 г. по Р. Х., при имп. Веспасіанѣ, сынъ его, Титъ, осадилъ Іерусалимъ, разрушилъ храмъ и имущество евреевъ распродалъ въ рабство. Въ 133 г. въ послѣдній разъ вспыхнула надежда на независимость въ еврейхъ подъ предводительствомъ жемессіи Баръ-Кохебы. Возстаніе было подавлено римлянами при страшномъ кровопролитіи; самое названіе Іерусалима уничтожено и замѣнено римскимъ наименованіемъ Элія-Капитолина. Подъ властью римлянъ, въ 20-мъ году правленія имп. Августа, совершилось въ П-ѣ величайшее въ мірѣ событіе—рожденіе Господа Іисуса Христа. Въ 19-мъ г. императорства Тиверія Спаситель умеръ крестною смертію и воскресъ изъ мертвыхъ, оставивши многихъ учениковъ, продолжавшихъ проповѣдь христіанства въ П-ѣ, а потомъ и въ другихъ странахъ. Но прошло еще три столѣтія прежде, чѣмъ христіанская религія была признана господствующею имп. Константиномъ, и его мать, св. Елена, очистила св. мѣста, построила великолѣпный храмъ на мѣстѣ страданія и воскресенія Христа. Еще черезъ триста лѣтъ (въ 614 г.) персидскій царь Хозрой овладѣлъ П-ой, уничтожая на своемъ пути все огнемъ и мечомъ. Затѣмъ П. подпадаетъ подъ власть арабовъ и калифовъ египетскихъ—до 1099 г., когда крестоносцы, подъ предводительствомъ

Готфрида Бульонского, овладѣли Иерусалимомъ и почти всюю П.-ою. Но уже въ 1187 г. Саладинъ отвзываетъ значительную часть П-ы у крестоносцевъ, а въ 1291 г. надъ всюю П.-ою устанавливается господство магометанъ, продолжающееся до сихъ поръ. Въ настоящее время П. распадается на 4 мѣсты (подраздѣленія вилайета): Эль-Кудсъ-э-Шерифъ (Иерусалимъ), Набулусъ, простирающийся и по ту сторону Иордана, Акка и Хавранъ. Число жителей точно неизвѣстно; предположеніе, что оно доходитъ до полумилліона, близко къ истинѣ. Изъ нихъ христіанъ около 50 тыс., евреевъ немного менѣе того (42 т.), остальные — магометане. Жители городовъ и окрѣднне земледѣльцы — по большей части не арабы, а прирѣонные сирійцы; кромѣ того не мало кочующихъ бедуиновъ, занимающихся скотоводствомъ и, при случаѣ, грабежомъ. По устройству поверхности П. распадается на приморскую равнину, западно- и восточно-Иорданскую плоскую возвышенность и Иорданскую долину (древн. Аулонъ, соврем. Эль-Йоръ). Приморская равнина (совѣт. Ханаанъ) представляеть низкіе, неудобные для стоянки берега, и только къ сѣв. отъ Кесаріи берега становятся круче и удобнѣе. Зап.-Иорданскую плоскую возвышенность составляютъ Иудейскія горы, достигающія у соврем. Бетъ-Лама, древняго Вилелема, выс. 1040 метр.; продолженіемъ этихъ горъ служатъ Ефремовы горы (высш. точка 914 метр.); далѣе къ сѣверу слѣдуютъ горы: Гелвуй (нынѣ Дж. Фукуа), Малый Ермонъ, Фаворъ, горы Назарета (совр. Назира) и Кармилъ (соврем. Джебель-Маръ-Элиасъ), описывающія оч. плодородную Эздрелонскую долину (совр. Мердшъ-Ибнъ-Амиръ), орошенную р. Кисономъ (Маръ-эль-Мукаттаа). Далѣе простирается горная страна Галилея, кот. непосредственно примыкаетъ къ Ливану. Восточно-Иорданская плоская возвышенность составляетъ изъ Гилаадскихъ горъ, которыя круто поднимаются у Мертваго моря, а на возг. постепенно переходятъ въ пустыни. область сѣверн. Аравіи. Далѣе къ сѣверу слѣдуетъ вулканич. область Галонитида, простирающаяся до сѣверн. границъ П-ы. Между этими двумя горными странами лежить Иорданская долина, мѣстами чрезвычайно плодородная, но еще мало воздѣланная. Вообще П. отъ Средиземнаго моря до самой долины Иордана очень плодородна и мѣстами хорошо воздѣлана за исключеніемъ горныхъ мѣстностей, яющихъ почти вездѣ богатая пастбища Главнй доходъ жители получаютъ отъ обширныхъ плантацій оливковыхъ деревьевъ, отъ виноградниковъ, садовъ, производящихъ апельсины, лимоны, гранаты и т. под., даже бананы — въ долинѣ Иордана, отъ посѣвовъ пшеницы и отъ продуктовъ скотоводства. Единственная значительная рѣка П-ы, Иорданъ, течеть съ сѣвера на югъ, проходитъ черезъ Тиверіадское оз. (оно же Генисаретское, или Галилейское м.) и впадаетъ въ Мертвое море. Первое лежитъ на 200 метр. ниже уровня Средиз. моря, второе — на 394 м., чѣмъ обуславливается крайне нерозный климатъ П-ы, знойный въ этой долинѣ (уже въ началѣ мая темпер. достигаетъ 50° и болѣе), и жатва начинается въ апрѣлѣ) и болѣе умѣренный на возвышенностяхъ. П. имѣеть два морскихъ порта: въ Яфѣ, лежащей на искономъ пути паломниковъ, совершенно открытый, неудобный и не-

рѣдко недоступный, и въ Кайфѣ, неудобный тоже, но менѣе опасный. Въ этотъ послѣдній заходятъ только пароходы австрійскаго Ллойда. Отъ Кайфы до Назарета хорошее шоссе, отъ Яффы до Иерусалима — желѣзная дорога. Вновь прокладываемая шоссе почти нигдѣ не закончены, и путешествовать по П-ѣ можно только пѣшкомъ или верхомъ. Въ Яфѣ есть русск. консульство и агентство Русск. Общ. пароходства и торговли, въ Иерусалимѣ — генеральное консульство и обширныя учрежденія русск. православнои миссіи и Палестинскаго Общества для приюта паломниковъ. Такіе же приюты устроены попененіемъ о. архим. Антонина въ Яфѣ, въ Иерихонѣ, въ Назаретѣ и во мног. др. мѣстахъ. Гостеприимный приютъ богомольцамъ даютъ также греческіе монастыри. Кромѣ того почти во всѣхъ мѣстахъ, посѣщаемыхъ паломниками, имѣются частныя гостиницы. Правосл. Палест. Общество усердно заботится о русскихъ богомольцахъ, на каждый русск. пароходъ высылаеть за ними своихъ кавасовъ, которые сопровождаютъ ихъ въ Иерусалимъ и потомъ доставляютъ обратно въ Яффу и изъ отходящія пароходы. Въ мѣстахъ паломничества русскія деньги, бумажки и разнѣнное серебро принимаются наравнѣ съ турецкими. Для путешествія вглубь П-ы требуется турецкій паспортъ, такъ наз. *тескеръ*, выдаваемый въ Константинополѣ при содѣйствіи соответствующаго консульства.

Палестра (греч.), въ древней Греціи специальная школа для обученія борьбѣ (*пѣлу*). Въ П-ахъ упражнялись преимущественно мальчики и юноши.

Палестрина, гор. въ италянск. провинціи Римѣ; 5855 ж. Здѣсь сохранились старинныя циклопическія и средневѣковыя стѣны.

Палестрина, Джованни Пьетро Алонзю Пьерлюиджи Санте (назван. П. по мѣсту рожденія въ Палестринѣ), одинъ изъ величайш. композиторовъ, род. (по указ. Кандлера) въ 1514 г. (по изслѣд. Баини — въ 1524 г.), учился музыкѣ въ Римѣ, въ школѣ Гоудимелера. Въ 1544 г. П. занималъ должность капелмейстера въ своемъ родномъ городѣ; съ 1551 г. онъ состоялъ въ должности *magister'a puerorum*, въ храмѣ св. Петра въ Римѣ. Появившійся въ свѣтъ первый сборникъ его сочиненій (томъ 4-хъ и 5-и-голосныхъ мессъ, посвященный папѣ Юлію III) сдѣлалъ имя его столь крупнымъ, что онъ былъ приглашенъ въ пѣвческую коллегію Сицистинской капеллы, и эту должность онъ удержалъ и при Марцеллѣ II, несмотря на то, что былъ женатъ, въ то время какъ отъ членовъ коллегии требовалось безбрачіе. Новый папа Павелъ IV, однако, не потерпѣлъ женатаго члена коллегии, и П. былъ изъ нея исключенъ, послѣ чего занялъ должность капелмейстера церкви С. Джованни, а потомъ церкви С. Марія Маджоре. Однако, когда П., по предложенію Тридентскаго собора, написалъ знаменитыя 3 мессы въ доказательство возвышающаго вліянія многоголоснаго церковн. пѣнія, онъ былъ иззнач. композиторомъ папской капеллы, а въ 1571 г. вновь капелмейстеромъ. Позднѣе П. вмѣстѣ съ Маннини основалъ въ Римѣ муз. школу, слава которой держалась очень долго. Окруженный почетомъ, П. умеръ въ 1594 г. и былъ погребенъ почти съ царской пышностью въ хр. св. Петра. Надпись на его гроб-

ницъ называетъ его „княземъ музыки“. Значеніе П-ы въ исторіи развитія искусства огромно. Простота, ясность стили и глубокая религиозность настроенія въ его композиціяхъ сочетаются съ такой тонкостью контрапунктной работы, которая обуславливаетъ совершенно исключительную композиторскую технику. Даже теперь, черезъ три вѣка послѣ того, какъ онѣ написаны, композиціи П-ы поражаютъ удивительной силой гения, бьющей въ нихъ ключемъ сквозь строгость и чистоту стили. Уйдя неизгѣримо далеко впередъ отъ своихъ современниковъ, П. положилъ конецъ господству сухого контрапункта и открылъ вокальному искусству блестящій путь прекраснаго по духу и чистаго по стилю церковнаго пѣнія. Отличаясь чрезвычайной плодотворностью, П. оставилъ 27 томовъ композицій напечатанныхъ и до 10 томовъ композицій, хранящихся въ Ватиканѣ въ рукописяхъ; все это композиціи церковныя: мессы, мотетты, гимны, духовныя мадригалы и пр. Композируя для хора, П., очевидно, всегда отдавалъ предпочтеніе 4-хъ-голосному хору, вслѣдствіе чего такъ сильно преобладаютъ въ его произведеніяхъ композиціи для 4-хъ голосовъ. Нѣкоторыя произведенія П-ы и въ наше время служатъ украшеніемъ концертныхъ программъ.

Падесъ, древне-италійское божество, покровительство котораго были вѣрены пастбища и стада. Римляне изображали его то въ видѣ бога, то въ видѣ богини, и учредили въ честь его 21-го апрѣля веселое пастушеское празднество—*Mammia* или *Пармиліи*.

Палея (греч. Παλαία, т. е. διαζήκη, Ветхій Заветъ), являющаяся однимъ изъ интереснѣйшихъ памятниковъ древне-русской письменности, относится къ полу-эвangelическимъ, полу-историческимъ произведеніямъ. Въ основѣ ея лежитъ объясненіе Библии и изложене по ней ветхозавѣтной исторіи (по однимъ спискамъ до Саула, по другимъ дальше). Кто, гдѣ и когда составилъ первую П-ю, остается пока невыясненнымъ. Въ славянскихъ рукописяхъ она приписывается то Іоанну Златоусту, то Іоанну Дамаскину, но между произведеніями этихъ духовн. писателей подобнаго сочиненія не отыскано. Древнѣйшіе изъ отысканныхъ русск. списковъ П-и принадлежатъ къ XIV в., но несомнѣнно она еще раньше была переведена съ греческаго, при чемъ на русской почвѣ подвергалась потомъ пополненіямъ, сокращеніямъ, передѣлкамъ. Среди разнообразія списковъ различаютъ П-ю толковую, полную и П-ю историческую, болѣе краткую. Въ научномъ отношеніи этотъ памятникъ представляетъ между прочимъ, выдающійся интересъ въ томъ отношеніи, что здѣсь, при объясненіи библейскихъ сказаній, въ замѣчаніяхъ и разсужденіяхъ относительно физическихъ явленій, тѣлеснаго и духовнаго устройства человѣка и т. д. обрисовывается все міросозерцаніе древне-русскаго человѣка, а обиліе апокрифическихъ сказаній, наполняющихъ П-ю, дѣлаетъ ее важнымъ источникомъ при сравнительныхъ историко-литературныхъ изслѣдованіяхъ. См.: соч. В. Успенскаго, „Толковая Палея“, въ прилож. къ „Правосл. Собесѣдн.“, 1876 г.; „Историч. Палея“, изд. А. Поповымъ, М., 1881 г.; „Палея толковая“, изд. учениками Н. С. Тихонравова, М., 1892 г., вып. 1.

Палл („священное писаніе“), названіе священнаго

языка южныхъ буддистовъ, представляющаго одно изъ мѣстныхъ нарѣчій древне-индійскаго языка и сохранившагося въ качествѣ живой, хотя и нѣсколько искаженной, литературной рѣчи въ средѣ буддистскаго духовенства и донанѣ на о-вѣ Цейлонѣ, въ Сіамѣ, Бирманѣ и другихъ пунктахъ южнаго района распространенія буддизма. Нельзя рѣшить положительно, является ли П. языкомъ, которымъ самъ Будда проповѣдывалъ свое ученіе (въ VI в. до Р. Х.), или это—нарѣчіе его ближайшихъ послѣдователей, къ концу IV в. до Р. Х. окончательно ретранжированныхъ каноническаго книги своей религіи, или—родной говоръ буддійскаго апостола Магендры, распространителя буддизма на Цейлонѣ (въ IV в. до Р. Х.); несомнѣнна только его связь съ санскритомъ, о которой, кромѣ строя языка, свидѣлствуютъ также и многочисленныя варіаціи его алфавита (паликвдратный, сіамск., сингалезск. и бирманскій почерки), представляющія видоизмѣненія древне-индійск. письменъ. Литература П. чрезвычайно богата и разнообразна; во главѣ ея стоятъ священ. книги буддистовъ (такъ наз. „Трипитака“) и толкованія къ нимъ („Аттакатта“), кромѣ религиозн. догматовъ буддизма въ его древнѣйш. и чистѣйш. формѣ содержащихъ также много интересныхъ и характерныхъ эпизодовъ повѣствоват. содержанія; за ними слѣд. рядъ грамматич., юридич. (бирманск. законникъ „Мапушага“), медицинск. и историч. („Маһавамса“, „Діравамса“, монограф. по исторіи Цейлона и друг.) сочин., являющ. весьма цѣнн. источникомъ не только для характеристики буддизма и древне-индійск. культуры вообще, но до извѣстн. степени выясняющ. отношенія этой культуры и къ древне-греч. міру. Изданіе „Маһавамса“, предпринятое Турнеромъ въ 1836 г., послужило началомъ къ научн. изученію П. и его литературы, дающему съ тѣхъ поръ много цѣнныхъ для исторіи результатовъ. Важнѣйш. сочин.: „Grammaire palie“, и „Очеркъ фонетики и морфологіи яз. Пали“ И. П. Минаева, словарь Чильдерса и обстоят. обзоръ литературы П. Rhys Davids'a—„Buddhism“.

Паликао, мѣстечко китайск. провинціи Печили, близъ канала, соединяющаго Пекинъ съ его гаванью, Тунгшеу, на р. Пейхо. Въ 1860 г. англо-французск. армія одержала здѣсь рѣшительную побѣду надъ китайцами.

Паллиао, Шарль Гильомъ Мари, графъ, франц. генералъ, род. въ 1796 г., носилъ фамилію Кузень-Монтобанъ, въ 1814 г. поступилъ въ армію, въ 1831—57 гг. служилъ съ отличіемъ въ Алжирѣ и участвовалъ въ плѣненіи Абдъ-эль-Кадера. Отозванный затѣмъ во Францію, онъ былъ назн. начальникомъ 21 дивизіи въ Лиможѣ, въ 1860 г. отплылъ въ Китай въ качествѣ командующаго экспедиціонной арміей и послѣ нѣсколькихъ побѣдъ разбилъ китайское войско при Пекинѣ (21 сент.). Затѣмъ П. предалъ разграбленую лѣтнюю резиденцію кит. императора, воспользовавшись этимъ и для личнаго обогащенія. За эту экспедицію Наполеонъ III далъ ему званіе сенатора и титулъ графа П. Въ 1865 г. П. былъ назначенъ командиромъ 4 армейскаго корпуса, а 10 авг. 1870 г., послѣ паденія мин. Оливье, императрица поставила его во главѣ новаго кабинета (т. наз. „министерства мамелюковъ“), въ кот. онъ получалъ, сверхъ того,

портфель военного министра. По его настоянию было предпринято движение Макъ-Магоновской арміи на Мецъ, приведшее ее къ Седанской капитуляціи. Ум. въ 1878 г.

Палигары, первоначально название греческихъ или албанскихъ войновъ, состоявшихъ на жалованьи у турецк. правительства; они назывались еще также *арматалами* (см. это сл.); теперь въ Греціи П-ами наз. нерегулярная войска въ албанскомъ одѣяніи и вооруженіи.

Палимпсестъ (греч.), рукопись, первонач. текстъ которой стертъ, чтобы имѣть возможность написать на ней что-нибудь новое; изготвленіе П-овъ, широко распространенное въ средневѣковыхъ монастыряхъ, уничтожило много драгоценныхъ памятниковъ письменности. Впослѣдствіи удалось химическимъ путемъ возстановить первоначальный текстъ рукописей, и так. обр. были открыты отрывки изъ 91 книги Т. Ливія, рѣчей Цицерона и сочиненія его о государствѣ, готскій переводъ Библии Ульфила, институціи Гаия и проч.

Палингенезисъ („возрожденіе“, отъ греч. *παλι*, снова, и *γενεσις*, происхождение), вѣрованіе нѣкоторыхъ народовъ древности, халдеевъ, египтянъ, грековъ въ постоянное возрожденіе міра послѣ его разрушенія черезъ известные періоды лѣтъ. Символомъ этого является знаменитый фениксъ. Это ученіе примыкаетъ къ вѣрованію въ переселеніе душъ (см. это сл.). Изъ религіи оно перешло въ философію и получило особенное развитіе у стоиковъ, которые думали, что каждый періодъ міроваго существованія заканчивается общимъ сожженіемъ (*εκτορωσις*) и начинается наводненіемъ (*καταχλυσμος*).

Палиндрокъ, фраза или стихъ, которые представляютъ одно и то же сочетаніе словъ, будучи прочитаны сначала до конца и наоборотъ, съ конца къ началу, наприм.: „я иду съ мечемъ судія“.

Палинодія, въ греч. поэзіи названіе стихотворенія, содержащаго опроверженіе ранѣе обнаруженнаго тѣмъ же авторомъ и направленнаго противъ какой-либо личности произведенія; затѣмъ опроверженіе раньше высказаннаго мнѣнія вообще.

Палиоады, стѣны изъ толстыхъ, заостренныхъ съ верхняго конца и закопанныхъ въ землю нижнимъ концомъ бревенъ, высотой обыкновенно около 6-и футовъ, служащія препятствіемъ штурму; устраиваются во врахъ и въ выходахъ. Иногда П. приспособляются къ оборонѣ и носятъ названіе *тамбуровъ*; въ этомъ случаѣ въ нихъ прорѣзываютъ стрѣлковыя бойницы, т. е. отверстія для стрѣлбы.

Палисадровое дерево, см. *Якаранда*.

Палисокъ (Palissy), Бернардъ, известный живописецъ по стеклу и фаянсу, род. въ 1510 г., былъ сначала гончаромъ на фабрикѣ, затѣмъ сдѣлался превосходнымъ формовщикомъ и былъ вызванъ въ Парижъ; здѣсь, какъ гугенотъ, подвергся преслѣдованію и умеръ въ 1590 г. въ Бастиліи. Къ самымъ лучшимъ его работамъ принадлежитъ живопись по стеклу, изображающая мидь о Пейсхею (по Рафаэлю). Не менѣе славятся его мелкія работы по фаянсу, особенно орнаменты и арабески, которые принадлежатъ къ лучшему, что произвело Возрожденіе.

Палиссо, Шарль де-Монтенуа, французскій писатель, род. въ 1730 г., ум. въ 1814 г.; ярый ненавистникъ философовъ и энциклопедистовъ, онъ

больше выдавался рѣзкостью полемики, приемовъ, чѣмъ силою творчества; наибол. известны его произвед.: „Petites lettres contre les grands philosophes“ (1756), „La Dunciade, ou la guerre de Sots“ (1764), собраніе сатирическихъ характеристикъ, къ котор. П. въ послѣднемъ изд. присоединилъ характеристики дѣятелей революціонной эпохи. Угодничествомъ Людовику XV П. снискалъ его расположение и разбогатѣлъ отъ щедротъ короля. П. написалъ „Записки о литературѣ“ (1771) и мн. др. Ср.: Meaume, „Pallissot et les philosophes“ (1834).

Палительная свѣча, тонкая бумажная гильза, набитая ярко горящимъ составомъ (селитра, сѣра, уголь и канифоль), служащая въ пиротехникѣ для поджиганія фейерверковъ, а въ частности, въ военномъ дѣлѣ — для спуска сигнальных ракетъ; горитъ 10—12 минутъ, ровнымъ пламенемъ, не потухающимъ при вѣтрѣ и дождѣ.

Палитра, большею частью оваловидная тонкая, легкая доска съ прорѣзаннымъ въ ней съ одной стороны отверстіемъ для большаго пальца лѣвой руки; на доскѣ этой кладутся художникомъ необходимые для писанія картины краски, и пишущій держитъ П-у лѣвой рукой, поддерживая ее въ горизонтальномъ направленіи большимъ пальцемъ лѣвой руки.

Палица, одна изъ священныхъ одеждъ, носимая при богослуженіи священниками и архимандритами на поясѣ, у бедра; она имѣетъ видъ ромба и означаетъ духовный мечъ, которымъ пастырь церкви вооружается противъ нечестія. Изъ священниковъ имѣютъ право носить П-у только наиб. заслуженные.

Палици (Palizzi), Джузеппе, живописецъ животныхъ и пейзажистъ, род. въ 1813 г., первоначально посвятилъ себя юриспруденціи, потомъ отдался искусству. Въ 1844 г. П. пріѣхалъ въ Парижъ, гдѣ образовался подъ влияніемъ знаменитаго живописца животныхъ Тройана и достигъ большаго успѣха благодаря своимъ свѣтовымъ и воздушнымъ эффектамъ. Его пейзажи съ фигурами людей и животныхъ отличаются хорошимъ рисункомъ и тщательностью исполненія.

Палиаго, Элеверіо, италіанск. живописецъ, род. въ 1826 г., учился въ академ. Брера въ Миланѣ. Отвлеченный революціею 1848 г., П. въ 1851 г. вернулся къ искусству и, по заказу сардинск. короля Карла Альберта, написалъ св. Людовика. П. примкнулъ къ новой италіанской школѣ и получилъ отъ миланской академіи большую премію. Въ 1859 г. П. снова взялся за оружіе и получилъ медаль за храбрость. Имъ обработано много сценъ изъ войны. За „Мармалядо“ П. получилъ въ 1872 г. большую премію. Лучшія картины этого времени — „Тинторетто пишетъ умершую дочь“ и „Инвентарь“. Кроме множества жанровъ и историческихъ картинъ П. сдѣлано много очень красивыхъ акварелей и нѣсколько гравюръ.

Паливщина (отъ *палить* — жечь), названіе эпохи, послѣдовавшей въ исторіи Задніпровской Малороссіи за Уманской рѣзней 1766 г. и ознаменованн. кровавой расправой казаконъ съ ихъ угнетателями польскими ланами и арендаторами-евреями, которыхъ П. сдѣлано много очень красивыхъ акварелей и нѣсколько гравюръ.

Паллуря, см. *Кассандра 2)*.

Палкскій проливъ отдѣляетъ о. Цейлонъ отъ Индостана и соединяетъ Бенгальскій зал. съ зал. Манаръ.

Palla (лат.), длинное, ниспадавшее до ногъ, четырехугольно выкроенное платье, впереди съ застежками, надѣвавшееся римскими матронами поверхъ другихъ одѣяній при выходѣ изъ дому; дѣлалась изъ шерстяной или шелковой матеріи и ртвѣтствовала тогѣ мужчинъ. П.-у носили также пѣвцы и трагики.—*Palla corporalis*, четырехугольный покровъ, которымъ во время католич. мессы юрывается алтарь, хлѣбъ и чаша.

Паллавичино, Ферранте, италіанскій ученый и писатель, род. около 1615 г., былъ монахомъ и капелланомъ герц. Амальфи и, вмѣстѣ съ тѣмъ, писалъ сатирическія и часто непристойныя сочиненія. Во время борьбы папы Урбана VIII съ герц. Пармскимъ П. подвергся преслѣдованію за рѣзкіе памфлеты противъ папы, въ особенности за памфлетъ: „Il divorzio celesto“, хотѣлъ укрыться во Францію, но попалъ въ руки папскихъ чиновниковъ въ Авиньонѣ и казненъ въ 1644 г.

Паллавичино-Сфорца, род. въ 1607 г., ум. въ 1667 г., иезуитъ, возведенъ въ кардиналы папой Александромъ VII. Выдающееся его произведение: „Исторія Тридентскаго собора“ („Istoria del concilio di Trento“) написано въ защиту папства противъ Паоло Сапри, издаваемаго въ Лондонѣ книгу: „Ist. del concilio Tridentino“.

Палладій 1) митрополитъ с.-петербургскій, сынъ священника Нижегородской губ. Рава, курсъ окончилъ въ 1852 г. въ казанской духовной академіи со степенью магистра, былъ потомъ нѣсколько лѣтъ учителемъ въ нижегородской семинаріи и священникомъ, въ 1861 г. принялъ монашество, съ 1864 г. ректоръ с.-петерб. семинаріи, съ 1866 г. — епископъ ядоджскій, викарій с.-петербургской епархіи; затѣмъ послѣдовательно занималъ кафедры: въ 1869—73 гг.—вологодскую, въ 1873—76 гг.—тамбовскую, а съ 1876 по 1882 г.—рязанскую; въ 1882—87 гг.—архіепископъ казанскій, съ 1887 по 1892 г.—эксархъ Грузи, съ 1892 г.—митрополитъ с.-петербургскій. П. приобрѣлъ особенную известность своей миссіонерской дѣятельностью: онъ основалъ въ Тамбовѣ противораскольничье Богородично-Казанское братство, въ Рязани — духовно-просвѣтительное братство св. Василия Рязанскаго; въ Казани онъ сильно поднялъ миссіонерское дѣло и основалъ цѣлый рядъ школъ среди инородцевъ; много потрудился онъ въ дѣлѣ распространенія христіанства и въ бытность свою эксархомъ Грузи.

2) П., архимандритъ, начальникъ духовной миссіи въ Китаѣ, ум. въ 1878 г. Важн. труды: „Дорожныя замѣтки на пути отъ Пекина до Благовѣщенска чрезъ Манчжурію въ 1870 г.“, „Путевыя записки китаецъ Джонъ-дэ-хой“, „Исторія Чингисъ-хана“ и проч. 3) П. (Palladius), прозванный „Софистомъ“ или „латрософистомъ“, греческій врачъ; время, когда онъ жилъ, въ точности неизвѣстно; сохранились его комментаріи на труды Гипократа о переломахъ и эпидеміяхъ и трактатъ о лихорадкахъ.

4) П. (P. Rutilius Taurus Aemilianus), римскій писатель IV в., оставилъ цѣнное для своего времени сочиненіе о земледѣіи: „De re rustica“, въ 14 кн.,

пользовавшееся большою популярностью и въ средніе вѣка. 5) П., епископъ Эленополиса, потомъ Асперы, въ Галатіи, род. около 367 г., написалъ нѣсколько историческихъ и биографическихъ очерковъ, извѣстныхъ подъ общ. названіемъ „Historia Lausiasa“.

Палладій (греч. *παιλάδιος*), деревянная статуя богини Аины-Паллады („хранительницы городовъ“), сохранявшаяся въ Троянской крѣпости, какъ залогъ общественного благополучія. Богиня была изображена стоя, съ сомкнутыми ногами, съ копьемъ въ правой и щитомъ (или веретенкомъ и прялкою) въ лѣвой рукѣ. Такъ какъ городъ не могъ быть взятъ, пока въ немъ находился П., то Одиссей и Діомедъ похитили его и передали Демеофону, который позже доставилъ его въ Аины. По другому преданію, въ Троѣ было два П.-ія, изъ которыхъ одинъ похитилъ Одиссей, другой унесъ съ собою въ Италію Эней; вторъ П. сохранился въ Римѣ, въ храмѣ Весты, П.-и имѣли также и многіе другіе города древней Греціи и Италіи.

Палладій (Pd), одинъ изъ платиновыхъ металловъ, встрѣчается, какъ спутникъ платиновыхъ рудъ (20/0), а также въ нѣкоторыхъ сортахъ бразильскаго золота (отъ 5% до 10%). Добываніе П.-ія изъ платиновыхъ рудъ состоитъ въ отдѣленіи палладія, путемъ химич. процессовъ, отъ сопровождающихъ его платины, родія и иридія. Изъ раствора руды въ царской водкѣ осаждаютъ сначала платину нашатыремъ — въ видѣ хлороплатината, а оставшіяся въ растворѣ П., родій, иридій выдѣляются цинкомъ, и затѣмъ обрабатываютъ ихъ слабой царской водкой, при чемъ растворяется только П. Изъ этого, возможно нейтральнаго, раствора П. осаждаютъ цианистой ртутью, а полученный осадокъ цианистаго П.-ія прокаливаютъ для полученія металлич. П.-ія. Въ виду значит. сходства платиновыхъ металл. полное отдѣленіе П.-ія трудно. П. представляетъ бѣлый металлъ, уд. вѣса 11,4; его атомный вѣсъ—106,2. По вѣншему виду напоминаетъ платину, но болѣе тягучъ, болѣе ковокъ и гораздо легче плавится, чѣмъ платина. На воздухѣ не окисляется. Накаленный и охлажденный въ атмосферѣ водорода, П. обладаетъ способностью поглощать около 940 объемовъ водорода и при этомъ самъ увеличивается въ объемѣ на 9,8%. Съ хлоромъ даетъ два соединенія: PdCl₄, хлорный П., и PdCl₂, хлористый П.; послѣдній образуется при одновременномъ дѣйствіи хлора и соляной кислоты на П. Нейтральный растворъ этой соли служитъ хорошимъ реактивомъ на присутствіе свѣтлignaго газа или окиси углерода, — смоченная имъ льняная тряпка чернѣетъ. Стойкость П.-ія по отношенію къ кислороду и сѣрводороду, а также его бѣлый цвѣтъ служатъ основаніемъ примѣненія П.-ія для изготовленія шпаль съ дѣленіями для разныхъ точныхъ астрономическихъ инструментовъ. Кромѣ того сплавы П.-ія съ серебромъ употребляются въ зубо-врачебной техникѣ для укрѣпленія искусственныхъ зубовъ, а сплавы съ серебромъ, золотомъ и мѣдью — для подшипниковъ въ часовомъ производствѣ.

Паллазеты, см. *метеориты*.

Паллацца, окружн. гор. въ итал. пров. Новара, на зап. берегу Лаго-Маджоре; 3254 жит. Зимняя климатич. станція, живописнѣйшая аль-

пйская мѣстность, съ мягкимъ климатомъ: средн. темп. зимы $+3,6^{\circ}$, осени $+9,8^{\circ}$, весны $+10,0^{\circ}$ Ц.; колебанія въ теченіе дня незначительны, также какъ и колебанія барометрич. давленія; въ теченіе зимы очень много ясныхъ и мало дождливыхъ дней. Климатъ П-ы наиболѣе пригоденъ для слабыхъ, малокровныхъ, выздоравливающихъ, для страдающихъ хроническимъ воспаленіемъ легкихъ и плевритомъ; лихорадиче и раздражительные больные не переносятъ его; сезонъ—отъ конца сент. до конца мая.

Палласъ, Петръ Симонъ, естествоиспытатель и путешественникъ, род. въ Берлинѣ въ 1741 г., получилъ медицинское и естественно-историч. образованіе въ геттингенскомъ и лейденскомъ универс. и скоро приобрѣлъ общеевропейскую извѣстность из-



Палласъ, П. С.

слѣдованіями о зоофитакъ („Elenchus zoophytorum“, 1766). Въ 1767 г. онъ былъ приглашенъ въ Россію адъюнктомъ Академіи наукъ и въ 1768 г. отправленъ во главѣ экспедиціи, снаряженной Академіею въ Сибирь для наблюденія прохожденія Венеры черезъ дискъ солнца. Во время этого путешествія П. изслѣдовалъ теченіе Урала до впаденія его въ Каспійское море (1769 г.), изучилъ оба склона Уральскаго хребта (1770 г.), Кольванскій Алтай (1771 г.), затѣмъ проѣхалъ Сибирь до Красноярска и изслѣдовалъ Даурскія горы вплоть до китайской границы (1772 г.); въ 1773 г. П. объѣздилъ Кавказъ. Результаты этихъ путешествій были обширныя коллекціи, послужившія основаніемъ для музея при Академіи наукъ, и сочиненія: „Reisen durch verschiedene Provinzen des russischen Reichs“ (Petersb., 1771—76, 3 тома), „Sammlung historischer Nachrichten über die Mongolischen Völker“ (1776—1802); за этими трудами послѣдуютъ соч.: „Spicilegium zoologica“ (Berlin, 1767—1804), „Jura rossica“ (1784—1788), оставш. незаконченными „Zoographia Rossiae Asiaticae“ (Пет., 1811—37), „Icones insectorum praecipue Rossiae Si-

biraeque peculiarium“ (1781—83), „Tableau physique et topographique de la Tauride“ (1795), „Bemerkungen auf einer Reise durch die südlichen Statthalterschaften des russ. Reichs in den J. 1793—94“, (1803), „Species Astragalorum“ (1800—1804). Изслѣдованія П-а впервые научно ознакомили съ нѣкотор. областями восточн. Россіи и дали чрезвычайнаго богатства геологическихъ и естественно-историч. наблюденій, оказавшихъ большое вліяніе на дальнѣйшее развитіе этихъ отраслей знанія и въ особенности содѣйствовавшихъ изученію Сибири. Въ 1777 г. П. былъ назначенъ членомъ комиссіи для топографическаго изслѣдованія Россіи и историко-графомъ адмиралтействъ-коллегіи. Съ 1796 по 1810 г. онъ жилъ въ Симферополѣ, въ домѣ, подаренномъ ему Екатериною; въ 1810 г. П. возвратился въ Берлинъ, гдѣ и умеръ 8 сент. (27 авг.) 1811 г.

Палліативное лѣченіе, см. *лѣченіе*.

Pallium (лат.) 1) у древнихъ римлянъ заимствованное отъ грековъ, широкое, похожее на плащъ, верхнее одѣяніе, обыкнов. бѣлаго цвѣта. 2) П., часть облаченія католическихъ архіепископовъ, бѣлая шерстяная повязка вокругъ плечъ, которая давала папамъ, по рѣшенію 4 Латеранскаго собора (1215 г.), въ знакъ утвержденія въ архіепископскомъ санѣ за определенный денежный взносъ. Плата за П. была сильно возвышена папою Львомъ X, что, въ свою очередь, еще болѣе усилило поборы архіепископовъ.

Pallor и **Pavor** („Страхъ“ и „Ужасъ“), римскіе боги, спутники Марса, олицетворявшие ужасы военнаго времени и соответствовавшие греческимъ Диму и Фобу, спутникамъ греческаго бога войны, Ареса. Изображенія ихъ можно найти на нѣкоторыхъ древне-римскихъ монетахъ, при чемъ Pavor имѣетъ видъ испуганнаго человѣка, волосы котораго поднялись дыбомъ отъ ужаса, а Pallor — видъ мальчика съ развѣвающимися волосами.

Паллучи, Джузеппе, хирургъ, род. въ 1719 г., практиковалъ во Флоренціи и въ Вѣнѣ, усовершенствовалъ способы извлеченія камней. Важнѣйшія соч.: „Описаніе новаго инструмента для снятія катарактовъ“ (Парижъ, 1750 г.), „Усовершенствованная лигатура“ (Вѣна, 1757 г.) и др. Ум. въ 1797 г.

Паломкино-и-Веласко, Антоніо, род. въ 1653 г., впервые положилъ прочное основаніе исторіи испанскаго искусства, собравъ, хотя и безъ глубокаго критическаго разбора, свѣдѣнія объ испанскихъ художникахъ. Многочисленныя его картины отличаются внѣшними художественными достоинствами. Ум. въ 1725 г.

Паломничество, см. *паломники*.

Палъ озъ, *II. de-ли-Фронтера*, гор. въ испанск. провинціи Гуаьльва, при впаденіи р. Рио-Тинто въ Атлантическ. ок.; 1240 ж.—3 авг. 1492 г. отсюда высадился Колумбъ для открытія Америки.

Палтуоъ, Rhombus, родъ изъ сем. кособоковыхъ, или *намбаъ*, съ очень широкимъ тѣломъ, огромнымъ ротомъ, начинающимся надъ рыломъ спиннымъ плавникомъ, маленькими гребневидными зубами въ нѣсколько рядовъ, почти безъ чешуи. — *Большой П.*, *большой кособокъ*, Rhombus maximus, длиной въ 1,25 метра, на глазн. сторонѣ темно-бурый, на противоположн. бѣлый, водится въ Сѣверномъ, Балтійск. и Средиземномъ моряхъ.

ПАЛЬМЫ. Таблица I.

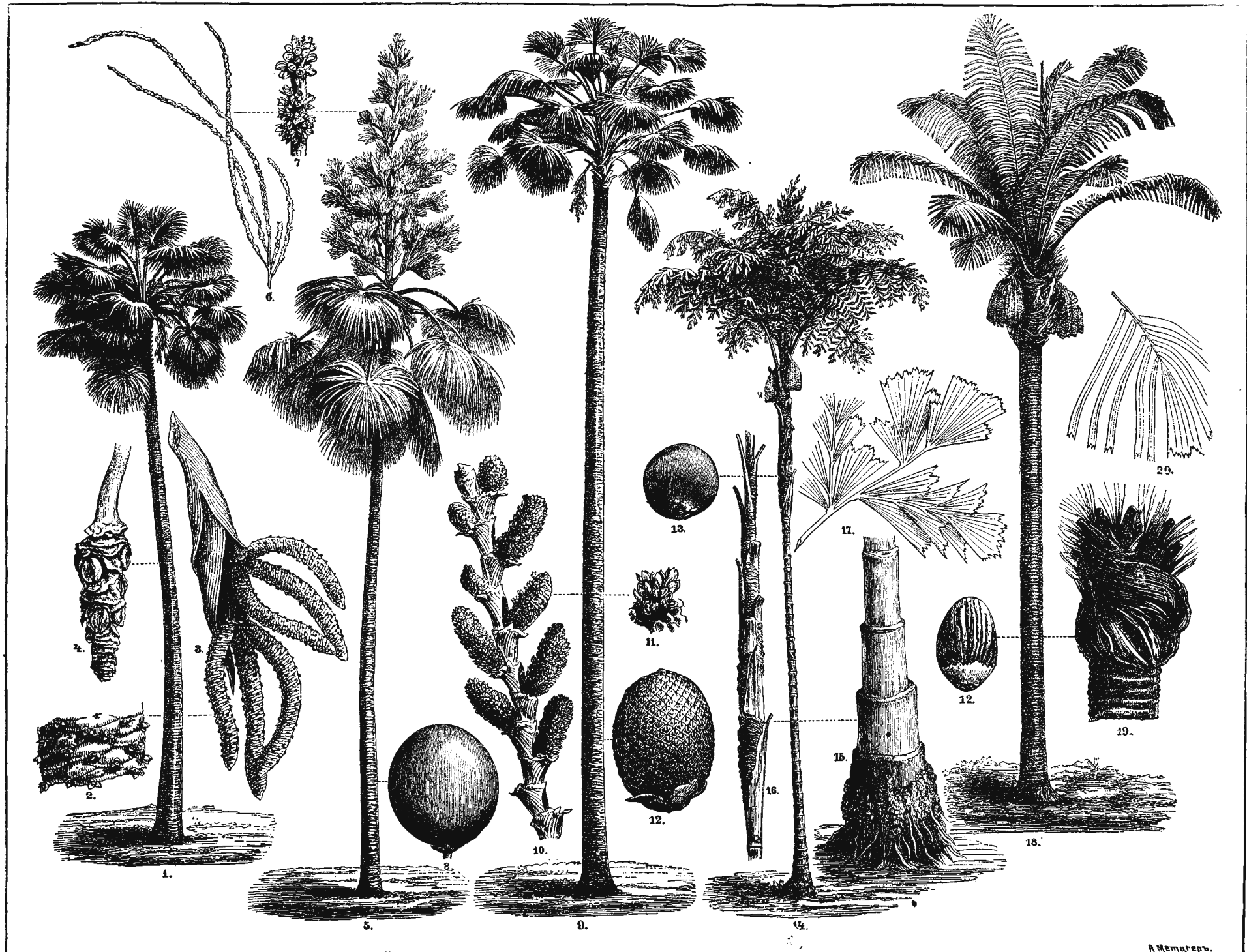

1) *Borassus flabelliformis*, пальмировая пальма; 2) и 3) мужские цветы, 4) женские цветы. 5) *Corypha umbraculifera*, талipotное дерево; 6) мужские цветы, 7) женские цветы, 8) плод. 9) *Mauritia vinifera*, из саговых пальм; 10) соцветие, 11) цветы, 12) плод. 14) *Caryota urens*, из арековых п.; 15) нижняя часть ствола, 16) верхняя часть ствола, 17) часть листа, 13) плод. 18) *Arenga saccharifera* сахарная п.; 19) верхний конец ствола, 20) часть листа, 21) плод.

ПАЛЬМЫ. Таблица II.

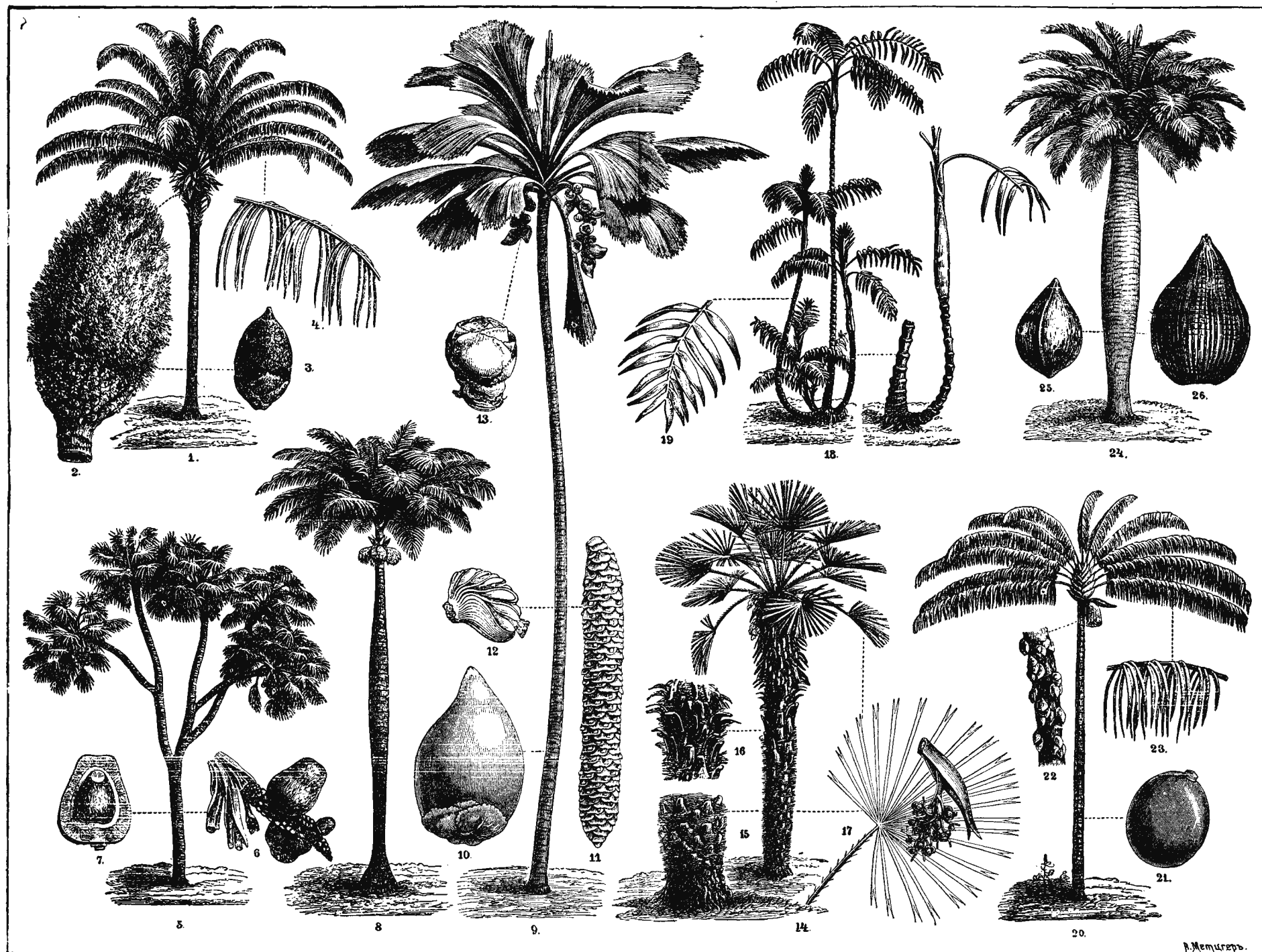

1) *Maximiliana regia*; 2) початокъ, 3) плодъ, 4) часть листа. 5) *Hyphaene thebaica*, пальма даумъ; 6) плоды, 7) плодъ въ разрѣзѣ. 8) *Oreodoxa regia*, капустная пальма. 9) *Lodoicea Sechellarum*, мaledивскій орѣхъ; 10) плодъ, 11) мужской цвѣточный стержень, 12) мужской цвѣтокъ, 13) женскій цвѣтокъ. 14) *Chamaerops humilis*, карликовая пальма; 15) нижняя часть ствола, 16) верхняя часть ствола, 17) листъ и плоды. 18) *Chamaedorea elatior* изъ арековыхъ пальмъ; 19) верхушка листа. 20) *Onocarpus distichus*; 21) плодъ, 22) цвѣты, 23) часть листа. 24) *Lubaea spectabilis* (*Cocos chilensis*); 25) сѣмя, 26) плодъ.

Paludamentum (лат.), широкое воинское одеяние, родъ плаща пурпурнаго цвѣта, надѣвавшейся поверхъ вооруженія древне-римскими полководцами исключит. во время войны.

Palus Maecotis, древнее названіе Азовскаго моря. **Палгаты**, гор. въ дистриктѣ Малабаръ, индо-британск. президентства Мадрасъ, при Мадрасской ж. д.; 36339 ж.

Пальгрэвъ (Palgrave), Франсисъ, англ. историкъ, род. въ 1788 г. въ Лондонѣ, отъ еврейскихъ родителей (первонач. фамилія Когенъ), изучалъ юридик. науки. Изъ его произведеній замѣчательны: „History of the Anglo-Saxons“, „Rise and progress of the English common wealth“ и неоконченная „History of Normandy and England“. Съ 1838 г. онъ былъ директоромъ государств. архивовъ; ум. въ 1861 г. П. принадлежалъ къ умѣреннымъ вигамъ, былъ сторонникомъ постепенныхъ преобразованій и вооружался противъ всякой реформы, которая не является результатомъ соглашения. Какъ писатель, онъ обладалъ громадною эрудиціей, тонкою наблюдательностью и остроуміемъ, но въ то же время его сочиненія свидѣлствуютъ объ отрывчатости мышленія и отсутствіи систематической критики. Второе изъ названныхъ его сочин. до сихъ поръ не утратило значенія; оно представляетъ первую по времени попытку обработать общественную исторію Англии въ древнѣйшій періодъ.

Пальеронъ (Paileron), Эдуардъ Жюль Анри, современный французскій драматургъ, род. въ 1834 г. въ Парижѣ; въ 1860 г. появилось первое сочиненіе его—сборникъ сатиръ подъ общимъ заглавіемъ: „Les parasites“ и пьеса „Le parasite“, съ успѣхомъ исполнявшаяся въ Одеонѣ въ томъ же году. Изъ др. сочиненій его наибол. извѣстны: „Le monde où l'on s'amuse“, „Les faux ménages“, „L'etincelle“, „Le monde où l'on s'ennuie“ и „La rouée“. П. состоитъ членомъ французской Академіи.

Пальма 1) Джаккомо, il Veschio (Старшій), знаменитый живописецъ, род. въ 1477 г., ум. въ 1528 г. Раннія картины П-ы по духу близки къ картинамъ Джованни Беллини; затѣмъ П. подпадаетъ вліянію Джорджоне и Тициана. Позднѣйшія его картины отличаются поразительною нѣжностью, ясностью и особеннымъ свѣтло-желтымъ тономъ. Болѣе всего ему удается выраженіе прелести женскаго лица. Лучшія картины П-ы: „Св. Варвара“ и портретъ дочери П. 2) П., Джаккомо, il Giovine (Младшій), внучатн. племянникъ предыд., тоже живописецъ, род. въ 1544 г., ум. въ 1628 г. Образовался по Тинторетто, отличался быстротою работы, что иногда мѣшало достоинству его картинъ.

Пальма 1) главн. гор. испанск. провинціи Балеарскихъ остр., на о. Майоркѣ; морск. гавань. оживленн. торговля, значит. промышленность (хлопчатобумажн., шерстян. фабр., машиностроит. заводы и пр.); 58224 ж. 2) П., вулканичesk. островъ изъ группы Канарскихъ (Африка), заним. 726 кв. км. съ 32000 ж. Главн. гор.—Санта-Круцъ-де-ла-П. 3) П. (P. di Montechiaro), гор. въ италіанск. провинціи Джирдженти (Сицилія), близъ устья одноименн. рѣки; гавань; 11702 ж.

Пальмй, родъ копыя съ короткимъ роговищемъ, употребляется на сѣверо-востокѣ Сибири.

Пальмарелли, Пьетро, италіанскій художникъ,

род. въ 1750 г., ум. въ 1828 г.; знаменитъ тѣмъ, что первый открылъ способъ перенести фрески со стѣны на полотно; славился также искусствомъ превосходно реставрировать и отчищать попорченныя картины.

Пальмбладъ, Вильгельмъ Фредерикъ, шведскій беллетристъ и ученый, извѣстный талантливыми юмористич. и историч. романами и прекрасными руководствами по исторіи и географіи, род. въ 1788 г., съ 1835 г. состоялъ профес. въ Упсалѣ, ум. въ 1852 г.

Пальмерстонъ, главн. гор. Сѣверной территоріи въ Австраліи; 600 ж.; портъ.

Пальмерстонъ, Генри Джонъ Темплъ, виконтъ, выдающийся государств. дѣятель Англии, род. въ 1784 г. въ Бродландѣ, въ Гемпширѣ, и происходилъ изъ знатной ирландской фамиліи. Онъ учился въ эдинбургскомъ и кембриджскомъ унив., былъ впервые избранъ въ парламентъ въ 1807 г., занялъ въ скоромъ времени постъ лорда адмиралтейства, а въ 1809 г.—военнаго министра. Начавши свою карьеру въ качествѣ торія, П. перешель потомъ на сторону виговъ и въ вигскомъ министерствѣ 1830 г. занялъ мѣсто министра иностр. дѣль. Способствуя во внутренней политикѣ проведенію парламентской реформы, П. далъ новое направленіе внѣшней политикѣ Англии. На Западѣ онъ дѣйствовалъ въ либеральномъ духѣ, поддерживая конституціонныя учрежденія на Пиринейскомъ полуостровѣ и способствуя освобожденію Бельгіи; на Востокѣ же онъ всего болѣе старался объ усиленіи англійскаго вліянія въ ущербъ русскому. Онъ же началъ войну съ Китаемъ ради торговыхъ интересовъ Англии. Послѣ пятилѣтняго промѣутка (1841—46 г.), когда власть принадлежала торіямъ, П. въ 1846 г. вторично является въ роли министра иностр. дѣль. Въ смутное время конца 40-хъ гг. искусная политика П-а создала много затрудненій европейской дипломатіи. П. разстроилъ брачные проекты, при помощи которыхъ Людовикъ Филиппъ хотѣлъ утвердить свое вліяніе въ Испаніи, вопреки вмѣшательству великихъ державъ поддержалъ единство Швейцаріи во время образованія тамъ особаго союза католич. кантоновъ, взялъ подъ свое покровительство національную партію въ Италіи и особенно возбудилъ неудовольствіе восточныхъ державъ своимъ отношеніемъ къ революціон. движеніямъ 1848 г. Въ декабрѣ 1851 г. П., которымъ уже тяготились и при дворѣ, и въ министерствѣ, пошатнулъ свое положеніе слишкомъ успѣшнымъ признаніемъ переворота, совершеннаго во Франціи, и вышелъ въ отставку. Въ 1852 г. П. снова является въ министерствѣ, сначала въ качествѣ мин. внутр. дѣль, а въ 1855 г.—перваго министра. Ревнивый къ роли Англии на Востокѣ, П. энергичнѣе всѣхъ настаивалъ на необходимости войны съ Россіей и такъ же энергично ее потомъ поддерживалъ. Парижскій миръ 1856 г., не отвѣчавшій ожиданіямъ націи, поколебалъ положеніе П-а, но, тѣмъ не менѣе, когда вотумъ порицанія, внесенный Кобленомъ, прошелъ въ нижней палатѣ, П. распустилъ парламентъ и сумѣлъ обезпечить себѣ большинство на новыхъ выборахъ. Но уже въ слѣдующемъ 1858 г. биллъ о заговорахъ, внесенный имъ изъ любезности къ Наполеону III (послѣ покушенія Орсини), въ-

звалъ настолько сильное неудовольствие, что П. отъезжалъ отъ своего поста. Впрочемъ, и теперь, какъ въ 1851 г., П. недолго оставался вдали отъ власти: въ 1859 г. онъ снова становится первымъ министромъ и на этотъ разъ сохраняетъ свое положеніе до самой смерти. Последніе годы его дѣятельности отличались болѣе спокойной и сдержанной политикой. Онъ избѣгалъ осложненій во внѣшней политикѣ и во время польскаго возстанія 1863 г. и войны Пруссіи и Австріи противъ Даніи 1864 г. не пошелъ дальше протестовъ и дипломатическихъ угрозъ. П. скончался 18 окт. 1865 г. въ своемъ замкѣ Бронкетъ-Голль, въ Гертфордширѣ, и былъ погребенъ въ Вестминстерскомъ аббатствѣ, рядомъ съ гробницами Питта и Фокса. Въ 1876 г. ему былъ поставленъ памятникъ въ Лондонѣ. См. биографіи П-а Бернгардта (на нѣм. яз.), Жюста (на фр.), Бульвера и Ашлея (на англ.).

Пальметты (фр. palmette), цвѣтныя или лѣпныя украшенія, напоминающія по формѣ вѣтвистыя листья пальмъ. П-ами греки украшали фронтоны и карнизы зданій, а также утварь и даже одежду (въ видѣ вышивокъ).

Пальмица, Людоръ Ивановичъ, русскій поэтъ изъ школы 60-хъ годовъ, род. въ 1841 г., помѣщая свои многочисленныя стихотворенія въ „Русской Мысли“, „Будильникѣ“ и во многихъ изданіяхъ мелкой прессы. Стихотворенія его, иногда черезчуръ растянутыя, въ большинствѣ случаевъ не отличаются выдающимися поэтическими достоинствами, но привлекаютъ вниманіе читателя теплотой и искренностью чувства. Отдѣльные сборники его соч. выходили подъ заглавіемъ: „Сны на язу“ и „Цвѣты и змѣи“; полное собр. сочиненій издано въ 1891 г. П. ум. въ 1891 г.

Пальмира, на вост. нарѣчіяхъ *Тадморъ*, въ древнее время цвѣтущій городъ, отъ котор. нынѣ сохранились лишь руины, въ оазисѣ Сирийской пустыни, подъ 34° 18' с. ш. и 55° 40' в. д. (отъ Ферро). По Библіи и Иосифу Флавию, П. была основана Соломономъ въ видѣ сторожеваго поста противъ арабовъ и складочнаго мѣста для торговли съ Привѣфратскими странами. Въ римскіяхъ источникахъ она упоминается впервые во время войны Антонія съ парянами (въ 41 г. до Р. Х.). При Траянѣ городъ былъ почти совсѣмъ разрушенъ, но Адрианъ отстроилъ его заново и наименовалъ его Адрианополемъ. Въ 260 г. правитель П-ы, Оденатъ II, отложился отъ Рима и объявилъ П-у самостоятельнымъ королевствомъ. При доводѣ его, Бацебинѣ (по гречески Зеновіи), П. достигла высочаго культурн. и экономич. состоянія и успѣшно отстаивала свою независимость; но въ 273 г. городъ былъ взятъ и разрушенъ имп. Аврелианомъ; въ послѣдствіи П. вновь возродилась, но въ 744 г. была окончательно уничтожена арабами. Развалины П-ы были впервые открыты англич. Галифансомъ въ 1678 г. и поражаютъ своей величественностью. См.: „Пальмира. Археологич. изслѣдованіе“, кн. С. Абамелекъ-Лазарева, Спб., 1884 г.

Пальмитинъ, встрѣчается во многихъ жирахъ, главн. обр. въ пальмовомъ маслѣ (изъ плодовъ *Elaeis Guineensis*) и представляетъ собою глицериновый эфиръ *пальмитиновой кислоты*, состава $C_2H_5(C_{16}H_{31}O)_2$. Въ чистомъ видѣ представляетъ

чешуйчатые кристаллы, трудно раствор. въ спирту, плав. при 63°, чѣмъ и пользуются для отдѣленія отъ сопровождающихъ его стеарина и олеина.— *Пальмитиновая кислота* ($C_{16}H_{32}O_2$) вмѣстѣ съ стеариновой и глицериномъ составляетъ главн. составную часть твердыхъ жировъ. П. к. находится также въ пчелиномъ воскѣ и сперматѣ. Плавится при 62°. Употребляется въ смѣси со стеариновой кислотой для приготовления стеариновыхъ свѣчей.

Пальмовый кидъ, на берегу Либеріи (Зап. Африка), подъ 7°45' з. д. (отъ Гринв.) и 40°22' с. ш.

Пальмотецъ, Юній, талантливый лирикъ, драматургъ, сатирикъ и импровизаторъ, одинъ изъ лучш. представителей кроатской поэзіи дубровническаго періода, род. въ 1806 г., ум. въ 1857 г. Чрезвычайно плодовитый, но не самостоятельный въ выборѣ сюжетовъ, П. черпалъ содержаніе для своихъ драмъ изъ античной, италянск. и народной сербской поэзіи и выказывалъ болѣеую самостоятельность творчества въ своихъ сюжетахъ и лирич. пѣсняхъ духовн. содержанія. Лучш. произведенія: драмы „Ахиллесъ“, „Эдипъ“, „Похищеніе Елены“, „Ринальдо и Армида“, „Павлимиръ“ (по преданіямъ о началѣ Дубровника), религіозн. поэма „Христіада“, испещренная чертами античн. и славянск. мифологій и пользовавш. почетной популярностью, и друг.

Палькъ 1) Александръ Ивановичъ, русск. беллетристъ и драматургъ, род. въ 1822 г.; въ 40-хъ годахъ началъ писать повѣсти и стихотворенія, но по подозрѣнію въ сношеніяхъ съ кружкомъ „Петрашевцевъ“ былъ заключенъ въ казематъ, а затѣмъ переведенъ изъ гвардіи въ армію безъ выслуги. Возобновилъ литературную дѣятельность лишь въ 70-хъ годахъ. Болѣе извѣстенъ, какъ драматургъ (комедія „Просвѣтители“, въ „От. Зап.“, 1871 г., „Вольные люди“, „Петербургская саранча“, „Гражданка“, „И крылья есть, да летѣть некуда“). Наибольшій успѣхъ изъ его пьесъ имѣли: „Старый баринъ“ и „Нашъ другъ Неклюжевъ“, въ которыхъ очень удачно изображена жизнь до-реформенныхъ помѣщиковъ, а изъ другихъ произведеній его особенно выдается романъ „Аленѣй Слободинъ“ (въ „Вѣстникѣ Европы“). Ум. 10 ноября 1885 г. 2) П., Иванъ Ивановичъ, художникъ-карикатуристъ; въ концѣ сороковыхъ годовъ онъ вмѣстѣ съ Новаховичемъ издавалъ первую каррикатурную изданію—„Ералашъ“ и „Волшебный фонарь“. 3) П., Іоганнъ Филиппъ, нюрнбергскій книгопродавецъ-издатель, род. въ 1766 г., разстрѣлянъ, по приказанію Наполеона I, 26 августа 1806 г. за исполненіе типографскаго заказа по напечатанію рѣзкаго памфлета противъ императора Франціи. Казнь вызвала страшное раздраженіе по всей Германіи.

Пальмы, Palmae, семейство односѣмянодныхъ растений, порядка початковцвѣтныхъ; деревья съ изящнымъ, невѣстистымъ, колонновиднымъ стволомъ, съ густой короной большихъ листьевъ на верхушкѣ. Стволъ простой, иногда дихотомически развѣтвляющійся, болѣе, ч. одинаковой толщины по всей длинѣ. Наблюдаютъ всевозможные переходы отъ формъ, стволъ которыхъ почти подземный или не болѣе 1—2 метровъ вышины (карликовая П-а) до величественныхъ финиковыхъ и восковыхъ пальмъ

въ 40—50 м. вышины. Особый типъ, напоминающій скорѣе травы, представляетъ *испанскій тростникъ*, *Salarnus*, съ его длинными, тонкими, ползучими, вѣтвящимися стеблями, оплетающій друга друга деревья на подобіе цѣпъ — *пальмовая лиана*. Листья очень большіе, съ стеблеобъемлющими влагалищами, съ большимъ, внизу выгуклымъ черешкомъ и перисто-, вѣрообр.- или пальчато-расщепл. пластинкой. Соцвѣтіе представляетъ большой, часто колоссальный, початокъ съ многочисленными маленькими цвѣтками, покрытый у основанія однимъ деревянистымъ чашевиднымъ крыломъ, *spatha*, или многими крыльями. Цвѣтки сидячіе, правильные, больш. ч. однополые, одно- или двудомные; тычинокъ 6 (рѣдко 3 или много), плододликовъ 3. Плодъ — ягода, костянка или орѣхъ, больш. ч. съ однимъ съменемъ, съ большимъ бѣлкомъ. Известно около 1000 видовъ П-ъ, больш. ч. тропическихъ. Въ Европѣ растутъ дико только *карликовая П-а*, *Chamaecypariss humilis*. Финиковая П-а культивируется гл. обр. въ Нижн. Италіи и Южн. Испаніи. Больш. ч. пальмы растутъ одиноко или небольшими группами на равнинахъ, по берегамъ рѣкъ или въ лѣсахъ, среди другихъ деревьевъ. Около 80 ископаемыхъ видовъ принадлежатъ гл. образ. третичн. формации. Принимаютъ слѣд. группы: 1) *финиковая П.*, *Phoenixaeae*, перисто-раздѣльные листья, однополые цвѣтки, плодъ — ягода; 2) *карликовая П.*, *Sabalaeae*, листья вѣрныя, плодъ — ягода или костянка; 3) *кокосовая П.*, *Coccolibaeae*, листья перисто-раздѣльные, плодъ — костянка; 4) *сатовая П.*, *Lepidocarpiuaeae*, больш. ч. снабжены иглами и цѣпляются при помощи иглистыхъ верхушекъ листьевъ; вѣрныя или перисто-раздѣльные листья; 5) *пальмировыя П.*, *Botanissiaeae*, гигантскія вѣрныя П., безъ иглъ, плодъ — костянка; 6) *арековая П.*, *Aracinaeae*, самая многочислен. группа, перистые листья, плодъ — ягода; 7) *костянковыя П.*, *Phylleorphanisuaeae*. — Пальмы принадлежатъ къ самымъ полезнымъ растеніямъ, особенно въ технико-экономическ. отношеніи. Онѣ даютъ хлѣбъ, вино, масло и дерево. Сердцевина ствола *Metroxylon*, образующаго цѣлые лѣса на Зондскихъ и Молуккскихъ о-вахъ, содержитъ питательный крахмалъ *саго*; мякоть стеблевыхъ почки многихъ видовъ составляютъ вкусную овощь, *пальмовую канусту*, которую, однако, рѣдко употребляютъ, ибо вырѣзываніе почекъ неминуемо губитъ цѣнное дерево. Мясистый плодъ многихъ видовъ съѣдобенъ; *финики* служатъ главн. питательн. веществомъ въ Аравіи, Алжирѣ, Марокко, оазисахъ Сахары. Съмена, *зерна кокосовой П-ы*, вначалѣ состоятъ почти цѣлкомъ изъ сладкой, жидкой эндоспермы (*кокосовое молоко*), познѣе дѣлающіяся твердыми и маслянистыми, также употребляются въ пищу и служатъ для приготовленія *пальмовоаго масла*; нѣкоторыя П. даютъ содержащій сахаръ сокъ, изъ котор. приготавливаютъ *пальмовое вино* или *пальмовый сахаръ*. Стволы и листья нѣкот. видовъ даютъ *воскъ*. Волокна у основанія листовыхъ черешковъ даютъ крѣпкія, прочныя ткани; толстые стволы служатъ строительнымъ лѣсомъ, болѣе тонкіе идутъ на кровлю жилищъ, изготвленіе корзинъ, шляпъ, палокъ, стрѣлъ, цыганокъ и проч.; твердый эндоскарпій кокоса употребл. для токарныхъ работъ. Мясн. П. употребляются, какъ

декоративныя растенія. Въ древности пальмовыя вѣтви и листья служили символомъ побѣды.

Пальмшеръ, Луджиди, изв. итал. физикъ и метеорологъ, род. въ 1807 г. въ Фаиккіо, въ 1847 г. сост. проф. физики въ Неаполѣ, въ 1854 г. назнач. директоромъ метеорологич. обсерваторіи на Везувіи. Съ этого времени начинается его блестящая, часто сопряженная съ громадн. опасностью для жизни, дѣятельность по тщательн. изслѣдованію вулканич. явленій на Везувіи въ періоды его изверженій; результатомъ этой работы были статьи въ „Annali dell'osservatorio meteorologico Vesuviano“ и монографіи: „Incendio Vesuviano del 26. avril 1872“ и „Il Vesuvio e la sua storia“ (1880). Съ 1860 г. П. сост. также директоромъ физической обсерваторіи въ Неаполѣ. Кромѣ того онъ избрѣлъ много физич. и метеорологич. инструментовъ.

Пальдекрылья, Pterodactyli, см. *птерозавры*.

Пальцеходатія, Digitigrada, млекопитающія, кот. ходятъ, опираясь на пальцы; сюда относятся рысь, собака, гiena, кошка.

Палѣй, или *Папій*, Семень Ивановичъ, малорусскій казакъ, родомъ изъ города Борзны (Черниг. губ.); проникнутый глубокой ненавистью къ полякамъ и стремясь къ возсоединенію раздѣленной Украйны подъ властью Россіи, онъ бѣжалъ въ концѣ XVII в. въ Запорожье, откуда съ толпою удалцевъ пришелъ въ правобережную Украйну, принадлежавшую полякамъ, созвалъ выходцевъ изъ Молдавіи и Поднѣстровья и укрѣпился съ ними въ мѣстечкѣ Хвастовѣ; отсюда онъ въ 1688—89 гг. нѣсколько разъ просилъ черезъ Мазепу царей Іоанна и Петра о принятіи его въ подданство. Не встрѣтивъ надлежащаго сочувствія своимъ планамъ со стороны московскаго правительства, дорожившаго миромъ съ Польшей, П. въ 1701 г. вмѣстѣ съ гетманомъ Самусемъ, сталъ во главѣ крестьянско-казачаго возстанія, вспыхнушаго въ западной (правобережной) Украйнѣ. Въ 1702 г. казаки овладѣли Бердичевомъ, послѣ чего возстаніе разлилось по Волини (гдѣ, однако, было скоро усмирено) и Подолью. Самусь взялъ Немировъ, П. овладѣлъ Бѣлою Церковью. Но зимою, когда казаки разошлись по домамъ, польскій гетманъ Синявскій напалъ на Самуся, взялъ Немировъ, потомъ Ладжиинъ и постепенно, при помощи крайне жестокихъ мѣръ, усмирить все Подолье; но П. еще держался въ Бѣлой Церквѣ и не хотѣлъ сдавать ея, несмотря на требованія поляковъ и Петра, который и ранѣе, по просьбѣ поляковъ, склонялъ казаксъ къ миру. Тогда русское правительство, опасаясь, вслѣдствіе ложныхъ доносеній Мазепы, чтобы П. не перешелъ на сторону шведовъ, приказало Мазепѣ пригласить П-я и арестовать его. По приглашенію гетмана П. пріѣхалъ въ Бердичевъ въ іюль 1704 г.; здѣсь Мазепа напоилъ его пьянымъ, заковалъ и отправилъ въ Батуринъ, откуда его сослали въ Енисейскъ. По слѣ обнаружившейся измѣны Мазепы П. былъ возвращенъ и участвовалъ въ Полтавской битвѣ, хотя отъ старости и ссылки одряхлѣлъ такъ, что не могъ уже садиться на лошадь. — П., храбрый воинъ, врагъ поляковъ и Мазепы, — одна изъ любимыхъ личностей малорусскаго народнаго эпоса; его арестъ Мазепою и его участіе въ битвѣ со шведами часто воспѣваются въ пѣсняхъ *Украйцы*.

Палэмонтъ („борецъ“, см. *Левколев.*

Палмеръ (Palmer) 1) Эдуардъ Генри, известный англійск. ориенталистъ, профессоръ арабск. яз. при кэмбриджск. университет., род. въ 1840 г., главн. образомъ путемъ самообразования приобрѣлъ обширн. эрудицію въ области восточн. языковъ, въ 1868—70 гг. принималъ участіе въ экспедиціяхъ на Синай и по пустынь Эгъ-Ти и моавитскому плоскогорью, при началѣ Египетск. войны предпринялъ добровольно политич. миссію на Синайск. полуо-въ, но по дорогѣ былъ убитъ туземцами 22-го авг. 1882 г. Важнѣйш. труды: „Oriental mysticism“, „History of the Jewish nation“, „Maroun Alraschid“, „Simplified grammar of the Hindustani, Persian and Arabic“ и др. 2) П., Эростъ Довъ, одинъ изъ лучшихъ сѣверо-американскихъ скульпторовъ, род. въ 1817 г., былъ нѣкоторое время плотникомъ и имѣлъ возможность упражняться въ рѣзбѣ по дереву. Съ 1846 г. П. отдался съ большимъ успѣхомъ рѣзбѣ по камню. Оставивъ эти занятія по слабости глазъ, онъ обратился къ пластикѣ и моделировалъ бюсты своихъ дѣтей. Выполненные изъ мрамора, эти бюсты на выставкѣ въ нью-йоркской академіи рисования имѣли выдающийся успѣхъ. Послѣ этого П.-омъ исполнено множество работъ: медальоны „Утренняя и вечерняя звезда“, бюсты „Смирненіе“, „Дѣти эмигранта“ и др. аллегорическія и реальныя фигуры.

Пампиръ, плоскогоріе Центральной Азіи (4000 м. выс.), пересѣкается многими горными хребтами и представляетъ соединит. звено между Тянь-Шань и Гималайскими горами. Высоч. верш.—около 7000 м. П. представл. пустыню, съ рѣзкимъ климатомъ, страшными бурями и снѣжными заносами, вслѣдствіе чего обитаніе здѣсь рѣшительно невозможно. Только лѣтомъ киргизы пригоняютъ сюда стада на пастбище. Фауна довольно богата (волки, медвѣди, олени, леопарды и пр.). Черезъ П. съ древнихъ временъ пролегали торговые и др. пути Центр. Азіи: римскіе купцы, христіанскіе и магометанскіе миссіонеры черезъ П. проникали въ послѣднюю. Сѣверный П. только въ послѣднее время достаточно изученъ; этому, между прочимъ, способствовала экспедиція ген. Скобелева (1875—76 гг.).

Пампа, территорія Аргентинской республики въ Южн. Америкѣ, вначалѣ обнимала всю область (49733 кв. килом. съ 21000 жит.), ограничиваемую пров. Буэнос-Айресъ, Рио-Негро, Андами, Мендозой, Санъ-Луисомъ и Кордовой, но затѣмъ была раздѣлена на „Territorios nacionales“—„de la P.“ (къ сѣверу отъ Рио-Колорадо) и „del Rio Negro“ (между Колорадо и Рио-Негро). Первая носитъ вполне характеръ пампы, тогда какъ западн. часть Рио-Негро представляетъ благодатный холмистый край съ умѣр. климатомъ, хорошо орошенный, богатый лѣсомъ и вполне пригодный для колонизаціи. Изъ прежнихъ обитателей этой области, безпокоившихъ своими набѣгами населенныя части Аргентины, остались только манчанеросы на Западѣ. Граница охраняется рядомъ укрѣпленій вдоль Рио-Негро, между которыми самое значительное—Рока.

Пампасы, такъ назыв. обширныя, покрытыя густой травой равнины, составляющія большую часть поверхности Аргентинской республ. и пересѣченныя рядами холмовъ или горъ. Почва П.-овъ не здѣ одинакова: вост. часть представл. плодородн.

страну, западн. напрот.—безплодныя солончаковыя степи, и потому рѣки несутъ здѣсь обыкновенно соленую воду; въ сухое время года, отъ октября до января, П. почти совершенно высыхаютъ вслѣдствіе полного отсутствія атмосферн. осадковъ. Въ П.-ахъ волтаютъ страусы, дикія собаки, кошки и пр. и пасутся огромныя стада лошадей, овецъ и рогат. скота. Населеніе П.-овъ состоитъ изъ многихъ племенъ, носящихъ общее названіе П.-скихъ индѣйцевъ.

Памплона 1) (*Помпано* древнихъ), укрѣпленный главн. гор. испанск. провинціи Наварра, на р. Арга; дворецъ вице-короля, медицинско-фармацевтич. коллегія, торговля виномъ; 25630 ж. 2) П., гор. въ Колумбіи, департ. Сантандеръ; 8261 ж.

Памфилиа, въ древности часть малоазійск. побережья, заключенная Ликіей и Киликіей и прелегавшая вдоль *Памфильскаго моря* (нынѣ зал. *Адалия*). Раздѣляя историч. судьбы всей Малой Азіи, П. была послѣдовательно подъ персидск., македонск. и сирійск. владычествомъ, затѣмъ вошла въ составъ Пергамск. царства и въ 120 г. до Р. Х. сдѣлалась римск. провинціей. Населеніе, представлявшее смѣсь туземцевъ съ пришлыми киликійцами и греками, нравами и обычаями напоминало иликійцевъ и въ широкихъ размѣрахъ промышленяло морск. разбоємъ. Важнѣйш. города этой гористой по преимуществу страны, наполненн. системою Тавра,—Атталейя (Адалія), Сиде (Эски-Адалія), Кибира, Аспенда, Перге, Силлионъ.

Памфилъ, греческій живописецъ, родомъ изъ Македоніи, жилъ въ 390—350 гг. до Р. Хр. Съ своимъ учителемъ Евпомпомъ П. былъ основателемъ Сикіонской школы. Онъ выдавался среди современниковъ своимъ научнымъ образованиемъ. П. первый изучалъ методически искусство и примѣнялъ свои теоретическо-геометрическія знанія къ рисункамъ.

Памфидель, небольшая брошюра или рукописное сочиненіе, написанное на чисто современную, обыкнов. политическую, тему полемическаго характера.

Память, функція ума, состоящая въ сохраненіи и воспроизведеніи полученныхъ впечатлѣній. Актъ П.-и, подобно всѣмъ психическимъ актамъ, имѣетъ двѣ стороны: физиологическую и психологическую. Первая въ настоящее время еще мало изучена. Основаніе ея должно искать въ тѣхъ измѣненіяхъ раздражимости, которыя облегчаютъ возвращеніе развѣ бывшихъ раздраженій (Вундтъ). Вторая—болѣе известна. Общимъ ея условіемъ является степень недавности бывшаго впечатлѣнія. Сцены, лица и опыты нашего отдаленнаго прошлаго по большей части пропадаютъ для насъ. Но, кромѣ этого общаго условія для возможности воспроизведенія впечатлѣній, существуютъ болѣе спеціальныя условія: а) глубина впечатлѣнія, б) сила ассоціацій. Глубина впечатлѣнія обусловливается: 1) вниманіемъ, 2) степенью интереса, возбуждаемаго предметомъ, 3) интенсивностью чувства удовольствія или неудовольствія, сопутствующаго данному впечатлѣнію, 4) отчетливостью впечатлѣнія, 5) состояніемъ души въ моментъ воспріятія даннаго впечатлѣнія, т. е. свѣжестью мозга, необходимому для глубокихъ и прочныхъ отпечатковъ впечатлѣній, 6) длительностью воспріятія впечатлѣній и 7) многократностью впечатлѣнія,—большинство событій нашей жизни забы-

вется именно потому, что никогда не повторяется въ совершенно одинаковой формѣ. Но для воспроизведенія впечатлѣнія недостаточно еще одной глубины послѣдняго,—необходимо еще присутствіе въ данную минуту какого-либо факта или обстоятельства, сосуществовавшего ранѣе или имѣющаго какое-л. отношеніе къ воспроизводимому впечатлѣнію. Условіями этого рода, способствующими воспроизведенію впечатлѣнія, являются разнаго рода ассоціаціи. Эти ассоціаціи могутъ вызывать въ нашей П-и образы или безсознательно, помимо нашей воли, что собственно и составляетъ актъ П-и, или же при участіи нашей воли и нашего сознанія, и такой актъ наз. *припоминаніемъ*. П. составляетъ одинъ изъ необходимѣйшихъ элементовъ мышленія; безъ П-и не могло бы быть никакого познанія.

Папагія, небольшой круглый образъ Спасителя или Божіей Матери, носимый архіереями на груди въ знакъ постоянного памятованія о Богѣ.

Папаева, Авдотья Яковлевна (дочь извѣстнаго актера Брянскаго), жена Ивана Иванов. П-а (впослѣдствіи, по второму мужу, *Головачева*), рус. писательница, подъ псевдонимомъ *Станинскій* писала повѣсти и романы. Изъ нихъ извѣстны: „Семейство Тальниковыхъ“ (въ 1848 г.) и два большихъ романа, написанныхъ вмѣстѣ съ Некрасовымъ — „Три страны свѣта“ и „Мертвое озеро“. Послѣдніе не отличаются ни особенною талантливостію, ни правдивостію. Самостоятельныя же произведенія П-ой, хотя и не поражаютъ типичностію образовъ и жизненностію содержанія, пользовались въ свое время извѣстнымъ значеніемъ благодаря зарождавшемуся въ то время модному „женскому вопросу“. Въ концѣ 60-хъ годовъ П. была совсемъ забыта, и только въ концѣ 80-хъ годовъ она снова обратила на себя вниманіе съ выходомъ въ свѣтъ ея „Воспоминаній о людяхъ 40-хъ и 60-хъ годовъ“, которыхъ она могла хорошо знать, стоя близко къ редакціи „Современника“. Воспоминанія эти, заключающія много характерныхъ и цѣнныхъ данныхъ, однако страдаютъ иногда излишнимъ субъективизмомъ. Ум. 30 марта 1893 г. лѣтъ 70 отъ роду.

Папаевъ 1) Владиміръ Ивановичъ, рус. поэтъ, род. въ 1792 г. въ г. Перми, воспитывался въ казан. унив. Проведя дѣтство свое среди деревенской природы, въ тихомъ семейномъ кругу, подъ надзоромъ матери, П. навсегда сохранилъ склонность къ идиллическому настроенію. Эта черта въ его характерѣ отразилась на всей его поэтической дѣятельности. Первое произведеніе его была идиллія. Державинъ, бывшій родственникомъ П-а, одобрилъ его первые шпаты и посоветовалъ ему познакомиться съ произведеніями швейцарскаго поэта Геснера, который съ тѣхъ поръ и сдѣлался его избраннѣйшимъ образцомъ. Перѣхавъ въ 1817 г. въ Петербургъ, онъ напечаталъ въ „Сынѣ Отечества“ свои первыя идилліи, обратившія на себя вниманіе, а въ 1820 г. онъ издалъ „Идилліи“ отдѣльной книжкой, встрѣченной похвалами критики и удостоенной золотой медали отъ Россійской академіи. Кромѣ идиллій П. написалъ нѣсколько похвальныхъ словъ (императору Александру I, Державину, Кутузову) и повѣстей („Иванъ Костанъ“). Этими и закончилась его литературная дѣятельность: послѣднюю половину жизни онъ посвятилъ исключительно госу-

дарственной службѣ. Впослѣдствіи онъ былъ избранъ въ ордин. академики и въ почетн. члены казан. унив. и разн. ученыхъ обществъ. Ум. въ 1859 г. 2) П., Иванъ Ивановичъ, племянникъ предыдущаго, русскій беллетристъ и журналистъ, род. въ 1812 г., воспитаніе получилъ въ благородномъ пансіонѣ при петербургскомъ университетѣ. Писалъ повѣсти, рассказы („Онагръ“, „Провинціальныя лъвы“ и пр.) изъ великосвѣтско-петербургской жизни, обличительнаго характера а также стихотворныя пародіи и сатирическіе фельетоны подъ псевдонимомъ „Новаго поэта“ (въ „Современникѣ“). Всѣ они не отличались ни особенною талантливостію, ни глубокою содержаніемъ, но тѣмъ не менѣе, охотно читались въ свое время благодаря легкому языку, игривому тону и современности затрогиваемыхъ темъ. Наболѣе же извѣстенъ П., какъ соредакторъ съ Некрасовымъ въ „Современникѣ“, который они возобновили послѣ Плетнева въ 1847 г. и который вскорѣ приобрѣлъ такую широкую извѣстность, а также и по своимъ связямъ почти со всеми знаменитыми литераторами того времени. Благодаря этому онъ могъ написать очень любопытныя и цѣнныя для характеристики той эпохи „Литературныя воспоминанія“ (о Гоголѣ, Аксаковѣ, Щепкинѣ, Грановскомъ, Герценѣ, Бѣлинскомъ, Некрасовѣ, Катковѣ, Краевскомъ и др.), которыя печатались ранѣе въ „Современникѣ“, а затѣмъ изданы отдѣльно. Полное собраніе соч. его изд. въ 1860 г., въ Спб., и въ 1888 г., въ 6 томахъ.

Панамскій перешеекъ соединяетъ Сѣв. и Южн. Америку и отдѣляетъ Атлантическ. ок. отъ Тихаго; самая узкая (55 км.) часть его находится между г. Панамой и бухтой Лимонъ. Сѣв.-зап. часть перешейка прорѣзываютъ Кордильеры Южн. Америки, имѣющія здѣсь наименьшую высоту. — Планъ прорытія Панамскаго перешейка не новъ, но попытка осуществить его могла быть сдѣлана лишь при новѣйшихъ успѣхахъ техники и послѣ удачн. Суэзскаго предпріятія. Въ 1878 г. колумб. правительство выдало концессию на постройку судоходн. канала офицеру франц. флота Наполеону Бонап. Визе (Wuze), сыну принцессы Летиции Бонапартъ; въ мартѣ 1881 г. Фердинандъ Лессепе учредилъ съ этой цѣлью „Compagnie Universelle du Canal interocéanique de P.“ съ капиталомъ въ 300 милл. фр. (концессія была куплена Лессепею за 10 м. фр.). Между тѣмъ уже по предвар. расчету назначенной для этого технич. комиссіи постройка должна была потребовать около 1500 м. фр., такъ какъ, по настоянію Лессепе, рѣшено было строить каналъ безъ шлюзовъ, съ постояннымъ уровнемъ. Лессепе, однако, твердо вѣрилъ въ свою счастливую звѣзду и приступилъ къ работамъ, надѣясь доставать, по мѣрѣ нужды, необходимые капиталы путемъ выпуска облигацій. Каналъ долженъ былъ идти отъ г. Колонъ при Атл. ок., достигнуть Велик. океана въ 4 километр. къ западу отъ гор. П., имѣть 75 килом. въ длину и 56 метровъ въ ширину (въ гористыхъ мѣстахъ—22 м.), при средней глубинѣ въ 8,5 мет. Наибольшія трудности предстояли тамъ, гдѣ мѣстность становится возвышенной, а почва каменистой (особенно въ участкѣ Матачинъ—Ріо-Гранде). Въ концѣ 1888 г. работы поглотили уже 1400 милл. фр., а до конца было еще очень

даже; пришлось отказаться и от мысли строить каналъ безъ шлюзовъ. Компания вынуждена была, наконецъ, прекратить платежи по купонамъ и другимъ обязательствамъ; судъ объявилъ въ февр. 1839 г. Общество закрытымъ и назначилъ ликвидаторовъ. Слухи объ огромныхъ злоупотребленіяхъ въ Панамскомъ предіриятіи циркулировали давно, но лишь въ 1892 г. франц. палата депутатовъ, подъ давленіемъ обществ. мнѣнія и жалобъ многочисленныхъ жертвъ этой аферы, назначила комиссію для разслѣдованія дѣла. Въ результатѣ были преданы суду и признаны виновными въ мошенничествѣ и нарушеніи довѣрія директоры компании (Федлинандъ Лессепсъ и сынъ его, Шарль, баронъ Коттю, Фонтанъ) и подрядчикъ, изв. Эйфель. Вмѣстѣ съ тѣмъ во время процесса (нач. 1893 г.) и въ парлам. комиссіи выяснилось, что руководители Пан. компании, желая заручиться содѣйствіемъ печати и политич. сферъ, тратили баснословныя суммы на подкупъ ихъ. Въ этомъ скандальномъ дѣлѣ были болѣе или менѣе скомпрометтированы всѣ важнѣйшіе органы печати, доселѣ слышавшіе независимости, многіе выдающіеся финансисты, депутаты, министры и пр. (изъ нихъ лишь немногія должностн. лица были судимы въ мартѣ 1893 г.). Панамскій процессъ наглядно доказалъ, насколько живучъ еще вызванный режимомъ второй имперіи глубокой упадокъ общественной нравственности среди правящихъ классовъ Франціи. — Первоначальный 12-лѣтній срокъ концессіи истекъ, но Колумб. правительство продолжило его съ тѣмъ, что если къ 31 окт. 1894 г. будетъ основана новая компания, ей будетъ дано 10 лѣтъ на окончаніе канала. — П. п. составл. департаментъ (82 600 кв. км., съ 285 000 ж., изъ которыхъ 60% бѣлыхъ) републ. Колумбіи; отсюда вывозятся: кожи, сало, сушен. говядина, индиго, кофе, коксовые орѣхи, жемчугъ и пр. *Главн. гор.* — *Панама*, живописно расположен. при *Искоме заливъ*; 20000 ж. Въ 1825 г. здѣсь былъ открытъ генеральный конгрессъ южно-америк. республикъ.

Панаро, рѣка въ Сѣв. Италиі, беретъ начало въ Тосканскихъ Аппенинахъ и послѣ 170 км. теченія впад. въ р. По.

Панацея (греч. *πανακεια*, отъ *παν*, все, и *ακος*, лѣкарство), по мнѣнію греч. схоластовъ дочь бога Эскулапа, олицетвореніе врачебной силы; въ средніе вѣка алхимиками такъ назывались различн. средства, которыя, будто бы, могли исцѣлять отъ всѣхъ болѣзней (напр., *P. antimonialis*—простая сѣрнистая сурьма, *P. mercurialis*—каломель, и т. п.); въ переносномъ смыслѣ—вообще универсальное средство отъ всякихъ золь и бѣдствій.

Панаэонъ (греч. „праздникъ всѣхъ аеинянъ“), древнѣйшее религиозно-политич. празднество аеинянъ въ честь покровительницы ихъ города, богини Аеины. По преданію, оно было основано царемъ Эрехтемъ и преобразовано Гезеемъ. Первоначально П. состояли только изъ конныхъ состязаній; въ 566 г. Лизистратъ прибавилъ къ послѣднимъ гимнастическія, а въ 446 г. Периклъ ввелъ еще музыкальныя состязанія, происходившія въ Одеонѣ. П. распадалась на большія и малыя; вторыя справлялись ежегодно, первыя—разъ въ 5 лѣтъ, въ 3-й годъ Олимпиады. Празднество продолжалось 3 дня; малыя П. состояли изъ однихъ состязаній, боль-

шія заканчивались торжественнымъ шествіемъ, въ которомъ принимало участіе все населеніе Аеинъ, и большимъ жертвоприношеніемъ (генатомбой).

Пангавъ, рѣка въ вост. Африкѣ, протекающая по нѣмецк. владѣніямъ и области Занзибарскаго султана, впад. къ сѣв. отъ Занзибара, подъ 5°29' ю. ш., въ Индійскій океанъ, а истоки ея берутъ начало отъ южной покатости Килима-Нджаро; длина ея достиг. 450—500 км. Влѣво отъ устья П., на берегу, лежитъ *городъ П.*, съ гаванью.

Пангелленіи (отъ греч. *παναλλήνιος*, „всегреческій“), празднество, которое ежегодно справлялось (сначала на о-въ Эгинъ, а со временъ Адріана—въ Аеинахъ) въ честь Зевса, какъ общеэллинскаго божества.

Пангезезисъ, гипотеза, предложенная Дарвиномъ для объясненія явленій члѣстдовстности; по этой гипотезѣ изъ всѣхъ клѣтокъ тѣла и даже ихъ частей постоянно отдѣляются маленькія частички, кот. циркулируютъ въ тѣлѣ и служатъ для образованія половыхъ клѣтокъ. Этимъ и объясняются врожденныя физіологич. и патологич. качества. Такъ какъ эта гипотеза не опирается на факты, то въ настоящее время она почти всѣми оставлена.

Пандановыя, *Pandanus*, сем. односѣмяннодольныхъ, порядка початкоцвѣтныхъ; древесныя растенія, съ прямыми или вилчато-развѣтвленными стволами. Длинные, узкіе листья сидятъ на концахъ вѣтвей 3 густыми рядами. Стволы часто подерживаются многочисленными воздушными корнями. Плодъ—костянки или ягоды, сроставшіяся въ сборные плоды. Около 80 видовъ въ Индіи и на окружающіхъ о-вахъ. Ископаемыя найдены въ мѣловой и юрской формаціяхъ.

Панданусъ, *Pandanus*, родъ семейства пандановыхъ; многолѣтн. растенія, съ деревянистымъ, простымъ или развѣтвленнымъ стволомъ, покоящимся на системѣ воздушныхъ корней; большіе простые, линейные листья, расположенные тройною спиралью; однодомные цвѣтки, мужскіе въ развѣтвленныхъ, женскіе въ неразвѣтвленныхъ початкахъ, плодъ—одно- или многогнѣздная костянка. Около 60 видовъ въ теплыхъ странахъ восточнаго полушарія. — *P. utilis*, шарообразные, похожіе на апельсинъ, плоды съѣдобны; изъ листьевъ получаютъ волокна, изъ которыхъ изготовляется матеріалъ для упаковки. — *P. odoratissimus*, большіе, шарообразные, желтоватые или красноватые плоды; культивируется въ Китаѣ, Индіи, на о-вахъ Южн. океана, какъ важное народное пищевое средство; встрѣчается въ нашихъ оранжереяхъ. — *P. javanicus* очень красивое растеніе.

Пандарей, въ греческ. мѣоологіи сынъ Меропа, превращенный въ камень на о-вѣ Сициліи за участіе въ хищеніяхъ Тантала, именно за похищеніе золотой собаки, охранявшей входъ въ храмъ Зевса на Критѣ.

Пандарпуръ, гор. въ индо-британ. президентствѣ Бомбей, на р. Бима; индусск. храмъ, привлекающій ежегодно болѣе 200 000 пилигрим.; 16910 ж.

Пандекты (*Pandectae* или *Digesta*), см. *Corpus juris civilis*.

Пандемія, эпидемическая или эндемическая болѣзнь, захватывающая цѣлыя страны, цѣлыя народности.

Пандора (собств. „одаренная всѣми“, отъ греч.

ся. *пѣс*, каждый, и *дѣреорат*, дарю), имя женщины, въ созданіи которой, по греческому мѣу, принимали участіе все боги. Гефестъ образовалъ ее изъ земли и воды, далъ ей человѣческой голосъ, силу и наружность прекрасной дѣвы, Афродита сообщила прелесть и грацію, Афина — способность къ женскимъ рукодѣліямъ, Гермесъ — смѣлость и искусство дурачить мужчинъ. Епимевей („страсть“), къ которому привелъ ее Гермесъ, далъ себя одурочить и принялъ ее, несмотря на предостереженіе своего брата Прометея („разумъ“); тогда насталъ конецъ счастливой жизни людей: Пандора, подстрекаемая любопытствомъ, подняла крышку съ ларчика бѣдствій, и оттуда вылетѣли все бѣды, которыя съ тѣхъ поръ и живутъ между людьми; когда Пандора захлопнула крышку, въ ларчикѣ оставалась уже только одна обманчивая надежда.

Пандрозозъ, въ греческ. мѣологіи дочь Ке-кропа, богиня росы, культу которой былъ посвященъ особый храмъ — *Пандрозій*, находившійся въ афинскомъ Акрополѣ, рядомъ съ храмомъ Аены-Полиады.

Пандуры, первоначально просто тѣлохранители на службѣ у венгерскихъ магнатовъ, съ начала войны за австрійск. наслѣдство (1741 г.) получили въ Славоніи, гл. обр. благодаря усиліямъ барона Франца Тренка, организацію легкой иррегулярной пѣхоты съ восточнымъ вооруженіемъ, пополнявшейся изъ венгерцевъ, далматовъ и сербовъ и оказавшей не мало услугъ австрійцамъ какъ въ упомянутую войну, прѣмущ. въ кач. партизанскихъ отрядовъ, такъ и въ Семилѣтнюю, когда они были переформированы въ армейск. пѣхотн. полкъ; П. входили также въ составъ пограничной милиціи; въсплсдствіи названіе это исчезло. Въ Россіи, именно въ 1751—64 гг., была также сдѣлана попытка организовать т. наз. *пандурскіе полки*, оставленная въсплсдствіи.

Панегирікъ (греч.), въ древности рѣчь, произносимая передъ многолюднымъ собраніемъ и имѣющая цѣлью прославить подвиги народа, чтобы этимъ возбудить въ немъ патриотизмъ и воодушевленіе; таковы были П-и Горгія, Лизія, Изократа. Позже, особенно въ Римѣ, подъ П-омъ стали разумѣть похвальный слово въ честь какого-нѣб. отдѣльнаго лица; таковъ П. Плинія Младшаго въ честь Траяна. Въ настоящее время П-омъ называютъ всякую вообще похвалу, особенно неумѣренную

Panem et circenses (лат.), „хлѣба и зрѣлищъ“ (*ludi circenses* назыв. въ Римѣ происходившія въ *Circus Maximus* любимыя народныя игры), лозунгъ черни въ древнемъ Римѣ.

Панентеизмъ, философское ученіе, по которому все разнообразіе конечныхъ міровыхъ явленій объединяется въ одно гармоничное цѣлое въ безконечномъ, которымъ является Богъ. Основателемъ П-а былъ нѣм. философъ Карлъ Христіанъ Фридрихъ Краузе (см. это сл.).

Панетій (Panætius), стоикъ, род. ок. 180 г. до Р. Х. на о-въ Родосъ, образованіе получилъ въ Афинахъ у Антипатра Тирситаго, но большую часть жизни провелъ въ Римѣ, гдѣ приобрѣлъ много выдающихся учениковъ, и значительно содѣйствовалъ укрѣпленію стоической школы. Позже онъ снова вернулся въ Афины и до глубокой старости

стоялъ во главѣ школы стоиковъ; ум. ок. 100 г. до Р. Х. Придерживаясь основн. идей стоической философіи, онъ смягчалъ ее крайности и во многомъ приближался къ школѣ перипатетиковъ. Его главн. сочиненіемъ считалась книга „Объ обязанностяхъ“, которую Цицеронъ обработалъ для римлянъ въ первыхъ 2-хъ книгахъ „De officiis“; до насъ дошли лишь небольшіе отрывки.

Паникадело, или *паникиндило*, см. *кандила*.

Панини, санскритскій грамматикъ IV в. до Р. Хр. Его грамматика, по отзыву Макса Мюллера, представляетъ до совершенства доведенный чисто эмпирической анализъ языка; не только превосходящаго это, но даже сколько-нѣб. подобнаго сочиненія нѣтъ ни въ какой другой литературѣ. О П. см. книгу Гольдштюкера: „Panini, his place in Sanskrit literature“ (1860).

Панины, изв. дворянскій родъ, происходящій отъ итал. фамилии Панини изъ Лукки. Замѣчательны: 1) П., Никита Ивановичъ, графъ, род. въ 1718 г., сначала служилъ въ военной службѣ, потомъ въ придворной, изъ кот. перешелъ на дипломатическую; въ 1747 г. былъ назначенъ посланникомъ въ Копенгагенъ, въ 1749 г. — въ Стокгольмъ, съ 1763 г. — канцлеромъ; въ этомъ званіи П. заключилъ Кучукъ-Кайнарджійскій миръ съ Турціею, скончавшій несогласія съ Даніею, изъ-за Гольштинни, достигъ возведенія на польскій престолъ Станислава Понятовскаго (1764) и присоединенія Бѣлоруссіи (1772). Въ 1780 г., по мысли П-а, созданъ извѣстный актъ о *вооруженномъ нейтралитетѣ*, которымъ ограждались торговыя интересы мирныхъ государствъ отъ нанесенія ущерба со стороны воюющихъ. Актъ, впрочемъ, въ значительной мѣрѣ остался лишь бумажнымъ документомъ, мало измѣнивъ прежній порядокъ дѣлъ. П. въ 1760—73 гг. состоялъ воспитателемъ вел. кн. Павла Петровича. Въ 1767 г. возведенъ въ графское достоинство. Ум. въ 1833 г. 2) П., Петръ Ивановичъ, братъ предыдущаго, одинъ изъ лучшихъ русскихъ полководцевъ, род. въ 1721 г.; въ 1742 г. подъ Выборгомъ прекратилъ возмущеніе гвардіи, намѣревавшейся перебить всехъ иностранцевъ въ русск. арміи; въ 7-лѣтнюю войну особенно отличился при Гроссъ-Егерндорфѣ и при Цорндорфѣ, гдѣ онъ съ значительной горстью людей, оставшихся у него (изъ 7 тыс. въ его дивизіи было убито 6 т.), и несмотря на тяжкую рану, удерживалъ позицію до конца битвы; былъ главн. виновникъ комъ побѣды подъ Кунерсдорфомъ, участвовалъ въ занятіи Берлина и управлялъ затѣмъ Пруссіей въ званіи кѣнигсбергск. ген.-губ. Въ 1769 г., во время турецкой войны, онъ командовалъ 2-ой арміей, нѣсколько разъ разбилъ турокъ и обратилъ на себя всеобщее вниманіе замѣчательною осадой Бендеръ. Во время той же войны онъ переговорами склонилъ татаръ буджакскихъ, бѣлгородскихъ и адиссанскихъ признать надъ собою власть Россіи. Въ 1774 г. П., назначенный командиромъ всехъ войскъ, посланныхъ противъ Пугачева, въ 1 мѣс. успокоилъ государство. П. первый ввелъ въ русской арміи егерей и легкую конную артиллерию. Ум. въ 1789 г. 3) П., Викторъ Никитичъ, графъ, русскій государств. дѣятель, род. въ 1801 г., служилъ сперва по министерству иностр. дѣлъ, потомъ при государств. канцеляріи и въ министерствѣ юстиціи. Въ 1839 г. онъ

былъ назначенъ управляющимъ министерствомъ, а въ 1841 г. — министромъ юстиціи; на этомъ посту онъ оставался до 1862 г., при чемъ съ 1860 г. былъ, кромѣ того, предѣдателемъ редакціонныхъ коммиссій. П. притерпѣвалъ взгляды, совершенно противоположныхъ взглядамъ его предшественника, Ростовцева, и всѣми силами старался затормозить дѣло освобожденія крестьянъ, но, не рѣшаясь сопротивляться ясно выраженнымъ намѣреніямъ императора Александра II, долженъ былъ уступить. Въ 1864—1867 гг. онъ былъ главноуправляющимъ 2-го отдѣленія собственной Е. И. В. канцеляріи. Ум. въ 1874 г.

Панипатель гор. въ индо-британ. провинціи Пенджабъ; 25 022 ж., больш. часть котор. — магометане.

Панихида, краткое богослуженіе, совершаемое надъ тѣломъ умершаго ежедневно до его погребенія, въ 9-й и 40-й день его смерти и ежегодно въ день его именинъ, рожденія и смерти.

Пантеонскій, см. *Панъ*.

Паніонія (греч.), въ древней Греціи празднество въ честь Посейдона, ежегодно справлявшееся союзомъ 12-и іонійскихъ гордцовъ у союзаго храма близъ Микала, въ Малой Азіи. Съ празднествомъ были соединены состязанія.

Панкреатизъ ферментъ, получаемый изъ поджелудочной железы и превращающей бѣлковыя тѣла въ пептоны; употребляется въ формѣ питательныхъ клистировъ при разстройствѣхъ пищеваренія, вызванныхъ атрофіей или ослабленіемъ дѣятельности поджелудочной железы, при атонической диспепсисъ, рахитѣ, золотухѣ, малокровіи, бугорчаткѣ, послѣ лихорадочныхъ болѣзней.

Панноніа, въ древности страна, получившая названіе отъ населявшаго ее воинственнаго и свободолюбиваго, но мало культурнаго, илирійск. племени *паннонцевъ*, въ послѣдствіи слившихся съ пришлымъ кельтск. элементомъ, и сбивавшая во точн. часть современ. Австріи, Штейермаркъ, часть Крайны и Венгріи (между Дунаемъ и Савою), Славоніи и сѣверн. край Босніи. Съ 35 г. до Р. Х. П. была постепенно завоевана римлянами и обращена въ провинцію; затѣмъ послѣдовательно находилась подъ властью византійцевъ, гунновъ, остготовъ, лангобардовъ и (приблизит. съ 568 г.) славовъ. П. представляетъ равнину, прорѣзанную цѣпами невысокихъ холмовъ и только съ сѣв.-зап. и юга ограниченную горами. Въ древности главн. продуктомъ страны былъ лѣсъ; ея минеральн. богатства еще не были извѣстны. Значительнѣйш. рѣки: Danubius (Дунай) съ притоками Аггабо (Раабъ), Прагус (Драва) съ притокомъ Муръ (Муръ), Саус (Сава) съ притокомъ Соларис (Кульна). Значительнѣйш. города: Vindobonna (Вѣна) Аггабона (Раабъ), Тауринум (Землинъ) и др.

Паноптикумъ (греч.), названіе коллекцій, заключающихъ въ себѣ всевозможные предметы, такъ или иначе интересныя для нагляднаго и экспериментальнаго ознакомленія съ различными отраслями знанія (аппараты, восковыя фигуры и т. п.).

Панорама, персептивное изображеніе какаго-нибудь ландшафта или вообще предметовъ на вогнутой цилиндрической поверхности, при чемъ на зрителя, помѣщеннаго по оси этого цилиндра, изображенныя предметы производятъ впечатлѣніе дѣй-

ствительныхъ. Для усиленія оптическаго обмана при устройствѣ П-ы пользуются искусственнымъ освѣщеніемъ и декорациями изъ различныхъ предметовъ, дополняющихъ иллюзію. Часто подъ именемъ П-ы разумѣютъ изображенія различныхъ видовъ, разматриваемыхъ при искусственномъ освѣщеніи черезъ увеличительныя стекла, при чемъ они кажутся въ натуральную величину (т. н. *косморамы*). Появленіе первой П-ы относится къ 1787 году.

Панротъ, важный торговый гор. въ индо-британск. президентствѣ Мадрасъ, при Южно-Индійской ж. д.; 20 172 ж.

Панселинъ, Мануиль, родомъ изъ Солуны, даровитый византійскій живописецъ, жилъ и работалъ въротнъ, въ XVI в. Прозваніе Панселинъ, г. е. „полная луна“, носитъ потому, что „блисталъ своими знаніями до такой степени, что его сравнивали съ луною въ полномъ сіяніи“. П-у приписываютъ много иконъ и стѣнныхъ изображеній на Аeonъ и въ Солуны; въ нихъ болѣе, чѣмъ въ изображеніяхъ другихъ современныхъ художниковъ, естественности и выразительности. Установленныя П-омъ правила получили въ послѣдствіи значеніе закона.

Панславизмъ Со 2-й половины XVIII в. замѣчается пробужденіе національнаго чувства у большинства славянскихъ народовъ. Народы, которые казались, совершенно утратили свою духовную самостоятельность, точно пробужденные отъ дол. ой спячки, начинаютъ интересоваться своей исторіей, подводять итоги прошитому, мечтаютъ о славянскихъ временахъ, когда они были свободны, и даже видятъ возможность новой свободы въ Судущемъ. Въ большинствѣ случаевъ дѣло ограничивалось одними научными изслѣдованіями, собираніемъ остатковъ прошлаго, и только сербы да хорваты рѣшились съ оружіемъ въ рукахъ отстаивать свою самостоятельность — первые противъ турокъ, вторые, въ 1848 г., противъ венгровъ. Несмотря на это, пробужденіе національности было не безрезультатно: не говоря уже объ обогащеніи науки многими важными открытіями, оно заставило образованные классы открыть глаза на нужды народа и, прежде всего, позаботиться объ его просвѣщеніи. Особенно усилилось это движеніе среди западныхъ славянъ въ 1-й четверти XIX в., когда оно нашло могучую поддержку въ двухъ направленіяхъ тогдашней мысли: въ національномъ романтизмѣ, охватившемъ чуть не всю Европу и оказавшемъ сильное вліяніе на развитіе европейской науки и литературы, и въ либеральныхъ стремленіяхъ молодежи, опиравшихся на тотъ же принципъ національности. Къ этому времени относится начало дѣятельности Шафарика, Палацкаго, Гаика, Коллара и другихъ главнѣйш. представителей чешскаго Возрожденія, — дѣятельности, проявившейся преимущественно въ разработкѣ исторіи, литературы и этнографіи не только чеховъ, но и другихъ славянъ. Изученіе прошлаго всѣхъ славянскихъ племенъ привело къ убѣжденію въ ихъ родственности и прошлой солидарности, въ одинаковости ихъ прежней судьбы и духовнаго развитія, и тѣмъ самымъ обосновало и усилило возникшія еще раньше общеславянскія симпатіи. Къ 30-мъ гг. уже является сложившимся П. — въ видѣ требованія взаимности славянскихъ племенъ и ихъ

духовной солидарности. Этого литературный П., высказанный наиболее ярко Колларомъ („Дочь славы“, „О литературной взаимности между различными племенами и нарѣчіями славянскаго народа“ и др.), былъ встрѣченъ съ большимъ сочувствіемъ и приобрѣлъ много сторонниковъ. Но все ограничилось одними сочувствіями, и при первой попыткѣ свести дѣло на практическую почву оно оказалось очень труднымъ. Самъ Колларъ предполагалъ, что каждое племя сохранить свой языкъ и литературу и въ то же время сможетъ ознакомиться съ языками и литературами другихъ племенъ. Нечего и говорить, что подобное средство возможно только для немногихъ единичныхъ личностей, и потому, въ силу его непригодности, было выставлено новое требованіе—общеславянскаго литературнаго языка, при чемъ въ качествѣ такого предлагался обыкновенно русскій. Это рѣшеніе тоже оказалось неудобнымъ, потому что, помимо трудности его выполнения, пробудившееся національн. чувство требовало сохранения для каждаго племени его собственнаго языка. Такимъ образомъ оказалась неразрѣшимой самая первая, элементарная задача П-а. Изъ области чисто литературной П. перешелъ на почву политическую и создалъ грандіозные планы объединенія всѣхъ славянъ въ одно государство. Здѣсь всего ярче выяснилась неопредѣленность П-а и крайняя туманность его содержанія: въ то время какъ одни панслависты мечтали только о литературной взаимности славянъ или, самое большее, о временной нравственной или матеріальной поддержкѣ нуждающемуся племени, другіе требовали немедленнаго объединенія всѣхъ славянъ или, по крайней мѣрѣ, значительной ихъ части. Самыя основанія, на которыхъ должно было бы произойти объединеніе, предлагались различныя, и настолько различныя, что ихъ невозможно было примирить. По мнѣнію однихъ, объединенные славяне должны были составить федерацію съ соблюденіемъ полной равноправности и внутренней самостоятельности отдѣльныхъ племенъ;—по мнѣнію другихъ, всѣ племена должны сгруппироваться вокругъ одного центра (Россіи) и ассимилироваться съ нимъ. Одни предлагали объединить всѣхъ славянъ, другіе исключили Россію, третьи желали объединенія однихъ австрійскихъ славянъ, четвертые—однихъ сербовъ (пансербизмъ). Единственной общей чертой всѣхъ этихъ проектовъ было то, что они навсегда остались въ области поэтическихъ мечтаній и громкихъ фразъ и никогда не переходили на практическую почву. Единственными попытками къ выясненію общихъ нуждъ славянства были два славянскихъ съѣзда—въ Прагѣ (въ 1848 г.) и въ Москвѣ (въ 1867 г.); но и они не помогли дѣлу, пот. что на нихъ присутствовали представители не всѣхъ племенъ, и присутствовавшія лица не пришли ни къ какому окончательному соглашенію. Въ низшихъ слояхъ населенія П. никогда не пользовался успѣхомъ; причина этому заключается въ томъ, что панслависты, мечтая о политическомъ или литературномъ объединеніи славянскаго міра, за немногими исключениями совершенно упускали изъ виду необходимость предварительной переработки внутренняго строя жизни отдѣльныхъ племенъ; а между тѣмъ эта сторона вопроса наиболее и даже, пожалуй, исключительно

интересуетъ простой народъ. Только среди южныхъ славянъ были замѣтны иногда симпатіи если не ко всему славянскому міру, то, по крайней мѣрѣ, къ Россіи, съ которою имъ приходилось довольно часто сталкиваться и въ которой они видѣли средство избавленія отъ иноплеменнаго ига.—Въ Россіи П. возникъ самостоятельно: уже Каразинъ и Броневскій въ запискахъ, поданныхъ въ министерство иностранныхъ дѣлъ въ 1804 и въ 1807 гг., доказывали возможность и необходимость объединенія славянъ Каразинъ говорилъ только про южныхъ славянъ, Броневскій же принималъ во вниманіи также и западныхъ. Въ 1812 г. самъ императоръ Александръ I мечталъ объ объединеніи южныхъ славянъ въ союзъ съ Россіей, надѣясь этимъ отвлечь на время войны часть австрійскихъ и французскихъ войскъ. Въ 1818 г. основалась въ Кіевѣ масонская ложа „Соединенныхъ славянъ“, а въ 1823 г.—недолго просуществовавшее общество того же имени, о дѣятельности которыхъ, къ сожалѣнію, почти ничего неизвѣстно. Въ 30-хъ гг. являются уже вполне убѣжденные панслависты, какъ Венелинъ и, особенно, Погодинъ; послѣдній лично посѣтилъ земли западныхъ славянъ и въ 2 запискахъ, поданныхъ въ министерство народнаго просвѣщенія въ 1839 и 1842 гг., развивалъ дѣльную панславистскую программу, въ которой указывалъ на слабость Австріи, на симпатіи къ намъ западнаго славянства, на легкость объединенія славянъ съ Россіей и на важность для политическаго могущества Россіи этого объединенія. Къ этому же времени относятся поѣздки первыхъ нашихъ славистовъ въ славянскія земли и учрежденіе каедръ славяновѣдѣнія, что до извѣстной степени поддерживало интересъ къ славянству. Большимъ сочувствіемъ пользовался П. у славянофиловъ; хотя онъ не составлялъ не только одного изъ главныхъ, но даже и просто необходимаго элемента ихъ міровоззрѣнія, тѣмъ не менѣе большинство изъ нихъ, въ силу своихъ симпатій къ славянству, не игнорировало этого вопроса и относилось къ нему вполне сочувственно, когда онъ выдвигался на сцену ходомъ событий. Славянофилы не ограничивались планами одного политическаго единства славянъ въ видѣ ихъ сліянія съ Россіей, а считали необходимымъ объединеніе и культурное, основнымъ принципомъ для чего они предлагали православіе. Среди западныхъ панславистовъ идеи славянофиловъ встрѣтили полное сочувствіе только у Штура. Нѣсколько особое мѣсто въ исторіи русскаго П-а занимаетъ Кирилло-Меодіевское братство, основанное въ 1845 г.; Руководители братства исходили не изъ охоты къ политическимъ мечтаніямъ, а изъ сочувствія къ дѣйствительнымъ, реальнымъ нуждамъ народа. Поэтому въ ихъ планамъ главное вниманіе обращено на необходимость уничтоженія крѣпостнаго права, распространенія грамотности и другія важныя внутреннія реформы. Изъ позднѣйшей исторіи П-а въ Россіи можно отмѣтить дѣятельность Н. Я. Данилевскаго и открытіе славянскихъ благотворительныхъ комитетовъ въ Москвѣ (1858 г.), Петербургѣ и Кіевѣ; комитеты эти, ставившіе себѣ задачей духовное сближеніе съ славянскимъ міромъ, въ видѣ выдачи стипендій славянамъ, желавшимъ учиться въ Россіи, посылали въ славянскія школы библиотекъ и т. п., сдѣлались центромъ славян-

сихъ симпатій, которыя съ наибольшей силой проявились въ 1875—1878 гг. Отличительной чертой русскаго П-а является признаніе за Россіей первенствующей роли въ будущей славянской федерации и необходимости инициативы съ ея стороны для образованія этой федерации. Подобные замыслы европейскіе публицисты часто приписывали русскому правительству; но оно не только не сочувствовало П-у, но въ большинствѣ случаевъ, особенно императоръ Николай I, относилось къ нему враждебно.

Пантаи, магометанск. обитатели китайск. провинціи Юннанъ, турецко-татарск. происхожд.; въ 1863 г. они изгнали китайцевъ и организовали самостоятельное государство, просуществовавшее всего 10 лѣтъ.

Пантадопе, названіе одного изъ непремѣнныхъ комическихъ персонажей италіанской народной сцены. П.—ограниченный, подчасъ вдобавокъ еще и влюбленный, старикашка, въ старо-венеціанскомъ купеческомъ костюмѣ (въ длинномъ черномъ плащѣ съ короткими рукавами, туфляхъ и красныхъ брюкахъ въ обтяжку), служащій предметомъ всевозможныхъ смѣшныхъ издѣвательствъ и надувательствъ со стороны другихъ персонажей пьесы.

Пантеизмъ, философское ученіе, которое сливаетъ существо Божіе съ бытіемъ міра. Богъ не противопоставляется міру въ качествѣ его творца, а составляетъ съ міромъ одно надѣлимое цѣлое,—онъ адекватенъ міру и имманентенъ. Въ П-ѣ можно замѣтить два направленія, довольно рѣзко отличающіяся другъ отъ друга: 1) П. идеалистическій, который считаетъ природу проявленіемъ божественной силы; міръ поглощается Божествомъ, вселенная—въ Богѣ. 2) П. натуралистическій, по которому Богъ есть лишь совокупность законовъ природы; онъ поглощается міромъ, Богъ—во вселенной. П. ведетъ свое начало изъ глубокой древности; его зачатки можно видѣть уже въ браманизмѣ. Брама индусской теологической философіи—не личный богъ, не творецъ и владыка міра, существующій отдѣльно отъ міра, а всепроникающая жизненная сила, безличная душа вселенной. Греческая политеистическая религія, хотя не знала *свободнаго* Бога и погружала Божество въ матерію, однако всегда стремилась облечь свое религіозное представленіе въ стройныя, красивыя формы, и потому, по самому своему существу, была чужда П-у. Тѣмъ не менѣе, первые зачатки философскаго П-а можно замѣтить въ древнѣйшей греч. философіи, приближающейся къ П-у въ формѣ *иллозизма*, т. е. принятія непосредственнаго единства матеріи и жизни, безразличія духовнаго и физическаго элементовъ. Это натуралистическое направленіе перешло въ идеалистическое въ ученіи стоиковъ и неоплатониковъ. Въ средніе вѣка предъставителемъ П-а является арабскій философъ Аверроесъ, въ эпоху Возрожденія — Джордано Бруно. Въ новое время идеалистическій П. развили Мальбраншъ (1638—1715 гг.), а натуралистическій — Спиноза (1632—1677 гг.). Въ стройной системѣ Спинозы П. достигъ такой совершенной разработки, что, когда говорятъ о П-ѣ, обыкновенно имѣютъ въ виду именно этого философа. Его ученіе можно выразить такъ: существуетъ только одна субстанція, она существуетъ сама въ себѣ и есть самопричина („*causa sui*“); эта субстанція есть Богъ, а

Богъ—все равно, что природа („*substantia, sive deus, sive natura*“). Въ художественныя формы спинозизма облекся упозта-пантгаиста—творца Фауста. Дальнѣйшее развитіе П. получилъ въ такъ наз. лѣвой сторонѣ Гегелевской школы (самъ Гегель, хотя и очень близокъ къ П-у идеалистическому, однако вполне определенно не высказывался): единая безконечная субстанція, или Богъ, есть *міровой разумъ*, единство духа и матеріи, т. е. единство міра—его цѣлое. Онъ—необходимая связь вещей, онъ—закономѣрность міра. Міръ развивается самъ изъ себя и самъ себя опредѣляетъ; связь его явленій, или порядокъ природы, не случайны, потому что они не устроены извнѣ, но необходимы, потому что образовались изнутри и имѣютъ свое основаніе въ себѣ самихъ. Но самосознанія, по ученію нѣкоторыхъ лѣвыхъ гегельянцевъ, *міровой разумъ* лишень; только въ человѣкѣ онъ достигаетъ самосознанія. Отъ этого ученія до уничтоженія самаго понятія *міроваго разума*—одинъ только шагъ. Этотъ шагъ одѣлалъ Шопенгауэръ, замѣнивъ *міровой разумъ* безсознательною волею. Новѣйшіе пантеисты снова пытаются вернуться къ *мыслящему* *міровому разуму*, такъ какъ сознали трудность вывести логичное мышленіе изъ безсознательной воли.— Слово П. впервые встрѣчается у англійскаго мыслителя Толанда (1670—1722 гг.).

Пантелизмъ (отъ греч. *παν*, все и *θελεσι*, хотѣть), философское ученіе, утверждающее, что сущность абсолютнаго есть *міровая воля*. Это ученіе наиболее рѣзко проведено въ системѣ Шопенгауэра. Оно является противовѣсомъ Гегелевскому *панлогизму*, который сущность абсолютнаго видитъ въ одномъ логическомъ началѣ, упуская изъ виду что оно не можетъ имѣть динамической стороны, т. е. идея, не будучи въ состояніи перейти къ творческому акту, должна оставаться абстракціей.

Пантеллерія, плодородный вулканич. островъ въ Средиземномъ м., къ юго-зап. отъ Сициліи; численъ къ итал. провинціи Трапани и заним. 150 кв. км. съ 7315 ж. *Главно. гор.* — П., на сѣв.-зап. берегу; гавань; 3167 ж.

Пантеіусъ, Теодоръ Германъ, нѣмецкій писатель, род. въ 1843 г. въ Митавѣ, жилъ одно время въ Петербургѣ, а съ 1870 по 1876 г. редактировалъ въ Ригѣ „*Baltisch Monatschrift*“, послѣ чего переселился въ Лейпцигъ и вошелъ въ составъ редакціи „*Dahem*“. Его романы („*Allein und frei*“, „*Im Gottesländecken*“ и др.) пользуются извѣстностью, какъ вѣрное изображеніе жизни Прибалтійскаго края. П. писалъ сначала подъ псевдон. *Теод. Германа*.

Пантеонъ (греч.), первоначально названіе всякаго храма, посвященнаго „всѣмъ богамъ“; позже П-омъ стали называть зданія, посвященныя памяти великихъ людей. Замѣчательные П-ы: П. Агриппы въ Римѣ, построенный Августомъ, П. Адриана въ Афинахъ и парижскій П., бывшій до іюльской революціи церковью св. Женевьевы; въ немъ похоронены Вольтеръ, Руссо и др.

Патерныя кошки, *Pardina*, родъ хищныхъ млекопитающихъ, сем. кошекъ, *Felidae*, большой или средней величины, со сплошными или кольцеобразными пятнами, съ короткими ушами и круглымъ зрачкомъ, безъ гривы; живутъ на Старомъ и Новомъ материкѣ. Сюда относ.: пантера, *Felis pardus*.

ПАНТЕРНЫЯ КОШКИ.

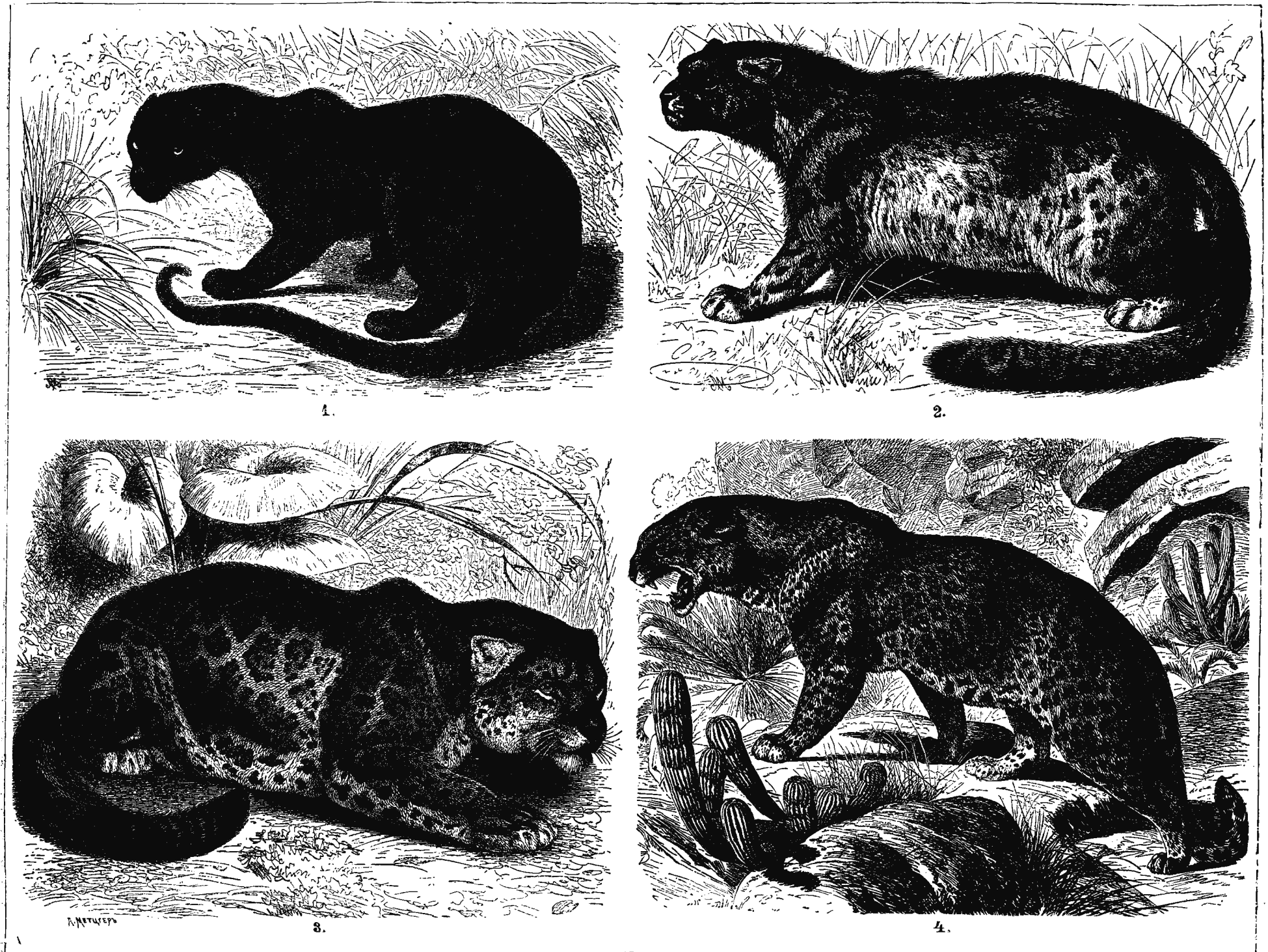

1) Черная пантера (*Felis melas*, *Leopardus melas*). 2) Барсъ (*Felis Irbis*). 3) Ягуаръ (*Felis Onca*). 4) Леопардъ (*Felis Leopardus*).

леопардъ, *F. leopardus*, ягуаръ, *F. onca*, барсъ, *F. irbis*, оцелотъ, *F. pardalis*. — *Пантера*, *Felis pardus*, около 2 м. дл., хвостъ 85 см. дл., блѣднаго, красновато-желтаго цвѣта, съ большими пятнами того же цвѣта, окруженными 5—8 черными пятнами; живетъ въ Ю. и В. Азій, Малой Азій, на Кавказѣ. — *Зундская*, или *длиннохвостая* П., *F. variegata*, небольшая голова, продолговатая шея, очень вытянутое тѣло, хвостъ не короче длины туловища; маленькія, темныя пятна стоятъ такъ густо, что вся шкура получаетъ черно-синій отблескъ. Болѣе темная разновидность ея — *черная П.*, или *черный леопардъ*, *F. (leopardus) melas*. — *Оцелотъ*, *F. pardalis*, около 90 см. дл., вверху буровато-сѣрый, снизу желтовато-бѣлый, съ красивыми черными пятнами и полосами; живетъ въ глубокихъ лѣсахъ южн. части Сѣв. Америки и въ Сѣв. Бразиліи; охотится на птицъ, млекопитающихъ; живетъ парами; даетъ красивый мѣхъ, употребляем. для зимн. обуви. Въ юности легко приручается. О леопардѣ, барсѣ и ягуарѣ — см. эти слова.

Пантографъ (греч.), инструментъ для вѣрнаго копирования всякаго рода рисунковъ, изобрѣтенъ въ XVII в. иезуитомъ Христофоромъ Швейнеромъ съ приспособленіемъ къ снятію перспективныхъ видовъ, улучшенъ Лангевуа и Капивье въ XVIII ст.

Пантомеръ, инструментъ для измѣренія угловъ, состоитъ изъ двухъ, расположенныхъ одинъ надъ другимъ, цилиндровъ; несмотря на рядъ сдѣланныхъ въ немъ усовершенствованій, не получилъ практич. примѣненія.

Пантомиміи, въ древнемъ Римѣ названіе драматическихъ пьесъ, исполнявшихся на сценѣ безъ словъ, одною пляскою и ритмическими тѣлодвиженіями. Ведя свое происхожденіе отъ древняго *santium*, т. е. монолога, который актеръ не произносилъ, а только исполнялъ мимически, представляя пѣніе роли другому исполнителю, П-ы при императорѣ Августѣ развились въ самостоятельный видъ сценическаго искусства и до позднѣйшихъ временъ имперіи оставались излюбленнымъ зрѣлищемъ римскаго аристократическаго общества, тогда какъ простой народъ, по старинѣ, отдавалъ предпочтеніе *мимамъ* (см. это сл.). Раздѣляясь по характеру сюжета на *комическія* и *трагическія*, П-ы черпали свое содержаніе изъ мифологіи и особенно охотно останавливались на преданіяхъ эротическаго характера, изображая любовныя похищенія боговъ во всей ихъ соблазнительной реальности. Всѣ роли пьесъ послѣдательно исполнялись однимъ актеромъ, нѣмая игра котораго сопровождалась пѣніемъ хора, подъ аккомпаниментъ флейтъ и другихъ инструментовъ исполняющаго соответственный содержанію пьесы *santium*. Лишь въ позднѣйшія времена имперіи къ исполненію П-ъ допущены были и женщины. Изъ римскихъ П-ъ съ теченіемъ времени развились италіанскій нѣмой фарсъ съ его постоянными персонажами, распространившейся и по другимъ странамъ Европы, гдѣ пантомимическій элементъ достигъ высшаго художественнаго развитія въ балетѣ, входя изрѣдка, въ качестве эпизода, и въ драматическія произведенія.

Пантоховъ, Иванъ Ивановичъ, врачъ, род. въ 1836 г., учился въ кievск. универс., затѣмъ состоялъ врачомъ на военной и земской службѣ;

извѣстенъ рядомъ цѣнныхъ работъ: „Опытъ санитарной топографіи и статистики Кіева (1877 г.)“, „О вырождающихся типахъ семитовъ“, „Замѣтки по антропологии Кавказа“, „Проказа въ Закавказскомъ краѣ“, „Вліяніе переселенія въ Закавказскій край на физическую организцію русскихъ“, „О мнѣяхъ и повѣрьяхъ туземцевъ Ріонской долины“, „Къ патологии турокъ“ и др.

Падуко, рѣка въ мексиканск. штатѣ Веракруцѣ, 400 км. дл., впадаетъ въ Мексиканск. заливъ.

Падужъ, Петръ Людвигъ, изв. физиологъ, род. въ 1820 г., учился въ Килѣ, потомъ въ Копенгагенѣ. Въ 1846 г. посланъ былъ на Фарерскіе о-ва по поводу сильной эпидеміи кори и уже тогда обнаружилъ необычайную наблюдательность. Съ 1850 г. П. оставляетъ дѣятельность практик. врача и всецѣло посвящаетъ себя физиологіи и, особенно, физиологич. химіи. Особенно замѣчательны изслѣдованія П-а объ эмболии и переливаніи крови, о септической эмболии и гнилостномъ зараженіи вообще, о видѣнн думя глазами, о развитіи уродливостей въ яйцахъ птицъ. Въ Килѣ, гдѣ П. былъ назначенъ, по возвращеніи изъ ученыхъ путешествій, проф. физиологіи, медик. химіи и общей патологіи, усиліями его создана была образцовая лабораторія. Въ 1863 г. П. получилъ приглашеніе въ Копенгагенъ, гдѣ также поставилъ условіемъ устройство физиологич. лабораторіи. Онъ работалъ также много надъ исторіей датской медицины и надъ практическимъ примѣненіемъ своей науки. Его изслѣдованія о нормальномъ рационѣ при пищевомъ довольствіи большихъ массъ нашли прежде всего практическое примѣненіе въ копенгагенскихъ госпиталяхъ. Не менѣе интересовало его примѣненіе растительной физиологіи для промышленныхъ и сельско-хозяйств. цѣлей. Въмѣстѣ съ проф. Кей въ Стокгольмѣ онъ основалъ „Nordiskt med. Arkiv“ и устроилъ периодическіе съѣзды сканд. врачей въ Готенбургѣ. Умеръ внезапно отъ разрыва сердца въ 1885 г.

Падургъ (франц. Paturge), одинъ изъ главныхъ героевъ сатирическаго романа Рабле — „Pantagruel“. Ссора П-а съ купцомъ Дендено (Pindenoit) на кораблѣ во время морскаго путешествія Пантагрюэля принадлежитъ къ числу наиболѣе популярныхъ эпизодовъ этого романа. Пылая мстью къ жестоко оскорбившему его купцу, коварный П. прибѣгаетъ къ слѣд. хитрости: онъ покупаетъ у Дендено барана, котораго бросаетъ затѣмъ въ море; крикъ утопающаго животнаго увлекаетъ остальныхъ барановъ, и они все бросаются съ корабля въ воду, а послѣдній изъ нихъ, котораго купецъ старался удержать, потащилъ за собою и его самого; такъ погибли Дендено и его стадо барановъ. Отсюда — выраженіе *Падургово стадо* (moutons de Paturge), когда рѣчь идетъ о толпѣ, готовой, по безотчетному инстинкту подражанія, идти туда и за тѣмъ, куда и кто бы ее ни повелъ.

Панцакки (Panzacchi), Энрико, современ. италіан. поэтъ и эстетикъ, род. въ 1841 г., получилъ юридич. и истор.-филол. образованіе въ болонск., пизанск. и флорентинск. университетахъ, затѣмъ преподавалъ исторію и философію при нѣсколькихъ высш. учебныхъ заведеніяхъ, въ настоящее время состоитъ директоромъ болонск. академіи изящныхъ искусствъ. Складомъ своего, по преимуществу ли-

эстетск., таланта П. напоминает Франсуа Коппе: подобно ему, он умѣет находить въ будничномъ и невзрачномъ проблески идеальнаго и съ любовью останавливается на свѣтлыхъ, отрадныхъ явленіяхъ жизни. Кромѣ ряда остроумныхъ и оригинальн. критикъ, этюдовъ, разсѣяни. въ периодич. изданіяхъ, П. принадлежатъ: „Liriche“, „Racconti liriche“, „Teste quadre“, „Nuove liriche“, „I miei racconti“ (этюды о Р. Вагнерѣ) и друг.

Панцирники, см. *латники*.

Панцирные суда, см. *броненосное судно*.

Панцирь, принадлежность оборонительнаго вооруженія, состоящая изъ металлической рубашки, надѣвавшейся на тѣло; иногда панцири изготовлялись и не изъ металла, а изъ кожи и т. п. П. вышелъ изъ употребленія съ введеніемъ огнестрѣльн. оружія.

Пандчататра (санскр. „пятикнижје“, или „пятиглавіе“), родъ индійскаго „Домостроя“, санскритск. сборникъ повѣстей, басенъ и назидателн. изреченій, приписываемыхъ преданіемъ мудрецу Вишну-Сармѣ, воспитателю сыновей одного индійскаго царя, и имѣющихъ цѣлью дать наставленіе, какъ благоразумно и нравственно вести себя въ жизни и управлять государствомъ. Время происхожденія П.-ы, по мнѣнію изслѣдователей представляющей извлеченіе изъ болѣе древняго и обширнаго (XI - XIV вв.) сборника и въ свою очередь послужившей источникомъ для позднѣйш. индійск. передѣлокъ (напр., для „Гитопадешы“, или „Спасительнаго наставленія“), относится къ периоду между П. в. до Р. X. и VI в. по Р. X. Путемъ послѣдоват. переводовъ на персидск., сирийск. и арабск. яз. содержаніе П.-ы проникло и въ европ. литературу среднихъ вѣковъ, въ общемъ потокѣ такъ наз. *странстауоушихъ*, или *перехожихъ*, повѣстей и сказаній, давш. содержаніе значит. количеству итал. новеллъ, франц. fabliaux, нѣмецкихъ шванковъ и русск. отеченн. повѣстей и духовн. стиховъ. Нѣмецк. перев. П.-ы съ историко-литерат. введеніемъ, положивш. начало сравнит. изученію литературъ, издалъ Бенфей.

Панчери (Panceri), Пасоло, итал. анатомъ и зоологъ, род. въ 1833 г., съ 1861 г. состоялъ проф. сравнит. анатоміи въ Неаполѣ, ум. въ 1877 г. П., бывшій въ Италіи однимъ изъ выдающ. новѣйш. зоологовъ, написалъ рядъ анатом.-физиолог. изслѣдов. о фосфоресценціи нѣкотор. морскихъ животныхъ: двустворчат. моллюсковъ, акалефъ и др., а также о дѣйстви яда нѣкотор. змѣй, тарантула и пр.

Пандзова, городъ въ венгерск. комитатѣ Торонталь, на р. Темесъ (недалеко отъ впад. ея въ Дунай); 17127 жит. (болш. ч. сербовъ и нѣмцевъ).

Пандъ (отъ *πάω*, пасу), аркадскій богъ лѣсовъ и рощъ, сынъ Зевса (или Гермеса) и лѣсной нимфы; его изображали съ рогами, козлиными ногами, волосами по всему тѣлу и хвостомъ и считали покровителемъ лѣсовъ, стадъ и дичи, избрѣтателемъ пастушеской свирѣли, но также и страшнымъ существомъ, которое любитъ уединеніе и своимъ видомъ наводитъ на людей ужасъ; отсюда—выраженіе: *паническій страхъ*.

Пандлендизмъ, см. *Панчеленіи*.

Панютинъ, Левъ Константиновичъ, русскій писатель; подъ псевдонимомъ „Нилъ Адмирари“ помѣщалъ фельетоны въ газетѣ „Голосъ“ (съ 1863 г.),

„Будильникъ“ и „Недѣль“. Кромѣ фельетоновъ онъ напечаталъ: „По вопросу о пролетариатѣ“ („Голосъ“ 1864 г.), „0 траг. гр. Толстаго: *Смерти Иоанна Грознаго*“ („Недѣля“, 1866 г.), „Смерть Герцена и толки по поводу ея“ („Голосъ“, 1869 г.), „Элементы европ. цивилизаціи“ и „Партія въ Сибири“ („Отеч. Зап.“, 1867 г.). Отдѣльное изданіе подъ заглавіемъ „Разсказы Нила Адмирари“, два тома, вышло въ Спб., 1872 г. П. ум. 1 декабря 1882 г. въ Петербургѣ, на 54 году жизни.

Пасолетти, Фердинандъ, италіан. экономистъ, род. въ 1717 г., съ 1746 г. священникъ въ селѣ Вилла-Манья (въ Тосканѣ), гдѣ и прожилъ до самой смерти своей—въ 1801 г. П. горячо ратовалъ за распространеніе начальнаго и сельско-хозяйств. образованія среди крестьянскаго населенія Тосканы и способствовалъ облегченію его податнаго бремени. Какъ экономистъ, онъ, въ общемъ, сторонникъ ученія физиократовъ; со старшимъ Мирабо онъ состоялъ въ перепискѣ. Соч.: „Pensieri sopra l'agricoltura“ (1769); „I veri mezzi di render felici le società“ (1772)—панегирикъ свободѣ торговли.

Пасолл, Паскаль, корсиканскій патріотъ, сынъ Гацинта П., бывшаго главою возстанія противъ Генуи, род. на о. Корсикѣ въ 1726 г. Еще ребенкомъ П. бѣжалъ съ отцомъ въ Неаполь въ 1739 г., но вернулся обратно въ 1755 г. и сталъ во главѣ демократическаго правленія въ Корсикѣ. Онъ улучшилъ администрацію, завелъ правильную войско, основалъ школы и старался замѣнить провазую мѣсть введеніемъ правильной судебной организаціи. Въ то же время онъ такъ стѣснилъ гануэзцевъ, что они должны были обратиться за помощью къ Франціи, а въ 1768 г. совѣтъ уступили ей островъ. П. въ продолженіе года безуспѣшно отстаивалъ независимость Корсики противъ французовъ и удалился затѣмъ въ Англію, гдѣ его приняли съ большимъ почетомъ. Черезъ 20 л. французская революція дала ему возможность вернуться. онъ присягнулъ національному собранію и получилъ мѣсто начальника національной гвардіи и префекта департамента въ Корсикѣ. Въ 1792 г. онъ сдѣлалъ попытку вернуть Корсикѣ независимость, и народное собраніе 1793 г. провозгласило его президентомъ и генералиссимусомъ острова. Чтобы удержаться противъ націон. конвента, объявившаго его государств. изменникомъ, П. обратился къ Англіи и съ ея помощью вытѣснилъ въ 1794 г. французовъ съ Корсики. Разногласія съ англ. правительствомъ, смотрѣвшимъ на Корсику, какъ на само добычу, и уменьшеніе популярности среди соотечественниковъ заставили П. сложить съ себя правленіе въ 1796 г. и уѣхать въ Англію, гдѣ онъ и умеръ въ 1807 г.

Паченгфу, городъ въ китайской провинціи Пачили, къ юго-зап. отъ Пекина; 150000 жит.

Папаверинъ, алкалоидъ, встрѣчающійся въ незначительныхъ количествахъ въ опіумѣ вмѣстѣ съ близкими къ нему тебаиномъ и нарциномъ. П. плавится при 147°.

Папавева, Papatoupa, сем. двудольныхъ растеній порядка Passiflorinae, свойственныхъ особенно троп. Америкѣ. Изъ 23 видовъ этого сем. наиболѣе извѣстно *Carica papaya*, *дынное дерево*, съ большими пальчатораздѣльными листьями, сидѣ-

шими на длинных черешках, и однополыми цветками; у мужского цветка 10 тычинок и сростно-лепестной вянчик; у женского цветка вянчик раздельнолепестной, пестик состоит из 5 плодолистиков. Дынное дерево разводится в троп. Америке ради его съедобных дынеобразных плодов.

Папаха, черкесская шапка с круглым дном, отделанная бараньим мехом; ее носят также казаки — черноморские, донские и кубанские.

Пале, Эдуард, немецкий пейзажист поэтического романтического направления, род. в 1817 г., первоначально посвятил себя декоративной живописи, а затем перешел к станковым масляным картинам. В 1849—53 г. П. были расписаны стены в Новом музее в Берлине, и в 1853 г. П. сделан профессором и членом берлинской академии. Пейзажи П. отличаются идиллическою и спокойною красотою.

Палеета (*Палеити*), главн. гор. о. Таити и всех франц. владений в Океании; 3000 ж. (500 французов).

Пализовъ, Фернандъ, франц. физиологъ, род. в 1847 г., ум. в 1874 г. Наиболее выдающееся его произведение: „Природа и жизнь“ („La nature et la vie“, 1873 г.) переведено на многие языки.

Папиалъ, Эмилій, знаменитый римскій юристъ, род. ок. 140 по Р. Х., былъ родомъ, по однимъ извѣстіямъ, изъ Беневента, по другимъ — изъ Сири. Благодаря своей учености и глубокой честности П. пользовался большимъ вліяніемъ и при Септиміи Северѣ занималъ постъ префекта преторіи. При слѣдующемъ имп., Каракаллѣ, котораго П. тщетно старался примирить съ его братомъ Гетой, онъ впалъ въ немилость. Когда же, по приказанію Каракаллы, Гета былъ убитъ, и императоръ потребовалъ отъ П-а, чтобы онъ написалъ публичное оправданіе братоубійства, П. съ негодованіемъ отвергнулъ это предложеніе и былъ казненъ въ 212 г. П-омъ написаны 37 книгъ „Quaestiones“, 19 кн. „Responsa“, 2 кн. „Definitiones“ и 3 кн. „De adulteris“. Труды эти имѣли важное научное значеніе, и извлеченія изъ нихъ вошли въ „Пандекты“ Юстиніана, составляя около $\frac{1}{18}$ ихъ содержанія.

Папиновъ котель, состоитъ изъ металлическаго цилиндрическаго сосуда *M*, снабженнаго плотно пригнанной крышкою, которая сверху прижимается винтомъ. Котель наполняютъ водою на $\frac{2}{3}$ объема и нагреваютъ; когда вода закипитъ, то пары наполняютъ свободное пространство и при дальнѣйшемъ нагреваніи приобрѣтаютъ настолько сильное давленіе, что дѣлаютъ дальнѣйшее отдѣленіе пара невозможнымъ, почему вода перегрѣвается, т. е. приобрѣтаетъ температуру свыше 100°. Для предохраненія котла отъ взрыва онъ снабжается *предохранительнымъ клапаномъ*, имѣющимъ слѣд. устройство: въ крышкѣ сдѣлано цилиндрическое отверстіе *и*, закрываемое кружкомъ, прикрѣпленнымъ къ рычагу *ab*. Рычагъ имѣетъ точку опоры въ *a* и несетъ на себѣ грузъ *р*; грузъ, по произволу перемѣщаемый по рычагу, производитъ желаемое давленіе на отверстіе; если паръ давитъ на кружокъ снизу сильнѣе, нежели сверху на него давитъ грузъ, то рычагъ приподнимается, и лишній паръ уходитъ. П. к. употребляется для усиленія растворяющей способности жидкостей („разваритель“).

Папизъ, Дени, одинъ изъ наиболѣе талантливыхъ работниковъ, трудившихся до Уатта надъ изобрѣтеніемъ паровой машины и надъ изученіемъ свойствъ пара, род. 22 авг. 1647 г. въ Блуа, изучалъ сперва медицину, а затѣмъ, подъ руковод. знаменитаго Гюйгенса, физику и механику; вмѣстѣ

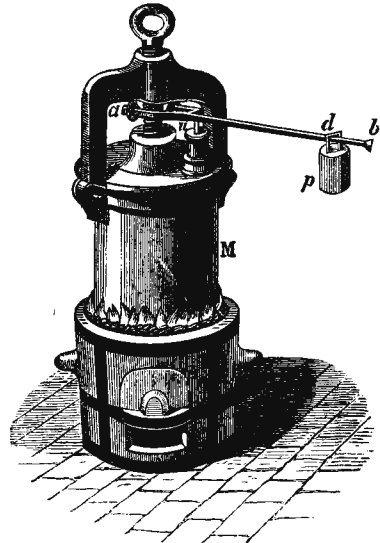

Папиновъ котель.

съ послѣднимъ онъ усовершенствовалъ пневматическую машину и написалъ брошюру: „Nouvelles expériences du vide“, гдѣ, между прочимъ, указалъ, что температура кипѣнія жидкости зависитъ отъ давленія. Въ 1676 г. П. уѣхалъ въ Лондонъ; здѣсь онъ работалъ съ Бойлемъ надъ изученіемъ свойствъ паровъ, изобрѣлъ (1681 г.) котель, носящій его имя, и впервые примѣнилъ въ немъ предохранительный клапанъ. Затѣмъ онъ жилъ послѣдовательно въ Венеціи, въ Марбургѣ (гдѣ состоялъ проф. математ. съ 1688 г.), въ Касселѣ (1695 г.). Здѣсь онъ начинаетъ трудиться надъ осуществленіемъ идеи объ употребленіи пара въ качествѣ двигательной силы и въ соч. „Manière pour lever l'eau par la force du feu“ (1707 г.), описываетъ устройство машины, могущей, по справедливости, считаться первою паровою машинкою съ высокимъ давленіемъ. Опытъ примѣненія этой машины къ движению судна былъ удаченъ. Въ 1707 г. П. пытается на этой паровой лодкѣ проѣхать по Фульдѣ и Везеру черезъ Нѣмецкое море въ Англію, но близъ Миндена лодка была совершенно разрушена лодочниками, и самъ несчастный изобрѣтатель едва спасся. Послѣ того П. жилъ въ Лондонѣ большою, почти нищетою, всѣми покинутый. Ум. онъ въ 1710 или 1714 г.

Папирій (древн. произнош. *Паписій*), римскій патриціанскій родъ, къ которому принадлежали фамиліи, носившія прозванія Красса, Курсора, Мазона и Мугиллана. Позднѣе явились и плебейскія фамиліи П-евъ съ прозваніями Марбона и Турда. Одному

П-ию приписывается сборникъ такъ наз. царскихъ законовъ (Jus Papirianum), большей частью священнаго содержания. Точныхъ свѣдѣній о немъ не имѣется. Видную роль играли затѣмъ два П-ія Курсора: 1) Люцій П. К., былъ героемъ войны съ самнитянами. Про его строгую дисциплину разсказываютъ, что въ 324 г. онъ едва не казнилъ Кв. Фабію Руллиана, вступившаго въ сраженіе съ неприятелемъ вопреки его приказанію. Онъ отмстилъ въ 320 г. за униженіе, испытанное римлянами въ Кавдинскомъ ущельѣ, и доставилъ Риму новую побѣду въ 309 г. 2) Его сынъ, тоже Люцій П. К., прославился побѣдами, одержанными имъ въ должности консула, въ 293 и 272 гг. Во время первого консульства онъ разбилъ самнитянъ при Авилоніи, а во время втораго—занявъ покинутый Пирромъ Тарентъ и лишивъ независимости жителей Самниума, Луканіи и Бруцциума. Изъ фамилии П-іевъ Карбоновъ вышли: 1) Кай П. К., близкій другъ Тиверія Гракха; будучи народнымъ трибуномъ, провелъ въ 131 г. законъ (lex tabellaria) о тайной подачѣ голосовъ (уже практиковавшейся при выборахъ и народномъ судѣ) при вотированіи законовъ. Другое его предложеженіе, чтобы народный трибуны могъ быть избираемъ и на слѣдующій годъ, было задержано противодѣйствіемъ П. Корнелія Сципіона Африканскаго и Кая Лелія. Воскрѣ затѣмъ К. перешелъ на сторону оптиматовъ; но это не помѣшало въ слѣдующ. году Люцію Лицинию Крассію обвинить его въ сообщничествѣ съ Гракхамъ, и К., чтобы избѣжать осужденія, кончилъ самоубійствомъ. 2) Сынъ предыдущаго, Кай П. К. Арвина, бывшій приверженцемъ оптиматовъ, былъ въ 82 г. убитъ въ самой курии по приказанію младшаго Марія. Благод. ему и его товарищу по трибунату, Марку Плавцію Сильвану, прошелъ законъ 89 г. (Lex Plautia Papiria), предоставлявшій права рим. гражданства тѣмъ изъ италианск. союзниковъ, которые заявлятъ о своемъ желаніи получить его въ теченіе извѣстнаго времени. 3) Кней П. К., сторонникъ Марія, былъ консуломъ вмѣстѣ съ Цинной въ 85 и 84 гг. и съ младшимъ Маріемъ въ 82 г. Разбитый Кв. Цециліемъ Метелломъ и Помпеемъ, онъ бѣжалъ въ Африку. Впослѣдствіи на о-въ Коссиръ онъ былъ схваченъ людьми Помпея и казненъ по его приказанію.

Папірусъ, родъ раст. сем. осоковыхъ. — *P. antiquum*: рѣпный ползучій корень, голый, безлистный, почти трехгранный стебель, во много метровъ высоты и толщиною въ руку. Растетъ по низкимъ берегамъ рѣкъ и болотъ Африки, Сири, Палестины, Сициліи и принадлежитъ къ древнѣйшимъ культурнымъ растеніямъ. Корень, сердцевина и нижняя часть стебля давали любимое блюдо; корень служилъ также топливомъ. Изъ стебля выдѣлывали различную домашнюю утварь, плетенія, веревки, цыновки, паруса, сандали и даже лодки; сердцевиной пользовались, какъ ламповымъ фитилемъ. Но особенно важное значеніе имѣло у древнихъ народовъ изготовленіе изъ стѣблей растенія бумаги для письма—*папіруса*, употреблявшася уже за 1562 г. до Р. Х.

Папюсъ, Жанъ Пьеръ, франц. писатель, род. въ 1734 г., ум. въ 1803 г. Изъ его трудовъ наиболѣе замѣчательны: „Исторія Прованса“ и „Ист. франц. революціи до 18 брюмера“.

Папоротники, Filices, классъ сосудистыхъ тайнобрачныхъ растеній: многолѣтнія, б. ч. травянистыя, почти всё съ большими, красивыми листьями разнообразнѣйшей формы и величины—отъ нѣжныхъ видовъ, напоминающихъ мохъ, до древесныхъ формъ. Маленькія округлыя коробочки—*спорангіи*, содержащія зародышевыя зерна—*споры*, образуются въ большомъ числѣ на нижней сторонѣ листовыхъ пластинокъ. Споры даютъ при проростаніи сѣстоющій изъ одного ряда клѣтокъ, китевидный, стелющийся по землѣ *предростокъ*, *protonema*, превращающійся въ ярко-зеленый *заростокъ*, *prothallium*, съ половыми органами. Всѣ П. имѣютъ настоящій стволъ, больш. ч. скрытый въ землѣ, въ видѣ корневища, или поднимающійся надъ землею, но не высоко, болѣе или менѣ цилиндрической, ползучій или вертикальный; послѣдній густо и вѣсторонне окруженъ листьями; большинство имѣетъ длинныя и тонкія корни, происходящія у ползучихъ стеблей съ ихъ нижней стороны, у вертикальныхъ—изъ основанія листовыхъ черешковъ. На стеблѣ и листьяхъ находятся больш. ч. бурныя, сухія, кожистыя волоски или пленчатая чешуйки, *paleae*. Листья настоящія, зеленые, ассимилирующіе. Плодущіе листья, т. е. несущіе спорангіи, появляются обыкновенно лишь у зрѣлаго папоротника; въ юномъ же періодѣ онъ даетъ одни безплодные листья. Спорангіи собраны больш. ч. въ *плодовые кучки*, *сорусы*, *soçi*, сидятъ на маленькой ножкѣ и имѣютъ оболочку изъ одного клѣточного слоя, рядъ клѣтокъ котораго, проходящій по краю спорангія, утолщенъ и образуетъ *кольцо*, *annulus*, но только не полное: съ одной стороны оно состоитъ изъ болѣе тонкой стѣнки, по кот. и происх. разрывъ спорангія. Зрѣлыя споры, разрывающіяся изъ лопающагося спорангія, представляются для невооруженнаго глаза въ видѣ мелкой буровой пыли. Это—простыя клѣтки, шаровидной, тетраэдрической или почковидной формы. Проростающая спора сбрасываетъ наружную оболочку, *exosporium*, внутренняя же нѣжная оболочка, *endosporium*, вырастаетъ, путемъ дѣленія клѣтокъ, въ плоскій, сердцевидный зеленый заростокъ, *prothallium*, который при помощи простыхъ корневыхъ волосковъ на нижней сторонѣ прикрѣпляется къ почвѣ. На нижней сторонѣ заростка находятся мужскіе и женскіе половые органы. Мужскіе органы, сидящіе поверхностно, *антеридіи*, суть маленькія сосочковыя образованія: внутри однослойной наружной оболочки находится другая, материнская, раздѣленная множествомъ перегородокъ на ячейки, изъ кот. въ каждой сидитъ одинъ *сперматозоидъ*, или „сѣмянная нить“, спирально завитая, съ многочисленными рѣсничками на краяхъ. Послѣ лопанія стѣнки антеридія сперматозоиды освобождаются и обнаруживаютъ въ водѣ винтообразныя поступательныя движенія. Женскіе половые органы, *археогонии*, погружены въ ткань заростка, изъ котораго выдается лишь узкая шейная часть ихъ, состоящая изъ 4—8 рядовъ клѣтокъ. Каналь шейной ч. ведетъ въ расширен. брюшную часть, въ которой сидитъ яйцеклѣтка. Движущіеся сперматозоиды проникаютъ черезъ каналъ, оплодотворяютъ яйцеклѣтку, сливаясь съ нею, послѣ чего она начинаетъ дѣлиться, становится *зародышемъ*. У нѣкоторыхъ П-овъ зародышь всегда развивается безполымъ путемъ, изъ

разросшагося участка ткани заростка, *апогамии*. Изъ 4000 приблизительно извѣстныхъ видовъ болышинство принадлежитъ тропическимъ и подтропическимъ лѣсамъ; здѣсь же встрѣчаются самые разнообразныя, самые крупныя, древовидныя П., образуя часто цѣлыя лѣса похожихъ на пальмы деревьевъ, и рядомъ съ ними — травянистыя формы, частью наземныя, частью растущія на древесныхъ стволахъ. Въ умѣрен. и холодныхъ поясахъ встрѣчаются только П. съ подземными стеблями, особенно въ тѣнистыхъ, влажныхъ мѣстахъ. Въ ископаемой флорѣ П. также занимаютъ видное мѣсто, гл. обр. въ каменноугольной формации (около 300 видовъ), въ юрской (около 200), въ пермской (около 130), третичной (около 120), мѣловой (около 60). Ископаемые виды очень сходны съ нынѣ живущими. — Подземные стволы П-а отличаются часто сильными глестогоннымъ дѣйствіемъ. Сердцевина ствола и корневища многихъ папоротниковъ содержитъ крахмалъ и даетъ пищевая средства. Буро-золотистые волоски корневища *Cibotium Barometz* славятся у китайцевъ, какъ кровоостанавливающее средство. Кромѣ того П. играютъ большую роль, какъ декоративныя растенія; многіе травянистыя П. разводятся въ паркахъ, тѣнистыхъ уголкахъ, на искусствен. скалахъ, каскадахъ и пр.; экзотическіе виды культивируются въ оранжереяхъ; особенно усердно занимается культурою П-овъ въ Англіи; на континентѣ особенно славятся обиліемъ П-овъ ботаническій садъ въ Лейпцигѣ и садъ въ Потсдамѣ. — *Систематика папоротниковъ*: 1. *Eusporangiales*: спорангіи возникаютъ изъ группы клѣтокъ кожицы, оболочки спорангіевъ состоятъ изъ нѣсколькихъ слоевъ клѣтокъ. 1) *Ужовниковые П.*, *Ophioglossaceae*: подземный, безхлорофильный и клубневидный заростокъ. 2) *Marattiaceae*: стройные тропическіе папоротники; съ клубневидными стеблями, гигантскими листьями; около 100 ископаемыхъ видовъ. II. *Lepidopterangiales*: спорангіи образуются только изъ одной клѣтки кожицы, оболочки спорангіевъ состоятъ изъ одного слоя клѣтокъ. 1. *Polypodiaceae*, спорангіи на ножкахъ, съ вертикальнымъ кольцомъ, разрываются поперечной трещиной; самое богатое и распространенное семейство, къ которому принадлежатъ также почти всѣ европейскіе виды. II. *Hymenophyllaceae*, простые П., похожіе на мхи. 3. *Cyatheaceae*, около 200 видовъ, больш. ч. тропическія древовидныя формы. 4. *Gleicheniaceae*. 5. *Schizaeaceae*: вьющаяся раст., во много метровъ длиною, съ вьющимися черешками. 6. *Osmundaceae*, чистоустоявыя, разводятся въ теплицахъ.

Паппенгеймъ, Готфридъ Генрихъ, графъ, австрійскій фельдмаршалъ, род. въ 1594 г.; военная карьера его открылась въ 1620 г., въ битвѣ при Бѣлой Горѣ, подъ Прагою; въ 1626 г. онъ подавилъ крестьянское возстаніе, во имя свободы вѣры вспыхнувшее въ Верхней Австріи, при чемъ погибло до 40 000 чел.; въ 1627 г. онъ воевалъ вмѣстѣ съ Тилли въ сѣверной Германіи, гдѣ оба они побѣдили Христіана IV, короля датскаго; въ 1629 г. на долю П-а выпало видное участіе въ штурмѣ Магдебурга; по смерти Тилли онъ, соединясь съ Валленштейномъ, помогъ завоеванію Саксоніи; участвуя въ Люценской битвѣ противъ Густава Адольфа 6 нояб. 1632 г., П. былъ тяжело раненъ и ум. на слѣд. день.

Папъ, древній геометръ, жилъ, повидимому, въ III вѣкѣ въ Александріи, во время Сеодосія Старшаго. Главное соч. П-а: „Математическій Сборникъ“ состоитъ изъ 8 книгъ, изъ которыхъ до насъ дошли 6 послѣднихъ и конецъ 2-й. Изданы онъ вновь Гульчемъ (Берл., 1876—78 гг., въ 3 т.). Сочиненіе П-а представляетъ главный источникъ нашихъ сужденій о состояніи геометріи у древнихъ, такъ какъ въ немъ описываются, рядомъ съ открытіями самого автора „Сборника“, различныя открытія другихъ математиковъ древности. Отъ П-а остались отрывки и философскаго содержанія.

Папство. Слово *papa* (греч. *πάππας*, отецъ, батюшка; отсюда и слав. *попъ*) первоначально употреблялось въ Восточной церкви, какъ почетный титулъ всякаго духовнаго лица, въ особенности носящаго епископскій санъ; такъ, носителемъ этого титула является до настоящаго времени патріархъ александрійскій („блаженный и святой *papa* и патріархъ великаго града Александріи“). Въ Западной церкви съ конца V в. зотъ титулъ придавался преимущественно римскому архіепископу, хотя до X в. тѣмъ же почетнымъ именемъ титуловались и другіе епископы. Лишь въ 1075 г. Григорій VII объявилъ папскій титулъ исключительно принадлежностью римскаго первосвященника. Таково происхожденіе термина; что же касается до историческаго процесса развитія папской власти, то уже съ конца IV в. признавалось почетное первенство Рима, какъ столицы древняго міра и (согласно преданію) мѣста кончины апостола Петра, въ ряду пяти патріархіи (кромѣ Рима — константинопольской, александрійской, антиохійской и іерусалимской); но это значеніе римскаго патріаршаго престола, основанное, прежде всего, на политическомъ значеніи Рима, было исключительно нравственнаго свойства и не давало еще папѣ формальной власти въ предѣлахъ чужихъ епархій; тѣмъ не менѣе, то обстоятельство, что на протяженіи всего латинскаго Запада римская церковь была единственною апостольскою и матерью многихъ позднѣе основанныхъ церквей, помогло возвышенію римскаго престола на Западѣ на степень высшей духовной инстанціи. Этому результату также не мало содѣйствовали искусная политика папъ и непоколебимая ихъ твердость въ православіи въ эпоху ересей и смутъ, волновавшихъ христіанскую церковь и вызывавшихъ дѣятельность вселенскихъ соборовъ. Уже помѣстный Сардинійскій соборъ 343 г. и затѣмъ декретъ императора Валентиніана III, изданный въ 445 г., признали римскаго первосвященника причиною съ правами окончательной апелляціонной инстанціи надъ западными церквами; однако, и на самомъ Западѣ эти постановленія встрѣчали сильное сопротивленіе до VIII в. Но мало-по-малу такіе выдающиеся носители папской власти, каковы были Левъ Великій (440—461 гг.) и, въ особенности, Григорій Великій (590—604 гг.), проложили своимъ преемникамъ путь къ церковному первенству на Западѣ. Въ эпоху наводненія распадавшейся Римской имперіи германскими народами, примкнувшими къ арианству, правобѣрные католики нашли себѣ въ Римѣ церковное средоточіе и нравственную точку опоры; въ послѣдующее время обращеніе къ католицизму вестготовъ, лангобардовъ и другихъ расширяло предѣлы власти и усиливало значеніе папъ. Особенно

важно по своимъ послѣдствіямъ было обращеніе къ христіанству франковъ при Хлодвигѣ, примкнувшихъ прямо къ римской католической церкви; затѣмъ, при Григоріи Великомъ, изъ Рима было положено основаніе церкви англо-саксонской; въ VIII в. св. Бонифаций устроилъ христіанскую церковь въ Баваріи и Тюрингии на началахъ строгаго подчиненія Риму, пытаясь содѣйствовать возстановленію потрясеннаго вслѣдствіе смуты папскаго авторитета также въ королевствѣ Меровинговъ. Въ 750 г. папа Захарія далъ свое духовное полномочіе Пипину Короткому на низложеніе послѣдняго Мерозинга, а преемникъ Захарія, Стефанъ II, торжественно помазалъ Пипина королемъ франковъ, за что послѣдній защитилъ папу отъ лангобардовъ и обезпечилъ самостоятельность папскихъ владѣній, взявъ на себя обязанность охранять ихъ неприкосновенности. Таково происхожденіе церковнаго, папскаго государства, образованнаго изъ отнятыхъ у лангобардовъ земель (patrimonium Petri, мнимое „дареніе Константина“). По окончательномъ уничтоженіи лангобардскаго королевства Карломъ Великимъ (774), послѣдовало новое расширеніе Папской области, за что въ 800 г., въ день Рождества Христова, папа Левъ III возложилъ на Карла корону Римской имперіи. Съ этого времени къ церковному раздвоенію между Римомъ и Константинополемъ присоединяется еще политическая противоположность между Восточною и вновь реставрированную Западную имперію, при чемъ послѣдняя настолько же нуждалась въ духовн. содѣйствіи папской власти, насколько папство опиралось на поддержку свѣтской власти западнаго императора. Коронаваніе Карла Великаго было началомъ обильной послѣдствіями связи средневѣковой Германіи съ Италіею, германскихъ королей съ римскою церковью. Политическое усиленіе папства повело за собою подъемъ его духовнаго могущества: появившейся около середины IX в. сборникъ лже-Исидоровыхъ декреталій формально узаконилъ притязанія папъ на всемірное церковное господство, подчинивъ ему всѣ самостоятельныя митрополіи. Папа Николай I (858—867 гг.) впервые торжественно короновался папскою тиарою и энергично выступилъ на основаніи упомянутыхъ декреталій противъ митрополита Гинкмара Реймсакаго. Къ его же эпохѣ относится начало формальнаго разрыва между Восточною и Западною церквами, окончательное совершившагося уже въ XI в. Иоаннъ VIII (872—882 гг.) вѣнчалъ императорскую корону Карла Лысаго въ силу божественнаго права. Начиная съ 904 г. послѣдовалъ продолжавшійся болѣе 100 лѣтъ періодъ глубокаго нравственнаго упадка папской власти, при чемъ только личность одного Сильвестра II (999—1003 гг.) является блестящимъ исключеніемъ посреди общаго мрака эпохи. Ослабленіе государственной власти какъ въ Германіи, такъ и во Франціи, обнаружившееся при послѣднихъ Каролингахъ, и усилившіяся политическія смуты представляли папамъ все болѣшую свободу дѣйствій, пока императорская корона не досталась Отгону Великому (962 г.), что снова укрѣпило вліяніе свѣтской власти на политику папъ и даже на самое избраніе и смѣненіе послѣднихъ. Императоръ Генрихъ III возстановилъ достоинство папства низложеніемъ трехъ спорившихъ за престолъ соперниковъ и усмиреніемъ борь-

бы римскихъ партій въ 1046 г. Но къ этому же времени относится начало возрожденія папства, становящагося въ болѣе независимое положеніе относительно императорской власти и затѣмъ вступающаго съ нею въ открытую борьбу. Церковныя преобразования, начатыя Климентомъ II, Львомъ IX и Викторомъ II, продолжались именно въ указанномъ духѣ при Николаѣ II (1058—61 гг.), передавшимъ актъ папскаго избранія въ руки коллегіи кардиналовъ, и Александрѣ II (1061—1073 гг.), пока, наконецъ, Григорій VII (1073—1085 гг.) не началъ энергично проводить въ жизнь католическій идеаль всемірной теократіи: достаточно указать на его постановленія касательно инвеституры епископовъ, симоніи и безбрачія духовенства и, въ особенности, на его знаменитую борьбу съ Генрихомъ IV, поведшую за собою сперва путешествіе отлученнаго императора въ видѣ кающагося грѣшника въ Каноссу, затѣмъ осаду папы императоромъ въ Римѣ и смерть Григорія въ изгнаніи. Рядъ энергичныхъ преемниковъ послѣдняго продолжалъ съ перемѣннымъ успѣхомъ, но въ общемъ побѣдоносно, борьбу противъ имперіи: въ такомъ смыслѣ дѣйствовали Урбанъ II (1088—1099 гг.), нѣсколько разъ изгнанный изъ Рима антипапою Климентомъ III, но все-таки вышедшій побѣдителемъ изъ борьбы со своимъ соперникомъ и поддержавшимъ его императоромъ, отлучившій французскаго короля и вызвавшій первый крестовый походъ; затѣмъ Александръ III (1159—1181 гг.), пережившій двухъ соперниковъ и низвергшій третьяго, принудившій Генриха II англійскаго къ покаянію у гроба убитаго по его волѣ епископа Омы Бекета и смирившій, въ союзѣ съ городами Италіи, императ. Фридриха Барбароссу; наконецъ, Иннокентій III (1198—1216 гг.), поднявшій папскую власть на высшую степень могущества и наиболѣе приблизившій къ осуществленію идею всемірнаго господства церкви. Онъ властвовалъ надъ государями Европы въ качествѣ опекуна, судьи, посредника и леннаго господина. Церковь представляла изъ себя всемірное государство, безусловно подчиненное волѣ одного главы: безбрачіе духовенства отрывало послѣднее отъ всѣхъ семейныхъ связей, запрещеніе симоніи и принадлежавшее папѣ право инвеституры освобождало епископовъ отъ всякой подчиненности свѣтскимъ властямъ и привязывало ихъ неразрывными узами къ папскому престолу. Черезъ своихъ легатовъ и нунціевъ папы во всякое время имѣли возможность вмѣшиваться въ духовную юрисдикцію епископовъ и проявлять свой авторитетъ, равно какъ законодательствовать на церковныхъ соборахъ, постановленія которыхъ получали силу только по утвержденіи ихъ папою. Для исполненія своихъ повелѣній папская власть со времени Иннокентія III создала себѣ вполне преданную и дисциплинированную армию въ лицѣ нищенствующихъ монашескихъ орденовъ, которымъ поручались инквизиція, исповѣдь, проповѣдь и школьное преподаваніе и которые подчинялись, помимо мѣстныхъ епископовъ, непосредственно папѣ. Папская власть уже заявляла притязанія на непогрѣшимость своихъ постановленій и приговоровъ. — *Свѣтская власть папъ* во всякомъ случаѣ создавалась постепенно и не является фактомъ самой ранней эпохи въ исторіи церкви.

При Пипиѣ папа становится въ положеніе вассала франкскихъ королей, верховныя права которыхъ затѣмъ переходятъ къ королямъ Германіи, носящимъ титулъ римскихъ императоровъ. Этотъ суверенитетъ по отношенію къ Папской области поддерживался еще въ XII в., и папское избраніе не было дѣйствительнымъ безъ санкции императора. Иннокентій III впервые добился признанія себя вполне независимымъ государемъ со стороны населенія Папской области (въ 1198 г.); черезъ это исчезла послѣдняя тѣнь императорской власти надъ Римомъ и папою. Еще ранѣе благоприятныя обстоятельства сдѣлали нѣкоторыя королевства данниками Папскаго престола: съ XI в. въ такую зависимость отъ него попали Польша и Венгрія, съ начала XIII в. Арагонія, съ 1265 г. королевство обѣихъ Сицилій, отданное Климентомъ IV дому Анжу (норманскіе владѣтели этого королевства уже и ранѣе признавали ленную зависимость отъ папы). Самый православный Востокъ могъ бы подпасть подъ господство Рима, если бы успѣхъ крестовыхъ походовъ былъ менѣе переходящаго характера. Іоаннъ Безземельный, король англійскій, Отгонъ IV называлъ себя императоромъ „милостію Божіею и папъ“; короли писались сыновьями папы. Такъ сильно дѣйствовало въ средніе вѣка преобладаніе религіозной идеи, и эта великая нравственная сила папства при тогдашней грубости нравовъ, несомнѣнно, вліяла благотворно, налагая узду на королей и народы, приучая ихъ къ законности и указывая высокой идеалъ христіанской нравственности. — Однако, по мѣрѣ того какъ свѣтскіе, политическіе интересы стали выступать на первый планъ, и несоответствіе между идеаломъ папства и его образомъ дѣйствій начало выказываться рѣзче, авторитетъ и могущество римскаго престола стали клониться къ упадку. Французскому королю Филиппу IV Красивому первому удалось съ успѣхомъ выдержать борьбу съ папою Бонифациемъ VIII (1294—1333 гг.), который сталъ его плѣнникомъ. Съ этого момента можно считать конецъ всемірнаго господства папства, и преемники Бонифація, принужденные перенести свою столицу изъ Рима въ Авиньонъ (1309—1377 гг., — такъ назыв. „авиньонское плѣненіе церкви“), являются жалкими орудіями въ рукахъ французскихъ королей. Но еще ухудшилось положеніе дѣлъ, когда въ 1378 г., по смерти возвратившагося въ Римъ Григорія XI, послѣдовало двойное избраніе Урбана VI въ Римѣ и Климента VII въ Авиньонѣ, сопровождавшееся обоюдными проклятіями, положившее начало долговременному расколу и страшнымъ вымогательствамъ, давшее сильный толчекъ идеѣ о необходимости преобразования церкви „въ главѣ и въ членахъ“ и еще болѣе смѣлымъ реформаціоннымъ тенденціямъ (Виклефъ въ Англии, Гусъ въ Богеміи). Пизанскій соборъ 1409 г., объявившій низложеніе двухъ папъ-соперниковъ и избравшій на ихъ мѣсто третьяго, произвелъ еще большую путаницу, такъ какъ оба низложенныя отказались подчиниться рѣшенію собора, и въ результатѣ явились три папы одновременно. Хотя Констанцскому собору (1414—1418 гг.) удалось положить конецъ расколу, но вновь избран-

ный папа Мартинъ V не отказался отъ притязаній своихъ предшественниковъ на единоличное господство; папская власть не была подчинена авторитету собора, и прежнія злоупотребленія не были устранены. Такъ же мало имѣлъ успѣха Базельскій соборъ въ борьбѣ съ Евгениемъ IV (1431—1447 гг.). Главнымъ образомъ подъ предлогомъ борьбы противъ появившихся въ Европѣ турокъ папы получали громадные доходы со всѣхъ странъ, и значительная часть этихъ доходовъ шла на содержаніе блестящаго папскаго двора, на пенсіи и пожалованія папскимъ родственникамъ и креатурамъ и на подкупы. Послѣдующее время все ярче раскрывало нравственный упадокъ папства: Иннокентій VIII (1484—92 гг.) больше всего заботился о содержаніи своихъ многочисленныхъ сыновей и дочерей; Александръ VI Борджіа (1492—1503 гг.) запятналъ себя убійствами и отравленіями, совершенными съ цѣлью утвержденія свѣтскаго могущества своей фамиліи; его преемникъ, Юлій II (1503—1513 гг.), мужественно отстаивая наслѣдіе св. Петра противъ французовъ, проявилъ себя въ гораздо большей степени полководцемъ, чѣмъ священникомъ. При Львѣ X (1513—21 гг.), изъ рода Медичи, умномъ, классически образованномъ политикѣ и покровителѣ искусствъ, въ Германіи разразилась реформація, оторвавшая половину Европы отъ католической церкви. Надежда императора Карла V на восстановленіе церковнаго единства посредствомъ новаго вселенскаго собора не осуществилась. Тридентскій соборъ формулировалъ католическую догматику въ духѣ, рѣзо противоположномъ протестантизму, и вновь закрѣпилъ полное господство папы надъ католическою церковью. — Неожиданно быстрые успѣхи реформаціи вызвали во второй половинѣ XVI в. внутреннее возрожденіе католицизма и обратное, антиреформаціонное движеніе, которому удалось не только остановить дальнѣйшій поступательный ходъ протестантизма, но и возвратитъ въ лоно католицизма не мало отпавшихъ. У папскаго престола стали иезуиты въ качествѣ воинствующаго ордена, стремились, и не безъ успѣха, истребить всякіе слѣды реформаціи въ странахъ, оставшихся подъ властью католическихъ государей, и возмѣстятъ потерянное въ Европѣ распространеніемъ католицизма между язычниками внѣ европейскихъ странъ. Но эти успѣхи контръ-реформаціи не могли уже возстановитъ прежняго авторитета папскаго престола при измѣнившихся условіяхъ времени. Эпоха папъ Павла IV (1555—59 гг.), возобновившаго въ своей буллѣ „Cum ex apostolatus officio“ самыя неограниченныя притязанія папства, Пія IV (1559—65 гг.), Пія V (1565—72 гг.), знаменитаго своею буллою „In coena Domini“, направленною противъ еретиковъ, и Григорія XIII (1572—85 гг.), много потрудившагося въ дѣлѣ развитія христіанской миссіи, приведенія въ порядокъ каноническаго права и исправленія календаря, — эта эпоха была временемъ внутренняго усиленія папства, какъ духовной власти, тогда какъ Сикстъ V (1585—90 гг.), Климентъ VIII (1592—1605) и Урбанъ VIII (1623—44) укрѣпили политическое положеніе папъ въ качествѣ свѣтскихъ государей. Однако, времена прежняго всемірнаго владычества папства прошли безвозвратно: сами католическіе государи, при всемъ ихъ уваженіи къ римскому престолу, все болѣе и

болѣе проводили грань между духовною и свѣтскою властью. Съ середины XVI в. германскіе императоры уже перестали короноваться отъ папы; Вестфальскій миръ, окончившій въ 1648 г. 30-лѣтнюю войну, призналъ, вопреки протестамъ папы, полную свободу въ дѣлахъ вѣры за протестантами Германіи. Начиная съ эпохи Людовика XIV, несмотря на послѣдовавшее при этомъ королѣ уничтоженіе Нантскаго эдикта и изгнаніе гугенотовъ изъ Франціи, церковные интересы даже въ католическихъ государствахъ явно отступаютъ на второй планъ передъ чисто политическими вопросами. Папство мало-по-малу стало принимать характеръ свѣтскаго италіанскаго княжества, вмѣшательство котораго въ свѣтскія политическія распри наносило ущербъ и духовной власти главы церкви: такъ, во время раздора съ Иннокентіемъ XI (1676—89) Людовикъ XIV вновь возстановилъ независимость національной „галликанской“ церкви во Франціи. Умственное движеніе, обнаружившееся въ XVIII в., отозвалось и на положеніи папства. Климентъ XIV (1769—74 гг.) считалъ нужнымъ уничтожить орденъ іезуитовъ для умиротворенія церкви. Пій VI (1775—99 гг.) пережилъ французскую революцію, которая откинула на время самое христіанство во Франціи и лишила папу его государства, обращенн. въ Римскую республику. Пій VII (1800—23 гг.) вынужденъ б. купить свою личную свободу и обладаніе своими урѣзанными землями цѣною конкордата съ консуломъ Бонапарте въ 1801 г., но въ 1809 г. сталъ плѣнникомъ императора Наполеона, и Папская область обратилась въ провинцію Французской имперіи. Отлученіе отъ церкви, направленное противъ Наполеона, не измѣнило положенія папы, и возстановленіе его власти, послѣдовавшее въ 1814 г., явилось уже результатомъ господствовавшего въ эпоху реставраціи принципа политической законности. Въ томъ же году Пій XII опротестовалъ постановленія Вѣнскаго конгресса, касавшіяся Авиньона, Феррары и секуляризованныхъ владѣній католической церкви въ Германіи, и возстановленіемъ іезуитскаго ордена (булла „Sollicitudo omnium“) подаль сигналъ къ церковной реакціи. Въ томъ же духѣ дѣйствовали его преемники, Левъ VII (1823—29 гг.), Пій VIII (1829—30 гг.) и, въ особенности, Григорій XVI (1830—46 гг.), отвергавшій и подавлявшій всякія реформаціонныя попытки въ государственномъ устройствѣ своей области, что не мало содѣйствовало взрыву революціи 1848 г., принудившей Пія IX (1846—78 гг.) къ бѣгству и создавшей вторично Римскую республику. Вооруженное вмѣшательство Австріи и Франціи возстановило папскую власть въ 1849 г. Италіанская война 1859 г. и объединеніе Италіи въ 1860—61 гг. оторвали отъ Папской области Романью и Умбрию съ танъ наз. Марками, присоединенныя къ королевству Италіи. Но попытка Гарибальди овладѣть Римомъ въ 1862 г. не удалась (битва при Аспромонте). Въ обладаніи папы осталось только древнее „наслѣдіе св. Петра“, охраняемое французскими оккупационными войсками, при чемъ, по франко-италіанской конвенціи 1864 г., послѣднія должны были быть удалены изъ Рима въ теченіе двухъ лѣтъ. Вторичная попытка Гарибальди завоевать Римъ въ 1867 г. опять не удалась, и онъ былъ разбитъ при Ментонѣ папскими и французскими войсками. Но выходъ

изъ Рима французскаго оккупационнаго корпуса въ 1870 г. положило конецъ свѣтскому господству папы: король Викторъ Эммануилъ отказался отъ конвенціи 1864 г., и италіанскія войска вступили въ Римъ 8 (20) сентября 1870 г. Римъ сталъ столицею италіанскаго королевства; въ обладаніи папы оставлены только Ватиканъ, Латеранская базилика и вилла Кастель Санъ-Гандольфо, при чемъ за папою признана полная независимость въ пользованіи его духовною властью, равно какъ права и почести государя (содержаніе двора, посланниковъ при иностранчыхъ правительствахъ и проч.). Но, лишенный свѣтской власти, Пій IX былъ свидѣтелемъ громаднаго подъема своего духовнаго авторитета: Ватиканск. соборъ 1869—70 гг. принялъ окончательно догматъ о непогрѣшимости папы въ вопросахъ вѣры, и Пій IX властвовалъ надъ умами ревностныхъ католиковъ въ большей степени, чѣмъ всѣ его предшественники. Зато своему преемнику, Льву XIII, онъ оставилъ въ 1878 г. тяжелое наслѣдство въ видѣ такъ назыв. „культурнаго“ въ Германіи, вражды съ италіанскимъ королевствомъ, пораженія клерикаловъ во Франціи и натянутыхъ отношеній къ русскому правительству. Левъ XIII (1878 г.), съ рѣдкимъ тактомъ пользуясь политич. и умственной реакціей, овладѣвшей Европою съ конца семидесятихъ годовъ, тамъ, гдѣ то необходимо, предусмотрительно уступая запросамъ времени, привлекая угнетенныхъ шаткостью общественныхъ и нравственныхъ идеаловъ переходной эпохи престижемъ непреходящей власти отъ Бога, сумѣлъ поднять обаяніе папства до давно не виданной высоты и одинаково укрѣпить значеніе католической церкви и ея духовенства во Франціи, Германіи и др. странахъ. — *Порядокъ избранія папъ.* Въ древнѣйшія времена избраніе папъ совершалось при участіи всего народа; съ X в. папы избирались подъ влияніемъ римской аристократіи, пока Николай II въ 1059 г. не призналъ права избранія папы исключительно за коллегією кардиналовъ. Однако, до XII в. германскіе императоры удерживали за собою право утвержденія законно избраннаго папы. Только Александръ III установилъ болѣе точныя правила касательно папскаго избранія (1179 г.); при Григоріи X появляется конклавъ (1274 г.). Позднѣйшія постановленія Юлія II, Климента VII, Пія IV, Климента VIII, Григорія XV, Урбана VIII и Климента XII, отчасти возобновляютъ, отчасти пополняютъ прежнія правила. Число кардиналовъ опредѣляется не болѣе 70 (въ избраніи папы Льва XIII принимали участіе 62 кардинала). Буллы Пія VI и Пія VII предоставляютъ усмотрѣнію кардиналовъ выборъ мѣста для конклава, разрѣшаютъ предварительныя совѣщанія избирателей и требуютъ для дѣйствительности избранія участія абсолютнаго большинства находящихся въ живыхъ кардиналовъ и подачи двухъ третей голосовъ явившихся къ избранію. Порядка избранія касается также булла Пія IX „Apostolicae sedis munus“, 28 мая 1873 г. — Немедленно по кончинѣ папы кардиналь-камерленго, въ полномъ облаченіи, отправляется въ папскій дворецъ для оффиціального удостовѣренія въ кончинѣ и личности почившаго, а также для принятія отъ

maestro di cam.га папскаго перстня и печатей. Коллегія кардиналовъ избираетъ трехъ помощниковъ кардиналу—камерлену (кардинала-епископа, кардинала-священника и кардинала-діакона), которые переизбираются черезъ каждые три дня и вмѣстѣ съ к.-камерленго являются высшею властью до избранія новаго папы. На третій день сткряваются конгрегации кардиналовъ: въ первой прочитываются буллы, касающіяся папскаго избранія, и разламываются пертень и печати покойнаго папы. Слѣдующія конгрегации издають распоряженія относительно собранія конклава. На десятый, самое позднее на двѣнадцатый, день вся коллегія кардиналовъ, съ соблюденіемъ предписанныхъ обрядовъ, собирается на *конклавъ* (см. это сл.). Избраннымъ можетъ быть каждый совершеннолѣтній католикъ мужскаго пола: даже простые міряне неоднократно становились папами. Но уже съ 1378 г. избирались исключительно одни кардиналы, и съ 1522 г. (по смерти Адриана VI)—всегда италіанцы. Избранный облачается въ папское одѣяніе и даетъ первое благословеніе коллегіи кардиналовъ, затѣмъ принимаетъ привѣтствіе отъ послѣднихъ и пертень отъ кардинала-камерленго. Первый кардиналъ-діаконъ, по принесеніи клятвы послушанія, отправляется въ церковь св. Петра, чтобы возвести народу о состоявшемся избраніи. Затѣмъ въ сопровожденіи всѣхъ кардиналовъ папу торжественно несутъ туда же; передъ алтаремъ онъ принимаетъ поклоненіе отъ кардиналовъ при пѣніи „Te Deum laudamus“, благословляетъ собравшійся народъ и, сложивъ съ себя облаченіе, отправляется тѣмъ же порядкомъ въ свою резиденцію. — *Литература*: *Шиттгеръ*, „Vorlesungen über die Geschichte des Papsttums“ (дополненіе *Паулуsomъ*, Гейдельбергъ, 1826); *Н. М. Е.*, „Das Papsttum in seiner allmählichen Entwicklung bis auf die Gegenwart“ (Лейпцигъ, 1876); *Ваксманнъ*, „Die Politik der Päpste von Gregor I bis Gregor VII“ (2 т., Эльберфельдъ, 1868—69); *Ваттенбахъ*, „Geschichte des röm. Papsttums“ (Берлинъ, 1876); *Гатильи*, „Histoire diplomatique des conclaves jusqu'à Pie IX“ (4 т., Парижъ, 1878); *Нилсенъ*, „Die röm. Kirche im 19. Jahrh.“ (т. 1: „Das Papsttum“, Гота, 1878); *Ранке*, „Исторія папы въ XVI и XVII вв.“ (русск. пер. 1869 г., 2 т.; по-вѣм. 7 изд. 1878 г., 3 т.); *Визинскій*, „Папство и Священн. Римск. имперія въ XIV и XV стл.“ (Москва, 1857); *Аффе*, „Regesta Pontificum Romanorum usque ad annum 1198“ (2-е изд. 1881 г. и слѣд.); *Подіастъ*, „Regesta Pontificum Romanorum inde ab anno 1198 ad annum 1304“ (2 т., Берл., 1874—75); „Acta Pontificum Romanorum inedita“ (изданъ *Пфундль-Гартунгомъ*, 1881, и слѣд.).

Папуасскіе острова, группа острововъ (Ваигеу, Салавати, Мизоль и др.); лежатъ у сѣв.-зап. берега Новой Гвинее, всего 7788 кв. км.

Папуасы (отъ малайск. paruah, „курчавоволосые“), обширная расовая отрасль, населяющая всю Меланезію, часть о-вовъ Молуккскихъ и Баида, восточную половину Флориды и др.; къ нимъ же причисляютъ *негритосовъ* (см. это сл.). Расовыми признаками служатъ: узкій черепъ, выдающаяся челюсть, загнутый книзу носъ, толстыя губы. У П.-овъ курчавые волосы, соединенные въ пучки

посредствомъ ѣдкой извести или жировъ и высоко торчащие надъ головою; цвѣтъ кожи темный, въ Нов. Каледоніи почти черный, въ Нов. Гвинейѣ коричневымъ, на о-вѣ Фиджи сизо-черный; кожа татуирована рубцами; вмѣстѣ съ тѣмъ П. украшаютъ себя серьгами, палочками и т. п. предметами, продѣвая украшенія сквозь носъ, губы и пр. Живутъ П. въ шалашахъ, построенныхъ на сваяхъ, ходятъ почти нагіе, занимаются земледѣліемъ, рыбной ловлей и разведеніемъ свиней и собакъ; до недавняго времени среди П.-овъ сильно было распространено людоедство, особенно на о-вѣ Фиджи, въ Н. Гвинейѣ и Каледоніи. Оружіе ихъ состоитъ въ лукѣ, дубинѣ и копѣѣ. Инструменты принадлежатъ къ непросверленнымъ каменнымъ орудіямъ; въ домашнемъ обиходѣ употребляютъ разнообразную утварь, между прочимъ глиняную посуду. По духовному развитію П. стоятъ ниже полинезійцевъ. Самые развитые П.—на о-вѣ Фиджи, гдѣ сказалось, впрочемъ, влияние полинезійцевъ. Вѣра въ злыхъ и добрыхъ духовъ, культъ черепа умершихъ родственниковъ—повсемѣстно распространены. Въ мѣстахъ, куда еще не проникло влияние полинезійцевъ, существуетъ первобытно-коммунистическій строй. Языкъ П. принадлежитъ къ группѣ малайско-полинезійскихъ яз. (см. это сл.).

Паше-маше, масса, приготовляемая изъ размельченной старой бумаги (или древесины), смѣшанной съ глиной, мѣломъ, красящими веществами и клеємъ, и служащая для изготовленія лѣпныхъ игрушекъ, анатомическихъ препаратовъ, различныхъ орнаментовъ и т. п. Лѣпка изъ П.-м. производится посредствомъ гипсовыхъ, свинцовыхъ или деревянныхъ формъ, въ которыя приготовленная сырая масса вдавливается руками. Вынутые изъ формы предметы медленно высушиваются. Для достиженія большаго прочноти и стойкости по отношению къ влажности вещи изъ П.-м. прессуютъ между желѣзными формами, затѣмъ вывариваютъ въ особо приготовленномъ масляномъ лакѣ и высушиваютъ при температурѣ около 120°. Иногда для этой же цѣли берутъ обыкновенный толстый картонъ, склеиваютъ его въ нѣсколько слоевъ, выдавливаютъ изъ него различные предметы: подносы, шкатулки и т. п., затѣмъ провариваютъ въ масляномъ лакѣ, высушиваютъ, шлифуютъ и раскрашиваютъ. Издѣліями изъ П.-м. славятся Японія, Франція. Въ Россіи производство изъ П.-м. представляетъ кустарный промыселъ Московской губерніи (т. наз. „лукутинскія“ издѣлія).

Пара, монета, см. *медико*.

Пара, рѣкъ Тамбовск. и Рязанск. губ., правый прит. Оки, 130 в. дліною.

Пара, *Грао-П.*, бразильск. штатъ (149700 кв. км. съ 343511 ж., изъ котор. большинство индѣйцевъ); по обѣимъ сторонамъ р. Амазонки; имѣетъ богатую флору (первобытные тропическ. лѣса) и фауну. *Главн. гор.*—П. (или Белемъ до-Грао-П.), при впаденіи р. Гуанду въ р. Амазонку; лицей, публичн. библіотека, театр, газовое освѣщеніе, конно-желѣзн. дор. и пр.; обширная торговля (каучукъ, какао и пр.); 40000 ж.

Парабола, кривая, получающаяся при пересѣченіи конуса (прямаго, круговаго) плоскостью, параллельною его образующей. П. состоитъ изъ

одной безконечной вѣтви, симметрично расположенной около извѣстной линіи AX —оси P -ы. На второй оси, внутри P -ы, лежитъ опредѣленная точка F —*фокусъ*; имѣющая то свойство, что всякая точка P -ы равно отстоитъ отъ нея и отъ нѣкот. опредѣленной для P -ы прямой l —*директрисы*; послѣдняя перпендикулярна къ оси и лежитъ внѣ P -ы на такомъ же отъ ея вершины разстояніи,

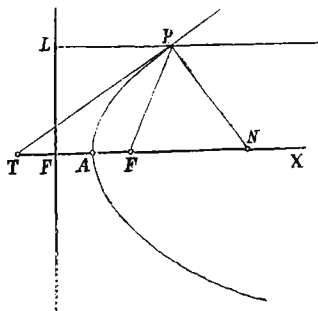

Пар.бола.

какъ и фокусъ. Точка пересѣченія A P -ы съ осью наз. *вершиной* P -ы; линія FF' , соединяющая любую точку P -ы съ фокусомъ,—*радиусомъ-векторомъ*. *Касательная* PT къ P -ѣ дѣлитъ пополамъ уголъ между рад.-векторомъ и линіей, параллельной оси, *нормалю* PN —дѣлитъ пополамъ другой уголъ между тѣми же прямыми; изъ послѣдняго свойства P -ы можно видѣть, что лучи отъ источника свѣта, поставленнаго въ фокусѣ параболическаго зеркала, отразившись, сдѣлались бы параллельными и освѣтили бы большое пространство. Тѣло, брошенное подъ угломъ къ горизонту, описываетъ параболическій путь.

Параболоидъ, поверхность, полученная 1) при вращеніи отръзка параболы вокругъ ея оси симметрии,—*параболоидъ вращенія*; 2) при движеніи параболы, перемѣщающейся параллельно самой себѣ, при чемъ ея вершина скользитъ по другой параболѣ,—*эллиптическій* P . и *гиперболическій* P . (разница между этими поверхностями зависитъ отъ относительнаго расположенія подвижной и неподвижной параболы).

Парагвай 1) республика Ю. Америки, между 22° — $27^{\circ} 30'$ ю. ш. и между р. Парачою и р. П-емъ съ вос. на зап., состоитъ изъ собоств. P -я и части Чако (238 290 кв. клм. съ 329 688 ж.). Съ сѣв. на югъ, постепенно понижаясь, тянется высокая горная цѣпь, переходящая на вост. и зап. въ холмистую страну и почти совершенно теряющаяся на югъ; здѣсь и вдоль р. P -я поверхность низменна и болотиста. Вездѣ почва пропитана солью, и встрѣчается много соляныхъ озеръ. Климатъ умѣренный: средняя температур. 15 — $19^{\circ} C$.; въ июлѣ и августѣ она падаетъ до $0^{\circ} C$., поднимаясь въ теченіе 9 мѣс. до $30^{\circ} C$. и болѣе. Фауна и флора богаты, и разнообразны (различн. рода деревья, кустарники и пр., стада одичавшаго скота, ягуары, попугаи, ядовитыя змѣи и др.). Населеніе главн. обр. состоитъ изъ метисовъ (потомковъ испанцевъ и гварани), а частью изъ полудицилизованныхъ индѣйцевъ

(гварани) и дикихъ индѣйцевъ, занимающ. охотой, рыбной ловлей и грабежомъ. Европейцевъ около 6000 ч. Главныя занятія жителей—земледѣліе и скотоводство. Преимущественно воздѣлывается маниокъ, а также сахарный тростникъ, табакъ и пр., которые и служатъ предметомъ не сильно развитой торговли; однимъ изъ важныхъ продуктовъ является также P -скій чай (см. *падубовья*). Главн. гор.—Асунсьонъ, при единств. въ республикѣ жел. дорогъ; изъ образовательн. учрежд. (къ 1885 г.) имѣются: 1 колледжъ и 149 школъ съ 5190 учаш.— P . открытъ въ 1515 г. испанцами. Въ 1533 г. былъ основанъ гор. Асунсьонъ, который и послужилъ исходнымъ пунктомъ колонизаціи страны. Пріишедшіе сюда іезуиты заводили миссіонерскія поселенія и обучали жителей земледѣлію, ремесламъ и скотоводству. Первоначально поселенія эти были заложены по верхнему теченію Параны, но въ 1631 г. жители ихъ, въ числѣ 12 000 ч., были изгнаны португальцами, рабовладельческіе интересы которыхъ шли въ разрѣзъ со стремленіями іезуитовъ—противодѣйствовать тѣмъ прігласеніямъ и злоупотребленіямъ, кот. туземцы терпѣли со стороны европейск. переселенцевъ. Изгнанники основались ниже по теченію Параны, въ томъ мѣстѣ, гдѣ она ближе всего подходитъ къ Уругваю. Съ теченіемъ времени вновь основанныя поселенія (*Reducciones*) значительно увеличились въ числѣ, достигли цвѣтущаго благосостоянія и мирно управлялись на коммунистическо-патріархальныхъ началахъ; они раздѣлялись на 3 главн. части: *Misiones del Paraguay* (11 поселеній), въ нынѣшн. Парагваѣ, на сѣверн. сторонѣ Параны, *Misiones occidentales* (15), между Парагваемъ и Уругваемъ, и *Misiones orientales* (7), по восточн. берегу Уругвая. Отсюда мѣстность по рр. Паранѣ и Уругваю и до сихъ поръ носитъ назв. *Misiones*. Въ 1768 г. іезуиты были изгнаны изъ всѣхъ испанск. владѣній въ Америкѣ, въ томъ числѣ изъ *Misiones*, кот. б. послѣ этого раздѣлены между Испаніей и Португаліей, а управление ими было ввѣрено чиновникамъ, корыстолюбие которыхъ не замедлило привести нѣкогда цвѣтущую область въ полнѣйшій упадокъ. Въ 1811 г. вспыхнула въ P -ѣ революція, имѣвшая послѣдствіемъ низверженіе испанскаго господства и установленіе самостоятельности P -я, которая, однако, окончательно была признана всѣми государствами только въ 1852 г. Съ 1865 г. P . была втянута въ войну съ Бразиліей, Аргентиной и Уругваемъ, которая окончилась для него неблагопріятно и стоила массы жертвъ. Этою войною установлены современныя размѣры P -я (только въ 1876 г. послѣдніе непріятельскія войска оставили P .). По конституціи 1870 г., законодательная власть находится въ рукахъ конгресса (сенатъ и палата депутатовъ), а исполнительная ввѣрена президенту, избираемому народомъ на 4 года, съ вице-президентомъ и 5 отвѣтственн. министрами. 2) P , *Ріо-П.*, судоходная рѣка Южн. Америки, беретъ начало въ бразилск. провинціи Мато Гроссо, соединяется послѣ 2 200 клм. теченія съ Параною. Значительнѣйшіе притоки: Мондего, Лоренцо съ Куайбой и др.

Парагенезисъ (греч.), ученіе о совмѣстномъ существованіи, ассоціаціи минеральныхъ видовъ и о вліяніи такого соединенія на характеръ образованія.

Особ. большое практич. значеніе представляет П. для изученія рудъ.

Парагонитъ, см. *смолда*.

Парагуасоу, рѣка въ бразилск. провинціи Багіа, впад. въ проливъ Всѣхъ Святыхъ (Bahia de todos os Santos).

Парадизъ, Гильомъ, франц. историкъ, род. въ 1510 г., ум. въ 1590 г. Его сочиненія—„De antiquo statu Burgundiae“, „Исторія нашего времени“ (1550 г.), „Савойская хроника“ и „Записки изъ исторіи Ліона“.

Парадизъ, вершина въ Грайскихъ Альпахъ, 4052 м. в.

Парадоксъ (греч. *παράδοξον*, несообразность, нелѣпость) 1) въ стоической философіи оригинальное и новое воззрѣніе, высказанное въ своеобразной формѣ, вслѣдствіе чего оно съ перваго взгляда кажется несоответственнымъ истинѣ и здравому смыслу и для обнаруженія своей правдоподобности требуетъ вниман. и вдумчиваго отношенія. Въ томъ же значеніи перешло слово П. и въ новѣйшіе яз. 2) П., въ греч. литерат. александрийск. періода такъ назыв. хрестоматіи естественно-историч. и историч. содержанія, матеріалъ котор. объединялся сходствомъ содержанія. Изъ авторовъ П-овъ, или парадоксографовъ, извѣстнѣйш.—Каллимахъ, Авеней, Аристорель, Песеллъ и друг.

Паразиты, *чужесыdney*, организмы, которые питаются на счетъ другаго организма, поселяясь временно или навсегда на поверхности, или внутри его органовъ. *Настоящіе* П. живутъ всецѣло на счетъ другихъ животныхъ; *комменсалисты* являются лишь сопряженниками другихъ; *мутуалисты* питаются взаимно. — Въ животномъ мірѣ комменсализмъ и мутуализмъ проявляются въ разнообразнѣйшихъ формахъ. Иногда П-ъ пользуется хозяиномъ только, какъ жилищемъ: змѣйный угорь обитаетъ въ тѣлѣ морскаго угорца, но питается раками и высовываетъ голову изъ задняго отверстія своей одушевленной квартиры. Среди раковъ и червей есть много комменсалистовъ, нуждающихся для своей жизни въ помощи другихъ животныхъ. Ракъ-отшельникъ живетъ въ покинутыхъ улитками раковинахъ, въ которыхъ обыкновенно обитаетъ еще кольчатый червь; на раковинѣ сидитъ морская роза, стоящая въ близкомъ отношеніи къ раку, который, быть можетъ, даже кормитъ его; переселяясь въ другую раковину, ракъ переноситъ туда и розу. Роза, съ своей стороны, при помощи своихъ стрекательныхъ органовъ, не допускаетъ многихъ животныхъ, опасныхъ для рака. Нѣкоторые безвредные клещи, живущие на кожѣ млекопитающихъ, освобождаютъ ихъ отъ настоящихъ паразитич. клещей, за которыми охотятся *паразиты-помощники*. Настоящіе П. особенно многочисленны среди червей и встрѣчаются у большинства высшихъ и многихъ низшихъ животныхъ. Такъ, у человѣка находятся различныя ленточныя глисты въ кишкахъ, дистома въ печени, клѣтчаткѣ и крови, нематоды въ пищеварительныхъ путяхъ и въ крови, нѣкоторые юные ленточные черви въ глазу, мозговыхъ желудочкахъ, сердцѣ и клѣтчаткѣ; кровью его питаются блохи, вши, клопы. Питаясь составн. частями тѣла хозяина, П. вызываютъ часто болѣзни и даже смерть. На П-ахъ могутъ жить другіе П. Нѣкоторые не

достигаютъ полнаго развитія въ одномъ хозяинѣ или въ одномъ органѣ и вынуждены странствовать или пассивно попадать въ другаго хозяина, въ пищеварительныхъ путяхъ котораго довершаютъ свое развитіе. П., живущіе внутри хозяина, назыв. *энто-*, на немъ—*энтопаразитами*. *Полупаразиты* живутъ на свободѣ, питаются кровью другихъ животныхъ, не поселяясь въ нихъ и не лишая ихъ жизни: пьязыки, мухи, комары, блохи, вши, клопы, клещи и другіе. Паразитич. образъ жизни вліяетъ не столько на хозяина, который дѣлается малокровнымъ, уродуетъ и проч., сколько на самого паразита: послѣдній, приспособляясь къ жизни на счетъ другаго, теряетъ постепенно собственные органы. У многихъ паразитовъ отсутствуютъ глаза, атрофируются двигательные члены, нервная и кровеносная система; иные превратились въ мѣшокъ, не содержащій ничего, кромѣ половыхъ органовъ. — Между растениями также не мало паразитовъ: одни (омела) всецѣло живутъ на хозяинѣ и не имѣютъ никакого отношенія къ почвѣ; другіе зарождаются въ почвѣ и теряютъ связь съ нею лишь послѣ переселенія на хозяина (повилика); третьи какъ будто сидятъ въ землѣ, на самомъ же дѣлѣ растутъ на корняхъ своего хозяина. Одни имѣютъ хлорофиллъ, и потому самостоятельно ассимилируютъ углекислоту и воду, заимствуя у хозяина лишь минеральные вещества; другія лишены хлорофилла и всецѣло питаются на счетъ хозяина. По мѣрѣ исчезанія хлорофиллового аппарата атрофируются и другіе органы растенія: корни, почки, цвѣтки, сѣмя. Паразитизмъ сильно распространенъ между слоевцовыми, особенно грибами. Они живутъ на различнѣйшихъ животныхъ и растеніяхъ, вызывая извѣстныя болѣзни, разрушая пораженные органы, часто убивая хозяина. Мицелій настоящихъ грибовъ растетъ на поверхности хозяина (*эпифитные* П.) или проникаетъ внутрь его (*эндифитные* П.). *Empusa* убиваетъ многихъ мухъ, гусеницъ, комаровъ; *Botrytis Bassiana* есть причина *мюскарини*, болѣзни шелковичнаго червя; *Saccaromycetes albicans* производитъ во рту дѣтей молочницу; одинъ и тотъ же грибокъ вызываетъ, повидимому, рядъ заболѣваній волосъ и кожи: favus (*парша*), mentagra, herpes tonsurans (стригушій лишай), pityriasis versicolor. Дробянки также паразитируютъ въ большемъ числѣ на животномъ тѣлѣ и встрѣчаются въ болѣзненно измѣненныхъ сокахъ или выдѣленіяхъ. Для многихъ болѣзненныхъ формъ, наковы: сибирская язва, бугорчатка, холера, зависимость отъ опредѣленныхъ дробянокъ съ несомнѣнностью доказана. Между видами грибовъ, связанными съ опредѣленными организмомъ (*обязательные* П.) и чистыми гнилостными, *сапрофитическими формами*, существуютъ безчисленныя переходныя формы грибовъ, которые становятся паразитами лишь при извѣстныхъ условіяхъ (*факультативные* П.). Оригинальный видъ паразитизма наблюдается среди лишаевъ: между собственно лишаевъ и водорослью (гоноидіей) устанавливается тѣсная связь; они взаимно питаются, совместно размножаются и составляютъ какъ бы органы одного индивидуума.

Параиба, прибрежный штатъ (74731 кв. клм. съ 432817 ж.) въ Бразиліи, между Рио-Гранде-до-Норте и Пернамбуку, орошается рѣкой П.; внутри

пустынь. Главн. продукты: хлопчатая бумага и сахарный тростник. *Главн. гор.*—П.; 14000 ж.; торговля главн. обр. хлопчатой бумагой.

Паракату, гор. въ бразильск. провинціи Минашъ-Жераишъ; оживленн. торговля; 8000 ж.

Параkletъ (греч. *Παράκλητος*, „помощникъ“, „утѣшитель“) 1) въ Нов. Зав. наименование Духа истины (т. е. Духа Св.), обѣтованнаго Господомъ апостоламъ. Исторія знаетъ нѣсколько самозванцевъ—П-овъ, т. е. людей, считавшихъ и объявлявшихъ себя воплощеніемъ обѣтованнаго Духа истины. Особеннаго вниманія между ними заслуживаютъ Монтанъ (см. *монтанисты*) и Манесъ (см. это сл.). 2) П., названіе средневѣковой обители, основанной близъ Труа, въ Шампани, Петромъ Абеляромъ и послужившей философу убѣжищемъ въ послѣдніе годы его жизни, а по смерти—и мѣстомъ погребенія.

Paralipomena (греч. „пропущенное“), дополненіе къ прежнимъ сочиненіямъ; въ переводѣ 70 толковниковъ—заглавіе двухъ книгъ Ветхаго Завета, содержащихъ дополненія къ книгамъ Самуила и Царствъ.

Паралитическое слабоуміе, или *прогрессионный параличъ умопомышленныхъ*, *dementia paralytica*, психическая болѣзнь, въ основѣ которой лежатъ дегенеративн. измѣненія нервныхъ элементовъ, преимущ. головного мозга, особ. лобныхъ долей, ведущія къ постепенной атрофії мозговой коры. П. с. поражаетъ преимущественно мужчинъ во цвѣтъ лѣтъ и не излѣчимо. Болѣзнь начинается ослабленіемъ всей психич. дѣятельн.: энергія умственн. работы понижается, является забывчивость, разсѣянность, весь психическій складъ мѣняется; далѣе выступаютъ своеобразн. разстройствя рѣчи, въ началѣ въ видѣ затрудненнаго выговора словъ, затѣмъ въ видѣ болѣе глубокихъ разстройствъ (афазія); рядомъ появляются измѣненія письма, —почеркъ становится неправильнымъ, пропускаются буквы. Вслѣдъ за этимъ въ классической формѣ болѣзни наступаетъ бессмысленный, не знающій предѣловъ бредъ *семинія*. Вмѣстѣ съ тѣмъ появляется дрожащая походка, параличи, приступы съ потерей сознанія, судорогами, галлюцинаціи, слабоуміе растетъ, и одна за другою угасаютъ психическія функціи, пока смерть не прекратитъ жалкаго прозябанія. Средняя продолжительность болѣзни обыкн. 2—3 года. Изъ причинъ извѣстны пока: сифилисъ и чрезмѣрное умственное переутомленіе въ связи съ непосильной борьбой за существованіе.

Параличъ, *paralysis*, въ медиц. прекращеніе функциональной способности мышечныхъ или нервныхъ органовъ; простое ослабленіе функціи наз. *парезомъ*. Въ обыденной жизни и у старухъ врачей выраженіе П. употребляется въ болѣе широкомъ смыслѣ, для обозначенія всякаго рода ослабленія или прекращенія дѣятельности какой бы то ни было части тѣла („параличъ легкиихъ“ и др.). Различаютъ П. чувствительности, *anaesthesia*, и П. движенія—*paralysis* въ тѣсномъ смыслѣ. Потеря чувствительности можетъ относиться и къ высшимъ органамъ чувствъ: зрѣнію, слуху, обонянію и вкусу. Причины П-ей весьма разнообразны: истощеніе нервной силы въ самохъ нервныхъ центрахъ, въ головномъ и спинномъ мозгу, безъ нарушенія про-

водимости; прекращеніе или нарушеніе проводимости отъ мозга къ периферіи, вследствие нарушенія цѣлости нерва, приматія его опухолью и пр.; пораженіе периферическихъ мышечныхъ и нервныхъ аппаратовъ. Въ этомъ смыслѣ говорятъ о *церебральныхъ, спинномозговыхъ, периферическихъ* П-ахъ. *Гемиплеги*, П-и одной половины тѣла, зависятъ больш. ч. отъ страданій головного мозга; *параллеги*, поперечныя П-и, больш. ч. поражающіе одну нижнюю половину тѣла, обыкновенно имѣютъ исходную точку въ спинномъ мозгу. Рѣже наблюдается *перекрестный* П., р. *сциата*,—рука на правой, нога на лѣвой сторонѣ, или наоборотъ. Болѣзни, ведущія къ П-амъ, многочисленны: органич. заболѣванія головного, спин. мозга и нервныхъ стволовъ, воспаленія, кровоизліянія, размягченія, давленіе опухоли, дѣйствія нѣкоторыхъ химическихъ ядовъ, отравленіе мускариномъ, свинцомъ, стрѣльнымъ ядомъ и душевныя болѣзни. Лѣченіе весьма различно, смотря по основной болѣзни. Главныя средства: теплыя ванны, массажъ, гимнастика, электричество. Однимъ изъ послѣдствій П-а можетъ быть *мышечная атрофія*, т. е. исчезаніе мышечныхъ волоконъ. Мыш. атрофія наблюдается, впроч., и независимо отъ П., послѣ тифа, скарлатины, оспы, при свинцовомъ отравленіи и пр., и принимаетъ нерѣдко прогрессивный характеръ.

Парадлаксъ (греч. „уклоненіе“), въ прикладн. матем. уголъ, образованный лучами зрѣнія, проведенными изъ двухъ точекъ наблюденія къ данному мѣсту. Въ астрон. П.—уголъ, образованный лучами, проходящими 1) черезъ звѣзду и центръ земли, 2) черезъ звѣзду и данную точку на землѣ. *Годичный* П., уголъ, образованный лучами, проходящими 1) черезъ солнце и данную звѣзду и 2) черезъ данную звѣзду и центръ земли въ то время, когда радіусъ—векторъ земной орбиты (см. *орбита*) перпендикуляренъ къ лучу зрѣнія.

Параллелепипедъ, тѣло, ограниченное 6-ю параллелограммами (2 основанія и 4 боковыя стороны). *Прямымъ* наз. П., у котораго боковыя стороны—прямоугольники, *прямоуплоаннымъ*—П., у котор. все стороны—прямоугольники. Объемъ всякаго П-а равенъ произведенію площади основанія на высоту, а объемъ прямоугольнаго П-а равенъ произведенію трехъ его измѣреній.

Параллелепипедъ силъ, см. *сила*.

Параллелограммъ, плоскій четырехугольникъ, котораго противоположныя стороны параллельны. Свойства: противоположныя стороны равны, диагонали взаимно дѣлятся пополамъ и дѣлятъ П. на равныя части. Площ. П-а равна произведенію основанія на высоту.

Параллелограммъ Уатта, механизмъ, состоящій изъ нѣсколькихъ сочлененныхъ рычаговъ, образующихъ параллелограммъ (см. рис. маш. Уатта на табл. *паровыя машины*); относится къ разряду т. наз. направляющихъ механизмовъ; употребляется для преобразованія прямолинейнаго качательнаго движенія штанги поршня пароваго цилиндра въ круговое качательное движеніе коромысла машинъ съ балансиромъ. Каждая точка рычага *зи* П-а У. описываетъ линію, близко подходящую къ прямой, но не прямую. Кривая эта имѣетъ видъ удлиненной цифры 8 и наз. *лемнискатой* (см. это сл.). На-

правляющий механизм Уатта был изобрѣтенъ имъ въ 1784 г.

Параллельные круги, или *параллели*, линіи, мысленно проводимыя по земной поверхности параллельно экватору (см. это сл.). Система П-ыхъ к-овъ каждаго полушарія дѣлится четверть меридіана (между экваторомъ и полюсомъ) на 90 равныхъ частей—градусовъ; градусъ дѣлится на 60 минутъ, минута—на 60 сек. Градусы меридіановъ, считаемыя по П-ымъ к-амъ, обозначаютъ *широту* мѣста—*сѣверную*, если мѣсто находится въ сѣверномъ полушаріи, и *южную*, если оно въ южномъ. Окружности П-ыхъ к-овъ уменьшаются при ихъ приближеніи къ полюсу, и 60-й П-ый к-ъ = $\frac{1}{2}$ экватора. (Ср. *тропики* и *полярные круги*).

Параллельныя линіи, линіи, лежащія въ одной плоскости и не пересекающіяся, сколько бы ихъ ни продолжали въ ту или въ другую сторону. При пересѣченіи двухъ П-ыхъ л-й третьемою получаются 8 угловъ (см. черт.), носящихъ слѣд. названія: a, b, g и h наз. *внѣшними*; c, k, e и f—*внутренними*;

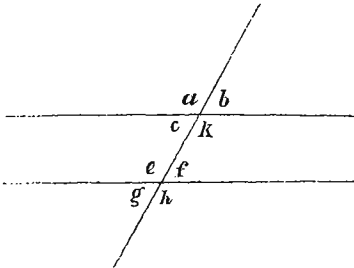

Параллельныя линіи.

a и g, c и e—лежащія по одной сторонѣ пересекающей прямой—наз. *односторонними*; одностор. углы (a и e, или c и g), изъ которыхъ одинъ внутренней, a другой внѣшній, наз. *соответственными*; углы, лежащія по разн. сторонамъ пересекающей, наз. *накрестъ лежащими* (напр., a и h, c и f и др.). Между углами, образуемыми П-ыми л-ями, существуютъ слѣд. соотношенія: внутренніе накрестъ лежащія углы равны; внѣшніе накрестъ лежащія углы равны; соответственные углы равны; сумма одностороннихъ угловъ равна двумъ прямымъ угламъ. Обратное, если существуетъ одно изъ этихъ равенствъ, то линіи параллельны. Основная аксіома о П-хъ л-яхъ: *черезъ точку, лежащую внѣ прямой, можно провести лишь одну прямую, параллельную данной* (11-я аксіома Эвклида). Отрицаніе этой аксіомы привело знамен. русскаго ученаго Н. И. Лобачевского къ открытію интересныхъ въ философскомъ отношеніи „не-эвклидовскихъ геометрій“. Другія теоремы о П-ыхъ л-яхъ: двѣ линіи, П-ыя третьей, П-ы между собою; отрѣзки П-ыхъ между П-ыми равны. Линія и плоскость или двѣ плоскости, которыя при продолженіи не встрѣчаются, также наз. П-ыми.

Параллельныя силы и **параллелограммы силъ**, см. *сила*.

Параальдегидъ образуется изъ альдегида (см. это слово) при дѣйствіи на него небольшихъ ко-

личествовъ кислотъ (HCl, SO₂) или солей (ZnCl₂). Особенно скоро происходитъ это превращеніе, если къ альдегиду добавить при нагрѣваніи каплю сѣрной кислоты. П. есть полимеръ (см. это сл.) альдегида: онъ имѣетъ одинаковый химической составъ съ альдегидомъ, но вѣсъ частицы его—C₆H₁₂O₃—втрое больше вѣса частицы альдегида—C₂H₄O, почему и свойства его отличаются отъ свойствъ альдегида: темпер. кипѣнія и уд. вѣсъ его знач. выше. П. представляетъ безцвѣтную жидкость, уд. вѣса 0,99, кипящую при 124°, которая при перегонкѣ съ небольшимъ колич. сѣрной кислоты переходитъ въ альдегидъ, т. е. каждая частица П-а распадается на 3 частицы альдегида. Употребляется П. въ медицинѣ, какъ снотворное средство при лѣченіи нервныхъ болѣзней.

Парамарибо, главн. гор. Суринама (голландск. Гвіана), при р Суринамъ; гавань, оживленн. торговля; 23422 ж.

Параметритъ (греч.), воспаленіе тазовой клѣтчатки, прилежащей къ маткѣ, одно изъ частыхъ послѣдствій трудныхъ родовъ, а также операций въ этой области. Воспаленіе съ клѣтчат.и, прилегающ. къ маткѣ, можетъ распространиться по клѣтчаткѣ вверхъ, на животъ, а иногда и внизъ, на бедро. П. бываетъ въ *острой* и *хронической* формѣ. Исходъ—или полное разрѣшеніе, или затвердѣніе съ послѣдующимъ разсасываніемъ, или образование нарыва. Лѣченіе острой формы—противовоспалительное: ледъ, пивки и пр.; хронической же—способствующее разсасыванію воспалит. инфильтрата: препараты іода снаружи и внутрь, тепловатыя соленыя ванны и пр.

Парамеръ, всякая постоянная величина, входящая въ уравненіе кривой; она характеризуетъ форму кривой и ея расположеніе относительно осей координатъ. У кривыхъ 2-го порядка (эллипсъ, гипербола, парабола) П. есть радиусъ-векторъ перпендикулярный: у параболы къ оси, у эллипса къ большой оси и у гиперболы къ дѣйствительной оси (см. *фокусъ*).

Парамолочная кислота, см. *мясомолочная кислота*.

Параморфозъ, см. *псевдоморфозъ*.

Парамианъ, одинъ изъ древнѣйшихъ русскихъ художниковъ, серебряникъ и иконописецъ. Иконы его работы цѣнились очень дорого. Всѣ великіе князья, начиная съ Іоанна Іоанновича, благословляли ими дѣтей своихъ и въ духовныхъ завѣщаніяхъ, отдѣляя ихъ своими богатствами, между прочими драгоценностями неизменно упоминали объ иконахъ П-а.

Парапа 1) П., *Ріо-П.*, рѣка Южной Америки, беретъ начало въ бразильск. провинціи Минашъ-Жераишъ; до слиянія съ *Паранамбой* назыв. *Ріо-Гранде*; у г. Корриентесъ сливается съ Парагваемъ, а выше г. Буэносъ-Айреса, послѣ 3282 км. теченія, сливается съ Уругваемъ, образуя р. Ла-Плату. Отъ устья Парагвая до устья Игуассу на П-ѣ встрѣчаются водопады и быстрыны. 2) П., прибрежн. штатъ южн. Бразиліи, къ вост. отъ р. Параны, заним. 221319 кв. км. съ 215000 ж., изъ котор. 20000 нѣмцевъ и италіанц., а внутри страны много индѣйцевъ. Главн. гор.—Куритиба. 3) П., *Байа-дель-П.*, гор. въ аргентинск. провинціи Энтреріосъ, при рѣкѣ П.; 6000 ж.

Парапатгба, 700 км. длины, одинъ изъ истоковъ р. Параны (см. это сл.).

Парапатгфъ, въ древней Греціи распорядительъ свадебными празднествами, специально обязанный охранять брачное ложе; въ древне-римской жизни — каждый изъ трехъ юношей, провожавшихъ новобрачную въ домъ ея супруга; въ старинномъ парижскомъ университетѣ—лицо, отводившее въ правленіе окончившихъ курсъ наукъ и обязанное привѣтствовать ихъ рѣчью.

Парацъ, Антуанъ, французскій ученый, род. въ 1666 г., ум. въ 1716 г., выдающийся математикъ, членъ академіи наукъ, авторъ книгъ: „Исслѣдованія по математикѣ и физикѣ“, „Теоретическо-практическая арифметика“ и „Математика и физика“.

Парацъ-Дюшатле, Алексисъ Жанъ Батистъ, французскій врачъ, род. въ 1790 г., ум. въ 1836 г., специалистъ по гигиенѣ. Изъ его сочиненій особенно известны: „Исслѣдованіе о воспаленіи сѣтчатой оболочки мозга“ (1821 г.), „Взглядъ на клоаки и сточныя трубы Парижа съ точки зрѣнія общественной гигиены и медицинской топографіи города“ (1824 г.) и „О проституціи въ городѣ Парижѣ“ (1837 г.).

Парацель (итал. paracello, отъ parare, защищать, и cello, грудь), то же, что брустверь.

Парабола, персидская мѣра длины, перешедшая къ грекамъ и римлянамъ, равн. 30 стадіямъ или 3750 шагамъ.

Парагузка, рѣка въ Камчаткѣ, богата рыбой.

Парафизы, нитевидные органы, находящіяся у папоротниковъ между спорангіями, у мховъ иногда между антеридіями, въ апотеціяхъ лишайевъ, въ перитеціяхъ и другихъ плодовыхъ органахъ грибовъ, между споровыми трубками.

Парафимозъ, *испанскій горотникъ*, состояніе, при которомъ слишкомъ узкая крайняя плоть мужскаго полового члена, оттянутая за головку, не можетъ быть выдвинута обратно. Если крайняя плоть при этомъ воспалиена, то послѣдствія могутъ быть очень печальны: сильное припуханіе члена и даже омертвѣніе его. Для вправленія крайней плоти на мѣсто, которое долженъ дѣлать только врачъ, приходится иногда надрѣзать по длинѣ завороченный внутренней листокъ крайней плоти.

Парафраза (греч.) 1) распространенный или объяснительный переводъ цѣлаго сочиненія или его части на другой языкъ, или описательный, и потому болѣе понятный, пересказъ ихъ на языкъ подлинника. 2) П., въ музыкѣ переложеніе народной пѣсни или опернаго мотива съ произвольными варіаціями и фантастическими украшеніями.

Параффинъ, воскообразное вещество, состоящее изъ смѣси твердыхъ углеводородовъ, *параффиновъ*, имѣющихъ общую формулу: $C_n H_{2n+2}$ (съ примѣсью другихъ углеводородовъ); встрѣчается въ природѣ въ готовомъ состояніи 1) въ нефти (отъ 60/0 до 400/0, въ кавказск. гораздо больше, чѣмъ въ американской), 2) въ видѣ озокерита, или землянаго воска, 3) въ битуминозныхъ сланцахъ, 4) асфальтѣ и т. п. П. изъ нефти, т. наз. *беломонтинъ*, добывается дробной перегонкой ея съ перегрѣтымъ водянымъ паромъ, при чемъ изъ послѣдней фракціи его выкристаллизовываютъ охлажденіемъ. Особенно большіе выходы даетъ яванская нефть и

остъ-индская (т. наз. *рануновое масло*). П. изъ американской нефти носитъ названіе *ваземина*, употребляющагося для приготовления помадъ, мазей, кольдъ-крема и какъ смазочное вещество. П. изъ озокерита добывается, между прочимъ, и въ Россію; производство состоитъ въ дробной перегонкѣ, которую отдѣляютъ легкія масла отъ П-овъ; остатокъ, обогащенный П-омъ, отжимаютъ на холоду. Полученный П. переплавляютъ, очищаютъ сѣрной кислотой и ѣдкимъ натромъ. П. также добывается изъ смолы, полученной сухой перегонкой торфа, бурога угля, бокгета и битуминозныхъ сланцевъ. Полученіе смолы производится въ шамотныхъ, особаго устройства, ретортахъ на смологонныхъ заводахъ, имѣющихъ цѣлюю, кромѣ того, добываніе смазочныхъ и освѣтительныхъ маселъ. Собранная изъ холодильниковъ сырая смола обезвоживается отстаиваніемъ, очищается сѣрной кислотой и ѣдкимъ натромъ отъ основныхъ и кислыхъ примѣсей и подвергается дробной перегонкѣ въ кубахъ, результатомъ чего получается фракція, богатая содержаніемъ П-а (т. наз. параффиновая гуща), изъ которой онъ выдѣляется, послѣ предварительнаго химическаго ея очищенія щелочью и кислотой, кристаллизацией на морозѣ и прессованіемъ. Дальнѣйшее очищеніе П-а производится повторнымъ сплавленіемъ его съ легкими маслами, бензоломъ, сѣроуглеродомъ и др. растворителями и прессованіемъ, отъ чего онъ освобождается отъ примѣси маселъ. Для удаленія запаха растворителя П. обрабатываютъ перегрѣтымъ паромъ, послѣ чего его фильтруютъ и отливаютъ въ плитки. Достоинство П-а измѣряется высотой его точки плавленія, которая колеблется отъ 40° до 70° и зависитъ отъ сыраго продукта, изъ котораго добывается П., а также отъ тщательности удаленія изъ него легкоплавыихъ углеводородовъ. П. не растворимъ въ водѣ, но растворяется въ спиртѣ, эфирѣ, скипидарѣ, сѣроуглеродѣ, оливковомъ маслѣ; кипитъ выше 300°. Кислоты и щелочи на П. не дѣйствуютъ. При нагреваніи его съ сѣрой получаютъ равномѣрную струю сероводорода. Главное примѣненіе П-а—въ производствѣ параффиновыхъ свѣчей. Кромѣ того онъ употребляется для пропитыванія винныхъ и пивныхъ бочекъ, для приготовленія вошеной бумаги, какъ одно изъ лучшихъ средствъ противъ ржавленія желѣза и т. п., какъ суррогатъ воска, въ лабораторіяхъ для т. назыв. параффиновыхъ банъ (для нагреванія) и т. д.

Парацельсъ, Филиппъ Ауреоль Теофрастъ, врачъ и естествоиспытатель, род. въ 1493 г. въ Швейцаріи, въ кантонѣ Швицъ, обратилъ на себя вниманіе очень счастливымъ лѣченіемъ и въ 1526 г. приглашенъ былъ городскимъ врачомъ въ Базель, гдѣ его университетскія лекціи собирали много слушателей. Онъ публично сжегъ сочиненія Галена и Авиценны, желая утвердить за собою полное господство въ медицинѣ. Въ ученіи своемъ онъ являлся яркимъ защитникомъ спиритуалистической доктрины, въ болѣзни видитъ „живаго“ врага, съ которымъ борются одухотворенныя силы организма. Въ практической медицинѣ онъ ввелъ въ широкіе размѣрахъ пользованіе химіею. Всѣ стремленія П-а были направлены къ открытію специфическихъ средствъ и дѣйствующихъ основаній различныхъ веществъ. Стиль П-а, какъ писателя,

очень туманный. Ум. П. в 1541 г. въ Зальцбургѣ. (См. Hartmann, „Life of P.“, Lond., 1887).

Парашить, особаго рода большой зонтикъ, прикрѣпляющийся къ воздушному шару и служащій спасательнымъ средствомъ при крушеніи шара, уменьшая скорость его паденія. При поднятїи шара онъ виситъ сбоку или снизу сложеннымъ и распускается только при паденїи, когда въ привязанную къ П-у корзину переходятъ воздухоплаватели. Для большей правильности паденія въ срединѣ П-а сдѣлано отверстіе, дающее выходъ сгущенному подъ П-омъ воздуху.

Парвати, см. *Сива*.

Паргелій, то же, что ложныя солнца; см. *солнце*.

Парголово, см. *С.-Петербургъ*.

Пардессу (Pardessus), Жанъ Мари, знаменит. франц. юристъ, род. въ 1772 г., съ 1795 г. занялся адвокатурой, въ 1807 г. вступилъ въ законодат. корпусъ, а въ 1810 г. былъ назн. профессоромъ торговаго права въ парижск. университетѣ. Послѣ реставраціи П. состоялъ членомъ палаты депутатовъ (1815—16 и 1824—27 гг.), а съ 1820 г.—совѣтникомъ кассационнаго суда. Послѣ июльской революціи онъ оставилъ профессуру и должность въ касс. судѣ; съ тѣхъ поръ работалъ гл. обр. для „Journal des Savants“ и издавалъ, по чоруд. Академіи надписей (членомъ которой состоялъ съ 1829 г.), „Collection des ordonnances des rois de France“. Изъ его соч. слѣдуетъ указать: „Traité des servitudes“ (1806); „Cours de droit commercial“ (1813—17, 4 vol.); „Collection des lois maritimes antérieures au XVIII siècle“ (1828—47, 6 vol.). Цѣнно также его изданіе: „Loi Salique“ (1843), съ объясненіями. П. ум. въ 1853 г.

Пардо (Pardoe), Юлія, англійская писательница, род. въ 1806 г., ум. въ 1862 г. Первое выдающееся ея произведеніе озаглавлено: „Traits and traditions of Portugal“ (1833 г.); затѣмъ П. посѣтила Константинополь и Венгрію и написала: „The City of the Sultan“, „The Romance of the Harem“, „The City of the Magyar“ и др. Изъ позднѣйшихъ произведеній П. заслуживаютъ упоминанія: „Дворъ и царствованіе Франциска I“, „Жизнь Маріи Медичи“ и „Эпизоды изъ французской исторїи за время консульства и имперїи“.

Парэ (Paré), Амбруазъ, знаменитый франц. хирургъ, род. въ 1517 г. въ Лаваль, изучалъ медицину въ Парижѣ, съ 1552 г. состоялъ лейбъ-хирургомъ; ум. въ 1590 г. Своими трудами, составившими эпоху въ хирургіи, онъ внесъ глав. обр. преобразование въ ученіе объ огнестрѣльн. ранахъ, лечъ ихъ, какъ простыя ушибленныя раны, посредствомъ перевязокъ, а также ввелъ при ампутаціяхъ перевязку сосудовъ вмѣсто прежнихъ кровеостанавл. средствъ и прижиганія желѣзомъ. Изъ его трудовъ важнѣйшій—„Cinq livres de chirurgie“.

Par excellence (франц.), по преимуществу, предпочтительно.

Паремія (греч. παροιμία, изъ παρά, при, и οἶμος, путь), въ древности такъ назывались краткія изрѣченія, которыя писались на придорожныхъ столбахъ; впоследствии тѣмъ же названіемъ стали обозначать и вообще всякаго рода поученія, притчи и краткіе уроки мудрости. Въ настоящее время въ церковноч. языкѣ П-ей мазы. чтенія изъ книгъ Ветхаго

(преимущественно притчъ Соломоновыхъ), а иногда и Новаго Завета, полагаемая въ праздничные и великопостные дни на вечернѣ, а также на нѣкоторыхъ другихъ богослуженїяхъ.

Паренталіи, или *фералии*, у римлянъ праздникъ въ память умершихъ родственниковъ, справлявшійся ежегодно 11-го февраля и состоявшій изъ поминокъ съ возлияніями и жертвоприношеніями, которыми дѣти, родственники и наслѣдники старались умилостивить души усопшихъ, свободно блуждавшія въ этотъ день по свѣту; бѣдняки должны были приносить на могилу по крайней мѣрѣ цвѣты, плоды или смѣшанную съ солью муку. Храмы въ этотъ праздникъ оставались повсюду запертыми, и огонь на жертвенн. алтаряхъ погашался. По Овидію, П. установлены были впервыя Энеемъ въ честь отца его, Анхиза.

Паренхима, внутренность мягкаго, сочнаго органа, напр. печени, почекъ, селезенки, въ противоположность окружающей оболочкѣ и остову органа. Въ ботаникѣ—ткань, состоящая изъ тонкостѣнныхъ, кругловатыхъ, многоугольныхъ или звѣздообразныхъ клѣтокъ.

Паренхиматозное воспаленіе, по терминологіи Вирхова, воспалит. измѣненія, сосредоточенн. въ паренхимѣ (см. это сл.), въ отличіе отъ *интерстиціально*, гдѣ воспаленію подвергается соединительнотканная основа органа. Такая классификація въ настоящее время все болѣе оставляется, такъ какъ въ громадномъ большинствѣ тканей, за исключ. безсосудистыхъ, какъ хрящъ, роговица, кожный эпителий и пр., къ котор. только и можно примѣнить П. в. въ вышеприведенн. смыслѣ, измѣненія въ паренхимѣ идутъ рядомъ съ интерстиціальн. воспаленіемъ и болѣею частью сводятся къ явленіямъ регрессивнаго метаморфоза (перерожденія).

Паренхиматозное кровоизліяніе, см. *кровоотеченіе*.

Парейка (Pareja), Хуанъ, прозванный „el Esclavo“ (т. е. рабъ), испанскій художникъ, род. въ 1606 г. П., служа въ домѣ знаменитаго Веласкеса, выучился тайкомъ живописи, дозволенной только свободнымъ сословіямъ. За портретъ короля Филиппа IV П. получилъ отъ короля свободу. П. писалъ портреты и картины изъ еящ. исторіи, изъ которыхъ лучшія—„Призваніе Маттея“ и „Крещеніе І. Христа“. Ум. въ 1670 г.

Парш, или *закладъ*, договоръ, по которому двѣ спорящія стороны взаимно обязываются предоставить другъ другу изв. денежную сумму (или вещь), смотря по тому, какъ утвержденіе окажется справедливымъ. Принадлежитъ вмѣстѣ съ игрою къ рискованнымъ договорамъ, не вызываемымъ серьезными потребностями жизни, П., какъ и игра, по нѣкот. законодательствамъ (напр., по франц. Code civil, а также по проекту герм. гражд. уложенія), не пользуется судебною защитою. Русскіе законы не содержатъ никакихъ опредѣленій о договорѣ П.; на этомъ основаніи сенатъ первоначально считалъ этотъ видъ договора недѣйствительнымъ (рѣш. гражд. касс. деп. 1868 г., № 263), но въ позднѣйшихъ своихъ рѣшеніяхъ отступилъ отъ прежняго взгляда, признавая за договоромъ П., вообще, полную юридич. силу, если только онъ стоитъ въ согласїи со ст. 1528 гражд. зак., т. е. не нарушается требованій закона. *Благочестія и обществен. порядка.*

Пари (Paris) 1) Алексисъ Паулинъ, французскій писатель, род. въ 1800 г.; вначалѣ приобрѣлъ известность переводомъ сочиненій Байрона (1827г.). П. состоялъ на службѣ при Национальной библиотекѣ, потомъ былъ членомъ Академіи надписей и професс. старо-франц. яз. и литературы въ Collège de France. Изъ многочисленн. его трудовъ наибольшій интересъ представляетъ описаніе рукописей Национальной библиотекы: „Manuscripts français de la bibliothèque du roi, leur histoire et celle des textes allemands, anglais, hollandais, italiens, espagnols de la même collection“ (1836—1848, 7 томовъ). Ум. П. въ 1881 г. 2) П., Гастонъ, сынъ предыдущ., род. въ 1839 г., съ 1872 г. занимаетъ въ Collège de France катедру старо-франц. яз. и литер., которую ранѣе занималъ его отецъ; съ 1876 г. состоитъ членомъ Академіи надписей. Его главн. труды: „Histoire poétique de Charlemagne“, „La littérature française au moyen âge“ и цѣлый рядъ превосходныхъ изданій памятниковъ средневѣковой франц. литературы: „La vie de Saint-Alexis, poème du XI siècle“, „Chansons du XV siècle“ и мн. др. Съ 1873 г. онъ издаётъ, вмѣстѣ съ Полемъ Мейеромъ, журналъ „Romania“, посвященный изученію романскихъ языковъ и литературъ.

Парижская кровавая свадьба, см. *Вероломства ночь*.

Парижская свѣтлая зеленъ, см. *метилловая зеленъ*.

Парижскій трактатъ, мирный договоръ, заключенный 18 (30) марта 1856 г. на конгрессѣ въ Парижѣ и завершившій *Крымскую кампанію* (см. это сл.). По этому договору Россія уступала Дунайскимъ княжествамъ устья Дуная съ частью Бессарабіи, возвращала Турціи Карсъ, обязывалась не держать на Черномъ морѣ флота большаго, чѣмъ Турція, и отказывалась отъ протектората надъ Дунайскими княжествами и христіанскими подданными султана; судоходство по Дунаю объявлено свободнымъ, Черное море нейтрализовано, а организація Дунайск. княжествъ поставлена въ зависимость отъ согласія европейск. державъ.

Парижъ, главный городъ Франціи, расположенъ подъ 48° 50' сѣв. шир. и 2° 20' вост. долг. (по Гринвич. мерид.), на обоихъ берегахъ рѣки Сены, въ томъ мѣстѣ, гдѣ въ нее впадаетъ Марна. Въ климатическомъ отношеніи мѣстоположеніе столицы Франціи очень благоприятно: средняя годовая температура = 10,74° Ц., дождливыхъ дней въ году около 145. Площадь города (считая и Сему съ двумя небольшими островами—de la Cité и St.-Louis) занимаетъ 68,5 кв. верстъ, окружность — около 32 вер. П. окружаетъ валъ (въ 29—39 ф. выш.) съ 94 бастионами и ровъ въ 36 фут. шир. и 20 фут. глуб.; за ними идетъ старая линія укрѣпленій, воздвигнутая еще до 1870 г. и состоящая изъ 16 отдѣльныхъ крѣпостей; нѣсколько дальѣе—новая линія укрѣпленій (7 крѣпостей перваго разряда, 11—втораго разряда, 27 редутовъ и батарей), сооруженная послѣ осады П-а и стоявшая около 60 милл. франковъ; эта линія имѣетъ около 32 верстъ въ діаметрѣ отъ сѣв. къ югу, около 42 в.—отъ вост. къ зап. и около 116 вер. въ окружности. 66 воротъ ведутъ черезъ валъ въ городъ и служатъ выходомъ для Сены и жемъзн.

дорогъ, расходящихся изъ П-а по всѣмъ направлениямъ въ различные концы Франціи; по внутренней сторонѣ вала весь городъ обигаетъ жемъзн. дорога, такъ наз. Ligne de Ceinture, Сена раздѣляетъ городъ на 2 части: въ сѣверной (правый берегъ рѣки) сосредоточены большіе магазины, кафе, рестораны, банки, биржи, почта, музеи и театры; въ южной (лѣвый берегъ) и отчасти на островкѣ Cité, древнѣйшей части П-а,—старинные памятники, здания министерствъ, Сорбонна, другія высшія учебн. заведенія и т. д. Улицы въ П-ѣ въ совокупности имѣютъ протяженіе въ 823 вер.; лучшія изъ нихъ — это такъ наз. бульвары (особенно линія Anciens Boulevards) и аллеи (avenues); онѣ обсажены по обѣимъ сторонамъ деревьями, за которыми высятся 5—7-этажныя здания съ блестящими ресторанами и магазинами. Особенной извѣстностью пользуются Елисейскія поля; эта улица въ видѣ широкой, обрамленной дворцами, аллеи въ 2 версты длины тянется отъ площади de l'Étoile (украшенной колоссальною триумф. аркою, воздвигнутою въ 1806—1825 гг. и стоющею болѣе 9 милл. франк.) до площади Согласія, недалеко отъ которой заканчивается широкиимъ паркомъ, гдѣ расположены разныя увеселит. заведенія, кафе и старинный Palais de l'Industrie (бывшее зданіе выставки 1855 г.). Очень красивы и оживленныя улицы de Rivoli, de la Paix, du Quatre Septembre, Avenue de l'Opéra и др. Прелестный видъ имѣютъ также набережныя по обѣимъ берег. Сены, обсаженныя деревьями и обрамленныя величественными зданіями. Онѣ соединяются между собою 28 мостами, изъ котор. самый замѣчательный — Pont Neuf, перекинутый черезъ островокъ Cité; построенный въ 1578—1604 гг. на 12 аркахъ, онъ имѣетъ 751 фут. длины и 75 фут. ширины; по срединѣ его возвышается конная статуя короля Генриха IV. Изъ 136 площадей П-а лучшія и замѣчательнѣйшія въ историч. отношеніи почти все находятся на правомъ берегу Сены; это—1) площадь Согласія, украшенная обелискомъ изъ Луксора, 2 фонтанами и 8 статуями франц. городовъ; въ 1793—95 гг. здѣсь стояла гильотина, на котор. былъ казненъ Людовикъ XVI; 2) площадь Vendôme, со статуей Наполеона I и 1805-ю бронзовыми колоннами, воздвигнутыми въ честь Великои арміи; 3) площадь Пирамидъ, на котор. возвышается статуя Орлеанской дѣвы; 4) небольш. площадь Побѣды съ конной статуей Людовика XIV; 5) пренняя Гревская площадь (любное мѣсто), теперь площадь de l'Hôtel de Ville, и т. д. Изъ церквей, котор. въ П-ѣ очень много, особенно замѣчательнъ старинный соборъ Парижскіи Богоматери (Notre Dame) на островкѣ de la Cité, основанный еще въ 1163 г.; онъ имѣетъ 426 фут. длины, 157 фут. шир. и 115 фут. выш., построенъ въ романско-готическомъ стилѣ, съ 2 башнями, въ одной изъ кот. помѣщается знаменитый колоколь (вѣсомъ почти въ 1000 п.); несмотря на значительное опустошеніе, произведенныя въ соборѣ во время великой революціи, въ немъ сохранилось еще много древнихъ драгоценностей. Далѣе обрат. на себя вниманіе Ste.-Chapelle—прелестная готическая постройка, относящаяся къ половинѣ XIII вѣка, съ древней живописью по стеклу и позолоченной башней (находится близъ Palais de Justice);

ВИДЫ ПАРИЖА. Таблица I.

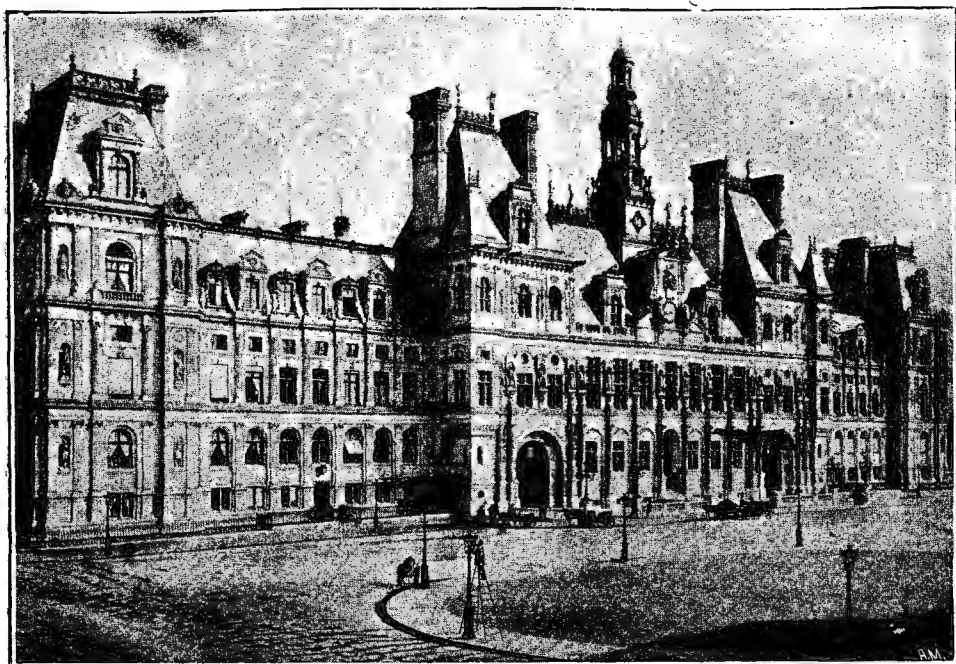

Городская ратуша (Hôtel de Ville).

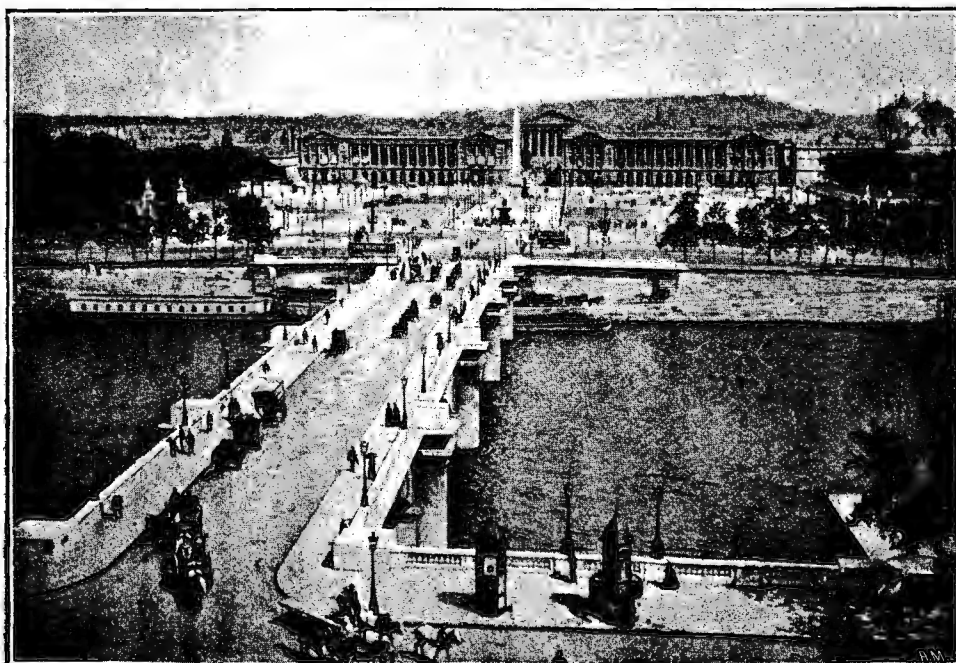

Площадь Согласія.

ВИДЫ ПАРИЖА. Таблица II.

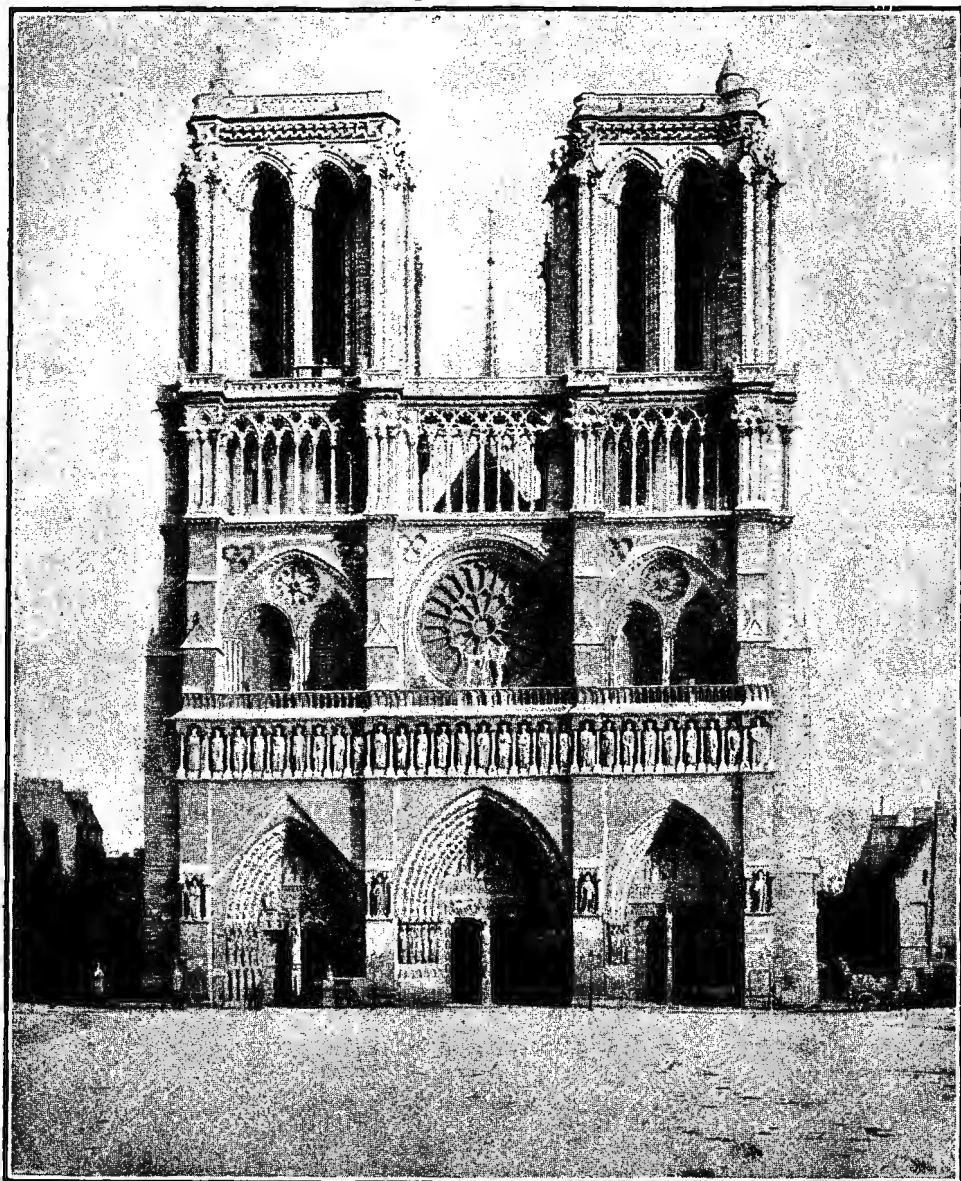

Соборъ Парижской Богоматери.



Пантеонъ.

церковь St.-Germain des Prés, въ романскомъ стилѣ (XI—XII вв.); St.-Etienne du Mont (1517—37), въ готическомъ стилѣ, со стройной колокольней; St.-Eustache (1532—1641), также въ готич. стилѣ, заключающая въ себѣ надгробный памятникъ Кольберу; St.-Sulpice (1646—1749), съ украшеннымъ колоннами фасадомъ и двумя колокольнями; знаменитый Пантеонъ (Ste.-Geneviève), начатый постройкою въ 1764 г. и служившій до 1851 г. мавзолеемъ для великихъ людей республики, величественный храмъ, имѣющей форму греч. креста; наконецъ, Madeleine (1806—42), съ 3 куполами, окруженная 54 коринтскими колоннами; изъ новѣйшихъ церквей обращаютъ на себя особ. вниманіе: Notre Dame de Lorette (1823—36), St.-Vincent de Paul (1824—44), Ste.-Clotilde (1846—57), La Trinité (1867) въ стилѣ Ренессанса, St.-Augustin (1868), St.-Ambroise (1863—69)—обѣ послѣднія въ романскомъ стилѣ—и русская церковь въ византийскомъ стилѣ. Изъ 5 кладбищъ П-а три (Père Lachaise, Montmartre, Montrouge) по великолѣпію своихъ памятниковъ принадлежатъ также къ достопримѣчат. города. Къ лучшимъ архитектурнымъ украшеніямъ П. принадлежатъ дворцы, изъ котор. первое мѣсто не только въ П-ѣ, но и во всей Европѣ, занимаетъ дворецъ Лувръ; это—древнѣйшій королевскій замокъ, въ течение почти 3 столѣт. служившій резиденціей франц. королей; нынѣ же въ немъ помѣщаются драгоценныя коллекціи художеств. произведеній и различные музеи. Лувръ (собственно старый Лувръ, новый Лувръ и остатки дворца Тюльери; см. *Лувръ*) представлял. собою продолжат. четырехугольникъ, внутренн. часть котораго—площ. Карусель съ триумфальной аркой Карусель, воздвигнутой Наполеон. I по образцу такой же арки Септимія Севера. Достойн. вниманія также дворцы: Palais Royal (см. это слово) съ садомъ того же имени и двумя театрами (Théâtre du Palais Royal и Théâtre Français), Елисейскій дворецъ, въ котор. живетъ президентъ республики, Люксембургскій дворецъ (см. это сл.), Бурбонскій дворецъ—нынѣ мѣсто засѣданій палаты депутатовъ, дворецъ Юстиціи на островкѣ Cité, съ древней часовой башней (tour de l'horloge) и Ste.-Chapelle, Hôtel des Invalides, гдѣ находится артиллерійскій музей и гробница Наполеона I и т. д. Изъ другихъ общественныхъ зданій и монументовъ назовемъ: старинную башню св. Іакова, въ готич. стилѣ, съ памятникомъ Паскалю, триумфальные ворота St.-Martin и St.-Denis, воздвигнутыя въ XVII в. въ память Людов. XIV, зданіе министерства иностранныхъ дѣлъ на набережной d'Orsay, Ecole des beaux-arts, консерваторію, основанную въ 1060 г. аббатство St.-Martin, изъ котор. сохранились церковь и трапезная, зданіе Оперы (стоившее 36 милл. франковъ), биржу, имѣющую видъ коринтскаго храма, монетный дворъ, Palais de l'Industrie, въ котор. теперь помѣщается выставка современн. произведеній французск. живописи и скульптуры (Salon), дворецъ Trocadéro, въ восточн. стилѣ, построенный для выставки 1878 г., башню Эйфеля на Марсовомъ полѣ, украшавшую собою выставку 1889 г., и друг. Въ П-ѣ повсюду раскинуты фонтаны (Louvois, Molière и др.), скверы и сады; особенно роскошны и любимы публикой садъ Тюльери, садъ Люксембург. дворца и Palais Royal, бо-

таническій садъ и паркъ Монсо, основанный въ 1778 г. Въ окрестностяхъ города находятся: 1) Булонскій лѣсъ на западн. сторонѣ города, между городскимъ валомъ и правымъ берегомъ Сены,—громадный, великолѣпный паркъ съ искусств. озерами и водопад.; къ нему примыкаетъ прекрасно устроенный садъ акклиматизаціи и большой лугъ Longchamps, предназнач. для бѣговъ и скачекъ; 2) лѣсъ Vincennes, на восточн. сторонѣ, съ озерами, прекрасн. видами изъ павильона Robert и проч.; 3) паркъ Buttes Chaumont, на сѣв. города, съ озер., всіякимъ мостомъ, водопад., и гротами и 4) паркъ Montsouris, на югѣ.—П. до сихъ поръ пользуется репутаціей самаго обаятельнаго города въ мірѣ, издавна задававшего всей Европѣ тонъ во всемъ, что касалось вкуса и моды; въ немъ сосредоточены всѣ блага цивилизаціи и находятъ себѣ удовлетвореніе всѣ потребности и вкусы—самый грубый и самый утонченный; это—городъ, передъ чарами котораго не могутъ устоять ни сами французы, ни иностранцы, толпами притекающіе сюда. Въ П-ѣ какъ бы сконцентрирована вся умственная и общественная жизнь Франціи; здѣсь находятся почти всѣ высшія учебныя заведенія страны, именно: Сорбонна, знаменитѣйшій и древнѣйшій изъ университетовъ Европы, основанный въ 1253 г. и игравшій большую роль въ умственномъ движеніи средн. вѣковъ, съ 2 факультетами—естеств.-историческимъ и изящн. литературы; Faculté des droits, гдѣ получаютъ свое образованіе юристы; Ecole de médecine, подготовл. медиковъ; Ecole pratique, предназн. для физич., химич., физіол. и биологич. опытовъ и практич. занятій; Ecole de Pharmacie и т. д. Всѣ эти заведенія вмѣстѣ имѣютъ болѣе 200 кафедръ и болѣе 8000 учащихся. Для высшаго техническаго образованія существ. 4 школы (со 120 кафедрами и болѣе, чѣмъ 1500 учаш.): Ecole Polytechnique, Ecole nationale des ponts et chaussées, Ecole centrale des arts et manufactures, Ecole spéciale d'architecture. Кромѣ того здѣсь есть еще много спеціальн. учебн. завед.: Conservatoire des arts et des métiers, имѣющ. громадныя коллекціи машинъ, инструментовъ и богатую бібліотеку; Ecole des beaux-arts, съ замѣчат. собран. произведеній искусства; Национальн. консерваторія, съ драгоценнымъ собран. музыкальных инструментовъ, и т. д. Среднее образованіе сосредоточено въ 6 лицеяхъ, 3 коллег. и многочисл. частныхъ учебн. заведеніяхъ; для элемент. образованія служатъ 340 обществ. и 1020 частныхъ школъ, въ томъ числѣ 130 школъ для взрослыхъ (cours d'adultes). Здѣсь же находится знаменитая Академія наукъ, основанн. въ 1795 г. (l'Institut de France), Académie de médecine и рядъ различныхъ ученыхъ обществъ. Изъ многочисленныхъ бібліотекъ П-а назовемъ огромнѣйшую Национальную бібліотеку съ болѣе, чѣмъ 2 000 000 томовъ, 100 000 рукописей, 1500 000 гравюръ, литографій, картъ, 250 000 медалей, монетъ и драгоцен. собраніемъ древностей, затѣмъ—бібліотеку Mazarin, бібліотеку Ste.-Geneviève, Сорбонны и проч. Изъ другихъ ученыхъ учреждений надо упомянуть о 2 обсерваторіяхъ, минералогич. кабинетѣ и большомъ естеств.-историч. музѣ.—Ни въ одномъ городѣ нѣтъ такого полного собранія произвед. искусствъ всѣхъ временъ и народовъ, какъ въ П-ѣ. Въ одномъ только Луврѣ

любитель искусствъ найдеть едва ли не больше, чѣмъ во всѣхъ галереяхъ и музеяхъ Европы; дополненіемъ къ Лувру служитъ Люксембургскій дворецъ, въ великолѣпныхъ залахъ котор. помѣщается теперь выставка современн. произвед. франц. живописи и скульптуры, затѣмъ Musée de Cluny, содѣржащ. богатую коллекцію предметовъ искусства, мебели и хозяйств. утвари древнихъ, средн. вѣк. и эпохи Возрожденія, городской Musée Carnavalet и др.—Сценическаго искусство въ П-ѣ стоитъ очень высоко; нигдѣ въ мірѣ нельзя встрѣтить столько театровъ (Théâtre Français, нѣсколько оперныхъ театровъ, Théâtre Renaissance, Odéon, Gymnase ■ миогчисл. народныя театры) и другихъ увеселит. заведеній, какъ здѣсь.—Парижская пресса пользуется большимъ уваженіемъ въ обществѣ и является вѣрной выразительницей обществ. и духовной жизни націи; количество періодич. изданій, издававшихся въ 1890 г. въ П-ѣ, доходило до 200000000 отдѣльн. номеровъ.—Очень многимъ П. обязанъ своему городскому управленію, которое (также какъ и высшее правительство) всегда стремилось украсить его и снабдить всевозможными благами, не отступая для этой цѣли ни передъ какими крупными финансов. затратами. Благодаря этимъ заботамъ и усиліямъ городского управленія П. принадлеж. къ числу наиболѣе здоровыхъ городовъ въ Европѣ и служитъ образцомъ во всемъ, что касается удовлетворенія матеріальныхъ и духовныхъ потребностей огромнаго населенія. Во главѣ городского управленія стоитъ муниципальный совѣтъ, состоящій изъ 80 членовъ, избираемыхъ на 3 года. Въ административномъ отнош. городъ дѣлится на 20 округовъ, изъ которыхъ каждый находится въ вѣдѣніи мэра. Префектъ департамента Сены совмѣщаетъ въ себѣ также обязанности главнаго мэра, которому подчинены стальные. Городской бюджетъ въ 1888 г. достигалъ 260000000 франковъ; важнѣйшія статьи расхода: уплата процент. и погашеніе долговъ (100,3 милл. фр.); на П-ѣ лежитъ капитальный долгъ въ 1697,7 милл. фр., вслѣдствіе чего жители и отягчены здѣсь налогами болѣе, чѣмъ въ какомъ-либо другомъ городѣ), народн. образованіе (23,8 милл. фр.), содержаніе полиціи (25,5 милл. фр.), обществ. благотворительность (22,8 милл. фр.) и т. д. Въ 1891 г. расходы П-а составляли уже 295,5 милл. франк. Изъ благотворительныхъ учрежденій въ П-ѣ 8 общихъ больницъ, 7 спеціальныхъ, 16 домовъ для душевно-больныхъ, неизлѣчимыхъ и подкидышей, 20 благотворит. бюро и, кромѣ того, множество всякихъ пріютовъ, яслей, рабочихъ домовъ и благотворит. обществъ. По населенности П. занимаетъ второе мѣсто въ мірѣ (первое принадл. Лондону). По переписи 1891 г. въ немъ считалось 2 424 705 жителей (въ 1798 г. жителей было 640 504, въ 1836 г.—909 126, въ 1861 г.—1 696 141); за 30 лѣтъ число жителей увеличилось на 720 000 ч.; но это быстрое возрастаніе должно быть приписано главнымъ образомъ непрерывному притоку въ городъ новыхъ пришельцевъ: изъ 1 000 жителей П-а только 322 родились въ П-ѣ; 32 родились въ департам. Сены, 565—въ другихъ мѣстахъ Франціи и 75—за границей. Въ 1890 г. было въ П-ѣ: 22 223 брака, 55 927 рожденій (изъ нихъ 14 724—незаконныхъ) и 56 660 смертныхъ случаевъ. На

каждую тысячу населенія было 9,8 браковъ, 24,7 рожд. и 24,1 смертн. случ. Естественный приростъ, такимъ образомъ, для П-а очень невеликъ. Населеніе въ П-ѣ болѣе скучено, чѣмъ въ другихъ город. Европы: на 1 кв. километръ приходится 30 050 жителей. Если, тѣмъ не менѣе, смертность здѣсь не особенно велика, то это въ значительной степени объясняется прекрасными санитарн. условіями города. Особенно хорошо поставлено здѣсь продовольственное дѣло; центральнымъ пунктомъ, изъ котораго идетъ снабженіе жителей съѣстными припасами, служатъ знаменит. Mallees Centrales, распадающіяся на 12 павильоновъ и стоившія городу около 50 милл. франк.; кромѣ того по всему городу разбросаны болѣе мелкіе рынки и склады. Въ 1885 г. П-мъ было потреблено: 149,3 милл. килограмм. говядины и баранины, 24,18—свинины, 25,8—дичи и птицы, 24,8—рыбы, 17,7 милл. килогр.—масла, 21—яицъ, 5,3—сыру, 234,4—плодовъ и овощей, 4,0 милл. гектолитр. вина и т. д. Болѣе 1 000 000 лицъ занято въ П-ѣ въ разныхъ отрасляхъ промышленности; производство направлено главнымъ образомъ на предметы роскоши, бездѣлушки, мелкія принадлежности туалета, дѣтскія игрушки, издѣлія парфюмеріи и т. д. Нѣкоторыя крупныя производства находятся въ рукахъ государства (табакъ, обои-гобеланы, севрскій фарфоръ).—Торговое значеніе П-а также немаловажно. За 1885 г. въ парижск. таможн. было подвергнуто осмотру товаровъ на сумму 815 милл. фр.; изъ нихъ было ввезено въ П. на 427 милл. фр., а вывезено на 388 милл. фр.; таможенный доходъ за этотъ годъ превысилъ 113 милл. фр. Главныя предметы вывоза были: шелковыя, шерстяныя и кожаныя издѣлія, игрушки, поддѣльныя украшенія, модныя товары, искусств. цвѣты, книги, платье, бѣлье и т. д. За послѣднее 10-лѣтіе вывозъ П-а начинаетъ нѣсколько падать. Изъ кредитныхъ учрежденій П-а заслуживаютъ упоминанія: Француз. банкъ, основанный въ 1803 г., съ 94 филиальн. отдѣленіями по всей Франціи, ломбардъ (Mont de Piété), сберегательная касса и т. д. Средствами сообщенія, кромѣ желѣзн. дорогъ, служатъ пароходы по Сенѣ и каналамъ, фіакры, омнибусы и трамваи.—*Исторія* П-а восходитъ къ I вѣку до Р. Х., когда о немъ впервые (въ 54 г.) упоминаетъ Цезарь въ своихъ запискахъ. Вначалѣ это было маленькое поселеніе кельтич. племени паризіевъ, расположенное на островкѣ Cité (плоск. котор.—лишь 15 гект.) и до половины IV вѣка носившее названіе *Лютетіи* (что значитъ на кельт. яз. „жилище среди воды“). Въ 508 г. Хлодвигъ, король франковъ, послѣ побѣды надъ римлянами, сдѣлалъ П. своей столицей. Но значеніе столицы франц. государства окончательно утверждается за П-емъ только съ 987 г., съ востесія въ претолѣ Гуго Капета, и при его преемникахъ. Лишь съ этого времени П. начинаетъ разрастаться и распространяется на оба берега Сены; торговля его крѣпнетъ и развивается, благосостояніе жителей возрастаетъ. Особенно благоприятно было для П-а царствованіе Филиппа II Августа, прилагавшаго много заботъ къ внѣшнему и внутреннему благоустройству города. Въ XIII вѣкѣ въ П-ѣ насчитывалось уже 120 000 жителей. При Филиппѣ IV Красивомъ въ немъ были

впервые созваны генеральные штаты. Несмотря на тяжёлые бѣдствія, пережитыя П-емъ въ теченіе Столѣтней войны (18 лѣтъ городъ находился въ рукахъ англичанъ, въ 1348 г. чума похитила почти $\frac{1}{2}$ его населенія, не мало жертвъ уносило голодъ, периодически повторявшійся, и т. д.), развитіе его не прекращается, и уже въ царствованіе Франциска I (1515—1547 гг.) онъ является средоточіемъ всего, что только было во Франціи прекраснаго и великаго (въ это время населеніе П-а составляло уже 300 000 душъ). Въ XVI вѣкѣ мирное развитіе П-а много страдало отъ религиозныхъ междоусобицъ, съ прекращеніемъ которыхъ для города вновь начинается эпоха мирнаго процвѣтанія. При Людов. XIV, который, хотя и перенесъ въ Версаль свою резиденцію и всѣ высшія правительственныя учрежденія, но много сдѣлалъ для украшенія и благоустройства П-а (при немъ было впервые введено освѣщеніе улицъ), въ П. начинаютъ стекаться дворяне и иностранцы, и онъ впервые получаетъ мировое значеніе: столица Франціи становится законодательницей моды и вкуса для всего остальн. міра, и продукты ея индустріи приобретаютъ огромный сбытъ за границей (въ это время ея населеніе достигаетъ 560 000 душъ). Великая революція, всѣ главныя событія которой разыгрывались въ П-ѣ имѣла громадное значеніе въ его исторіи: съ тѣхъ поръ П. познаетъ свою власть надъ остальной Франціей и пріучается навязывать ей свою волю. Много заботились о благоустройствѣ города и Напол. I, стремившійся придать ему видъ мировой столицы, и Напол. III, при которомъ было выполнено много капитальнѣйшихъ работъ, вполне преобразовавшихъ городъ и придавшихъ ему новый, теперешній его видъ. Въ 1860 г. были присоединены къ городу предмѣстья, и такимъ образомъ площадь его увеличилась почти на 400 гектаровъ. 1870—71 года составили мрачную страницу въ исторіи П-а: онъ перенесъ тогда знаменитую 133-дневную осаду и затѣмъ жестокою братоубийственную войну со второй осадой, еще болѣе тяжелой, чѣмъ первая, и сопровождавшейся ожесточенной борьбой на улицахъ города въ теченіе 8 дней (во всемя кот. было уничтожено и предано пожару множество домовъ и обществ. зданій, между прочимъ: Тюльери, министерство финансовъ, Palais Royal, библиотека Лувра, дворецъ Юстиціи и др.). Съ водвореніемъ спокойствія въ странѣ и упроченіемъ республики П. быстро оправляется отъ перенесенныхъ испытаній, оправданная своей старинной девизъ: „*Fluctuat nec mergitur*“, и вновь начинается его мирное развитіе. Литература: Du Camp, „P., ses organes, ses fonctions et sa vie“ (1884); Du Camp, „P. bienfaisant“ (1888); Pontich, „Administration de la ville de Paris“ (1884); Barron, „Environs de P.“ (1886); Arago, „Histoire de P. moderne“ (1867); „Annuaire statistique de la ville de P.“ (1890). Путеводители по П-у: Bâdecker, Meyer, Joanne и др.

Парзизіи, кельтскій народъ, жившій въ Галліи, по обѣимъ сторон. р. Сены; главн. гор. ихъ была Лютеція (нынѣ Парижъ).

Парзизуосъ, Лудольфъ, нѣмецк. писатель и политич. дѣятель, род. въ 1827 г., въ 1861—66 гг. былъ членомъ прогрессивной партіи въ прусской палатѣ депутатовъ и двукратно депутатомъ въ рейхстагѣ (до 1887 г.); въ наст. время живетъ

въ Берлинѣ, гдѣ, сообщая съ Евг. Рихтеромъ, редактируетъ „Parlamentarische Korrespondenz aus der Fortschrittspartei“ и „Reichsfreund“. Пору его принадлежатъ: „Deutschlands politische Parteien und das Ministerium Bismarck“, нѣсколько романовъ („Pflicht und Schuldigkeit“ и друг.), „Deutsche Volkslieder“ и друг.

Паризьезъ (франц. Parisienne), названіе весьма популярнаго во Франціи гимна свободы, сложеннаго въ 1830 г. извѣстнымъ лирич. поэтомъ Жаномъ Делавинъ по поводу июльской революціи и положеннаго на музыку Оберомъ. П. начинается словами: „Peuple français, peuple des braves“ и т. д.

Парикъ (франц. perruque, итал. parrucca, исп. peluca, отъ лат. pilus, волосъ), искусственный головной покровъ изъ волосъ, болѣе или менѣе сходный съ естественнымъ, употреблялся уже въ древности, именно—египтянами, мидійцами, персами, лидійцами и критянами; отъ которыхъ перешелъ впоследствии въ Грецію и Римъ, преимущественно ради украшенія, приданія себѣ болѣе почтеннаго или внушительнаго вида, и въ этомъ смыслѣ представлялъ собою лишь усовершенствованіе тѣхъ головныхъ уборовъ изъ перьевъ, растительн. волоконъ, шерсти животн. и т. п., которые и доннынѣ такъ употребительны среди дикихъ племенъ. Въ эпоху имперіи ношеніе П-овъ между римскими матронами было весьма распространено, при чемъ особенно цѣнились рыжіе волосы германцевъ. Родиною ново-европейскаго П-а является Франція, куда П. проникъ, повидимому, лишь при Людовикѣ XI и откуда онъ затѣмъ перешелъ въ большинство другихъ странъ Европы, при чемъ съ теченіемъ времени сходство съ натуралн. покровомъ утрачивается, и появляются такіа чудовищныя формы его, какъ *алмакожевые* П-и временъ Людовика XIV, состояще изъ густыхъ, длинныхъ завитковъ, дугообразно обрамляющихъ лобъ и грузно свѣшивающихся на плечи и грудь. Въ 1673 г. въ Парижѣ образовался первый цехъ парикмахеровъ, а въ 1701 г. король Фридрихъ I въ Пруссіи обложилъ ихъ особымъ налогомъ. Послѣ Людовика XV П-и теряютъ постепенно свои изумительныя размѣры и формы, а революція выводитъ ихъ вовсе изъ употребленія.

Парика (*Сиерра-Парима*) 1) горная страна въ Гвианѣ (Южн. Америка), занимающая до 935 000 кв. км. До конца прошл. столѣтія П. служила цѣлью многихъ экспедицій вслѣдствіе существовавшаго тогда мнѣнія, что здѣсь находится золотая страна, Эль-Дорадо. 2) П., притокъ Рио-Негро, тамъ же, 1340 км. дл.

Паризи, Джузеппе, итальянск. поэтъ и сатирикъ, род. въ 1729 г. близъ Милана. Первымъ по времени выдающ. его произведеніемъ была пресходная сатирич. поэма „Il maturo“, съ тонкой и мѣткой ироніей осмѣивающая пошлость и надменность миланской знати. Затѣмъ послѣдовали, какъ продолженіе, „Il mezzogiorno“, „Il vespero“, „La notte“, объединенныя послѣ подъ общимъ заглавіемъ „Il giorno“. Оскорбленные аристократы всячески преслѣдовали П., но, благодаря поддержкѣ австрійск. наместника, онъ былъ назначенъ редакторомъ оффициальн. газеты и профессоромъ литературы. Со смертью покровителя П. былъ покинутъ всѣми и

ум. въ бѣдности въ 1799 г. Отличаясь замѣчательным остроуміемъ, тонкой ироніей, богатою фантазіей, яркимъ и картиннымъ слогомъ, превосходный версификаторъ, П. въ своихъ произведеніяхъ исполненъ искреннаго чувства и глубокихъ мыслей, а его лекціи и прозаическія статьи имѣли благотворное вліяніе на развитіе здравыхъ критическихъ понятій.

Парисъ, сынъ царя Пріама и Гекубы, виновникъ Троянской войны. Мать его видѣла во снѣ, что отъ нея родится пожаръ, который сожметъ Трою, и потому П. послѣ своего рожденія былъ выброшенъ на гору Иду; но здѣсь его вскормила медвѣдица и воспитала потомъ царскій пастухъ. Пася стада, П. защищалъ ихъ отъ разбойниковъ и за это получилъ прозваніе Александра, т. е. остраителя мужей. Здѣсь, на вершинѣ Иды, предъ нимъ предстали три богини, Гера, Паллада-Афина и Афродита, и П. долженъ былъ рѣшить, которой изъ нихъ принадлежитъ золотое яблоко съ надписью: „прекраснѣйшей“. П. рѣшилъ споръ въ пользу Афродиты, обѣщавшей доставить ему прекрасную Елену, и съ тѣхъ поръ сталь подъ покровительство богини. Вскорѣ за тѣмъ, явившись въ Трою на состязаніи въ борьбѣ, онъ былъ узанъ своей сестрой, вѣщей Кассандрой, и Пріамъ призналъ его своимъ сыномъ. Побуждаемый Афродитой, П. отправился въ Пелопоннесъ и, воспользовавшись отсутствіемъ спартанскаго царя Менелая, увезъ его супругу Елену съ ея сокровищами. Это повело къ Троянской войнѣ, въ которой П. не игралъ особенно лестной роли. Разъ онъ выступилъ въ единоборство противъ Менелая, но послѣдній одолѣлъ его, и только Афродита своимъ вмѣшательствомъ спасла его отъ гибели. Съ помощью Аполлона П. убилъ Ахилла, но и самъ погибъ отъ отравленной стрѣлы Филоктета. Главныя свѣдѣнія о П.-ѣ мы имѣемъ не столько изъ „Илиады“, сколько изъ сказаній позднѣйшаго происхожденія.

Паріе (Pariet), Мари Луи Пьеръ Феликсъ Эскиру, де, фр. политикъ и выдающийся ученый, род. въ 1815 г., въ 1848 г. онъ проявилъ себя въ качествѣ члена національнаго собранія, умѣреннымъ республиканцемъ. Но уже въ слѣдующемъ году онъ круто измѣнилъ свои взгляды: занимая въ 1849—51 гг. постъ министра нар. просвѣщенія, онъ прилагалъ всѣ усилія, чтобы закрѣпить школу за духовенствомъ. Въ время имперіи, при которой П. занималъ многія важныя должности, онъ обратился уже въ крайняго абсолютиста и сдѣлался буквально plus royaliste que le roi même: онъ упрямо противодѣйствовалъ даже тѣмъ слабымъ попыткамъ къ умѣреннымъ реформамъ, какія иногда проявлялъ Наполеонъ. При республикѣ П. состоялъ сенаторомъ (съ 1876 по 1885 г.). На сколько рѣзко политическая дѣятельность П. иногда порицалась, на столько же единодушно признавались всѣми его ученыя заслуги. Его главное сочин.: „Traité des impôts considérés sous le rapport historique, économique et politique en France et à l'étranger“ (два изд.) въ моментъ появленія 1-го изданія (1862—65 гг., 5 том.) было единственнымъ въ своемъ родѣ по богатству статистич. данныхъ и практическихъ указаний и по приемамъ изслѣдованія, основаннаго на сравнительномъ изученіи каждаго во-

проса. Являясь защитникомъ „справедливаго“ обложенія, П. приходитъ, въ сущности, къ признанію принципа пропорціональности налоговъ, какъ онъ формулированъ въ слѣдствіи первой максимы о налогахъ у Адама Смита. Авторъ—противъ прогрессивнаго обложенія. Освобожденіе отъ налога т. наз. „Existenz-minimum'a“ онъ признаетъ необходимымъ, но въ дальнѣйшее разсужденіе по этому поводу не пускается, повидимому считая такую свободу противорѣчащей указанному принципу справедливости. П., кромѣ того, написалъ: „Histoire des impôts sur la propriété et le revenu“, „Principes de la science politique“ и множество книгъ, брошюръ и статей о монетномъ обращеніи, при чемъ онъ всюду является рѣшительнымъ противникомъ биметаллизма, а равно защитникомъ объединенія монетной единицы въ культурныхъ странахъ.

Парія (отъ тамильскаго parai), названіе всѣхъ презираемыхъ аріями Индостана классовъ „нечистыхъ“ людей, стоящихъ собственно уже внѣ кастоваго дѣленія. Названіе П. встрѣчается только въ Деканѣ, гдѣ его впервые услышали португальцы, и съ тѣхъ поръ его стали неправильно примѣнять къ отверженнымъ классамъ всего Индостана. Законы Ману этого слова не знаютъ; въ нихъ П-ямъ соответствуютъ *чандамы*, „презрѣннѣйшіе изъ смертныхъ“, происшедшіе отъ брака мужчинъ изъ касты шудръ (покоренные аріями туземцы Индостана) съ браманною. Они лишены всякихъ правъ, должны жить внѣ городовъ и деревень, куда могутъ приходиться лишь днемъ, при чемъ должны бить палкой о палку, чтобы каждый, услыша этотъ звукъ, могъ уклониться отъ встрѣчи съ ними; дотрогиваться до другихъ людей имъ запрещено подъ страхомъ смертной казни; они хоронятъ умершихъ, у которыхъ нѣтъ родни, они прислужники палачей, они должны вытаскивать изъ городовъ дохлахъ животныхъ,—и за всѣ услуги пользуются однимъ презрѣніемъ.

Парха (сибирск.), одежда изъ оленьихъ шкуръ, шерстью вверхъ и внутрь, съ капюшономъ (кокулемъ).

Паркезитъ (по имени открывшаго его Parkes'a), роговидное, похожее на гуттаперчу, но гораздо болѣе дешевое, вещество, состоитъ, какъ полагаютъ, изъ пироксилана; для уменьшенія воспламеняемости обрабатывается хлористымъ цинкомъ и вольфрамовокислымъ натріемъ: можетъ быть окрещенъ въ любой цвѣтъ и употребляется для выдѣлки шелковыхъ, галантерейныхъ вещей, изоляція телеграфна. проволоки и пр. П-омъ назыв. иногда целлюлоидъ.

Паркеръ, Джонъ Генри, англійскій историкъ искусства, род. въ 1806 г. и былъ сначала книгопродавцемъ. Его дѣятельность въ области исторіи искусства преимущественно въ исторіи архитектуры, началась съ изданія „Glossary of terms used in Grecian, Roman, Italian and Gothic architecture“ (1836 г., 5 изд. 1850 г., 3 т.); затѣмъ издалъ сокращенный „A concise glossary of terms etc.“ (4 изд., 1875 г.). Приглашенный комитетомъ оксфордскаго Architectural Society, П. читалъ въ 1849 г. для молодыхъ сочленовъ курсъ лекцій о готической архитектурѣ, позднѣе изданный подъ заглавіемъ: „An introduction to the study of Gothic architecture“ (4 изд. 1874 г.). Затѣмъ онъ посвятилъ себя окончанію 2 и 3 т. сочиненій Турнера: „Some account

of domestic architecture in England" (1853—59 гг.), которые обнимаютъ периодъ отъ Эдуарда I до Генриха VIII, и нѣсколько другихъ, менѣе крупныхъ, работъ. Подъ главнымъ руководствомъ П-а произведены были British Archaeological Society раскопки въ Римѣ, послѣ чего выпущены П-омъ „The different modes of construction employed in ancient Roman buildings“ (1868 г.), „Recent excavations in Rome“, (1869, 1871 гг.). Въ 1869 г. П. сдѣланъ былъ главнымъ хранителемъ Ashmolean Museum, и въ 1870 г. издалъ „The Ashmolean Museum, its history etc.“, въ 1874 г. — „The archaeology of Rome“. Съ 1871 г. П. — президентъ оксфордскаго Architectural Society. Ум. въ 1884 г.

Парки (Parsae, отъ сл. pars, часть, участь), у римлянъ богини человѣческой судьбы, соотвѣтствующія греческимъ Мойрамъ (см. это слово); въ болѣе древнее время знали, вѣроятно, лишь одну П-у, но позже ихъ насчитывали три: Клото—опредѣляетъ время рожденія человѣка и начинать нить человѣч. жизни, Лахезисъ—продолжаетъ прясть эту нить, и Атропосъ—отрѣзываетъ ее; они дочери Зевса и Семиды, строгія дѣвы или безобразныя старухи, которыхъ изображали: первую съ веретеномъ, вторую со сверткомъ, третью съ вѣсами или ножицами.

Парки артиллерійскіе, части войскъ, занимающіяся пополненіемъ огнестрѣльныхъ припасовъ войска; П. дѣлятся на *летучіе*, непосредственно снабжающіе сражающихся боевыми припасами, *подвижные*, доставляющіе снаряды и др. матеріалы въ летучіе П., и *мѣстные*, откуда получаютъ запасы подвижныя П. Въ инженерныхъ войскахъ для перевозки шанцеваго и др. инструментовъ служатъ т. н. *полевые инженерныя* П. Кроме нихъ еще сущ. осадныя и воздухоплавательныя П. и военно-телеграфныя П.

Парксъ, Мунго, англ. путешественникъ, род. въ 1771 г., въ 1795 г. онъ сталъ во главѣ экспедиціи для изслѣдованія Внутренней Африки, снаряженной лондонскимъ Африканскимъ Обществомъ. Возвратившись въ 1797 г., П. въ 1805 г. снова направился въ Центральную Африку, намѣреваясь изслѣдовать область рѣки Нигера. Въ 1817 г. онъ во время одной стычки съ дикарями, желая спастись, бросился въ Нигеръ и утонулъ. Описаніе его перваго путешествія появилось подъ заглавіемъ: „Travels in the interior districts of Africa“, а второе описано въ „The journal of a mission to the interior of Africa etc.“.

Парламентеръ (франц. parlementaire), лицо, обыкновенно офицеръ, посланное съ какими-либо порученіями въ непріятельскій лагерь и, по международному праву, пользующееся неприкосновенностью; приближаясь къ непріятелю, П. посредствомъ блага знаменн и подобн. знаковъ, даетъ знать о своей миссіи и передаетъ письменно, извѣщенія и т. п. офицеру перваго встрѣчнаго аванпоста; лишь въ рѣдкихъ случаяхъ онъ пропускается черезъ линію форпостовъ.

Парламентъ (англ. parliament, фр. parlement) 1) национ. представительство Великобританіи. Являясь древнѣйшимъ учрежденіемъ этого рода и единственнымъ примѣромъ почти непрерывнаго развитія, англ. П. интересенъ для изученія еще и потому, что по-

служилъ образцомъ для многихъ современныхъ представительствъ учреждений. Названіе П. (соотвѣт. латин. colloquium) вошло въ употребленіе ок. конца XII в., когда латинскій языкъ сталъ вытѣсняться въ Англии французскимъ. Уже въ саксонскій періодъ англ. исторіи важнѣйшіе администр. и законодат. вопросы обсуждались *витаенагемотомъ*—собраніемъ, которое, по мнѣнію лучшихъ авторитетовъ, было открыто для всѣхъ „мудрыхъ“ людей, т. е. наиболѣе богатыхъ, вліятельныхъ и близкихъ къ королю лицъ. Такъ какъ путешествія ко двору были сопряжены съ значит. расходами и неудобствами, то король призывалъ только тѣхъ лицъ, прибытія которыхъ можно было съ вѣроятностью ожидать, и въ силу естественн. процесса витаенагемотъ превратился въ собраніе магнатовъ. По утвержденію историка Фримана, витаенагем. является прямымъ родоначальникомъ современной палаты лордовъ. Послѣ норманскаго завоеванія высшій совѣтъ при королѣ (Magnum Concilium) продолжаетъ существовать — съ той лишь разницей, что, согласно феодальной теоріи, членами его могутъ быть всѣ непосредств. вассалы короны (tenentes in capite). На практикѣ, однако, меньшіе бароны или рыцари, вмѣсто того чтобы являться лично, стали посылать въ совѣтъ короля двухъ или трехъ представителей изъ своей среды; этотъ обычай былъ подтвержденъ Великой хартіей, въ кот. Іоаннъ Безземельный обѣщаетъ созывать всѣхъ архіеписк., епископовъ, аббатовъ, графовъ (earls) и болѣе крупныхъ бароновъ—лично, всѣхъ же другихъ tenentes in capite—черезъ шерифовъ ихъ графствъ. Съ 1254 г. шерифамъ предписывается, чтобы они выбрали рыцарей графствъ представляли всецѣло мѣстному населенію. Къ этому времени начинаютъ приобретать значеніе свободныя городскія общины. Нуждаясь въ ихъ поддержкѣ, чтобы обуздать притязанія крупныхъ феодаловъ, Симонъ де-Монфоръ тотчасъ же послѣ битвы при Льюисѣ (1264 г.) предписалъ шерифамъ прислать въ созванный имъ П. не только двухъ рыцарей отъ cadaго графства, но и по два представителя отъ cadaго бурга (borough) и сити (city). Огромное значеніе этого нововведенія, положившаго основаніе палатѣ общинъ, вначалѣ, впрочемъ, не вполне сознавалось ни королемъ, ни народомъ, и установленный Монфоромъ прецедентъ получаетъ сюжетъ. признаніе лишь съ 1295 г. Организованный такимъ обр. П. состоялъ изъ 3 госуд. сословій: духовенства, лордовъ, общинъ. Повидимому, каждое изъ нихъ довольно рано стало засѣдать отдѣльно. Въ первомъ П. Эдуарда III рыцари графствъ, которыхъ социальныя узы влекли скорѣе къ баронамъ, присоединились, наконецъ, къ горожанамъ, образовавъ вмѣстѣ съ ними „общины“; фактъ этотъ имѣлъ первостеп. значеніе въ исторіи Англии. Формальное раздѣленіе П-а на верхнюю и нижнюю палаты принято относить къ 17 Edw. III. Около того же времени низшее духовенство перестало являться въ П., предпочитая вотировать свою долю налоговъ въ своихъ конвокаціяхъ (см. это сл.). Важнѣйшими моментами въ исторіи П-а этого періода является, во-первыхъ, торжественное установленіе принципа, по которому налоги могутъ взиматься только съ согласія П-а (*Confirmatio cartarum* 1297 г. и знамен. статутъ *De tallagio non con-*

cedendo), во-вторыхъ санкціонированіе его законод. власти статутомъ 1322 г., котор. постановляетъ, что король можетъ издавать законы лишь по совету и съ согласія П-а.—Вначалѣ П. собирався тамъ, гдѣ находился король; но при Эдуардѣ I обычнымъ мѣстомъ его засѣданій становится Вестминстеръ. Въ 1330 и 1362 гг. были проведены статуты, предписывающіе созывать П. ежегодно. Въ XIV и первой полов. XV вв. этотъ порядокъ соблюдался если и не всегда, то какъ общее правило. При Плантагенетахъ и Ланкастерахъ П. добивается признанія наиболее существенныхъ правъ своихъ, чему способствуютъ финансовыя затрудненія королей и непрочность въ порядкѣ престолонаслѣдія. Вогиранію субсидій палаты начинаютъ предпосылать требованія объ устраниеніи различныхъ злоупотребленій въ странѣ. П. настаиваетъ на своемъ правѣ предписывать самый способъ употребленія этихъ субсидій, контролировать госуд. счета, одобрять совѣтниковъ короны или наказывать ихъ за злоупотр. своей властью. При Генрихѣ VI П. начинаетъ представлять на утвержденіе короля законы въ готовой формѣ биллей, такъ что корона лишилась отнынѣ возможности видоизмѣнять ихъ; раньше петиціи П-а, вмѣстѣ съ отвѣтами короля, записывались въ протоколы и уже по закрытіи сессіи облекались судьями въ форму законовъ, содержаніе которыхъ часто расходилось съ содержаніемъ петицій и королевскихъ отвѣтовъ. Со вступленіемъ на престолъ Йоркскаго дома П. создывается черезъ неправильные промежутки, и его законодательная работа часто прерывается смутами и гражд. войной. Наступаетъ реакція, и въ теченіе послѣдующихъ полутора вѣковъ Англія фактически управляется королевской властью единолично (какъ извѣстно, подобный же процессъ паденія представительныхъ учреждений происходилъ въ то время на всемъ континентѣ Европы). Конфискація множества дворянскихъ имѣній во время войны Розъ и удачныя торговыя спекуляціи Эдуарда IV обогатили королев. казну. Заботясь объ укрѣпленіи своей власти внутри государства, Эдуардъ IV тщательно избѣгалъ внѣшнихъ войнъ, которая вовлекли бы его въ расходы и поставили въ зависимость отъ П-а. Сверхъ того онъ сталъ вымогать у гражданъ займы и подарки подъ ироническимъ нѣсколько названіемъ „добровольныхъ приношеній“ (*benevolentiae*). Возрастающее могущество короны нигдѣ не встрѣчалось достаточно сильнаго отпора. Неизмѣнность крестьянскихъ оброковъ, при постоянномъ пониженіи ихъ реальной цѣнности, упадокъ земледѣлія, разорительная гражданская война, массовая конфискація, измѣненія въ военномъ дѣлѣ вслѣдствіе введенія огнестрѣльнаго оружія и рядъ прочихъ причинъ постепенно совершенно подорвали эконоическое и социальное положеніе родовой аристократіи, потерявшей къ тому многихъ видныхъ представителей на полѣ срани и на эшафотѣ. Авторитетъ духовенства, коснѣвшаго въ грубомъ невѣжествѣ, былъ подорванъ движеніемъ лоллардовъ и доносившимися уже съ континента отголосками Возрожденія. Нарождавшаяся, благодаря развитію торговли и промышленности, денежная аристократія была еще слишкомъ слаба, чтобы заявить свои права на политическое господство, и вся сумма власти на долгое

время фактически сосредоточилась въ рукахъ короля. Ко всемъ перечисленнымъ фактамъ присоединилось еще случайное обстоятельство, что при Тюдорахъ престолъ Англіи былъ послѣдовательно занятъ весьма даровитыми и энергичными правителями. Еще при Генрихѣ VI была проведена крупная реакціонная мѣра (8. Неп. VI с. 7), ограничившая активн. избират. право въ графствахъ мѣстными фригольдерами, земля которыхъ принести не менѣе 40 шилл. годов. дохода. При тогдашней цѣнности денегъ эта сумма представлялась довольно значительной, и какова бы ни была первонач. цѣль статута, но благодаря ему обширный кругъ избирателей лишился своихъ правъ. Въ городахъ избират. право стало постепенно привилегіей замкнутыхъ корпорацій и олигархич. городск. совѣтовъ (особ. съ Эдуарда IV). При Генрихѣ VI же издается законъ (23. Неп. VI с. 14), требующій, чтобы рыцари графствъ дѣйствительно были „знатными рыцарями, или эсквайрами, джентльменами по рожденію“. Продолжая существовать по формѣ, П. при Тюдорахъ является послушнымъ орудіемъ королевской политики, что сказалось особенно ярко въ его отношеніи къ дѣлу реформации. Рабобѣный П. Генриха VIII признаетъ за королевскими прокламаціями силу закона, низводя этимъ къ нулю свое собственное значеніе. Не довольствуясь этимъ, Тюдоры вообще неохотно созываютъ П.: съ 1523 г. не было ни одного П-а въ теч. 7 почти лѣтъ, а Елизавета стѣснялась въ этомъ отношеніи еще меньше своего отца. Однако, уже при Елизаветѣ можно замѣтить симптомы обратнаго движенія, которому отчасти безсознательно содѣйствовали своей политической сами Тюдоры. Исключеніе аббатовъ и пріоровъ монастырей изъ верхней палаты дало рѣшительный перевѣсъ свѣтскимъ лордамъ надъ духовными. Руководясь, далѣе, минутными интересами, корона щедро раздавала своимъ фаворитамъ конфискованныя монастырскія земли и способствовала зарожденію новой поземельной аристократіи—провинц. джентри. Въ то же время быстро росло богатство и общественное вліяніе торговыхъ классовъ. Въ состояніи просвѣщенія и культуры со времени Эдуарда IV произошла значительная перемѣна къ лучшему, а религиозныя распри пробудили смѣлый духъ изслѣдованія, далеко не ограничивавшійся вопросами вѣры. Все это подготовило паденіе абсолютизма, водвореніе котор. въ Англію затруднялось, къ тому же, островнымъ положеніемъ страны, что дѣлало излишней постоян. армию—опаснѣйшаго въ то время врага предств. учреждений въ Зап. Европѣ. П. въ послѣдніе годы царств. Елизаветы обнаруживаетъ уже нѣкотор. строптивость, а при неспособномъ королѣ Яковѣ I начинается рядъ конфликтовъ между короной и палатою общинъ („ремонстрація“ 1610 г., „протестъ“ 1621 г.). Противныя конституціи приемы Стюартовъ (рѣдкое созываніе П-а, взиманіе налоговъ безъ его согласія, изданіе прокламацій, не основанныхъ на статутахъ) встрѣчаются съ рстущей оппозиціей, и при Карлѣ I борьба становится настолько ожесточенной, что единственнымъ исходомъ изъ нея явилась гражданская война, приведшая къ установленію республики. Къ этому бурному времени, доказавшему могущество массы общинъ, поддерживаемой народомъ, относилось начало поли-

тич. агитаціи въ Англіи: (безчисленные памфлеты, митинги, петиціи и пр.), какъ организованнаго способа воздѣйствія на рѣшенія П-а. Въ революц. періодъ духовные лорды были исключены изъ верхн. палаты, которая впоследствии совсѣмъ была уничтожена; самая палата общинъ при Кромвеллѣ лишилась всякаго значенія. Послѣ реставраціи Стюартовъ въ 1660 г. П. былъ возобновленъ въ своемъ прежнемъ видѣ, но попытки короны вернуться къ старой системѣ потерпѣли крушеніе, такъ какъ предшествовавшій періодъ оставилъ слишкомъ глубокій слѣдъ въ политическіяхъ воззрѣніяхъ общества. Упорство Іакова II, не желавшаго считаться съ этимъ фактомъ, привело къ его низложенію и безкровной революціи 1688 г., устранившей отъ престола династію Стюартовъ. Съ этого момента многолѣтняя борьба между короной и П-смъ можетъ считаться законченной. Въ билль о Правахъ (Bill of Rights) и въ актъ о Престола наследіи (Act of settlement), въ силу котораго ганноверскій домъ занялъ англ. престолъ, права П-а признаны во всей ихъ полнотѣ, и установлены твердыя гарантіи для поддержанія народныхъ вольностей. Но этимъ была исполнена только одна часть задачи: предстояло еще обратить П. въ истиннаго выразителя желаній страны. Между тѣмъ избират. система страдала такими коренными недостатками, что представительстве стало съ теч. времени совершенно призрачнымъ. Имущественн. цензъ въ графствахъ и масса стѣснительныхъ условий, которыя избир. право было обставлено въ городахъ, и yine сѣуживали самый кругъ избирателей, облегч. и так. обр. подкупъ и постороннее давленіе на выборы. Право посылать представителей въ П. при принадлежало, въ силу устарѣвшихъ привилегій, многимъ потерявшимъ значеніе городамъ или ничтожнымъ мѣстечкамъ, тогда какъ его были лишены знаменитыя центры. Большинство членовъ нижней палаты выбиралось по указанію короны, церкви и помест. аристократіи. Мѣста въ П-ѣ открыто продавались, и кандидаты на нихъ должны были нести огромные расходы по выборамъ. Наконецъ, еще со времени реставраціи подкупъ самихъ народн. представителей былъ возведенъ короной въ правильную систему. Так. обр. управление государствомъ съ 1688 г. до Георга III носило вполне аристократ. характеръ. Со вступлен. на престолъ Георга III отношенія П. къ странѣ начинаютъ серьезно измѣняться. Общественное мнѣніе, проявляясь съ большою силой и въ самыхъ разнообразн. формахъ, приобретаетъ все большее значеніе, и П-скія партіи вынуждены уже считаться съ нимъ. Окончательно установившееся съ 1771 г. обнародованіе П-скихъ преній поставило дѣятельность П-а подъ бдительный контроль страны и съ теч. времени повело къ очень важнымъ результатамъ. — Уже въ концѣ XVIII в. необходимость избир. реформы стала очевидной, и предложенія въ этомъ смыслѣ вносились В. Питтомъ (въ 1782, 1783 и 1785 гг.), Гремъ (въ 1793 г.). Но событія во Франціи, внутр. политическія волненія и вѣдшія войны надолго задержали дѣло реформы. Съ наступленіемъ мира реформа становится опять очереднымъ вопросомъ. Гигантскій ростъ англ. промышленности, торговли и путей сообщенія создалъ многолюдные центры въ сѣвер. графствахъ и вліятельный буржуазный классъ,

политич. значеніе котораго при наличномъ порядкѣ вещей далеко не соответствовало его эконом. и социальному положенію. Дальнѣйшее существованіе избир. системы, при которой такіе крупные города, какъ Бирмингемъ, Манчестеръ, Лидсъ, Шеффилдъ и др., совсѣмъ не были представлены въ П-ѣ, было невозможно. Въ 1829 г. были допущены въ П. католики. Подъ вліяніемъ франц. событій 1830 г. агитація за реформу оживилась, а въ 1832 г. лорду Грѣю удалось провести, послѣ памятной въ исторіи Англіи борьбы, билль о Реформѣ, по кот. 56 такъ наз. „гнилыхъ мѣстечекъ“ (rotten boroughs) съ 111 представителями были совсѣмъ лишены права посылать членовъ въ П., а у 31 бурга отнято по 1 представит. Эти мѣста были распределены между другими городами и графствами, при чемъ Шотландія получила 54 вмѣсто прежнихъ 45 членовъ (въ силу уніи 1707 г.), Ирландія 105 вмѣсто прежнихъ 100 член. (по уніи 1801 г.), Англія и Уэльсъ—499 чл. Въ Англіи избир. право въ городахъ было упрощено и предоставлено домовладѣльцамъ, дома котор. могутъ приносить по кр. мѣрѣ 10 ф. ст. год. дохода; въ графствахъ къ выборамъ были допущены, кромѣ фригольдеровъ съ дох. въ 40 шилл., копигольдеры (см. это сл.), долгосрочн. арендаторы и краткосрочн. (менше 20 лѣтъ и tenants at will), платящіе 50 ф. ст. ежегодной ренты. Приблизительно такіе же постановленія содержалъ билль для Шотландіи и нѣсколько менше либеральныя для Ирландіи.—Реформированный П. допустилъ въ свою среду квакеровъ (въ 1833 г.) и евреевъ (въ 1858 г.) и въ томъ же году отмѣнилъ установленный при кор. Аннѣ высокой имуществ. цензъ для членовъ палаты. Реформа перенесла политич. власть въ руки среднихъ классовъ, но оставила политически безправными низшіе классы, которымъ буржуазія такъ много сулила за ревностную поддержку, оказанную ими реформѣ. Поэтому однимъ изъ 6 пунктовъ программы, выставленной чартистами, была всеобщая подача голосовъ, и непрерывный ростъ демократіи въ Англіи дѣлаетъ осуществленіе этого требованія лишь вопросомъ времени. Послѣ нѣсколькихъ безуспѣшныхъ попытокъ въ 50-хъ гг. дальнѣйшее расширеніе избир. права имѣло мѣсто въ 1867—68 гг., когда лидеръ торіевъ, Дизраэли, проведъ, по соображеніямъ партійной тактики, болѣе демократич. избирательную реформу, чѣмъ непосредственно передъ этимъ предложенная вигами. По акту 1867 г. Ирландія сохранила своихъ 105 членовъ, Шотландія получила 60, Англія и Уэльсъ—493 мѣста. Далѣе, 4 бурга совсѣмъ лишены были представительства, а у 38 отнято по 1 представителю. Въ Англіи и Уэльсѣ избират. цензъ въ графствахъ для копигольдеровъ и долгосрочн. арендаторовъ (leaseholders) былъ пониженъ съ 10 до 5 ф. ст., для другихъ арендаторовъ—съ 50 до 12 ф. ст. Въ городахъ право голоса получили всѣ домовладѣльцы, платящіе налогъ для бѣдныхъ, и лица, платящіе за квартиру (безъ мебели) 10 ф. ст. въ годъ. Установленный для Шотландіи цензъ (актъ 1868 г.) очень близко подходилъ къ англійскому. Въ Ирландіи, гдѣ уже въ 1850 г. избират. право было немного расширено, городской цензъ былъ, правда, по акту 1868 г., пониженъ для домовладѣльцевъ до 4 ф. ст., но все же остался болѣе высокимъ, чѣмъ

въ Англіи; въ графствахъ цензъ оставлен неизмѣннымъ. Оба обстоятельства вызвали справедливыя жалобы ирландцевъ. Въ 1884—85 г. Гладстонъ провель дѣйствующій теперь избират. законъ (см. ниже), которымъ число избирателей уже въ 1885 г. было доведено до $5\frac{3}{4}$ милл.—Стъ юридич. точки зрѣнія П. состоитъ изъ короля, палаты лордовъ и палаты общинъ; а общегити П-омъ называютъ только обѣ палаты. *Король* созываетъ и распускаетъ П., отсрочиваетъ его засѣданія до новой сессіи (т. наз. „пророгация“, кот. обыкновенно не длится больше 80 дней), опредѣляетъ мѣсто и время собранія, открываетъ сессію тронной рѣчью (лично или черезъ комиссаровъ), въ которой намѣчаютъ предстоящія работы П-а. Современное статутное право требуетъ, чтобы П. собирався не рѣже, чѣмъ разъ въ 3 года; въ дѣйствительности П. долженъ собирався ежегодно для вотиrowанія бюджета и подтвержденія т. наз. Mutiny Act'a, узаконяющаго существованіе постоянной арміи и военную дисциплину,—иначе нельзя было бы взимать налоги, и армія могла бы разойтись. Новые выборы въ П. должны происходить по кр. мѣрѣ каждые 7 лѣтъ (Septennial Act 1716 г.). Корона утверждаетъ билли, прошедшіе въ обѣихъ палатахъ, употребляя для этого франц. формулы—переживаніе норманскаго періода. *Consent* ея на т. наз. public bills выражается словами: „Le Roi (La Reine) le veut“; билли финансовыя утверждаются въ болѣе любезн. выраженіяхъ: „Le Roi (La Reine) remercie ses bons sujets, accorde leur benevolence, et ainsi le veut; для private bills употр. форм.: „Soit fait comme il est desire“. Корона въ правѣ и отказать въ согласіи (пользуясь осторожной формулой: „Le Roi s'avisera“—король подумаетъ), но со времени корол. Анны такого случая не было. Обѣ палаты охраняютъ конституцію; контролируютъ исполнит. власть (посред. запросовъ, назначенія комиссій, резолюцій, адресовъ и пр.); обсуждаютъ и вотируютъ законы; опредѣляютъ бюджетъ; судятъ за госуд. измѣну или др. преступленія по должности посред. impeachment или проведенія особаго закона—bill of attainder—направленнаго противъ даннаго лица (впрочемъ, обѣ процедуры давно перестали примѣняться). Согласно изв. афоризму, „англ. П. можетъ сдѣлать все; онъ не можетъ только сдѣлать женщину мужчиной и мужчину женщиной“. Слѣдуетъ замѣтить, что въ Англіи нѣтъ формальнаго различія между основными и обычнов. законами; тѣ и другіе принимаются простымъ большинствомъ голосовъ. Необходимо для законности собранія число членовъ равно тремъ въ верхней и 40—въ нижней палатѣ.—*Палата лордовъ* въ теоріи является одной изъ равноправныхъ вѣтвей П-а, и безъ ея согласія не могутъ издаваться законы. Фактически ея значеніе сильно упало, особенно съ 1832 г. Въ Англіи считается политич. аксіомой, что во всѣхъ вопросахъ первостепен. важности верхняя палата должна на концѣ концовъ подчиниться рѣшенію пал. общинъ. Такъ какъ коронѣ принадлежитъ неогранич. право вводить въ званіе пэра, то она можетъ путемъ массовыхъ назначеній новыхъ пэровъ обезпечить большинство любому биллю, принятому нижней палатой; обыкновенно одной угрозы прибѣгнуть къ этому средству достаточно, чтобы сломить сопротивленіе

лордовъ. Верхняя палата отправляетъ и судебныя функціи; важнѣйшія изъ нихъ: постановл. окончательныхъ рѣшеній по апелляциямъ на суды Англіи, Шотландіи и Ирландіи (для этого въ ней есть нѣсколько высшихъ судей); судъ надъ пэрами за измѣну и преступленія, относящіеся къ разряду т. наз. felony (остатокъ „judicium parium“; ср. *лек.ная система*); судъ по обвиненіямъ (impeachment), возбужденнымъ нижней палатой противъ высшихъ должностныхъ лицъ,—иногда могущественное орудіе въ рукахъ П-а для контроля надъ министрами. Въ составъ верхней палаты входятъ: совершеннолѣтн. принцы корол. дома (теперь 5); свѣтскіе пэры Соедин. королевства, которые передаютъ свое право по наслѣдству (см. *пэры*); 16 представителей шотландской пэри, избираемыхъ ею (въ силу уніи 1707 г.) изъ своей среды къ каждому новому П-у; 28 пожизненныхъ представителей ирландской пэри (въ силу уніи 1801 г.), 2 архіеп. и 24 епископа Англіи и Уэльса, 3 верховн. судьи въ качествѣ пожизн. пэровъ. Предсѣдателемъ ея состоитъ лордъ-канцлеръ. Въ 1893 г. всѣхъ членовъ было 541.—*Палата общинъ* въ наст. время является самой важной вѣтвью легислатуры. Ея преимущественно состоитъ въ томъ, что всѣ такъ наз. „денежныя билли“ (money bills), т. е. относящіяся къ бюджету, могутъ исходить только изъ нея; верхняя палата можетъ цѣликомъ принять ихъ или отвергнуть, но не въ правѣ измѣнять что-либо въ нихъ. Отъ вѣтума нижней палаты зависитъ и судьба министерства (ср. *министерство*, стр. 3181). Въ составъ палаты общинъ входятъ 670 представителей графствъ, городовъ и университетовъ; изъ нихъ 495 приходится на Англію и Уэльсъ, 72 на Шотландію и 103 на Ирландію. Упомянутый выше законъ 1884—85 г. предпринялъ перераспредѣленіе избир. округовъ соотвѣтственно ихъ населенію; за немногими исключ. каждый округъ посылаетъ 1 представителя. Избир. право одинаково во всѣхъ 3 королевствахъ, равно какъ въ городскіихъ и сельскихъ округахъ. Право голоса принадлежитъ лицамъ, живущимъ въ собств. помѣщеніи или платимымъ за него не менѣе 10 ф. ст. въ годъ. Подача голосовъ—тайная (съ 1872 г.). Не имѣютъ права голоса: иностранцы, пэры, лица, уличенныя въ клятвоступленіи, бѣдные, содержимые приходами, и многіе чиновники. Въ члены палаты не могутъ быть избираемы: судьи, состоящіе на жалованьи, духовенство англик., шотл. и катол. церквей, нѣкст. лица, состоящіе на госуд. службѣ, преступники. Спорные выборы рассматриваются судебной властью. Разъ избранный членъ можетъ выступить изъ палаты, принявъ коронную должность; для этого существуютъ т. наз. „Chiltern hundreds“, служба въ которыхъ чисто фиктивная. Члены палаты не получаютъ никакого вознагражденія отъ правительства, но иногда пользуются матер. поддержкой своихъ избирателей (особенно представители рабочихъ). Члены П-а пользуются личной неприкосновенностью; на практикѣ она ограничивается гражданск. процессами, въ дѣлахъ же уголовныхъ судъ можетъ распорядиться объ арестѣ члена палаты, но обязанъ немедленно извѣстить последнюю о причинахъ. Когда созывается новый П., палата общинъ немедленно выбираетъ себѣ предсѣдателя—

спикера (speaker). По прочтении тронной рѣчи въ палатѣ лордовъ, куда для этого приглашаются и общины, П. приступаетъ къ своимъ занятіямъ. Парламентская процедура въ Англии довольно сложна и своеобразна, что объясняется древностью П-а и привязанностью англичанъ къ исторически сложившимся формамъ. Здѣсь можно указать лишь въ самыхъ общихъ чертахъ порядокъ прохожденія законопроектовъ, или биллей. Право вносить билли принадлежитъ всякому члену П-а, въ той или другой палатѣ (о „денежныхъ билляхъ“ см. выше); важнѣйшіе билли вносятся, конечно, министрами. Билли дѣлятся на имѣющіе общегосударств. значеніе (public bills) и мѣстное, или частное (private bills). Число послѣднихъ необычайно велико, такъ какъ признаніе всякихъ обществъ юридич. лицами, выдача всякаго рода концессій, мѣстные статуты и пр. нуждаются въ утвержденіи П-а. Частные билли, поэтому, еще до рассмотрѣнія ихъ палатою должны пройти черезъ контроль особъ назначенныхъ для этой цѣли лицъ или комитетовъ; благополучное проведеніе ихъ сопряжено съ большими трудностями и расходами. Когда публичн. билль представляется въ палату, онъ прочитывается и, по распоряженію палаты, печатается; затѣмъ назначается день для втораго чтенія—наиболѣе важнаго, такъ какъ тутъ обсуждается самый принципъ билля. Если билль отвергнута большинствомъ голосовъ, то его нельзя вносить вторично въ той же сессіи. Если же онъ принимается во 2-мъ чтеніи, то палата переходитъ въ полномъ своемъ составѣ въ комитетъ съ другимъ председателемъ (chairman); здѣсь билль читается по статьямъ, подвергается всесторонней критикѣ, поправкамъ и пр. Комитетское обсужденіе отличается большой неприужденностью, члены могутъ говорить по многу разъ по каждому вопросу и т. д. Комитетъ нижней палаты, разсматривающій расходы госуд. расходовъ, наз. Committee of Supply; комитетъ, изыскивающій способы къ ихъ покрытію—Comm. of Ways and Means („путей и средствъ“). Иногда билль до обсужденія въ комит. всей палаты передается въ комитетъ назначенный ad hoc (Select committee) или постоянно существующій при палатѣ (Standing committee). Комитеты въ правѣ призывать къ себѣ и выслушивать показанія разныхъ лицъ, истребовать бумаги, протоколы и пр. Доклады ихъ (т. наз. reports) часто весьма цѣнны и являются основой многихъ важныхъ мѣропріятій. Разсмотрѣвъ билль и исправивъ его, если это окажется необходимымъ, комитетъ докладываетъ объ этомъ палатѣ, которая приступаетъ тогда къ третьему чтенію. Принятый въ третьемъ чтеніи билль отсылается въ другую палату, гдѣ проходитъ тѣ же стадіи. Если онъ проходитъ и здѣсь безъ поправокъ, то поступаетъ на утвержденіе короны, послѣ котораго становится закономъ, или *актомъ*. Въ случаѣ разногласія между палатами онѣ стараются путемъ взаимныхъ уступокъ придти къ компромиссу. Во всѣхъ этихъ стадіяхъ П. имѣетъ возможность тщательнѣйшимъ образомъ рассмотреть, исправить, дополнить или урѣзать билль. Члены П. пользуются неограниченной свободой слова и подлежатъ только дисциплинарной власти той палаты, къ которой принадлежатъ. Обструкціонизмъ (см. это сл.) вызывалъ не-

обходимость расширить дискреціонную власть спикера и дозволить прекращеніе преній, если большинство, которое выскажется за него, составляетъ по кр. мѣрѣ 100 голосовъ. Эти мѣры вмѣстѣ съ нѣкоторыми другими, вносящимися къ той же цѣли были проведены кабинетомъ Салисбери въ 1888 г. Исторія П. излагается детально въ соч. по исторіи англ. конституціи (Hallam, Stubbs, May и друг.). О его соврем. значеніи см. Hearn, Todd, Vaguehot, Дайси (рус. перев. „Основы госуд. права Англии“) и др. П-ская процедура описана въ соч. Т. Е. May: „Treatise upon the law of P.“ Оффиц. отчеты о засѣданіяхъ имѣются для верхней палаты съ 1509 г., для нижней—съ 1547 г., записи рѣчей—съ 1680 г. Обширные матеріалы собраны въ „Parliamentary history of England, from the Norman conquest to 1803“ (36 vol.), въ Mansard's „Parliam. Debates“ (съ 1803 г.), въ печатаемыхъ по распоряженію палатъ книгахъ и т. д.—2) Во Франціи П-ами назывались до 1789 г. большія судебныя корпораціи, отправлявшія высшее правосудіе въ странѣ. Къ судебной функціи онѣ со временемъ присоединили значит. политическую и администр. власть. П-ы ведутъ свое начало отъ т. наз. Curia domini regis, судившей во имя короля. Старѣйшимъ и наиболѣе вліят. изъ нихъ былъ парижскій П. Первые документы, кас. его дѣйствій, относятся къ нач. XIII в.; въ 1302 г. онъ осѣлъ въ Парижѣ, а ординансъ Филиппа Валуа отъ 1344 г. опредѣлилъ его организацию и число членовъ. Впослѣдствіи были учреждены П-ы и въ отдѣльныхъ областяхъ. Изъ 12 провинц. П-овъ наиболѣе важными были П-ы, учрежденные въ Тулузѣ (1302 г.), Бордо (1462 г.), Руанѣ (1499 г.), Э (Aix, учр. въ 1501 г.). Полит. власть П-овъ обусловливалась ихъ правомъ заносить въ свои протоколы королевскіе эдикты и ординансы, которые тогда лишь становились законами. Иногда П-ы отказывались сдѣлать это, но король всегда могъ посред. такъ наз. *lit de justice* (см. это сл.), привести ихъ къ повиновенію. Ришелье старался унижить П-ы; послѣ смерти его парижскій П. возбудилъ противъ Мазарини возстаніе Фронды, въ кот. принималъ дѣят. участіе и бордосскій П. Людовикъ XIV очень сурово подавилъ попытки парижскаго П-а сопротивляться его волѣ. По смерти Людовика XIV (1715 г.) пар. П. уничтожилъ его завѣщаніе и назначилъ регентомъ герцога Орлеанскаго. За сопротивленіе финансовымъ провѣткамъ Дж. Ло П. былъ сосланъ въ Блуа, а за заступничество за янсенистовъ—въ Понтуазъ (1752 г.); въ 1754 г. онъ былъ возвращенъ въ Парижъ, въ 1771 г. распущенъ канцлеромъ Мопу (см. это сл.), затѣмъ восстановленъ Людовикомъ XVI. Когда въ 1787 г. П. отказался (изъ корпоративныхъ, впрочемъ, видовъ) зарегистрировать принятые нотаблями финансовыя законы, то, по настоянію Ломени, онъ былъ сосланъ въ Труа. Неккеръ восстановилъ П., но декретомъ 24 марта 1790 г. послѣдній былъ окончат. уничтоженъ. Провинціальныя П-ы были уничтожены декретомъ Учредит. собранія отъ 7 ноября 1790 г.

Паржа 1) до 1860 г. самостоят. герцогство въ Италіи, заключавшее нынѣшн. провинціи П-у, Пиаченцу и часть Масса-в-Каррары. 2) П., провинція

(3240 кв. км. съ 267306 ж.) къ югу отъ Кремоны, по системѣ р. По, составляющей ея сѣв. границу; жители занимаютъ земледѣліемъ и скотоводств., которыя находятся въ цвѣтущ. состояніи. *Главн. тор.*—*П.*, бывшая столица герцогства, при одноименн. рѣкѣ; соборъ XI в. въ ломбардско-романск. стилѣ, университетъ (съ 1599 г.), археологическ. музей, академія изящн. искусствъ, богатая національная библиотека, сельско-хозяйственный институтъ и пр.; торговля хлѣбомъ, скотомъ, шелкомъ, музыкальн. инструментами и проч.; 44492 ж. Городъ основанъ этрусками.

Пармазьте (Parmezier), Антуанъ Огюстенъ, знаменитый агрономъ, род. въ 1737 г., служилъ аптекаремъ при французской арміи въ 1757 г., былъ въ плѣну въ Германіи, гдѣ ознакомился съ воздѣлываніемъ картофеля, и, по возвращеніи на родину, ввелъ культуру его во Франціи; управлялъ аптекой въ домѣ Инвалидовъ, избранъ въ Академію въ 1786 г.; ум. въ 1813 г. Важн. соч.—„Химическое изслѣдованіе картофеля“, „Способы сохраненія зерноваго хлѣба и муки“, „Сельское и домашнее хозяйство“ и др.

Пармедіанно, собственно *Мациола*, Франческо, знаменитый живописецъ Ломбардской школы, род. въ 1503 г. въ Пармѣ, изучалъ Корреджіо и съ 1523 г. въ Римѣ Рафаэля и старался особенности обоихъ мастеровъ соединить въ одномъ стилѣ, почему его и называютъ „маленькимъ Рафаэлемъ“ („Rafaellino“). Въ 1527 г. П. отправился въ Болонью, гдѣ написалъ, между прочимъ, Мадонну de la Rosa, которую онъ превратилъ въ Мадонну изъ Венеры, и св. Маргариту. Вернувшись въ Парму, П. предпринялъ тамъ украшеніе строившейся церкви della Steccata. Ослабѣвшее здоровье заставило его поселиться въ Казальмаджоре, гдѣ и онъ ум. въ 1540 г. —Грація, которая являлась часто манерной уже у Корреджіо, у П. почти всегда неестественна. Лучше всего ему удаются портреты. Превосходенъ портретъ рыцаря, какъ полагаютъ—Колумба, въ неаполитанскомъ музеѣ. Къ знаменитѣйшимъ произв. П. принадлежатъ такъ назыв. Мадонна съ длинной шеей, въ галлерей Палли во Флоренціи. Картины П. разбѣяны по музеямъ Европы и воспроизведены въ гравюрахъ. Замѣчательная фреска П. находится въ Пармѣ, въ церкви della Steccata. П. былъ также хорошимъ граверомъ.

Parmelia, родъ лишавей, растущій на древесной корѣ и камняхъ. *P. parietina*, считавшаяся прежде специфич. средствомъ противъ лихорадки.

Пармениадъ, греческій философъ, глава Элеатской школы, поселился въ Афинахъ со своимъ ученикомъ Зенономъ въ половинѣ V в. Ему принадлежитъ философская поэма, написанная эпическимъ размѣромъ и на іоническомъ діалектѣ, отрывки которой всего полнѣе собраны Керстеномъ („Philosophorum graecorum reliquiae“, т. I, ч. 2). Помимо этихъ отрывковъ ученіе П-а извѣстно намъ еще изъ Платона, Аристотеля и др. По своимъ философскимъ взглядамъ П. примыкаетъ къ Ксенофану и представляетъ себѣ мировую сущность единой, вѣчной и неизмѣнной, исключая этимъ изъ метафизической дѣйствительности все разнообразное и измѣняемое. Изъ учениковъ П-а, кромѣ Зенона, замѣчательны еще Мелись.

Парменионъ, выдающийся полководецъ школы Филиппа Македонскаго, сопровождалъ Александра В. въ его походѣ противъ персовъ, начальствуя надъ тяжело-вооруженной пѣхотой, и въ битвахъ командовалъ лѣвымъ флангомъ. Послѣ занятія Экбатаны въ 330 г. П. былъ назначенъ главнымъ правителемъ Мидіи; но уже осенью этого же года навлекъ на себя подозрѣніе Александра и погибъ вмѣстѣ со своимъ сыномъ, Филогомъ.

Парнаиба 1) рѣка въ Бразиліи, впад. въ Атлантическ. ок., 1040 км. дл. 2) П., *Санъ Луи де-П.*, портовый гор. въ бразильск. провинціи Пиауи; 8000 ж., ведущиѣ торговлю хлопчатой бумагой и скотомъ.

Парнасцы, см. *Леконтъ-де-Лиль*.

Парнасъ, горный хребетъ, въ древности посвященный Аполлону, Діонису и Музамъ и прославившейся отъ Эты, черезъ Дориду и Фокиду, до Коринтскаго залива; теперь часть его называется Лиакурой. Вершины его (до 7500 ф. надъ уровнемъ моря) были почти постоянно покрыты снѣгомъ; по склонамъ росли еловые лѣса, у подошвы—лавръ, миртъ и маслина; въ одномъ изъ его ущелій былъ Дельфійскій храмъ Апол. съ оракуломъ и Кастальскій ключъ, въ которомъ омывался всякій вопрошающій оракула.

Парнелль, Чарльзъ Стоартъ, извѣстный ирланд. дѣятель, род. въ 1846 г. въ Авонделѣ (граф.



Парнелль, Ч. С.

Викловъ), въ семьѣ протестанта-землевладѣльца англ. происхожденія. По окончаніи университет. курса въ Кембриджѣ, П. въ 1875 г. былъ избранъ въ парламентъ. Здѣсь онъ прислушался къ образовавшейся въ 1872 г., подъ главн. дѣствомъ Исаака Бутта, самостоятельной ирландской партіи Home-Rule, требовавшей учрежденія для Ирландіи отдѣльнаго парламента въ Дублинѣ и отдѣльн. министерства, отвѣт-

стеннаго предъ дублинскимъ парламентомъ. Подъ влияніемъ недавняго пораженія феніевъ (1865 г.) и примирительной политики правительства, выразившейся въ отмиѣнѣ 300-лѣтн. господства англиканской церкви въ католич. Ирландіи (1868 г.) и въ земельномъ актѣ 1870 г., распространявшемъ на всю Ирландію ульстерскій обычай вознагражденія фермеровъ за сдѣланныя улучшения, голмулеры стремились провести свои требованія возможно легальнымъ образомъ. П. внесъ въ программу партіи, рядомъ съ прежними политич. цѣлями, широкія экономич. задачи и, по поводу голода, постигшаго Ирландію въ 1879 г., выступилъ съ требованіемъ полной отмиѣны арендной платы, т. е. фактической экспроприации земли въ Ирландіи въ пользу фермеровъ. Съ эт. цѣлью онъ въ 1879 г. перенялъ отъ Девитта предсѣдат. въ „Земельной лигѣ“, вскорѣ распростран. по всей Ирландіи. Въ нач. 1880 г. онъ съ больш. успѣхомъ совершилъ путешествіе въ Америку, чтобы вызвать болѣе дѣятельную поддержку, въ частности—денежную помощь, ирландскому дѣлу со стороны американскихъ ирландцевъ. Замѣчательный ораторскій талантъ, желѣзная сила воли, проникательный и расчетливый умъ поставили П-я въ 1880 г., по смерти Бутта и его преемника, Шо (Shaw), во главѣ ирландской партіи и вскорѣ доставили ему такую широкую популярность среди населенія и такое безусловное довѣріе товарищей по дѣятельности, которая истинно дѣлала его „неувѣнчаннымъ королемъ“ Ирландіи. Политико П-я въ парламентѣ являлся систематической обустройствомъ (см. это сл.), совершенно тормозившей весь ходъ законодательной работы; въ Ирландіи онъ руководилъ „Земельной лигой“, стремившейся установить болѣе справедливыя аграрныя отношенія путемъ давленія на землевладѣльцевъ и фермеровъ, не подчинявшихся добровольно указаніямъ лиги (*бойкоттированіе*). Насильственный образъ дѣйствій лиги и порождаемая ею частныя террористическія преступленія вызвали изданіе исключительнаго закона для Ирландіи; но, вмѣстѣ съ тѣмъ, желаніе умиротворить страну побудило Гладстона провести законъ, облегчавшій фермерамъ приобрѣтеніе арендуемыхъ участковъ въ собственность и учреждавшій въ Ирландіи спеціальныя суды, которые, по требованію фермеровъ или землевладѣльцевъ, устанавливали справедливый размѣръ ренты на время въ 15 лѣтъ. Однако, по предложенію П-я, эта реформа была признана „Земельной лигой“ недостаточной, и дѣятельность лиги продолжалась въ томъ же направленіи, принимая все болѣе насильственный характеръ. Въ виду этого лига была распушена, П. и его ближайшіе помощники были преданы суду и, когда они были оправданы присяжными, тѣмъ не менѣе вскорѣ подвергнуты заключенію (окт. 1881 г.), на основаніи исключительн. закона, дававшего право безъ суда арестовать каждаго подозрительнаго человѣка на время до 18 мѣсяцевъ. Въ отвѣтъ на эти мѣропріятія П. и др. вожди движенія издали обращеніе къ ирландскому народу, въ которомъ предлагали приостановить платѣжъ арендной платы, пока не будутъ отмиѣнены исключительныя узаконенія. Тогда правительство, черезъ посредство Чамберлена (мин. торговли), вступило въ соглашеніе съ П-емъ, въ силу котораго онъ обязался взять об-

ратно свое обращеніе къ народу и воздѣйствовать на прекращеніе насилій, правительство же освобождало всѣхъ „подозрительныхъ“ (апр. 1881 г.) и обязало принять болѣе рѣшительныя мѣры къ улучшенію быта ирландскихъ фермеровъ. Несмотря на убійство лорда Кавендиша и Бэрка въ Фениксъ-паркѣ въ Дублинѣ (7 мая 1882 г.), Гладстонъ провелъ законъ, имѣвшій цѣлью постепенный выкупъ, при содѣйствіи правительства, фермерскихъ участковъ (8 авг. 1882 г.). Въ то же время реформа избирательнаго права 1884—85 гг. сильно увеличила парнеллистскую партію въ парламентѣ—съ 68 депутатовъ въ 1880 г. до 86 въ 1885 г. Большое значеніе, приобрѣтенное парнеллистами, давшими въ 1885 г. возможность консерваторамъ низвергнуть кабинетъ Гладстона, побудило послѣдняго еще рѣшительнѣе пойти на истрѣбу требованіямъ П-я, и, вступивъ вновь во власть при помощи парнеллистовъ, открыто порвавшихъ съ торіями, онъ внесъ два законопроекта, изъ которыхъ одинъ предлагалъ учрежденіе самостоятельнаго ирландскаго парламента, вѣдающаго воѣ дѣла Ирландіи за исключеніемъ вопросовъ, касающихся внѣшней политики, арміи и флота и таможенной политики, а другой имѣлъ въ виду выкупъ, при помощи англійскаго правительства, крупныхъ земельныхъ владѣній въ Ирландіи, состоящихъ въ собственности англичанъ, и раздачу этихъ участковъ ирландскимъ земледѣльцамъ. Когда проектъ Home-Rule'я былъ отвергнутъ палатой, и мѣсто Гладстона занялъ кабинетъ Салисбери (20 июля 1885 г.), П. вновь вернулся къ политикѣ рѣзкой оппозиціи и системѣ obstructivизма. Чтобы подорвать престижъ П-я, правительство Салисбери оказывало всякую поддержку газ. „Times“, когда она, весной 1887 г., на основаніи подлинныхъ, будто бы, писемъ П-я, обвинила его въ причастности къ убійству въ Фениксъ-паркѣ. Но слѣдственная коммиссія, назначенная парламентомъ, признала (въ 1890 г.) письма подложными. Однако, въ томъ же 1890 г. частный процессъ неожиданно нанесъ непоправимый ударъ репутаци и влиянію П-я: онъ былъ обвиненъ капитаномъ О'Ши (O'Shea) въ преступной связи съ его женой и не смогъ опровергнуть обвиненія. Послѣ того онъ, правда, былъ вновь избранъ, но Гладстонъ и затѣмъ многіе члены самой ирландской партіи рѣшительно отшатнулись отъ него. Въ слѣд. году, 8 окт. 1891 г., П. умеръ. Неземная смерть заставила вспомнить заслуги П-я, съумѣвшаго добиться для Ирландіи значительныхъ улучшеній аграрнаго строя и побудить либеральную партію включить Home-Rule и коренную аграрную реформу въ основныя положенія своей программы.

Парнесъ, нынѣ *Ночевъ*, лѣсистыя горы сѣв. Атики (1413 м. в.), составляющія восточн. продолженіе Киверона. На вершинѣ П-а находился алтарь Зевеса.

Парни (Parqu), Эваристъ Деэре Дефоржъ, виконтъ, француз. поэтъ, род. въ 1753 г. на островѣ Бурбонѣ, воспитывался во Франціи, служилъ въ военной службѣ, потомъ поселился въ своемъ помѣстьѣ, предаваясь поэзій и эпикурейскимъ наслажденіямъ. Среди современниковъ П. пользовался славой перваго лирич. поэта и названіемъ француз. Тибуллы. Вольтеръ, поэздѣ Шатобрианъ, Беранже,

Ламартинь принадлежали къ его почитателямъ. Его „Poésies érotiques“, вызванный несчастной любовью, отличаются замѣчательной чистотой языка, совершенствомъ формы и красотой описаній. Но въ „Porte-feuille volé“, „Le voyage de Céline“, „Les Ros-Croix“ и др. уже проявляется чрезмѣрная чувственность, особенно сильно сказавшаяся въ его сатирич. повѣхъ „La guerre des dieux“, принадлежащей къ самымъ остроумнымъ и наиболѣе откровеннымъ произведеніямъ остроумной и откровенной скептической литературы Франціи XVIII в.; поэма имѣла чрезвычайный успѣхъ, нѣсколько разъ подвергалась запрещенію и снова затѣмъ издавалась. Во время революціи П. лишился своего имущества, затѣмъ занималъ разныя должности, былъ членомъ Академіи и ум. въ 1814 г. Новое изданіе его „Poésies complètes“ вышло въ 1837 г. Нѣк. стихотв. П. перев. Пушкинымъ.

Par nobile fratrum (лат.), „благородная парочка братьевъ“, — цитата изъ Горация („Sat.“, II, 3, 243), сдѣлавшаяся иронической поговоркой.

Паробалда, см. *лазиди*

Паровая лошадь, см. *работа*.

Паровой молотъ, см. *молотъ*.

Паровые котлы, аппараты для полученія водянаго пара, служащаго главн. образ. для приведенія въ дѣйствіе паровыхъ машинъ. П. к. строятся изъ склепанныхъ листовъ котельнаго желѣза, стали и мѣди (рѣдко), при чемъ имъ придаютъ такую форму, чтобы они безопасно могли выдерживать большое давленіе (доходящее иногда до 12 атм.) и давать возможно большее количество пара. Топки П-хъ к-овъ должны быть устроены такъ, чтобы въ нихъ происходило полное сгораніе топлива, при возможно полной его утилизаци. Сообразно съ этими условіями

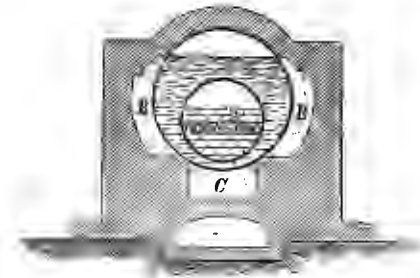

Корнваллійскій котель.

конструкціи П-хъ к-овъ бываютъ весьма разнообразны. Главн. изъ нихъ слѣд. *Обыкновенный цилиндрическій котель* имѣетъ внутри одну или двѣ дымогарныхъ трубы. Газы изъ топки идутъ по дымогарнымъ трубамъ, а потомъ по каналамъ въ каменной кладкѣ, проходящимъ вдоль котла, направляются въ дымовую трубу. Эта конструкція относится къ П-мъ к-амъ съ *наружной топкой*; иногда же топку помѣщаютъ внутри дымогарной трубы, какъ, напр., въ т. наз. *корнваллійскомъ котлѣ* (см. рис.). Здѣсь продукты горѣнія идутъ по дымогарной трубѣ *A*, затѣмъ обгибаютъ котель по каналамъ *BB* и черезъ каналъ *C* выходятъ въ трубу. Котлы съ двумя внутренними топками назыв. *ланкаширскими* котлами.

Для большей прочности дымогарныя трубы въ П-хъ к-ахъ съ внутренней топкой дѣлаютъ изъ волнистаго желѣза. Затруднительная очистка котловъ отъ накипи и постоянное перегораніе стѣнокъ, соприкасающихся съ огнемъ, привело къ устройству т. наз. котловъ съ *кипятильниками*. Кипятильники суть склепанныя изъ котельнаго желѣза и наполненныя водой трубы, помѣщаемыя внизу котла и соединяющіяся съ котломъ короткими трубами, т. наз. патрубками. На прилаг. табл. изображенъ разрѣзъ такого котла. На колосниковую рѣшетку *E* забрасывается топливо; продукты горѣнія, непосредственно нагревающія кипятильники *B*, покрытыя кирпичными сводами *D*, идутъ по каналу *GG* подъ котломъ *A*, соединеннымъ съ кипятильниками патрубками *CC*, и затѣмъ направляются въ дымовую трубу *K*. Заслонкой *M* регулируется тяга. Удобство этихъ котловъ заключается въ томъ, что накипь остается въ кипятильникахъ, и въ случаѣ порчи кипятильника не надо мѣнять весь котель. Съ цѣлью увеличенія *поверхности парова* устраиваютъ *трубчатые* котлы, состоящіе изъ ряда желѣзныхъ трубъ, по которымъ идутъ продукты горѣнія изъ топки, между трубами находится вода. Такие П. к. отличаются большой паробразовательной способностью



Котель Галловей.

выдерживаютъ безопасно большое давленіе, но представляютъ большія затрудненія при очисткѣ трубъ отъ накипи; примѣняются на пароходахъ, а также въ локомотивахъ. Недостатокъ трубчатыхъ котловъ — это слабая тяга, которую иногда приходится усиливать струей пара, а также непрочность соединенія трубокъ съ днищемъ котла. Въ видахъ сбереженія топлива П-хъ к-овъ полезно произвести *циркуляцію* воды и продуктовъ горѣнія, такъ какъ въ этомъ случаѣ каждая частица газа вполне отдаетъ свою теплоту водѣ. Съ этой цѣлью, напр., въ дымогарной трубѣ *F* корнваллійскаго котла (см. рисунокъ) устраиваютъ рядъ коническихъ, крестообразно расположенныхъ трубъ *S*, по которымъ нагреваемая вода можетъ циркулировать. Эти трубы назыв. *трубками Галловей*. Въ другихъ случаяхъ устраиваютъ т. наз. котлы съ *подогревателями*, въ которыхъ продукты горѣнія направлены противоположно движенію питающей котель воды. Иногда такихъ подогревателей устраивается нѣсколько рядовъ, одинъ надъ другимъ, какъ, напр., въ котлѣ Генбрика (см. табл.). Продукты горѣнія изъ топки *T* поднимаются вверхъ, нагреваютъ сначала рядъ трубъ *LL*, затѣмъ *MM*, *NN* и выходятъ въ дымовую трубу. Питаніе котла производится по трубѣ

леннѣ, и т. д. Отработанный паръ по трубѣ q_1 идетъ въ *холодильникъ (конденсаторъ) К*, представляющей чугунный замкнутый сосудъ, въ который пускается тонкою струею холодная вода, отчего происходитъ сгущеніе пара въ воду, которая вмѣстѣ съ находящимся въ холодильникѣ воздухомъ выкачивается въ резервуаръ *В воздушнымъ насосомъ*, поршень котораго $в_1$ прирѣпленъ къ штангѣ, сочлененной съ поромысломъ посредствомъ параллелограмма Уатта. Такимъ образомъ въ холодильникѣ образуется разрѣженное пространство, разность давленій въ цилиндрѣ и въ холодильникѣ увеличивается, а отъ величины этой разности, какъ указываетъ теорія П-хъ м-ѣ, зависитъ большая или меньшая работа П-ой м-ы. Изъ резервуара *В* вода посредствомъ нагнетательнаго насоса *М*, наз. *питательной помпой*, накачивается въ котель по трубѣ *Г*. Черезъ трубу *ГР* посред. т. наз. *холоднаго насоса*, поршень котораго приводится въ движеніе штангой $дд^1$ отъ коромысла машины, накачивается изъ котла холодная вода въ замкнутый резервуаръ, окружающий холодильникъ. Эта же вода помощью крана *С*, регулируемаго рукояткой *г*, подъ давленіемъ атмосферы поступаетъ въ холодильникъ. Охлажденіе описаннаго рода носить названіе охлажденія посред. *вспрыскиванія*; но есть еще другой способъ, наз. *поверхностнымъ охлажденіемъ*, который состоитъ въ томъ, что паръ пропускаютъ черезъ рядъ помѣщенныхъ въ резервуаръ параллельныхъ трубъ (змѣевикъ), между которыми циркулируетъ холодная вода. Употребляется этотъ способъ въ тѣхъ случаяхъ, когда вода содержитъ много минеральныхъ примѣсей (напр., при питаніи котловъ пароходныхъ (морскихъ) машинъ). Машина Уатта принадлежитъ къ числу машинъ *низкаго давленія*, т. е. такихъ, которыя удовлетворительно работаютъ при давленіи пара не болѣе $1\frac{1}{2}$ атмосферъ. Въ настоящее время все болѣе и болѣе распространяются машины *высокаго давленія*, которыя работаютъ при давленіи, болѣе 5 атм. (см. табл.). Стремленіе работать паромъ высокаго давленія вызывается еще изобрѣтеніемъ т. наз. машинъ съ *расширеніемъ пара*, т. е. такихъ, въ которыхъ выпускъ пара въ цилиндръ происходитъ не въ продолженіе всего хода поршня, а лишь въ продолженіе нѣкоторой части хода; затѣмъ выпускъ пара прекращаютъ (производятъ т. наз. отсѣчку, отсѣкаютъ паръ), но онъ продолжаетъ въ цилиндрѣ дѣйствовать своимъ расширеніемъ, какъ сжатая предварительно пружина. Отношеніе объема пара, который онъ занимаетъ въ цилиндрѣ до момента отсѣчки, ко всему объему цилиндра наз. *коэффициентомъ наполненія* и выражается дробью $\frac{1}{2}$, $\frac{1}{3}$ и т. д. Обратная величина этого коэффци. показываетъ *степень расширенія* пара. Работать расширеніемъ пара можно либо въ одномъ цилиндрѣ, либо въ двухъ. Регулированіе степени расширенія производится въ одноцилиндровыхъ машинахъ обыкновен. посред. особаго устройства золотниковъ (т. наз. двойной, или мейеровскій, золотникъ), устанавливаемыхъ отъ руки на желаемую степень расширенія. Въ нѣкоторыхъ же машинахъ (напр., съ парораспределеніемъ Корлиса, Зульцера, Кольмана и др.) степень расширенія регулируется при помощи регулятора, поднимающіеся и опускающіеся шары кото-

раго посредствомъ системы рычаговъ дѣйствуютъ на краны и клапаны въ цилиндрѣ и автоматически регулируютъ отсѣчку, смотря по работѣ, выполняемой машиною. Во всѣхъ этихъ машинахъ парораспределеніе ведется помощью крановъ и клапановъ (см. табл.), хотя также известно автоматическое регулированіе отсѣчки и для машинъ съ золотниковымъ парораспределеніемъ. Гораздо лучше работать расширеніемъ пара въ машинахъ съ двумя цилиндрами. Въ одномъ изъ нихъ, назыв. *цилиндромъ высокоаго давленія*, паръ дѣйствуетъ давленіемъ и затѣмъ входитъ въ другой, *большій* размѣровъ цилиндръ — *низкаго давленія*, и производитъ работу расширеніемъ. Оси цилиндровъ или параллельны, или совпадаютъ; въ послѣднемъ случаѣ поршни имѣютъ одну общую штангу (машина Вульфа). Иногда машины конструируются такъ, что выходъ пара изъ малаго цилиндра и входъ въ большой происходятъ одновременно при помощи одного парораспределительнаго механизма; въ нихъ поршни должны имѣть согласное движеніе, и кривошипы направлены въ одну линію, т. е. образуютъ либо 0° , либо 180° ; между тѣмъ для равновѣрности хода, необходимо кривошипы установить подъ угломъ 90° : тогда паръ, выходя изъ малаго цилиндра, не сможетъ попасть въ большой цилиндръ; и поэтому между цилиндрами устраивается особый резервуаръ, наз. *ресиверомъ*, въ которомъ паръ передъ входомъ въ большой цилиндръ нѣкоторое время задерживается. Подобныя П. м. назыв. *исмпанундъ-машинами* и считаются въ настоящее время самыми совершенными. Кромѣ двухцилиндровыхъ машинъ въ настоящее время находятъ полезнымъ устраивать машины съ тремя и даже четырьмя цилиндрами, имѣющими все болѣе и болѣе діаметръ. Подобныя *многоцилиндровыя* машины требуютъ котловъ очень высокаго давленія; поэтому успѣхъ приложения принципа многоцилиндровыхъ машинъ съ расширеніемъ зависитъ отъ успѣховъ техники построенія котловъ. Какъ двигатели, паров. машины оставляютъ желать еще очень многого, такъ какъ лучшія изъ нихъ производятъ всего 16% работы, какую они должны были бы производить по теоретическому расчету; въ то же время, напр., водяные двигатели въ этомъ отношеніи стоятъ гораздо выше, — они утилизируютъ болѣе 75% теоретической работы. — Литература: *Weisbach*, „Lehrbuch der Ingenieur- und Maschinenmechanik“; *Umland*, „Die Dampfmaschinen mit Schiebersteuerung“; его же, „Die Corliss- und Ventill-Dampfmaschinen“; *Busley*, „Die Schiffsmaschinen“; *Haedir*, „Dampfmaschinen“.

Пародія (пародія, «отвѣтная пѣсня»), видъ искусственнаго творчества, близко граничащій съ сатирой и носящій иронич. колоритъ вълѣдствіе несоотвѣтствія между формой и содержаніемъ произведенія: сюжетъ и форма П-и сами по себѣ могутъ не быть комичны, но въ своемъ преднамѣренномъ несоотвѣтственномъ сочетаніи производятъ комическое впечатлѣніе. Однородно свойственная всѣмъ тремъ видамъ поэзіи, П. всего чаще встрѣчается въ эпич. формѣ, при чемъ поэтъ или влагаетъ въ возвышенн. поэтик. формы героич. эпоса, съ его высокимъ воодушевленіемъ и чудесной обстановкой, совершенно обыденный и мелочный сюжетъ, какъ поступали, напр., Тассони, Поппъ, Захаріе, Гольбергъ, или

переносить античн. героич. сюжетъ въ несоотвѣтственныя или несовременныя ему условия и обстановку (напр., Котляревскій и Блумауеръ въ переложеніяхъ „Энеиды“ Вергилія). Въ послѣднемъ случаѣ П. наз. *трагестій*, т. е. перелицовкой. Основателемъ П-и считается греч. поэтъ VI в. до Р. X.—Гилпонаксъ, талантливѣйшими ея представителями въ древнеклассич. литературѣ—Аристофанъ, избравшій П-ію орудіемъ противъ Еврипида, и сатирикъ Лукіанъ, давшій много прекрасныхъ образцовъ П-и въ своихъ драматич. діалоггахъ. Изъ новѣйш. литературъ П преимущественно свойственна франц. литературѣ (комед. Поля Скаррона). О П-и см. Delepierre, „La parodie chez les Grecs, les Romains, chez les modernes“.

Паровизмъ, усиленіе болѣзненнаго процесса, заключающагося приступами, напр., лихорадки, судорогъ, бредя, коклюша и проч.

жушагося въ паровомъ цилиндрѣ поршня. Системы П-ыхъ м-овъ очень разнообразны, но ихъ рѣзко можно раздѣлить на П. м. помощью *золотниковъ* и П. м. помощью *крановъ* и *клапановъ*. Простѣйшее золотниковое парораспределение устраивается слѣд. образ.: сбоку пароваго цилиндра находится т. наз. парораспределительная (золотниковая) коробка (см. рисунокъ къ ст. *паровыя машины*); въ днѣ этой коробки, составляющей съ цилиндрами одно цѣлое, имѣются три отверстія (α, β, γ), ведущія паръ по обѣ стороны поршня и—среднее—въ холодильникъ δ . Дно коробки представляетъ правильную плоскость (т. н. зеркало), по которой движется взадъ и впередъ, помощью насаженнаго на валъ паровой машины эксцентрика, т. наз. золотникъ S' имѣющей видъ раковины. Своими закраинами золотникъ попеременно открываетъ то одно, то другое отверстіе паровыхъ каналовъ цилиндра, результатомъ чего



Схема парораспределительнаго механизма Корлиса.

Парель, секретное слово, служащее во время войны для предупрежденія того, чтобы въ лагерь не пробрались неприятельскіе шпионы.

Паромъ служить для переправы людей и перевозки тяжестей въ тѣхъ случаяхъ, когда этого нельзя сдѣлать на судахъ. П. составляется обыкновенно изъ двухъ большихъ судовъ, установленныхъ на разстояніи ок. 2-хъ сажень и связанныхъ брусъями, по которымъ кладется верхняя настилка.

Паронихія, воспаленіе, разрастаніе и нагноеніе тканей вокругъ ногтяго ложа.

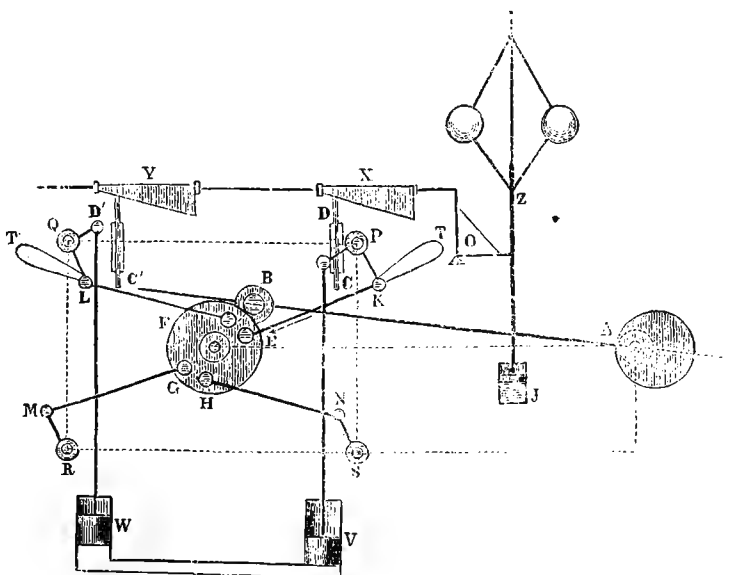
Парогамизъ (правильнѣе *Парапамизъ*), такъ наз. у старыхъ географовъ горная цѣпь передней Азіи—Гиндукушъ.

Парораспределительные механизмы служатъ въ паровыхъ машинахъ для поперебннаго впуска и выпуска пара по одну и по другую сторону дви-

является прямолинейное качательное движеніе поршня. Описанный золотникъ наз. *простымъ*. Въ машинахъ, дѣйствующихъ расширеніемъ пара (см. *паровыя машины*), для регулированія т. наз. отсѣчки устраиваются двойные золотники (см. *мейеровскій золотникъ*). Примѣръ парораспределительнаго механизма, дѣйствующаго помощью крановъ и клапановъ, представляетъ парораспределение системы Корлиса (см. рисунокъ). A —эксцентрикъ на главномъ валу; онъ приводитъ въ движеніе дискъ $EFGH$ при помощи стержня AB . P и Q суть краны для впуска пара, а R и S —для выпуска пара. Эти краны R и S поворачиваются помощью ручекъ RM и NS и тяги MG и NH , идущихъ отъ диска. Для введенія во вращеніе впускныхъ крановъ P и Q служатъ тяги KE и LF , которыя идутъ отъ диска къ соответствующ. ручкамъ PK и QL на кон-

пахъ этихъ тягъ сдѣланы петли *T* и *T'* съ высту; пами; при помощи этихъ выступовъ ст. ржи *KE* и *LF* могутъ захватывать и выпускать ручки. Захватывание ручки *PK* происходитъ тогда именно, когда тяга *KE* движется по направлению стрѣлки, *V* и *W*—грузы, которые поворачиваютъ впускные краны при отсѣчкѣ. *W* начинаетъ дѣйствовать тотчасъ же, когда стержень *CD* упрется концомъ *C* въ тягу *KE*, и освобождаетъ ее отъ ручки. Стержни *CD* и *C'D'* помѣщаются въ направляющихъ; верхними своими концами они упираются въ клинья *X* и *Y*, которые прикрѣплены къ горизонтальному стержню и сообщаются помощью рычаговъ *O* съ регуляторомъ *Z*. Если вслѣдствіе какой-либо причины ходъ машины ускоряется, тогда шары регулятора (вслѣд. центробѣжной силы) расходятся, поднимаютъ муфту и передвигаютъ клинья влѣво, отчего стержни *CD* и *C'D'* спускаются, ручки крановъ *P* и *Q* соскакиваютъ съ захватокъ *ranche*, отсѣчка пара происходитъ, слѣдовательно, раньше, — и ходъ машины замедляется. Въ случаѣ замедленія хода машины опусканіе шаровъ регулятора влечетъ за собою замедленіе соскакиванія ручекъ крановъ съ захватокъ, — и происходитъ явленіе обратное. Для избѣжанія толчковъ при соскакиваніи ручекъ грузы *W* и *V* помѣщаются въ сосуды съ жидкостями, также и ось регулятора оканчивается поршнемъ *J*, движущимся въ жидкости (т. наз. катаракта).

Парослая хроника (*Chronicum* или *Marmor Parium*), мраморная плита, найденная въ 1627 г. на о-въ Паросъ, находится теперь въ оксфордскомъ университетѣ; хроника эта принадлежала, повидимому, частному человѣку и содержала краткое изложеніе политической и литературной исторіи эллиновъ, начиная съ Кекропса; въ сохранившихся 93 строкахъ событія доходятъ до 354 г. до Р. Х.

Паросъ, маленький островъ изъ группы Цикладскихъ (165 кв. км. съ 6835 ж.); славился въ древности своимъ мраморомъ (*П-скій мраморъ*), добываемымъ также и въ настоящее время. Главн. гор.—*Паркия*; гавань; 2207 ж.

Паросодъ, судно, приводимое въ движеніе помощью пара, былъ изобрѣтенъ американцемъ Робертомъ Фультономъ въ 1803—1807 гг. П-ы берутъ колесные и винтовые. Въ колесныхъ П-ахъ по бокамъ устраиваются два колеса съ плоскими лопатками на подобіе подливныхъ колесъ, насаженными на валъ, расположенный поперекъ П-а (см. табл.). Иногда въ колесныхъ П-ахъ устраивается одно колесо, расположенное на кормѣ, какъ это видно на таблицѣ. Лопатки колесъ дѣлаются неподвижными и подвижными; послѣднія при подыманіи и опусканіи становятся отвѣсно и этимъ уменьшаютъ сопротивленіе своему движенію. Скорость движенія колеснаго П-а зависитъ отъ діаметра колесъ, площади лопатокъ, погруженныхъ въ воду (обыкновенно погружено три лопатки) и числа оборотовъ колесъ. Боковыя колеса придаютъ П-у устойчивость и позволяютъ строить П. неглубоко сидящими въ водѣ, что дѣлаетъ колесный П. весьма удобнымъ для движенія по рѣкамъ и для каботажнаго (берегового) плаванія. Въ Америкѣ строятъ огромные рѣчные колесные П-ы, вмѣщающіе болѣе 2000 пассажировъ. Для узкихъ водныхъ путей удобнѣе П-ы съ заднимъ колесомъ. П-ы винтовые появились

на 30 лѣтъ позднѣе колесныхъ. Главное отличие этого типа П-овъ заключается въ *гребномъ винтѣ*, представляющемъ собою нѣсколько (2—6) лопастей, имѣющихъ форму винтовой поверхности и насаженныхъ подъ нѣкоторымъ угломъ на ступицу (см. рис.). Гребной винтъ надвѣвается на валъ, идущій вдоль судна, и располагается на кормѣ, подъ водой: при вращеніи винта вода служитъ неподвижной гайкой, вслѣд. чего винтъ и прикрѣпленный къ нему П. получаютъ поступательное движеніе. Чѣмъ глубже сидитъ винтъ, тѣмъ дѣйствіе его лучше; поэтому винтовые П-ы съ успѣхомъ употребляются для



Паросодный винтъ.

морскихъ плаваній (см. таблицу). Около 1862 г. появились П-ы съ двумя гребными винтами, насаженными на двухъ отдѣльныхъ валахъ, находящихся въ одной горизонтальной плоскости. Подобное расположеніе даетъ возможность легко управлять судномъ при поворотахъ и маневрированіи и поэтому особенно полезно для военныхъ судовъ. Кромѣ того скорость судна значительно увеличивается, хотя въ смыслѣ экономіи топлива такая система менѣе практична, чѣмъ одновинтовая. Материаломъ для постройки морскихъ П-овъ служитъ исключительно желѣзо. Конструкция паросодныхъ машинъ весьма разнообразна. Пренія *балансирныя* машины съ коромысломъ, а также машины съ *качающимися цилиндрами* замѣняются въ настоящее время машинами съ вертикально поставленными цилиндрами системы Комплаунди, или тройнаго расширенія, значительно сберегающими расходъ угля.

Парразіи (*Parrhasius*, Παρρασῖος), одинъ изъ самыхъ замѣчательныхъ живописцевъ Греціи, сынъ и ученикъ Евенора, жилъ около 400 г. до Р. Хр. въ Афинахъ. П., вмѣстѣ съ Зевксисомъ, былъ главою іонійск. школы живописи. Въ противоположность строгому монументальному направленію Полигнота, П. стремился къ внѣшнему совершенству и пріятности. Точное наблюденіе пропорцій и живая выразительная лица—главныя качества его картинъ. Боги и герои П-ія считались другими художниками образцами, которымъ слѣдуетъ подражать.

Паррасъ де-ла-Фуэте, гор. въ мексиканск. штатѣ Коагуила; 8000 ж.

Парри, большою частью пустынный архипелагъ С. Америки, въ Ледовитомъ ок., простирается отъ верхн. конца Баффинава зал. на зап. до 124° з. д. (отъ Гринв.); къ нему принадлежатъ острова Ба-

ПАРОХОДЫ.

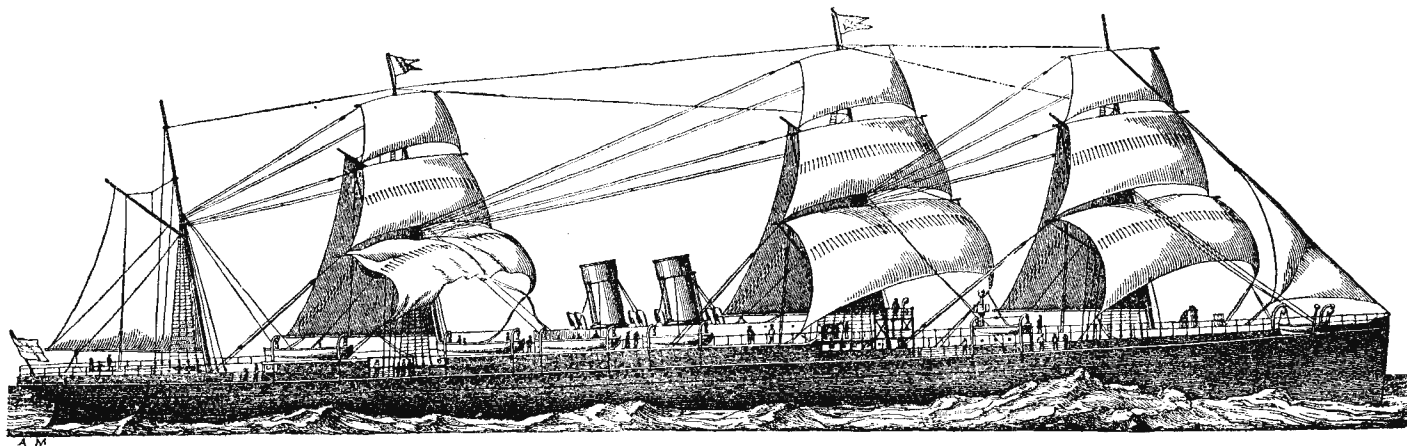

Океанический винтовой пароходъ.

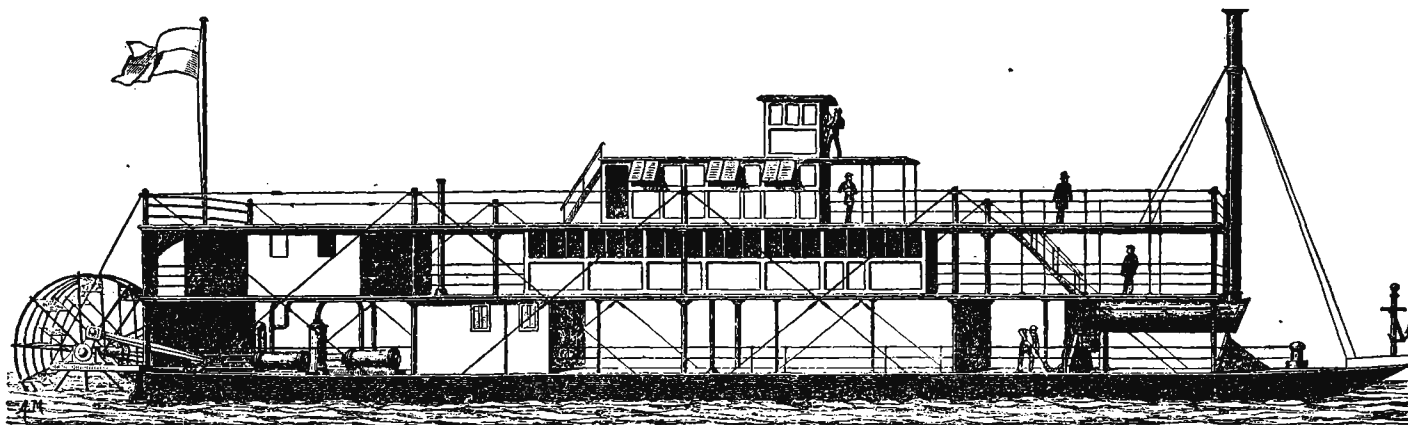

Одноколесный пароходъ.

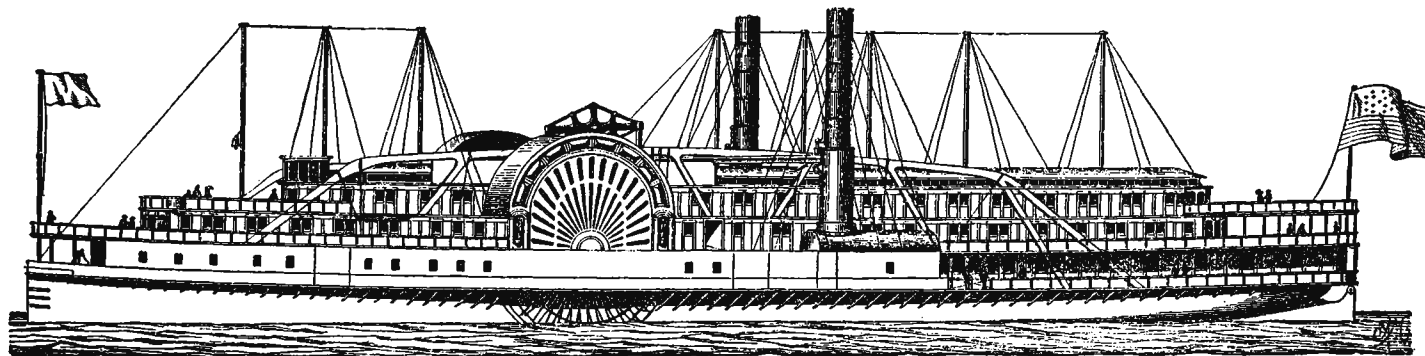

Ръчной американскій пароходъ.

турецъ, Мельвилъ, Корнваллійскіе, принца Патрика и др.

Парри (Parry), Вильямъ, англ. путешественникъ, род. въ 1790 г., въ 1818 г. совершилъ полярное путешествіе подъ начальствомъ капитана Росса; въ 1819 г., во время второго путешествія, онъ проникъ до 76° сѣв. ш. Въ промежутокъ времени отъ 1821 до 1827 г. онъ совершилъ еще 3 путешествія къ сѣверн. полюсу; важнѣйш. результатомъ ихъ было открытіе и изслѣдованіе Баррова пролива П. ум. въ 1855 г., въ званіи вице-губернатора морскаго госпиталя въ Гринвичѣ.

Парроселъ (Parrosel), Пьеръ, живописецъ и граверъ, р. въ 1664 г., получилъ образованіе въ Италіи. Самое крупное произведеніе П-я—16 картинъ изъ исторіи Товія. Лучшая картина его: „Богоматерь, вѣнчаемая короной Іисусомъ Младенцемъ“ отличается граціознымъ рисункомъ и гармонично-эффектнымъ колоритомъ. П-емъ награвировано множество сценъ изъ пастушеской и дѣтской жизни и т. п. П. былъ членомъ париж. Академіи. Умеръ въ 1739 г.

Парсеваль-Грамезонъ (Parseval-Grandmaison), Франсуа Огюстъ, французскій поэтъ, род. въ 1759 г., ум. въ 1834 г.; слѣдовалъ за Бонапартомъ во время экспедиціи въ Египетъ; за поэмю: „Amour ériques“ принятъ въ Академію въ 1804 г.

Парсы, посредствующ. звено между средне-персидск. (пехлеви) и ново-персидск. нарѣчіями, превосходящее то и другое свободою отъ семитич. элементовъ, но уступающее послѣдному въ богатствѣ формъ. Въ качествѣ языка комментаторовъ священн. текстовъ религіи Зороастра, П. сохранился донинѣ въ западн. Индіи, среди парсовъ, бѣжавш. сюда отъ преслѣдованія Магометомъ, и отъ своего исключительнаго примѣненія получилъ названіе *Пазендъ*, т. е. комментарій Зендъ-Авесты. Важнѣйш. рукописн. тексты языка П. сохраняются въ бомбейск. и мюнхенской бібліотенахъ (Гаугово собраніе рукописей).

Pars pro toto, см. *синекода*.

Парсы, *отенеполоникки*, послѣдователи ученія Зороастра, населяющіе по преимуществу Бомбей (Индія), въ колич. 70000 чел. и персидск. провинціи Тесдъ и Кирманъ (5500 ч.). Секта эта первоначально возникла въ Персіи, откуда перешла въ Индію вслѣдствіе гоненій со стороны послѣдователей Ислама. По своему свѣтлому цвѣту кожи, интеллигентному внѣшнему облику и выдающимся умственнымъ дарованіямъ П. весьма сходны съ европейцами, отъ котор. они заимствуютъ языкъ и науки: въ Индіи почти всѣ П. говорятъ по-английски, а многіе изъ нихъ для пополненія своего образованія отправляются даже въ Европу; въ Бомбей имъ учреждено образцовое воспитательное заведеніе на 1000 учащихся. Христіанство, несмотря на всѣ усилія миссіонеровъ, не находитъ между П-ами никакого распространенія, такъ какъ они строго придерживаются не только своей религіи, но и своихъ старыхъ обычаевъ, каковы, напр., обычай „дакма“, состоящій въ выставленіи труповъ на сѣденіе птицъ, такъ какъ сжиганіе или погребеніе считается шенкушимъ преступленіемъ—вслѣдствіе оскверненія священныхъ элементовъ огня или воды.

Партеногенезъ, parthenogenesis, родъ размноженія, при которомъ яйцо развивается безъ пред-

шествующаго оплодотворенія мужскимъ сѣменемъ. Но его отнюдь не слѣдуетъ смѣшивать съ бесполомъ размноженіемъ—посредствомъ почкованія. П. предполагаетъ существованіе гаммы и есть какъ бы *однополое размноженіе*, въ противоположность обыкновенному, двуполому. Многочисленные примѣры П-а извѣстны у насѣкомыхъ, раковъ. У листовыхъ вшей, напр., въ извѣстныхъ времена года существуютъ однѣ самки, которыя въ теченіе ряда поколѣній размножаются партеногенетически, пока не появятся самцы, оплодотворяющіе предназначенныя для зимовки яйца. Временныя П. наблюдаются у пчелъ, осъ и др. Царица оплодотворится трутнемъ, но сѣмя хранится въ особомъ резервуарѣ (reservoir seminis) и изливается лишь ма тѣ яйца, изъ которыхъ выходятъ царицы и работницы; трутни же всегда развиваются изъ неоплодотворенныхъ яицъ. Особый видъ П-а есть *недогенезъ*, paedogenesis: насѣкомое (нѣкоторыя виды мухъ) размножается уже въ стадіи личинки; внутри послѣдней, въ зачаточномъ яичникѣ, образуются яйца, изъ которыхъ выходятъ личинки еще въ тѣлѣ материнской личинки, поѣдающіе ее изнутри, пробиваютъ кожу ея и выходятъ наружу, становясь, въ свою очередь, жертвою развивающихся въ нихъ личинокъ—дѣтей, и т. д.—нѣсколько разъ; только послѣднее поколѣніе личинокъ закулкивается и даетъ развитыхъ насѣкомыхъ, размножающихся нормально.

Партенопейская республика, см. *Неаполитанское королевство*, стр. 3423.

Партизаны 1) военные отряды, дѣйствующіе независимо отъ главной арміи и по усмотрѣнію своихъ начальниковъ. 2) П., сторонники какой-либо партіи.

Партикуляризмъ (отъ лат. pars, часть), политическое ученіе, считающее идеаломъ государства федерацію, въ которой отдѣльнымъ штатамъ, кантонамъ или даже маленькимъ конституціоннымъ королевствамъ и княжествамъ, какъ, напр., въ Германіи, должна быть предоставлена возможно большая самостоятельность.—Въ теологіи П-омъ называется ученіе, утверждающее, что только извѣстная часть людей предопредѣлена ко спасенію (decretum particulare). Противоположное ученіе, утверждающее, что всѣ люди могутъ спастись, назыв. *универсализмомъ*.

Партитура, письменное соединеніе въ одно цѣлое всѣхъ голосовъ извѣстнаго музыкальнаго сочиненія; такъ, соединеніе въ одну общую страницу всѣхъ голосовъ оркестра есть *оркестровая П.*; соединеніе въ одно всѣхъ голосовъ хора—*хоровая П.* Въ оркестровыхъ П-ахъ принято располагать инструменты по группамъ сверху внизъ: деревянные духовые, мѣдные духовые, ударные, струнные несмычковыя (арфа, фортепiano) и смычковый квартетъ; въ хоровой П-ѣ принято располагать голоса по высотѣ ихъ регистра, считая сверху: сопрано, альтъ, тенора (если ихъ въ хорѣ 1-ый и 2-ой) и басы 1-ый и 2-ой. Свободное чтеніе П-ы есть одна изъ необходимыхъ принадлежностей знанія серьезнаго специалиста-музыканта.

Паруса служатъ для движенія судовъ помощью вѣтра. Они раздѣляются на прямые и косые. Первые имѣютъ форму трапеціи и служатъ главными движе тѣлами судна, тогда какъ вто-

рые имѣютъ форму треугольниковъ и служатъ подспорьемъ при косвенныхъ курсахъ судна. Скорость паруснаго судна бываетъ наибольшая въ томъ случаѣ, когда вѣтеръ дуетъ съ кормы по направленію, перпендикулярному къ поверхн. П-овъ. *Крѣпить* П. значить убравъ ихъ. *Обрасовать* П. значить поворотить ихъ въ ту или другую сторону; посредствомъ брашпили П-овъ судно производитъ эволюціи на морѣ, умѣряетъ или усиливаетъ ходъ, дѣлаетъ повороты и т. п. *Отдать* П. значить отвязать его, — дѣйствіе, обратное крѣпленію П-а. Совокупность всѣхъ П-овъ одного судна назыв. *парусностью*.

Парусниковые, Velellidae, семейство гидромедузъ изъ пор. сифонниковъ, съ дискообразнымъ стволкомъ, надъ котор. помѣщается дискообразный или парусообразный воздушный мѣшокъ; на нижней поверхности диска сидятъ полипообразные и медузовидные придатки. — Родъ *Velella* — съ воздушнымъ мѣшкомъ въ видѣ треугольнаго паруса.

Парфюмерія, отрасль промышленности, занимающаяся пригоовленіемъ благовоныхъ препаратовъ, какъ-то: духовъ, помадъ, пахучихъ мылъ, порошковъ, маселъ и т. п. Исходными материалами въ П-и служатъ главнымъ образомъ различныя душистыя вещества животнаго и растительнаго происхожденія; сюда принадлежатъ: мускусъ, амбра, разные балзамы, смолы и, особенно, эфирныя масла растений. Добываніе послѣднихъ часто составляетъ довольно крупное производство, въ особенности — анисоваго, мятнаго, розоваго, лимоннаго масла, ради которыхъ въ Англіи, Германіи, Франціи, Италіи, Болгаріи и пр. разводятъ большія плантаціи соответствующихъ растений. Добываются эфирныя масла перегонкой душистыхъ растений съ водою въ особыя кубахъ. Первые дистиллаты вливаютъ обратно въ кубъ, и послѣ ряда перегонкъ дистиллатъ, наконецъ, настолько обогащаются масломъ, что его легко отдѣлить отстаиваніемъ. Полученныя перегонкой эфирныя масла теряютъ тотъ запахъ, котор. они имѣютъ въ живыхъ растеніяхъ; поэтому, чтобы получить масла съ болѣе тонкимъ запахомъ, что весьма важно въ П-и, пользуются способностью жировъ растворять эфирныя масла. Съ этой цѣлью или жирныя масла настаиваютъ на душистыхъ растеніяхъ (чаще всего на цвѣтахъ), либо пригоовляютъ тонкія пластинки изъ твердаго жира, напр. говяжьяго или бараньяго сала (хорошо очищеннаго), и перекладываютъ ихъ слоемъ цвѣт. Вѣ томъ и въ другомъ случаѣ цвѣты нѣсколько разъ замѣняются новыми — до тѣхъ поръ, пока жиръ не приобрететъ достаточно сильный запахъ. Полученные препараты носятъ назв. *помадъ*, и служатъ основаніемъ всѣхъ парфюмерныхъ препаратовъ. Эфирныя масла извлекаются изъ помадъ холоднымъ спиртомъ, при чемъ такія спиртовыя вытяжки наз. *эссенціями*. Комбинируя различныя эссенціи, парфюмеры получаютъ всѣ разнообразныя сорта духовъ.

Парь. 1) При нагрѣваніи жидкостей происходитъ превращеніе ихъ въ газообразное состояніе. Это явленіе известно подъ именемъ парообразованія. Испареніе жидкости въ замкнутомъ пространствѣ можетъ происходить только до извѣстнаго предѣла, пока П. не достигнетъ наибольшей степени упругости, кака я возможна при данной температурѣ. При вышемъ давленіи (и той же температурѣ) П. бу-

детъ обратно превращаться въ жидкость. Такой П. называется *насыщеннымъ* и представляетъ, такъ сказать, переходную форму отъ жидкаго состоянія тѣла къ газообразному. Упругость насыщеннаго П-а зависитъ не только отъ температуры его, но и отъ состава жидкости; такъ, напр., упругость паровъ эфира при 16° въ 25 разъ больше упругости водянаго П-а при той же температурѣ. Для каждой жидкости существуетъ опредѣленная температура, при которой насыщенный П. ея при какомъ бы то ни было высокомъ давленіи не сгущается въ жидкость. Такая температура назыв. абсолютной температурой кипѣнія жидкости, или же *критической температурой ея пара*. Этимъ свойствомъ насыщеннаго П-а объясняется причина, почему нѣкоторые, т. назыв. постоянные газы не могли быть сгущены въ жидкости однимъ повышеніемъ давленія, безъ охлажденія. Если П. будетъ имѣть меньшее давленіе, чѣмъ то наибольшее давленіе П-овъ, которое свойственно жидкости при данной температурѣ, то такой П. будетъ не насыщающій пространства, т. назыв. *разрѣженный парь*. Свойства насыщеннаго и ненасыщеннаго П-а сильно отличаются между собою. Въ первомъ случаѣ П-ы существенно разнятся отъ газовъ, потому что при данной температурѣ не могутъ быть ни сжаты, ни расширены, сохраняя всегда одинаковую упругость и плотность. Во второмъ случаѣ, ненасыщающіе П-ы совершенно подобны газамъ и обладаютъ всѣми ихъ свойствами, т. е. подчиняются законамъ Гей-Люссака и Мариотта. Но для нихъ, однако, существуетъ предѣльная давленіе и температура, когда они переходятъ въ состояніе насышенія и приобретаютъ наибольшую степень упругости и плотности. Обратно, нагрѣвая насыщенный П., можно его превратить въ ненасыщенный. Такой П. называется *перегрѣтымъ*.

2) П., *паровой климъ*, или *паровое поле*, часть пашни, остающаяся незанятою посѣвомъ для восстановления плодородія путемъ вывѣтриванія почвы и ради болѣе тщательной механической и химической обработки почвы подъ слѣдующій озимый посѣвъ. Различаютъ *зеленый П.*, *черный П.*, *занятый П.* и *полупарь*. Зеленый П. соответствуетъ болѣе вкстенсивнымъ условіямъ хозяйства, когда паровую обработку начинаютъ только весной, по окончаніи яровыхъ посѣвовъ, а до этого времени онъ служитъ выгономъ; такъ — обычный крестьянскій П. Подъ чернымъ П-омъ разумѣютъ такой, который пашется еще съ осени, такъ что выгономъ онъ служить не можетъ; такой парь больш. ч. встрѣчается въ хозяйствахъ, богатыхъ выгонами. Иногда П. занимаютъ быстро растущими кормовыми травами для зеленаго корма, если, конечно, по климатическимъ и почвеннымъ условіямъ, остается еще достаточно времени (послѣ уборки кормовыхъ растеній) для усиленной обработки П-а подъ озимь; такой П. называютъ *занятымъ П-омъ* поле, занятое пропашными, или П-овыми, растен., не считаютъ въ указанномъ смыслѣ *занятымъ*, ибо, благодаря возможности междурядной обработки, цѣли оставленія поля въ П-у достигаются въ этомъ случаѣ побочно. Если П-овое растеніе имѣетъ такой короткій періодъ роста, что остается еще, послѣ его уборки, время для обыкновенной П-овой обработки, то такое П-овое поле считаютъ въ полупарь. Выбирать

тотъ или иной видъ П-а можно лишь въ зависимости отъ почвенныхъ, климатическихъ и экономическихъ условий. Безусловно рациональнаго вида П-оваго клина не существуетъ.

Пареній, греческій поэтъ александрийской эпохи, родомъ изъ Никии въ Виоиніи, жилъ во времена Цезаря и Августа. Отъ него осталось нѣсколько поэтическихъ отрывковъ, преимущественно эгегического содержания, и одно произведеніе, написанное прозой: „Любовныя приключенія“, въ 36 главахъ.

Паренѳонъ, храмъ Аены въ аеинскомъ акрополѣ, былъ построенъ при Периклѣ, около 438 г., Игтимономъ и Калликратомъ изъ пентелійскаго мрамора, яркій блескъ котораго еще увеличивался цвѣтными и золотыми украшеніями. Въ храмѣ стояла знаменитая статуя Аены, сдѣланная Фидіемъ изъ золота и слоновой кости. Зданіе отдѣленіе храма служило для храненія священныя денегъ Аены и другихъ боговъ и государственной казны. Къ храму вели 3 ступени; онъ имѣлъ колонны дорическаго стила и былъ богато украшенъ разнообразными скульптурными произведеніями. Приблизительно до конца XVII в. это удивительное созданіе греческаго зодчества—ограбленное Суллою, превращенное въ VI в. въ храмъ св. Софіи и затѣмъ Божіей Матери, въ XII в. въ католическую церковь св. Маріи, въ XV в. турками въ мечеть—въ цѣломъ оставалось почти невредимымъ. Но во время войны Турціи съ Австріей венеціанцы, обстрѣливая Аены, разрушили 28 сент. 1687 г. большую часть Паренѳона. Несмотря на то, что венеціанцы своей бомбардировкой нанесли большія поврежденія и въ началѣ настоящаго столѣтія лордъ Эльджинъ увезъ много метопъ, барельефовъ и другихъ украшавшихъ его предметовъ, все-таки это великолѣпное зданіе и нынѣ вызываетъ наше удивленіе.—*Паренѳонская скульптура*, котор. были украшены оба фронтона, восточный и западный, метопы и фризы Паренѳона, исполнена была Фидіемъ и его учениками и окончена около 438 г. П. с. находится теперь въ разныхъ музеяхъ Европы въ фрагментахъ, изъ которыхъ большая часть перевезена въ 1812 г. въ Британскій музей лордомъ Эльджиномъ. Только благодаря краткому описанію Павзанія и рисункамъ Каррея, сдѣланнымъ въ 1672 г., можно составить себѣ представленіе о П-ой с-ѣ. На восточномъ фронтонѣ было изображено рожденіе Аены, вѣроятно—тотъ моментъ, когда тотчасъ послѣ рожденія Аена является во всемъ своемъ величіи передъ сонмомъ боговъ. Направо посланница боговъ, Ирида, слѣшитъ возвѣстити о рожденіи двумъ сидящимъ женскимъ фигурамъ, около которыхъ полулежитъ Тезей, герой страны. На лѣвой сторонѣ фронтона радостную вѣсть приноситъ крылатая Нике (Побѣда) тремъ женскимъ фигурамъ, удивительной красоты. Въ углахъ фронтона справа—восходящій Геліосъ (Солнце), слѣва—нисходящая Ночь, чтобы обозначить, что съ рожденіемъ Аены проходитъ ночь и начинается день. Западный фронтонъ занимало изображеніе спора Аены съ Посейдономъ изъ-за обладанія Аттикою; Аена, создавъ оливковое дерево, уже одержала побѣду надъ Посейдономъ, создавшимъ источникъ. Какъ Посейдонъ, такъ и Аена направляются къ своимъ колесницамъ. Возницы у Посейдона—Амфитрита и, около нея, Нерида, у Аены—Нике и, около нея, Аресъ. Съ

двухъ сторонъ идеть еще рядъ фигуръ, которыя въ углахъ фронтона оканчиваются статуями рѣкъ Кефиса и Иллісса съ нимфой Каллировъ, чѣмъ обозначена мѣстность, гдѣ происходило событіе, т. е. Аттика, по которой текли эти рѣки. Эти скульптуры фронтона, даже въ тѣхъ фрагментахъ, въ которыхъ сохранились, поражаютъ величавою естественностью, изяществомъ и граціею формъ, соединенной съ тщательной и изящной отдѣлкой. Второй рядъ изваяній даютъ высокіе барельефы 92 метопъ храма, изъ которыхъ часть утеряна, и вполнѣ сохранились весьма немногіе. На метопахъ восточной стороны представлены сцены изъ гигантомахіи, на западной сторонѣ—изъ борьбы амазонокъ, на сѣверной—разрушеніе Иліона и на южной—борьба съ кентаврами. Въ противоположность изящнымъ и вѣжнымъ скульптурамъ фронтона, которая работала въ мастерской Фидіи, сцены эти скомпонованы смѣло и энергично, но не такъ совершенно, и по стило приближаются къ работамъ школы Мирона. Вокругъ по стѣнамъ всего Паренѳона тянулся невысокій рельефъ фриза въ 522 фута длиною, занятый изображеніемъ праздничнаго шествія въ акрополь для облаченія въ изготовленный аеинскими дѣвушками пеплосъ (одежду) во время Панаінеи. Со стороны входа, т. е. на восточной сторонѣ, изображенъ сонмъ боговъ, въ присутствіи которыхъ совершается врученіе пеплоса приставникамъ храма. Подлѣ видны должностныя лица и глашатаи, за ними слѣдуютъ ряды благородныхъ аеинскихъ дѣвъ. Шествіе тянется по сѣверной и южной продольной сторонѣ, по направленію ко входу какъ бы раздѣлившись на западной сторонѣ на 2 вѣтви. Далѣе ведутъ жертвенныхъ быковъ и барановъ; ихъ сопровождаютъ группы мужчинъ и женщинъ, несущихъ на головахъ корзины и красивые сосуды съ жертвенными приношеніями. Къ нимъ примыкаютъ музыканты, предшествующіе ряду колесницъ мужчинъ—вѣроятно, состязателей на играхъ. Шествіе заключаютъ съ обѣихъ продольныхъ сторонъ првосходныя группы аеинскихъ юношей верхомъ, которые на западной сторонѣ приготавливаются сѣсть на коней. Неисчерпаемое богатство фантазіи, выразившееся въ разнообразіи положеній, совершенство и вѣжность контуровъ при упругости и силѣ, идеальная вѣрность природѣ—все это даетъ основаніе предполагать, что и модели для этого фриза, въ которомъ греческая скульптура стоитъ на высшей степени своего расцвѣтѣ, были изготовлены самимъ Фидіемъ.

Парейя, древнее названіе страны, лежавшей къ югу отъ Капейскаго моря и занимавшей главн. обр. нынѣшній Харассанъ; во время процвѣтанія П-и границы ея доходили до Евфрата и Инда. Парейяне, народъ туранскаго племени, занимались преимущественно скотоводствомъ, и лошади ихъ славились во всемъ древнемъ мірѣ. Парейяне отличались суровымъ, воинственнымъ характеромъ и долгое время не поддавались цивилизаціи, несмотря на довольно обширную торговлю, которую они вели по Тигру и Евфрату. Во главѣ государства стоялъ царь, которому воздавали божескія почести, но власть его была ограничена знатью и отчасти даже простымъ народомъ; низшій классъ—рабы—не были угнетаемы и во время войнъ призывались къ ору-

жю. Паряне поклонялись солнцу и звѣздамъ; священнослужители ихъ, какъ и въ Персіи, назыв. магами. Въ древности паряне были подчинены ассирийцамъ, вмѣстѣ съ которыми подпали подъ власть мидянъ, потомъ персовъ и, наконецъ, Александра Вел. Послѣ смерти послѣдняго П. вошла въ составъ царства Селевка, но въ 256 г. до Р. Х. отложились и образовала самостоятельное государство подъ властью Арсака, родоначальника династии Арсакидовъ. При нихъ П. достигла цвѣтущаго состоянія; особенно замѣчательны изъ нихъ Митридатъ I и II (см. эти сл.). Мало-по-малу въ П-ю стала проникать греческая культура, противъ кот. сильно возставало сословіе маговъ, и эти смуты нерѣдко кончались ниспроверженіемъ царей. Внутренними усобицами пользовались сосѣди парянъ, чтобы отнять у нихъ земли. Въ I в. до Р. Х. начинаются столкновенія парянъ съ Римомъ. Знаменитою побѣдою надъ Крассомъ (въ 53 г.) они навели ужасъ на римлянъ; но въ 38 г. легатъ Антонія, Вентидій, отомстил имъ блестящею побѣдою. Борьба упорно продолжалась еще около 200 лѣтъ; парянскіе цари то добивались союза съ Римомъ, то снова, въ угоду своему воинственн. народу, вели его противъ римскихъ легионовъ; эти войны велись съ перемѣннымъ успѣхомъ. Въ 226 г. по Р. Х. П. была покорена Артаксерксомъ I, основателемъ Ново-Персид. царства.

Паскаль (Pascal), Блезъ, изв. математикъ, физикъ и философъ, род. 19 июня 1623 г. въ Клермонъ-Ферранъ (Овернь), гдѣ его отецъ, Этьенъ П., человекъ образованный и любившій науку, былъ президентомъ Cour des Aides. Въ 1631 г. П. перѣхалъ со своимъ отцомъ въ Парижъ и съ увлеченіемъ сталъ заниматься математикой, обнаруживъ уже въ очень раннемъ возрастѣ замѣчат. способности въ этой области. Въ 16 лѣтъ онъ написалъ трактатъ о конич. сѣченіяхъ, вызвавшій большія похвалы Декарта. Въ 1641 г. онъ поселился съ отцомъ своимъ въ Руанъ, и здѣсь впервые былъ увлеченъ ученіемъ янсенистовъ. Несмотря на то, что уже тогда его здоровье пошатнулось, онъ неутомимо продолжалъ свои научныя занятія. Въ 1647 г. онъ вернулся въ Парижъ со своей сестрой Жакелиной, но большую часть времени между 1648—50 гг. провелъ въ Оверни. Послѣ смерти отца (1651 г.) Жакелина П. поступила въ Портъ-Рояль, а осенью 1654 г. ей примѣру внезапно послѣдовалъ и Блезъ. Съ тѣхъ поръ онъ почти до самой смерти своей велъ жизнь затворника и аскета, отчасти въ Портъ-Рояль, отчасти близъ него. Болѣзнъ его съ 1658 г. стала особенно сильно прогрессировать, сопровождаая значит. страданиями, гл. обр. головными болями. 19 авг. 1662 г. П. скончался. Посмертнымъ вскрытіемъ было констатировано, кромѣ разстройствъ другихъ внутр. органовъ, еще серьезное поврежденіе мозга.—Изъ соч. П-я помимо его работъ по математикѣ и физикѣ, пользуются наибольшей славой его „Lettres provinciales“ (полное загл.: „Lettres écrites par Louis de Montalte à un provincial de ses amis“) и „Pensées sur la religion“. „Письма“ были составлены и опубликованы въ 1656—57 гг. по поводу осужденія янсениста Арно (Arnauld) Сорбонной. Въ нихъ П. не только отстаиваетъ справедливость утвержденій Арно относительно знаменитыхъ 5 тезисовъ, осуж-

денныхъ папою Иннокентіемъ X, но и подвергаетъ уничтожающей критикѣ всю этическую и богословскую систему иезуитовъ. Убийственная, хотя и вѣжливая по формѣ, иронія надъ противниками, совершенство литературной формы, увлекательное изложеніе вопросовъ, по самой сущности своей сухихъ и отвлеченныхъ,—все это доставило „Письмамъ“ огромный успѣхъ и навсегда обезпечило за ними почетное мѣсто среди памятниковъ франц. литературы. „Pensées“ были изданы въ свѣтъ уже по смерти П-я, въ 1670 г., его друзьями, вліятельными янсенистами, которые въ интересахъ своей партіи подвергли текстъ произвольнымъ искаженіямъ (удовлетвор. изданіе текста сдѣлано лишь въ 1844 г. Фожеромъ, по иниц. Кузена). „Pensées“ представляютъ рядъ размышленій о важнѣйшихъ



Паскаль, Блезъ.

теологико-метафизическихъ проблеммахъ: о достаточности разума, достовѣрности опыта, допустимости открытенія, свободѣ воли и пр. Лежащій на „Мысляхъ“ колоритъ всеобщаго скептицизма усиливается еще безсвязнымъ и отрывочнымъ характеромъ выражаемыхъ Паскалемъ чувствъ, а отсутствіе всякой литерат. отдѣлки подавало поводъ къ многочисленнымъ спорамъ о томъ, что хотѣлъ сказать авторъ въ томъ или другомъ мѣстѣ. Во всякомъ случаѣ „Мысли“ интересны, какъ попытка гениальнаго ума, много сдѣлавашаго въ области точныхъ наукъ, разрѣшить антагонизмъ между разумомъ и вѣрой въ смыслѣ, совершенно не сходномъ съ рѣшеніями, которыя подсказывались рационалистическимъ теченіемъ идей во Франціи.—Какъ математикъ, П. извѣстанъ изобрѣтеніемъ арифметическ. треугольника, открытіемъ мистическаго шестигольника, изъ свойствъ котораго онъ вывелъ множествъ

теоремъ в кончи сѣченіяхъ изслѣдованіями о свойствахъ циклоиды, косвенно ускорившими успѣхи дифференц. исчисления, изобрѣтеніемъ весьма остроумной счетной машины. П. былъ также весьма искусенъ въ исчисленіи безконечно-малыхъ въ зачаточной его формѣ—метода недѣлимыхъ Каваліери, а въ перепискѣ П-я съ Ферма объ играхъ, основанныхъ на случайности, было положено начало теоріи вѣроятностей. Опыты и трактатъ П-я о равновѣсіи жидкостей даютъ ему право на мѣсто рядомъ съ Стевиномъ и Галилеемъ, какъ одному изъ основателей гидростатики. Произведенный по его указаніямъ опытъ съ барометромъ на Пюи-де-Домѣ (повторенный имъ въ малыхъ размѣрахъ въ Парижѣ), съ цѣлью подтвердить теорію Торричелли о давленіи атмосферы различной высотой ртутнаго столба у подошвы и на вершинѣ горы, доказываетъ отзывчивость П-я на всякую новую научную истину, какъ бы она ни противорѣчила установившимся предразсудкамъ. Собр. соч. П-я, болѣе или менѣе полная, издали Bossut (1819), Lemercier (1830), Faugère (1886). Новѣйшая біогр. П-я написана Нуррисономъ („P., physicien et philosophe“, 1836).

Пасквиль (итал. pasquillo), письменное или печатное произведеніе, содержащее въ себѣ оглашеніе позорныхъ чью-либо честь обстоятельство, обыкновенно безъ подписи автора; разсматривается некоторыми законодательствами, какъ особый видъ оскорбленія. Самое названіе свое П. получилъ отъ римской статуи *пасквико* (см. это сл.).

Пасквино, народное прозвище, данное по имени одного остроумнаго башмачника (въ XVI в.) находившейся въ Римѣ античной статуѣ, сильно попорченной временемъ и изображающей, по мнѣнію нѣкоторыхъ, Аякса и Ахиллея; на эту статую, равно какъ и на другую римскую статую—*Марфоріо* (см. это сл.) народъ обыкновенно наклеивалъ сатирическіе листки на темы, касавшіяся злобы дня.

Паскевичъ, Иванъ Федоровичъ, князь Варшавскій, графъ Эриванскій, генераль-фельдмаршалъ, род. въ 1782 г., въ молодыхъ лѣтахъ поступилъ въ военную службу, участвовалъ въ войнѣ съ Турціей 1806—1812 гг., сражался противъ французовъ въ 1812 г. и отличился, командуя дивизіей, въ Лейпцигскомъ сраженіи въ 1813 г., за что получилъ чинъ генераль-лейтенанта. Въ 1826 г. онъ получилъ чинъ генерала-отъ-инфантеріи и замѣнилъ Ермолова въ управленіи Кавказскимъ краемъ; здѣсь ему пришлось вести двѣ войны: съ Персіей въ 1826—1828 гг. и съ Турціей въ 1828—1829 гг.; за взятіе Эривани онъ получилъ титулъ графа Эриванскаго, а въ 1829 г. произведенъ въ генераль-фельдмаршалы. Въ 1831 г. онъ былъ назначенъ, вмѣсто Дибича, главнокомандующимъ русской арміи, дѣйствовавшей противъ возставшихъ поляковъ, взявъ штурмомъ Варшаву и усмиривъ мятежь; за это онъ получилъ титулъ князя Варшавскаго, былъ назначенъ намѣстникомъ Царства Польскаго и сохранилъ это званіе до смерти. П. имѣлъ всѣ русскіе ордена и пользовался большимъ уваженіемъ императора Николая I. Въ 1849 г. онъ былъ главнокомандующимъ русской арміи, отправленной на помощь Австріи противъ Венгрии, и въ началѣ Крымской кампаніи командовалъ русской арміей на

Дунаѣ, но въ 1854 г., при осадѣ Силистріи, былъ раненъ и долженъ былъ оставить армію. Ум. въ 1856 г.

Паследовия, *Solanaceae*, сем. двусѣмянодольн., пор. *Peripolaea*, одно- или многолѣтнія травы или древесныя растенія; простые, развѣтвленные, перисто-нервные листья, безъ прилистниковъ. Иногда листья сидятъ попарно, одинъ большой и одинъ меньшій, и между ними—цвѣтки. Цвѣтокъ обоеполюй; плодъ—коробочка или ягода; болѣе или менѣе почковидное сѣмя съ обильнымъ мясистымъ бѣлкомъ и изогнутымъ, рѣдко прямымъ, зародышемъ. Около 1200 видовъ, болѣею ч. въ тропическихъ, затѣмъ въ умѣренныхъ поясахъ. Многіе виды содержатъ наркотич. алкалоиды и принадлежатъ къ важнымъ лекарственнымъ или опаснымъ ядовитымъ растеніямъ (бѣлена, дурманъ, белладонна, пасленъ, табакъ); другіе суть очень полезныя растенія—благодаря содержанію главн. обр. крахмала (картофель). Многіе ископаемые виды найдены въ третичныхъ слояхъ.

Пасленъ, *Solanum*, родъ сем. пасленовыхъ, травы, кустарники или низкія деревья, иногда вьющіяся; развѣтвляные, одиночные или попарные, простые, дольчатые или перисто-раздѣльные листья; желтые, бѣлые, фиолетовые или пурпуровые цвѣтки; шарообразныя, многосѣмянныя ягоды. Около 700 видовъ, больш. ч. въ тропическ. и субтропич. климатахъ, особенно Америки.—*S. dulcamara*, ягоды вызываютъ рвоту и поносъ.—*S. esculentum*, овальные фиолетовые, желтые или бѣлые плоды, величиною съ куриное яйцо, наз. *помидорами*, *баклажанами*, *томатами*, употребляются въ супахъ, супахъ и пр.—*S. nigrum*, ядовитое раст.—*S. tuberosum*, картофель.

Паспортная система ведетъ свое происхожденіе со времени второй половины XV в., когда преобладающій элементъ путешествующей части населенія составляли нищіе и бродяги и когда, поэтому, для остальныхъ путешественниковъ представлялось весьма важнымъ изыскать средство, которое обезпечивало бы имъ спокойное путешествіе, свободное отъ подозрѣній и преслѣдованій со стороны полиціи. Такимъ средствомъ и явился *паспортъ* (франц. *passport*), какъ документъ для удостовѣренія личности путешественника (означеніе имени, возраста, мѣстожительства, занятій, личныхъ примѣтъ) и полицейской безопасности предпринятаго имъ путешествія (описаніе цѣли, направленія и продолжительности пути). Взятіе подобнаго паспорта отнюдь не представлялось обязанностью для лицъ, предпринимавшихъ путешествія, а являлось, напротивъ, ихъ правомъ, которымъ они, въ своихъ же собственныхъ интересахъ, могли воспользоваться, какъ удобнымъ средствомъ легитимации на случай мущей представиться къ тому надобности. Съ срединъ XVII в. начинаетъ постепенно вырабатываться другой видъ паспорта—съ характеромъ административно-полицейскимъ, какъ мѣра предупрежденія и пресѣченія преступленій. Цѣли военныя (борьба съ дезертирствомъ), санитарныя (мѣры противъ заноса эпидемій и заразныхъ болѣзней изъ-за границы), фискальныя (взиманіе различныхъ сборовъ съ паспортныхъ) и др. привели европ. правительства къ установленію обязательной паспортной легитимации:

каждое отправляющееся въ путешествіе лицо должно записаться паспортомъ, съ непременною обязанностію явки его мѣстному начальству въ мѣстахъ остановки; безпаспортный путешественникъ могъ быть задержанъ полиціею и подвергнутъ аресту, даже высылкѣ. Существенная черта этого новаго паспортнаго типа состоитъ въ томъ, что онъ является не только легитимационнымъ документомъ, но, вмѣстѣ, и свидѣтельствомъ о правительственномъ дозволеніи на временное оставленіе оубдлости. Со времени франц. революціи и послѣдовавшей за нею тревожной эпохи Наполеоновскихъ войнъ вторая изъ двухъ указанныхъ системъ—*обязательная паспортная система*—береть рѣшительный перевѣсъ надъ первою—*системою факультативной легитимации*. Во Франціи П. с. введена была даже для путешественнй внутри страны (въ 1792 г.). Долголѣтній опытъ успѣлъ, однако, вполне обнаружить крайнюю несостоятельность этой системы, которая, при огромныхъ матеріальныхъ затратахъ на содержаніе многочисленнаго персонала чиновниковъ, все же далеко не достигала своей цѣли, особ. въ многолюдныхъ городахъ и другихъ крупныхъ центрахъ скопленія населенія, гдѣ случаи обхода паспортныхъ правилъ представляли заурядное явленіе, противъ котораго часто оказывались безсилными самыя строгія полицейскія мѣры. П. с. ложилась тяжелымъ бременемъ на личность въ осуществленіи ею одного изъ своихъ элементарнѣйшихъ правъ—права свободнаго передвиженія и, вмѣстѣ, являлась сильнымъ тормазомъ на пути къ правильному экономическому развитію населенія; и то, и другое представляло такое крупное общественное зло, которое далеко не окупалось положительными результатами системы. Тѣмъ не менѣе, послѣдняя продолжала еще держаться до тѣхъ поръ, пока, наконецъ, вслѣдствіе начавшаго принимать огромны размѣры развитія сѣти желѣзнодорожныхъ сообщеній, контроль надъ путешествующими оказался до чрезвычайности затрудненнымъ, и, осужденію самую жизнь, П. с. была постепенно, въ теченіе 60—хъ и 70—хъ годовъ, упразднена въ большинствѣ европ. государствъ и замѣнена болѣе целесообразными и соотвѣтствующими соврем. условіямъ формами полицейскаго надзора. Изъ соврем. западно-европейскихъ государствъ П. с. удержалась *de iure* во всей своей силѣ во Франціи, но фактически она здѣсь давно не примѣняется. Французская же П. с. сохранилась въ Эльзасѣ и Лотарингіи, на которыя, при присоединеніи ихъ къ Германіи, имперскій законъ не былъ распространенъ. Въ Германіи дѣйствуетъ (съ 1867 г.) система факультативной легитимации: лицо имѣетъ право, если пожелаетъ, истребовать себѣ паспортъ, и правительство не можетъ отказать въ такомъ требованіи, развѣ только къ подобному отказу представляется законное основаніе (обществ. служба, ограниченія въ правѣ выбора мѣсто жительства); лишь въ чрезвыч. случаяхъ государств. и обществ. опасности (война, возмущеніе и т. п.) императору предоставляется право ввести временно П. ую с-у во всей имперіи или же въ опредѣл. мѣстностяхъ, но безъ обязанности явки паспортвъ. Въ Австріи даже отъ собственнаго подданнаго, путешествующаго внутри страны, требуется по закону легитимационное сзидѣтельство, а иностранцы, прибывающіе въ стра-

ну, должны имѣть при себѣ паспорта или другіе документы, удостоверяющіе ихъ личность; но визированіе паспортвъ на границѣ вообще не требуется и можетъ быть установлено правительствомъ лишь въ тѣхъ же исключит. случаяхъ, въ котор., въ Германіи можетъ быть введена П. с. Въ общемъ, однако, паспортная правила въ Австріи остаются безъ строгаго примѣненія на практикѣ. Италія придерживается системы, подобной германской. Въ Англіи, Швеціи и Норвегіи искони установилась неограниченная свобода передвиженія какъ для туземныхъ жителей, такъ и для иностранцевъ.—Въ Россіи П. с. была введена впервые Петромъ В. (пакатъ 26 іюня 1724 г.), какъ средство обезпечить государству правильное отбываніе податей и рекрутской повинности, и касалась, стало быть, главнымъ образомъ податныхъ классовъ. Тяглымъ людямъ вмѣнено было въ обязанность отлучаться со своего мѣсто жительства въ иначе, какъ съ разрѣшенія начальства; разрѣшеніе же это давалось въ формѣ т. наз. „покарменныхъ писемъ“ или „пропускныхъ писемъ“. Первые выдавались крестьянамъ для отлучки на работы въ своемъ уѣздѣ не далѣе 30 верстъ отъ мѣста ихъ оубдлости, послѣдніи—для болѣе дальнихъ отлучекъ; и въ томъ, и въ другомъ случаѣ срокъ отпуска не долженъ былъ превышать 3 лѣтъ; при выдачѣ паспортвъ взимались опредѣленные сборы. Введенная Петромъ В. П. с. до сихъ поръ не подвергалась существеннымъ измѣненіямъ. По дѣйствующему нынѣ Уставу о паспортахъ и бѣглыхъ „никто не можетъ отлучиться съ мѣста своего постояннаго жительства безъ узаконеннаго вида или паспорта“ (ст. 1). По общему праву признаются только срочные паспорта; паспорта безсрочные составляютъ привилегію изв. рядовъ лицъ. Наиболѣе привилегированнымъ въ этомъ отношеніи является дворянское сословіе: неслужащіе дворяне вообще не нуждаются во взятіи паспорта, который вполне замѣняется грамотою или свидѣтельствомъ на дворянское достоинство; но, если бы, прибавляетъ законъ, „и за симъ могли бы потребоваться паспорта для неслужащихъ дворянъ и женъ ихъ, предоставляется выдача оныхъ изъ городскихъ или уѣздныхъ полицейскихъ управленій по принадлежности“. Правомъ получать безсрочные виды на жительства пользуются: 1) почетные граждане, которые получаютъ эти виды изъ городскихъ управъ, при томъ, впрочемъ, условіи, если они не состоятъ въ гильдіяхъ; при поступленіи въ гильдіи выданные имъ безсрочные паспорта отбираются, и прежніе ихъ владельцы сравниваются въ отнош. выдачи паспортвъ съ прочими купцами; 2) чиновники, уволенные отъ службы, ихъ вдовы и дочери и 3) отставные нижніе воинскіе чины, ихъ жены и вдовы. Служащіе чиновники военн. и гражд. вѣдомства не могутъ нигуда отлучаться безъ дозволенія своего начальства, которое и выдаетъ имъ паспорта. Весьма строгія правила установлены для отлучекъ лицъ бѣлаго духовенства и монашествующихъ: отлучки въ другія епархіи разрѣшаются имъ ихъ епархіальнымъ начальствомъ не иначе, какъ „по самымъ настоятельнымъ нуждамъ и на самыя умѣренныя сроки“; относит. же монахинъ законъ говорить, что онѣ „ни за монастырскими и никакими другими дѣлами нигуда отнюдь отъ монастырей

своихъ отлучаться не должны". Еще болѣе строгими правилами обставленъ въездъ духовныхъ лицъ въ обѣ столицы. Лица купеческаго званія пользуются тѣмъ преимуществомъ, что они могутъ имѣть, вмѣсто паспортовъ, особыя годовыя свидѣтельства о принадлежности къ купеч. семейству; при этомъ для каждаго лица купеческаго пола, которое записано въ одинъ патентъ съ главою семейства, по достиженіи имъ 17-лѣтняго возраста, требуется отдѣльное свидѣтельство, оплачиваемое 15 или 6 руб. — смотря по роду гильдіи (при чемъ гербовый сборъ не взимается), а глава семейства получаетъ подобное же свидѣтельство безъ платы означенной суммы, со взносомъ лишь установленнаго гербоваго сбора. Для бывшихъ податныхъ классовъ, мѣщанъ и крестьянъ, установлены 3 рода паспортовъ — въ зависимости отъ разстоянія, на кот. они отлучаются, и отъ продолжительности отлучки: 1) *простые письменные видки*, — выдаются изъ волостныхъ правленій крестьянамъ, отлучающимся въ свой уездъ для работъ и другихъ надобностей не далѣе 30 верстъ отъ ихъ мѣстожительства, а также — въ окрестные города и селенія, отстоящіе хотя бы и далѣе 30 верстъ, для продажи своихъ продуктовъ на ярмаркахъ и торгахъ; 2) *билеты, облагаемые гербовымъ сборомъ*, — выдаются городскими управами и волостн. правленіями крестьянамъ и мѣщанамъ для отлучекъ далѣе, чѣмъ на 30 верстъ, и срокомъ менѣе, чѣмъ на полгода; 3) *печатныя плакатныя паспорта*, выдаваемые волостн. правленіями и мѣщ. или ремесл. управами лицамъ, отлучающимся далѣе 30 верстъ отъ своего мѣстожительства и срокомъ болѣе, чѣмъ на полгода; они бываютъ четырехъ родовъ: полугодовые, годовые, двухгодовые и трехгодовые. — Для многихъ разрядовъ лицъ установлены различныя ограниченія свободы передвиженія; поводами къ такимъ ограниченіямъ служатъ: учрежденіе надъ лицомъ полиц. надзора, административная ссылка, судебное слѣдствіе и т. п. Множество спеціальныхъ паспортныхъ правилъ установлено для евреевъ, такъ какъ они не пользуются правомъ повсемѣстнаго жительства въ имперіи. Изъ сектантовъ наибольшимъ ограниченіямъ подлежатъ скопцы, которымъ паспорта для отлучки съ постоянн. ихъ мѣстожительства вовсе не выдаются. Точно также запрещено выдавать паспорта цыганамъ, путешествующимъ цѣлыми семействами и не приписаннымъ къ купеч. или мѣщанск. обществамъ. — Со взятіемъ паспорта соединяется еще другая обязанность — *явка* его во время остановокъ мѣстному полиц. начальству, которое, прописавъ паспортъ, обязано немедленно возвратитъ его назадъ безъ всякаго вознагражденія (кромѣ Москвы и Петербурга, гдѣ съ 1868 г. взимается особый сборъ за прописку видовъ на жительство). Каждый домохозяинъ, а также содержатель гостиницы или меблиров. комнатъ обязанъ извѣщать полицію о прибывающихъ или выходящихъ жильцахъ; отъ лица же, поселяющагося въ новомъ мѣстѣ, требуется, чтобы оно немедленно заявило объ этомъ хозяину дома и отдало ему свой паспортъ. — Нарушенія паспортнаго Устава караются уголовными законами. Лица, не имѣющія при себѣ узаконеннаго вида, наз. *отлучки*; лица, которыя, кромѣ того, не могутъ доказать своего состоянія или

упорно отказываются отъ этого, признаются *бродягами*. Бродяжество наказывается отдачею въ исправит. арестантскія отдѣленія на 4 года съ водвореніемъ, по истеченіи этого срока, въ сибирскія или другія отдаленныя губерніи. — Для путешествія русскаго подданныаго за границу требуется взятіе *заграничнаго паспорта*. Такіе паспорта выдаются лишь лицамъ, переступившимъ 20-лѣтній возрастъ; впрочемъ, установлены многочисл. изыятія въ пользу лицъ, отправляющихся за границу для лѣченія, полученія наслѣдства, усовершенствованія въ наукахъ и искусствахъ и т. п. Прошеніе о выдачѣ паспорта подается мѣстному губернатору; при прошеніи должно быть приложено свидѣтельство отъ полиціи о неимѣніи препятствій къ отъѣзду (препятствіемъ служить, между прочимъ, предъявленіе къ отъѣзжающему требованій со стороны частныхъ кредиторовъ или правительств. учреждений). За каждый паспортъ, безъ ограниченія числа лицъ, въ немъ означенныхъ, взимается по 10 руб. за каждое полугодіе (зак. 1887 г.). Паспортъ даетъ право на 5-лѣтнее пребываніе за границей; но отъѣхавшимъ не воспрещается и дальнѣйшее тамъ пребываніе, если только они не получатъ отъ правительства предписанія явиться обратно. Въ случаѣ просрочки уплачивается по 10 руб. за каждое просроченное полугодіе. — *Иностранцы*, пріѣзжающіе въ Россію для временнаго въ ней пребыванія, должны быть снабжены паспортами отъ своего государства, визированными русскимъ посольствомъ. Паспортъ этотъ предъявляется губернатору той губерніи, гдѣ иностранецъ останавливается, и взамѣнъ его выдается новый. Во все время своего пребыванія въ Россіи иностранецъ подлежитъ постоянному надзору мѣстной администраціи. — Крайняя настоятельность реформы дѣйствующаго у насъ паспортнаго Устава давно уже сознаана правительствомъ, и въ настоящее время вопросъ этотъ близокъ, повидимому, къ разрѣшенію. — *Литература*: Batbie, „Traité de droit public“; Gneist, „Die Beschränkungen der Freizügigkeit“; Seydel, статьи „Freizügigkeit“ и „Passwesen“ въ учебн. Schönberg'a; ст. „Passwesen“ въ „Handwörterbuch d. Staatswiss.“ Conrad'a; Градовскій, „Начала русск. госуд. права“, т. 1; его же, „Паспортный вопросъ“ („Русская Рѣчь“, 1880 г., № 11); Кавелинъ, „Паспорты въ Россіи“ („Вѣкъ“ 1861 г. №№ 1, 3 и 4).

Пассававъ (Passavant), Иоганнъ Давидъ, историческій живописецъ и извѣстный писатель по искусству, род. въ 1787 г. во Франкфуртѣ-на-Майнѣ. Волонтеромъ П. принималъ участіе въ походѣ 1814 г. во Францію и остался въ Парижѣ, увлеченный собранными здѣсь сокровищами искусства, для изученія живописи подъ руководствомъ Давида и Гросса. Въ 1847 г. П. отправился въ Римъ, гдѣ провѣлъ 7 лѣтъ въ тѣсномъ общеніи съ Корнелиусомъ, Овербекомъ, Шнорромъ и др. По возвращеніи во Франкфуртъ, П. сдѣланъ былъ инспекторомъ городского музея и умеръ здѣсь въ 1861 г. Его соч.: „Kunstreise durch England und Belgien“, 1833; „Rafael von Urbino und sein Vater Giovanni Santi“ (1839—58, 3 Bd.); „Die christliche Kunst in Spanien“ (1853); „Le peintre-graveur“ (1860—64, 6 Bd.) и др.

Пассажный инструментъ служитъ для наблю-

деня прохождения звѣзды черезъ меридианъ. Онъ состоитъ изъ телескопа, установленнаго на прочномъ фундаментѣ въ плоскости меридиана даннаго мѣста и могущаго вращаться на горизонтальной оси, точно направленной съ запада на востокъ. Изобрѣтенъ Гюмеромъ. Русское названіе—*полуденная труба*.

Пассаждъ 1) (франц.) сквозной проходъ изъ улицы въ улицу, черезъ большое зданіе, обыкновенно имѣющее видъ галлерей, со стеклянн. крышей, съ расположенными по обѣимъ сторонамъ его магазинами и т. п. 2) П., такъ называется въ области музыкальной композиціи такая проходящая мелодическая фигура, которая не имѣетъ ни характера, ни значенія мелодіи; П-и бываютъ гармоническіе, когда они имѣютъ характеръ разбитыхъ аккордовъ, или просто фигуральные, когда они состоятъ изъ ряда повторенія того или другаго мелодическаго порядка.

Пассаждъ, рѣка въ сѣв.-американск. штатѣ Нью-Джерси, впад. въ заливъ Ньюаркъ, послѣ 160 км. теченія. При г. Петерсонъ рѣка образуетъ водопадъ въ 27 м. выс.

Пассажазводки, заливъ Атлантическаго ок. въ С. Америкѣ, образующій юго-зап. часть зал. Фунди.

Пассатая пыль, пыль кроваво-краснаго или коричневаго цвѣта, состоящая изъ микроскопич. частицъ неорганич. (кремнезема, глинозема, окиси желѣза, марганца и мѣди, магнезій, кали, натра, углекислой извести, пемзы, туфовъ, вулканической золы и воды) и органич. веществъ. Частицы эти, возносящіяся отовсюду въ прозрачную атмосферу пылевого пояса, иногда сдуваются въ тяжелыя тучи и достигаютъ земной поверхн. въ видѣ тумана или такъ наз. *кроваваго дождя*. Явленіе это наблюдается весьма часто на западн. побережьи тропич. Африки, на протяженіи отъ мыса Боядора до мыса Блани, спорадически повсемѣстно въ Европѣ, а также и въ Азій—въ области между Касп. м. и Персид. зал., Туркестана и Китая. Иногда выпаденіе кроваваго дождя сопровождается паденіемъ звѣздъ и шаровидн. огненныхъ метеоровъ, но не стоитъ ни въ какой внутренней связи съ этими метеорич. явленіями. Только случайно своимъ давленіемъ на верхніе слои земной атмосферы вступающіе въ нее метеоры обуславливаютъ одновременное съ ихъ паденіемъ осажденіе П-ой п-и.—О П-ой п-и см. Ehrenberg, „Ueber das von der Atmosphäre unsichtbar getragene organische Leben“.

Пассатные вѣтры, см. *оттры*.

Пассау, окружн. гор. въ баварск. провинціи Нижн. Баварія, при впаденіи Инна и Ильца въ Дунай, при 4 желѣзн. дор.; былъ прежде сильно укрѣпленъ; 15583 ж. Вблизи находится знаменитое мѣсто богомолья Маріагильфъ. Кожевенныя, фарфоровыя, желѣзные, мѣдные и др. заводы.

Пассаускій договоръ былъ заключенъ послѣ первой религіозной войны въ Германіи, 16 іюля 1552 г., между протестантскими князьями, съ курфюрстомъ Морицемъ Саксонскимъ во главѣ, и римскимъ королемъ Фердинандомъ, отъ имени брата послѣдняго, имп. Карла V. Въ силу этого договора находившіяся въ плѣну у императора Іоаннъ Фридрихъ Саксонскій и Филиппъ Гессенскій получили свободу, и было рѣшено удерживаться отъ всякихъ воен-

ныхъ дѣйствій, если даже на ближайшемъ рейхстагѣ или на ближайшемъ вселенскомъ соборѣ не будетъ достигнуто единенія въ дѣлахъ вѣры. Дѣла эти затѣмъ три года переговоры привели къ Аугсбургскому религіозному миру.

Пассежъ 1) Вадимъ Васильевичъ, русскій этнографъ, родился въ 1807 г. въ Тобольскѣ, куда отецъ его былъ посланъ благодаря несчастнымъ житейскимъ случайностямъ. Возвратясь изъ ссылки (въ 1824 г.), семья П-овъ переехала въ Москву, и В. П. поступилъ въ университетъ, гдѣ окончилъ курсъ по юридическому факультету. По порученію министра внутр. дѣлъ составилъ историко-статистич. описаніе харьковской и таврич. губ. Первыми же литературн. трудами его были „Путевыя записки“ и „Странное желаніе“, въ которыхъ онъ впервые высказываетъ взгляды, близкія къ славянофильской школѣ. По любви къ прошлому малорусской народности П. долженъ быть причисленъ къ первымъ представителямъ украинфильства. Въ 1838 г. П., вмѣстѣ со Срезневскимъ, издалъ первую книжку „Очерковъ Россіи“, которыхъ вышло всего пять выпусковъ. Умеръ въ 1842 г. 25 ноября. Не оставивъ особенно выдающихся и обширныхъ трудовъ, П. имѣлъ значеніе, какъ первый романтикъ русской народности, положившій начало болѣе широкой постановкѣ этнографич. изученій. 2) П., Діомидъ Васильевичъ, братъ предыдущаго, генераль-майоръ, род. въ 1808 г., приобрѣлъ на Кавказѣ громкую извѣстность въ раннаго рода сраженіяхъ съ горцами въ 40-хъ годахъ; убитъ въ схваткѣ съ горцами въ 1845 г. Замѣчательное его сочиненіе: „Сравненіе Карла XII съ Петромъ Великимъ“—напечатано въ „Очеркахъ Россіи“, изданныхъ Вадимомъ П-омъ. 3) П., Петръ Богдановичъ, генераль, род. въ 1736 г., служилъ въ гвардіи офицеромъ; въ 1762 г. игралъ видную роль при воцареніи имп. Екатерины II. Впослѣдствіи онъ дослужился до чина генераль-аншефа и былъ назначенъ могилевскимъ генераль-губернаторомъ, но при дворѣ послѣ паденія Орловыхъ не пользовался большимъ вліяніемъ. Ум. въ 1804 г. 4) П., Татьяна Петровна, жена Вадима В. П-а, (урожденная Кучина), род. 25 іюля 1810 г. въ с. Новосельи, Тверской губ. Усвоивъ взгляды мужа, помогала ему въ его работахъ, а въ 70-хъ годахъ начала помѣщать въ „Руской Старинѣ“ свои замѣчательныя записки подъ заглавіемъ: „Изъ дальнихъ лѣтъ“ (отдѣльно изд. въ 1879 г., въ трехъ томахъ), въ которыхъ имѣются не только въ высокой степени цѣнныя характеристики замѣчат. писателей той эпохи (Грановскаго, Герцена, съ которыми П. была въ родствѣ), но и любопытныя картины нравовъ. Съ 1880 г. П. начала издавать подъ своей редакціей дѣтскій журналъ „Игрушечка“. Ум. въ 1889 г.

Пасси (Passy), Ипполитъ Филиберъ, франц. экономистъ, род. въ 1793 г., въ 1826 г. издалъ обратившую на него вниманіе книгу: „De l'aristocratie“, послѣ июльской революціи былъ, какъ членъ редакціи „National“ я, избранъ въ палату депутатовъ и, состоя въ 1836—39 гг. министромъ торговли, боролся противъ ультраконсерват. политики премьера—гр. Моле; въ 1840 г. назначенъ мин. финансовъ, въ 1846 г. возведенъ въ пэры, при

2-й republ. был около года мин. финансов; послѣ *Comp. d'état* удалился съ политик. поприща. Ум. въ 1880 г. Членъ Акад. нрав. и полит. наукъ (съ 1838 г.), П. помѣстилъ въ ея „*Comptes Rendus*“ много своихъ докладовъ; вмѣстѣ съ тѣмъ онъ дѣятельно сотрудничалъ въ „*Journ. des Economistes*“ и долго былъ президентомъ париж. статист. Общества. Работы П., затрогивая разнообр. вопросы экономіи, по преимущ. относились къ области аграрныхъ отношеній. Въ главн. трудѣ своемъ: „*Des systèmes de culture en France*“ (1846 и 1853 гг.) П. сравниваетъ преимущества крупнаго и мелкаго землевладѣнія и на основ. практич. выкладокъ доказываетъ, что мелкая культура даетъ, *caeteris paribus*, наибольшій чистый доходъ. Приводя, затѣмъ, нѣкот. факты, не согласные, повидимому, съ Рикардовскою теоріей ренты, П. тщательно избѣгаетъ, однако, принципиальной критики или опроверженія ея. Тамъ, гдѣ П. старается построить самостоят. теорію ренты, онъ приближается къ физиократамъ. Изъ др. соч. укажемъ: „*Des causes de l'inégalité des richesses*“ и „*Des formes de gouvernement*“, гдѣ выставляются преимущества монархич. режима предъ демократіей во Франціи.

Пассивность металловъ, особое состояніе нѣкоторыхъ металловъ, въ которомъ они теряютъ способность растворяться въ слабой азотной и др. кислотахъ, тогда какъ въ обыкновенномъ состояніи легко въ нихъ растворимы. Особенно ясно П. проявляется на желѣзѣ, которое отъ погруженія на нѣкоторое время въ крѣпкую дымящуюся азотную кислоту дѣлается пассивнымъ. П. желѣза зависитъ отъ образованія на его поверхности слоя окисла, происходящаго отъ дѣйствія на желѣзо низшихъ степеней окисленія, находящихся въ азотной кислотѣ. Крѣпкая азотная кислота, не содержащая этихъ низшихъ степеней окисленія, не дѣлаетъ желѣза пассивнымъ. П. наблюдается также на никкелѣ и, въ меньшей степени, на нѣкотор. другихъ металлахъ. Пассивное желѣзо имѣетъ практическое примѣненіе въ гальваническихъ элементахъ (вмѣсто платины).

Пассивъ (лат.), долги, или отрицательное имущество, хозяйственнаго предпріятія, въ противополож. *активу*, или положительному имуществу (недвижимость, движимость, товары, наличн. деньги, права требованія къ третьимъ лицамъ). Вычитывая П. изъ актива, мы получаемъ *балансъ*, показывающій имущество. положеніе предпріятія. Слѣдов., если П. превышаетъ активъ — предпріятіе несостоятельно. О. П-ѣ и П-ныхъ операціяхъ въ кредитныхъ учрежденіяхъ см. *кредитныя учрежденія* (стр. 2388 и далѣе).

Пассиелъ, Людвигъ, извѣстный австрійскій живописецъ, сынъ гравера, род. въ 1832 г., первоначально посѣщалъ вѣнскую академію, въ 1848 г. переселился съ родителями въ Триестъ и началъ самостоятельно заниматься живописью. Затѣмъ П. переѣхалъ въ Венецію, гдѣ пользовался руководствомъ акварелиста Карла Вернера до 1855 г., когда поселился въ Римѣ. Здѣсь П. сначала занялся архитектурной живописью, а потомъ перешелъ къ картинамъ изъ римской жизни. Въ 1870 г. П. снова переселился въ Венецію. Люди низшихъ классовъ, красивыя женщины, дѣти и духовныя лица — главные

дѣйствующія лица картинъ П., отличающихся тонкой, изящной манерой, безупречнымъ рисункомъ и колоритомъ. Число картинъ П. очень велико, и онѣ цѣнятся очень дорого. П., кромѣ того, пользуется славою даровитаго акварелиста.

Пассифлоровыя, см. *страстоцветныя*.

Пассіона, музыкально-драматическая форма, родъ чисто церковной мистеріи, даваемой безъ инсценировки въ церквахъ западной Европы (католическихъ и протестантскихъ) и составляющей какъ бы необходимую принадлежность Страстной недѣли, такъ какъ драматическимъ матеріаломъ пассіоны служатъ главы Евангелія, относящіяся къ послѣднимъ часамъ земной жизни Христа. Особеннаго совершенства форма эта достигла со временъ І. С. Баха, автора знаменитѣйшей изъ всѣхъ П-ѣ, писанной къ тексту евангелиста Матвея (другая П. соч. Баха — къ тексту евангелиста Іоанна — значительно слабѣе первой въ художественно-музыкальномъ отношеніи).

Passus (лат. „шагъ“), у римлянъ наименованіе мѣры длины, именно — пространство отъ мѣста поднятія ноги, при процесѣ хожденія, до мѣста ея вторичн. опусканія — слѣдоват., по нашимъ понятіямъ — два шага. 1000 P. составляли римскую милю = 1478,7 метр.; 125 P. = 1 stadium.

Паста (итал. *pastà*, тѣсто) 1) поддѣльные драгоценныя камни; 2) цвѣтн. стеклян. карандаши для мозаичн. живописи; 3) снимки костей, медалей и монетъ, получаем. оттискомъ на жидк. гипсѣ; 4) фармацевтич. препараты изъ растителн. соковъ (сахара, каучука и др.), гущени до тягучести, напр. алтейная паста („дѣвичья кожа“).

Паста, Джудитта, знаменит. оперная пѣвица, род. въ 1798 г. въ Саронно (близъ Милана), пользовалась равной славою въ качествѣ виртуозки и какъ пѣвица, обладавшая рѣдкимъ по качеству и размѣрамъ голосомъ, простиравшимся на двѣ съ половиною октавы отъ нижняго женскаго *sol*. Бѣллини написали для нея свси оперы „*Норма*“ и „*Sonnambula*“, а Пачини — оперу „*Нюбеля*“. Съ 1840 г. артистка жила въ своей виллѣ въ сѣверной Италіи, гдѣ и ум. въ 1865 г.

Пастада, притокъ р. Амазонки въ южно-амер. republ. Эквадоръ, 520 км. дл.

Пастбище, покрытый травой участокъ земли, доставляющій подножный кормъ пасущемуся скоту. Различаютъ П. *постоянное* и *случайное*. Постоянн. П-а не получаютъ другаго назначенія въ хозяйствѣ; если они удобоволь и не могутъ получить другаго назначенія (напр., крутые скаты и проч.), то называются *абсолютными* П-ами. Случайныя П-а, въ свою очередь, раздѣляются на случайныя въ тѣсн. смыслѣ слова (напр., пожнивые, отава, лѣсное П. и т. д.) и на искусственно созданныя *полевые* П-а. Послѣднія создаются путемъ периодическаго обмеженія поля кормовыми травами, наиболее пригодными для выгона. Такого рода искусств. П-а имѣютъ мѣсто при т. н. *выгонныхъ*, или *П-ныхъ*, *системахъ* полевого хозяйства. Послѣднія соответствуютъ влажному приморскому климату и наличности благоприятныхъ экон. условій для молочнаго хозяйства. Такъ, напр., въ Мекленбургѣ встрѣчаются такіе сѣвообороты: 1) паръ; 2) пшеница

или ромъ; 3) ячмень; 4) овесъ съ подсѣвомъ травяной смѣси; 5) трава на скосяхъ; 6) и 7) выгонъ.

Пастель (франц. pastel, итал. pastello), цвѣтнй карандашъ.—*Пастельная живопись*, рисование карандашами (сухими красками); оттѣнки дѣлаются растушевкою и пальцемъ. Колоритъ П-и ярче, свѣжѣе и мягче колорита масляной живописи, не темнѣетъ, но цвѣтная пыль легко отходитъ и стирается. Происхождение пастели относятъ къ XV—XVI вв. Леонардо да-Винчи рисовалъ П-ью головы апостоловъ и Спасителя для „Гайной вечера“. Въ XVIII ст. этотъ родъ живописи былъ въ большой модѣ, особенно для портретовъ, но въ концѣ того же вѣка мода прошла. Лучшие художники П-и у италянцевъ—Р. Коррьера (1675—1757 гг.), у англичанъ—Русселъ, у нѣмцевъ—Рафаэль Менгсъ (1728—1779 гг.), у франц.—Латуръ, Лютаръ и, особенно, Вивьенъ (1657—1736 гг.).

Пастеризація, данный Пастеромъ методъ посредствомъ нагреванія уменьшать вредные процессы броженія въ бродящихъ жидкостяхъ (П. винъ и пива).

Пастернакъ, Pastinaca, родъ раст. сем. зонтичныхъ, пор. зонтикоцвѣтныхъ, двух- или многолѣтн. травы съ веретенообразнымъ, часто мясистымъ корнемъ; листья перисто-раздѣльные, плодъ сильно сплюснутый со спинки.—*P. sativa*, двухлѣтнее р., глубоко изборозженный стебель, перистораздѣльные листья, снизу покрыты тонкими волосками, желтые цвѣтки; растетъ во всей Европѣ и сѣв. Азии и разводится повсемѣстно ради корня.—*Длинный П.*, съ длиннымъ, тонкимъ корнемъ.—*П. Джерси*, корень толще, походитъ больше на репу, богаче питательн. веществомъ. *Крумой сахарный П.*, самый широкій, короткій, питательный, но даетъ меньшую массу.—*П.* даетъ скоту хорошей кормъ, но имѣетъ горечь, которая, особенно весной, сообщается молоку. Болѣе тонкіе сорта идутъ на кухню.—*P. sativus*, культивируется на Востоку ради вкуснаго корня.

Пастеръ (Pasteur), Луи, гениальн. франц. ученый, род. въ 1822 г., учился сначала въ арбуасъ, потомъ въ безансонской коллегіи и въ 1843 г. поступилъ въ Нормальн. Школу въ Парижъ, гдѣ особенно занимался химіей и минералогіей. Первый его трудъ касался различнаго отношенія къ поляризованному свѣту кристалловъ двухъ группъ вицинаменокислыхъ солей. П. нашель, что различіе это обусловливается различнымъ построениемъ кристалловъ (симметрией и диссимметрией кристалловъ). Въ 1848 г. онъ получилъ кафедру химіи въ страсбургск. унив. и продолжалъ свои изысканія надъ молекулярной диссимметрией, въ которой видѣлъ ключъ къ пониманію жизненныхъ явленій; въ 1854 г. назнач. деканомъ новооткрыт. физ.-мат. фак. въ Лиллѣ. Здѣсь онъ занялся изучениемъ процессовъ броженія и открылъ, что главную активную роль въ нихъ играютъ низшіе организмы—бактеріи. Это открытіе имѣло громадное научное и практич. значеніе. Въ 1857 г. П. былъ сдѣланъ директоромъ Нормальн. Школы въ Парижѣ. Къ этому времени относятся его значит. изслѣдов. надъ „произвольнымъ зародениемъ“. Въ спорѣ съ Пуше, защитникомъ произв. з.р., онъ рядомъ точныхъ опытовъ доказалъ, что появленіе низшихъ организмовъ въ закрытыхъ сосудахъ происходитъ не путемъ произвольнаго зароденія,

а черезъ занесеніе ихъ зародышей изъ воздуха; если принять мѣры предосторожности противъ такого занесенія, то въ сосудахъ съ веществами, которья при обыкновенныхъ условіяхъ легко подвергаются броженію и гніенію, не происходитъ ни того, ни другого и не появляется никакихъ живыхъ организмовъ даже при полномъ доступѣ чистаго, свободнаго отъ зародышей, воздуха. Это открытіе вліянія низшихъ организмовъ на процессы гніенія оказало громадную услугу медицинѣ, указавъ путь



Пастеръ, Луи.

къ разъясненію причинъ гнилостнаго зараженія (см. *Листеръ*). Скоро послѣ этого П. занялся изслѣдованіемъ болѣзней шелковичн. червей и, послѣ пятилѣтнихъ упорныхъ трудовъ, достигъ способа предохранять червей отъ зараженія, отдѣлять больныхъ отъ здоровыхъ и получать здоровую грену. Въ 1867 г. П. былъ назначенъ проф. химіи въ Сорбоннѣ. Въ 1868 г., вслѣдствіе чрезмѣрныхъ трудовъ, его постигъ параличъ, лишившій его возможности владѣть лѣвыми конечностями. Во все это время П. продолжалъ изученіе процессовъ броженія и порчи вина и пива, и въ результатѣ получились цѣнные методы для сохраненія вина (пастеризація) и уменьшенія вредныхъ продуктовъ броженія. Обратившись затѣмъ къ изученію болѣзнетворныхъ началъ сибирской язвы и куриной холеры, П. нашель, что причиной этихъ болѣзней служатъ особые микробы, появляющіеся въ крови. Найдя способъ ослаблять ихъ ядовитость, П. указалъ возможность путемъ прививки ослабленн. бактерій предохранять отъ зараженія здоровыхъ животныхъ, что имѣетъ большую важность въ сельскомъ хозяйствѣ. Громадную услугу человечеству П. оказалъ также открытымъ имъ способомъ прививки ослабленнаго яда бѣшенства людямъ, укушеннымъ бѣшеными животными. До П-а смертность отъ

уменьшена была 14%; теперь, благодаря его призывамъ, понизилась до 0,88⁰/₀. Въ настоящее время П. состоитъ директоромъ устройства на международныя средства „Пастеровскаго института“, служащаго для опытнаго изслѣдованія различныхъ вопросовъ бактериологій и экспериментальной медицины.

Пастораль 1) (старо-француз. *pastourelle*, провансальск. *pastorella*, *pastoreta*, „пастушеская пѣсня“), видъ старо-французской и провансальской лирики. П. первоначально была безыскусственной народной пѣсней, но уже въ 1-й половинѣ XII в., въ произведеніяхъ Керкамона, одного изъ старѣйш. трубадуровъ, получила нѣкоторую литературн. обработку, а въ XIII в., въ пору исключительнаго господства искусственной поэзіи, приняла законченную художественную форму и достигла большаго развитія на сѣв. Франціи, нежели на югѣ ея. П. слагалась изъ длинныхъ строкъ съ короткими стихами и содержала любовный діалогъ между авторомъ и пастушкой, которому предпосылалось повѣствовательное введеніе, такъ что П. является смѣшаннымъ поэтич. жанромъ—сочетаніемъ эпич., лирич. и драматич. элементовъ. Въ позднѣйшее время темою П-и являются также вопросы политическіе (Paullet de Marseille), нравственн. и злобы дня (Guirot de Bornell). Во времена упадка рыцарской поэзіи преобладаетъ эротическая П., дробящаяся на нѣсколько педаггически-мелкихъ разновидностей (*vaquier*, *porquier*, *otolana*, *tronsa* и друг.) и представляющая печальную картину упадка и обмелчванія нѣкогда мощнаго и блестящаго творческаго духа.—О П-и см.: Friedrich Diez, „Die Poesie der Troubadours“; Karl Bartsch, „Grundriss der Geschichte der provençalischen Litteratur“; Brockelmann, „Die Pastourelle in der nord- und südfranzösischer Poesie“ („Jahrbuch für romanische und engl. Litter.“, V. IX). Собранія П-ей изданы Дичомъ и Барчемъ. 2) П., музыкально-драматическая форма, имѣвшая нѣчто общее съ *мадригаломъ* (см. это сл.) и пользовавшаяся популярностью въ XVII и XVIII вѣкахъ въ западной Европѣ: откуда была занесена въ русскую придворную и аристократическую жизнь. П. исполнялась большею частью на астрадѣ, а не на сценѣ, но очень часто въ костюмахъ—такъ сказать, на половину инсценированную.

Пастухово согласіе, или *Адамантово*, одна изъ безпоповскихъ сектъ, основанная въ началѣ XVIII стол. пастухомъ Андреемъ Денисовымъ. Последователи этой секты вѣрятъ, что антихристъ уже пришелъ, царствуетъ въ мірѣ и далъ людямъ свою печать; вслѣдствіе этого они отвергаютъ деньги и паспорта, въ которыхъ видятъ эту печать.

Пастушескій романъ, или *пастораль* (отъ франц. *pastourelle*, „пастушеская пѣсня“), сантиментально-идеалистическая форма эпического творчества, ведетъ свое начало отъ греч. литературы III-го в. по Р. Х. Отживающее, усталое греч. общество этой эпохи стремилось къ свободѣ личнымъ и другимъ отношеній жизни и, не находя ея нигдѣ въ действительности, переносило свои заветныя мечты въ область идеализованнаго пастушескаго быта, до извѣстной степени находило отдыхъ и успокоеніе въ повѣстьяхъ о наивно-вычурной любви пастуховъ и пастушекъ, развивающейся на лонѣ сельской природы и въ постоянной съ нею гармоніи. Наибольше

типичнымъ и талантливымъ представителемъ этого условнаго, чуждаго реальности, литературнаго жанра былъ греческ. софистъ III в. Лонгъ, за пасторальн. романомъ котораго, „Дафнисъ и Хлоя“, въ развитіи пасторали послѣдовалъ одиннадцатилѣтковой перерывъ. Вторично введеніе этого позабытаго жанра въ литературу относится къ XIV в., когда, подъ влияніемъ чисто личныхъ психологическихъ мотивовъ, появился идиллическій романъ Боккаччіо „Амето“, по общему характеру близкій къ греч. пасторали, но обаянный своимъ литературнымъ стилемъ не „Дафнису и Хлоя“, а буколикамъ Вергилія. вновь выведенная на свѣтъ, пастораль вошла въ моду и тянется по всемъ европейскимъ литературамъ на протяжении XV, XVI и XVII вѣковъ. Въ Италіи вслѣдъ за „Амето“ появился цѣлый рядъ пастушескихъ романовъ, сначала весьма близкихъ къ буколикамъ Вергилія и имѣвшихъ мало общаго съ реальной итал. деревней того времени, зат.—въ кружкѣ Лоренцо Медичи, нѣсколько приближившихся къ сельской дѣйствительности. Ближайшимъ къ Боккаччіо по времени и по силѣ таланта представителемъ пасторали былъ Джаномо Санназаро (1458—1530 гг.), „Аркадія“ котораго нашла талантливыхъ подражателей въ лицѣ португальца Хорге Монтемайора (1520—1561 гг., „Влюбленная Діана“), англ. поэта лорда Филиппа Сиднея (1554—1586 гг., „Аркадія“), геніальнаго Лопе-де-Вега (1562—1635 гг., драматизир. пастораль „Аркадія“ и друг.) и послѣдняго представителя пасторали—Оноре д'Юрфѣ (1567—1625 гг., „Астррея“). Зародившись подъ перомъ Боккаччіо и Санназаро, какъ протестъ противъ стѣснительной условности окружающей жизни, какъ стремленіе уйти отъ ея невзгодъ и тревоженій на безмятежный покой и просторъ счастливой Аркадіи, пастораль въ дальнѣйшемъ своемъ развитіи слишкомъ удалилась отъ жизни и выродилась въ скучный и натынутый видъ литературы. Последнимъ и, нужно сказать, грандіозно-блестящимъ ея триумфомъ было появленіе „Астррей“ Оноре д'Юрфѣ (въ первой четверти XVII-го в.), имѣвшей громадное влияние на литературу, искусство и даже на общественную жизнь. Безчисленное множество трагикомедій и пасторальн. драмъ ведутъ свою генеалогію отъ „Астррей“; въ 1620 г. въ Парижѣ образовалось „пасторальное общество“, такъ наз. *Académie des parfaits amants*, члены котораго принимали имена героевъ „Астррей“ и сходились на общія собранія въ пастушескихъ костюмахъ. Въ Германіи образовалось нѣсколько кружковъ, въ которыхъ „Астррея“ получила каноническое значеніе, комментировалась, какъ священное писаніе, и служила руководствомъ въ жизни. Дальше идти было некуда. Реалистическое тесненіе, шедшее свѣжей струей изъ Испаніи, не могло ужиться съ фантастичностью и наивнымъ идеализмомъ пасторали и оказало ей энергическій протестъ въ формѣ романа *picaresco*.

Пастушки, *Rallidae*, сем. голенастыхъ птицъ; небольшое тѣло, сильный, не очень длинный, сматый съ боковъ клювъ; закругленные, укороченныя крылья, едва достигающія основанія хвоста, который также коротокъ; длинные тонкіе пальцы ногъ вооружены большими когтями; задній палецъ настолько хорошо развитъ, что достаетъ земли;

пальцы часто снабжены лоскутками плавательной перепонки. Большая часть этих птиц плохо, тяжело летаетъ, но отлично плаваютъ. Живутъ парами возлѣ болотъ и прудовъ, питаются преимущественно водяными животными.—Родъ *Rallus* отличается длинными, высокими, прямыми клювомъ съ загнутыми краями.—*Водяной пастушокъ*, *Rallus aquaticus*, 30 см. длины, 40 см. ширины, сверху желтый съ черными пятнами, снизу желтоватосѣрый, съ краснымъ клювомъ и зеленовато-коричневыми ногами; водится въ сѣв. и средн. Европѣ; на зиму уходитъ на югъ, слѣдуя течению рѣкъ. Любимая ея мѣста—это топи, ольховыя трясины, болота. Въ гнѣздѣ, устраиваемомъ въ травѣ, тростникѣ, между плавучими растениями, самка откладываетъ 6—10 яичекъ ржаво-краснаго или землянистаго цвѣта, которыя высиживаютъ поочередно самка и самецъ. Днемъ П. искусно скрывается, но по утрамъ и вечерамъ становится очень подвижнымъ; отлично плавать и бѣгаетъ; питается насѣкомыми, слизняками и съменами. Изъ другихъ представителей семейства часто встрѣчаются *коростель*, *курочки водяныя*, *мысуха* (см. эти сл.).

Пастырское богословіе, наука, содержащая въ себѣ изложеніе нравственныхъ обязанностей пастырей церкви. П. б. состоитъ изъ 3-хъ частей: 1-я изъ нихъ заключаетъ въ себѣ общее ученіе о священствѣ, 2-я—обязанности священника въ отношеніи къ самому себѣ и 3-я—обязанности его въ отношеніи къ его служенію.

Пасха (евр. *pesach*, переходъ, прохожденіе Господа мимо), праздникъ, учрежденный въ воспоминаніе прохожденія ангела смерти мимо домовъ еврейскихъ при избіеніи египетскихъ первенцевъ и исхода евреевъ изъ Египта въ обѣтованную землю Хананскую. Этимъ же именемъ евреи называютъ и самого агнца, котораго, по закону Моисееву, они съѣдаютъ въ этотъ праздникъ съ прѣснымъ хлѣбомъ и горькими травами. Въ христіанской церкви П-ю называется праздникъ Воскресенія Христа изъ мертвыхъ; праздникъ этотъ признается въ христіанской церкви праздникомъ, праздникъ въ торжественномъ изъ торжествъ, какъ разительнѣйшее доказательство Божественнаго достоинства Иисуса Христа.

Пасхалиусъ Радбертусъ, католическій монахъ, аббатъ (844—851 г.) Корвейскаго монастыря, впервые изложившій въ своемъ сочиненіи: „*De corpore et sanguine Domini*“ ученіе о пресуществленіи (см. это сл.); ум. П. въ 865 г.; сочиненія его помѣщены въ „*Bibliotheca patrum*“.

Пасхалиусъ, см. *мартинисты*.

Пасхалий, имя нѣсколькихъ римскихъ папъ: 1) П. I., былъ сперва аббатомъ бенедиктинскаго монастыря св. Петра въ Римѣ, потомъ кардиналомъ и съ 817 г.—папою. Въ 823 г. онъ короновалъ Лотаря, сына Людовика Благочестиваго, императоромъ, но скорѣй долженъ былъ оправдываться отъ соучастія въ убійствѣ нѣсколькихъ приверженцевъ франкской партіи. Ум. въ 824 г. 2) П. II, былъ въ 1099 г. выбранъ, почти противъ своей воли, въ папы и продолжалъ политику своихъ прѣшественниковъ. Не отличаясь, подобно имъ, энергіей, онъ, тѣмъ не менѣе, дѣятельно поддерживалъ всѣ причины папскаго престола и велъ постоянныя вой-

ны съ Генрихомъ IV и его преемниками, Генрихомъ V. Ум. въ 1118 г. 3) П. III, послѣ смерти Виктора III, въ 1164 г., былъ выбранъ императорской партіею въ его преемники, какъ антипапа Александра III, и въ 1166 г. короновалъ Фридриха Барбароссу императоромъ. Ум. въ 1168 г.

Пасхалия, опредѣленіе дня, на который приходится празднованіе св. Пасхи. На Никейскомъ соборѣ въ 325 г. было установлено правило, чтобы св. Пасха праздновалась въ первое воскресенье послѣ мартовскаго полнолунія, если оно случится не раньше 19 марта, или же послѣ апрѣльскаго, если мартовское случ. раньше 19 марта; кромѣ того, если мартовское или апрѣльское полнолуніе приходится въ пятницу, субботу или воскресенье, то св. Пасха празднуется черезъ недѣлю, въ слѣдующее воскресенье. Самый ранній день празднованія св. Пасхи, слѣдовательно,—22 марта, если мартовское полнолуніе—19 марта въ четвергъ; самый поздній—25 апрѣля, если апрѣльское полнолуніе—16 апрѣля въ пятницу.—Для опредѣленія числа, въ которое приходится мартовское полнолуніе, узнаютъ сперва возрастъ луны (т. е. число дней, прошедшихъ отъ новолунія) къ 1 янв. данного года. Извѣстно, что 19 годовъ содержатъ въ себѣ 235 лунныхъ мѣсяцевъ; слѣдовательно, черезъ каждые 19 лѣтъ возрастъ луны къ 1 янв. повторяется; этотъ 19-лѣтній періодъ называется кругомъ луны, и его начальнымъ годомъ считается тотъ, 1 январь котораго было новолуніе. Число, показывающее, какимъ по порядку въ кругѣ луны будетъ данный годъ, называется золотымъ числомъ и опредѣляется прибавленіемъ единицы къ остатку, получающемуся отъ дѣленія номера года на 19 (1-й годъ по Р. X. былъ 2-мъ годомъ луннаго круга). Возрастъ луны къ 1 янв. какого-нибудь года узнается отъ дѣленія на 30 произведенія золотаго числа данного года на 11, т. е. на число сутокъ, на которое лунный годъ короче нашего юліанскаго. Для опредѣленія дня недѣли, въ который приходится 1 янв. данного года руководствуются слѣдующими соображеніями: дни недѣли обозначаются цифрами: воскресенье—0, понедельник—1, вторникъ—2 и т. д.; такъ какъ простой годъ содержитъ 52 недѣли и 1 день, а високосный—52 недѣли и 2 дня, то цифра, выражающая день недѣли, на который приходится 1 янв., ежегодно увеличивается на 1, а въ началѣ каждого четырехлѣтія послѣ високоснаго года еще на другую единицу. Зная, что 1 янв. 1-го года было въ четвергъ, мы можемъ опредѣлить день, въ который было 1 янв. х-го года, раздѣливши сумму $x + \frac{1}{4}x + 4$ на 7,—остатокъ и будетъ цифра, выражающая день недѣли. Зная день, на который приходится 1 янв., безъ труда можно опредѣлить день, на который приходится любое число года.

Пасьянсъ (отъ франц. слова *patience*, терпѣніе), названіе игръ (преимущественно въ карты), не требующихъ участія въ нихъ болѣе одного лица и предназначенныя для развлечения въ одиночествѣ.

Пасюкъ, *Mus decumanus*, видъ крысы, сем. мышинныхъ; верхняя часть тѣла сѣро-бурая, нижняя—свѣтлая, иногда альбиносъ; родина П-а, кажется, Индія, откуда онъ въ половинѣ прошлаго столѣтія распространился у насъ и по всему свѣту, всюду вытѣсняя черную домашн. крысу. П. живетъ всюду

гдѣ можетъ найти пищу,—въ домахъ, сараяхъ, амбарахъ и т. д., а также въ норахъ на берегахъ рѣкъ; гдѣ занимается ловлей молодыхъ утокъ; пожираетъ куръ, гусятъ, выѣдаетъ дыры въ тѣлѣ отнормленныхъ свиней и пр., наноситъ вредъ хлѣбамъ и разнымъ огороднымъ продуктамъ; въ случаѣ голода не шадитъ и своего собрата. П-и главные разносители трихинъ.

Патагонія, самая южн. часть Америки, между Атлантическ. и Великимъ ок., къ югу отъ р. Рио-Негро, на вост. представляетъ каменистую *Патагонскую пустыню*, переходящую у склона Андозъ и у верхняго течения Рио-Негро въ плодородную страну, покрытую весьма цѣнными породами хвойныхъ деревьевъ (*Fitouia, Libocedron, Acaucasia*), вѣчно зелеными буками и пр. и годную для культуры средне-европейск. растений. На западѣ Анды оканчиваются круто, образуя скалистое, изрѣзанное фюрами прибрежье, котор. мѣстами покрыто лѣсами. Орошеніе въ большей части страны, за исключеніемъ западнаго побережья, довольно скудно. Климатъ—не суровый, на восточномъ побережьи—умѣренный, сухой, на западномъ—влажный; здѣсь дожди идутъ почти безпрерывно и поэтому здѣсь трудно встрѣтить человеческое жильѣ, за исключеніемъ о. Чилоэ. Изъ представителей животнаго царства встрѣчаются стада дикихъ лошадей и рогат. скота, гуанако (родъ ламы), пума, страутъ, кондоръ и др. П. принадлежитъ съ 1881 г. частью Аргентинск. респ. (безъ Огненной Земли—672593 кв. клм., до 22000 ж.), частью республ. Чили (зап. полоса, всего 172302 кв. клм. съ 75000 ж., изъ кот. 72000 на о. Чилоэ). Главн. массу населенія составл. патагонцы (см. вто сл.); съ 1832 г. сюда стали переселяться индѣйцы изъ пампасовъ. Попытки, большею частью неудачныя, колонизаціи П-и начались еще въ концѣ XVI в. (испанцами); нѣкотораго процвѣтанія достигли колоніи Карменъ-де-Патагонасъ, Пунта Аренасъ и немногія др.—къ югу отъ П-и прилегаетъ отдѣленная отъ нея Магеллан. прол. группа острововъ (одинъ большой, 7 меньшей величины и много мелкихъ остр., всего 73140 кв. клм.), назыв. *Огненной Землей* (Магелланъ такъ назв. ее по огромн. колич. огней, разводимыхъ на ея берегахъ). На вост. О. З., приближаясь по характеру къ юго-восточн. части П-и, представляетъ волнистую равнину, однако съ гораздо больш. колич. атмосферич. осадковъ, на западѣ—горную страну, кот. является продолженіемъ Кордильеровъ, отдѣленныхъ здѣсь отъ главной ихъ массы Магелл. прол.—страну, покрытую по склонамъ горъ большими тѣнистыми лѣсами и увѣчанную голыми вершинами съ вѣчными снѣгами, кот. тонуть въ вѣчныхъ облакахъ. Климатъ чрезвычайно сырой. Животн. міръ О-ой З-и крайне бѣденъ. Жители ея, назыв. еще *пешересами* (около 8 т. чел.), принадлежатъ къ америк. расѣ, 1½ м. роста, съ желтоват. или красноват. лѣвтомъ кожи и стоятъ на очень низкой ступени развитія. Они живутъ въ шалашахъ, сѣдланыхъ изъ вѣтвей и покрытыхъ иногда шкурами тюленей, или прямо подъ открытымъ небомъ, одѣваются въ шкуры, питаются ракообразн. и рыбой, также тюленями, на кот. они охотятся на лодкахъ, занесеннымъ трупомъ кита, плодами и пр. Оружіе ихъ—чубина, копье, лукъ и стрѣлы изъ дерева или ки-

товыхъ костей. Они не знаютъ начальниковъ и живутъ въ полномъ первобытномъ коммунизмѣ. На одномъ изъ остр. Госта имѣется миссіонерск. колонія, гдѣ пешересы уже занимаются развед. рогатаго скота, культурой картофеля и пр. Зап. ч. О-ой З-и съ 1881 г. принадлежатъ Чили (52698 кв. клм.), восточн. часть (20,444 кв. к.)—Аргентинск. республ.

Патагонцы (т. е. „косолопые“,—такъ назвали ихъ Магелланъ за неуклюжій способъ обуванія ногъ въ мѣхъ гуанако; сами они назыв. себя *тзонекка*), бродячее американское племя, живущее разрозненными ордами (въ Патагоніи), кот. соединяются вмѣстѣ и избираютъ себѣ предводителя лишь въ случаѣ войны или грабежа. П. стоятъ еще на ступени культуры охотничьихъ народовъ; оружіе ихъ составляютъ копье, арканъ и праща; главн. богатство—лошади и собаки. Они средняго роста (1,73 м.), съ большой головой, несоразмѣрно малыми руками и ногами и красновато-бурой кожей; широкое четырех-угольное лицо (котор. они окрашиваютъ въ синій или красный цвѣтъ), широкая, далеко выдающаяся впередъ челюсть, маленькіе глаза, тупой носъ, черные волосы; одѣваются въ кожи гуанако; миролюбивы и честны.

Патака, бразильск. серебряная монета=45, коп.; въ Португаліи названіе испанск. пѣстра.

Патани (*Ладани*), малайск. государство (12950 кв. клм. съ 30000 ж.) на полуостр. Малаккѣ (Индокитай) съ одноименн. главн. гор. II. (10000 ж.); производство риса, табака и пр.

Патакъ, гор. въ Нипалѣ (Остъ-Индіа); металлчск. производство; 60000 ж. (племя неваръ и др.).

Патачи, туземное названіе арийскаго племени въ Афганистанѣ, населяющаго восточныя его долины, примыкающія къ Индіи.

Патара, важный торговый гор. въ древн. Липіи, главное мѣсто культа Аполлона съ оракуломъ.

Патентный сборъ, плата за патенты (разрѣшительныя свидѣтельства) на заведенія для производства и продажи нѣкоторыхъ обложенныхъ акцизами предметовъ, служящ. такимъ обр., дополненіемъ къ соответствующимъ военнымъ налогамъ. Плата за патенты взимается въ размѣрѣ, измѣняющемся въ зависимости отъ рода заведенія, предмета производства или торговли, часто также и мѣстности. П. с. взимается: 1) какъ дополненіе къ *титейному акцизу*: а) съ заводовъ, выдѣлывающихъ крѣпкіе напитки, издѣлія изъ спирта и вина и дрожди, и б) съ заведеній, изъ которыхъ производится продажа крѣпкихъ напитковъ (за исключеніемъ заводскихъ подваловъ). При этомъ съ заводовъ винокуренныхъ П. с. взимается съ совокупной емкости дѣйствующихъ порядковъ квасильныхъ чановъ на заводѣ (въ губ. Иркутск. и Енисейск. и въ Якутск. обл. по 7½ к., въ остальной Россіи по 6 к. съ ведра емкости), съ пивоваренныхъ заводовъ—съ совокупной емкости заторныхъ чановъ, съ медоваренныхъ—съ совокупной емкости медоваренныхъ котловъ, съ заводовъ водочныхъ, спиртоочистительныхъ, для выдѣлки освѣтительной жидкости изъ спирта, лака, политуры, одеколона и духовъ—по особому расписанію (прил. къ ст. III Уст. объ акц. сб.). Съ заведеній для продажи напитковъ: съ сытовыхъ складовъ вина и спирта, по тремъ разрядамъ мѣстностей, въ размѣ-

рѣ 600, 200 и 100 руб., пива и меда, а также русскаго вино-р. вина—80, 40 и 20 руб.; съ ведерныхъ лавокъ въ городахъ и ренсковыхъ погребовъ—400, 200 и 100 руб.; съ ведерн. лавокъ внѣ городовъ—100 руб.; съ винныхъ лавокъ въ городахъ—300, 150 и 100 руб., внѣ городовъ—100, 80, 40 и 30 руб.; съ трактирн. заведеній въ городахъ — 550, 280 и 140 руб., внѣ городовъ — 1100, 800, 500, 300, 150 и 100 руб.; съ буфетовъ — отъ 40 до 170 руб.; съ пивныхъ лавокъ—30, 20 и 10 руб.; съ временныхъ выставокъ для продажи крѣпкихъ напитковъ—10, 6 и 3 руб. въ день (но не менѣе 50, 30 и 15 руб. въ общей сложности); для продажи пива—3, 2 и 1 руб. (но не менѣе 10, 5 и 3 руб.); съ погребовъ, продающихъ исключит. русскія виноградныя вина,—25, 15 и 5 руб. Различныя по роду заведенія въ одной и той же мѣстности могутъ быть отнесены къ различнымъ разрядамъ мѣстностей. Особья расписанія П-аго с-а съ питейн. заведеній существуютъ для: а) губ. Иркутск., Енисейск. и обл. Якутской, б) Ц. Польскаго, в) Закавказья и г) для остальныхъ губ.-ий, управляемыхъ по особому учрежденію, а также и губ. Прибалтійскихъ (прил. къ ст. III). 2) Какъ дополненіе къ *табачному акцизу*, П. с. взимается: а) съ табачныхъ фабрикъ—въ столицахъ, Ригѣ, Одессѣ и городахъ Ц. Польскаго—въ размѣрѣ 300 руб. въ годъ (съ махорочныхъ—200 руб.), въ остальныхъ мѣстностяхъ — 150 руб. (съ махор. — 100 руб.); сюда присоединяется еще дополнительный П. с. съ общихъ фабрикъ по 5 руб. съ каждаго ручнаго станка безъ привода, по 10 р. съ ручн. станка механическаго и по 20 руб. со станка пароваго, коннаго или газоваго; съ фабрикъ сигарныхъ—по 50 коп. съ каждаго мѣста; съ фабрикъ махор. — по 5 руб. съ каждой ступи или ручнаго жернова и по 20 руб. съ жернова коннаго и пароваго; б) съ оптовыхъ складовъ листоваго табаку: для торговли иностр. и туземн. лист. табакомъ, кромѣ махорки,—въ размѣрѣ: 250, 170 и 85 руб. (по 3 разр. мѣстностей); для торговли туземн. лист. табакомъ, кромѣ махорки,—170, 110 и 50 руб.; для торговли исключительнo листовою таб. махоркою—100, 65 и 30 руб.; в) съ торговыхъ свалочныхъ пунктовъ лист. табаку—5 р.; г) съ заведеній, производящихъ торговлю таб. издѣліями туземнаго и иностр. приготoвленія,—50, 35 и 25 руб., только туземнаго приготoвленія—15, 10 и 5 руб.; д) съ торговли туземн. таб. издѣліями изъ временныхъ выставокъ пива, а также съ разнoсной торговли въ столицахъ, Варшавѣ, Ригѣ и Одессѣ—5 руб., въ другихъ мѣстахъ—3 руб.; е) съ каждаго лица, производящаго разнoзную торговлю туземн. таб. издѣліями,—по 5 руб. 3) Какъ дополненіе къ *сахарному акцизу*, П. с. взимается: съ заводоу, приготoвляющихъ сахаръ и подлежащихъ акцизу,—въ размѣрѣ 5 руб. за каждую 1000 пуд. добываемаго на зав. сахара. Кромѣ того рафинадные и свеклосахарные-рафинадные заводы уплачиваютъ дополнительн. П. с. до открытія производства въ каждомъ періодѣ—по 250 руб. за первая 50 тыс. п. сахара-сырца, поступившаго на заводъ для рафинировки и затѣмъ по 5 руб. съ каждой послѣдующей 1000 п. выдѣланнаго сахара. 4) Какъ до-

полненіе къ *спичечному акцизу*, П. с. взимается: со спичечныхъ фабрикъ: а) работающихъ при помощи ручныхъ станковъ—по 50 руб. въ годъ, б) при помощи конныхъ приводовъ—по 100 руб. и в) при помощи паровыхъ машинъ—150 руб. П. с. существуетъ и въ зап.-европ. странахъ, напр. во Франціи и Англии, гдѣ онъ называется сборомъ за *лицензію*.

Патень (Patin) 1) Гюи, французскій врачъ, род. въ 1801 г., ум. въ 1872 г., былъ деканомъ медицинскаго факультета въ Парижѣ. Послѣ него осталась любопытная переписка, изданная только въ 1846 г. (3 тома). Изъ его сочиненій наиболѣе извѣстны: „Трактатъ о сохраненіи здоровья“ и „Трактатъ о чумѣ“. 2) П., Ари Жозефъ Гильомъ, французскій ученый, род. въ 1793 г., ум. въ 1876 г., профессоръ парижскаго университета, членъ Академіи. Его книга о греческихъ трагическихъ писателяхъ („Études sur les tragiques grecs“, Par., 1841 — 43) считается лучшимъ сочиненіемъ по этому предмету; кромѣ того П-у принадлежатъ: „Études sur la poésie latine“, „Mélanges de littérature ancienne et moderne“ и др.

Патеррици, см. *мартирологъ*.

Патерис, гор. въ итал. провинці Катанія (Сицилія), у подошвы Этны; горячіе минеральныя ключи; 15230 ж.

Патина (лат. асциго nobilis, итал. verde antico), глянцеват. налетъ чисто зеленого или съ синимъ или коричневымъ отливомъ цвѣта, образующійся подъ влияніемъ воздуха и сырости на бронзѣ и мѣди и представляющій основную углекислую мѣдь. П. составляетъ отличит. признакъ античн. бронзы, но образуется также и на современн. бронзѣ подъ влияніемъ чистаго воздуха, тогда какъ въ болѣе. городахъ бронзовые предметы чернѣютъ.

Патіала, индо-британск. вассальное государство въ Пенджабѣ, по р. Сетледжъ; 15247 кв. км. съ 1467433 ж.

Патія, золотonosная рѣка южно-американ. республики Колумбіи, впад. въ Тихій океанъ.

Патгапьянъ, Рафаэль, извѣстн. армянскій поэтъ, род. въ Нахичевани-на-Дону 8 нояб. 1830 г., первонач. образ. получилъ въ школѣ своего отца, образованнаго священника Габріэля П-а; затѣмъ, въ 1840 г., поступилъ въ Лазаревскій институтъ, по оконч. котораго нѣсколько лѣтъ слушалъ лекціи на истор.-филолог. фак. дерптск. ун.; отсюда перешелъ онъ въ петербургск. унив. и завершилъ образованіе на восточномъ фак. Въ 1865 г. онъ началъ издавать въ Петербургѣ армянск. журн. „Сѣверъ“, но уже въ 1867 г. изданіе прекращается, и П. переселился въ Нахичевань-на-Дону, гдѣ онъ открылъ школу. Отсюда онъ нѣсколько разъ предпринималъ путешествія по Кавказу и Арменіи. Въ началѣ 80-хъ годовъ онъ получилъ мѣсто инспектора въ открытомъ по его инициативѣ ремесленномъ училищѣ въ Нахичевани; ум. 22 авг. 1892 г. П. извѣстенъ главн. обр. подъ своимъ псевдонимомъ *Гомаръ-Керуба*; имъ подписаны всѣ его лирико-патриот. стихотв., въ которыхъ онъ не имѣетъ себѣ равнаго въ армянск. литературѣ. Его перу принадлежатъ также нѣсколько прекрасныхъ стихотвореній чисто лирическаго характера и множество сатирико-юморист. стихотвор., въ которыхъ онъ

«Имеет недостатки своих соотечественников». Онъ написалъ также не мало рассказовъ, изъ которыхъ выдѣляются своей оригинальностью и художественной отдѣлкой картинки и повѣсти изъ нахичеванской жизни. Но главная заслуга П-а заключается въ томъ, что его пѣсни содержали горячій призывъ къ духовному обновленію, дѣятельной и стойкой любви; особенно силою проникнуты пѣсни П-а семидесятыхъ годовъ, являющіяся яркимъ отраженіемъ надеждъ, возрожденныхъ въ армянскомъ народѣ объявленіемъ русско-турецк. войны, отъ которой армянскій народъ ожидалъ освобожденія отъ турецкаго ига. Произведенія П-а, пробуждая лучшія стремленія, оказали большое вліяніе на армянское общество. Нѣкоторые стихотв. и повѣсти П-а переведены на иностр. языки. Въ томъ числѣ и на русскій. Ср.: *Часхутьянъ*, „Армянская поэзія въ лицѣ П-а“; *Минась Берберьянъ*, въ сборн. „Армянскіе, беллетристы“ (тамъ же и переводы его прозаич. произвед.).

Паткуль, Іоганнъ Рейнгольдъ, лифляндскій дворянинъ, род. въ 1660 г.; при Карлѣ XI онъ отстаивалъ права лифляндскаго дворянства противъ притязаній шведской короны и, будучи объявленъ вѣдствомъ того государственнымъ измѣнникомъ, долженъ былъ оставить отечество. Онъ поступилъ сперва въ саксонскую, а потомъ въ русскую службу и, стремясь къ освобожденію Лифляндіи, игралъ главную роль въ заключеніи союза между Россіей, Польшею и Даніей противъ Швеціи. Въ 1704 г. онъ былъ русскимъ посланникомъ при Августѣ II польскомъ и саксонскомъ и, по заключеніи Альтринштатскаго мира, былъ выданъ шведскому правительству и казненъ въ 1707 г.

Патмосъ, скалистый турецк. островъ изъ группы Спорадскихъ, въ Эгейскомъ морѣ, къ юго-зап. отъ о. Самоса; заним. 41 кв. км. съ 4000 ж. (греки). Островъ служилъ у римлянъ мѣстомъ ссылки; по преданію, здѣсь же жилъ въ изгнаніи апостоль Іоаннъ.

Патна, плодородная густо населенная дивизія (провинція) въ индо-британск. Бенгаліи, по р. Гангу; заним. 61243 кв. км. съ 15063944 ж. *Глаон. гор.* — П., обширная торговля; 170654 ж.

Патогенія, ученіе о развитіи болѣзненныхъ процессовъ, ср. *патология*. — **Патогенный**, производ. болѣзни. — **Патогенныя бактерии**, дробянки, вызывающія въ животномъ тѣлѣ болѣзни, напр. бактерии бугорчатки, сибирской язвы, холеры, проказы и др.

Патогномика, ученіе о признакахъ и правильномъ опредѣленіи болѣзней. **Патогномическими** называются такіе признаки, которые свойственны лишь опредѣленной болѣзни; напримѣръ, синева-черная кайма на границѣ десны есть патогномическій признакъ для свинцовой болѣзни.

Патока 1) *свекловичная* представляетъ маточный растворъ, остающійся послѣ кристаллизациі сахара. Последняя П., получаемая на свеклосахарныхъ заводахъ, назыв. *черной* П-ой, или *меллой*. Меласа содержитъ еще 50% кристаллическаго сахара, но вслѣдъ. большаго содержанія въ ней различныхъ коллоидальныхъ веществъ и солей не способна выкристаллизовывать сахаръ. Эта П. по причинѣ своего противнаго вкуса и запаха не можетъ упо-

требляться, какъ пищевое или вкусовое вещество либо перерабатывается на винокуренныхъ заводахъ броженіемъ въ спиртъ, либо подвергается обезсахариванію. Согласно принципамъ, на которыхъ основаны способы выдѣленія сахара изъ П-и, обезсахариваніе этой послѣдней ведется: а) путемъ діализа, при чемъ заставляютъ диффундировать черезъ пергаментную перепонку растворенныя въ П-ѣ вещества; въ этомъ способѣ, назыв. способомъ *осмоса*, выдѣленіе сахара основано на неодинаковой скорости диффузіи растворенныхъ примѣсей и кристаллическаго сахара; б) второй способъ, т. наз. *элюционный*, состоитъ въ смѣшеніи меласы съ ѣдкой известью, при чемъ образовавшіяся трехосновныя известковыя сахараты (соединеніе сахара съ тремя частями извести), нерастворимы въ спиртѣ, промывается этимъ послѣднимъ для удаленія примѣсей. Изъ различн. системъ 2-го способа обезсахар. П-и заслуживаютъ вниманія т. наз. *способъ сепарациі Стеффена*, основанный на томъ, что если къ раствору одноосновнаго сахарата, охлажденному до 15° Ц., прибавить небольшими порціями свѣжепрокаленную негашеную известь въ видѣ тонкаго порошка и при этомъ не допускать разорѣванія жидкости, то все количество сахара выдѣляется въ видѣ нерастворимаго известковаго сахарата. Изъ сахаратовъ дѣйствіемъ углекислоты получается растворъ сахара. 2) П. *картофельная* получается кипяченіемъ картофельнаго крахмала со слабой сѣрной кислотой; по составу представляетъ главн. обр. растворъ глюкозы; примѣняется на красильныхъ фабрикахъ, какъ хорошей восстановитель.

Патологія (отъ греч. *πάθος* — страсть, страданіе, *λόγος* — слово, ученіе), наука о болѣзняхъ, важнѣйшая и обширнѣйшая изъ всѣхъ медицинскихъ наукъ, такъ какъ заключаетъ въ себѣ всю сумму знаній о тѣхъ отклоненіяхъ отъ нормальнаго состоянія животнаго организма, которыя называются болѣзнями, патологическими измѣненіями, патологическими явленіями или состояніями. Патологія раздѣляется на *общую* и *частную*. Общая патологія есть основа научной медицины; она разсматриваетъ болѣзненные процессы съ общей, болѣе отвлеченной, философской точки зрѣнія и стремится изучить и установить общіе законы, по которымъ совершаются въ человѣческомъ и вообще животномъ организмѣ отклоненія отъ нормальнаго, физиологическаго состоянія его. Частная патологія, напротивъ, разсматриваетъ отдѣльныя, конкретныя формы болѣзней (легочная чахотка, катарръ желудка, воспаленіе сустава и т. п.), нагими онѣ являются для врачебнаго пособія, и изучаетъ симптомы, анатомическія измѣненія и проч., наблюдаемыя при этихъ болѣзняхъ; частная патологія имѣетъ, слѣдовательно, болѣе описательный характеръ. Общую патологію можно сопоставить скорѣе всего съ физиологіею, которая занимается явленіями, происходящими въ организмѣ при обыкновенныхъ, нормальныхъ условіяхъ, тогда какъ общая П. изучаетъ тѣ видоизмѣненія жизненныхъ явленій, которыя вызываются дѣйствіемъ на организмъ вредныхъ агентовъ, крайне разнообразныхъ. Общая патологія начинается тамъ, гдѣ кончается физиологія, которую первая наука дополняетъ. Совершенно основательно, поэтому, общая патологія называется еще *патологическою*

физиологическую. При изучении болѣзней возникаютъ два главныхъ вопроса: о причинѣ, вызвавшей болѣзнь, и о самомъ свойствѣ или сущности болѣзни, какъ неизбежнаго слѣдствія данной причины. Поэтому въ общей П-ии различаютъ слѣдующіе два большіе отдѣла: *этиологию* (ученіе о причинахъ болѣзней) и собственно *патологию*. Въ *этиологии* рассматривается дѣйствіе на организмъ разнаго рода вредн. агентовъ, каковы, напр., заразные начала, яды (выводимые извнѣ или развивающіеся въ самомъ тѣлѣ), слишкомъ высокая или слишкомъ низкая температура окружающей среды, недостатокъ или усиленная доставка тѣлу кислорода, пищевыхъ веществъ и т. д., словомъ—вся совокупность физическихъ, химическихъ и психическихъ вліяній, способныхъ нарушить правильное теченіе жизненныхъ процессовъ. Во второмъ отдѣлѣ П-ии изучаются разстройства при дѣйствіи упомянутыхъ вредныхъ вліяній, какъ въ мельчайшихъ, основныхъ элементахъ организма—клеткахъ, такъ и въ сложныхъ клеточныхъ построеніяхъ—въ органахъ тѣла; такъ, напр., изучаются разстройства пищеваренія, кровообращенія, кровотока и вообще тканетворенія, изслѣдуются измѣненія въ процессахъ высвобожденія живыхъ силъ въ организмѣ, напр., въ отношеніи мыслительной, двигательной функций, калорификаціи тѣла и т. д. Въ виду чрезвычайной сложности и разнообразія патологическихъ явленій, и приемы изученія ихъ оказываются крайне разнообразными. Первый по времени примѣненія, самый доступный, но, вмѣстѣ съ тѣмъ, и наименѣе совершенный есть *методъ клиническаго наблюденія*, при которомъ у постели больного изучаются видимыя уклоненія отъ нормальнаго состоянія, вызванныя болѣзненнымъ процессомъ,—симптомы, признаки или признаки болѣзни, субъективные—ощущаемыя самимъ больнымъ и имъ описываемыя—и объективные—опредѣляемые изслѣдователемъ помощью извѣстныхъ научныхъ приемовъ и средствъ (измѣренія температуры, пульса, изслѣдованіе мочи и проч.). Этотъ способъ даетъ картину болѣзни, возможность отличенія ея отъ другихъ, сходныхъ болѣзней, но не успиваетъ ни сущности болѣзненнаго процесса, ни причины его происхожденія. Затѣмъ слѣдуетъ *методъ анатомическій*. На трупѣ человѣка, умершаго отъ той или другой болѣзни, изучаются вызвавшія это болѣзнь измѣненія во внѣшнемъ видѣ органовъ, ихъ цвѣтѣ, плотности, объемѣ и проч., иногда опредѣляются при этомъ и вредные агенты, причинившіе болѣзнь (паразиты, инородныя тѣла). Совокупность такого рода свѣдѣній составляетъ область *патологической анатоміи*. Но, кромѣ этихъ внѣшнихъ, болѣе грубыхъ разстройствъ, болѣзнь производитъ измѣненія и въ тончайшемъ строеніи органовъ, что узнается лишь съ помощью микроскопа; изученіе этихъ измѣненій составляетъ предметъ *патологической истологии*, хотя, впрочемъ, съ понятіемъ П-ической анатоміи связывается обыкновенно представленіе не только о макро-, но и о микроскопическихъ измѣненіяхъ въ тѣлѣ. Сопоставленіе данныхъ прижизненнаго, клиническаго наблюденія и результатовъ анатомическаго и микроскопическаго изслѣдованія весьма много приближаетъ врача къ уясненію сущности и свойствъ

болѣзней, но далеко не рѣшаетъ всехъ относящихся сюда вопросовъ уже потому одному, что анатомическія данныя соответствуютъ состоянію органовъ лишь послѣ смерти и, слѣдовательно, не даютъ понятія о теченіи и развитіи болѣзненнаго процесса. Одновременно съ патолого-анатомическими разстройствами при болѣзняхъ происходятъ измѣненія и химическаго характера, и притомъ не только въ составѣ жидкостей организма, какъ выдѣленія и отдѣленія, но и въ его тканяхъ, плотныхъ и жидкихъ (кровь, лимфа); изученіе этихъ измѣненій составляетъ задачу *патологической химіи*, давшей много цѣнныхъ фактовъ, но далеко не разъяснившей еще основной сущности химическихъ процессовъ въ больномъ организмѣ, такъ какъ та отрасль органической химіи, которая занимается изученіемъ химическихъ явленій въ животномъ организмѣ—физиологическая химія—находится въ настоящее время еще на сравнительно низкой ступени развитія, благодаря трудностямъ изслѣдованія сложнѣйшихъ и, вмѣстѣ съ тѣмъ, крайне измѣчивыхъ органическихъ веществъ, образующихся въ тѣлѣ при созиданіи живой (организованной) матеріи. Въ позднѣйшее время большое значеніе приобрѣлъ *методъ бактериологическаго изслѣдованія* жидкостей и тканей тѣла, состоящій въ отысканіи различныхъ микроорганизмовъ, въ культивированіи ихъ для изученія ихъ свойствъ въ различныхъ средахъ, въ привычкахъ ихъ различнымъ животнымъ и т. д. Эта новая отрасль изслѣдованія патологическихъ явленій возникла благодаря открытію, что въ основѣ различныхъ болѣзней, особенно такъ называемыхъ заразныхъ, лежитъ прониканіе на поверхность или въ глубину тканей различныхъ микроорганизмовъ, вредныхъ главнымъ образомъ ядовитыми продуктами ихъ жизнедеятельности. Всѣ перечисленные пути изученія болѣзненнаго процесса развивались въ настоящее время въ отдѣльныя, самостоятельныя науки, обладающія собственными методами изслѣдованія и преслѣдующія свои особыя теоретическія и практическія цѣли. Общая патологія заимствуетъ изъ нихъ лишь фактическій матеріалъ для своихъ выводовъ и обобщеній. Основнымъ методомъ общей патологіи является опытъ, экспериментъ; отсюда названіе, сдѣлавшееся почти синонимомъ общей патологіи, — *экспериментальная патологія*. Ставя здоровое животное въ различныя условія, создаваемые по произволу, экспериментаторъ имѣетъ возможность, во-первыхъ, пополнить пробѣлы, остающіяся другими науками, доставляющими матеріалъ для патологіи, какъ клиника, патологическая анатомія и т. д.; во-вторыхъ, для него является возможность опытной проверки возникающихъ въ его умѣ гипотезъ и представлений о причинахъ и сущности того или другаго болѣзненнаго процесса. Общіе приемы и правила производствъ опытовъ экспериментальной патологіи заимствуетъ отъ физиологіи, внося въ нихъ, однакоже, многочисленныя и разнообразныя видоизмѣненія—въ зависимости отъ большей сложности и многообразія патологич. явленій.—*Историческое развитіе общ. П-ии* вполне совпадаетъ съ исторіею развитія медицины вообще. Уже въ первыхъ литературныхъ трудахъ, съ которыхъ медицинская наука начинаетъ свою исторію,—въ произведеніяхъ Гиппократа,

Галена и др., существуют попытки систематизации имеющегося материала, собранного наблюдением у постели больного, замѣчается стремление установить общіе взгляды на свойства и сущность болѣзней. Затѣмъ, съ дальнѣйшимъ развитіемъ медицинской литературы эти попытки разрастаются въ многочисленныя теории, или школы, безпрерывно смѣняющія одна другую. Всѣ онѣ почти до послѣдняго времени имѣли исключительно умозрительный характеръ, безъ прочной фактической основы. Лишь постепенно, по мѣрѣ развитія научныхъ примѣовъ изслѣдованія, вмѣстѣ съ прогрессомъ физики, химии и вообще естествознанія, медицина и, въ частности, общепатологическія ученія начинаютъ приобрѣтать болѣе солидныя точки опоры въ положительныхъ знаніяхъ. Съ XIV в. беретъ свое начало научная разработка анатоміи человѣка (Mondini, 1314 г.), достигающая въ XVI в. уже довольно высокой степени процвѣтанія (A. Vesalius, 1543 г.); открытіе кровообращенія въ XVII в. (Гарвей, 1628 г.) даетъ толчокъ къ развитію физиологическихъ познаній; разрозненныя патолого-анатомическія свѣдѣнія преняжнаго времени соединяются впервые въ болѣе стройную систему въ XVIII в. (Morgagni, 1761 г.) и въ текущемъ столѣтіи, съ развитіемъ патологической гистологии, приобрѣтаютъ значеніе прочной основы для уясненія болѣзненныхъ процессовъ (Bichat, Joh. Müller, R. Virchow). Настоящему же вѣку принадлежитъ заслуга введенія экспериментальнаго метода въ изученіе болѣзней. Первыми пионерами на этомъ пути должны считаться: Magendie, J. Hunter, Traube, Virchow, Cl. Bernard. Только съ этого времени, подобно физиологии нормальной, патологическая физиология, или общая патология, приобрѣтаетъ характеръ прочно установившейся науки, въ которой методъ отвлеченнаго мышленія, философское направленіе, удачно соединяется съ методами изслѣдованія, заимствованными изъ сферы положительныхъ наукъ, и гдѣ вновь возникающія теории подвергаются не только логической критикѣ, но и проверяются путемъ эксперимента. — Изъ выдающихся современныхъ общихъ сочиненій по патологіи, болѣе или менѣе обнимающихъ весь предметъ, слѣдуетъ указать: *Virchowa* (Virchow) 1-й томъ „Руководства специальной патологіи“ (1854 г.) и „Целлюлярную патологію“ (1858 г.) — произведенія, основанныя преимущественно на патологической анатоміи и гистологіи, а тамъ, гдѣ эти науки не даютъ достаточной точки опоры, заключающія болѣе теоретическія разсужденія; *Кохейма* (Cohnheim) „Общую патологію“ (1877—80 гг.), въ которой эксперименту отведено уже значительно большее мѣсто, и *Пашутина* „Лекціи общ. патологіи“ (1878 и 1881 гг.) и, особ., еще не законч. большое соч.: „Курсъ общ. и экспериментальн. патологіи“ (1885 г.), гдѣ впервые экспериментальный методъ получаетъ подобающее ему полное значеніе и развитіе. — *Частная патологія* распадается на много отдѣльныхъ группъ по числу отдѣльныхъ отраслей, на которыя дѣлится въ настоящее время практическая медицина: патологія внутреннихъ болѣзней (или просто частная патологія), хирургическая патологія, психопатологія, патологія болѣзней кожи, сифилидологія, офталмологія и т. д.

Патрасъ, 2-ой по величинѣ гор. Греціи, главн. гор. номархіи Ахайи и Элиды, при *одноимени. за-*

ливѣ (часть Іонійскаго м.); оживленн. торговля и промышленность; 25494 ж. — П. первоначально принадлежалъ финиціанамъ; впоследствии былъ однимъ изъ главн. городовъ Ахейскаго союза; въ 1463 г. перешель къ туркамъ. Здѣсь произошла первая вспышка греческой революціи (1821 г.).

Patres, названіе патрицевъ и сенаторовъ въ древнемъ Римѣ. P. conscripti—формула обращенія къ сенату, образованная изъ сокращенія patres et conscripti.

Патриязъ, католическій святой, первый проповѣдникъ христіанства въ Ирландіи и патронъ ея, род. въ 372 г. въ Шотландіи, 16-и лѣтъ былъ уведенъ въ плѣнъ въ Ирландію, бѣжалъ оттуда и, вернувшись домой, подъ влияніемъ бывшихъ ему видѣній, рѣшилъ сдѣлаться миссіонеромъ. Посвященный въ санъ епископа, онъ въ 432 г. вернулся въ Ирландію, проповѣдывалъ тамъ христіанство и основалъ множество церквей, монастырей и школъ. Имъ были окрещены семь сыновей короля Канута. Ум. въ глубокой старости. Изъ соч. его уцѣлѣли только два: „Confessio“, заключающее его автобіографію, и „Epistola ad Coroticum“. Подлинность перваго въ настоящее время оспаривается.

Патрикевичъ, знатная боярская фамилія, происходившая отъ сына великаго князя литовскаго Гедимина, Наримунта (въ крещ. Глѣба), князя турово-пинскаго. Имя свое фамилія П-ыхъ получила отъ сына Наримунта, Патрика. Сынъ послѣдняго, Юрій, вступилъ на службу къ великому князю московскому, Василю Димитріевичу, и женился на его дочери. Съ этого времени, въ теченіе всего XV вѣка, мы встрѣчаемъ имя П-ыхъ въ числѣ высш. сановниковъ Московскаго государства. Особенно видную роль игралъ кн. Иванъ Юрьевичъ при Іоаннѣ III. Но въ 1499 г. фамилію П-ыхъ и породнившіяхъ съ нею знатный родъ князей Ряполовскихъ постигла полная опала. Вина обѣихъ фамилій заключалась въ интригахъ противъ вел. княгини Софіи Ильинишны и ея сына, Василя, въ пользу внука Іоаннова, Димитрія, и его матери, Елены Кн. Иванъ П. и его старшій сынъ, Василій Косой П., были пострижены въ монахи, первый у Троицы, второй въ Кириллово-Бѣлозерскомъ монастырѣ, подъ именемъ Вассіана. Здѣсь Вассіанъ познакомился со знаменитымъ отшельникомъ Ниломъ Сорскимъ (см. *Сорскій*) и сталъ его усерднымъ ученикомъ и послѣдователемъ; въ особенности онъ усвоилъ и горячо защищалъ взглядъ Нила на землевладѣніе, какъ на институтъ, противный идеалу монашескаго аскетизма. Вел. кн. Василій Іоанновичъ, уважавшій Вассіана за его ученость и строгую жизнь (несмотря на семейныя традиціи П-ыхъ, враждебныя Василю), перевелъ его въ Симоновъ монастырь. Вассіанъ оставилъ нѣсколько любопытныхъ сочиненій, направленныхъ противъ Іосифа Волоколамскаго (Санина) и монашескихъ злоупотребленій того времени, особенно противъ любостыжанія. Поражая пороки монастырей, онъ касался и современныхъ епископовъ, порицая въ нихъ жадность, гордость и жестокость. Онъ высказывался и по поводу въ то время вопросу о преслѣдованіи еретиковъ, при чемъ также раздѣлялъ точку зрѣнія Нила Сорскаго, рекомендуя милосердіе къ заблуждающимся, и, хотя не отрицалъ прямо казни нераскаянныхъ еретиковъ, за то горячо

стоялъ за принесшихъ покаяніе. Интересуясь болѣе всего вопросомъ о монастырскихъ вотчинахъ, Вассіанъ обратилъ особое вниманіе на Кормчую книгу съ ея дополненіями, въ которыхъ нашель противорѣчія относительно занимавшаго его вопроса. По докладу Вассіана митрополитъ Варлаамъ далъ ему благословеніе составить новый сводъ церковныхъ правилъ, что Вассіанъ и совершилъ въ 1518 г. вмѣстѣ съ Максимомъ Грекомъ. Исправленная Кормчая была поднесена великому князю, который ласкалъ Вассіана, но не хотѣлъ разрывать и съ его противниками-осифлянами⁴ (послѣдователями Іосифа Санина). Когда Василій III задумалъ развестись съ женою, Вассіанъ, опрошенный имъ по этому поводу, смѣло и рѣшительно высказался противъ его намѣренія, на основаніи церковныхъ правилъ. Получивъ разрѣшеніе на второй бракъ отъ митрополита Даниила, ученика Іосифа, великій князь сталъ окончательно на сторону противниковъ Вассіана. Въ 1531 г. Вассіанъ былъ преданъ соборному суду подъ предѣлательствомъ митрополита, его заклятаго врага, главнымъ образомъ по обвиненію въ самовольномъ искаженіи Кормчей книги и въ другихъ ересьяхъ. Тутъ Вассіану пришлось заплатить за всѣ его смѣлыя обличенія прежнихъ лѣтъ: онъ былъ осужденъ на заточеніе въ Іосифовъ-Волоколамскій монастырь, подъ надзоръ своихъ злѣйшихъ враговъ, и скоро умеръ въ заточеніи, при чемъ кн. Курбскій увѣряеть, будто „осифляне“ уморили его по повелѣнію великаго князя. Послѣ Вассіана мы болѣе не встрѣчаемъ представителей фамилии П-ыхъ.

Патрипассіае, см. *монархіане*.

Патристка, см. *патрологія*.

Патрица, штемпель, посредствомъ котораго изготовляется форма для отливки типографскаго шрифта, состоитъ изъ стального коническаго стержня, на узкомъ концѣ котораго вырѣзано изображение какой-нибудь буквы, повернутой влѣво. Помощью П-ы выбиваютъ на мѣдной пластинѣ углубленія, соответствующія данной буквѣ и служащая формой для отливки шрифта (т. назыв. *матрица*).—Въ гальванопластикѣ П-ей наз. оригиналь, на который осаждаютъ металлъ для полученія какой-либо формы.

Патриція, родовая аристократія въ древнемъ Римѣ. Патриціанскіе роды составляли 3 трибы (Ramnes, Tities и Lucrees), распадавшіяся каждая на 10 курій. Первоначально въ рукахъ П-іевъ сосредоточивалась вся совокупность политическихъ правъ римскаго гражданина; Сервій Туллій (въ VI вѣкѣ до Р. Х.) допустилъ къ участию въ народныхъ собраніяхъ (comitia centuriata; см. *комиции*) и плебеевъ, но и послѣ этого П-ямъ исключительно принадлежало jus honorigum, т. е. право занимать высшія государственныя должности. Наряду съ этими политическими прерогативами П. являлись единственными крупными землевладѣльцами и богачами первыхъ временъ римской республики. Стремленіе плебеевъ къ уравниенію съ П-ями (см. *плебеи*) и продолжительная борьба между этими сословіями, длившаяся до 287 г. до Р. Х., лишили П-іевъ ихъ значенія правительствующаго класса Римской республики. За ними осталось только исключительное право на немногія должности, составлявшія прямое наслѣдіе царской

власти, какъ должности *interrex'a*, *rex sacrificulus'a*, носившія главн. образ. сакральный характеръ, а также на нѣкоторыя высшія жреческія званія (*flamines, Salii Palatini*). Несмотря на уравниеніе съ плебеями въ политическомъ отношеніи, П. строго сохраняли свою родовую замкнутость; принятіе плебея въ составъ патриціанскаго рода было явленіемъ крайне рѣдкимъ. Слѣдствіемъ такой замкнутости было постепенное вымирание патриціанскихъ родовъ. Къ концу республиканскаго періода число ихъ доходило только до 50, такъ что императоры вынуждены были пополнять ихъ составъ возведеніемъ новыхъ фамилій въ патриціанское достоинство. При Константинѣ Великомъ патриціатъ утратилъ свой родовый характеръ и сдѣлался знакомъ личнаго достоинства, предоставлявшимся высшимъ государственнымъ сановникамъ. Наиболее характерною особенностью внутренняго быта патриціанскихъ родовъ являлась тѣсная связь отдѣльныхъ членовъ рода между собою, обусловливаемая общимъ родовымъ культомъ и выражавшаяся въ традиціонной политикѣ отдѣльныхъ патриціанскихъ родовъ, въ теченіе вѣковъ сохранявшей свой исконный характеръ. Въ этой личности римскаго патриціата заключался главный источникъ его силы и, вмѣстѣ, главная причина его паденія. Выѣшнимъ отличіемъ (*insignia*) патриціевъ служило особое украшеніе обуви, такъ называемая *lupula* (полумѣсяцъ изъ слоновой кости). Вопросъ о происхожденіи патриціевъ различно объясняется учеными. Одни изслѣдователи, съ Нибуромъ во главѣ, видятъ въ патриціяхъ коренное населеніе Рима, другіе, вслѣдъ за Рубино и Моммсеномъ, приписываютъ появленіе патриціата возникновенію сенатской аристократіи.

Patria potestas („отеческая власть“), такъ назъ въ римскомъ правѣ власть отца надъ своими домашними. Объемъ этой власти былъ чрезвычайно широкъ въ древнемъ Римѣ, гдѣ даже взрослые, совершеннолѣтніе сыновья находились въ безусловномъ подчиненіи волѣ отца. Отецъ имѣлъ надъ ними право жизни и смерти, которое было ограничено только во время императоровъ; онъ могъ продать своего сына въ рабство, и переживанія этого права сохранились до позднѣйшихъ временъ въ символическомъ обрядѣ освобожденія изъ-подъ отеческой власти, т. наз. *emancipatio*, котор. состояла въ фиктивной троекратной продажѣ отцомъ сына, послѣ чего этотъ послѣдній признавался освобожденнымъ отъ *patria potestas*.

Патріархъ (греч. „родоначальникъ“), высшее духовное лицо въ іерархіи нѣкоторыхъ помѣстныхъ церквей. Изъ дѣятелей ветхозавѣтной церкви именемъ П-овъ назыв. обыкновенно послѣдовательный рядъ родоначальниковъ человечества отъ Адама до потопа, а также праотцевъ израильскаго народа— Авраама, Исаака, Іакова и 12 сыновей послѣдняго. Съ установленіемъ христіанской іерархіи то же названіе примѣнялось сначала ко всѣмъ епископамъ, но потомъ оно укрѣпилось по преимуществу за епископами римскимъ, константинопольскимъ, іерусалимскимъ, alexandрійскимъ и антиохійскимъ. За исключеніемъ перваго, который получилъ въ послѣдствіи названіе папы, представители остальныхъ изъ названныхъ церквей до сихъ поръ носятъ наименованіе П-овъ. Къ ихъ числу въ послѣдствіи присоеди-

нились подъ тѣмъ же названіемъ высшія духовныя лица церкви абиссинской, армянской, русской и нѣкот. др.—Въ Россіи *патріаршество* было учреждено въ 1589 г., при Теодорѣ Иоанновичѣ, по предложенію Бориса Годунова, которому для своихъ цѣлей необходимо было имѣть во главѣ русскаго духовенства преданное ему лицо. До того времени русская церковь формально числилась въ области константинопольскаго патріархата, но это было чисто внѣшнее подчиненіе, и московскій митрополитъ, съ перемѣной названія, за исключеніемъ нѣкоторыхъ внѣшнихъ отличій сана, ничего существеннаго къ своей власти не прибавилъ. Однако, благодаря историческимъ обстоятельствамъ, наступившимъ вскоре послѣ учрежденія патріаршества, на долю русскихъ патріарховъ выпала такая роль, какую патріархи другихъ церквей едва ли когда-нибудь играли. Смутное время съ его междоусобицей естественно ставило во главѣ народа П-а, и первые П-и (Іовъ и, въ особенности, Гермогенъ) съ честью выполняли миссію не только охраны православія въ неприкосновенной чистотѣ, но и защиты политической независимости русскаго государства. Благодаря отчасти тому значенію, какое приобрѣлъ за это время въ глазахъ народа высшій представитель духовенства, отчасти—родственнымъ связямъ съ царемъ, слѣдующій П., Филаретъ (отецъ Михаила Теодоровича), былъ уже не только высшимъ духовнымъ лицомъ, но и совратителемъ государя въ дѣлахъ свѣтскихъ, и носилъ титулъ „великаго государя“ Тотъ же титулъ, съ тѣмъ же активнымъ значеніемъ его, имѣлъ впоследствии знаменитый Никонъ (см. это слово), который чувствовалъ себя уже настолько сильнымъ, что не побоялся пойти противъ самого царя. Съ теченіемъ времени, однако, когда новая династія постепенно окрѣпла, П-и потеряли свое значеніе въ области свѣтскаго управленія, а въ 1721 г. патріаршество и совсѣмъ было уничтожено, уступивъ свое мѣсто новому учрежденію—снуду (фактически, впрочемъ, патріаршество исчезло еще раньше, именно въ 1700 г., когда умеръ послѣдній П., Адрианъ). Всего на Руси за все время существованія патріаршества, если не считать лжепатріарха Игнатія, поставленнаго Самозванцемъ и тайно стремившагося къ латинству, было десять П-овъ.

Патріаршая бібліотека, или Синодальная, помещается въ Москвѣ, въ Кремлѣ; въ основу ея легли книги и рукописи, собранныя московскими митрополитами, но главнымъ своимъ богатствомъ она обязана патріархамъ, особенно Никону. При патріархахъ въ нее были собраны въ подлинникахъ или копияхъ почти все печатныя и рукописныя духовныя книги и много государственныхъ документовъ; книги собирались главнымъ образомъ для ихъ управленія. Понемногу бібліотека пополнялась и послѣ патріарховъ, благодаря чему въ настоящее время представляетъ богатѣйшее собраніе матеріаловъ для изученія духовнаго просвѣщенія и церковной жизни въ Россіи.

Патріаршая ризница, или Синодальная, находится въ Москвѣ; въ ней собраны принадлежности священнослуженія и домашней утвари московскихъ митрополитовъ и патріарховъ, представляющія интересъ по своей древности или художеств. исполненію.

Патрістическая легенда, см. легенда 8).

Патрокль, греч. герой, сынъ Менойтійа изъ Опунта; еще ребенкомъ, убивъ нечаянно при игрѣ въ кости одного мальчишка, онъ бѣжалъ съ отцомъ къ родственнику Пелею и сталъ воспитываться вмѣстѣ съ сыномъ послѣдняго, Ахиллесомъ. Друзья вмѣстѣ отправились и въ троянскій походъ. Здѣсь П. вначалѣ, подобно Ахиллесу, держался вдали отъ поля битвы, но когда троянцы проникли въ греч. лагерь, Ахиллесъ позволилъ ему идти въ бой и далъ свое вооруженіе. П. отогналъ троянъ, но палъ отъ руки Гектора; послѣдній овладѣлъ оружіемъ, а трупъ убитаго греки успѣли спасти. Въ слѣд. ночь П. явился Ахиллесу во снѣ и просилъ его о погребеніи; Ахиллесъ почтилъ его память пышными похоронами.

Патрологія, или патристика, отдѣлъ богословія, содержащій въ себѣ жизнеописанія отцовъ церкви и изложеніе ихъ твореній.

Патронатъ 1) совокупность мѣръ помощи освобожденнымъ изъ мѣстъ заключенія лицамъ, съ цѣлью облегченія имъ перехода отъ тюремнаго режима къ честной жизни на свободѣ. Отсутствие матеріальныхъ средствъ, трудность присканія занятій въ виду существующаго въ обществѣ предубѣжденія противъ лицъ, выпущенныхъ изъ мѣстъ заключенія,—въ большинствѣ случаевъ ставятъ арестанта по выходѣ изъ тюрьмы въ крайне безпомощное положеніе, нерѣдко преграждая ему самую возможность честной трудовой жизни и толкая, такъ обр., его на путь новыхъ преступленій. Высокое значеніе въ дѣлѣ борьбы съ рецидивомъ, поэтому, имѣетъ извѣстная поддержка, оказываемая освобожденнымъ на первыхъ порахъ по выходѣ изъ тюрьмы. Эту задачу преслѣдуютъ различныя учрежденія патроната, возникшія на Западѣ преимущественно благодаря общественному почину и пользующіяся изв. содѣйствіемъ со стороны государства, выражающимся въ субсидіяхъ, въ предоставленіи членамъ обществъ П-а свободнаго доступа въ тюремныя учрежденія и т. д. Помощь, оказываемая освобожденнымъ, принимаетъ ту или другую форму соотвѣтственно потребностямъ каждаго даннаго случая; она выражается въ содѣйствіи въ присканіи занятій, совѣтахъ, рекомендаціяхъ, въ матеріальной поддержкѣ впредь до присканія занятій, въ призерній освобожденныхъ путемъ устройства для нихъ ночлежныхъ приютовъ и рабочихъ домовъ и т. д. Классической страной патроната является Англія, обладающая цѣлою сѣтью патронатскихъ обществъ, широко понимающихъ свою задачу; старѣйшее изъ нихъ возникло еще въ 1802 г., въ 1878 г. такихъ обществъ насчитывалось 29, въ 1886 г.—свыше 60. Многочисленность патронатскихъ обществъ, возникшихъ главнымъ образомъ благодаря общественной инициативѣ, и успѣшная ихъ дѣятельность въ значит. мѣрѣ объясняется серьезной поддержкой, оказываемой дѣлу П-а правительствомъ: по закону 1862 г., тюремныя учрежденія выдаютъ обществамъ П-а до 2-хъ ф. ст. за каждаго освобожденнаго, поступающаго подъ ихъ покровительство; законъ 1878 г. установилъ субсидію обществамъ П-а въ размѣрѣ 4000 ф. ст. ежегодно. Въ настоящее время въ Англіи при каждомъ тюремномъ учрежденіи существуетъ общество П-а

съ 1877 г. въ английскія общества объединены учрежденіемъ Центрального Комитета обществъ патроната (Central Committee of Discharged Prisoners' Aid Societies) въ Лондонѣ, задача котораго—общее направленіе, развитіе дѣла П-а, распространеніе идеи послѣдняго путемъ печатныхъ изданій, чтеній и собраний и т. д. Комитетъ издаетъ годичный отчетъ какъ о своей дѣятельности, такъ и о дѣятельности отдѣльныхъ обществъ патроната. Указанное объединеніе обществъ значительно оживило и расширило дѣятельность ихъ: благодаря ему одно общество собираетъ необходимыя свѣдѣнія и справки для другаго, принимаетъ подъ свое покровительство патронируемаго, прибывающаго въ данный округъ изъ округа другаго патронатскаго общества; благодаря энергіи Центрального Комитета почти во всѣхъ крупнѣйшихъ городахъ учреждены пріюты для освобожденныхъ (Homes for Discharged Prisoners), гдѣ за извѣстную работу имъ, впрѣдъ до присканія занятій, предоставляется столъ и квартира. Что касается порядка дѣятельности обществъ патроната, то члены послѣднихъ периодически посѣщаютъ тюремныя заведенія, ознакомляясь съ подлежащими освобожденію и нуждающимися въ поддержкѣ заключенными, собираютъ необходимыя послѣднимъ справки, вступаютъ въ переписку и сношенія съ ихъ семьями, знакомыми и вообще работодателями, стараясь по возможности подготовить для заключенныхъ тѣ или другія занятія ко времени выхода ихъ изъ тюрьмы. По освобожденіи изъ послѣдней, патронируемый является въ бюро общества, гдѣ, въ случаѣ если для него уже подысканы какія-либо занятія, ему выдается извѣстное пособіе для пріобрѣтенія платья, инструментомъ и т. п.; въ противномъ случаѣ, впрѣдъ до полученія занятій, ему оказывается извѣстная поддержка, напр. помѣщеніемъ въ Home for Discharged Prisoners. Опредѣляя освобожденнаго къ какому-либо частному работодателю, общество П-а на извѣстный періодъ времени устанавливаетъ надъ нимъ контроль черезъ своихъ членовъ, стараясь, по возможности, удержать его отъ повторенія преступленія; въ нѣкоторыхъ случаяхъ общество удерживаетъ на извѣстное время часть его заработной платы, являющуюся какъ бы гарантіей дальнѣйшаго его хорошаго поведенія. Въ случаѣ если освобожденный подлежитъ полицейскому надзору, общество беретъ на себя посредничество между патронируемымъ и полицейскими учрежденіями, смягчая так. обр. тягость вмѣшательства полиціи въ жизнь и дѣятельность освобожденнаго (такъ, напр., предписанныя явки въ полицію могутъ быть замѣняемы явками въ бюро общества; контрольныя посѣщенія со стороны чиновъ полиціи замѣняются посѣщеніями со стороны членовъ общества и т. п.). Основнымъ принципомъ дѣятельности попечительн. обществъ при устройствѣ ими судьбы освобожденнаго является удаленіе патронируемаго, по мѣрѣ возможности, изъ прежней среды и обстановки; вѣзмъ ослабляется для него возможность возобновленія прежнихъ дурныхъ связей и знакомствъ, являющихся почвою, благоприятною для рецидива; съ другой стороны, удаленіе изъ мѣстности, гдѣ освобожденнаго повсюду преслѣдуютъ память о его прежнемъ проступкѣ и связанная съ этимъ предубѣжденія, ес-твенно об-

легчаетъ ему вступленіе въ новую, честную жизнь. Осуществленіе указаннаго благотворнаго принципа значительно облегчается благодаря *соллидарной* дѣятельности попечительн. обществъ: общество одного округа беретъ подъ свое покровительство лицо, пріобрѣтавшися другимъ обществомъ, въ случаѣ если послѣднее находитъ нужнымъ перемѣстить его въ другой какою-либо округъ; такъ, напр., по отчету Royal Society for the Assistance of Discharged Prisoners, за 1884 г. только 94 освобожденныхъ были пристроены къ занятіямъ въ округѣ Лондона, въ другіе же округа отправлены были съ этою цѣлью 156 чел. Наконецъ, въ указанныхъ выше цѣляхъ, попечительн. общества, по возможности, содѣйствуютъ также эмиграціи освобожденныхъ въ колоніи; такъ, по отчету Центрального Комитета, въ 1885 г. эмигрировало при поддержкѣ обществъ 73 чел. Масшюко значительна дѣятельность попечительн. обществъ въ Англіи, показываетъ число покровительствуемыхъ ими освобожденныхъ и отношеніе его къ общему числу освобожденныхъ: такъ, въ 1885 г. изъ общаго числа 171 036 чел. освобожденныхъ изъ земскихъ тюремъ находилось подъ покровит. обществъ 14 764 чел.; изъ общаго числа 2 055 освобожденныхъ изъ convict prisons — 1 332 чел. — Большую энергію проявляютъ попечительныя общества также и во *Франціи*, гдѣ, благодаря инициативѣ Ламарка, въ 1870 г. достигнуто объединеніе мѣстныхъ обществъ П-а учрежденіемъ Генеральнаго общества, преслѣдующаго цѣль развитія и популяризаціи дѣла попечительства надъ освобожденными. — Изъ многочисленныхъ *швейцарскихъ* попечит. обществъ наибольшей извѣстностью пользуются попечительства при нештательскомъ и леицбургскомъ пенитенціаріяхъ. — Въ *Германіи*, гдѣ первое патронатское общество появилось въ 1826 г., нынѣ число мѣстныхъ учреждений П-а весьма велико, и на очередь поставленъ вопросъ объ ихъ объединеніи. — Въ *Россіи* рациональная система покровительства освобожденнымъ изъ мѣстъ заключенія, къ сожалѣнію, — еще дѣло будущаго; до сихъ поръ въ указанномъ отношеніи дѣлались лишь слабыя и разрозненныя попытки, оставляющія слишкомъ многого еще желать въ сравненіи со стройной организаціей патроната на Западѣ. Съ учрежденіемъ въ 1819 г. Общества попечительнаго о тюрьмахъ шѣкоторыя изъ мѣстныхъ е о комитетовъ время отъ времени проявляли нѣ-которую заботу объ освобожденныхъ, снабжая ихъ платьемъ или деньгами. Петербургскій комитетъ въ 1837 г. устроилъ *три городской тюрьмы* особое отдѣленіе, гдѣ временно, впрѣдъ до присканія занятій, прікрѣплялись выпущенники. Въ виду неудобствъ, проистекавшихъ отъ нахожденія убѣжища при тюрьмѣ, прікрѣтившися въ немъ выпущенники впоследствии были переданы подъ покровительство образованнаго въ 1835 г. при комитетѣ Спб. Общества попечит. о тюрьмахъ особаго комитета для разбора нищихъ; при послѣднемъ въ 1844 г. былъ учрежденъ „Пріютъ для прікрѣпленія освобожденныхъ и оправданныхъ всякаго званія“ — впрѣдъ до присканія занятій; забота о послѣднемъ возлагалась на членовъ комитета; при отправленіи выпущенниковъ на подысканныя для нихъ мѣста ихъ снабжали одеждой, обувью и др. Вскорѣ, однако, пріютъ пришелъ въ упадокъ, и комитетъ попрежнему

стать ограничивать свои заботы о выпущенниках выдачею имъ вещей или денегъ. Съ учрежденіемъ въ 1869 г. С.-Петербургскаго Благотворительнаго общества петербургскій комитетъ Общества попечит. о тюрьмахъ отпустилъ въ распоряженіе его изъ своихъ ередствъ 2000 руб. съ тѣмъ, чтобы нуждающіеся въ призрѣніи выпущенники принимались въ Домъ трудолюбія, открытый Благотворительнымъ обществомъ. Но, въ виду крайней суровости заведеннаго въ Домѣ трудолюбія режима, желающихъ поступить туда среди выпущенниковъ оказывалось мало, вслѣдствіе чего Домъ трудолюбія въ 1872 г. и былъ закрытъ. Такая же неудача постигла и убѣжище, основанное въ 1872 г. при Спб. исправительной тюрьмѣ. Бóльшій успѣхъ выпалъ на долю учрежденнаго въ 1872 г. столичнымъ дамскимъ тюремнымъ Комитетомъ убѣжища для выходящихъ изъ заключенія женщинъ, уставъ котор. (утв. 1 июня 1874 г.) даетъ болѣе рациональную постановку дѣлу покровительства освобожденнымъ. Цѣль убѣжища (ст. 1 устава) — „по возможности предохранять освобождаемыхъ изъ заключенія женщинъ отъ совершенія новыхъ преступленій, вызываемыхъ нуждою и беспомощностію“; средствами къ достиженію указанной цѣли служить: а) работа, б) элементарное образованіе, в) правильная, простая, трудовая жизнь въ Убѣжищѣ и г) личное вліяніе попечительницы и всѣхъ завѣдывающихъ пріютомъ“ (ст. 4). Въ 1875 г. С.-Петербургск. Комитетомъ открыто было убѣжище для лицъ мужскаго пола, освобод. изъ тюремнаго заключенія, въ которомъ за первые три года его существованія перебывало 210 чел. (93 взрослыхъ и 117 малолѣтнихъ). Въ 1879 г. совѣтъ Главнаго Общества русскій жел. дорогъ разрѣшилъ выдавать отправляющимся на работу выпущенникамъ даровые билеты на проѣздъ по жел. дор. Образовавшееся въ 1878 г. первое у насъ *спеціальное* Общество вспоможенія освобождаемымъ понынѣ проявляетъ слабую дѣятельность. Сознаніе важности патроната выражено въ одномъ изъ новѣйшихъ законодат. актовъ: законъ 30 мая 1884 г., между прочимъ, возлагаетъ на учреждаемыя имъ наблюдательныя комиссіи при с.-петербургскихъ мѣстахъ заключенія „сношенія съ комитетами и отдѣленіями Общества попечительнаго о тюрьмахъ и частными обществами по предметамъ, относящимся до попеченія объ освобождаемыхъ изъ тюремъ и дѣтяхъ арестантовъ“ (ст. 48 Устава о сод. подъ стражею, изд. 1886 г.) — *Литература*: Holtzendorff и Jagemann, „Handbuch des Gefängniswesens“, Bd. II (ст. „Schutzwesen“); Föhring, „Das Fürsorgewesen“; Aschrot, „Strafensystem und Gefängniswesen in England“ (стр. 267—274); Фойнищій, „Ученіе о наказаніи“, изд. 1889 г. (стр. 491 и слѣд.); его же, „Патронатъ въ Россіи и за границею“ („Вѣстникъ Европы“, февраль 1878 г.); В. М. Никитинъ, „Тюрьма и ссылка“, гл. XVII. 2) П., въ католич. и протестантскихъ мѣстностяхъ право помѣщика предлагать кандидатуръ на открывшіяся въ приходѣ вакансіи; право это, связанное съ владѣніемъ такъ наз. „рыцарскими имѣніями“ (Rittergüter), чаще всего составляетъ юридич. принадлежность самого имѣнія и имѣетъ, стало быть, характеръ вещнаго, а не личнаго права. Съ правомъ представленія (*jus praesentandi*)

обыкновенно бываетъ связано и право участія въ управленіи приходскимъ имуществомъ, рядъ почетныхъ преимуществъ помѣщика, какъ, напр., право на почетное мѣсто въ церкви, и т. д. Какъ остатокъ феодальныхъ правъ помѣщиковъ, церковный П. постепенно исчезаетъ въ жизни современнаго общества.

Патронъ („охранитель“), этимъ именемъ назывался въ древнемъ Римѣ патрицій по отношенію къ своимъ клиентамъ (см. эти сл.). Взаимныя обязанности сторонъ, находившихся между собою въ отношеніяхъ патроната, состояли въ слѣдующемъ: клиентъ обязанъ былъ поддерживать П-а какъ на войнѣ, являясь наряду съ нимъ въ полномъ вооруженіи, такъ и во время мира, оказывая ему въ случаѣ надобности денежную помощь; П. бралъ на себя по преимуществу юридическую охрану клиента, который, какъ лицо не полноправное, не могъ самостоятельно защищать своихъ интересовъ на судѣ. Отношенія патроната носили первоначально священныи характеръ. Въ послѣднія времена республики и при императорахъ, когда сословныя дѣленія стухивались предъ имущественнымъ неравенствомъ гражданъ, патронатъ принялъ главн. обр. характеръ матеріальной зависимости бѣднѣйшихъ гражданъ отъ болѣе богатыхъ, причемъ отношенія эти нерѣдко выражались въ крайне ненормальной и уродливой формѣ. — Подъ патронатомъ въ императорскую эпоху разумѣлось также покровительство, оказывавшееся отдельными знатными фамиліями нѣкоторымъ городамъ, мѣстечкамъ, а также извѣстнымъ корпораціямъ.

Патронъ ружейный, револьверный, металлическая гильза, въ которой съ одной стороны насыпанъ порохъ и вставлена свинцовая пуля, а съ другой (въ днѣ) помѣщенъ ударный составъ; по способу расположенія послѣдняго П-ы бываютъ *центральнаго* и *бокового огня*. Въ П-ахъ бокового огня ударный составъ расположенъ по окружности; по своему устройству они менѣе обезпечены отъ воспламененія при паденіи. П-ы изготовляются на частныхъ и казенныхъ *патронныхъ заводахъ* (въ Россіи казенный петербургскій и частный тульскій заводы). П-ы перевозятся въ *патронныхъ деукомахъ*, въ количествѣ 4½ тысячь и болѣе въ каждой. Для носки П-овъ служитъ кожаная сумка — *патронная*. Въ артиллеріи подъ послѣднимъ назван. извѣстна маленькая кожаная сумочка для мелкихъ боевыхъ припасовъ. 2) П., въ горномъ дѣлѣ металлическая гильза, наполненная взрывчатымъ составомъ, вкладываемая въ цилиндрическія отверстія съ цѣлю разрушенія скалъ, добыванія большихъ глыбъ камня и т. п.

Patrum auctoritas, постановленіе римскаго сената (см. это слово).

Паттѣ 1) Аделина, величайшая пѣвица-виртуозка нашего времени, равно замѣчательная какъ по красотѣ своего безпримѣрно-обширнаго сопрано, такъ и по дивному совершенству техники исполненія, родъ въ Мадридѣ въ 1843 г., по происхожденію итальянка; карьеру свою начала въ 1859 г. въ Америкѣ, на оперной сценѣ въ Нью-Йоркѣ, куда отецъ ея переселился еще во время ея дѣтства и гдѣ она пользовалась извѣстностію, какъ учитель пѣнія; подъ его руководствомъ П. и получила свое вокальное образованіе. Приобрѣтя извѣстность по всей Сѣв.

Америкъ, артистка переехала въ Европу и здѣсь продолжаетъ свою дѣятельность съ 1864 г. по настоящее время съ постоянно почти возрастающимъ успѣхомъ, повсюду вызывая глубокое удивленіе своимъ рѣдкимъ талантомъ и чарующимъ исполненіемъ.



Патти, Аделина.

Особенно блестящій приемъ П. встрѣтила въ Россіи въ 1870 г. П. была замужемъ два раза: сначала (съ 1868 г.) за маркизомъ де-Ко, а съ 1877 г. за теноромъ Никколини. 2) П., Карлотта, старшая сестра Аделины, родилась въ 1840 г. во Флоренціи; будучи хромою отъ рождения, она была лишена возможности сдѣлаться оперной пѣвицей и потому создала себѣ карьеру пѣвицы концертной; располагая выдающейся техникой, Карл. П., однако, далеко не могла сравниться со своею сестрою ни съ виртуозной стороны, ни, въ особенности, со стороны качества ея голоса.

Патчулдъ, или *пачулъ* (Oleum Patchouly), густое содержащее т. наз. *пачулевою камфору* эфирное масло, а также и духи, получаемые изъ листьевъ растений Pogostemon Patchouly и Plectranthus graveolens (оба—семейства губоцвѣтныхъ, растутъ въ Остѣ-Индіи, на Малайскихъ о-вахъ и др.), замѣчательно по интенсивности запаха, который, при извѣстной концентрации, многими людьми вовсе не выносятся; въ восточн. Азіи масло весьма распространено; арабы цѣнятъ его, какъ дезинфицирующее средство.

Патъ, см. шахматы.

Патукетъ (Pawtucket), фабричн. гор. въ сѣв.-америк. штатѣ Родъ-Айлендъ, близъ водопада одноименн. рѣки; 19030 ж.; фабрикація хлопчатобумажныхъ матерій.

Пауверльсъ, Фердинандъ, историческій живописецъ и колористъ реального направленія, род. въ 1830 г., по рожденію и по художественному образованію—бельгіецъ. Его первая картина—„Балдинъ и его дочь Іоанна“. Наибольшій успѣхъ имѣли: „Вдова Якова Артефельда“, „Изгнанные герцогомъ Альбою“, „Возвращеніе изгнанниковъ“. Въ 1862 г. П. былъ приглашенъ въ качествѣ профессора въ Веймаръ, а въ 1876 г. въ дрезденскую академію. П. имѣлъ много учениковъ и черезъ нихъ оказалъ сильное вліяніе на развитіе колоризма въ Германіи.

Паудерли (Powderly), Теренсъ Винсентъ, изв. глава рабочаго союза „Рыцарей труда“ въ Сѣв. Америкѣ, род. въ 1849 г. въ Карбонадѣ (Пенсильванія), въ многочисл. семьѣ поденщика-ирландца; 12 лѣтъ отъ роду поступилъ стрѣлочникомъ въ компанію канала Гудсонъ-Делаваръ, а затѣмъ былъ въ ея мастерскихъ ученикомъ-машинистомъ и механикомъ. Въ 1869 г. П. переселился въ Скрантонъ, гдѣ поступилъ на службу въ желѣзно-дорожн. компанію; какъ демократ. кандидатъ, онъ былъ тамъ нѣсколько разъ избираемъ мэромъ. Одновременно съ этимъ П. ревностно работалъ надъ пополненіемъ своего образованія. Рабочій вопросъ рано сталъ занимать его. Въ 1871 г. онъ вступилъ въ союзъ машинистовъ и кузнецовъ, зат. переехалъ въ Oil City, въ 1874 г. примкнулъ къ ордену „Рыцарей труда“ и добился на общенародн. съѣздѣ машинистовъ и кузнецовъ сліянія ихъ съ этимъ орденомъ. Съ 1879 г. П. стоитъ во главѣ ордена, обязаннаго своимъ широкимъ распространеніемъ гл. обр. его замѣчательному организаторскому таланту. Ирландское движеніе также нашло въ его лицѣ горячаго сторонника. П. содѣйствовалъ основанію журнала „Labor Advocate“ и былъ однимъ изъ его редакторовъ; онъ дѣятельно сотруднич. въ „Journal of United Labor“ и др. періодич. изданіяхъ, написалъ исторію своего ордена и пр.

Пауза, музыкальный знакъ умолчанія; по измѣренію длины соответствуетъ общимъ измѣреніямъ продолжительности тоновъ, принятымъ въ музыкѣ. Такимъ образомъ П. бываетъ: цѣлая, половинная, четвертная и т. д.—параллельно тому, какой длины бываютъ тоны.

Паузигеръ, Францъ, фонъ, нѣм. пейзажистъ и живописецъ животныхъ, р. въ 1839 г., сначала учился рисовать съ натуры, затѣмъ въ вѣнской академіи, у Ширмера въ Карлсруѣ и, наконецъ, у Коллера въ Цюрихѣ, гдѣ положилъ основаніе знакомству съ міромъ животныхъ, который, въ соединеніи съ пейзажемъ или отдѣльно, составляетъ главный сюжетъ его картинъ. При строгомъ реализмѣ въ передачѣ деталей и превосходной характеристикѣ животныхъ картины П-а отличаются поэтичностью и свободнымъ творчествомъ.

Паукеръ, Германъ Егоровичъ, военный инженеръ, ген.-лейт., мин. путей сообщенія, род. въ 1822 г.; съ 1842 г. въ теченіе 40 л. преподавалъ механику и строительное искусство въ Главномъ инженерномъ училищѣ, а съ 1872 г. состоялъ въ то же время профессоромъ технологическаго института; въ 1888 г. П. былъ назначенъ мин. путей сообщенія, но ум. въ 1889 г. П. отличался усидчивымъ трудолюбіемъ, обладалъ обширными знаніями по всѣмъ отраслямъ инженернаго искусства и былъ полез-

нѣйшимъ членомъ разныхъ техническихъ комиссий. Своихъ ученыхъ трудовъ П. не печаталъ, и они еще ждутъ своего издателя.

Пауки, Araneida, отр. пауковыхъ; нерасчлененный, стебельчатый, сильно выступающій abdomen, большая челюстная щупальцы оканчиваются когтемъ, который складывается подобно клинку перочиннаго ножа; на верхушкѣ когтя открывается выводной протокъ ядовитой железы, сокъ которой изливается въ наносимую когтемъ рану и маленькихъ животныхъ убиваетъ почти мгновенно. Нижняя челюсть снабжена многосуставчатымъ щупикомъ. Четыре длинныхъ пары ногъ, различной формы и величины—смотря по образу жизни, имѣютъ на концѣ по 2 зазубренныхъ когтя. Половое отверстие—на брюшной сторонѣ живота, и по сторонамъ его—стигмы легочныхъ мѣшечковъ; дышатъ вѣбрыми трахеями (см. *трахеи*). Кровь течетъ изъ пульсирующаго спиннаго сосуда въ abdomenъ чрезъ артеріи къ ногамъ и головъ, омываетъ на обратномъ пути трахеи и черезъ 3 пары боковыхъ щелей возвращается въ спинной сосудъ. Всѣ пауки кладутъ яйца и часто носятъ ихъ съ собою въ особыхъ паутинныхъ мѣшечкахъ. Самцы отличаются отъ самокъ меньшими размѣрами abdomenа; нижнечелюстной щупикъ служитъ у нихъ копуляционнымъ органомъ: концевой суставъ его ложкообразно выдолбленъ и снабженъ спирально свернутою нитью съ выплывающимся придаткомъ; во время совокупления самецъ наполняетъ придатокъ сѣменемъ и вводитъ нить въ женское половое отверстие, въ которомъ имѣется резервуаръ для хранения сѣмени. Образъ жизни — хищнической: странствующіе пауки наступаютъ добычу на бѣгу или при помощи ловкихъ прыжковъ; другіе строятъ сѣти изъ *паутины*, по которымъ бѣгаютъ съ поразительной быстротой и ловкостью. Паутина есть липкое вещество, выделяемое особыми мѣшечками, *паутинными железами*, и отвердѣвающее на воздухѣ въ видѣ нити, изъ котор. паукъ и тклетъ паутинную ткань своими ножными коготками. Сѣти очень разнообразны—то неправильныя, то горизонтальныя, или вертикальныя колесообразныя; послѣднія состоятъ изъ концентрически сходящихся въ одной точкѣ нитей; вблизи сѣтей, назначенныхъ для ловли насѣкомыхъ, П. часто устраиваютъ трубчатые или воронкообразныя засады. Большинство П-овъ днемъ отдыхаютъ и выходятъ на добычу въ сумерки. Известно нѣсколько тысячъ видовъ П-овъ, которые дѣлятся на 2 большихъ группы: 1. *Tetraneurones*, съ 4 легкими и 4 или 6-ю паутинными бородавками; тенетъ не строятъ; сюда относятся два семейства: 1) *птицелды*, Theraphosidae—крупныя, съ 4-мя паут. бородавк. и 2) *Atypidae*—съ 6-ю паут. бород. II. *Dipneurones*, съ 2 легкими: 1. *прыгающіе П.*, Saltigradae; 2. *волчки П.*, Ciligradae; 3. *Laterigradae*; 4. *трубчатые П.*, Tubitelariae; 5. *Retitelariae*; 6. *колесовидные П.*, Orbitelariae.

Пауки ракообразные, Pantopoda, Pycnogonidae, своеобразная группа морскихъ членистоногихъ, состоящая какъ бы изъ однихъ ногъ: голова и туловище весьма незначительны; изъ кишки и половыхъ органовъ идутъ отростки прямо въ 8 ногъ. Кромѣ того у нихъ есть еще 2 пары конечностей, вблизи рта; наконецъ, у самца—еще лишняя пара

ногъ, служащая для переноски яицъ. Половая отверстие у самокъ и самокъ наход. на концѣ ногъ, б. ч. на заднихъ парахъ. При помощи отдѣленія особыхъ клейкихъ железъ самцы укрѣпляютъ на этихъ ногахъ откладываемыя самками яйца и носятъ ихъ съ собою, пока выплывутъ дѣтеныши. Ротъ лежитъ на вершинѣ конического сосательнаго хоботка, внутри котораго тонкія палочки и волоски, служащія для перетирания пищи, играютъ роль зубовъ. Дыханіе совершается, повидимому, черезъ кишечникъ. П. р. живутъ на различныхъ глубинахъ моря и крайне медленно ползаютъ въ илѣ либо между находящимися тамъ растеніями и животными.

Паукообразные, Arachnoidea, классъ членистоногихъ, бол. ч. маленькихъ животныхъ весьма разнообраз. формы. Голова и грудь слиты въ общую *головогрудь*, serbalothorax. Первая пара головныхъ конечностей, играющая роль челюстей—*челюстные щупальцы*, соотвѣтствуютъ, повидимому, челюстямъ раковъ и насѣкомыхъ и оканчивается часто клешнями—*клешневыя челюсти*, или когтями *коготныя челюсти*. Вторая пара головныхъ конечностей, замѣняющая нижнюю челюсть, *челюстные щупики*, бываютъ безъ когтей, съ когтями—*коготные щупики*, или съ клешней—*клешневыщупики*. Слѣдующія затѣмъ 4 пары грудныхъ конечностей служатъ для передвиженія и состоятъ изъ 6—7 суставовъ. Задняя часть тѣла не имѣетъ конечностей. Внутренняя организація чрезвычайно разнообразна. Нервная система представляетъ рѣзко разграниченный головной и брюшной мозгъ; послѣдній слитъ въ одну массу или состоитъ изъ ряда нервныхъ узловъ. 2—12 неподвижныхъ глазковъ расположены на темянной поверхности головогруды; слуховые органы не обнаружены; органами осязанія служатъ челюстные щупики и концы ногъ; чутье тонкое. Пищеварительный каналъ тянется отъ рта до задняго прохода прямолинейной трубкой и состоитъ изъ узкаго пищевода и широкой желудочной кишки со слѣзыми боковыми мѣшками. Сердце помѣщается въ abdomenъ въ видѣ многокамернаго спиннаго сосуда, съ боковыми отверстиями для входа крови и часто съ артеріальными стволами на переднемъ и заднемъ концѣхъ. Дышатъ системою трубочекъ, *трахей* (см. это сл.), въ которыя воздухъ поступаетъ чрезъ особыя отверстия, *стигмы*. За исключеніемъ Tardigrada, полъ раздѣльный. Самцы отличаются нерѣдко наружными половыми признаками; половые органы ихъ состоятъ изъ парныхъ сѣмянныхъ железъ; особыхъ органовъ совокупленія нѣтъ, и сѣмя переносится какими-нибудь конечностями—у пауковъ, напр., челюстными щупиками. Женскіе органы—парные или непарные яичники, протоки которыхъ открываются у начала abdomenа общимъ отверстиемъ. Немногія П. рождаютъ живыхъ дѣтенышей; большинство кладетъ яйца, которыя иногда носятъ съ собою въ особыхъ мѣшечкахъ до выхода молодыхъ, больш. ч. вполнѣ зрѣлыхъ; лишь немногія продѣлываютъ настоящую метаморфозу. П. очень живучи, могутъ существовать мѣсяцами безъ пищи и обладаютъ значительною способностью воспроизведенія, которая обнаруживается, напр., въ восстановленіи утраченныхъ конечностей. Питаются добычей, преимущественно другими пау-

ками и насекомыми, которыхъ высасываютъ. Изъ низшихъ формъ нѣкоторыя паразитируютъ на позвоночныхъ, иныя питаются растительными соками. Почти всѣ П.—наземныя, днемъ часто скрываются подъ камнями и въ щеляхъ и только къ ночи выходятъ на добычу. Распространены по всему земному шару, но большинство видовъ, и притомъ самыхъ крупныхъ, принадлежатъ жаркимъ поясамъ. Ископаемые виды немногочисленны и достигаютъ каменноугольнаго періода. Классификація: отряды 1) скорпионы, Scorpionidea; 2) ложные скорпионы, Pseudoscorpionidea; 3) сальпуги, Solifugae; 4) Pedipalpi; 5) пауки, Araneida; 6) ложные пауки, Phalangida; 7) клещи, Acarina; 8) Pentastomida.

Пауки 1) Иоганнъ, род. ок. 1455 г. въ г. Пфедерсгеймъ (Гессенъ), въ еврейской семьѣ, перешелъ въ католичество и сдѣлался францисканскимъ монахомъ; извѣстенъ, какъ авторъ чрезвычайно популярнаго въ свое время юмористическаго сборника „Schimpff und Ernst“ (700 шутивыхъ разсказовъ, басенъ, анекдотовъ и т. п.), выдержавшаго большое число изданій (послѣднее въ 1880 г.); ум. ок. 1530 г. 2) П., Рейнгольдъ, нѣмецк. историкъ, род. въ 1823 г. въ Берлинѣ, въ 1847 г. отправился въ Англію для архивнаго изученія англійской исторіи. Съ 1849 г. до 1852 г. онъ былъ секретаремъ у Буэнзена и благодаря этому познакомился со многими выдающимися англійскими учеными и политическими дѣятелями. Въ 1855 г. П. вернулся въ Германію, гдѣ состоялъ профессоромъ въ ростокскомъ, тюбингенскомъ, марбургскомъ и геттингенскомъ университетахъ. Онъ умеръ въ 1882 г. въ Бременѣ. П. занимался преимущественно англійской исторіей и написалъ цѣлый рядъ весьма добросовѣстныхъ изслѣдованій, изъ котор. нѣкоторыя переведены на англ. языкъ. Главн. его сочиненія слѣд.: „König Alfred u. seine Stelle in der Geschichte Englands“, Berl., 1851; продолженіе исторіи Англій Лаппенберга, именно томы 3—5 („Geschichte Englands seit den Friedensschlüssen von 1814 u. 1815“, Lpz., 1864—75, 3 Bd); „Bilder aus Altengland“, Bøtha, 1860; „Simon von Montfort, Graf von Leicester, der Schöpfer des Hauses der Gemeinen“, Tüb., 1867; „Aufsätze zur englischen Geschichte“, Lpz., 1869 u. 1883.

Паульза, Христина Вильгельмина, княгиня Липпе-Детмольдская, дочь князя Ангальтскаго, род. въ 1769 г.; въ 1796 г. она вышла замужъ за князя Леопольда Липпе-Детмольда и, сдѣлавшись послѣ его смерти (1802 г.) регентшей, уничтожила крѣпостное право, основала одинъ изъ первыхъ въ Германіи дѣтскихъ приютовъ и проявила большую заботливость о школьномъ дѣлѣ и призрѣніи бѣдныхъ. Новая конституція, предложенная ею словеснымъ представителемъ въ 1817 г., не была принята. П. умерла въ 1820 г., незадолго передъ тѣмъ передавъ правленіе своему сыну. Она получила превосходное образованіе (въ совершенствѣ знала латынь и датскую литературу) и написала талантливое произведеніе: „Die Theestunde einer deutschen Fürstin“ (1805).

Паульциане, см. *павликиане*.

Паульцке, Филиппъ Викторъ, географъ и путешественникъ по Африкѣ, род. въ 1854 г. въ Моравіи, съ 1880 г. состоитъ доцентомъ въ вѣн-

скомъ унив. Извѣдывъ европейскій материкъ вдоль и поперекъ, онъ въ 1880 г. предпринялъ ученое путешествіе въ Египетъ и Нубію, а въ 1884 и въ 1885 гг., вмѣстѣ съ Ф. Гардегеромъ, посетилъ территоріи Сомали и Галла (въ восточной части Африки), на кот. до него еще не ступала нога европейца. Написалъ множество сочиненій по географіи и этнографіи Африки.

Paullinia, родъ изъ сем. Sapindaceae, кустарники съ перистыми листьями, бѣлыми цвѣтами, собранными въ метелки; плодъ—трехгнѣзная коробочка. Родина—тропич. Америка; до 80 видовъ.—*P. Sorbifolia* растетъ въ Бразиліи и доставляетъ въ своихъ темно-бурыхъ сѣменахъ матеріалъ, изъ котораго готовится *гуарана*, обладающая возбуждающимъ и укрѣпляющимъ дѣйствиемъ.

Пауль, Германъ, выдающійся германистъ, род. въ 1846 г., съ 1874 г. состоитъ профессоромъ въ Фрейбургѣ (Баденъ) и издателемъ „Beiträge zur Geschichte der deutschen Sprache und Litteratur“, а съ 1882 г. также и „Altdeutsche Textbibliothek“ (оба изданія въ Галле). Важнѣйшія его сочиненія: „Untersuchungen über den germanischen Vokalismus“, „Prinzipien der Sprachgeschichte“, „Mittelhochdeutsche Grammatik“ и др.

Паульдингъ (Paulding), Джеймсъ Киркъ, изв. американскій писатель, род. въ 1779 г. въ шт. Нью-Йоркѣ, въ 1807 г. основалъ, вмѣстѣ съ Вашингт. Ирвингомъ, въ Нью-Йоркѣ сатирич. изданіе „Salmagundi“, имѣвшее большой успѣхъ; въ 1837—41 гг. управлялъ морскимъ департаментомъ, затѣмъ отдался исключит. частной жизни; ум. въ 1860 г. По убѣжденіямъ П. принадлежалъ къ демократич. партіи. Литературная дѣятельность П-а выразилась сначала въ рядѣ сатиръ, направленныхъ противъ враждебной его отечеству Англій; въ поэмѣ „Backwoodsman“ содержится художественное описаніе романтической, но полной лишений и опасностей жизни переселенца на Западѣ Союза. Особенную же извѣстность въ Америкѣ доставили ему романы: „Königsmarke“ (юмористич. исторія шведской иммиграціи въ Делаварѣ), „The Dutchman's fireside“, „Westward ho!“ и др.

Паульсенъ (Paulsen), Фридрихъ, современный нѣмецкій философъ-новокантіанецъ, род. въ 1846 г.; съ 1878 г.—професс. берлинск. университ. П. написалъ превосходное изслѣдованіе о теоріи познанія Канта, а также выдающееся сочиненіе по этикѣ („System der Ethik mit einem Umriss der Staats- und Gesellschaftslehre“, 1889). Кромѣ того ему принадлежатъ выдающіяся изслѣдованія по исторіи нѣмецкихъ университетовъ („Geschichte des gelehrten Unterrichts auf den deutschen Schulen und Universitäten von Ausgang des Mittelalters bis zur Gegenwart“ и др.). Въ этихъ изслѣдованіяхъ П. доказываетъ необходимость реальнаго образованія.

Паульсонъ 1) Иосифъ Ивановичъ, русскій педагогъ, род. въ 1828 г., сынъ портнаго; вначалѣ учился ремеслу отца, но затѣмъ самостоятельно выдержалъ экзам. на званіе домашн. учителя и всецѣло отдался педагогической дѣятельности, въ которой пріобрѣлъ широкую извѣстность, какъ педагогъ-практикъ. П. издавалъ журналъ „Учитель“, а затѣмъ выпустилъ извѣстную „Книгу для чтенія“, расходившуюся въ огромномъ количествѣ экземпляровъ. Написалъ еще:

Самыми распространенными непосредственными причинами нищеты являются, следоват., болѣзнь, старость, сиротство; далеко менѣе важное значеніе имѣютъ безработица и многочисленность семейства; наконецъ, пьянство и лѣность, которыя такъ часто предполагаются преобладающими причинами крайней нужды, по точному изслѣдованію оказываются чрезвычайно рѣдкими причинами обѣдненія. Большой интересъ представляетъ, параллельно съ приведенными данными германской статистики, цѣнное изслѣдованіе извѣстнаго статистика В. И. Орлова о причинахъ прекращенія самостоятельнаго хозяйства на собственныхъ надѣлахъ въ 25 волостяхъ Волоколамск., Дмитровск., Подольск., Серпуховск. и Бронницкаго уу. Московск. губ. (Къ вопросу о значеніи пьянства въ ряду неблагоприятныхъ условій крестьянскаго хозяйства" В. И. Орлова, газ.

„Земство“, 1881 г., № 43). Въ нашей земледѣльческой странѣ такое забрасываніе хозяйства въ преобладающемъ большинствѣ случаевъ влечетъ за собою переходъ крестьянъ въ разрядъ пауперовъ, ч так. обр. эти данныя въ извѣстной степени вывѣняютъ причины развитія русскаго П-а. Во всѣхъ указанныхъ волостяхъ числилось во время производства подворной переписи 4254 безхозяйныхъ надѣльныхъ двора; для 229 дворовъ причины безхозяйности не были опредѣлены, изъ остальныхъ 4025 двора прекратили хозяйство вслѣдствіе постепеннаго истощенія хозяйства при трезвой жизни и старательномъ трудѣ—по причинѣ много-семейности, несоответствія податей заработкамъ, малоземелья, малоплодородія надѣловъ и высокихъ арендныхъ цѣнъ 1 576 дв., т. е. 39%о; далѣе прекратили хозяйство вслѣдствіе:

| | | | | |
|---|-----|----------|-------|-------|
| Семейныхъ раздѣловъ | 396 | дворовъ, | т. е. | 10%о |
| Пьянства | 372 | „ | „ | 9%о |
| Ухода по нуждѣ для внѣ-земледѣльческихъ промысловъ | 289 | „ | „ | 7%о |
| Непривычки къ земледѣльч. труду | 335 | „ | „ | 8%о |
| Полнаго одиночества | 143 | „ | „ | 4%о |
| Калѣчества, старости, убожества | 129 | „ | „ | 3%о |
| Пожаровъ | 99 | „ | „ | 2,5%о |
| Смерти жены | 86 | „ | „ | 2%о |
| Продажи скота для покрытія недоимокъ | 85 | „ | „ | 2%о |
| Продолжительн. неурожавъ | 78 | „ | „ | 2%о |
| Солдатчины | 27 | „ | „ | 0,7%о |
| Падежа скота | 14 | „ | „ | 0,4%о |
| Добровольнаго предпочтенія др., преимущ. торговыхъ, занятій | 396 | „ | „ | 10%о |

Так. образ. и по русскимъ даннымъ пьянство является ервнательно второстепенной причиной обѣдненія; большинство остальныхъ причинъ лежитъ въ обстоятельствахъ, отъ запустившаго хозяйство не зависящихъ или мало зависящихъ.—За этими непосредственными и частными причинами обѣдненія всегда кроется болѣе глубокая и общая причина—отсутствіе у большей части населенія всякихъ сбереженій, ограниченность заработка, дѣлающая его достаточнымъ только на текуція потребности и повергающая человѣка во всѣ ужасы и всю безпомощность нужды почти сейчасъ же по прекращеніи этого заработка. Такая жизнь изо дня въ день стоитъ въ рѣзкомъ противорѣчій съ быстрымъ ростомъ народнаго богатства цивилизованныхъ государствъ и вызывается исключительно условіями распредѣленія народнаго дохода, тѣмъ, что трудящееся населеніе, или совершенно лишено необходимаго капитала и земли, или владѣя ими въ недостаточной мѣрѣ, вынуждено большую часть продуктовъ своего труда отдавать собственникамъ капитала и земли и само получаетъ рѣдко болѣе того, что необходимо работнику для поддержанія существованія и способности къ труду (см. *рабочая плата*). Къ этой постоянной причинѣ присоединяется крайняя неустойчивость современнаго производства, то лихорадочно расширяемаго, то сильно сокращаемаго вслѣдствіе перепроизводства и тѣмъ создающаго цѣлую армію пауперовъ, получающихъ работу и самостоятельныя средства къ жизни только въ періоды большаго промышленн. оживленія, а въ остальное время обреченныхъ на нищенство и преступленія. Естественно, конечно, что и замѣна человѣческаго труда машиннымъ, какъ установленіе размѣровъ производства,

совершается безъ всякаго вниманія къ интересамъ рабочихъ, и потому новое завоеваніе человѣческаго генія, изобрѣтеніе новой машины, нерѣдко оставляетъ безъ работы и дѣлаетъ пауперами значительное число рабочихъ, а особенно крупное и общее усовершенствованіе обречаетъ на нищету цѣлыя массы населенія, какъ то случилось въ Англии при введеніи механическихъ ткацкихъ и прядильныхъ станковъ въ первой четверти настоящаго столѣтія. Если измѣненіе основныхъ причинъ П-а является очень труднымъ дѣломъ и требуетъ постепенной работы ряда поколѣній, то все же многое можетъ быть сдѣлано, и въ послѣднее время много сдѣлано на Западѣ, для предохраненія населенія отъ крайней нищеты и надлежащей помощи въ нуждѣ — путемъ широкаго развитія системы страхованія рабочихъ на случай болѣзни, увѣчья и старости и правильной организаціи призрѣнія (см. *страхованіе рабочихъ, призрѣніе бѣдныхъ*). Тамъ, гдѣ дѣло призрѣнія не получило надлежащей постановки, неизбѣжнымъ является обращеніе къ частной благотворительности и развитіе нищенства. Извѣстные виды *нищенства* почти во всѣхъ государствахъ преслѣдуются закономъ, но степень дѣйствительнаго примѣненія закона, какъ и самое содержаніе его зависятъ, естественно, отъ того, насколько общество и государство сами заботятся о помощи бѣднымъ. По русскому законодательству наказуется (ст. 49—51 Уст. о нак.) прошеніе милостыни по лѣни и привычкѣ къ праздности (тюремн. заключ. отъ 1/2 до 1 мѣс.); прошеніе милостыни съ дерзостью и грубостью (тюремн. заключ. отъ 1 до 3 мѣс.), допущеніе къ прошенію милостыни дѣтей (родители и опекуны подвергаются

аресту до 2 нед. или денежн. взысканію, а при профессиона. занятіи—тюрь. закл. отъ 1 до 3 мѣс.); просяще милостыни, у котор. найдено будетъ оружіе или поддѣльные ключи, отмычки и др. т. подорудія, подвергаются лиш. особенныхъ правъ и ссылки на житье въ одну изъ отдаленн. губ. или тюрь. заклуч. отъ 4 до 8 мѣс. (Улож. о нак., ст. 984); по Уст. о предупр. и пресѣч. преступл. вообще строго воспрещается нищенствовать (ст. 191), и удиченные въ бродяжничество для прошенія милостыни препровождаются къ ихъ обществамъ для надлежащаго призрѣнія (ст. 195); дальѣ, строго запрещается немущимъ калѣкамъ отлучаться самовольно изъ своихъ мѣстъ жительства для прошенія милостыни (ст. 192.), и для уменьшенія нищенства въ столицахъ воспрещается выдавать билеты для слѣдованія въ столицы престарѣлымъ крестьянамъ и малолѣтнимъ крестьян. дѣтямъ безъ взрослыхъ, также слѣпымъ и калѣкамъ изъ податнаго сословія (ст. 199 и Улож. о нак. ст. 985); если не откроется ясныхъ доказательствъ о званіи и мѣстѣ жительства нищаго, предписывается поступить съ нимъ, какъ съ бродягой (ст. 202). По свѣдѣніямъ, собран. особой комиссіей по вопросу о призрѣніи бѣдныхъ, въ 1883 г. насчитывалось ок. 300 000 нищихъ. Какъ извѣстно, нищенство является у насъ часто организованн. промысломъ, и вслѣдствіе низкаго матеріальнаго положенія населенія мѣстами цѣлыя селенія почти сплошь занимаются этимъ промысломъ. Въ 1888 г. за прошеніе милостыни было осуждено въ мировымъ и общихъ судахъ Россіи 978 чел., за бродяжество — 1346 чел.—Вліяніе П-а на преступность выясняется изъ слѣд. данныхъ русской уголовной статистики за 1888 г. Изъ 39 000 лицъ об. пола, осужденныхъ въ 1888 г. по приговорамъ окружн. судовъ и судебных. палатъ, было поденщиковъ и чернорабочихъ, не обозначившихъ иначе своихъ занятій, 4 999 чел., сельскихъ рабочихъ по найму 1 213 чел., бродягъ и нищихъ 1 136, лицъ безъ занятій 722, всего лицъ указанныхъ 4 разрядовъ—8 070, или 20,7% всего числа осужденныхъ; изъ 1 744 лицъ, осужденныхъ за разбой и грабежъ, къ этимъ занятіямъ принадлежали 439 чел., т. е. 25% изъ 1 362 осужденн. за различн. виды кражи, лицъ указанн. разрядовъ было 3 090, или 27% изъ 54 045 лицъ, осужденныхъ въ томъ же году мировыми судьями и ихъ съѣздами, было поденщиковъ и чернорабочихъ 11 531 чел., сельск. рабочихъ по найму 1 467, бродягъ и нищихъ 386, лицъ безъ занятій 596 чел., лицъ всѣхъ 4 разрядовъ—13 980 чел., или 25,8% изъ 47 983 чел., осужденн. мировыми судебн. учрежд. за различнаго вида кражи и укрывательство краденаго, къ указаннымъ занятіямъ принадлежало 12 509 чел., т. е. 26%. Эти цифры ясно говорятъ, насколько значительно могла бы быть уменьшена преступность и увеличена безопасность и нравственность въ странѣ широкою и цѣлесообразн. организациею призрѣнія бѣдныхъ и предупредженіемъ П-а путемъ улучшенія матеріальнаго быта населенія.—Ср.: *Conrad's* „Handwörterbuch der Staatswissenschaften“, В. III. (подробн. иностран. библиогр.); *Schönberg's* „Handbuch d. polit. Oekonomie“, В. III.; „Сборникъ свѣдѣній по общ. благотворительности“, изд. Человѣколюб. Общества, т. III (русск. библиогр. вопро-

са, сост. В. И. Межовымъ); „Учебникъ науки полиц. права“, проф. *И. Т. Тарасова*, вып. I (М., 1891 г.); „Сводъ статистич. свѣдѣній по дѣламъ уголовнымъ“, изд. министер. юстиціи, Спб., 1892 г.

Пафлагонія, въ древности гористая область Мал. Азіи, лежащая между Визоніей, Галатіей и Понтомъ и изобиловавшая корабельн. лѣсомъ, металлами и превосходн. мулами. Главный гор.—Синопъ. Жители ея, сирійск. или левкосирійск. происхожденія, грубый и невѣжественный народъ, извѣстны были, какъ отличные наѣзники. П. до покоренія Крезомъ была самостоятельна; въ концѣ I в. до Р. Х. завоевана римлянами.

Паханіе, см. *обработка почвъ*.

Пахименингитъ (*pachymeningitis*), воспаленіе твердой оболочки головного или спиннаго мозга. Въ *острой* формѣ воспаленіе обыкновенно переходитъ на мягкую оболочку и существо мозга, давая преимущественно картину воспаленія послѣднихъ; въ *хронич.* же формѣ, сопровождаея угощеніемъ твердой обол., П. ведетъ къ сдавливанію мозга и уменьшенію или совершенному уничтоженію тѣхъ важныхъ физиологич. функций, органами которыхъ является поддерживая сдавленію часть головного или спиннаго мозга. Большое практическое значеніе имѣетъ хронич. воспаленіе шейной части спин. мозга, которое въ своемъ развитіи ведетъ къ потерѣ чувствительности и параличу движеній всей части тѣла, лежащей ниже мѣста пораженія, такъ какъ вслѣдствіе сдавленія мозга нарушается связь этой части тѣла съ двигательн. и чувствительн. центрами, заложеными въ головномъ мозгу. Лѣченіе—отвлекающее, способствующее всасыванію (препараты йода), также электричество, массажъ и пр.

Пахионы градуляціи или *пакхионы* (*granula Pacchioni*), небольшія сосковидн. наросты на внѣшней сторонѣ паутинной оболочки головн. мозга, по обѣимъ сторонамъ большаго серповидн. отростка твердой мозг. оболочки. Онѣ состоятъ изъ соединит. ткани, бѣдной сосудами, и въ нѣкот. случаяхъ разрастаются до того, что прорободятъ тверд. оболочку и на внутренн. поверхн. черепн. костей образуютъ соотвѣств. углубленія. П. г. не составляютъ нормальн. явленія и стоятъ на границѣ патологич. новообразованій.

Пахманъ, Семенъ Викентьевичъ, извѣстный юристъ, род. въ Одессѣ въ 1825 г., образованіе получилъ въ Ришельевскомъ лицѣ, поступилъ въ московск. унив., по окончаніи курса (1845 г.) преподавалъ правовѣдѣніе въ высшемъ классѣ тульской гимназіи, съ 1848 г.—энциклопедію и исторію права въ Ришельевск. лицѣ. Въ 1851 г. получилъ въ московскомъ университетѣ за диссертацию: „О судебныхъ доказательствахъ по древне-русскому праву, преимущественно гражданскому, въ историческомъ ихъ развитіи“—степень магистра гражд. пр. Въ 1852 г., по предложенію проф. Мейера, былъ приглашенъ въ казанск. унив. на кафедру законовъ государственнаго благоустройства и исторіи русскаго пр.; въ 1853 г. получилъ званіе экстраорд., въ 1855 г. ординарн. профес., а по оставленіи Мейеромъ казанскаго университета занялъ его кафедру. Въ 1859 г. П. перешелъ въ харьковск. унив., гдѣ читалъ законы государ. благоустройства и съ 1862 г. гражд. права. Въ 1862 г. приглашенъ въ петерб. ун.

на кафедре гражданск. пр. и судопроизводства. Съ 1872 г. П. был деканомъ до 1876 г., когда онъ, по выслугѣ 30-и лѣтъ, оставилъ унив. П. читалъ одновременно лекціи и въ училищѣ правовѣдѣнія, и въ Александровскомъ лицей—въ этомъ послѣднемъ лишь по 1873 г., когда былъ назначенъ состоящимъ при 2-мъ отдѣленіи Собственной Е. И. В. канцеляріи. Въ 1882 г. получилъ званіе сенатора и былъ назначенъ членомъ комитета по составленію гражд. уложенія, а въ 1884 г. назначенъ присутствовать въ гражданскомъ кассационномъ департаментѣ. Съ основанія С.-Петербургскаго Юридик. Общ. (1877 г.) постоянно избирается помощникомъ предсѣдателя. Въ Географическомъ Общ., послѣ смерти Н. В. Казачова, избранъ предсѣдателемъ комиссіи для собранія народныхъ юридическихъ обычаевъ, каковую должность занимаетъ до сихъ поръ.—Воспитанный на идеяхъ исторической школы, П. началъ свою научную дѣятельность историческимъ изслѣдованіемъ („О судеbn. доказат.“). Тамъ точка зрѣнія лежитъ и въ основѣ его труда: „Исторія кодификаціи гражд. права“ (1876 г., 2 т.), въ которомъ выступаетъ, однако, другая черта направленія П-а—стремленіе къ созданію русскаго гражданск. уложенія, въ основу котораго, по мнѣнію П-а, слѣдуетъ положить, помимо отечественныхъ источниковъ права и многолѣтняго опыта др. народовъ, также наше обычное право. Придавая этому послѣднему такое значеніе, полагая, что обычная начала юридическаго быта должны входить и въ самую науку права, П. посвятилъ ему особый трудъ: „Обычноз гражд. право въ Россіи“ (1877 и 1879 гг., 2 т.), удостоенн. 1-й преміи им. гр. Сперанскаго. Тѣмъ же вопросамъ кодификаціи посвящены ст.: „Къ вопросу о предметѣ и системѣ русскаго гражд. уложенія“ (1882 г.) и „О значеніи личности въ области гражданскаго пр.“ (1883 г.). Новое движеніе въ наукѣ гражданск. пр., извѣстное подъ именемъ историко-философск. вызвало отпоръ со стороны П-а въ брош.: „О современномъ движеніи въ наукѣ права“ (1882 г.), гдѣ онъ возстаетъ противъ отождествленія понятій интереса и права и сведенія всего его содержанія къ понятію защиты интереса—противъ изложенія юриспруденціи, какъ части социологіи. Кромѣ того П-у принадлежатъ: „Разборъ юрид. сборника Мейера“ (Ж. М. Н. Пр., 1854 г.), „О значеніи и постепенн. учрежд. сельско-хоз. общ. въ Россіи“ (1855 г.), „О задачахъ предет. реформы акціонерн. законодательства“ (1861 г.). Подъ его редакціей въ 1874 г. перев. 1-й т. учебника пандектовъ Виндшейда.

Паховая область, (regio inguinalis) находится на мѣстѣ соединенія нижней части живота съ ногой; *паховая складка*, гдѣ поверхность живота соединяется съ поверхностью бедра, соответствуетъ т. наз. *Пупартовой связкѣ*, представляющей утолщенный сухожильный край наружной косой мышцы живота. Въ П-ой о-и лежатъ важные органы. Выше Пупарт. связки лежитъ *паховой каналъ*, представляющій щель, идущую насквозь мышщъ живота, снаружи внутрь и внизъ, длиной въ 4—5 сант., и выполняемую у мужчинъ *сѣмяннымъ канатикомъ* (см. это сл.), у женщинъ круглыми связками матки. У зародыша П-аго к-а нѣтъ, —на его мѣстѣ находится эластич.-мускульный жгутъ, сокращені-

емъ котор. яичко спускается изъ брюшной пол. въ мошонку; вследствие этого и образуется П. к. Послѣ того какъ яичко спустилось, П. к. въ нормальн. состояніи закрывается. Плохое закрытіе его и служитъ одною изъ причинъ образованія *паховыхъ грыжъ*. Ниже Пупарт. связки, въ углубленіи, образуемомъ сходящимися подъ угломъ мышцами бедра, лежитъ *бедренный каналъ*, въ котор. проходятъ большіе кровеносные сосуды. Неполное выполнение сосудами канала является однимъ изъ моментовъ, обуславливающихъ *бедренныя грыжи*. Въ П-ой о-и лежатъ еще лимфатич. железы, въ котор. часто локализируются болѣзненные процессы.

Пахомій ов., основатель и устроитель первыхъ монастырей, род. въ верхнемъ Египтѣ въ 292 г., былъ язычникомъ и, находясь еще въ военной службѣ, обратился въ христіанство, а въ 340 г. удалился на одинъ изъ острововъ Нила, между Гентирой и Фивами. Собравшеся вокругъ него ученики жили въ отдѣльныхъ кельяхъ. По установленнымъ имъ и доннынъ существующимъ уставамъ образовалось нѣсколько монастырей. Его сестра была основательницей перваго женскаго монастыря. Св. П. скончался въ 348 г.; память его—15 мая.

Пахта, см. *Ита*.

Пахтадь получается въ остаткѣ при переработкѣ сливокъ или сметаны въ масло. Въ составѣ П-ья входятъ (по Э. Вольфу): 90,10% воды, 0,5% зо-ы, 3% сыраго протенна, 5,4% безазотистыхъ веществъ и 1% сыраго жира. П. употребляютъ на кормъ скоту.

Пахтусовъ, Петръ Кузьмичъ, извѣстн. изслѣдователь Новой Земли, род. въ 1800 г. Въ 1831 г. по проекту П. и подъ его главенствомъ была снаряжена экспедиція для изслѣдованія Нвсой Земли. Послѣ немощныхъ лишеній экспедиція успѣла въ теченіе 16 мѣсяцевъ изслѣдовать южн. берегъ Новой Земли и вост. берегъ южнаго острова. Въ 1833 г., едва оправившись отъ болѣзни послѣ предыдущей экспедиціи, П. пустился во 2-ую, кот. продолжалась 14½ мѣс.; результатомъ было подробное описаніе Маточкина Шара и вост. берега къ сѣверу до мыса Долгаго. Кромѣ топографическихъ изысканій были произведены многочисленныя астрономическія опредѣленія и тщательныя метеоролог. и магнитныя наблюденія. Заслуги П-а въ этомъ случаѣ тѣмъ цѣннѣе, что данныя въ его распоряженіе баркастъ и шкуна были въ весьма плохомъ состояніи. Ум. въ 1835 г. Въ 1886 г. ему поставленъ въ Кронштадтѣ памятникъ.

Пацкуаро, гор. въ мексиканск. штатѣ Мичоаканъ; 11632 ж.; сахарная плантаціи и заводы.

Пачеко, Франциско, испанскій живописецъ, род. въ 1571 г., жилъ въ Севильѣ, въ 1618 г. назначенъ инквизиціею цензоромъ картинъ, предназнааемыхъ въ продажу; ум. въ 1654 г. Особенно замѣчательна его картина: „Архангелъ Михаилъ, изгоняющій сатану изъ рая“. П. написалъ множество портретовъ пастелью и книгу живописи: „Arte de Pintura“ (1649 г.).

Пачивьевы тѣльца, эллипсоидн. ормы образованія, составляющія органы осезанія. У человѣка они встрѣчаются преимущ. въ подножн. клѣтчаткѣ конечностей; изъ животн.—особенно въ большомъ коллч. у птицъ, въ кожицѣ клюва, языка и т. п. и.

состоять изъ т. наз. *внутренней колбы*, котор. облекается со всѣхъ сторонъ налегающими другъ на друга соединит.-тканными капсулами; во внутреннюю колбу входитъ нервное волокно, кот. или просто оканчивается утолщеніемъ, или предварит. дѣлится на нѣсколько вѣточекъ.

Пачука (*Pachuca*), главн. гор. мексиканск. штата Гидальго; 12500 ж. Въ окрестност. множество рудниковъ и амальгам. заводы.

Паша, рѣка Новгородск. и С.-Петербургской губ., впадаетъ въ Ладожское оз., 200 в. дл.

Паша (тур. „нога шаха“), въ Турціи почетный титулъ, первонач. приобрѣтался не иначе, какъ личнымъ пожалованіемъ султана за особо выдающіяся заслуги; соотвѣтственно числу отличительныхъ знаковъ этого титула, *бунчукомъ* (конскихъ хвостовъ на древкѣ съ позолочен. головкой), различали одно-, дву- и трехбунчужныхъ П-ей. Въ наст. время титулъ этотъ обязательно соединяется съ генеральскимъ чиномъ, а также съ должностями нѣкотор. гражданскихъ чиновниковъ, напр. губернаторовъ провинцій (откуда и названіе послѣднихъ—*паша-лыкъ*); но сверхъ того султанъ въ правѣ даровать титулъ П-и по своему усмотрѣнію. Дѣленіе на 3 степени сохранилось, хотя самыя бунчуки отмѣнены.

Пашалыкъ, административн. территориальная единица въ Турціи, находящаяся въ вѣдѣніи пашы.

Пашинъ, Петръ Ивановичъ, русскій ориенталистъ и путешественникъ по Востоку, служилъ въ Персіи, Туркестанѣ и три раза (въ 1873—1876 гг.) совершалъ путешествіе въ Индію, которой онъ посвятилъ первый томъ своихъ путевыхъ впечатлѣній: „Вокругъ свѣта“. Это—научный трудъ, а книга для легкаго чтенія: въ ней разбросано много этнографическихъ свѣдѣній, описаній природы, замѣтокъ объ управленіи Индіей англійскимъ правительствомъ. Кромѣ того П. принадлежатъ соч.: „Туркестанскій край“, посвященное описанію быта киргизовъ и осѣдлыхъ городскихъ жителей. Ему же принадлежатъ и Письма о Персіи—личныя наблюденія и замѣтки о состояніи жителей Ирана. Ум. въ 1891 г.

Пашковцы, религіозн. секта, основанная въ 70-хъ годахъ въ Петербургѣ отставн. гвардейск. полковникомъ Пашковымъ и нашедшая себѣ многихъ приверженцевъ среди высшаго общества. П. почитали самымъ важнымъ личную нравственность и любовь къ ближнему; благодаря большимъ матеріальнымъ средствамъ они были въ состояніи широко организовать свою филантропическую дѣятельность; вмѣстѣ съ тѣмъ они заботились о духовно-нравственномъ развитіи народа путемъ распространенія соотвѣстныхъ книгъ черезъ особыя книгоношъ. Молитвенныя собранія П-евъ устраивались въ частныхъ домахъ и состояли въ чтеніи и разъясненіи св. Писанія и въ общемъ пѣніи духовныхъ стиховъ. Секта сдѣлалась известною въ 1878 г.

Пашо, Жанъ Раймондъ, путешественникъ, род. въ Ниццѣ въ 1794 г., ум. въ 1829 г., извѣстенъ своею книгою: „Voyage dans la Marmorique et la Cyrénaïque“.

Паштетъ (нѣмецк. *Pastete*, фран. *pâte*, англ. *pie*), гастрономическое кушанье, считающееся высшимъ образцомъ кулинарнаго искусства и состоящее изъ тонко изготовленнаго мяснаго или инаго фарша, котор. съ примѣсью кусочковъ мяса, рыбы, дичи

или трюфелей, шампиньоновъ и т. п., заключается въ особую форму изъ фарфора (*en terrine*) или изъ специально приготовленнаго кругаго тѣста (*en croûte*); послѣднее обстоятельство дѣлаетъ П-ы удобными для перевозки, благодаря чему они сдѣлались предметомъ даже международной торговли. П-ы бываютъ горячіе и холодныя и сообразно съ этимъ занимаютъ то или иное мѣсто въ обѣденномъ меню. Родиной П-овъ и наибольшей ихъ потребительницей является Франція; самыми знаменитыми считаются страсбургскіе П-ы (изъ дичи или гусяной печени). Въ Англійи П-ы приготавливаются также изъ плодовъ.

Пашутинъ, Викторъ Васильевичъ, извѣстн. патологъ, род. въ 1845 г., учился въ Имп. медицинск.



Пашутинъ, В. В.

хирургич. академіи, гдѣ, благодаря Сѣчену, организовавшему правильныя занятія студентамъ въ физиологической лабораторіи, съ самаго начала заинтересовался физиологіей и былъ радушно принятъ Сѣченовымъ. Уже на 3-мъ курсѣ П. представилъ самостоятельную физиологич. работу: „О движеніи кишекъ у кошки при раздраженіи блуждающихъ нервовъ“, а затѣмъ произвелъ, въ 1865 г., вмѣстѣ съ Сѣченовымъ изслѣдованіе, описанное подъ назв.: „Новые опыты надъ головнымъ и спиннымъ мозгомъ лягушки“. По окончаніи курса, работалъ нѣкоторое время въ клиникѣ Боткина, лекціи котораго представляли самое широкое примѣненіе физиологіи у постели больного, съ осени же 1868 г. снова вернулся въ лабораторію Сѣчнова. Въ 1870 г. представилъ диссертацию на степень д-ра мед.: „Нѣкоторые опыты надъ ферментами, превращающими крахмалъ и сахаръ въ глюкозу“. Съ 1871 г. П. много работалъ за границей: въ фи-

зѣлогич. лабораторіи Людвигъ въ Лейпцигѣ, гдѣ написалъ: „Ueber die Absonderung der Lymphе im Arme des Hundes“ и „Ueber den Bau der Schleimhaut der regio olfactoria des Frosches“; въ Лейпцигѣ же, въ химич. лабораторіи Гупперта, откуда вышла статья П-а „Ueber die Trennung der Verdauungsfermente“; затѣмъ въ Страсбургѣ, у Реклингаузена и Гоппе-Зейлера, гдѣ написалъ два изслѣдованія: „Einige Versuche über Faulniss und Fäulnissorganismen“ и „Einige Versuche über buttersaure Gährung“. Въ 1874 г. избранъ Проф. общей патологій въ Казани, гдѣ ему удалось въ теченіе нѣсколькихъ лѣтъ создать лабораторію экспериментальной патологій. Въ теченіе 5-лѣтняго пребыванія въ Казани П. написалъ: „Recherches sur quelques espèces de décompositions putrides. Influence des sucres digestifs sur la fermentation butyrique“; „О вліяніи тяжести и центробѣжной силы на движеніе крови по сосудамъ и жидкости по трубкамъ“. Здѣсь же онъ задумалъ и издалъ первую часть своихъ „Лекцій по общей патологій“, которыя окончилъ уже въ Петерб. и въ 1885 г. вновь обработалъ подъ назв. „Курсъ общей эксперимент. патологій (патологич. физиологій)“ (Т. I, часть 1). Это—классическій трудъ, одинъ изъ лучшихъ въ европейской литературѣ по самостоятельности и широтѣ взгляда. Въ 1879 г. назначенъ проф. общей патологій мед.-хирург. академіи, въ 1887 г.—членомъ совѣта минист. народн. просвѣщенія, въ 1889 г.—членомъ, а затѣмъ предѣдателемъ, медицинскаго совѣта, въ 1890 г.—начальникомъ военно-медиц. академіи и утвержденъ въ званіи академика.

Пашъ (Pache), Жанъ Никола, фр. политикъ, род. въ 1746 г., принадлежалъ къ партіи жирондистовъ и въ 1792 г. занималъ постъ военнаго министра. Перейдя затѣмъ на сторону монтаньяровъ, П., въ качествѣ парижскаго мэра и представителя города въ палатѣ, выступилъ вѣрочнымъ противникомъ своихъ прежнихъ политическхъ друзей. Послѣ паденія Робеспьера онъ, какъ одинъ изъ дѣятелей политики террора, былъ осужденъ на казнь, но судебный приговоръ не былъ приведенъ въ исполненіе. Ум. въ 1823 г.

Паяльная трубка, приборъ, служащій для быстрого возвышенія температуры небольшого предмета. П. т. состоитъ изъ изогнутой колѣнной конической латунной трубки, окончивающейся тонкимъ отверстиемъ, нерѣдко снабженнымъ для предохраненія отъ ржавленія платиновымъ наконечникомъ. Вдувая воздухъ въ трубку (ртомъ или каучуковымъ шаромъ), вводятъ въ пламя (свѣчи, спиртовой лампы и т. п.) тонкую струю сжатого воздуха, вслѣдъ чего пламя измѣняетъ направленіе и получаетъ различныя свойства: 1) если сильно дуть трубкой, введя конецъ ея почти въ середину пламени, то получается синее, высокой температуры, богатое кислородомъ, *окислительное пламя*; 2) если дуть слабо, только касаясь пламени концомъ трубки, то получается желтое, невысокой температуры, богатое углеродомъ, *возстановительное пламя*. Употребляется П. т. для сплавки тугоплавкимъ припоемъ (см. *паяніе*), а также для качественного анализа, въ особенности при опредѣленіи минераловъ. Зная отношеніе различн. тѣлъ къ высокой темпер. въ возстановительномъ и окислительномъ пламени, можно довольно точно дѣлать многія опредѣленія. При этомъ нѣкотор. тѣла либо

превращаются въ паръ, какъ, напр., сѣра, мышьякъ, нѣкотор. плаваютъ, сгораютъ, окисляются, возставаютъ, характерно окрашиваютъ безцвѣтное пламя и т. п. Сплавляя испытуемый П-ой т-ой вещества съ бурой получаютъ окрашенн. стекла (т. наз. *перлы*), по цвѣту которыхъ и, кромѣ того, по измѣненіямъ ихъ цвѣта въ различныхъ родахъ пламени судятъ о присутствіи того или другаго вещества. Анализъ П-ой т-ой не всегда безошибоченъ и требуетъ большаго навыка.—**Паяльный столъ**, или газовая *паяльная лампа*, есть собственно П. т. въ большомъ видѣ, гдѣ вдуваніе воздуха производится мѣхомъ, расположеннымъ подъ столкомъ и приводимымъ въ дѣйствіе ногой. Воздухъ направляется въ узкую трубку, помѣщенную концентрически въ болѣе широкую, по которой идетъ свѣтильный газъ или карбонизированный воздухъ. Регулированіе притока воздуха и горючаго газа производится кранами. На паяльномъ столѣ накалываютъ тигли, выдѣлываютъ различн. химическіе стеклянныя приборы и пр.

Паяніе, соединеніе между собою отдѣльныхъ кусковъ металловъ помощью болѣе легкоплавкаго металла или сплава, назыв. *припоемъ*. Если спаиваемые предметы не назначаются для выдерживанія температуръ, превосходящихъ темпер. кипѣнія воды, то припоемъ служитъ слово; для болѣе высокихъ температуръ употребляются различныя сплавы мѣди и другихъ металловъ; наиболѣе употребителенъ сплавъ 2 частей олова и 1 ч. свинца (*третникъ*). Паяніе предметовъ, подвергающихся значительному высокой темпер., производится серебромъ. Кромѣ того составъ припоя зависитъ и отъ рода спаиваемыхъ металловъ. Такъ какъ припой пристаеетъ только къ чистой поверхности металла, то передъ П-емъ, для предохраненія поверхности металла отъ окисленія, ее посыпаютъ бурой, нашатыремъ или намазываютъ растворомъ хлористаго цинка. П. производится *паяльникомъ*, представляющимъ клинообразный кусокъ красной мѣди на металлической ручкѣ. Нагрѣтымъ до температуры высшей точки плавленія припоя паяльникомъ набираютъ припой и наносятъ его желаемымъ слоемъ на мѣсто спайки. Поверхность паяльника держится чистой—постояннымъ натираніемъ бурой и др. веществ., растворяющими окислы.

Павость (греч. „страданіе“), въ эстетикѣ названіе всякаго сильнаго душевнаго движенія, обусловленнаго глубокимъ внѣшнимъ впечатлѣніемъ. *Патетическимъ*, отсюда, называется то, что выражаетъ могущественное душевное движеніе, страсть, въ соотвѣтственной ей серьезной и пристойной формѣ. Патетическій элементъ долженъ обусловливаться внутренней необходимостью, внутреннимъ складомъ чувствующаго или дѣйствующаго лица и входить въ строгоемъ соотвѣтствіи съ его внѣшними обстоятельствами; иначе онъ вырождается въ безвкусную высокопарность. Патетическимъ въ искусствѣ является не самое страданіе, не самая страсть, а лишь душевная борьба съ ними, происходящая на основаніи идей и доводовъ разума. Въ патетическ. изложеніи должно отражаться, съ одной стороны, страданіе души, съ другой стороны—ея нормальный, самостоятельный складъ. Если поэтъ не переживаетъ въ собственной душѣ изображаемаго имъ страданія, павость становится сухимъ и неестественнымъ, какъ, напр., въ произведеніяхъ ложноклассич. трагедій,

или утрированными и разнузданными, как, напр., в произведениях нѣкоторых новѣйшихъ французскихъ трагиковъ. Изображеніе патетическаго сценично и пластическимъ искусствамъ, чему примѣромъ можетъ служить известная группа Лаокоона.

Пегасовыя, Pegasidae, сем. рыбокъ, къ которымъ принадлежитъ морской драконъ; см. это слово.

Пегасъ (греч.) 1) въ греч. мифологіи крылатый конь, который вмѣстѣ съ Хрисафомъ выскочилъ изъ тѣла Медузы, обезглавленной Персеемъ. Беллерофонъ (см. это сл.) поймалъ его, когда онъ пилъ воду у Пиренскаго источника, и съ его помощью побѣдилъ Химеру, амазонокъ и Солимера, но, пожелавъ взобраться къ богамъ, былъ сброшенъ П-омъ, который затѣмъ умчался на Олимпъ; тамъ онъ пребываетъ въ чертогахъ Зевса, которому носитъ громъ и молнію. Позже П-а стали считать конемъ музъ, такъ какъ ударомъ своего копыта онъ открылъ въ Геликонѣ источникъ музъ — Гипокрену (см. это сл.). Въ новѣйшей европ. поэзіи П. является символомъ поэтическаго вдохновенія — крылатымъ конемъ поэтовъ, который уноситъ ихъ въ мѣръ вымысла и фантазіи. 2) П., созвѣздіе въ сѣверномъ полушаріи, между 51 $\frac{1}{2}$ °—33° сѣв. склоненія и 318°—360° прямаго восхожденія, расположено среди созвѣздіи: Дельфина, Водолея, Рыбъ, Андромеды и др., заключаетъ въ себѣ (по Гейсу) до 178 видимыхъ невооруженнымъ глазомъ звѣздъ, изъ которыхъ двѣ—2-й величины; много двойныхъ звѣздъ.

Пегницевъ орденъ, см. *Нюрнбергская школа*.

Пегу, дивизія въ индо-британск. пров. Бирма, по рѣкѣ П., Иравади и друг.; культура риса, малянист. раст., табаку, хлопчатн.; общ. садоводство и торговля; 1262393 ж. (на 23721 кв. клм.); въ 2030 обществ. школ. обучается 53074 уч. *Главн. гор.*—П.; 5891 ж.

Педагогика (греч.), наука о воспитаніи и обученіи дѣтей, т. е. о средствахъ, которыми достигается всестороннее развитіе физическихъ и духовныхъ силъ ребенка. Каждый народъ, на какой бы ступени культуры онъ ни находился, имѣетъ свою особую систему воспитанія, основанную на опытѣ и приуроченную къ потребностямъ жизни; но какъ наука, П. появляется лишь на высшихъ ступеняхъ цивилизаціи. Первые зачатки ея можно прослѣдить уже въ ученіи Пифагорейской школы, но настоящимъ отцомъ П. слѣдуетъ считать Сократа, вся дѣятельность котораго, будучи направлена на обученіе людей добродѣтели, носитъ педагогическій, воспитательный характеръ. Установивъ взглядъ, что единственная наука, безусловно необходимая для чловѣка, есть наука о добродѣтели и, съ другой стороны, что вся добродѣтель заключается въ знаніи, а слѣдовательно можетъ быть приобретена путемъ обученія. Сократъ первый ясно опредѣлилъ содержаніе педагогики, точно также какъ изобрѣтеніемъ особой „сократовской“ системы преподаванія, состоявшей въ возбужденіи путемъ удачно поставленныхъ вопросовъ самостоятельной умственной дѣятельности ученика, онъ далъ П-ѣ методу, которая играетъ въ ней важную роль до настоящаго времени. На основѣ, положенной Сократомъ, возвели свои педагогич. теоріи Платонъ и Аристотель, при чемъ какъ тотъ, такъ и другой разсматривали П-у не какъ

самостоятельную науку, а какъ часть науки о государствѣ (политики). Въ то время, какъ первый, съ своей идеалистической точки зрѣнія, видитъ цѣль воспитанія въ красотѣ, въ полной гармоніи между тѣломъ и духомъ и между различными духовными способностями чловѣка, — реалистъ Аристотель кладетъ въ основу своей теоріи мысль о добродѣтели, какъ единственномъ источникѣ чловѣческаго счастья, и дѣлитъ эту добродѣтель на этическую (нравственную), которая приобретается путемъ упражненія, и дианоэтическую (умственную), приобретаемую путемъ обученія. Въ слѣдующее за тѣмъ время обученіе мудрости беретъ верхъ надъ упражненіемъ въ добродѣтели, и воспитаніе принимаетъ риторическій характеръ. Римская система воспитанія выработалась подъ вліяніемъ греческой П-и и отличалась отъ послѣдней своимъ практическимъ направленіемъ — приуроченіемъ къ потребностямъ общественной жизни и публичной дѣятельности. Обновленіе П-и было вызвано христіанствомъ, которое повсюду, куда оно проникало, немедленно брало школу въ свои руки; подъ его вліяніемъ прежняя національная и практическая система воспитанія замѣнилась общечловѣческой и религиозно-нравственною сообразно съ переменю, которая произошла въ самомъ міросозерцаніи людей. Благодѣтельное дѣйствіе новой системы, обнаружившееся въ перевоспитаніи общества первыхъ вѣковъ христіанской эры и въ смягченіи грубыхъ и жестокихъ нравовъ новаго варварскаго населенія Зап. Европы, по мѣрѣ усилія церкви и упроченія христіанской іерархіи стало терять свою силу; покорность церковному авторитету сдѣлалась идеаломъ воспитанія, — оно стало принимать все болѣе формальный, схоластическій характеръ, свелось къ вѣдшему, поверхностному изученію т. наз. 7 свободныхъ искусствъ и въ концѣ концовъ утратило всякое реальное основаніе. Съ протестомъ противъ формализма и односторонности средневѣковой П-и выступилъ впервые (въ началѣ XVII вѣка) Бюконтъ Веруламскій, а по его стопамъ (въ серединѣ того же вѣка) великій педагогъ Янъ Амосъ Коменскій, по справедливости называемый отцомъ современной П-и; онъ смѣло и съ глубокой философскою мыслью выразилъ тѣ основныя начала П-и, которыя лишь обновили и разрабатывали Руссо, Базедовъ и Песталоцци въ XVII в., которыя составляютъ идеалъ современной системы воспитанія и еще далеко не достигнуты ею. Онъ требовалъ, чтобы воспитаніе сообразовалось съ естественнымъ ходомъ духовнаго развитія ребенка, чтобы обученіе исходило не изъ имени, а изъ чувственнаго воспріятія, и чтобы непосредственное созерцаніе вещей вообще предшествовало ихъ умозрительному познанію; введеніемъ въ школу этого предметнаго реализма Коменскій радикально измѣнилъ направленіе и методы П-и. Въ концѣ того же XVII в. (въ 1690 г.) выступилъ со своими „Мыслями о воспитаніи дѣтей“ Джонъ Локкъ, девизъ котораго — здоровый духъ въ здоровомъ тѣлѣ; онъ настаиваетъ на изученіи психологіи ребенка, требуетъ, чтобы воспитатель изслѣдовалъ индивидуальность своего воспитанника и направилъ воспитаніе и обученіе сообразно съ его природными склонностями; знанія — самый неважный предметъ въ воспитаніи; они должны служить лишь

оредствомъ къ достиженію высшихъ цѣлей—истинной добродѣтели и мудрости; важнѣе всего—нравственное воспитаніе ребенка: его слѣдуетъ приучать къ самоотреченію и самообладанію, искоренять въ немъ лживость и дурные инстинкты и, главное, во всемъ, что дѣлаютъ съ ребенкомъ или для него, надо, по возможности, указывать на причины, чтобы онъ не думалъ, что съ нимъ поступаютъ по произволу. Слѣдующимъ послѣ Локка великимъ реформаторомъ въ области П-и былъ Ж. Ж. Руссо, педагогич. теорія котораго носить на себѣ яркую печать того стремленія къ естественности, къ природѣ, которое характеризуетъ все его міросозерцаніе. Воспитаніе, по мнѣнію Руссо, должно слѣдовать природѣ; а такъ какъ послѣдняя не знаетъ гражданскихъ условій, то, чтобы правильно воспитать дитя, необходимо въ воспитаніи удалить его отъ этихъ условій и воспитать изъ него не гражданина, но человѣка: дитя должно быть воспитано для общаго человѣческаго призванія, а не для особаго сословія. Лучшая система воспитанія есть путь естественнаго развитія: воспитывайте ребенка для свободы, приучайте его не имѣть никакихъ привычекъ, сдѣлайте изъ него человѣка, который на все смотритъ собственными глазами, чувствуетъ собственнымъ сердцемъ и, помимо своего разума, не подчиняется никакимъ земнымъ властямъ. Педагогическія идеи Руссо имѣли огромное вліяніе на современниковъ; ярче всего это вліяніе отразилось на т. наз. филантропахъ, главнымъ представителемъ которыхъ считается Базедовъ. По ихъ взглядамъ, цѣль воспитанія—сдѣлать ребенка способнымъ къ выработкѣ какъ индивидуальнаго, такъ и общаго счастья (эвдемонистическая теорія); ея лучшей методъ—прямое водѣнствіе опыта на разумъ ребенка; передъ разумомъ отступаютъ на задній планъ всѣ остальные способности духа—память, воображеніе и проч.; ребенокъ не долженъ усвоивать ничего непонятаго имъ,—разумъ есть его единственный руководитель; такое воспитаніе легко и приятно,—оно свободно отъ насилія и не нуждается въ наказаніяхъ, потому что оно только регулируетъ естественное развитіе физич. и духовныхъ силъ, а не стремится идти ему наперекоръ. Идеи Руссо и отчасти филантроповъ оказали большое вліяніе на педагогич. систему Песталоцци (см. это сл.). Изъ педагоговъ XIX ст. слѣдуетъ особенно отмѣтить Гербарта и Бенке, которые сдѣлали первыя серьезныя попытки поставить П-у на психологическую почву. Противникомъ психологическ. возрѣній Гербарта въ ихъ приложеніи къ П-ѣ является въ послѣднее время Остерманъ („Die hauptsächlichsten Irrthümer der Herbart'schen Psychologie und ihre pädagogischen Konsequenzen“, Oldenb., 1887). Изъ практическихъ педагоговъ много сдѣлали для обученія и воспитанія Фр. Фребель (Fröbel), Фр. Дистервергъ (Diesterweg), Людв. Визе (Wiese) и др. Изъ русскихъ педагоговъ особ. выдаются по своей плодотворной дѣятельности Н. И. Пироговъ и К. Д. Ушинскій, впервые ознакомившіе русское общество съ теоріей П-и и научными ея основаніями, и бар. Н. А. Корфъ, явившійся творцомъ своеобразнаго типа русской народной школы—дешевой, непродолжительной (три зимы) и приуроченной къ условіямъ сельскаго быта.—Въ настоящее время различаютъ П-у,

какъ науку (педагогическая антропология), и П-у, какъ искусство. Первая, исходя изъ выводовъ физиологии, психологии и частью социологии, изучаетъ законы развитія ребенка во всѣхъ многообразныхъ проявленіяхъ жизни. Вторая, основываясь на законахъ, установленныхъ первой, и на результатахъ различныхъ способовъ воспитанія, стремится найти наиболѣе цѣлесообразныя средства къ такому направленію всѣхъ силъ и способностей ребенка, которое въ послѣдствіи принесло бы наибольшую сумму счастья ему и наибольшую пользу обществу. Развитіе научной психологии поставило внѣ сомнѣнія тѣсную, во всемъ проявляющуюся связь духовныхъ способностей и психической дѣятельности съ состояніемъ организма. Потому П., стремясь къ здоровому физическому развитію и какъ къ самостоятельному элементу счастья, и какъ къ средству для развитія умственныхъ и нравственныхъ силъ, обращаетъ въ настоящее время особенно большое вниманіе на надлежащее физиологическое воспитаніе дѣтей со дня ихъ рожденія. Оно достигается тщательнымъ уходомъ за дѣтьми въ первые годы ихъ жизни, надлежащимъ соблюденіемъ предписаній гигиены, особенно во всемъ, касающемся питанія, чистоты воздуха и правильной смѣны работы и отдыха, далѣе физическими упражненіями, подвижными играми на чистомъ воздухѣ и приученіемъ къ физическому, ручному труду; въ тѣхъ же цѣляхъ необходимо оберегать, укрѣплять и путемъ плановѣрныхъ упражненій развивать вышніе органы чувствъ, столь важныя также для психической жизни человѣка. Въ области умственнаго и нравственнаго воспитанія П. стремится къ постепенному и разностороннему развитію всѣхъ соотвѣтственныхъ способностей человѣка. Въ дѣлѣ нравственнаго развитія особенно важнымъ является чувство состраданія и сила воли—для дѣятельнаго добра и умѣнія подчинять свои поступки указаніямъ разсудка и чувства долга, и сообразно съ тѣмъ все нравственное воспитаніе должно вестись путемъ примѣра воспитателя и знакомства съ жизнью, съ нуждой, горемъ и радостями другихъ. Правильное умственное развитіе или обученіе требуетъ, чтобы дѣти приобрѣтали знанія при помощи непосредственнаго воспріятія конкретныхъ явленій чувствами зрѣнія, слуха, осязанія и т. п., лишь медленно и постепенно переходя отъ частнаго къ общему, отъ осязаемаго къ отвлеченному, отъ близкаго къ далекому; такимъ путемъ можно будетъ достигн., чтобы каждое новое знаніе являлось въ большой степени результатомъ самостоятельной работы ученика, завоеваніемъ его мысли и его внимательнаго отношенія къ окружающему; знаніе, приобретенное ребенкомъ, будетъ не столь значительно, но оно будетъ усвоено полно и прочно. Въ силу того прежній дедуктивный (акроматическій) методъ обученія, при кот. учитель въ систематическомъ порядкѣ самъ излагалъ все относящееся къ данному предмету, оставляя ученикамъ лишь усвоить и гл. обр. запомнить сообщенное, въ настоящее время сохраненъ только въ лекторскомъ изложеніи для юношескаго возраста. При обученіи же дѣтей младшаго возраста дедуктивный методъ замѣненъ индуктивнымъ (эротематическимъ), при которомъ знаніе достигается самодѣятельностью ученика. Для этого или учитель ставитъ вопросы и самъ

разрѣшаетъ ихъ, тѣмъ знакомя учениковъ съ ходомъ своихъ разсужденій (*катехитическій методъ*); или учитель подборомъ вопросовъ наводитъ учениковъ на самостоятельный правильный отвѣтъ (*сократическій методъ*); или обученіе ведется путемъ взаимныхъ вопросовъ и со стороны учениковъ, и со стороны учителя (*диалогическій методъ*), что наиболѣе отвѣчаетъ основной задачѣ первоначальнаго обученія—служить прежде всего къ развитію всѣхъ умственныхъ силъ. Въ связи съ этимъ послѣднимъ стремленіемъ находится борьба противъ схоластическаго направленія средней школы и требованія, чтобы въ основу образованія было положено естествознаніе, какъ наука, наиболѣе близкая человѣку и всего болѣе поддающаяся непосредственному наблюденію; за естествознаніемъ должно слѣдовать изученіе роднаго языка, родной исторіи и литературы и исторіи и литературъ современныхъ народовъ, при чемъ обученіе языкамъ должно вестись по живому разговорному методу, а не мертвному грамматическому способу. Спеціальное образованіе должно начинаться только послѣ широкаго общаго образованія, которое во всѣхъ трехъ стадіяхъ своихъ—первоначальнаго обученія, средняго и высшаго образованія—должно постепенно стать общимъ достояніемъ. Высшее и среднее образованіе есть дѣло школы, первоначальное обученіе и воспитаніе является совместнымъ дѣломъ школы и семьи, а на первыхъ ступеняхъ своихъ—исключительно дѣломъ семьи. Правильное воспитаніе налагаетъ большія и трудныя задачи на родителей и воспитателей. Они должны сами въ полной мѣрѣ обладать тѣми качествами, которыя они желаютъ передать своимъ дѣтямъ и воспитанникамъ, и должны быть хорошо знакомы съ выводами П-и и, въ частности, педагогич. психологич. основанными на научномъ массовомъ изученіи, котораго не замѣнить никакое чуткое вниманіе къ развитію одного ребенка, никакой личный опытъ и отзывчивая любовь, несмотря на все значеніе послѣдней для индивидуализаціи воспитанія. Такъ какъ рѣдкіе родители имѣютъ всю надлежащую подготовку и всѣ средства для цѣлесообразнаго воспитанія, то, естественно, побѣды домашняго воспитанія и обученія должны быть восполнены общественнымъ, школьнымъ воспитаніемъ, которое, однако, для этого должно вестись въ нравственномъ и умственномъ отношеніи компетентными лицами, должно стоять въ тѣсной связи съ семьей и перенять отъ нея лучшую особенность домашняго воспитанія—его внимательное отношеніе къ особенностямъ отдѣльнаго ребенка. При этомъ и въ домашнемъ, и въ школьномъ воспитаніи основнымъ руководящимъ началомъ должно быть бережливое отношеніе къ силамъ ребенка, чтобы сохранить и развить ихъ для поры самостоятельной жизни и не исчерпать ихъ слишкомъ ревнивымъ отношеніемъ къ непосредственнымъ успѣхамъ, приводящимъ къ раннему, но очень непрочному, развитію, парализуемому въ своемъ дальнѣйшемъ ходѣ малымъ запасомъ свѣжихъ силъ.—Важнѣйшія руководства: К. Раумеръ, „Исторія воспитанія“, пер. Весселя (Спб., 1875—78); К. Шмидтъ, „Исторія педагогички“, пер. Циммермана (М., 1877—81, 4 т.); Модзалевскій, „Очеркъ исторіи воспитанія и обученія“ (Спб. 1874—77, 2 ч.); Покровскій, „Физическое воспитаніе“ (М.,

1884); Лестафть, „Руков. къ физич. образованію“ (Спб., 1888, 1 ч.); Кривенко, „Физическій трудъ“ (Спб., 1879); К. Д. Ушинскій, „Человѣкъ, какъ предметъ воспитанія“, сокращ. изд. подъ ред. Сентъ-Илера и Модзалевскаго (Спб., 1894); Каптеревъ, „Педагогическая психологія“ (Спб., 1883, ч. 1); его же, „Дидактическіе очерки“ (Спб., 1885); Волотовскаго, „Умств. и нрав. развитіе дѣтей“ (Спб., 1891, изд. 4-е); К. Ушинскій, „Собраніе педагог. сочиненій“ (Спб., 1875); Стоюнинъ, „Педагогич. сочиненія“ (Спб., 1892); Спенсеръ, „Воспитаніе умств., нрав. и физич.“ (Спб., 1878); Schreber, „Das Buch der Erziehung“ (Leipzig, 1882); Löwenthal, „Grundzüge einer Hygiene des Unterrichts“ (1887); O. Willmann, „Didaktik als Bildungslehre“ (1882—89, 2 т.).

Педаль, принадлежность музыкальныхъ инструментовъ, приводимая въ дѣйствіе при помощи ногъ. Изъ двухъ П-ей роили одна служитъ для поднятія надъ струнами, по желанію играющаго, заглушающей звукъ серіи глушителей, другая—для передвиженія клавиатуры слѣва направо для того, чтобы всякій молотокъ клавиши ударялъ только въ одну струну, а не въ двѣ и три; первая усиливаетъ и удлиняетъ звукъ, вторая ослабляетъ его, почему и называется *sordino*. Въ церковномъ органѣ П. представляетъ рядъ базовыхъ клавишей, находящихся подъ ногами играющаго. У арфы П. служитъ для одновременнаго перестрой всѣхъ струнъ инструмента.

Педантизмъ (отъ итал. pedante, первонач. „воспитатель“), неумклонное, косное и мелочное слѣдованіе разъ даннымъ формамъ, правиламъ или взглядамъ.

Педель (средневѣков. латинск. pedellus или bidellus, отъ древне-верхне-германск. pital, слуга), первоначально вообще служитель въ какомъ-либо присутственномъ мѣстѣ, впоследствии исключительно служитель университетской инспекціи, обязанный главн. образомъ слѣдить за поддержаніемъ порядка въ стѣнахъ университета.

Педерастія (греч.), любовь мужчинъ къ юношамъ, неестественн. полов. сношенія мужчинъ съ мальчиками. П. была нередкимъ явленіемъ у многихъ древнихъ народовъ; но болѣе всего она была распространена въ греческомъ мірѣ (греческая любовь), въ Спартѣ, Афинахъ, Критѣ, Беотіи, Элидѣ и др. мѣстахъ. Однако, у лучшихъ людей Греціи П. имѣла чисто нравственный характеръ любви къ дѣтямъ, свободной отъ низменныхъ вожделѣній; въ этомъ смыслѣ мыслители и госуд. люди того времени видѣли въ П-и одно изъ преимуществъ Греціи передъ варварами, считали ее средствомъ воспитанія характера, средствомъ, содѣйствующимъ умственной и нравственной жизни. Изъ Греціи П. проникла во Фракію, Македонію, Малую Азію, Сицилію, на сосѣдніе острова и нашла доступъ у этрусковъ и самнитовъ и въ болѣе поздній періодъ римской исторіи процвѣтала и у римлянъ, съ теченіемъ времени все болѣе переходя въ неестественн. развратъ. Въ послѣднемъ смыслѣ П. преслѣдовалась и въ Греціи (при чемъ кара падала на разрацаемаго). По русскимъ законамъ П., въ случаѣ если преступленіе совершено надъ малолѣтнимъ или слабоумнымъ или сопровождалось насиліемъ, карается ссылкой въ каторжн. работы на время 10—12 лѣтъ, а при отсутствіи этихъотячающихъ обстоя-

тельство— лишениемъ правъ сост. и ссылкой въ Сибирию на поселеніе.

Педе (Pedee), рѣка Сѣв. Америки, въ штат. Сѣв. и Южн. Каролина, впад. послѣ 570 клм. теченія въ Атлантич. океанъ.

Педогенезъ (paedogenesis), см. *партогенезъ*.

Педотрибъ (греч.), въ древней Греціи учитель гимнастики и атлетическихъ игръ.

Педро, императоры бразильскіе: 1) донъ П. I, д'Алькантара, герцогъ браганскаго, сынъ португальскаго короля и императора бразильскаго Іоанна VI, род. въ 1798 г.; въ 1820 г., когда конституціонное движеніе въ Португаліи перешло и въ Бразилію, онъ даровалъ странѣ довольно либеральную конституцію, которую, въ качествѣ принца бразильскаго, и опубликовалъ отъ имени отца въ 1821 г. Въ слѣдующемъ году народъ избралъ его императоромъ. П. старался управлять въ строго-конституціонномъ духѣ, но его популярности много вредила его вспыльчивость, которая постоянно ставила его въ разногласіе съ кортесами. Послѣ смерти отца въ 1826 г. П., подъ именемъ П. IV, принялъ португальскій тронъ, но лишь затѣмъ, чтобы дать странѣ конституцію, послѣ чего онъ передалъ португ. престолъ своей несовершеннол. дочери, доннѣ Маріи да-Глоріа, а регентство поручилъ своему брату, дону Мигуэлю. Неудачный походъ на Аргентинскую республику, постоянныя вмѣшательства въ ссоры претендентовъ на португальскій престолъ, указанная вспыльчивость П.—все это въ концѣ концовъ привело къ возстанію. Въ 1831 г. П. вынужденъ былъ отказаться отъ престола въ пользу своего сына; онъ удалился во Францію, гдѣ принялъ титулъ герцога браганскаго и затѣмъ, въ 1832 г., организовалъ движеніе противъ узурпировавшаго португальскій тронъ дона Мигуэля; послѣ удачнаго похода онъ въ 1833 г. занялъ Лиссабонъ и въ 1834 г. снова возвратилъ корону своей дочери. Ум. въ 1834 г. 2) Донъ П. II, д'Алькантара, сынъ предыдущаго, род. въ 1825 г.; объявленный въ 1831 г. императоромъ, П. принялъ правленіе въ свои руки только въ 1840 г. Царствованіе его было для Бразиліи эпохой развитія ея матеріальныхъ и духовныхъ силъ. Особенный интересъ императоръ проявлялъ къ развитію народнаго образованія. П. отличался глубокой преданностью началамъ законности и безусловнымъ уваженіемъ къ конституціи страны. Но главной заслугой его является уничтоженіе въ Бразиліи рабства. Еще въ 1811 г. былъ изданъ законъ, объявлявшій свободными всѣхъ дѣтей, родившихся отъ рабовъ, а въ 1888 г. была провозглашена окончательная отмѣна рабства. Въ 1889 г. въ Бразиліи вспыхнуло давно подготовлявшееся революціонное движеніе, приведшее къ установленію въ странѣ республиканск. правленія. Послѣдніе годы П. провелъ въ Парижѣ, среди ученыхъ трудовъ, котор. онъ еще раньше посвящалъ свои досуги. Ум. въ 1891 г.—*Короли португальскіе:* 3) Донъ П. I, сынъ Альфонса IV, род. въ 1320 г., правилъ съ 1357 г., участвовалъ въ войнахъ Кастиліи и Арагоніи въ 1358 г. и 1364 г., ум. въ 1367 г. 4) Донъ П. II, сынъ Іоанна IV, род. въ 1648 г., съ 1667 г. провозглашенъ регент. при братѣ своемъ, королѣ Альфонсѣ VI, и послѣ добровольн. отреченія послѣдняго правилъ страной на правахъ короля, но корол. титулъ

принялъ лишь по смерти брата въ 1683 г. П. являлся слѣпымъ орудіемъ въ рукахъ духовенства, но внѣшняя политика его была довольно счастлива. Ум. въ 1705 г. 5) Донъ П. III, сынъ короля Іоанна V



Донъ Педро II, имп. бразильскій.

и братъ Іосифа I; женатый на наслѣдницѣ послѣдняго, Маріи, онъ при вступленіи ея на престолъ получилъ титулъ короля; ум. въ 1786 г. 6) Донъ П. IV, см. II. 1). 7) Донъ П. V, король португальскій, сынъ вышеназванной королевы Маріи II да-Глоріа и ея супруга, Фердинанда, принца саксенъ-кобургъ-готскаго, род. въ 1837 г., на престолъ вступилъ въ 1853 г., послѣ смерти матери. П. получилъ блестящее образованіе и подавалъ большія надежды, которымъ, однако, не суждено было сбыться: онъ ум. въ 1861 г., 24-хъ лѣтъ отъ роду.

Пега, рѣка Арханг. губ., правый прит. Мезени, 400 в. дл.; судоходна для небольшихъ судовъ.

Пезаро (древн. *Pisaurum*), главн. гор. итал. пров. П.—*Урочище* (2964 кв. клм. съ 223043 ж.; винодѣліе, шелководство), при впадении р. Фоллья въ Адриатич. м.; 12547 ж. Оживленная торговля виномъ, шелкомъ и пр. П.—родина Россини.

Пезета (pezeta) 1) испанская серебр. монета, равная 100 центезимовъ, номинально равна по цѣнности 25 коп. (1 франку); раньше составляла $\frac{1}{3}$ испанскаго піастра (пезо). 2) П., прежн. перуанская монета=20 центезим.=25 коп. (ном.).

Пезиза, *Peziza*, родъ сумчатыхъ грибовъ, порядка *Discomycetes*, сем. *Pezizaceae*, которое характеризуется слѣдующими признаками: плодовое тѣло (*apothecium*) обыкновенно маленькое, чашевидное или бокальчатое, сидячее, иногда же снабженное ножкою, блестящее, желтаго или краснаго цвѣта; вначалѣ закрытое, оно открывается ко времени созрѣванія споръ. Къ роду П. принадлежатъ наибольше крупныя виды, достигающіе часто нѣсколькихъ дюймовъ высоты и ширины; растутъ преимущественно на землѣ; одинъ мелкій видъ—*P. Willkottii* является паразитомъ на листовниці и причиняетъ ей чувствительный вредъ.

Пезо, Pese duro, см. *пезета*.

Пей (pie, множ. число pise), монета въ Остѣ-Индіи = $\frac{1}{3}$ коп.

Пейзезе, или *Священное озеро*, большое (1 576 кв. км.) озеро Тавастгустской губ.; на югѣ имѣетъ стокъ въ Финскій заливъ.

Пейзерозы бляшки (по им. швейцарск. анатома I. К. Пейера, 1653 — 1711 гг.), овальной формы скопления солитарныхъ фолликуловъ, представляющихъ замкнутые шаровидные лимфатич. мѣшечки, въ слизистой оболочкѣ кишекъ, окруженныя сѣтями лимфатич. сосудов; функція ихъ, повидимому, связана со всасываніемъ. П. б. принимаютъ участіе во многихъ заболѣв. кишечника, при чемъ патологич. измѣненія то выражаются въ простомъ припуханіи (натаррѣ кишекъ), то принимаютъ размѣры изъязвленія (тифъ, — такъ наз. тифозныя язвы).

Пейзажъ (фр. paysage), въ живописи названіе всякаго изображенія мѣстности, независимо отъ того, является ли оно самостоятельной цѣлью художника, или служить простымъ фономъ для картинъ религиознаго, историческаго или бытоваго содержания. Какъ самостоятельный родъ живописи, пейзажъ можетъ быть или реальнымъ, т. е. представлять точное воспроизведеніе избранной мѣстности, или идеальнымъ, т. е. быть въ большей или меньшей степени продуктомъ фантазіи художника. Однако, и для реальнаго П-а присутствіе субъективно — творческаго элемента, сообщающаго П-у извѣстное настроеніе, является непремѣннымъ условіемъ художественности; въ противномъ случаѣ онъ должеиъ быть отнесенъ къ разряду прстыхъ „видовъ“, которые такъ же мало художественны, какъ и раскрашенныя фотографіи. П. идеальный, оживленный небольшими сценами историческаго, религиознаго или мисологическаго содержания, которымъ не придается самостоятельнаго значенія, носитъ названіе *историческаго* или *героическаго*; къ области П-а относятся также *маринь*, т. е. изображенія, въ которыхъ на первомъ планѣ является море, и т. н. *перспективная живопись*, подъ которую подходятъ виды городовъ, внутренности зданій и т. п. Въ античномъ искусствѣ, за исключеніемъ александрійск. эпохи, и въ теченіе всего средневѣковаго періода П. игралъ совершенно подчиненную роль, служа лишь фономъ для картинъ историч., бытоваго и религиознаго характера. Только съ XV вѣка, у ванъ-Эйковъ и современныхъ имъ италіанцевъ, благодаря усовершенствованію техники и увеличившемуся знанію перспективы, П. получаетъ болѣе удовлетворительную вѣщность, хотя и у нихъ онъ еще не имѣетъ самостоятельнаго значенія и служитъ лишь фономъ историч. картинъ. Большее значеніе получаетъ П. у Джорджіоне (1477—1511 гг.) и Тиціана (1477—1576 гг.), особенно же у Аннибала Караччи (1560—1609 гг.). Параллельно съ усовершенствованіемъ пейзажной живописи шло постепенное выдѣленіе ея въ самостоятельную отрасль искусства, завершившееся въ теченіе XVII в. Въ это время идеальный, героическій характеръ П-а, сообщенный ему италіанскими мастерами, получаетъ свое дальнѣйшее развитіе у Николая Пуссена (1594—1665 гг.), творца героическаго ландшафта, его родственника Каспара Дюга (1613—75 гг.), у Сальватора Розы (1615—1673 гг.) и, особенно, у Клода Лоррена (1600—1682 гг.).

Нидерландская школа, напротивъ, съ самаго начала выступила на путь реалистическаго трактованія П-а, которое, однако, въ произведеніяхъ Якова Рюисдала (ум. въ 1682) и Миндергоута Гоббема достигаетъ высоты истинно поэтическаго выраженія. Въ теченіе XVIII в. П. значительно падаетъ, становится плоскимъ, манернымъ и часто совершенно декоративнымъ; но онъ вновь оживаетъ въ настоящее столѣтіе, пріобрѣтаетъ видное мѣсто въ ряду другихъ родовъ живописи и получаетъ многихъ блестящихъ представителей почти во всѣхъ художественныхъ школахъ Европы: въ Германіи—Шлейха, Льера, Андрея и Освальда Ахенбаховъ; во Франціи—Добиньи, Коро, Дюпрэ; въ Англии—Тэрнера (Turner); въ Швейцаріи—Калама и Беклина; въ Нидерландахъ—Куккука; наконецъ, молодая русская школа можетъ назвать имена С. Щедрина, Воробьева, Айвазовскаго, Куинджи, рано умершаго Ѳ. Васильева, Боголюбова, Дюккера, Судновскаго, Клевера, Е. Волкова, Лагоріо, Шишкина, Киселева, Премаши, Вилье, Орловскаго, Мещерскаго и др.

Пейпусъ, см. *Чудское озеро*.

Пейпъ (pipe), англ. мѣра жидкостей = 126 галлон.

Пейтраль (Peutral), Поль Люи, франц. политикъ, род. въ 1842 г., былъ аптекаремъ въ Марселѣ, въ 1881 г. избранъ въ палату депутатовъ, гдѣ примкнулъ къ крайней лѣвой, былъ членомъ и затѣмъ председателемъ бюджетной коммисіи, въ 1886 г., въ кабинетѣ Фрейсина, былъ субъ-статсъ-секретаремъ по министерству финансовъ, въ 1888—89 гг., въ кабинетѣ Флоке, занималъ постъ министра финансовъ, при чемъ выступилъ съ проеиктомъ финансовыхъ реформъ, которыхъ давно требовала радикальная партія; проектъ встрѣтилъ, однако, въ палатѣ энергичный отпоръ со стороны другихъ партій. Въ 1892—93 г. П. занималъ тотъ же постъ въ кабинетѣ Дюпюи.

Пейхо, рѣка въ сѣв.-вост. Китаѣ, беретъ начало на границѣ Монголіи, протекаетъ въ 20 км. отъ Пекина, впад. послѣ 556 км. теченія въ зал. Печили. П. имѣетъ важное значеніе въ торговлѣ чаемъ Китая съ Сибирью.

Пекадъ, *Mustela Pennantii*, родъ куницы, живущей по всему сѣверу Америки, по берегамъ рѣкъ, въ вырытыхъ ею норкахъ; тѣло длиною до 60 см., длинный хвостъ; попадаются какъ желтовато-бѣлые, свѣтло-бурые экземпляры, такъ и черные; въ послѣднемъ случаѣ спинка, затылокъ и голова — сѣроватые. Мѣхъ цвѣтитъ очень дорого.

Пекарш, см. *мускусная свишня*.

Пекарскій, Петръ Петровичъ, русскій писатель-историкъ, род. въ Оренбургской губ. въ 1827 г., учился въ казанск. универс.; въ 1851 г. поступилъ въ канцелярію министра финансовъ, гдѣ свободное время посвящалъ ученымъ и литературнымъ занятіямъ, главн. обр. изученію письменныхъ памятниковъ XVIII в. Исслѣдованія П-аго въ этой области отличаются особеннымъ критическимъ талантомъ, логикой и безпристрастіемъ исторической правды. Результатомъ этихъ работъ явились: „Русскіе межуары XVIII в.“, напечат. въ 1855 г.; „Мистеріи и старинный театръ въ Россіи“ (1857 г.); „Новые матеріалы для біографіи Ломоносова, Сумарокова, И. П. Шувалова, Поповскаго и Кантемира“ (1858 г.);

„Петербургская старина“ (1860 г.): „Представители киевской учености въ половинѣ XVII в.“; критич. разборы: „Исторія Петра Великаго“, Устрялова, „Исторія Петербургской Духовн. Академіи“. Важнѣйшимъ же трудомъ П-аго считается соч.: „Наука и литература въ Россіи при Петрѣ Великомъ“ (1862 г., 2 т.), представляющее чрезвычайный интересъ для изученія эпохи преобразования (удостоено полной Демидовской преміи). Въ томъ же 1862 г. П. издалъ замѣч. трудъ: „Маркизъ де-ла-Шетарди въ Россіи“, съ своими примѣчаніями. Въ 1862 г. онъ опредѣленъ старшимъ архивариусомъ государственн. архива иностранныхъ дѣлъ; въ 1863 г. принятъ въ адъюнкты Академіи наукъ по отдѣлу русск. яз. и словесности, а въ 1868 г. избранъ въ ординарные академики. Послѣднимъ, очень цѣннымъ, трудомъ П-аго была „Исторія Академіи наукъ“, написанная по ея порученію. Она была доведена имъ до царствования имп. Екатерины II, но неожиданная смерть не дала П-ому окончить этотъ трудъ. Онъ ум. 12 іюля 1872 г.

Пексе (Resquet), Жанъ, франц. анатомъ, род. въ 1620 г., ум. въ 1674 г., былъ однимъ изъ первыхъ членовъ Академіи наукъ. Важнѣйшія его сочиненія: „Experimenta nova anatomica“, „De circulatione sanguinis et chyli motu“ и „De thoracis lacteis“.

Пекинъ, столица Китайск. имперіи и резиденція императора въ пров. Пенили, состоитъ изъ „татарск. города“, центръ котор. занимаетъ „императорскій городъ“, обнесенный стѣной, съ разнаго рода правительственн. учрежд. и изъ „китайск. города“, представляющаго торговый центръ и отличающагося очень сильнымъ оживленіемъ. Обѣ части окружены валомъ и стѣнами и имѣютъ широкія, но пыльные, весьма загрязненныя улицы. Учебн. завед. много; съ 1868 г. существуетъ универ. съ коллегіей европ. проф. Число жителей П-а, по мнѣнію новѣйш. путешест., доходитъ до 500 000—900 000 ч.; по официал. даннымъ 1845 г. оно равнялось 1 648 814 ч. — П. основанъ въ 1279 г. Уже въ 1728 г. русскіе основали въ немъ свою колонію. Англійское посольство учреждено въ П-ѣ съ 1358 г.

Пекосъ, притокъ р. Рио Гранде дель-Норте, протекаетъ въ сѣв.-амер. штатахъ Ньюой Мексикъ и Техасъ; 970 км. дл.; несетъ соленую воду.

Пектиновые вещества, или *растительные студни*, безазотистыя тѣла, часто встречающіяся въ растіи ельномъ царствѣ (преимуществ. въ мясистыхъ плодахъ и корняхъ) и дающія съ водою студень. Они аморфны, мало изслѣдованы, ихъ трудно получить въ чистомъ видѣ, вслѣд. чего ихъ химическій характеръ мало выясненъ. Повидимому, П. в. образуются изъ т. наз. *пектоза*—вещества, встречающагося въ незрѣлыхъ плодахъ, которое при дѣйствіи ферментовъ распадается на растворимыя и нерастворимыя въ водѣ П. в. Обыкновенный *пектинъ* получается изъ спѣлыхъ грушъ, имѣетъ составъ, отвѣчающій формулѣ $C_8H_{10}O_4$. П. в. представляютъ главную массу ягодныхъ вареній.

Peculium (лат.), въ римск. правѣ отдѣльное имущество дѣтей, состоящихъ подъ отеческою властью. Смотря по роду имущества (добытое сыномъ на войнѣ или на госуд. службѣ, доставшееся ему отъ постороннихъ лицъ и т. п.), права отца

на него были въ большей или меньшей степени ограничены.

Пельз (реск), англ. мѣра хлѣба и др. сыпуч. тѣлъ = $\frac{1}{4}$ бушеля = 2 галлонамъ.

Пелагіи, имя двухъ папъ: 1) П. I, родомъ римлянинъ, бывшій сначала діакономъ и апокрисаріемъ римской церкви въ Константинополѣ; въ 555 г., послѣ смерти Вигилія, былъ избранъ въ папы; онъ ум. въ 560 г. 2) П. II, римлянинъ готскаго происхожденія, избранный въ папы въ 578 г., во время осады Рима лангобардами; ум. отъ чумы въ 590 г. — 3) П., англійскій монахъ и еретикъ; переселившись въ началѣ V в. въ Римъ, онъ отправился оттуда въ 411 г. въ Африку и проповѣдывалъ тамъ свое ученіе, кот. заключ. въ отрицаніи первопродн. грѣха и признаніи достаточными для вѣчнаго блаженства однихъ усилій воли человѣка, безъ содѣйствія Божественной благодати; въ силу этого онъ отрицалъ необходимость искупленія и самое искупленіе. Ученіе П-ія встрѣтило ревностнаго противника въ лицѣ блаженнаго Августина; но, тѣмъ не менѣе, послѣдователи его, *пелагиане*, увеличивались въ своемъ числѣ. Самъ П. совершилъ путешествіе въ Палестину, и здѣсь его ученіе обсуждалось на соборахъ въ Іерусалимѣ и Діосполисѣ въ 415 г.; такъ какъ восточные отцы церкви до тѣхъ поръ мало занимались этимъ вопросомъ, то они были удовлетворены отвѣтомъ, что онъ не всецѣло отрицаетъ значеніе благодати. Между тѣмъ Августинъ произнесъ проклятіе противъ ереси П-ія, и на соборахъ въ Каррагенѣ въ 416 и 417 гг. она была осуждена, и, по распоряженію императора Гонорія, пелагиане были подвергнуты изгнанію; вселенскій соборъ въ Ефесѣ въ 431 г. подтвердилъ это осужденіе. Большая часть сочиненій П-ія была уничтожена при гоненіяхъ на пелагианъ, но нѣкоторыя сохранились: „Expositiones in epistolas Pauli“, „Epistola ad Demetriadem“ и „Libellus fidei“. Во время спора П-ія нѣкоторые изъ учителей церкви, какъ-то: Кассіанъ, Фаустъ, Геннадій и др., пытались примирить стороны на полупелагианствѣ: они учили, что грѣхъ Адама только ослабилъ, но не уничтожилъ, первоначальную свободу человѣка, и поэтому какъ дѣйствіе благодати, такъ и усилія человѣческой воли одинаково необходимы для спасенія; это ученіе вошло цѣликомъ въ ученіе римско-католической церкви.

Пелагида *двуцвѣтная*, *Pelamis bicolor*, морская ядовитая змѣя; тѣло ея сверху черно-бурое, снизу свѣтлѣе; на хвостѣ двуцвѣтныя полосы и пятна; достигаетъ 1 метра длины; водится въ океанѣ отъ Мадагаскара до Панамы.

Пеларгоній, см. *гераніевыя*.

Пеласги (греч.), названіе древнѣйшаго населенія Греціи, сливагося позже съ пришлыми іонянами, эолянами и дорянами; греки считали П-овъ родственнымъ себѣ племенемъ, но въ новѣйшее время нѣкоторые ученые (напр., Кипертъ) высказывали мысль о семитическомъ происхожденіи П-овъ. Они достигли сравнительно высокой степени культуры, — занимались земледѣліемъ, имѣли города и крѣпости и возводили гигантскія постройки, остатки которыхъ (близъ Микенъ) сохранились до настоящаго времени: это такъ наз. сокровищница царя Анфея и циклопская стѣна съ львиными воротами.

Пелевизъ, Иванъ Андреевичъ, жанристъ и мозаичистъ, род. въ 1841 г., учился въ Академіи художествъ и въ 1869 г. получилъ званіе академика. Съ 1870 по 1874 г. П. состоялъ при мозаичномъ отдѣленіи Академіи; съ 1874 по 1884 г. служилъ при виленск. генераль-губернаторѣ. Къ этому времени относится нѣсколько историческихъ картинъ П-а, изъ кот. главная — „Іоаннъ Грозный въ кѣли Николая Салоса.“ Въ 1884 г. П. перешелъ снова на службу въ мозаичное отдѣленіе, опять отдался жанру тихой жизни, дѣтскаго и крестьянскаго міра. Таковы картины его: „Первое слово любимца“, „Крошка“, „Первенецъ“, „Глуховатъ“, „Малъ мала меньше“. Изъ мозаичныхъ работъ П-а наиболее крупная въ Исаакіевскомъ соборѣ—фигура Іуды на иконѣ „Тайной вечери“.

Пелей, мифическій герой древней Греціи, сынъ эгинскаго царя Эака и Андеиды, братъ Теламона. Изгнанный вмѣстѣ съ послѣднимъ изъ Эгины за заговоръ противъ жизни сводаго брата Фока, П. удалился въ Тессалию, къ царю Эвритіону, и, женившись на дочери послѣдняго, Антигонѣ, получилъ за нею въ приданое третью часть владѣній своего тестя. Онъ участвовалъ въ знаменитой каллидонской охотѣ, при чемъ нечаянно убилъ Эвритіона, послѣ чего принужденъ былъ бѣжать и нашелъ пріютъ у Акаста, царя іолкскаго. Впослѣдствіи П. женился на одной изъ Нерейдъ, Фетидѣ, и получилъ при этомъ въ даръ отъ боговъ двухъ (бессмертныхъ) коней, Баію и Ксанеа, а отъ своего друга, кентавра Хирона,—деревян. копье, которымъ, равно какъ и конями, пользовался впослѣдствіи сынъ его (отъ Фетиды) Ахиллесъ въ битвѣ подъ Троей. П. считается также участникомъ похода аргонавтовъ и битвы между лапитами и кентаврами.

Пеленгаторъ, угломѣрный снарядъ, состоящій изъ круга, раздѣленнаго на градусы и имѣющаго подвижныя мишени. П. служитъ для опредѣленія угла между направлениемъ корабля и лучемъ зрѣнія, проведеннымъ отъ корабля къ какому-нибудь видимому съ него предмету.

Пеленги, см. *навигация* 2).

Пелидъ, прозваніе Ахиллеса, какъ сына Пелея.

Пеликанъ, Евгений Венцеславовичъ, род. въ 1824 г., учился въ Москвѣ и получилъ степень доктора въ 1847 г. послѣ представленія диссертации: „De fractura colli femoris“. Вскорѣ затѣмъ назначенъ былъ въ мед.-хир. академію проф. сперва по женскимъ и дѣтскимъ болѣзнямъ, потомъ по судебн. медицинѣ и гігіенѣ, и быстро завоевалъ себѣ репутацію перваго авторитета въ Россіи въ области судебной медицины и, особенно, токсикологіи. Въ 1858 г. назначенъ вице-директоромъ, потомъ директоромъ медиц. департамента мин. внутр. дѣлъ. Въ концѣ своей служебн. карьеры состоялъ, послѣ своего отца, президентомъ медицинскаго совѣта. Ум. въ 1884 г. Его „Судебно-медицинскія изслѣдованія скопчества“ считаются классическимъ сочинениемъ.

Пеликанъ, Pelecanus, родъ плавающихъ птицъ, сем. веслоногихъ; вытянутое тѣло, длинная, довольно тонкая, шея, маленькая голова, длинный клювъ, сплюснутый сверху вниз, верхняя половина съ когтеобразнымъ остриемъ на концѣ; подъ клювомъ сильно расширяющійся кожный мѣшокъ, образован-

ный кожей глотки и выдающійся между вѣтвями нижней челюсти; большія, широкая крылья, короткія хвосты, низкая длиннаголая нога съ большими плавательными перепонками, соединяющими всѣ 4 пальца. Мѣшокъ и окологлазничная область голыя. Полетъ, несмотря на массивность птицы, легкій, и походка быстрая; плаваютъ П. превосходно, но нырять не умѣютъ. Пищу П-а составляетъ рыба; охотятся П-ы обществомъ; при этомъ они располагаются полукругомъ и стараются загнать рыбу на мелководье. Гнѣздятся обществами, на кучахъ камыша. Въ южной и юго-восточной Россіи гнѣздятся 2 вида: *розовый* П., P. oporotalus, и *бѣлый, или кудрявый*, П., P. crispus.

Пелингъ, цѣпь снѣжи. вершинъ въ Китаѣ, составл. отрогъ Куэнь-Луна; до 2000 м. выс.

Пеллессе (Pélissier), Амабль Жанъ Жанъ, герцогъ Малаховскій, франц. маршалъ, род. въ 1794 г., получилъ военное образованіе въ сень-сирской школѣ и въ 1815 г. вступилъ на службу въ артиллерию. Онъ принималъ участіе въ нѣсколькихъ военныхъ экспедиціяхъ (въ Испаніи и Греціи), а съ 1839 г. до начала Крымской кампаніи съ блестящимъ успѣхомъ дѣйствовалъ въ Алжирѣ. Въ январѣ 1855 г. онъ былъ назначенъ командующимъ 1-мъ корпусомъ восточной арміи, а 19-го мая принялъ начальство надъ войсками, осаждавшими Севастополь; за взятіе Севастополя онъ получилъ титулъ маршала. Вернувшись (лѣтомъ 1856 г.) изъ Крыма во Францію, онъ былъ произведенъ императоромъ въ герцоги съ прозваніемъ Малаховскаго и съ пенсіей въ 100000 фр. ежегодно. Съ 1858 по 1859 г. онъ былъ французск. посломъ въ Лондонѣ, въ 1859 г. начальствовалъ надъ рейнской арміей, а въ 1860 г. былъ назначенъ ген.-губернаторомъ Алжира и ум. на этомъ посту въ 1864 г.

Пелій, мифическ. царь древней Греціи, по однимъ сказаніямъ сынъ Посейдона, по другимъ — сынъ Кретея, царя іолкскаго, захватившій престолъ послѣ смерти отца и отстранившій при этомъ своего брата Эзона. Когда мстителемъ за послѣдняго явился сынъ его, Язонъ, потребовавшій у дяди возвращенія власти отцу, П., чтобы избавиться отъ притязаній племянника, притворно обѣщалъ исполнить его требованіе подъ условіемъ, если онъ доставитъ ему знаменитое „золотое руно“, что вовлекло Язона въ опасный походъ аргонавтовъ (см. это сл.). По расчету П-ія не оправдался,—Язонъ возвратился невредимымъ и, узнавъ, что дядя въ отсутствіе его умертвилъ Эзона, обратился за помощью къ своей возлюбленной, волшебницѣ Медей, которая, подъ предлогомъ возвращенія юности престарѣлому царю, посоветовала его дочерямъ (*Пемадамъ*), изрѣзать отца на куски и сварить его въ котлѣ. Сынъ П-ія, Анакстъ, изгнавъ изъ Іолка Язона вмѣстѣ съ Медеей, устроилъ отцу торжественныя похороны, а Пелиады добровольно покинули родину и удалились въ Мантинию (въ Аркадіи).

Пелионъ (нынѣ *Плезиди*), лѣсистая гора въ древн. Тессаліи, въ Магнезіи, до 1618 м. выс. Согласно мѣст. преданію, гиганты взгромоздили на П. Осу, чтобы взобраться на Олимпъ; отсюда же, будто бы, былъ взятъ лѣсъ для постройки судна аргонавтовъ.

Пелла, гор. въ древн. Македоніи, со времени Архелая резиденція македонск. царей.

Пелликанъ (Pellicanus), латинизированное имя Конрада Кюршнера, одного из швейцарских церковных реформаторов XVI в. (род. в 1478 г., ум. в 1556 г.). Сначала католич. монахъ, П., перейдя въ реформацию, приобрѣлъ известность, какъ профессоръ протестантской теологии (въ Базелѣ и Цюрихѣ, 1523—1556 гг.) и авторъ комментариевъ къ библейскимъ книгамъ, еврейской грамматики, еврейскаго лексикона; оставилъ также автобиографію.

Пеллико, Сильвіо, итальянскій поэтъ-лирикъ, род. в 1789 г. въ Пьемонтѣ, первоначально образование получилъ у себя на родинѣ, съ 16 лѣтъ отправился въ Лионъ, гдѣ пробылъ около 5 лѣтъ, усердно изучая французск. литературу, преимущ. франц. поэтовъ. Потомъ П. поселился въ Миланѣ и здѣсь жилъ уроками франц. яз. За это время написана имъ драма „Francesca da Rimini“, сразу доставившая автору громкую известность. Вскорѣ послѣ того П. познакомился и сдружился съ Манцони и вмѣстѣ съ нимъ въ 1819 г. основалъ журн. „Conciliatore“, имѣвшій цѣлью нравственное возрожденіе итальянскаго народа и потому скоро навлекши на себя неудовольствие австрійскаго правительства; точно также вызвала большія цензурныя затрудненія драма П. „Eufemio di Messina“, разрѣшенная къ печати подъ условіемъ, чтобы она не была поставлена на сценѣ. Въ слѣдующемъ году по основаніи, въ 1820 г., „Conciliatore“ былъ прекращенъ, а самъ П., по ложному и совершенно безосновательному подозрѣнію въ карбоваризмъ, заключенъ въ тюрьму и черезъ 2 года прговоренъ къ смертной казни, замѣненной 15-лѣтнимъ строгимъ заключеніемъ въ Шпильбергѣ. Тяжелыя страданія, такъ несправедливо испытанныя поэтомъ за время пребыванія въ тюрьмѣ, и безчеловѣчность тюремнаго режима ярко и правдиво обрисованы имъ въ послѣдствіи въ его знаменитомъ произведеніи „Le mie prigioni“, въ короткое время обобщающемъ въ переводахъ всѣ прогрессивн. государства и неизгладимымъ позоромъ заклѣпавшемъ предъ всей Европой австрійское управленіе въ Италіи. Въ 1830 г., подъ вліяніемъ французск. революціи, П. былъ выпущенъ на свободу. Физически и нравственно измученный, онъ утратилъ навсегда здоровье и впалъ въ мистицизмъ, не покидавшій его до самой смерти. Послѣ освобожденія имъ написана была драма „Tommaso Moro“ и религиозно-философскій трактатъ объ обязанностяхъ человѣка. Умеръ онъ въ Туринѣ въ 1854 г. П. — исключительно лирической поэтъ; даже въ новеллахъ фабула разсказа служитъ у него только связующимъ звеномъ для ряда лирическихъ мѣстъ, носящихъ характеръ стихотвореній въ прозѣ. Лучшіе біографы его на франц. яз. — Bourdon (7 изд., Пар., 1879), на италіанск. — Chiala (Флор., 1852). На русскій яз. переведены: „Мои темницы“ и „Объ обязанностяхъ человѣка“.

Пеллисонъ-Фонтанъ, Поль, франц. писатель, род. в 1624 г., ум. в 1693 г., былъ помощникомъ и другомъ Фуке; за блестящія рѣчи въ защиту своего начальника просидѣлъ 5 лѣтъ въ Бастилии; послѣ перехода изъ протестантства въ католичество возведенъ въ историографы Людовика XIV; былъ членомъ Академіи со дня ея основанія.

П. оставилъ сочиненія: „Исторія французской Академіи съ основанія ея до 1 июня 1653 г.“, „Исторія Людовика XIV“, „Размышленія о разногласіяхъ въ дѣлахъ, касающихся религіи“ и др.

Пелопидъ, афинянинъ, сынъ Гиппокла, вмѣстѣ съ Эпаминондомъ основавшій кратковременное государство Фивъ. Когда въ 382 г. до Р. Х. олигархи, при помощи Спарты, завоевали Фивы, П., принадлежавшій къ демократич. партіи, вмѣстѣ съ 400 единомышленниковъ принужденъ былъ бѣжать въ Афины; отсюда онъ въ 379 г. съ 12 товарищами отправился въ Фивы, тайкомъ пробрался въ городъ и, перебивъ олигарховъ, возстановилъ демократію; послѣ этого онъ былъ выбранъ въ беготархи. Въ войнѣ Фивъ со Спартою онъ отличился побѣдами при Тегирѣ (въ 376 г.) и при Левитрахъ (въ 371 г.), гдѣ битву рѣшилъ составленный имъ „священный отрядъ“; въ 370 г. онъ, вмѣстѣ съ Эпаминондомъ, вступилъ въ Пелопоннесъ. По возвращеніи въ Фивы (369 г.), онъ продолжалъ свою государств. дѣятельность; главноею его цѣлью было распространеніе вліянія Фивъ на сѣверъ. Онъ нѣсколько разъ ходилъ въ Тессалію и Македонію, освободилъ эссалииск. города отъ македонск. владычества и, въ качествѣ третейскаго судьи, рѣшалъ вопросъ о престолонаслѣдіи въ Македоніи. Въ 368 г. онъ ѣздилъ посломъ въ Сузы, гдѣ заключилъ съ перидскимъ царемъ выгодный для Фивъ договоръ; въ 364 г. онъ въ послѣдній разъ отправился на помощь эссалиискимъ городамъ, но при Киноскефалахъ былъ убитъ, хотя войско его и одержало побѣду. Его біографію написали Плутархъ и Корнелій Непотъ.

Пелопиды, потомки Пелопса.

Пелопоннесская война, двадцатисемилѣтняя борьба между Афинами и Спартою изъ-за гегемоніи въ Греціи (отъ 431 по 404 г. до Р. Х.). Къ срединѣ V вѣка всѣ греческія государства сплотились въ два большихъ союза: одинъ состоялъ изъ государствъ Пелопоннеса и Беотіи, со Спартою во главѣ, въ другой вошли прибрежные города и о-ва Эгейскаго, Чернаго и Мраморнаго морей; во главѣ его стояли Афины. Непримиримая противоположность между характерами дорійскаго и іонійскаго племени и зависть Спарты къ морскому могуществу Афинъ, рано или поздно, должны были привести къ столкновенію между обоими союзами. Вышшимъ поводомъ къ столкновенію была помощь, оказанная афинянами Керкирѣ въ борьбѣ ея съ Коринеомъ; коринейцы привлекли на свою сторону большую часть членовъ дорійскаго союза, и Афинамъ была объявлена война (въ началѣ 431 г.). Первый періодъ П-ой в-ы (т. наз. Архидамова война) продолжался 10 лѣтъ. Сила спартацевъ заключалась въ превосходной пѣхотѣ, сила Афинъ — во флотѣ. Спартацы ежегодно являлись въ Атику, грабили и олустошали ее и къ зимѣ уходили назадъ; афиняне, въ свою очередь, дѣлали высадки на берегахъ Пелопоннеса. Страшная морская язва, открывшаяся среди скучившагося въ Афинахъ населенія и унесившая множество жертвъ, заставила афинявъ въ 430 г. просить мира. Но спартацы не приняли ихъ предложеній. Въ 429 г. чума сразила Перикла, и власть въ Афинахъ перешла къ грубому, необузданному демагогу Клеону. Въ слѣд. году отъ Афинъ отпалъ о-въ Лесбосъ, но

бунтъ былъ вскорѣ подавленъ. Въ 425 г. одинъ изъ афинскихъ полководцевъ, Демосвентъ, занялъ Пилосъ въ Мессеніи и оттуда сталъ волновать недовольныхъ Спартою мессенцевъ и гелотовъ. Чтобы парализовать его дѣйствія, спартанцы послали отрядъ на о-въ Сфактерію, при входѣ въ Пилосскую гавань; но афиняне разбили пелопоннесскій флотъ и отрѣзали Сфактерію отъ сношеній со Спартою; въ 424 г. спартанскій отрядъ принужденъ былъ сдаться Клеону. Въ 423 г. талантливый спартанскій полководецъ Бразидъ является во Фракію, поднимаетъ еракійскіе города противъ Афинъ и беретъ главный опорный пунктъ афинянь во Фракіи—городъ Амфиполисъ. Отправленный противъ него Клеонъ терпитъ поражение, но оба полководца падаютъ въ битвѣ. Наконецъ, утомленные 10-лѣтней борьбой, обѣ стороны рѣшаются заключить миръ (въ 421 г.). Онъ извѣстенъ въ исторіи подъ именемъ Никіева мира; имъ было восстановлено то положеніе, въ которомъ обѣ стороны находились до войны. Но миръ былъ непроченъ; при обмѣнѣ городовъ стороны старались обмануть другъ друга, старались одна у другой отбить союзниковъ, что въ 418 г. привело даже къ открытому столкновенію. Новая война была вызвана сицилійскимъ предпріятіемъ афинянь. Чтобы отвлечь вниманіе спартанцевъ отъ Сициліи, афинскій флотъ въ 414 г. сталъ опустошать Лаконію; тогда спартанцы, по совѣту Алкивиада, заняли и укрѣпили Декелею въ Аттікѣ и отсюда стали тревожить населеніе. Снова призванный афинянами, Алкивиадъ доставилъ имъ нѣсколько блестящихъ морскихъ побѣдъ, но главный ихъ союзникъ, о-въ Эвбея, окончательно отпалъ отъ нихъ (410—408 гг.). Въ 408 г. спартанцы поручили введеніе войны способному полководцу—Лизандру; имъ удалось также получить значит. помощь отъ персовъ. Въ 406 г. часть еще разъ улыбулось афинянамъ: они одержали побѣду при Аргинускихъ о-вахъ, но не сумѣли воспользоваться ея плодами и отвергли миръ, предложенный имъ спартанцами. Лизандръ снова восстановилъ спартанскій флотъ и въ битвѣ при Эгоспотамосѣ нанесъ афинянамъ рѣшительное пораженіе (въ 405 г.), а въ началѣ 404 г., послѣ 4-мѣсячной осады, голодомъ принудилъ къ сдачѣ и самую Афины. Условіями мира, которымъ закончилась П. в., были: распушеніе союза, замѣна демократіи олигархіей, скрыте сгѣнь и выдача флота за исключеніемъ 12 триеръ.

Пелопоннесъ (нынѣ *Морея*, 22 502 кв. в. съ 743 484 ж.), гористый, въ древн. весьма лѣсистый полуостровъ Южн. Греціи, соединяющийся съ материкомъ посредствомъ Коринскаго перешейка. Въ настоящее время, вслѣд. истребленія лѣсовъ, климатъ старны сдѣлался суше и жарче, и культура земли, за исключ. хорошо орошенныхъ областей, находится въ плохомъ состояніи. П. производитъ маслины, шелкъ, хлопчат. бумагу, рисъ, вино и пр. Древніе города больш. ч. представляютъ груды развалинъ. Въ древности П. распадался на слѣд. части: Аркадію, Ахайю, Элиду, Мессенію, Лаконію со Спартой, Арголиду и Коринтъ.

Педжосъ, по греч. преданію сынъ фригійскаго царя Тангала и братъ Ніобы. Въ младенчествѣ отецъ убилъ его, разрѣзалъ на части и, сваривъ, предложилъ въ пищу богамъ, которые собрались

къ нему на пирь. Но боги замѣтили обманъ и недотронулись до кушанья, за исключеніемъ Деметры, которая съѣла одно плечо; по приказанію Зевса, Гермесъ снова сложилъ члены П-а въ котель, замѣнилъ съѣденное плечо другимъ, сдѣланнымъ изъ слоновой кости, и мальчикъ, въ обновленной красотѣ, вернулся къ жизни. Достигнувъ юношескаго возраста, П. отправился въ Пизу, чтобы свататься за дочь тамошняго царя Эномая, Гипподамію. Эчюмаю было предсказано, что онъ умретъ, если его дочь выйдетъ замужъ; поэтому онъ каждому жениху предлагалъ состязаніе на колесницѣ и, догнавъ его, пронзалъ сзади копьемъ. П. подкупилъ возницу Эномая, Миртила, который вынулъ изъ колесницы всѣ чеки, такъ что Эномая упалъ и убился; П. женился на Гипподаміи и сдѣлался царемъ Пизы. Когда Миртилъ сталъ требовать себѣ, по условію, половину царства, П. сбросилъ его въ море и тѣмъ навлекъ на себя и свое потомство сильный гнѣвъ отца Миртила, Гермеса. П. былъ самымъ сильнымъ царемъ Пелопоннеса, который отъ него и получилъ свое имя.

Пелузія, въ древности сильно укрѣпленный гор. въ Нижн. Египтѣ, при одноименномъ рукавѣ Нила; въ 525 г. до Р. Х. здѣсь произошло крупное сраженіе между персидск. царемъ Камбизомъ и египетск. Псамметихомъ III.

Пелузь (Pelouze), Теофиль Жюль, франц. химикъ, род. въ 1807 г., ученикъ Гей-Люссака и Либиха, академикъ (съ 1837 г.) и профес. Collège de France; ум. въ 1867 г. Работы П-а, составляющія рядъ интересныхъ статей въ „Comptes Rendus“, „Annales de chimie et de physique“, „Dictionnaire de physiologie“, и обширное сочиненіе: „Traité de chimie analytique générale“ (совмѣстно съ Frémy) относятся ко многимъ областямъ органической, минеральной и технической химіи. Имъ открыты многія новыя соединенія и изучены многія извѣстныя раньше: напр., доказано тождество тростниковаго и свекловичнаго сахара, полученные синтетическимъ путемъ жиры (дѣйствіемъ глицерина и кислотъ), открытъ (впервые во Франціи) составъ хлопчатобумажнаго пороха, усовершенствовано производство стекла и проч.

Пельмъ 1) или *Пельмское село*, слобода Тобольской губ., Туринскаго округа, на лѣвомъ, крутомъ бер. р. Тавды, нѣсколько ниже впаденія въ нее р. Пельма. Заложень въ 1592 г.; первоначально былъ городомъ и въ XVII ст., когда большая Сибирская дорога проходила черезъ Верхотурье, имѣлъ большое торговое и стратегич. знач., совершенно исчезнувшее съ замѣной Верхотуринскаго тракта Екатеринбургскимъ. Въ составѣ первоначальн. населенія П-а были жители Углича, сосланные Борисомъ Годуновымъ за свидѣтельство по убійству царевича Дмитрія. Въ XVII и XVIII стл. здѣсь жили въ ссылкѣ Василій и Иванъ Романовы (1601 г.), Биронъ (1741 г.), Минихъ (1742—61 г.). 2) П., рѣка Тобольск. губ., Туринск. окр., лѣв. прит. Тавды, дл. теч. до 300 в., протек. черезъ Большое озеро или плесъ Туманъ (80 в. дл., 40 в. шир.), по выходѣ изъ кот. раздѣляется на Большой и Малый П., затѣмъ вновь соединяющіеся.

Пельменъ, сибирское кушанье, состоитъ изъ тѣста, начиненнаго рубленымъ мясомъ или же рыбой. Зи-

мой въ дорогу сибиряки запасаются замороженными пельменями, которые очень удобны, такъ какъ поспѣваютъ въ самоварѣ въ нѣсколько минутъ.

Пелътанъ (Pelletan) 1) Пьеръ Клеманъ Эженъ, франц. писатель и политикъ, род. въ 1813 г., долгое время велъ отдѣлъ критики въ „Presse“ и въ „Revue des Deux Mondes“, въ 1848 г. основалъ, вмѣстѣ съ Ламартиномъ, „Bien public“, черезъ нѣсколько лѣтъ въ „Siècle“ и въ „Courier du dimanche“ громилъ вторую имперію. Въ 1863 и 1869 гг. стоялъ въ рядахъ оппозиціи въ законодательномъ корпусѣ, во время революціи 1870 г. былъ министромъ безъ портфеля; въ 1871—76 гг. — одинъ изъ видныхъ членовъ крайней лѣвой въ палатѣ, съ 1876 г. сенаторъ. Ум. въ 1884 г. Кромѣ множества памфлетовъ и статей П. написалъ: „La lampe éteinte“, „Heures du travail“, „La loi de progrès“, „Les droits de l'homme“, „La nouvelle Babylone“, „Décadence de la monarchie française“, „Elisée; voyage d'un homme à la recherche de lui même“ и и др. 2) П., Шарль Камилль, политикъ, сынъ предыдущаго, род. въ 1846 г., съ 1880 г. состоитъ главнымъ редакторомъ „Justice“, въ 1881 г. избранъ въ палату, гдѣ въ настоящее время состоитъ однимъ изъ вождей лѣвой. Написалъ: „Le théâtre de Versailles“ (отчеты о засѣданіяхъ национ. собранія), „Questions d'histoire, le Comité central et la Commune“, „La semaine de mai“ и др.

Пелтасты, легко-вооруженные солдаты въ греческихъ войскахъ IV в.; вооружение ихъ состояло изъ плетеныхъ щитовъ и дротиковъ.

Пемброкъ 1) англ. графство въ Южн. Валлисѣ, изобилуетъ хорошими гаванями (Мильфордъ и др.); 91824 ж. (на 1583 ж. ккм.), занимающ. главн. обр. скотоводств., рыболовств. и горнодѣльемъ (камен. уголь, серебряносвинцовая руда, желѣзо). Главн. гор. — Гверфердвестъ. 2) П., гор. въ одноименномъ графствѣ; 14197 ж.

Пемза, одинъ изъ продуктовъ вулканической дѣятельности, свѣтло-желтаго или свѣтло-сѣраго цвѣта. Ее рассматриваютъ, какъ обсидіанъ (см. это слово), застывшій при сильномъ выдѣленіи паровъ и газовъ и поэтому сдѣлавшійся губчатымъ или пѣнистымъ. Тв. 6; уд. в. 2,19—2,20. Употребляется для шлифовки и полировки дерева, каменной, металла, слоновой кости и т. д.

Ремпигусъ, наклонная болѣзнь, при которой на воспалительно-покраснѣвшихъ, неинфильтрованныхъ, отдѣленныхъ другъ отъ друга мѣстахъ кожи образуются большіе пузыри, наполненные свѣтлой водянистой жидкостью и похожие на пузыри послѣ ожога или нарываго пластыря. Происхожденіе ихъ не выяснено; только относительно новорожденныхъ установлена зависимость отъ сифилиса. Изъ различныхъ формъ особенно важна хроническая, которая длится часто годами и подкрадывается незамѣтнымъ образомъ. На кожѣ образуется небольшое число пузырей, и, прежде чѣмъ они исчезнутъ, появляются другіе. Болѣзнь очень мучительна для больныхъ и для окружающихъ и постепенно истощаетъ организмъ. Присоединяющаяся въ концѣ лихорадка ускорять смертельный исходъ. Въ другихъ случаяхъ болѣзнь имѣетъ перемежающееся теченіе: существующіе пузыри подсыхаютъ, новыхъ не образуется, и больные какъ будто находятся на

пути къ выздоровленію; но вотъ слѣдуетъ новый приступъ высыпанія, за нимъ — третій, четвертый, и въ концѣ концовъ процессъ ведетъ къ смерти. Лѣченіе безсильно. Поддерживаютъ силы больныхъ хорошимъ питаніемъ и избѣгаютъ всего, что можетъ истощить ихъ.

Пенартъ, портъ въ графствѣ Гламорганъ (Валлисѣ), противъ Кардиффа; большіе доки; 6054 ж.

Пенаты (penates), древне-римскіе боги-хранители домашняго очага, заботившіеся главн. образ. о ненарушимости состава и единства семьи и о доставленіи ей всего необходимаго для удовлетворенія ея насущныхъ потребностей. Они изображались въ видѣ небольшихъ статуэтокъ, часто грубо вырѣзанныхъ изъ дерева, и, вмѣстѣ съ родственными имъ *ларами* (см. это сл.), хранились въ большой залѣ внутренней части дома (penetralia), въ особомъ шкафѣ близъ очага, на которомъ поддерживался неугасимый огонь въ честь ихъ и богини Весты. Рядомъ съ домашними П-ами (P. minores, privati) существовали также боги-хранители государства, какъ большіе семьи (P. majores, publici), поклоненіе которымъ происходило въ сокровенной части (penetralia) храма Весты. Въ городѣ Лавиніумѣ находились пользовавшіеся особымъ почитаніемъ древне-латинскіе П., привезенные, по преданію, Энеемъ изъ Трои.

Pendant (франц., двойникъ, парникъ) 1) въ искусствѣ картина или гравюра, сходная съ другою по сюжету и характеру исполненія и потому могущая составить съ нею симметрическое сочетаніе. 2) Р., всякій предметъ или явленіе, имѣющее по своимъ внутренн. или внѣшн. признакамъ значит. сходство съ другимъ и могущіе служить его гармоническ. дополненіемъ.

Пенджабъ, сѣв.-зап. провинція Индо-Британск. госуд., граничитъ на вост. съ Афганистаномъ, орошается р. Индомъ съ его 5 притоками (отсюда назв. П., т. е. Пятирѣчье), а также рѣками, принадлежащ. къ системѣ Ганга; представл. равнины, прерываемыя 4 горными группами (Гималайскія горы, Аравали и др.) и сильно страдающія отъ засухъ, въ особ. на востокъ, почему и нуждаются для успѣховъ земледѣлія въ искусств. орошеніи (660827 гект. искусств. орошенія). Населеніе (22712120 ж. на 368927 кв. ккм.) представл. пеструю смѣсь народ., религій и язык. (турки, татары, арабы, монголы, афганцы имѣютъ своихъ представит., но больш. ч. населенія — индійск. происхожд.; наиболѣе распростран. магометанск. религія). Для образоват. цѣлей служатъ универс. и 2227 средн. и низш. учеб. зав. съ 125906 учащ. П. богатъ каменн. солью и имѣетъ значит. развитую промышл. (хлопчатобумажн. фабр., пивовар. зав., шелк., кожев., шерстян. и пр. произв.), занимающ. 919391 рабоч., и обширн. торговлю. Главн. гор. — Лагоръ. Провинція образована Англійей изъ завоеваннаго ею въ 1845—49 гг. государства религ. секты Sikh; сильно укрѣпленная зап. ея граница имѣетъ важное стратегич. значеніе для Британіи, какъ оплотъ противъ дальнѣйш. движенія русскихъ:

Пенджикентъ, уѣздн. гор. Зеравшанск. окр., отдѣла Нагорныхъ Туменей, подъ 39°33' с. ш. и 85°27' в. д.; 5896 ж.

Пеней, рѣка, см. *Саламорія*.

Певелопа, в греч. миеологии дочь Икария и Перибей, жена Одиссея, которому она родила сына Телемака. Во время 20-лѣтняго отсутствія мужа она оставалась вѣрна ему и отвергала искательства многочисленных жениховъ; подъ конецъ, когда они стали настойчиво требовать, чтобы она выбрала сзѣбъ мужа изъ ихъ среды, она упростила ихъ ожидать, пока окончатъ гробовое покрывало своему тестю, Лаэрту; между тѣмъ она ночью распускала то, что успѣвала выткать днемъ. Эта хитрость удавалась ей въ теченіе трехъ лѣтъ; на четвертый годъ одна изъ ея служанокъ выдала тайну, и женихи принудили П-у окончить работу. Но въ тотъ самый день, когда ей предстояло сдѣлать выборъ между женихами, вернулся домой ея мужъ, Одиссей (см. *Одиссея*).

Пелесты (греч. „бѣдняки“), въ древности названіе аборигеновъ Эссалии, вѣроятно пеласгическаго происхожденія, находившихся въ такой же крѣпостной зависимости отъ пришлыхъ побѣдителей, какъ въ Спаргѣ гелоты.

Пенжина, рѣка въ Приморской области, Гижинскаго округа, падаетъ въ Пенжинскую губу, образуемую Охотскимъ моремъ. Теченіе рѣки очень быстрое, такъ что она замерзаетъ лишь въ серед. ноября. На рѣкѣ—поселене *Пенжинское*.

Пенза, губерн. гор. подъ 53°11' с. ш. и 62°42' в. д., при р. Сурѣ и Сызрано-Вяземск. жел. дор.; 2 мужск. и 1 женск. гимн., реальное уч., духовн. семинар., учил. садоводства съ образц. пчельникомъ и ботанич. садомъ, землѣмѣрное учил., 7 банковъ; ежегодно 2 ярмарки (Никольская и Петропавловская); болѣе 20 фабр. и завод., центръ довольно обширн. торговли губерніи; 46221 ж.—П. основана съ стратег. цѣлью въ 1-й половинѣ XVII в., среди земель мордвы и мешеряковъ, въ 1780 г. назначена главн. гор. П-енскаго намѣстн., въ 1801 г. губ-ии.—*П-ский уездъ* въ южн., степн. части губ., по р. Сурѣ (судоходна отъ гор. П.), Хопру и др. Поверхность (2934,5 кв. в. съ 146118 ж.) безлѣсная, почва по преимущ. черноземная и даетъ избытокъ хлѣба, идущій на винокур. Жители занимаютъ главн. образ. хлѣбопашествомъ (кромѣ хлѣба сѣется много конопля, шерстобитствомъ, производ. постнаго масла, отчасти торговлей и пр.

Пензалъ (Penzance), приморск. гор. съ гаванью въ англ. графствѣ Корнваллисѣ; 11684 ж.

Пензенская губернія, одна изъ средн. губ. Европ. Россіи, гранич. на сѣв. съ Нижегородск., на югѣ съ Самарск. на вост. съ Симбирск., на зап. съ Тамбовск. г. (34128,1 кв. в. съ 1549969 ж.; на 1 кв. в. 45,4 ж.). Поверхность холмистая; самая возвышенная часть губ. находится на югѣ, самую низменн. часть составляетъ Краснослободск. уездъ, сличающ. присутствіемъ больш. болотн. пространствъ. Въ предѣлахъ губ. распространены породы третичной и мѣловой формаций (мѣль, песчаники, разнаго рода глины, торфъ, купоросная и желѣзн. руда, идущія на мѣстные заводы). П. г. орошается судоходн. рѣк. Сурой и Мокшей и сплави. Хопромъ, Иссой, Айвой, Пензой, Шукшой и др.; на югѣ она носитъ степн. характ., на сѣв. же богата лѣсомъ, особ. въ уу. Краснослободск. и Городищенск. Климатъ здѣсь суровѣе, чѣмъ въ сосѣдн. Тамбовск. г.; средн. год. темпер. +3,2°, средн. январ.—13,6°,

июльск.—20° Ц. Почва плодородная, черноземн. и даетъ избытокъ хлѣба, идущій на винокурение и продажу; средн. год. сборъ за 3-лѣтіе 1886—88 гг. составлялъ для ржи 4043488 чт., для овса 3109975 чт., для картофеля 954006 чт.; соотвѣств. средн. урожай съ 1 десят.: 5,8 чт., 8,6 чт., 41,1 чт.; сверхъ того сѣется много гороху (татарами), конопля и свекловицы. Состояніе скотоводства въ 1888 г. было слѣдующ.: лошадей 377275 гол., крупн. рогат. скота 275171 г., овецъ 957190 г. Изъ друг. занят. болѣе или менѣе распространены пчеловодство, садоводство и кустарн. промыслы, именн. лѣсные, производств. постн. масла, битье шерсти, валяніе войлоковъ, выдѣлка глиняной посуды и пр. Въ губ. насчитывается 107 фабр. и завод. съ 6133 рабоч. и годовымъ производствомъ до 17 милл. руб.; наиболѣе развито винокурение. Торговля довольно обширна; главн. предм. отпуска служатъ: хлѣбъ, спиртъ, лѣсъ и лѣсн. издѣлія, масло, металлы, сукно и пр.; важнѣйш. торгов. центрами считаются Пенза, Нижн.-Ломовъ, Саранск, Мокшанъ, Краснослободск и с. Головинш; но Нижне-ломовск. у. Населеніе состоитъ, кромѣ великоросс., изъ мордвы, мешеряковъ и татаръ (всего около 14%). Въ губ. существуетъ 8 мужск. среднеуч. завед. съ 1668 учащ. (2 гимн., 1 прогимн., 1 реальн. учил., 1 духовн. семинар., 3 духовн. учил.), 4 женск. съ 908 учащ. (1 гимн., 2 прогимн., 1 учил. св. синода), 505 низш. и начальн. школъ съ 27018 уч. (4146 дѣвоц.) и 4 спец. мужск. учебн. завед. съ 211 учащ. (1 педагогич., 1 землѣмѣрн., 1 учил. садовод., 1 технич.). Изъ числа принятыхъ въ 1887 г. новобранцевъ было 77,4% неграмотныхъ. П. г. раздѣляется на 10 уезд.: П-енскій, Городищенск., Инсарск., Керенск., Краснослободск., Мокшанск., Наровчатск., Нижне-ломовск., Саранск., Чембарск.—Территорія нынѣшн. П-ой г-ии издревле была заселена мордвой и мешеряками, покоренными въ XIII в. татарами; проникновеніе сюда русскихъ начинается съ XVI в., т. е. съ паденія могущества татаръ; въ 1535 г. была построена здѣсь 1-ая русск. передовая крѣпость Мокшанъ; прочіе города были основаны въ XVI и XVII ст.

Пенико (Pénicaud), семейство франц. художниковъ въ Лиможѣ, работы которыхъ принадлежать къ лучшимъ произведеніямъ лиможской эмальной живописи. Наиболѣе замѣчательны члены его: 1) Леонардъ (Нардонъ), род. до 1470 г., ум. послѣ 1539 г. 2) П., Жанъ Старшій, дѣятельность котораго относится къ началу XVI ст. 3) П., Жанъ Младшій, работавшій съ 1531 по 1542 г. 4) П., Жанъ Третій, самый крупный талантъ школы.

Пенкиза, Зинаида Михайловна (по мужу Триполитова), первая женщина-библіографъ, род. въ Москвѣ въ 1861 г., образованіе получила въ нѣмецкой Петропавловской школѣ, гдѣ обращала преимущественное вниманіе на изученіе новыхъ языковъ и литературъ (особенно англійской) и въ 1877 г. блестяще окончила курсъ. Въ 1879 г. она поступила на Бестужевскіе женскіе курсы. Увлечательныя чтенія проф. А. Н. Веселовскаго еще болѣе утвердили и осмыслили давнишнюю склонность его талантливой слушательницы къ занятіямъ литературой, ознакомивъ ее со сравнительнымъ методомъ ея изученія; она занялась исторіей романа, но занятіямъ

этимъ не суждено было быть доведеннымъ до конца. Материалы, осложненные поставили П-ой новую цѣль—библиографич. работу, которой она отдалась со свойственной ей педантической добросовѣстностью и увлечениемъ, и обогатила русск. литературу нѣсколькими цѣнными трудами по этой отрасли („Польсье. Библиографич. материалы по исторіи, географіи, статистикѣ, этнографіи и экономическому состоянію Польсья“, „Русская библиографіи морского дѣла отъ 1701 по 1882 г. включительно“, „Материалы по желѣзнодорожному дѣлу въ Россіи“, „Закаспійскій край. Систематическій сборникъ библиографич. указаний книгъ и статей о Закаспійскомъ краѣ и сопредѣльныхъ странахъ“). Въ 1885 г. П. успѣшно сдала выпускные экзамены. Безвременная смерть (отъ закупорки легочныхъ сосудовъ), 28-го окт. 1887 г., застигла П-у среди широкихъ плановъ о самостоятельной библиографич. дѣятельности (ею было уже собрано нѣсколько тысячъ названій по исторіи женскаго вопроса) и историко-литературн. работахъ.

Пенни (англ. penny, сокращенно d., отъ лат. denarius), англійская мелкая монета, первоначально серебряная, потомъ (съ 1672 г.) мѣдная, съ 1860 г. бронзовая (монеты въ 3, 4, 6 пенсовъ чеканятся изъ серебра). П. былъ уже въ употребленіи въ англо-саксонск. эпоху; въ настоящее время онъ равняется $\frac{1}{12}$ шиллинга= $\frac{1}{240}$ фунта стерлинга; номинально равенъ по цѣнности 2,625 наш. коп. П. дѣлится на полупенсы (halfpence) и четверти пенни (farthings).—**Пенсъ** (pence), множество, число отъ пенни.

Пеннинская горная цѣпь, въ Сѣв. Англии, тянется въ кривомъ направл. и образуетъ водораздѣлъ между Сѣверн. и Ирланд. м.; высочайш. верш.—Кросфель (892 м. выс.); въ южной части изобилуетъ каменнымъ углемъ.

Пеннинскія Альпы, см. *Альпы*.

Пеннъ, Вильямъ, основатель Пенсильваніи, род. въ 1644 г. въ Лондонѣ и былъ единственнымъ сыномъ адмирала Вильяма П-а (род. въ 1621 г., ум. въ 1670 г.), завоевавшего при Кромвеллѣ Ямайку. Еще будучи студентомъ оксфордскаго университета, П. увлекся ученіемъ квакеровъ (см. это сл.); изгнанный вслѣдствіе этого изъ университета и родительскаго дома, онъ отправился во Францію—изучать кальвинизмъ. По возвращеніи на родину, онъ открыто выступилъ съ проповѣдью квакерскаго вѣроученія, которое онъ изложилъ въ книгѣ: „The sandy foundation shaken“ (1668), и этимъ навлекъ на себя преслѣдованіе, окончившееся 7-мѣсячнымъ заключеніемъ въ Тауэръ; въ тюрьмѣ онъ написалъ сочиненіе: „No cross, no crown“ (1669) и брошюру въ свое оправданіе—„Innocency with her open face“. Смерть отца доставила П-у 1500 фун. стерл. годоваго дохода и сдѣлала его кредиторомъ государства на сумму въ 16000 ф. стерл. Гоненія на квакеровъ внушили П-у мысль воспользоваться полученнымъ состояніемъ для доставленія своимъ единовѣрцамъ убѣжища, гдѣ бы они могли свободно исповѣдывать и примѣнять къ жизни свои принципы: онъ обратился къ англійск. королю Карлу II съ предложеніемъ выдать ему въ уплату долга концессию на владѣніе участкомъ земли въ Сѣв. Америкѣ. Въ 1681 г. была утверж-

дена составленная П-омъ т. наз. „Пенсильванская хартія“, дававшая колонистамъ (собравшимъ на половину изъ квакеровъ) право собственности на территорию, расположенную по западн. берегу рѣки Делавэра, при чемъ П. получилъ почти неограниченную власть надъ основаннымъ имъ государствомъ, которому король, въ память заслугъ адмирала П-а, далъ названіе Пенсильваніи („лѣсной области П-а“). Первымъ дѣломъ квакера-государя



Пеннъ, Вильямъ.

было созваніе всѣхъ колонистовъ для вотированія конституціи (1682 г.), явившейся полнымъ и чистымъ выраженіемъ строго демократическихъ стремленій квакеровъ, идей гражданск. равенства, свободы, вѣротерпимости, вызывавшей восторженн. сочувствіе лучшихъ умовъ того времени и вполнѣдствіи принятой въ основаніе проекта государства, устройства Сѣв.-Амер. Соед. Штатовъ. Стремясь къ широкому распространенію своего ученія, П. вступилъ въ дружескія сношенія съ сосѣдними индѣйскими племенами. Для расширенія предѣловъ общины онъ откупилъ у индѣйц. большіе земельн. участки; въ 1683 г. онъ основалъ городъ Филадельфію, сдѣлавшейся центромъ страны. Въ 1684 г. П. возвратился въ Англію съ цѣлью воздѣйствовать на короля въ духѣ вѣротерпимости и уничтоженія привилегій епископальной церкви, при чемъ встрѣтилъ большое сочувствіе со стороны Якова II, воспользовавшагося идеями П-а для доставленія католицизму свободнаго распространенія въ Англии и для подготовленія, такимъ образомъ, католической реакціи, что навлекло на П-а ненависть виговъ. Но полной вѣротерпимости по отношенію къ квакерамъ въ Англии П-у удалось добиться только при Вильгельмѣ III. Разоренный своими предпріятіями, утомленный борьбою, П. продалъ королю право собственности на Пенсильванію (1712 г.) и удалился въ свое англійское помѣстье гдѣ и ум.

въ 1718 г., оставивъ по себѣ память человѣка, стойко проводившаго въ жизнь свои идеалы, и правителя, ни на минуту не увидѣвшаго власть, въ которой онъ видѣлъ лишь средство для осуществленія своихъ высокихъ стремленій къ общему благу. Сочиненія П.-а вышли въ Лондонѣ, въ 4 том., въ 1726 и 1782 г., съ приложеніемъ біографіи знаменитаго квакера.

Пенсбскоть, самая значительная рѣка сѣв.-америк. шт. Мэнь, 480 клм. дл.

Пенсакола, гор. въ сѣв.-америк. шт. Флорида, при Мексиканск. зал., съ самой безопасной въ Сѣв. Америкѣ гавани; 8600 ж.

Пенсильванія, 2-ой по населенности, промышл. и богатству изъ С.-Америк. Соед. Штатовъ, къ зап. отъ шт. Нью-Джерси, по рр. Делавэру, Огайо и др., сообщающимъ его съ Атлантич. ок. и Мексиканскимъ зал.; сверхъ того прилегающее къ нему оз. Эри сообщаетъ его съ басс. р. св. Лаврентія. П. гориста, плодородна, богата каменнымъ углемъ, нефтью, солью, мраморомъ; значительную часть населенія (4282891 ж. на 117102 кв. клм.) составляютъ нѣмцы, предки которыхъ были въ числѣ первыхъ поселенцевъ штата; иностранцевъ болѣе 1½ милл., цвѣтныхъ 85535 ч. Большая часть населенія занята промышленностью: горнодѣліе (камени. уголь, нефть, желѣзн. руда и пр.), стеклян. произв., фабрикація желѣза, стали, шерст. тов. и пр. Въ сельск. хозяйствѣ (земледѣліе, скотовод., молочн. хоз.) находятъ занятія 210/10 населенія. Для проsvѣщ. жит. существуетъ 27 колледжей съ 4368 студ. и множество обществ. школъ съ 982158 уч. Нынѣшн. конституція штата существуетъ съ 1873 г.; по ней избирается народомъ на 4 года губернаторъ, имѣющей ограниченное veto; законодат. власть находится въ рукахъ сената и палаты депутат.; на конгрессѣ П. представлена 2 сенаторами и 27 депутатами. Главн. гор.—Гаррисбургъ, важнѣйшій—Филадельфія.—П. стала колонизоваться въ 1-й пол. XVII в. шведами и голландцами, но основательней ея считается В. Пеннъ (см. это сл.). Во время борьбы за независимость П. играла выдающуюся роль.

Пенсія, особый видъ пожизненнаго или временнаго содержанія, назначаемого отставнымъ чиновникамъ, а также, въ случаѣ ихъ смерти, ихъ вдовамъ и дѣтямъ. Право на П.-ю приобретается долго-временною и безпорочною службою. Для выслуги полнаго пенсіоннаго оклада полагаются 35 лѣтъ *дѣйствительной* службы; поэтому изъ лѣтъ службы вычитается время, проведенное въ отставкѣ и въ отпуску свыше 4 мѣсяцевъ. Выслужившіе 25 лѣтъ и болѣе получаютъ половину оклада. Окладъ не уменьшается, если до выслуги этихъ сроковъ недостаетъ 6 мѣсяцевъ. Для вышедшихъ въ отставку по разстроенному на службѣ здоровью или по неизлѣчимой болѣзни сроки выслуги П.-и сокращаются: прослужившіе 30 лѣтъ получаютъ полный окладъ, отъ 20 до 30 л.—2/3 его, отъ 10 до 20 л.—1/3. Если болѣзнь вызываетъ потребность въ постоянномъ постороннемъ уходѣ, то сроки еще болѣе сокращаются: прослужившіе 20 лѣтъ получаютъ полный окладъ, отъ 10 до 20 л.—2/3 оклада, отъ 5 до 10 л.—1/3. Служба не считается безпорочною, и служащіе лишаются, поэтому, права на П.-ю, если

они были присуждены къ такимъ наказаніямъ, котъ связаны съ лишеніемъ или ограниченіемъ правъ; отрѣшенные отъ должности и разжалованные по суду лишаются права на П.-ю по прежней службѣ, но могутъ приобрести это право безпорочною выслугою новыхъ сроковъ; денежн. взысканія за медленность или недосмотры, выговоры, замѣчанія, аресты безъ суда не влекутъ за собою лишенія права на П.-ю. Размѣры П.-и опредѣляются, по общему правилу, на основ. особой табели окладовъ, согласно котор. все гражд. должности раздѣлены на 9 разрядовъ, съ подраздѣленіемъ 3-го разряда на 2 степени; затѣмъ въ штатѣ каждаго отдѣльнаго установленія все должности распределены по различнымъ разрядамъ табели. Размѣры полныхъ пенсіонныхъ окладовъ для гражд. чиновниковъ представляютъ по табели слѣд. постепенность:

| | Безъ вычета назначается: | За вычетомъ назначается: |
|------------------|-----------------------------|-----------------------------|
| I разрядъ . . . | 1143 р. 60 к. | 1120 р. 83 к. |
| II „ . . . | 857 „ 70 „ | 840 „ 63 „ |
| III 1-ая ст. . . | 571 „ 80 „ | 560 „ 40 „ |
| „ 2-ая „ . . . | 428 „ 85 „ | 420 „ 24 „ |
| IV разрядъ . . . | 343 „ 5 „ | 336 „ 24 „ |
| V „ . . . | 285 „ 90 „ | 280 „ 20 „ |
| VI „ . . . | 214 „ 50 „ | 210 „ 15 „ |
| VII „ . . . | 171 „ 60 „ | 168 „ 15 „ |
| VIII „ . . . | 128 „ 61 „ | 127 „ 32 „ |
| IX „ . . . | 85 „ 80 „ | 84 „ 90 „ |

Для членовъ госуд. совѣта, министровъ и др. лицъ, назначаемыхъ къ должностямъ непосредственно Государемъ, размѣръ П.-и опредѣляется каждый разъ особ. Высочайш. повелѣніемъ.—Для выслуги П.-и того или другаго по табели разряда необходимо пребыть по крайней мѣрѣ 5 лѣтъ въ соответственной этому разряду должности; въ противномъ случаѣ П. назначается по разрядамъ предшествовавшихъ низшихъ должностей. Право на П.-ю имѣютъ не только сами служащіе по выходѣ ихъ въ отставку, но и семейства лицъ, скончавшихся на службѣ и выслужившихъ положенные для того сроки. При этомъ соблюдаются слѣд. правила: 1) Вдова бездѣтная или же съ дѣтьми, не имѣющими права на П.-ю (напр., взрослые), получаетъ половину изъ П.-и, слѣдовавшей мужу; П. въ этомъ случаѣ прекращается съ выходомъ вдовы замужъ. 2) Если вдова осталась съ дѣтьми, имѣющими право на П.-ю, то на каждаго ребенка прибавляется 1/3 изъ другой половины П.-и, такъ что вдова съ 3 или болѣе дѣтьми получаетъ полную П.-ю. 3) Если остались одни дѣти безъ матери, то каждый получаетъ 1/4 изъ П.-и, слѣдовавшей отцу; четверо и болѣе дѣтей получаютъ полную П.-ю—все поровну. При этомъ для сыновей П. прекращается: достиженіемъ 17-лѣтнаго возраста, принятіемъ въ общество. заведеніе на казенн. счетъ и вступленіемъ въ госуд. службу; для дочерей: достиж. 21 года, замужествомъ, вступленіемъ въ общество. заведеніе на казенн. счетъ; въ послѣдн. случаѣ, по окончаніи ими курса, П. возобновляется до достиженія 21 года. Для самихъ отставныхъ служащихъ П. прекращается, въ числѣ другихъ причинъ, поступленіемъ снова въ дѣйствит. службу (для нѣкот. разрядовъ должностныхъ лицъ, напр. для заслуженныхъ профессоровъ, установлены исключенія изъ этого правила). По нѣкот.

вѣдомствамъ сущ. особые льготные пенсіонн. уставы; таковы вѣдомства: придворное, ученое и учебное и др. Преимущества ученой и учебной службы (кромѣ мин-ва народн. прозвѣщ.—также и по еѣмъ другимъ министерствамъ) состоятъ въ сокращ. срокахъ выслуги П-и (для выслуги полнаго пенсіонн. оклада полагается срокъ не въ 35 л., а въ 25), а также и въ томъ, что основаніемъ размѣра П-и является не вышеуказанн. табель, а жалованье.—Для служащихъ въ отдаленныхъ и привилегиров. мѣстностяхъ срокъ выслуги и размѣры П-и опредѣляются правилами 13 июня 1886 г. Наибольш. преимуществами пользуются служащіе на Сахалинѣ и въ нѣкот. др. мѣстностяхъ; два дня службы считаются имъ за три, а размѣръ П-и повышается на три степени. Въ остальныхъ мѣстностяхъ Приамурскаго ген.-губернаторства, въ Туркестанскомъ и Закаспійскомъ краяхъ три дня службы считаются за четыре, и размѣръ П-и повышается на двѣ степени. Въ прочихъ частяхъ Вост. Сибири, Степномъ ген.-губернаторствѣ и въ губ. Тобольской и Томской три дня службы считаются за четыре, но размѣръ П-и не повышается. Въ остальныхъ отдаленныхъ мѣстностяхъ четыре дня службы считаются за пять, а размѣръ П-и не повышается. Особые правила установлены для служащихъ въ Ц. Польскомъ.—Для военныхъ чиновниковъ въ отставкѣ сроки выслуги П-и вообще тѣ же, что и для гражданскихъ: 35 лѣтъ—для полнаго оклада и 25 л.—для половиннаго. Время, проведенное въ военныхъ походахъ, считается вдвое; отпуска свыше 4 мѣсяцевъ и время плѣна вычитаются. По военн. вѣдомству установлены, сверхъ П-и изъ госуд. казначейства, еще *эмеритуры* и особый *инвалидный капиталъ* (см. эти сл.); первая сущ. также по морск. и судебн. вѣдомствамъ.—Отъ П-и, производимыхъ на основ. изложенн. правилъ, должно отличать П-и, назначаемыя кавалерамъ разныхъ орденовъ (см. *ордена*).—Ср. Уставы о П-иыхъ и единовремен. пособіяхъ, т. III Св. Зак. и Св. Военн. Пост., VIII.

Пентагонъ (греч.), пятиугольникъ.

Пентаграмма (греч.), фигура пятиугольника, на всѣхъ сторонахъ котор. построены равнобедренн. треугольники одинаковой высоты. П. со временъ классической древности получила значение мистическаго знака, символа совершенства или вселенной, и въ этомъ значеніи употреблялась пифагорейцами, гностиками, неоплатониками, друидами и вольными каменщиками и встрѣчается на древне-греч. монетахъ, такъ назыв. *абраксовыхъ камняхъ* и наоксан. стеклахъ готич. построенъ. Въ средние вѣка П. считалась амулетомъ противъ вѣдъмъ и злыхъ духовъ.

Пентаэзіокедимны, имѣвшіе 500 медимновъ годоваго дохода, первый изъ 4 классовъ, на которые было раздѣлено Солономъ афинское населеніе. Они, какъ и всадники, должны были являться на войну въ тяжеломъ вооруженіи и на кощъ; кромѣ того на нихъ возлагались литургіи, т. е. затраты на общественныя нужды, изъ которыхъ самою важною была триерархія, т. е. содержаніе и ремонтъ кораблей. Взаимъ этихъ обязанностей П. имѣли право быть выбираемыми на всѣ безъ исключенія должности, а нѣкоторыя должности, какъ, напр., архонта и казначая, могли быть замѣщаемы исключительно лишь П-ами.

Пентаметръ (греч.), или *элегическій стихъ*, названіе пятистопной метрич. формы, встречающейся въ соединеніи съ гексаметромъ и совместно съ нимъ образующей такъ наз. элегическое двустишіе. П. состоитъ изъ двухъ равныхъ половинокъ, раздѣленныхъ постоянной цезурой. Каждая половина содержитъ два дактиля и одинъ долгій слогъ. Дактили 1-ой половины могутъ замѣняться спондеями, дактили 2-ой половины всегда сохраняютъ свою метрическую форму. Схема П-а, слѣдуютъ:

— — — — — | — — — — —

„Отрокъ ему помогаль. Отрокъ, оставь рыбака!“.

(Пушкинъ).

Пентаполисъ (греч. „пятиградіе“) 1) союзъ 5 греч. колоній (Кирена, Аполлонія, Птолемаида, Арсиноэ и Веренина) на сѣверн. берегу Африки, въ нынѣшн. турецк. пров. Триколи, основанн. въ 321 г. до Р. X. 2) П., общее обозначеніе 5 значительнѣйш. городовъ земли филистимской.

Пентархія (греч. „власть пяти“), названіе прежней системы гегемоніи 5 великихъ державъ: Англіи, Франціи, Россіи, Австріи и Пруссіи.

Пентахордъ, пятитонный порядокъ въ древне-греческой и средневѣковой теоріи музыки.

Пентаэдръ (греч.), неупотребит. болѣе названіе для трехугольной призмы.

Пентей, въ греческ. мифологіи властитель Оивъ, сынъ Эхюна и Агавы, дочери Кадма. Стремясь воспрепятствовать неистовымъ празднествамъ, усвоеннымъ еванскими женщинами въ честь прибывшаго въ Оивы Діониса, П. былъ растерзанъ своею матерью и ея сестрами, принявшими его въ своемъ вахическомъ изступленіи за дикаго звѣря. Мифъ о П-ѣ сдѣлался сюжетомъ трагедіи Эврипида „Ваханки“.

Пентеликонъ (греч.), или *Брилеттъ*, нынѣ *Мендели*, гора въ древней Аттикѣ, 1110 м. выс., съ замѣчательной сталактитовой пещерой, уже въ древности славилась превосходнымъ бѣлымъ мраморомъ (*пентеликскій мраморъ*), добыча котораго производится и теперь.

Пентера (греч.), или *пентрема* (лат. pentremis, „пятивесельный“), весельное судно у римлянъ, также кареагенянь и сицильск. тирановъ, въ кот. гребцы располагались на скамьяхъ въ пять рядовъ или вѣжей—другъ подъ другомъ.

Пентесидея, по греч. преданію дочь Ареса и Отрепы, царицы амазонокъ, приходшая со своимъ войскомъ на помощь осажденной Троѣ, но павшая подъ ея стѣнами отъ руки Ахиллеса. Въ предсмертныя минуты герой полюбилъ своего юнаго и прекраснаго врага и глубоко сожалѣлъ о его смерти. Трогательная судьба П-и послужила сюжетомъ для античныхъ рельефовъ и, въ новѣйшее время, для драмы Генриха Клейста „Penthesilea“.

Пентефрій (иначе *Потифаръ*), египетскій сановникъ, которому былъ проданъ Іосифъ, сынъ Іакова, и который, по ложному навѣсту жены своей заключилъ Іосифа въ темницу.

Пенька представляетъ лубяныя волокна конопли. Обработка стеблей конопли въ сущности та же, что и льна (см. *льняное производство*). Конопля мо-

чится въ водѣ, сущится, мнется и т. д. Въ сухомъ состоянн мужские стебли содержатъ до 26% пеньки, а женскіе—до 22%. Первые послѣ обработки идутъ на выдѣлку тканей и представляютъ волокно вышшаго качества, вторыя идутъ на веревки. Наибольшее колич. П-и добывается въ Россіи (до 8½ милліон. пудовъ въ годъ; всего же въ Европѣ производится до 21½ мил. пуд.). Лучшимъ сортомъ считается П. итальянская (изъ окрестностей Болоньи). Подъ именемъ П-и известны также нѣкот. волокнистые матеріалы, напр.: алойная П.—лубяныя волокна листьевъ нѣкоторыхъ видовъ агавы; ананасная П.—состоитъ изъ лубяныхъ волоконъ ананаса; ликабская П. и др.—идутъ главн. образ. на корабельные канаты.

Пещо, Этьенъ Габріэль, библиографъ, род. въ 1767 г., ум. въ 1849 г. Изъ ученыхъ трудовъ его особенно замѣчательны: „Manuel bibliographique“, „Dictionnaire de bibliologie“, „Curiosités bibliographiques“, „Dictionnaire des livres condamnés au feu, supprimés ou censurés“, „Bibliographie universelle“, „Manuel du bibliophile“ и мн. др.

Пенязь, *пѣнязь* (др.-слав. пѣнязь, польск. pędz), славянская передѣлка нѣмецкаго слова *Pfenning*, *Pfennig*, означавшая (какъ и въ подлинникѣ) не только известную монетную единицу, но вообще всякую чеканную монету, особенно иностранную.

Песій, изъ Менды (во Фракіи), талантливый греч. скульпторъ V в. до Р. Х., известенъ, какъ участникъ въ скульптурномъ украшеніи восточнаго фронтона храма Зевса въ Олимпіи и колоссальную мраморную статую нисходящей съ Олимпа Нике, посвященную мессенцами ок. 424 г. Олимпійскому святилищу. При раскопкахъ 1875 г. отъ обохъ произведеній найдены довольно значит. и хорошо сохранившіеся обломки, позволяющіе судить о художественномъ достоинствѣ цѣлаго.

Песъ (греч.), въ античной метрикѣ названіе четырехслонной стопы, состоящей изъ одного долгаго и трехъ короткихъ слоговъ; по мѣсту, занимаемому долгимъ слогомъ относительно короткихъ, подраздѣляется на 4 вида: '—(1-ый П.), '—(2-ой П.), '—(3-ий П.) и '—(4-ый П.).

Пео́рія, гор. въ сѣв.-америк. штатѣ Иллинойс; оживленная торговля и промысл.; 29259 ж.

Педель, см. *зола*.

Педельный свѣтъ, свѣтъ, освѣщающій не освѣщенную солнцемъ часть луны въ то время, когда послѣдняя видима съ земли въ видѣ свѣтлаго серпа. Происхожденіе этого свѣта объясняется тѣмъ, что солнечные лучи, отражающіеся отъ обращенной къ лунѣ части земной поверхности, падаютъ на луну и освѣщаютъ ее.

Педлосъ (греч. πέπλος), у древнихъ грековъ названіе великой вообще женской одежды, въ частности—широкіе, роскошно вытканые покровы, приносившіеся въ даръ святилищамъ богини.

Пепсинъ, вещество, отдѣляемое слизистой оболочкой желудка и дѣйствующее, какъ ферментъ: въ присутствіи небольшого количества соляной кислоты онъ не только растворяетъ бѣлковыя и клейдающія вещества, но превращаетъ ихъ въ пептоны (см. это сл.) и подобныя имъ вещества. Въ высу-

шенномъ видѣ П. представляетъ сѣровато-бѣлый порошокъ непріятнаго вкуса и запаха; растворъ П-а въ винѣ, *Vinum pepsini*, считается средствомъ, способствующимъ пищеваренію.

Пептоны, азотистые продукты превращенія бѣлковыхъ тѣлъ, образующіеся въ желудкѣ подъ влияніемъ пепсина (см. это сл.), въ кишкахъ—фермента поджелудочной железы. Пептонизирующіе ферменты содержатся также въ сѣменахъ вики, конопли и льна и въ железкахъ насткомоядныхъ растений. Такъ какъ П. легче претворяются въ составныя части крови и тканей, чѣмъ не измѣненные бѣлки пищевыхъ средствъ, то при слабости пищеваренія рекомендуются „мясные пептоны“, приготовляемые посредствомъ обработки мяса и другихъ бѣлковыхъ тѣлъ сильно разведенной соляной кислотой и затѣмъ—пепсиномъ.

Пепузіаны, см. *монтанисты*.

Пера, см. *Константинополь*.

Пераль, малаякое государство (20720 кв. влм. съ 110 000 ж.) на западн. бер. полуостр. Малакки; необыкновенно богато оловомъ; съ 1875 г. находится подъ протекторатомъ Англии.

Перамбуляторъ (греч.), инструментъ для показанія числа оборотовъ колеса, употребляется при экипажахъ для опредѣленія длины пройденнаго пути и для фабричныхъ цѣлей, напр. опредѣленія скорости машинъ.

Per aspera ad astra (лат.), „тернистый путь ведетъ къ звѣздамъ“, т. е. борьба даетъ побѣду.

Первичная бороздка, образующіеся въ наружномъ зародышевомъ листкѣ желобъ, края котор., постепенно выростая и сближаясь, срастаются между собою; въ результатѣ получается т. наз. *медуллярная* (мозговая) *трубка*, изъ которой развиваются всѣ части голознаго и спинной мозгъ. Головн. конецъ медулл. трубки еще до полнаго закрытія расширяется и образуетъ три вздутія, такъ наз. *мозговые пузыри*. О дальнѣйш. развитіи головн. мозга см. *мозгъ головной*.

Первичное зарожденіе, или *произвольное*, *генератіо aequivoca*, происхожденіе организмовъ независимо отъ подобныхъ имъ. До XVII вѣка появленіе весьма многихъ, даже высоко организованныхъ, животныхъ, казавшееся загадочнымъ, объяснялось П-ымъ з-емъ (напр., мнѣніе Аристотеля о возникновеніи лягушекъ и угрѣй изъ ила; широко распространенное нѣкогда мнѣніе о происхожденіи блохъ изъ сырыхъ древесныхъ опилокъ, личинокъ мясныхъ мухъ изъ гнилаго мяса и т. п.). Съ развитіемъ науки къ произвольному зарожденію стали прибѣгать лишь для объясненія появленія внутреннихъ паразитовъ и, до недавняго времени, для объясненія появленія микроскопическихъ организмовъ въ жидкостяхъ, содержащихъ органическія вещества. При постепенномъ развитіи естествознанія и усовершенствованіи способовъ наблюденія область, въ которой первичное зарожденіе признавалось, какъ возможное и необходимое объясненіе, становилась все уже, и, наконецъ, въ началѣ 60-хъ годовъ нашего столѣтія тщательными опытами Пастера и Тиндаля было установлено, что и микроскопическіе организмы развиваются лишь изъ существовавшихъ зародышей и возникаютъ отъ подобныхъ себѣ. Если въ органическомъ веществѣ

жипяченіем убиты существовавшіе въ немъ зародыши микроскопическихъ организмовъ и затѣмъ оно защищено отъ воздуха, въ которомъ носятся, въ вилѣ пыли, подобные зародыши, то микроскопическіе организмы не появляются. Такимъ образомъ, при современномъ состояніи науки, мы не знаемъ такихъ условій, при которыхъ организмы могли бы зарождаться произвольно; всѣ извѣстные намъ организмы происходятъ отъ подобныхъ себѣ. Однако, для того чтобы объяснить первое появленіе организмовъ на землѣ, необходимо допустить, что нѣкогда условія для первичнаго зарожденія существовали; гипотеза, по которой „жизненные сѣмена“ разносятся по небеснымъ тѣламъ метеоритами, лишь отодвигаетъ вопросъ о П-омъ з-и, но не устраняетъ и не объясняетъ его. Нѣкоторые, какъ Негели, принимаютъ возможность много з-и и при современныхъ условіяхъ и, признавая значеніе полученныхъ отрицательныхъ результатовъ, утверждаютъ, что произвольно зарождающіеся организмы настолько просто организованы и, вмѣстѣ съ тѣмъ, малы, что являются недоступными микроскопическому наблюденію. Конечно, поставленный такимъ образомъ вопросъ уже выходитъ за предѣлы изслѣдованія въ область гипотезъ, которыя не могутъ быть пока подтверждены никакими фактами.

Первобытные животныя, см. *простѣйшія животныя*.

Первобытная культура, бытъ доисторическаго человѣчества и современныхъ дикарей, въ човѣйшее время является предметомъ многихъ важныхъ изслѣдованій. Ископаемые остатки человѣка, его жилищъ, гробницъ, промышленности и искусства, остатки окружавшихъ его животныхъ и растений позволяютъ опредѣлить время его существованія, его организцію, нравы, вѣрованія, общественный строй. Есть намеки на существованіе человѣка въ третичную эпоху, но вопросъ этотъ является нерѣшеннымъ. Въ четвертичный же періодъ, въ ледниковую эпоху, существованіе человѣка доказано несомнѣнно. Наука устанавливаетъ въ жизни доисторическаго человѣка три фазы культуры, названныя *каменнымъ, бронзовымъ и желѣзнымъ* вѣками. Каменный вѣкъ подраздѣляется на болѣе древній—*палеолитическій* и болѣе поздній—*неолитическій*. Къ первому относятся всѣ остатки, среди которыхъ встрѣчаются орудія и оружія, приготовленные обивкою камня; второй характеризуется орудіями и оружіемъ изъ шлифованнаго камня. Нѣкоторые ученые выдѣляютъ между этими двумя періодами еще *переходную эпоху*. Индустрія палеолитическаго человѣка была весьма однообразна и исчерпывалась немногими кремневыми орудіями, прототипомъ которыхъ можно считать *скребокъ, молотъ*—грубый, едва оббитый кусокъ кремня, и *ножъ*—осколокъ съ острымъ, рѣжущимъ краемъ; изъ грубаго молота выработался болѣе отдѣланный *клинокъ*, давшій, въ свою очередь, начало *топору*, привязывавшемуся къ рукояткѣ. Изъ ножа, путемъ зазубриванія остраго края, произошла *пила*; изъ мелкихъ осколковъ—*наконечники* копій. Лѣвить посуду человѣкъ этого періода еще не могъ; домашнихъ животныхъ у него не было; жилъ онъ въ пещерахъ, занимаясь охотою; пищу его первоначально служило сырое мясо; позднѣе, научившись

добывать огонь, онъ началъ жарить его, какъ называютъ пепель и угли, находимые вмѣстѣ съ обожженными костями въ пещерахъ. Остатки женскихъ и дѣтскихъ костей показываютъ, что палеолитическій человѣкъ былъ лодобѣдомъ. Религиозныхъ представлений онъ, по всей вѣроятности, не имѣлъ; эстетическія потребности проявились только въ концѣ этой эпохи; памятниками ихъ являются грубые рисунки на кости и рогахъ; на нихъ человѣкъ изображается нагимъ, что указываетъ на отсутствіе употребленія одежды въ то время. Къ концу палеолитическаго періода относится изобрѣтеніе лука и стрѣлы. Неолитическій вѣкъ представляетъ уже значительный прогрессъ: явились шлифованныя орудія, болѣе усовершенствованныя; такъ, напр., рукоятъ топора уже не привязывается, а для нея въ кремнѣ сверлится дыра; совершенствуются также появившіяся въ концѣ предыдущаго вѣка костяныя и роговыя издѣлія—шила, гребни, иглы, гарпуны; явилась глиняная посуда, пока еще безъ помощи гончарнаго круга. Человѣкъ научился дѣлать лодки изъ выдолбленныхъ стволовъ дерева, плести сѣти; благодаря этому подвинулось рыболовство; приручены домашнія животныя (собака, лошадь, быкъ, баранъ, свинья, куры); къ этому же періоду относятся первыя попытки земледѣлія—культура пшеницы, ячменя, льна; орудіями, насколько можно заключить изъ употребляемыхъ у современныхъ дикарей, должны были служить примитивныя инструменты—сучья, оленьи рога, челюсть медвѣдя; являются зачатки ткацкаго искусства, развивается торговля. О религиозныхъ представленіяхъ свидѣтельствуютъ амулеты, находимые въ могилахъ. Мертвые хоронятся подъ искусственными насыпями или въ погребальныхъ гротахъ, устроенныхъ изъ камней и часто засыпанныхъ землею; вмѣстѣ съ костями въ нихъ ходятъ оружіе, черепки посуды, костяныя издѣлія, ожерелья и браслеты изъ кабаньихъ клыковъ и мѣловыхъ колецъ и т. п. Обожженные кости, находимыя въ нѣкоторыхъ могилахъ Франціи, Англіи, Даніи, Америки, указываютъ на существованіе обычая сожиганія труповъ. Погребальныя *мегалитическіе монументы* (см. это сл.) этой эпохи носятъ название *дольменовъ, менгировъ, кромлеховъ*; къ этой же эпохѣ относятся *курганы* Россіи. Характерною чертою эпохи шлифованнаго камня являются также *свайныя постройки* (см. это слово) и *кѣккенмѣддины*, (см. *кухонныя кучи*). Въ эту же эпоху являются украшения изъ золота—перваго металла, открытаго и употребленнаго человѣкомъ. За золотомъ были открыты мѣдь и олово, которыя и дали *бронзу*, замѣнившую каменныя орудія. Замѣна эта происходила медленно и не одновременно въ различныхъ странахъ; долгое время употребляли и каменныя, и бронзовыя орудія, какъ о томъ свидѣтельствуютъ нѣкоторые мегалитическіе памятники и свайныя постройки; такъ, въ Ирландіи каменныя орудія употреблялись еще въ IX вѣкѣ и изготовлялись даже въ послѣдующую эпоху желѣза; каменный періодъ продолжается и нынѣ въ нѣкоторыхъ мѣстахъ земнаго шара (Африка, Австралія, Огненная Земля). Къ этой же эпохѣ относится изобрѣтеніе гончарнаго круга; приручены новыя домашнія животныя; охотничья и пастушеская жизнь уступаютъ мѣсто земле-

дѣлческой. Далѣе бронза вытѣсняется *железомъ*. Употребленіе желѣза въ Египтѣ констатировано слишкомъ за 5000 лѣтъ до Р. Х.; въ Греціи и Этруріи оно сдѣлалось извѣстнымъ за 1400 лѣтъ до нашей эры. Въ желѣзномъ и даже бронзовомъ вѣкѣ мы имѣемъ дѣло уже съ историческими временами. Въ Россіи, повидимому, каменный вѣкъ непосредственно смѣнился желѣзнымъ; въ курганахъ часто попадаются, кромѣ каменныхъ, и желѣзные издѣлія. Доисторическій человѣкъ, несмотря на свою дикость, рано понялъ пользу ассоціаціи для совѣстной защиты отъ враговъ и для болѣе успѣшнаго нападенія и побѣды. Изученіе доисторическихъ остатковъ показываетъ, что первобытные люди жили небольшими племенами, подобно современнымъ дикарямъ. Остатки доисторической культуры вообще позволяютъ видѣть много общихъ чертъ въ жизни первобытнаго человечества съ жизнью соврем. нецивилизов. племенъ. Въ самомъ дѣлѣ, до сихъ поръ нѣкоторыя племена Африки, Новой Гвиней, Новой Каледоніи, Австраліи, Америки, Огненной Земли, подобно первобытнымъ людямъ, ведутъ бродячую жизнь, укрываются въ пещерахъ, живутъ охотою, питаются часто сырымъ мясомъ, не носятъ одежды или одѣваются въ звѣриные шкуры; оружіемъ имъ служитъ дубина, кремневый топоръ; австралийцы не умѣютъ дѣлать посуды и оставляютъ на прибрежьяхъ „кухонные отбросы“. Далѣе мы встрѣчаемъ охотничью жизнь у остатковъ, самоѣдовъ, эскимосовъ; пастушескую — у монгольскихъ племенъ, тунгусовъ, бурятъ, киргизовъ, африканскихъ готтентотовъ; у кафровъ наблюдается переходъ отъ пастушеской къ земледѣлческой жизни. Обозрѣвая жизнь человечества въ его цѣломъ, мы можемъ встрѣтить еще теперь почти всѣ стадіи, которыя оно прошло на своемъ длинномъ пути отъ первыхъ слѣдовъ появленія на землѣ до современнаго цивилизованнаго состоянія. Поэтому такъ важно для исторіи развитія культуры изученіе, помимо доисторическихъ остатковъ, и жизни современныхъ дикарей. За выясненіемъ многихъ сторонъ современнаго быта должно часто обращаться къ жизни грубыхъ первобытныхъ племенъ, и безъ знакомства съ нею иногда нельзя понять значенія самыхъ обыкновенныхъ воззрѣній и обычаевъ; таково, напр., такъ наз. *переживаніе отъ культуръ* — обряды, обычаи, вѣрованія, которыя явились въ первобытныя времена и силою привычки остаются и въ современномъ обществѣ, потерявъ свое первоначальное значеніе и часто являясь забавою (костры въ Иванову ночь). Особенно слѣдуетъ имѣть въ виду преемственность развитія при изученіи явленій духовной культуры. Сравнительно-историческій методъ изученія развитія общественныхъ формъ, идей и знаній умедалъ много чрезвычайнаго плодотворныхъ результатовъ. При помощи этого метода Гейлоръ съ замѣчательною полнотою и ясностью разработалъ вопросы о происхожденіи языка, искусства счисленія, мифическихъ представленій, понятій о душѣ и духахъ, религиозныхъ обрядовъ и церемоній. Мнѣ въ Англіи и у насъ М. М. Ковалевскій объяснили много вопросовъ современнаго права, обращаясь къ изученію культуры первобытныхъ народовъ, занимаясь „эмбриологіею права“. Результаты изученія общественно-хозяйственнаго быта первобытныхъ пле-

менъ привели къ тому заключенію, что общинныя формы хозяйства въ ихъ различныхъ стадіяхъ представляютъ универсальныя формы экономической дѣятельности на раннихъ ступеняхъ развитія. Ср.: Леббокъ, „Доисторич. времена“ (р. п. 1876); Hoernes, „Die Urgeschichte des Menschen“ (1891); гр. Уваровъ, „Археологія Россіи“ (1881); Иностранцевъ, „Доисторич. чел. каменн. вѣка побережья Ладонск. озера“ (1882); Гейлоръ, „Доистор. бытъ“ (р. п. 1868); его же, „Перв. культура“ (р. п. 1872); Noiré, „Das Werkzeug“ (1880); Morgan, „Ancient society“; сочиненія Герм. Поста и Мана; М. М. Ковалевскій, „Первобытное право“ (1886); Н. Зиберъ, „Очерки первобытн. эконом. культуры“ (1883).

Первокрылыя, Pseudoneuroptera, отр. наѣоимыхъ съ кусающими ротовыми органами, неполной метаморфозой безъ куколочнаго состоянія; тонкостѣнные крылья, часто съ стѣвными жилками; abdomenъ съ полнымъ числомъ сегментовъ и хвостовыми придатками въ видѣ грифеля или нитей. Сюда относятся: 1) Physopoda, съ сосательными ротовыми частями; 2) Cognodinae — сильныя грызущія части рта, *древесная вѣшь*, Psocidae, и *термиты*, Termitidae. 3) Amphibiotica, личинки кот. живутъ въ водѣ и болш. ч. дышать трахейными жабрами (*однодневки*, *коромысла* и др.).

Первоульфъ, Іосифъ Іосифовичъ, славистъ и писатель, дѣятельно разработавшій вопросъ о славянской взаимности и единствѣ въ чешск. и русск. журналахъ, род. въ 1841 г., образованіе получилъ на философск. факульт. пражск. университета, съ 1861 г. — дѣятельный сотрудникъ „Научн. Словника“, въ котор. редактировалъ инославянск. отдѣлъ и самъ много писалъ по этому отдѣлу; съ 1864 г. — ассистентъ и архивариусъ Чешскаго музея, съ 1871 г. професс. славянск. исторіи при варшавск. университет. Ум. въ 1892 г. Важнѣйшіе труды и статьи: „O vzajemnosti slovanské“; „Listy o Polsku a Rusku“; „Cechové i Poláci“; „Чехи и русские“ („Вѣстѣа“, 1872 г., 5 и 6); „Славянская взаимность съ древнѣйш. временъ до XVIII в.“; „Германизация балтійскихъ славянъ“; „Славянск. движеніе 1848 г.“ („Вѣстн. Евр.“, 1879 г., 4) и др.

Первоначальныя числа, числа, дѣлящіеся нацѣло только на самихъ себя и на единицу, напр.: 3, 17, 19.

Первопузырниковыя, Protococcaceae, см. *водоросли*.

Первородство, см. *майоратъ*.

Первосвященникъ, глава израильск. іерархіи, избравшійся до временъ Маккавеевъ только изъ различн. линій Ааронова рода, въ эпоху Маккавеевъ — изъ священник. класса Іойадобъ, а во времена римскаго владычества — изъ 5 знатнѣйш. священник. семействъ, вслѣдствіе этой привилегіи носящихъ въ кн. Новаго Завета названіе „первосвященниковъ“. Савъ П-а былъ пожизненнымъ, и по смыслу закона, даже наследственнымъ званіемъ, посвященіе въ котор. совершалось посредствомъ особаго обряда, состоявшаго въ омовеніяхъ, облаченіи, помазаніи и благодарственн. жертвы. Свое изыщное и цѣнное облаченіе, богато украшенное драгоценн. камнями и золотомъ, П. носилъ при всѣхъ служебн. отправленіяхъ и во всѣхъ торжественн. случаяхъ, только въ день ве-

ликаго искушленія смѣняя его, передъ вступленіемъ во святая святыхъ, на простую одежду изъ льняной ткани. П. имѣлъ главн. надзоръ за богослуженіемъ и сокровищницей храма, предсѣдательствовалъ въ синадріонѣ, вообще былъ духовн. главою всего іудейства въ Палестинѣ и за ея предѣлами, а въ эпоху Маккавеевъ—даже и свѣтск. правителемъ Іудеи и всегда пользовался громаднымъ авторитетомъ и глубокимъ уваженіемъ какъ въ народныхъ массахъ, такъ и въ вышшихъ аристократическ. и правительственн. сферахъ. Историкъ Іудеи, Іосифъ Флавій (I в. по Р. Х.), насчитываетъ отъ Аарона до разрушенія Іерусалима Титомъ 83 П.-а.

Первоцвѣтныя, Primulaceae, сем. травъ: листья часто только прикорневые, цѣльные или раздѣльные, очередные или супротивные; цвѣтки обоопольные, правильные; чашечка больш. ч. пятираздѣльная, надрѣзная или зубчатая; вѣнчикъ раздѣльный, воронкообразный, колесовидный, колокольчиковый; тычинки супротивны частямъ вѣнчика и одинаковы съ ними въ числѣ; одинъ пестикъ съ нераздѣльнымъ рыльцемъ; плодъ—одногнѣздная коробочка. Распространено въ умѣренн. поясѣ, какъ на равнинахъ, такъ и на возвышенностяхъ. — *Первоцвѣтъ*, Primula, родъ, отличающийся тѣмъ, что относящіеся къ нему растенія имѣютъ только прикорневые листья и стрѣлку вѣсто стебля.

Пергаментъ 1) *животный*, сырая кожа мелкаго скота (телячья, баранья и проч.), освобожденная отъ волоса, мяса и другихъ постороннихъ веществъ, растянутая и высушенная. Для приготовления кожи замачиваютъ въ водѣ, очищаютъ отъ мядры (см. *кожевенное производство*), зовлятъ, стоняютъ волосъ и промываютъ, послѣ чего кожи растягиваютъ на рамахъ и высушиваютъ, предварительно покрывъ ихъ истолченной известью или мѣломъ. Это дѣлается для того, чтобы П. не потускнѣлъ, а оставался свѣтлымъ. Послѣ высушенія его выстругиваютъ и шлифуютъ пемзой. Различаютъ два главныхъ вида П.-а: *обыкновенный* и *болѣе тонкій*, т. наз. *веленевый*, П. (самый лучший готовится изъ шкуркъ мертворожденныхъ ягнятъ). П. употребляется для барабановъ, литаверъ (изъ ослиныхъ шкуръ), для записныхъ книжекъ (съ обѣихъ сторонъ покрывается бѣлой краской), ситъ (для просѣиванія, напр. пороха, для чего идетъ свиная кожа). Какъ матеріалъ для письма, П. употреблялся еще въ глубокою старину (у евреевъ во времена Давида, у древнихъ іонянъ и др.); первоначально употреблялся желтый П.; римляне первые начали выдѣлывать бѣлый П.; впоследствии красили его въ фіолетовый и пурпурный цвѣта. 2) П. *растительный*, см. *бумага пергаментная*.

Пергама, значит. гор. въ древней Мизіи, столица *Пергамскаго царства*, основанаго на развалинахъ Македонск. имперіи Филетеромъ, назначаемъ Лизимаха, и просуществов. съ 282 по 133 г. до Р. Х. П. особенно сталъ процвѣтать при Эвменѣ II (197—159 гг. до Р. Х.), покровительствовавшемъ искусству и устройшемъ, между прочимъ, знаменитую П.-скую бібліотеку, кот. заключала еще во времена Клеопатры 200000 свитковъ. П. славился также производствомъ пергамента. Но особенно извѣстенъ П. раскопками, произведенными въ концѣ 70-хъ гг. нѣ-

мецкимъ правительствомъ, по частной инициативѣ инженера Гуманна, случайно попавшаго въ П.; плодомъ ихъ были рельефы, изображающіе борьбу гигантовъ съ богами (*гигантомахія*). Къ несчастію, рельефы значительно попорчены, но и въ этомъ видѣ представляють художественный chef-d'oeuvre. Особенно замѣчательны группы Зевса, поражающаго трехъ гигантовъ, и Аевны, схватившей за волосы юнаго гиганта, несомненно послужившаго образцомъ для фигуры Лаокоона въ знаменитой родосской группѣ. Кромѣ этихъ большихъ рельефовъ найдены также меньшіе, съ изображеніемъ приключеній Гераклова сына, Телефа. Этой же самой Пергамской школѣ принадлежитъ цѣлый рядъ превосходныхъ статуй, разбѣянныхъ по разнымъ музеямъ Европы и составляющихъ части группъ, изображавшихъ победы царей Аттала и Эвмена надъ галлами, и битвы аевнянъ съ амазонками и персами. Къ первой группѣ принадлежитъ и знаменитая статуя т. наз. „умирающаго гладіатора“, воспѣтаго Байрономъ. Благодаря сопоставленію этихъ, прежде неправильно объяснявшихся, памятниковъ съ вновь открытыми выяснилась принадлежность Пергамской школы къ цвѣтущей порѣ греческаго ваянія, т. наз. эпохѣ діадховъ. Ея художественное значеніе заключается въ томъ, что она ввела въ пластику изображение человѣческихъ страстей и сдѣлала соединить идеализмъ замысла съ реализмомъ формы.

Перголезе, Джованни Баттиста, итальянск. композиторъ, род. въ 1710 г. въ Іези, близъ Анконы, музыкальное образованіе получалъ въ Неаполѣ, подъ руководствомъ Гастано Греко и Дуранте; творчество П., направленное главн. обр. на комическую оперу, выдается мечтательнымъ и мягкимъ складомъ, избѣгая сильныхъ душевныхъ настроеній и захватывающей страстности. Лучшими произведеніями П. въ области комич. оперы являются: „Serva Padrona“, „Il maestro di musica“ и „Il frate innamorato“. П. занимался также церковной музыкой, въ которой ему принадлежитъ замѣчательная десятиголосная месса и знаменитое „Stabat Mater“, создавшее ему европейскую славу. „Stabat Mater“ явилось послѣднимъ произведеніемъ даровитаго композитора, — черезъ нѣсколько дней по написаніи его П. умеръ (въ 1736 г.).

Пердикка 1) другъ и полководецъ Александра Македонскаго, по смерти послѣдняго (въ 323 г. до Р. Х.) правившій государствомъ за его больнаго брата Арридея и убитый возмущившимся войскомъ въ 321 г., во время похода противъ грозившаго отложеніемъ Египта. 2) П. III, царь македонскій съ 365 г. до Р. Х., палъ въ 360 г. въ битвѣ съ иллирійцами. Ему наследовалъ Филиппъ I, отецъ Александра Великаго.

Пердикка, въ греч. мифологіи мать Тала, сестра Дедала (см. это сл.), возбудившая зависть своего брата изобрѣтеніемъ нѣкоторыхъ орудій скульптурнаго искусства. Свергнутая братомъ съ акрополя, она превратилась въ куропатку (perdix).

Pergeat! (лат.) — да погибнетъ! (въ противоположность viva!).

Перевдѣсскій, Петръ Мироновичъ, преподаватель и знатокъ русск. и славянск. языковъ, сынъ дьякона Рязанск. губ., воспитыв. въ рязан. семин. и москов. универс., преподавалъ въ ряз. семин. Москвѣ и въ

Александровскомъ лицѣ; ум. въ 1866 г. Изъ работъ его наиб. выдаются: „Грам. старо-славян. яз.“, „Памятники старо-славянскаго яз.“, „Практическая русская грамматика“ (1854 г.), „Предметные уроки по мысли Песталоцци“ (1862 г.), „Наука грамоты, съ сборникомъ для послѣдовательнаго письма съ голосу“ (Слб., 1865 г.).

Переводныя книги, въ старообрядческой письменности названіе книгъ, въ точности воспроизводящихъ (рукописн. или печатн. путемъ) текстъ старыхъ книгъ патріарха Іосифа съ удержаніемъ всёхъ толкованій Аввакума, Никиты Пустосвята и другихъ приближенныхъ лицъ патріарха.

Переводщико́въ, Дмитрій Матѣевичъ, изв. математикъ, происходилъ изъ дворянъ Пензенской губ., гор. Шишкѣва, обучался въ казан. гимназіи и унив.; съ 1818 г. былъ избранъ преподавателемъ москов. университета по трансцендентальному анализу, съ 1826 г. — профессор. астрономіи. Кромѣ вышесказанныхъ предметовъ П. преподавалъ аналитич. геометрію, сферич. тригонометрію, механику твердыхъ и жидкихъ тѣлъ „по Прони и Лагранжу“ (1832 г.) и Лоддію. П. былъ нѣск. разъ деканомъ „2-го отдѣленія философскаго факультета“ (нынѣ математическій), проректоромъ и ректоромъ университета; въ 1851 г. оставилъ службу въ университет. и перешелъ въ Академію, имѣя званіе заслуженнаго профессора. Скончался 3 сентября 1880 г., на 93-мъ году отъ роду. Соч. его: „Руководство къ астрономіи“ (2 изд. 1831); „Основанія астрономіи“ (1842); „Ручная математич. энциклопедія“ 13 т. (1826—37; нѣкоторые томы выдержали по нѣск. изд.); „Правила времечисленія, принятія христіанскою церковью“ (1850); „О происхожденіи града“; „Des observations météorologiques faites à Moscou“ (1837); „О предвареніи равноденствій“ (1851); „Гауссовъ способъ вычисленія планетныхъ орбитъ и его приложеніе къ Астреѣ“; „Исторія изслѣдованій о формѣ земли“ и др.

Перего́нкой, или *ликусь*, сложное по своему составу и недостаточно изученное вещество, обуславливаетъ темную окраску почвъ, особенно черноземныхъ. П. представляетъ собою богатый углеродомъ продуктъ разложенія преимущественно растеній и лишь отчасти животныхъ (червей, личинокъ и проч.). Самое разложеніе растительныхъ организмовъ происходитъ преимущественно при участіи различныхъ низшихъ организмовъ (бактерій, грибовъ). Жизнедѣятельность этихъ организмовъ выражается главн. образомъ въ выдѣленіи углекислоты и воды на счетъ разлагающихся растительныхъ остатковъ. Интенсивность этого процесса, количественное отношеніе между выдѣляющимися водою и углекислотою, а также и выдѣленіе другихъ газовъ зависятъ отъ условій тѣла, влажности и доступа воздуха, такъ какъ наличность этихъ факторовъ необходима для жизнедѣятельности организмовъ, а различныя отношенія между этими факторами вызываютъ къ дѣятельности тѣ или иныя группы низшихъ организмовъ. Такъ, при доступѣ воздуха—разлагающіеся растительные остатки сопровождаются выдѣленіемъ преимущ. углекислоты и воды, а безъ доступа воздуха, напр. подъ водой, выдѣляются такіе газы, какъ сѣроводородъ, амміакъ, свободный азотъ, болотный газъ. Въ общемъ можно

сказать, что при разложеніи органическихъ остатковъ быстрее идетъ убыль кислорода и водорода и гораздо медленнѣе убыль углерода и азота. Благодаря этому П. является процентно болѣе богатымъ углеродомъ и азотомъ, нежели тотъ матеріалъ (главн. образомъ клѣтчатка), изъ котораго П. получается. Въ зависимости отъ того, насколько далеко подвинулся процессъ разложенія, при какихъ условіяхъ онъ совершался—химическій составъ П-я можетъ варіировать въ крайне широкихъ предѣлахъ. Различаютъ 2 главныхъ типа П-я: *кислый* и *сладкій*. Въ П-ѣ кисломъ всегда содержится свободныя перегнойныя кислоты; представителемъ можетъ служить П. торфяниковъ. П-и культурныхъ почвъ, напр. черноземовъ, являются всегда сладкими, т. е. съ кислотами, насыщенными основаніями, главн. образомъ—известью. Въ почвахъ переходныхъ къ черноземамъ (сѣрая земли) процентъ сладкаго П-я колеблется примѣрно отъ $\frac{1}{2}\%$ до 4% , а въ черноземмахъ—отъ 4% до 16% (Дочучаевъ). Возрѣнія на П., какъ факторъ плодородія, подверглись сильнымъ измѣненіямъ. Агрономы старой школы (Теоръ и его послѣдователи) предполагали, что П., какъ таковой, служитъ пищей растеніямъ, и въ немъ видѣли главнѣйшій факторъ плодородія. Грандо показалъ въ послѣдствіи, что перегнойныя вещества находятся въ почвѣ въ весьма тѣсной связи съ минеральными, и построилъ предположеніе, что растенія заимствуютъ необходимыя имъ минеральныя вещества именно изъ органическаго вещества. Съ этой стороны роль П-я слѣдуетъ признать недостаточно выясненной. Тѣмъ не менѣе, громадное значеніе П-я во многихъ другихъ отношеніяхъ является установленнымъ довольно твердо. Прежде всего П. весьма благопріятно влияетъ на физическія свойства почвы, сообщая ей комковатость, связность, увеличивая ея влагоемкость и проч.; затѣмъ П. увеличиваетъ такъ называемую поглотительную способность почвы, т. е. способность переводить растворимыя въ водѣ соли въ нерастворимыя, что предохраняетъ эти соли отъ опасности вымыванія изъ почвы; П. драгоцѣненъ въ почвѣ по заключающемуся въ немъ запасу связаннаго азота, который, при помощи процесса интрификации, способенъ переходить въ доступное кормамъ растеній состояніе; заключающіяся въ П-ѣ минеральныя вещества, если и недоступны, быть можетъ, непосредственно, могутъ быть, во всякомъ случаѣ, использованы растеніями по мѣрѣ разрушенія П-я. Слѣдовательно, агрономы старой школы были правы, приписывая П-ю громадное значеніе для плодородія почвъ, но заблуждались въ объясненіи этого факта.

Перего́нка жидкостей, съ цѣлью очищенія ихъ отъ постороннихъ примѣсей или отдѣленія другъ отъ друга, производится въ различныхъ, т. наз. перегонныхъ, аппаратахъ и состоитъ въ нагрѣваніи жидкостей до кипѣнія и затѣмъ охлажденіи образовавшихся паровъ. Первая операція совершается (въ простѣйшей своей формѣ) въ т. наз. перегонныхъ кубахъ, представляющихъ по большей части мѣдный сосудъ незначительной высоты, верхняя часть котораго, назыв. *шлемомъ*, оттянута въ отводную трубу, которая входитъ во вторую часть аппарата—холодильникъ, представляющей обыкновенно

венно сосудъ, наполненный холодной водой, въ которомъ помѣщается изогнутая спирально трубка—*змеевикъ*. Въ такихъ кубахъ перегоняютъ воду, спиртъ и пр. съ цѣлью очищенія ихъ. Для раздѣленія 2-хъ или нѣсколькихъ жидкостей пользуются перегоннымъ кубомъ очень неудобно; поэтому для этой цѣли, т. е. для т. наз. *дробной перегонки*, прибѣгаютъ къ болѣе сложнымъ приборамъ и аппаратамъ. Известно, что если кипятить смѣсь двухъ жидкостей, имѣющихъ различныя точки кипѣнія, то въ паряхъ будетъ сначала выдѣляться та жидкость (отчасти), точка кипѣнія которой ниже; если охладившіеся пары подвергнуть вторичному кипѣченію, то снова получается повтореніе того же явленія, и т. д. Подвергая этимъ способомъ данную смѣсь нѣсколькимъ П-амъ, можно достигнуть того, что дистиллятъ будетъ состоять только изъ одной жидкости съ низшей точкой кипѣнія. Замѣчено также, что если смѣсь паровъ такихъ жидкостей приводить въ соприкосновеніе съ тѣломъ, температура котораго ниже температур. пара, то преимущественно будутъ сгущаться пары жидкости съ *высшею* точкой кипѣнія. На этихъ двухъ свойствахъ основано устройство перегонныхъ аппаратовъ для раздѣленія жидкостей съ различными точками кипѣнія, напр. для спирта, воды и сивушныхъ маселъ въ винокурении и проч. Все эти перегонные аппараты состоятъ изъ ряда сосудовъ, трубъ, тарелокъ, колоннъ и пр., гдѣ производятся, съ одной стороны, нагреваніе жидкости ея же парами, а съ другой—неполное склаженіе смѣси паровъ, приводимой въ соприкосновеніе съ рядомъ холодныхъ поверхностей. Проходя черезъ жидкость, полученную отъ сгущенія паровъ, новое количество паровъ нагреваетъ ее до кипѣнія и способствуетъ выдѣленію изъ нея паровъ съ болѣе высокимъ содержаніемъ жидкости низшей точки кипѣнія, чѣмъ въ началѣ перегонки; такой процессъ называется *ректификаціей*, а части аппарата, въ которыхъ происходитъ этотъ процессъ,—*ректификаторами*. Параллельно съ ректификаціей происходитъ постоянное сгущеніе паровъ отъ соприкосновенія съ холодными поверхностями частей прибора, вызывающее обогащеніе паровъ жидкостью съ низшей точкой кипѣнія и назыв. *дефлегмаціей* (происходить какъ бы разложеніе паровъ). Части аппаратовъ, въ которыхъ происходитъ дефлегмація, назыв. *дефлегматорами*. Все перегонные аппараты въ винокуренномъ производствѣ состоятъ изъ ряда дефлегматоровъ и ректификаторовъ. — *Сухая перегонка* состоитъ въ нагреваніи органическихъ веществъ безъ доступа воздуха. Операция эта производится обыкновенно въ чугунныхъ или глиняныхъ ретортахъ, нагреваемыхъ въ печахъ. При сухой П-ѣ органич. вещества разлагаются и даютъ твердые, жидкіе и газообразные продукты. Составъ продуктовъ с-ой П-и одного и того же вещества зависитъ отъ температуры нагреванія; обыкновенно они суть: вода, углекислота, окись углерода, газообразные, жидкіе и твердые углеводороды, уксусная кислота, аммиакъ, феноль (карболовая кислота) и проч. Дерево, торфъ и др. вещества сложнаго состава даютъ очень разнообразныя и многочисленные продукты, которые служатъ предметами производства или же представляютъ побочные про-

дукты при производствѣ свѣтильнаго газа, кокса и проч. Какъ продукты сухой П-и, въ технику получаютъ: парафинъ, метиловый спиртъ, уксусная кислота, нафталинъ, свѣтильный газъ, ацетонъ, скипидаръ, деготь, бензолъ, антраценъ, анилинъ, коксъ, нашатырный спиртъ и другіе.

Перегрязъ Пртея, преподававшій въ Афинахъ циническій философъ II в. по Р. Х., приобрѣтшій широкую посмертную популярность благодаря его саркастической біографіи („De morte Peregrinū“), написанн. известн. сатирикомъ Лукіаномъ. Экзальтированный до крайности ложно направленнымъ самолюбіемъ, почти всеми отвергнутый и покинутый за свою поразительную безнравственность, П. хотѣлъ хоть оригинальной смертью обратить на себя общественное вниманіе и, заявивъ заранѣе о своемъ добровольномъ самоожженіи, дѣйствительно умеръ на кострѣ въ Олимпіи, въ 165 г., при громадн. стеченіи зрителей.

Передача силъ на разстояніи относится къ числу весьма важныхъ вопросовъ техники, такъ какъ не вездѣ и не всегда возможно съ удобствомъ установить двигатель. Кроме того, имѣя въ распоряженіи большіе запасы энергіи, сосредоточенные въ одномъ мѣстѣ, посредствомъ системъ П-и с. на р. является возможность утилизировать эту силу по частямъ для мелкихъ двигателей болѣе экономично, нежели въ томъ случаѣ, если бы каждый изъ такихъ двигателей приводился въ движеніе самостоятельно. Существуетъ много системъ передачи силы на разстояніи; но все онѣ распадаются на двѣ группы: на системы П-и с. на *большое разстояніи*, которое можетъ простирается до километра и болѣе, и передача производится посредствомъ сжатаго воздуха, воды, проволочнаго каната и электричества, и на системы П-и с. на *короткое разстояніи*, что производится при помощи рычаговъ, валовъ, колесъ и т. п. П-у с. помощью валовъ можно было бы производить и на большія разстоянія, но опыты и вычисленія показали, что такая П. с. обходится дорого, и потеря отъ тренія такъ велика, что при разстояніи 1500 метр. она достигаетъ 50%, а при 3000 метр. вся работа ушла бы только на преодоленіе сопротивленія тренія. Точно также П. помощью проволочнаго каната, надѣтаго на два шкива (колеса), съ увеличеніемъ разстоянія требуетъ все большаго и большаго количества передаточныхъ колесъ и, какъ показали вычисленія, коэффиц. полезнаго дѣйствія такой П-и быстро понижается, и она является выгодной приблизительно до 3-хъ километровъ. — Особое вниманіе заслуживаетъ П. с. посредствомъ *сжатаго воздуха и электрическая*. 1) П. силы посредствомъ сжатаго воздуха, или т. наз. *пневматическая* П. с. на р. требуетъ устройства слѣдующ. частей: 1) *воздушнаго компрессатора*, приводимаго въ движеніе паровой, водяной или другой силой, которую желаютъ передать на разстояніи; 2) трубопровода съ резервуаромъ для воздуха; 3) воздушнаго двигателя для приведенія въ дѣйствіе машинъ-орудій. Конструкція воздушныхъ компрессаторовъ есть въ сущности конструкція поршневаго насоса. Въ нихъ воздухъ сначала всасывается, затѣмъ сжимается и нагнетается въ трубы. Отъ сжатія воздухъ сильно нагревается, что вредно вліяетъ на ходъ работы

компрессора, затрудняя смазку, разогрѣвая отдѣльныя детали машины и проч. Для устраивенія разогрѣванія въ компрессорахъ устраиваютъ охлаждаеніе водой либо т. наз. *поверхностное*—когда вода охлаждаетъ стѣны цилиндра, иногда крышки и поршень, не соприкасаясь съ воздухомъ (т. наз. *сухія компрессоры*), или же вода вводится внутрь путемъ взбрызгиванія и т. п.; такіе компрессоры, съ *внутреннимъ охлажденіемъ*, назыв. *полумокрыми*. Существуетъ еще видъ компрессоровъ, — т. наз. *мокрыхъ*, въ которыхъ цилиндръ остается постоянно наполненнымъ охлаждающей водой, такъ что поршень дѣйствуетъ на воздухъ помощью столба воды. Полумокрые и мокрые компрессоры даютъ влажный воздухъ, который, входя въ машину—двигатель, при своемъ расширеніи, на столько охлаждается, что содержащійся въ немъ паръ могъ бы произвести замораживаніе машины; поэтому воздухъ изъ подобныхъ компрессоровъ предварительно высушивается въ особыхъ приспособленныхъ приборахъ или же подогрѣвается. Направляя сжатый воздухъ по трубамъ изъ компрессоровъ, его вставляютъ проходить предварительно въ сосудъ, дѣйствующій, какъ аккумуляторъ и регуляторъ, или же устанавливаютъ между компрессоромъ и воздушнымъ котломъ особые регуляторы давления, имѣющіе цѣлю прекращеніе сообщенія между ними въ случаѣ внезапнаго паденія давления, напр. при поломкѣ трубъ и пр. Сжатый воздухъ употребляется для работы или въ поршневыхъ машинахъ, подобно пару (см. *паровыя машины*), или же непосредственно дѣйствуетъ на работающее орудіе, напр. бурильное долото и пр. Пневматическая П. силы употреблялась при постройкѣ С.-Готардскаго туннеля; въ настоящее время подобныя передачи существуютъ во многихъ городахъ Европы и Америки. Въ Парижѣ для П-и с. на разстояніи пользуются также *разрѣженнымъ воздухомъ*. Изъ трубъ, соединенныхъ съ двигателями, выкачивается насосами воздухъ до разрѣженія 70 или 75% (0,25—0,30 атм.). Движущею силой является избыточное давленіе атмосферн. воздуха сверхъ разрѣженнаго въ трубахъ. 2) П. с. на разстояніе посредствомъ электричества основывается на томъ, что если черезъ динамо-машину или магнито-электрическую машину пропускать токъ, то машина начинаетъ вращаться. Слѣдовательно, для П-и с. посредствомъ электричества необходимо имѣть двѣ динамо-машины, соединенныя проводникомъ. Одна изъ нихъ, называемая источникомъ, приводится въ движеніе водянымъ или паровымъ двигателемъ и пускаетъ токъ въ другую динамо-машину, наз. приемникомъ, или *электромоторомъ*, въ которомъ происходитъ процессъ, обратный первому, т. е. превращеніе электрической энергіи въ механическую. — Сопоставленія коэффициентовъ полезнаго дѣйствія системъ П-и силы на различныя разстоянія посредствомъ электричества, проволокаго каната, воды и воздуха и сравненія стоимости единицы силы въ зависимости отъ разстоянія приводятъ къ тому, что электрическая П. с. на большія разстоянія является самой выгодной изъ всѣхъ системъ, и съ развитіемъ электротехники, ей предстоитъ большая будущность.

Передняя Азія, юго-зап. часть Азіи, отъ Чер-

наго моря и Кавказа на сѣв. до Аравійск. зал. на югъ и отъ Средиземнаго м. на зап. до Афганистана на вост.; заключаетъ, слѣдоват., Малую Азію, Армению, Сирію, Палестину, Сирійскую пустыню, Персію и Аравію. Въ болѣе тѣсномъ смыслѣ подъ П-ей А-ей разумѣютъ Малую Азію, Сирію и Палестину.

Передняя Индія, Остъ-Индія въ тѣсномъ смыслѣ слова.

Переіръ (Pereire), французск. банкиры, братья Жакъ Эмиль (род. въ 1800 г., ум. въ 1875 г.) и Исаакъ (род. въ 1806 г., ум. въ 1880 г.), португальскаго происхожденія, были сначала простыми маклерами и приверженцами Сенъ-Симона, громкую извѣстность приобрѣли постройкою первой во Франціи желѣзной дороги (отъ Парижа до С.-Жермена). Въ 1852 г. они основали „Crédit mobilier“ и постепенно приняли участіе во всѣхъ болѣе или менѣе крупныхъ желѣзнодорожныхъ и другихъ финансовыхъ предпріятіяхъ. „Crédit mobilier“ въ 1867 г. приостановилъ платежи и повлекъ за собою банкротство другихъ кредитн. учрежд., въ которыхъ участвовали бр. П. Наполеоновское правительство хотѣло было оказать П-амъ поддержку, но встрѣтило отпоръ со стороны законодательнаго корпуса. Оба брата много писали по финансовымъ вопросамъ. Эмиль П. писалъ, между прочимъ, о необходимости прорыть Суэщій каналъ, разработалъ проектъ поземельнаго кредита, принятый впоследствии правительствомъ; ему же принадлежитъ проектъ Сѣверной желѣзной дороги. Исаакъ П. написалъ: „Le rôle de la Banque de France et l'organisation du crédit en France“, „Questions financières“, „Politique financière“ и др.

Переікси суть высшія степени окисленія металловъ, дающихъ нѣсколько его степеней, при чемъ онѣ содержатъ кислорода больше, чѣмъ основанія, образованныя тѣмъ же металломъ. Онѣ характеризуются содержаніемъ части кислорода въ непрочносвязанномъ состояніи и легко отдаютъ ее; таковы—переікси марганца, водорода, барія, свинца. П. представляютъ окислы, почти не способные соединяться съ другими окислами; поэтому онѣ относятся къ разряду т. наз. *безразличныхъ окисловъ*. Чаше всего П. отдаютъ часть своего кислорода другому окислу и, раскислившись, т. е. потерявши часть кислорода, образуютъ соединеніе съ другимъ окисломъ, образовавшимся послѣ соединенія послѣдняго съ кислородомъ П-и. Такъ, напр., PbO_2 (переіксъ свинца), поглощая сѣрнистый газъ, SO_2 , даетъ сѣрнокислый свинецъ, $PbSO_4$, который можетъ быть полученъ изъ низшей степени PbO и высшей степени окисленія SO_2 . Типомъ всѣхъ переікисей служитъ H_2O_2 —*переіксъ водорода*; вещество это открыто въ 1818 году Тенаромъ и получается разложеніемъ переікисей барія, BaO_2 , разбавленными кислотами (лучше всего холодной сѣрной); при этомъ $BaO_2 + H_2SO_4 = BaSO_4 + H_2O_2$. Въ чистомъ видѣ П-ь водорода представляетъ безцвѣтную, не замерзающую жидкость, которая въ чистомъ видѣ легко разлагается, сохраняя только въ слабыхъ кислыхъ растворахъ. Изъ химическихъ ея свойствъ замѣчательна способность отнимать кислородъ отъ нѣкоторыхъ окисловъ, напр. окиси серебра, переікиси свинца и проч., т. е. *ея возстановляющая способность*. Въ то же время П. водо-

рода является сильно дѣйствующимъ окислителемъ; на чемъ основано примѣненіе ея, какъ бѣлильнаго средства и для оживленія старыхъ масляныхъ картинъ, почернѣвшихъ вълѣдствіе образованія изъ свинцовыхъ бѣлилъ сѣрнистаго свинца—отъ дѣйствія находящагося въ воздухѣ сѣрнистаго водорода. Перекись же водорода окисляетъ черный сѣрнистый свинецъ въ бѣлый сѣрнискислый. Изъ другихъ П-ей наиболѣе замѣчательны: П. марганца, встречающаяся въ видѣ минерала пиролюзита, служитъ для добыванія кислорода; перекись свинца, PbO_2 , имѣющая примѣненіе, какъ окислитель, и др.

Перекись марганца, см. *марганецъ*.

Перекись хрома, или *доуокись хрома*, CrO_2 , получается при накаливаніи хромоваго ангидрида, CrO_3 , выше 250° , а также образуется при дѣйствіи солей окиси хрома на соли хромовой кислоты—въ видѣ бурого осадка. По химическому составу и свойствамъ П. х. аналогична перекиси марганца и, подобно этой послѣдней, выдѣляется при реакціи съ соляною кислотой хлоръ. При дѣйствіи хромовой кислоты на органическія вещества происходитъ ея раскисленіе съ образованіемъ П-и хрома. Бурья пятна, оставляемая хромовой кислотой на кожѣ и тканяхъ, вѣроятно, происходятъ отъ разложенія подобнаго же рода. Иногда П-ю хрома называютъ соединеніе, получаемое отъ дѣйствія перекиси водорода на растворъ хромовой кислоты. Эта перекись представляетъ очень непрочное тѣло, растворяющееся въ водѣ съ синимъ цвѣтомъ. Составъ этого синяго вещества плохо изученъ, но есть основаніе предполагать, что оно соответствуетъ формулѣ H_2CrO_4 , и поэтому называется обыкновенно *надхромовой кислотой*. Образованіе надхромовой кислоты служитъ очень характерной реакціей на присутствіе малыхъ количествъ хромовой кислоты.

Перекоскія озера расположены въ числѣ болѣе 30 на *Перекоскомъ перешейкѣ* (соединяетъ Крымъ съ материкомъ Россіи) и обязаны своимъ происхожденіемъ морск. приливамъ; нѣкоторыя изъ нихъ составл. заливы Сиваша. Важнѣйшія между П-ми о-ами по количеству и качеству добываемой изъ нихъ соли суть Старое и Красное, Чонгарское, соединяющееся съ Сивашемъ посред. пролива, Карлеутское, Агульъ, Кіятское, Чургское.

Перекосъ (татарск. *Кану, Оръ-Кану*), уѣздн. гор. Таврич. г., подл. $46^\circ 10'$ с. ш. и $51^\circ 21'$ в. д., въ самой узкой части П-скаго перешейка, въ древности *перекоспивною* здѣсь (отсюда назв. города) вромъ и валомъ (у грековъ т. наз. *Тафросъ*); торговля солью, шерстью и мѣрлушками; 6878 ж. (вмѣстѣ съ торгов. предмѣстьемъ *Армянскій Базаръ*).—Нынѣшн. П. основ. въ XV в., на мѣстѣ находившагося здѣсь древняго укрѣпленія, крымск. ханомъ Менгли-Гиремъ. Въ 1736, 1738 и 1771 гг. П. переходилъ въ руки русскихъ, окончательно же присоединенъ къ Россіи вмѣстѣ со всемъ Крымомъ въ 1783 г. Въ слѣдующ. году назначенъ уѣздн. гор. Таврич. области, которымъ онъ и оставался при всѣхъ позднѣйш. преобразов. въ Новороссійск. краѣ. П.—скій уездъ (5111,9 кв. в. съ 31678 жит.)—въ сѣв. степной, безводной и неплодородной части Крыма, омываемой Сивашемъ и Чернымъ мор., кот. образуютъ здѣсь мелкіе малодоступные берега. Населеніе (русскіе, татары, караимы, чехи, евреи, бол-

гары) заним. гл. обр. скотоводствомъ и добычей соли изъ озеръ.—*П-скій каналъ*. Въ 1888 г. французскіе инженеры Эесо и Карузо, по поруч. ген. Жилинскаго, завѣдывавшаго работами по орошенію и обводненію на югѣ Россіи, составили проектъ морскаго канала между Чернымъ и Азовскимъ морями, чрезъ Сивашъ и П-скій перешеекъ отъ Геническа до П-а. По этому проекту каналъ долженъ былъ имѣть 110 в. въ длину при ширинѣ въ 72 фута и глубинѣ въ 14 фут. Каналъ этотъ сокращаетъ разстояніе между Одессой и Мариуполемъ на $\frac{1}{4}$ (съ 768 до 572 в.), избавляя суда отъ обхода Крымскаго полуострова, и потому могъ бы имѣть большое значеніе для каботажнаго плаванія между Одессой и Азовскими портами (особенно для перевозки донецкаго угля), но за дороговизной постройки его (85 милл. рублей въ теченіе 5 лѣтъ), проектъ этотъ до сихъ поръ не приводится въ исполненіе.

Перекрещенцы (*анабаптисты*), сектанты мистики, появившіеся въ Германіи въ эпоху реформации, отклонившіеся отъ католической церкви, но въ то же время не принявшіе евангелическаго ученія и создавшіе самостоятельную религіозную систему, построенную на принципѣ широкаго религіознаго индивидуализма, которая, занимая въ дѣлѣ вѣры и церковнаго устройства средину между католичествомъ и протестантствомъ, требовала во имя слова Божія радикальныхъ преобразованій не только въ области церкви, но и въ области политич. и социальн. отношеній. Субъективный характеръ анабаптистскаго ученія, по кот. каждый человекъ является единственнымъ судьей своей совѣсти, помѣшалъ анабаптизму получить единую, прочную организацию, и уже въ XVI в. секта разбилась на множество (около 40) отдѣльныхъ толковъ, сообщившихъ ей нѣсколько различныхъ направленій, что лишаетъ возможности составить общую полную характеристику перекрещенцевъ (тѣмъ болѣе, что оно никогда не имѣло символическихъ книгъ). Основными чертами, одинаково присущими всемъ мелкимъ анабапт. сектамъ, были: мистическая вѣра въ непосредственное вдохновеніе озаренныхъ свыше лицъ (т. наз. „внутреннее откровеніе“), которое П. ставили выше св. Писанія („внѣшняго откровенія“), и въ пророческій даръ, ниспосылаемый Богомъ своимъ избранникамъ; стремленіе къ преобразованію церкви и общества въ духѣ первоначальной простоты, свободы, равенства и братства первыхъ христіанскихъ общинъ и къ установленію так. образ. царства Божія на землѣ; вѣра въ свободу воли и необходимость добрыхъ дѣлъ, безъ которыхъ, по ученію П-евъ, „вѣра мертва“; отрицаніе внѣшняго характера религіознаго культа, тайной исповѣди и всякаго отличія духовенства отъ мірянъ; повиманіе причащенія, лишь какъ внѣшняго знака; наконецъ, отрицаніе крещенія дѣтей, какъ не способныхъ имѣть вѣру, и замѣна его крещеніемъ взрослыхъ (перекрещиваніемъ), въ знакъ сознательнаго ихъ вступленія въ общину. Послѣдній принципъ, сдѣлавшійся съ 1525 г. обязательнымъ для всѣхъ приверженцевъ секты, и сообщилъ ея членамъ названіе *перекрещенцевъ* (на богословскомъ языкѣ—*анабаптистовъ*). Отдѣльныя анабапт. секты, подл. вліяніемъ социальнаго броженія, охватившаго Германію реформаціонной эпохи, довели ученіе о воз-

вращени къ условіямъ первоапостольскихъ общинъ до полного отрицанія властей и частной собственности и, присоединившись къ волнующимся массамъ въ цѣляхъ полного переустройства социальной жизни на новыхъ религиозныхъ началахъ, были причиною того, что анабапт., учению по существу мирному и кроткому (проповѣдь братской любви и христіанскаго равенства, отрицаніе всякаго насилія, а слѣдоват. войны и т. п.), пришлось сыграть крупную роль въ революціонныхъ событіяхъ 20-хъ и 30-хъ годовъ XVI ст. (въ Крестьянской войнѣ и демократическомъ движеніи низшихъ классовъ городского населенія Зап. Европы). Первоначальная исторія анабаптизма не вполне выяснена. Основные религ. идеи П-хъ, т. наз. „апостольскихъ“, обдины встрѣчались еще задолго до реформаци въ средѣ самой католич. церкви (въ „братствахъ“, общинной жизни“, въ ученіи Оомы Кемпійскаго о подражаніи Христу и т. п.). Существуютъ указанія на связь П-евъ съ вальденсами и таборитами (радикальными гуситами), и первое исторически извѣст. проявленіе анабаптизма, въ лицѣ т. н. „небесныхъ пророковъ“ (Николай Шторхъ, Макс Штубенеръ и др.), ставшихъ въ 1521 г. во главѣ народнаго волненія, происшедшаго въ городкѣ Цвиккау, и предсказывавшихъ близкую гибель испорченнаго общества,—имѣло мѣсто въ Саксоніи, издавна бывшей гнѣздомъ занесеннаго изъ Богеміи гуситства. Изгнанные властями изъ Цвиккау, „пророки“ ушли въ другіе города Германіи и соотѣдней Швейцаріи и, соединившись съ лютеранскими радикалами (съ Карльштадтомъ во главѣ), призвели беспорядки въ Виттенбергѣ, а одинъ изъ нихъ, даровит. демагогъ-энтузіастъ Томасъ Мюнцеръ, гонимый отовсюду за крайній характеръ своихъ социальн. воззрѣній, понесъ свое ученіе къ волнующимся крестьянамъ Тюрингіи и Саксоніи и сообщилъ ихъ до того времени умѣреннымъ требованіямъ коммунистическій и анархическій характеръ. Пораженіе П-евъ подъ Франленгаузеномъ (1525 г.), казнь Мнцера и жестокія преслѣдованія его единовѣрцевъ, окружавшія П-евъ ореоломъ мученичества за вѣру, еще болѣе усилили фанатизмъ сектантовъ и ихъ вліяніе на умы массъ. Гонимые Лютеромъ изъ Саксоніи и Цвингли изъ Швейцаріи, П. разсѣялись по всей Германіи, Вост. Фрисландіи и Голландіи, гнѣздясь преимущ. въ промышленныхъ городахъ, полныхъ рабочаго люда, и стали проповѣдывать близость апокалипсическаго тысячелѣтняго царства Божія на землѣ (напоминаая этимъ хиластовъ первыхъ вѣковъ христіанства). Довольно долго центромъ анабаптизма былъ Страсбургъ, гдѣ сектантство получило, подъ вліяніемъ Мельхтора Гофмана, характеръ эстетическаго визионерства, и въ такомъ видѣ проникло въ Нидерланды, откуда было перенесено въ Мюнстеръ, нѣкоторые граждане котораго—Ротманъ, Книппердолингъ и др.—обнаружили П-енскія тенденціи. Здѣсь голландскимъ П-амъ (которые называли себя „святыми“) удалось добиться такого вліянія, что въ 1534 г. городскіе выборы состоялись въ пользу П-евъ, которые, достигнувъ вторичную крещенію, изгнали непокорныхъ, уничтожили церкви, иконы, органы и т. п. предметы роскоши, всѣ книги, кромѣ Библии, и др., ввели

всеобщее равенство, общности имущества и т. д. Мюнстерскіе П. объявили себя избраннѣйшимъ народомъ Божиимъ („новымъ Израилемъ“) и стали созывать отовсюду послѣдователей своего ученія въ „Новый Іерусалимъ“, какъ они называли Мюнстеръ, для защиты его отъ „язычниковъ и безбожниковъ“. Во главѣ города стоялъ сначала голландецъ Янъ Матисенъ; когда же послѣ его смерти власть перешла къ соотечественнику его, Яну Бокколюду, или Боккельсону (по прозванію—Іоанну Лейденскому), послѣдній объявилъ себя пророкомъ и устроилъ въ Мюнстерѣ теократическое народоправство съ 12 старѣйшинами во главѣ (по числу ветхозавѣтныхъ колѣнъ израильскихъ), но вскорѣ провозгласилъ себя царемъ основанн. государства („Нового Сіона“), окружилъ себя пышностію, завелъ многоженство (по образцу ветхозавѣтной церкви) и проявилъ, рядомъ съ нелѣпымъ примѣненіемъ коммунистическихъ идей, облененныхъ въ библейскую форму, такое мистическое сумасбродство и изуверское тиранство, что вызвалъ противъ себя заговоръ въ средѣ самихъ П-евъ. Новообразованному государству уже грозило паденіе въ силу его внутренняго разложенія, когда Мюнстеръ былъ взятъ (1535 г.) своимъ прежнимъ епископомъ при помощи феодаловъ и имперскаго войска, посланнаго по настоянію Борнскаго сеймса, встревоженнаго глухимъ волненіемъ въ массахъ, вѣрившихъ, что въ Мюнстерѣ дѣйствительно начинается царство Божіе. Началась кровавая расправа; фанатизированные П., защищавшіеся до послѣдней возможности, подверглись безчеловѣчному истребленію; Іоаннъ Лейденскій и др. вожаки анабаптизма были замучены до смерти, а городъ лишенъ самоуправленія и отданъ во власть католической реакціи, которой мюнстерская катастрофа сослужила такую же службу на сѣв.-зап. Германіи, какъ и участіе П-евъ въ Крестьянск. войнѣ на югѣ страны. Преслѣдованія распространились и на мирно настроенныхъ П-евъ, поводомъ къ чему служило отрицаніе ими присяги, военной службы, суда и т. п. Историч. роль анабаптизма окончилась. Многіе его послѣдователи, бѣжавшіе изъ Германіи, нашли убѣжище въ Англии, откуда въ послѣдствіи переселились и въ Америку. Но въ нѣкот. мѣстахъ (напр., въ Зальцбургѣ) мирные анабаптисты, убѣжденные въ грѣховности носить оружіе, давали себя убивать безъ сопротивленія, видя въ этомъ непритивленіе злу вышній актъ христіанской добродѣтели. На принципъ безусловнаго отрицанія всякаго насилія выработалось ученіе меннонитовъ (см. это сл.), объединившее остатки нѣмецкихъ и голландскихъ П-евъ; такіе же мирные П. получили въ Англии и Америкѣ названіе *баптистовъ*. Слѣды П-енскаго ученія и по настоящ. время замѣчаются въ нѣкоторыхъ родственныхъ ему сектахъ (напр., у квакеровъ), въ отдѣльныхъ направленіяхъ евангелической церкви (пигетіи) и въ апостольско-католическихъ общинахъ (ирвингиане). Сравни.: *Keller*, „Geschichte der Wiedertäufer“.

Передеть 1) мѣстное народн. назв. различныхъ растений: *Gentiana crucifera* L. и нѣкот. друг., часто употребляющихся въ народной медицинѣ. 2) П. птиць, см. *переселеніе животныхъ*.

Передеты, такъ называли, по свидѣтельству

сказанія Авраамія Палицына о смутной эпохѣ начала XVII в., перебѣжниковъ, попеременно служившихъ то царю Василию Шуйскому въ Москвѣ, то второму самозванцу, или „царю“, Лжедмитрію въ Тушинѣ въ то время, когда полчища послѣдняго осаждали столицу (1608—1610 гг.). Возвращаясь изъ Тушина въ Москву, П. испрашивали прошеніе у царя, приносили ему вторично присягу на вѣрность, затѣмъ стѣбжали вновь въ Тушино, и повторили такіе переходы, по увѣренію Палицына, до пяти, даже до десяти, разъ; родные и близкіе уговаривались между собою, кому оставаться въ Москвѣ, кому ѣхать въ Тушино, чтобы пользоваться выгодами той и другой стороны, а въ случаѣ несчастія—здѣсь или тамъ имѣть заступниковъ; уговоришись, одни шли къ царю въ Кремль, другіе къ самозванцу. При этомъ иные П. ухитрились получать одновременно жалованье отъ того и отъ другаго, за деньги снабжали Тушинскій лагерь съѣстными припасами, платьемъ, оружіемъ и, поступая такимъ образомъ, дѣйствовали явно, на глазахъ у всѣхъ.

Переливаніе, крови transfusio, перенесеніе крови изъ здороваго организма въ сосудистую систему больного. Принципъ его состоитъ въ томъ, чтобы въ случаѣ огромныхъ потерь крови, отравленія крови, когда она дѣлается негодною для отправленія жизненн. функцій, напр. при отравл. окисью углерода, а также при болѣзненныхъ измѣненіяхъ ея, напр. при гибельномъ малокровіи и пр., внести въ кровеносн. систему истощеннаго или малокровнаго организма носителей кислорода и увеличить въ ней количество жидкости. П. к. человѣку впервые было сдѣлано Дени въ 1667 г.; но въ теченіе 2 стол. оно не имѣло успѣха, пока не была обнаружена причина неудачи, заключающаяся въ томъ, что брали кровь *инородную*, которая, какъ доказано, не только перестаетъ функционировать въ чуждомъ ей организмѣ, но и разрушаетъ собственн. кровяныя шарики оперируемаго. Для операциіи берутъ кровь отъ человѣка—*однородную*, освобождаютъ ее отъ фибрина съ тою цѣлью, чтобы послѣ П-ія въ кровеносную систему больного она не свернулась, подогрѣваютъ до темпер. тѣла и вприскиваютъ въ артерію или въ вену оперируемаго (лучше въ послѣднюю). П. к. можно дѣлать непосредственно отъ одного человѣка къ другому при помощи особ. аппаратовъ. Результаты П-ія к. въ настоящее время получаютъ благоприятные. Но такъ какъ всегда существуетъ опасность сворачиванія крови, то многіе прибѣгаютъ къ *подкожному впрыскиванію крови*, избѣгая тѣмъ возможности попаденія свернувшагося фибрина въ кровеносн. систему.

Переложеніе, см. *соединеніе*.

Переложная система хозяйства, см. *системы хозяйства*.

Переменяющаяся лихорадка, см. *малярія*.

Пережего, Петръ Ивановичъ, род. въ 1833 г. въ Черниг. губ., учился медициной въ Кіевѣ, занимался врачевн. практикою до полученія, въ 1863 г., степени д-ра медицины въ Казани; работалъ затѣмъ 2 года въ Германіи и, по возвращеніи, назначенъ былъ въ 1868 г., доцентомъ гистологии въ Казани и вслѣдъ за тѣмъ профессор. гистологии въ Кіевѣ. Изъ работъ, помѣщенныхъ

больш. частью въ спецiальн. нѣмецкихъ журналахъ, назовемъ: „Ueber den Bau des Hirnanhangs“, „Ueber die Theilung der thierischen Zellen“, „Zum Bau der Blutgefäße“ и др.

Перемышль, уѣздн. гор. Калужской губ., подъ 54°16' с. ш. и 53°50' в. д., на р. Окѣ; городск. обществ. банкъ; 3109 ж.—Имя П-я впервые упоминается въ 1328 г., въ духовной Іоанна Калиты; въ 1598 г. онъ былъ укрѣпленъ для защиты отъ набѣговъ крымск. татаръ. Уѣздн. гор. съ 1776 г. —*П-скій уездъ* (1529, ¹⁶ кв. в. съ 66686 ж.)—въ вост. части губ., по р. Окѣ съ приток. Жиздрой, Угрой и др., имѣетъ больш. частью возвышенн., пересѣченную глубокими и овражистыми долинами, поверхность, и въ зап. части, по лѣвую сторону Оки, болѣе плодороднъ (суслинокъ), чѣмъ въ восточн. (супесь и песокъ). Уѣздъ принадлежитъ къ числу земледѣльч.; земледѣліе и скотоводство удовлетворяютъ только мѣстнымъ нуждамъ; вывозится же главн. обр. пенька и коноплян. масло.

Переменная величина есть та, которая не сохраняетъ одного и того же значенія, но можетъ измѣняться, увеличиваясь или уменьшаясь, т. е. можетъ имѣть неограниченное число значеній; напр., хорда въ кругѣ можетъ имѣть безчисленное множество значеній, заключающихся между нулемъ и діаметромъ. П-ыя в-ы бываютъ: *безконечныя* (*безкон.-малыя* и *безкон.-большія*) и *конечныя*. Безконечно-малую (б.-большую) наз. такая П. в., которая при своемъ уменьшеніи (увеличеніи) можетъ быть сдѣлана менѣе (болѣе) всякой напередъ заданной величины. П-ыя в-ы *конечныя* при своемъ увеличеніи (уменьшеніи) не могутъ быть сдѣланы больше (меньше) всякой данной напередъ величины. Напр., дробь $\frac{1}{x}$ будетъ безк.-малая (б.-большая), при увеличеніи (уменьшеніи) x до безконечности (до 0). Хорда—величина конечная при увеличеніи, безконечно-малая—при уменьшеніи.

Переменное движеніе, такое движеніе тѣла, при которомъ скорость послѣдняго не остается постоянною, но измѣняется, возрастая (*ускоренное* движ.) или убывая (*замедленное* движ.). Если измѣненіе скорости въ единицу времени *постоянно* для всякаго момента времени, то движеніе наз. *равномерно-ускореннымъ* или *равномерно-замедленнымъ*. Приращеніе скорости въ единицу времени наз. *ускореніемъ* (g); въ случаѣ равном.-ускоренн. движ. ускореніе принимается положительнымъ, при равном.-замедленн. — отрицательнымъ. Если первоначальная скорость тѣла была c , то по прошествіи 1 сек. она сдѣлается равною при равномѣрно-ускоренн. движеніи $c + g$, а при равномѣрно-замедленн. $c - g$; по прошествіи двухъ секундъ въ перв. случаѣ: $c + g + g = c + 2g$, а во второмъ: $c - g - g = c - 2g$ и т. д., по прошествіи t сек.: $c + gt$ и $c - gt$. Отсюда видно, что въ равном.-ускоренн. движ. приращеніе скорости, а въ равномѣрно-замедленн. убываніе ея—пропорціональны времени. Теорія даннаго вопроса показываетъ, что пространство s , пройденное при этихъ движеніяхъ за время t , равно $s = ct + \frac{gt^2}{2}$ (для равном.-уск. дв.) и $s = ct - \frac{gt^2}{2}$ (для равном.-замедл. движ.). Если тѣло

начинаетъ свое движеніе безъ начальной скорости ($c = 0$), то пространство, пройденное имъ при равномѣрно-ускор. движ., равняется $s = \frac{gt^2}{2}$. Последняя формула выражаетъ аналитически слѣд. законъ: при равном.-ускор. движ. пройденные пути возрастаютъ пропорціонально квадратамъ времени. П. д. вообще является результатомъ дѣйствія непрерывной силы на тѣло; при дѣйствіи постоянной силы движеніе тѣла будетъ равномѣрно-ускореннымъ, при чемъ величина ускоренія зависитъ отъ величины силы.

Перемѣнныя звѣзды, см. звезды.

Перемѣщеніе животнаго сводится къ ходьбѣ, плаванію и летанію и приспособлено къ сушѣ, водѣ или воздуху. На сушѣ конечности встрѣчаютъ наибольшее сопротивленіе и производятъ наименьшее перемѣщеніе; въ воздухѣ крылья встрѣчаютъ наименьшее сопротивленіе и производятъ наибольшее перемѣщеніе; вода занимаетъ среднее мѣсто, какъ относительно сопротивленія, такъ и перемѣщенія ея частицъ. Соответственно этому устроены и органы перемѣщенія. Наземныя животныя имѣютъ наименьшую двигательную поверхность, амфибии — большую, еще большую имѣютъ рыбы, насѣкомыя, рукокрылыя, птицы. Всѣ виды передвиженія животнаго могутъ быть разложены на болѣе простыя формы движенія и, наконецъ, сведены на явленія физической динамики.

Переносъ 1) въ орфографіи перенесеніе слова, не упишывающагося въ строкѣ, въ другую строку, обозначаемое особымъ знакомъ (-); при этомъ соблюдаются изв. правила раздѣленія словъ. 2) П., въ теоріи поэзіи переходъ мысли изъ стиха въ стихъ и изъ строфы въ строфу. Перенесеніе мысли изъ строфы въ строфу всегда неудобно, такъ какъ строфа должна, по возможности, содержать законченное развитіе мысли, а въ нѣкотор. поэтич. жанрахъ, напр. въ сонетѣ, вовсе не допускается правилами поэтики. 3) П., въ богослуженіи другое казаніе такъ наз. Большаго выхода, во время котораго св. дары переносятся съ жертвенника на престолъ.

Перепелка, Coturnix, принадлежитъ къ сем. тетеревиныхъ; небольшая птица крѣпкого сложенія, съ сравнительно длинными, заостренными крыльями, короткимъ, слабымъ, слегка изогнутымъ клювомъ и короткимъ хвостомъ. — П. обыкновенная, C. coturnix: сверху опереніе темно-бурое, съ ржаво-желтыми полосками, сбоку болѣе ржаво-красное, на брюхѣ желтовато-бѣлое. водится по всей Европѣ до 60° с. ш. и Сибири. Любимыя ея мѣста—это хлѣбныя, преимущественно просыяныя, поля, или же степь. Въ полдень лежитъ притаившись, и подвижность этой птицы проявляется главнымъ образомъ на утренней и вечерней зарѣ. Пища состоитъ изъ зерна и насѣкомыхъ. Быстро бѣгаетъ, летаетъ низко, тяжело, но также быстро. Живетъ въ многобрачій. Самка откладываетъ 8—20 яицъ и высиживаетъ птенцовъ безъ помощи самца. На зиму улетаетъ, по одиночкѣ или стаями, иногда достигающими громадныхъ размѣровъ. Зимуютъ европейскія особи главнымъ образомъ въ Африкѣ, рѣже на сѣверѣ Средиземнаго моря. Охотятся на П-у при помощи лягавой собаки, также ловятъ стѣями. Мясо очень

вкусно. Неволю П. переносить хорошо и даже размножается.

Перепись, одинъ изъ видовъ статистическаго наблюденія, имѣющій своимъ объектомъ состояніе дѣящагося, но измѣняющагося явленія. П. является необходимымъ средствомъ для точнаго опредѣленія численности и состава населенія и употребляется при наблюденіи и другихъ явленій общественной жизни. П-и населенія, вызванныя военными и финансовыми цѣлями, встрѣчаются еще въ древности — у евреевъ, грековъ и римлянъ. Однако, теорія и планомѣрность П-ей развились лишь въ позднѣйшее время. Первая полная П. населенія была произведена въ кантонѣ Цюрихѣ въ 1567 г.; затѣмъ последовали П-и во Франціи при Людовикѣ XIV, въ Пруссіи въ 1682 г., въ Англіи въ 1701 г. и т. д. Первая періодическая П-и была установлена лишь съ 1790 г. въ Соединенныхъ Штатахъ (цены). По примѣру Соединенн. Штатовъ завела съ 1801 г. правильныя П-и Англія; во Франціи онѣ начались съ 1836 г.; въ 30-хъ же годахъ были введены въ Австріи и Германіи. Въ настоящее время правильныя періодическія П-и населенія существуютъ во всѣхъ цивилизованныхъ странахъ Европы и Америки, за исключеніемъ Россіи, Турціи, Румыніи и Черногоріи. Общія правила, представляемая къ правильно организованной П-и, состоятъ въ слѣдующемъ: 1) П. должна производиться съ возможно болѣею быстротою, при чемъ на всемъ изслѣдуемомъ пространствѣ данныя ея пріурочиваются къ одному и тому же моменту, въ который населеніе наименѣе подвижно. Однодневныя П-и впервые произведены: въ Бельгіи въ 1846 г., въ Великобританіи въ 1851 г. въ Германіи въ 1871 г., во Франціи въ 1876 г. 2) П-и должны производиться періодически—для того, чтобы населеніе, привыкая къ нимъ, не смотрѣло бы на перепись съ предубѣжденіемъ, какъ на чрезвычайную мѣру. Въ Соединенныхъ Штатахъ, Бельгіи, Англіи, Австро-Венгріи, Италіи, Швейцаріи, Нидерландахъ, Даніи, Норвегіи и Португаліи переписи производятся черезъ 10 лѣтъ; пятилѣтній періодъ принятъ въ Германіи, Франціи и Швеціи. 3) Приемы П-ей должны, по возможности, оставаться неизмѣнными. П. можетъ имѣть въ виду: а) населеніе юридическое (population de droit, Wohnsitzberechtigte Bevölkerung), т. е. всѣхъ жителей, приписанныхъ къ данной мѣстности, хотя и не состоящихъ въ данный моментъ полностью на лицѣ; б) осѣдлое, или обычное, населеніе (population de séjour habituel, Wohnbevölkerung), имѣющее болѣе или менѣе постоянное пребываніе въ данной мѣстности, независимо отъ того, будутъ ли всѣ такіе жители находиться на лицѣ въ моментъ переписи, или нѣтъ; в) только наличное населеніе (population de fait, ortsanwesende Bevölkerung), т. е. всѣхъ тѣхъ жителей, кого она застанетъ на мѣстѣ въ опредѣленный моментъ (населеніе двухъ послѣднихъ видовъ называется еще фактическимъ). Старыя П-и чаще всего имѣли своимъ предметомъ приписное населеніе; со времени же Брюссельской сессіи международнаго статистическаго конгресса (1853 г.) признано необходимымъ при переписи регистрировать, во избѣжаніе пропусковъ и двойныхъ записей, фактическое населеніе; при этомъ сначала постановлено

было исчислять лишь наличное население, но затѣм выяснилась необходимость отмѣчать, кромѣ того, постоянное, обычное население мѣстности. Относительно содержания П-ей Петербургск. сессія междунар. статист. конгресса (1872 г.) выработала слѣдующія 15 основныхъ рубрикъ свѣдѣній: 1) имя и фамилія лица; 2) полъ; 3) возрастъ; 4) семейное состояніе; 5) отношеніе къ главѣ семьи (сынъ, дочь, прислуга и т. д.); 6) вѣроисповѣданіе; 7) родной языкъ; 8) происхожденіе, мѣсто рожденія и подданство; 9) занятіе; 10) обычное мѣсто жительства и родъ пребыванія въ день переписи (постоянно, временно или только проѣздомъ); 11) грамотность; 12—15) физическіе недостатки (слѣпота, глухота, безуміе и кретинизмъ, сумасшествіе). Практика различныхъ странъ вводитъ, однако, много и другихъ вопросовъ въ переписные формуляры. Относительно способа выполненія работы со времени бельгійской переписи 1846 г. установилось требованіе, чтобы для совершенія переписи учреждались спеціальныя органы, дѣйствующіе при содѣйствіи мѣстныхъ властей. Въ настоящее время въ западно-европейскихъ государствахъ перепись обыкновенно производится самимъ населеніемъ; агенты-счетчики же слѣдятъ за ея выполненіемъ и помогаютъ жителямъ въ случаяхъ затрудненія. Правильность показаній во многихъ странахъ обеспечивается назначеніемъ штрафа какъ за сообщеніе невѣрныхъ свѣдѣній, такъ и за отказъ отъ подачи ихъ (въ Великобританіи 5 ф. ст., въ Бельгіи 100 фр., въ Австро-Венгріи 100 гульд.). Завѣдываютъ переписью или особая мѣстная коммиссія, или обыкновенныя коммунальныя власти. Онѣ и приглашаютъ счетчиковъ, и обучаютъ необходимымъ приемамъ переписи. Счетчики получаютъ извѣстное вознагражденіе, но въ Германіи была сдѣлана весьма удачная попытка приглашенія и бесплатныхъ счетчиковъ. Эти агенты выѣряютъ переписные документы по окончаніи всей работы, а затѣмъ они отсылаются въ центральныя статистическія учрежденія. Переписными документами являются или *хозяйственныя тиски* (feuille de ménage, Zählungsliste), выдаваемые на каждое хозяйство, семью или квартиру; въ нихъ заносится всѣ члены данной хозяйственной единицы; или же—*личныя карточки* (bulletins individuels, Zählkarten), составляемыя на каждое лицо особо; въ послѣднемъ случаѣ употребляется еще *перечневая вѣдомость* (feuille recapitulative, Namensliste), куда поименно записывается весь составъ даннаго хозяйства. Весь процессъ производства переписи складается изъ предварительной переписи владѣній, домовъ, квартиръ и хозяйствъ, раздачи переписныхъ формуляровъ по хозяйствамъ и квартирамъ, заполнения ихъ самими жителями или счетчиками, отбиранія ихъ, проверки добытыхъ свѣдѣній, первоначальнаго подсчета данныхъ и составленія предварительнаго свода и, наконецъ, окончательной обработки и публиканія добытаго матеріала. Последняя операція, а иногда и предварительный подсчетъ, совершаются уже въ центральномъ статистическомъ учрежденіи. Переписи требуютъ многочисленнаго персонала счетчиковъ и крупныхъ издержекъ. Англійская перепись 1861 г. выполнена 30 000 счетчиковъ, германская—112 000 сч. при 42 милл. населенія: по такому расчету при нашихъ

100—110 милл. потребовалось бы 270—300 тысячъ счетчиковъ. Перепись Англій 1871 г. стоила 187 000 фунт. стерл. при 31½ милл. населенія. Последнія по времени П-и были произведены: въ 1891 г. въ Великобританіи, Италіи, Франціи, Норвегіи; въ 1890 г. въ Сѣв.-Ам. Соединенныхъ Штатахъ, Швейцаріи, Германіи, Австро-Венгріи, Люксембургѣ, Даніи, Бельгіи, Португаліи, Сербіи; въ 1889 г. въ Греціи, Голландіи, Румыніи; въ 1888 г. въ Румеліи; въ 1887 г. въ Испаніи. Въ Россіи общихъ переписей всего населенія еще не было; были только переписи податнаго населенія, т. наз. *ревизіи* (см. это слово); переписи же всего населенія производились въ некоторыхъ случаяхъ; таковы однодневныя переписи городовъ—Петербурга (1881 и 1891 гг.), Москвы (1882 г.), Одессы, Варшавы. вмѣстѣ съ переписью населенія собираютъ часто различныя другія свѣдѣнія. Такъ, въ Австріи и Бельгіи при этомъ производится перепись скота, въ Ирландіи—перепись арендуемыхъ земель; перепись 1875 г. въ Германіи соединилась съ изученіемъ промысловъ; впоследствии, однако, Германія сочла неудобною такую прибавку къ переписи населенія. Вообще вопросъ о цѣлесообразности связи переписи населенія съ собираніемъ другихъ данныхъ является весьма спорнымъ.—Для изученія различныхъ другихъ сторонъ общественной жизни иногда дѣлаются спеціальныя переписи. Таковы переписи, относящіяся къ области сельскаго хозяйства и промышленности (въ Германіи П-и домашнихъ животныхъ 1873, 1883 и 1893 гг., спеціальная промышленная перепись въ 1882 г.; во Франціи же—промышленная П. 1860 г., оказавшаяся, однако, неудачною).—Для военныхъ цѣлей весьма важное значеніе имѣютъ *конскія переписи*. Въ Россіи изъ всѣхъ видовъ скота только лошади подвергались общимъ переписямъ, предпринимавшимся въ военныхъ цѣляхъ. Конскія переписи явились послѣ введенія общей воин. повинности. Въ 1876 г. конская перепись была произведена въ 33 губерніяхъ западной Россіи; перепись 1882 г. охватывала почти всю Европейскую Россію (48 губерній); она была произведена съ августа по октябрь на сборныхъ пунктахъ командированными для этой цѣли офицерами; записывались свѣдѣнія о полѣ, возрастѣ и ростѣ лошадей. Осенью 1888 г. новая конская перепись охватила 31 губернію. Въ іюлѣ 1891 и іюнѣ 1893 гг. вновь исполнены были военнымъ вѣдомствомъ переписи въ разныхъ мѣстахъ Россіи. Ср.: Ю. Э. Янсонъ, „Теорія статистики“; *его же*, „Сравнительная статистика населенія“; „Исторія и теорія статистики въ монографіяхъ“ (переводъ съ нѣмецк. подъ ред. Ю. Э. Янсона); А. И. Чупровъ, „Курсъ статистики“; А. О. Фортунатовъ, „Сельско-хозяйственная статистика Европейской Россіи“; V. Turquan, „Manuel de statistique pratique“.

Перепись подворная, способъ получена статистическихъ свѣдѣній путемъ опроса всѣхъ домохозяевъ; она связана съ собираніемъ свѣдѣній на мѣстахъ. П. практиковалась издавна, и одна изъ древнѣйшихъ европейскихъ П-ей есть п-ая (par feux) П. во Франціи—въ 1386 г. Наибольшее примѣненіе методъ п-ой П-и получилъ въ Россіи, особенно въ послѣднее время въ земской статистикѣ. „Писцовыя книги“ XVI и XVII вв. представляютъ первыя попытки подворной регистраціи населенія и земле-

владѣнія; хозяйственная п. П. была впервые произведена въ Малороссіи въ 1666 г. Въ XVIII стл. было нѣсколько частныхъ правительственныхъ П.-ей; изъ нихъ особенно замѣчательна т. наз. „Румянцевская Генеральная Опись“ Малороссіи, произведенная въ 1767 г. по распоряженію генер.-губернат. гр. Румянцева. Въ XIX стл. слѣдуетъ отмѣтить инвентарныя п.-ыя П-и крѣпостнаго населенія юго-западной Россіи, бывшія въ 40-хъ годахъ при генер.-губерн. Бибиковѣ, и кадастровыя работы вѣдомства госуд. имущ. (съ 1842 г.), при которыхъ производилась хозяйственная П. государств. крестьянъ. Изъ позднѣйшихъ официальныхъ П.-ей имѣютъ значеніе П-и, произведенныя нѣкоторыми губернска. статистич. комитетами; такъ, Самарскій комитетъ произвелъ въ 1867 г. П. селеній при посредствѣ сельскихъ старостъ; то же сдѣлалъ Московскій комитетъ въ 1869 г. Нѣкоторыя мелкія П-и явились на свѣтъ также благодаря частной инициативѣ; изъ нихъ замѣчательна П. Муравенской вол. Рязанской губ., произведенная П. П. Семеновымъ. Земская статистика широко воспользовалась методомъ п.-ой П.-и. Первые П.-и были произведены въ Орловск. уѣздѣ Вятской губ. (Н. М. Романовымъ), Подольскомъ уѣздѣ Московск. губ. (В. И. Орловымъ) и въ Черниговскомъ уѣздѣ. Въ настоящее время п. П. признана необходимымъ условіемъ хозяйственной и оцѣночной статистики. Командированные земствомъ статистики, посѣщая лично каждое селеніе даннаго уѣзда и созывая крестьянъ-домохозяевъ въ сборню, опрашиваютъ каждого изъ нихъ о семейномъ составѣ, землевладѣніи, скотѣ, земледѣліи, арендѣ, промыслахъ и т. д. Получаемые отвѣты заносятся на особую „подворную карточку“ отдѣльно для каждого хозяина; так. обр. при п.-ой П-и свѣдѣнія пріурочиваются къ семьѣ, хозяйству, двору. Кромѣ того составляется еще, со словъ присутствующихъ, общее описаніе селенія—т. наз. „поселенный бланкъ“. Въ ранніе годы существованія земской статистики пробовали кое-гдѣ употреблять способъ обхода всѣхъ домохозяевъ вмѣсто опроса ихъ на „сходѣ“; это, однако, и отнимало чрезчуръ много времени, и давало не такія точныя свѣдѣнія—вслѣдствіе отсутствія контроля надъ показаніями каждаго опрашиваемаго съ стороны его сосѣдей, что воплѣтѣ достигается на „сходѣ“. П. П. производилась въ 24 земскихъ губерніяхъ и охватила до 3½ миллионѣвъ крестьянскихъ дворовъ.— Ср.: *Фиммоновъ*, „Краткій историческій очеркъ подворно-хозяйственныхъ изслѣдованій въ Россіи“; *Фортунатовъ*, въ сборн. „Итоги эконоическаго изслѣдованія Россіи по даннымъ земской статистики“, т. 1.; *Vlekow*, „Travaux statistiques des Zemstvos russes“; сборникъ статистическихъ свѣдѣній по Воронежской, Саратовской и др. губерніямъ.

Переpletное искусство. Сохраненіе книгъ въ твердыхъ оберткахъ было известно еще въ древности. Древніе переплеты имѣли видъ двухъ досокъ изъ металла, дерева, кожи, слоеной кости и т. п., между которыми помѣщались листы рукописей, не соединенныя съ покрывками. Книги такого рода не стояли въ библиотекахъ, а лежали. Такіе переплеты украшались драгоценными камнями и проч. Современное П. и состоитъ изъ ряда операцій, выполняемыхъ стъ руки, между которыми

нѣкоторыя мало-по-малу вытѣсняются машинами, приводимыя въ движеніе даже паровою силой. Операція, изъ которыхъ состоитъ П. и., заключаются въ слѣд. Отпечатанныя листы книги, послѣ просушки, складываются въ тетради помощью костанга ножа, назыв. фальцбейномъ, вдвое, вчетверо и т. д. Послѣ этой операціи, называемой *фальцованіемъ*, сложенные листы соединяются въ полный экземпляръ книги (*брошюровка*) шиваніемъ или же проклеивкою корешка. Сброшюрованные книги зажимаютъ въ пресъ или тиски (двѣ параллельныя доски, прижимающіяся другъ къ другу двумя винтами съ гайками), и на корешкѣ пропильвается нѣсколько бороздокъ. Прорѣзанная книга поступаетъ для шиванія на швальный станокъ, главную принадлежность котораго составляетъ нѣсколько вертикально натянутыхъ бичевокъ, входящихъ въ прорѣзы корешка. Дальнѣйшія операціи состоятъ въ проклеиваніи корешка, обрѣзваніи посредствомъ гобеля края книги, округленіи корешка и образованіи фальцевъ, т. е. небольшихъ возвышеній вдоль корешка, что достигается расплющиваніемъ ударами молоточка, обрѣзваніи верхняго и нижняго краевъ книги. Обрѣзанные края окрашиваются крапинками или сплошною краской, или золотятся. Послѣ окраски дѣлаютъ капталъ, или заголовокъ, т. е. полосу изъ ситца въ ширину корешка, въ которую заклеена бичевка. Затѣмъ идетъ приклеиваніе корочекъ, т. е. покрывекъ изъ толстаго картона, покрываніе корешка кожей или коленокормъ, обклеиваніе корокъ бумагой, коленокормъ, кожей и, наконецъ, воспроизведеніе на корешкѣ золотыхъ надписей и тисненыхъ украшеній.— Ср.: *Bauer*, „Handbuch der Buchbinderei“; *Варна*, „Переплетчикъ“.

Перепончатокрыльца, *Numenoptera*, отрядъ насекомыхъ съ кусающими ротовыми органами, неподвижнымъ протораксомъ, четырьмя перепончатыми крыльями съ небольшимъ числомъ жилокъ и съ полной метаморфозой. Тѣло обыкновенно удлиненное, голова подвижна, abdomenъ очень узкій и соединенъ съ грудью посредствомъ тонкаго стебелька. У самокъ abdomenъ оканчивается втягивающимся яйценкладомъ, *terebra*, или ядовитымъ жаломъ, *aculeus*, которое состоитъ изъ желобоватаго стержня, 2-хъ колючихъ щетинокъ и 2-хъ влагалищъ. Крылья прозрачны, переднія значительно больше заднихъ; заднія имѣютъ на переднемъ краю крючочки, захватывающіе задній край переднихъ крыльевъ, такъ что при полетѣ переднее и заднее крыло сливаются въ одно. Крылья могутъ отсутствовать у одного изъ половъ, а у общественныхъ видовъ—у работниковъ. Очень подвижныя ноги имѣютъ пятичлвенныя, больш. ч. расширенныя, ступни. Большіе свѣтчатые глаза у самцовъ почти сталкиваются по средней линіи; кромѣ того у всѣхъ имѣется 3 глаза. Нервная система состоитъ изъ очень сложнаго головнаго мозга и брюшной цѣпи съ 7—10 узлами; кишечникъ очень длинный; въ тонкую кишку открывается значительное число почечныхъ трубокъ. Очень развитыя трахеи, съ пузырьчатыми расширениями. Жало соединено съ ядовитой железой. Женскіе половые органы имѣютъ огромное число многокамерныхъ яйцевыхъ трубокъ и большой сѣмяприемникъ. Личинки, за исключеніемъ *Phytophaga*, не имѣютъ ногъ и живутъ паразитически въ тѣлѣ насекомыхъ либо ра-

стей или въ особыхъ помѣщеніяхъ, питаея растительными и животными веществами, при чемъ ихъ нѣрѣдко кормятъ родители или члены общины. Онѣ сгукляются въ шелкоподобныхъ коконахъ. Несмотря на свою незначительную величину П. отличаются удив. тѣльнымъ образомъ жизни и высокимъ развитіемъ интеллектуальныхъ способностей. Самки б. ч. тщательно отыскиваютъ подходящія мѣста для кладки яицъ; орѣхотворки пробуравливаютъ верхнюю кожу извѣстныхъ растений и вносятъ яйцо въ самую ткань; наѣзники прокалываютъ кожу другихъ насѣкомыхъ и кладутъ яйца въ полость ихъ тѣла; нѣкоторыя кладутъ свои яйца въ ячейки другихъ перепончатокрылыхъ, и личинки ихъ поѣдаютъ провиантъ, предназначенный для хозяевъ. У многихъ видовъ самки строятъ жилища въ землѣ, деревь и проч., при чемъ для каждаго яйца строится отдѣльная ячейка, которая наполняется животнымъ и растительн. матеріаломъ для прокормленія будущей личинки. Образовавшееся изъ послѣднихъ юное поколѣніе у нѣкоторыхъ видовъ не разсѣивается, но основываетъ общія галлеріи и болѣе просторныя жилища. Это—какъ бы переходныя формы къ тѣмъ, которая живутъ общественной жизнью, въ „государствахъ“, устроенныхъ на началахъ раздѣленія труда, наковы: муравьи, медовыя пчелы, шмели, многія осы (см. эти сл.). При этомъ число кладущихъ яйца самокъ уменьшается, и появляются на сцену „работницы“, т. е. атрофированныя въ половомъ отношеніи самки, которая строятъ жилища, защищаютъ ихъ, доставляютъ пищу, кормятъ личинокъ и т. д. Онѣ кладутъ часто неоплодотворенныя яйца, изъ котор. развиваются самцы. Извѣстно около 15 000 видовъ П.-ыхъ, распространенныхъ по всей землѣ, и полагаютъ, что это лишь ничтожная часть всѣхъ вообще существующихъ видовъ. Сюда относятся: 1) Hymenoptera terebrantia: самка съ выдающимся на abdomenѣ яйцекладомъ, terebra; личинки съ ногами и питаются растеніями (Phytophaga), или личинки безъ ногъ и паразитир. въ др. насѣкомыхъ (Entomophaga), или безногія личинки живутъ въ орѣшкахъ (Gallicola); 2) Hymenoptera aculeata: самки-работницы со втягивающимся ядовитымъ жаломъ, щупальцы у самцовъ больш. ч. изъ 13, у самокъ изъ 12 составовъ, abdomenъ стегельчатый; самки или работницы больш. ч. сами кормятъ своихъ безногихъ личин. и строятъ для нихъ гнѣз. или ячейки: Crabronidae, Vespaе, Chrysididae, Apidae, Formicidae.

Переправа черезъ рѣки для военныхъ цѣлей производится, въ зависимости отъ свойствъ береговъ, два, скорости теченія, глубины воды, ширины рѣки и пр.: а) *по мостамъ*, для чего наводятъ военные мосты: 1) туровые, 2) на тѣлѣхъ (по нимъ можетъ переправляться только пѣхота), 3) на козлахъ (наиболѣе употребительные мосты), 4) судовые (черезъ самыя быстрыя, широкія и глубокія рѣки), 5) плотовые (для большихъ тяжестей), 6) на бочкахъ и на бурдюкахъ (не могутъ употребляться при П.-ѣ подъ выстрѣлами); б) П. *на лодкахъ, плотахъ, тармахъ*; в) П. *обродъ*, примѣняется, если дно хрящеватое, и глубина не болѣе 4 фут. для кавалеріи, 3—для пѣхоты и 2—для артиллеріи; д) *по льду*, одна изъ самыхъ удобныхъ; иногда ледъ искусственно утолщаютъ соломой, хворостомъ, поливая ихъ водою на морозѣ; е) П. *плава*.

Перерожденіе, въ медицинѣ обратный метаморфозъ тканей въ животн. организмѣ, при чемъ подвергаются глубокимъ измѣненіямъ ихъ физическія свойства и химическій составъ, и онѣ отчасти или совершенно утрачиваютъ способность функционировать. Въ химич. отношеніи П. заключается въ превращеніи бѣлковыхъ веществъ тканей и, особенно, клѣтокъ въ другія вещества или въ смѣшеніи здоровыхъ тканей съ посторонними веществами. При *жировомъ* П.-и бѣлокъ клѣтокъ превращается въ жиръ; клѣтки при этомъ превращаются въ кучки мельчайшихъ жирныхъ зернышекъ и, наконецъ, распадаются въ млечную массу, могущую всасываться. Жировое П. встрѣчается очень часто, подъ влияніемъ разстройствъ питанія, во всѣхъ органахъ и тканяхъ, отчего послѣднія становятся бѣдными, дряблыми, атрофируются. *Творожистое* П. состоитъ въ потерѣ воды, высыханіи клѣтокъ и встрѣчается въ воспалительныхъ продуктахъ (творожистое воспаление легкихъ) или въ воспалительныхъ новообразованіяхъ (бугорчатка, золотуха). *Слизистое* П., превращеніе протоплазмы клѣтокъ въ слизь наблюдается преимущественно въ эпителиальныхъ клѣткахъ слизистыхъ оболочекъ и ихъ железъ. *Коллоидное* П. состоитъ въ появленіи однороднаго, прозрачнаго, клей-дающаго вещества, преимущественно въ клѣткахъ щитовидной железы и при *студенистомъ* ракъ желудка и кишекъ. *Амиллоидное* П. въ селезенкѣ, почкахъ, печени, кишкахъ, превращеніе ткани въ однородную массу, дающую съ іодомъ и сѣрной кислотой, подобно крахмалу, синее окрашиваніе.

Пересѣйтъ, Александръ, инокъ Троице-Сергіевой лавры, до постриженія бояринъ, родомъ изъ Брянска; по сказаніямъ о Куликовской битвѣ, участвовалъ въ послѣдней по приказанію св. Сергія, благословившаго его вмѣстѣ съ Осляею на борьбу за отечество, согласно желанію вел. князя Дмитрія. П. началъ битву единоборствомъ съ татарскимъ богатыремъ Челибеємъ (или Тимиръ-мурзою), въ которомъ палъ вмѣстѣ со своимъ противникомъ.

Переселеніе душъ (*метемпсихозъ*), т. е. переходъ души изъ одного тѣла въ другое, есть примитивное выраженіе вѣры человѣка въ безсмертіе. Причины этого вѣрованія, условия и время возникновенія наукою еще не выяснены въ достаточной степени. Тѣмъ не менѣе, несомнѣнно, что, при недостаточномъ духовномъ развитіи, древній человѣкъ не могъ себѣ представить безсмертіе иначе, какъ воплощеннымъ въ постоянной смѣнѣ реальныхъ существъ, которыхъ онъ наблюдалъ на землѣ; къ вѣрѣ же въ безсмертіе приводили его весьма многія обстоятельства: попытки объяснить самый фактъ жизни, сновидѣнія и пр. Его не окрѣпшій, но уже пытливый, разумъ подмѣтилъ сходство между человекомъ и животнымъ, подмѣтилъ, что характернымъ признакомъ жизни является дыханіе, признакомъ смерти—его прекращеніе, отождествилъ дыханіе съ одухотворяющимъ принципомъ (на что указываетъ даже этимологія словъ „душа“ и „дышать“, свойственная нѣсколькимъ языкамъ) и сталъ считать животныхъ существами, подобными человѣку, иногда даже болѣе могущественными. Отъ животныхъ уже не далеко было спуститься и къ растеніямъ, ибо и ихъ жизнь очевидна. Души всѣхъ живыхъ су-

шествъ представлялись его уму тождественными, разноеобразіе же формъ легко объяснялось П-іемъ д. Отсюда это вѣрованіе у многихъ народовъ древности: у египтянъ, индійцевъ, грековъ и др. Египтяне, по словамъ Геродота, вѣрили, что душа послѣ смерти человѣка послѣдовательно переходитъ изъ одного животнаго въ другое и совершаетъ это П. до тѣхъ поръ, пока не очистится отъ совершенныхъ человѣкомъ грѣховъ. Такое послѣдовательное П. длится 3000 лѣтъ; но человѣкъ можетъ сократить этотъ долгій срокъ благочестивою жизнью. Послѣ очищенія душа возвращается въ покинутое тѣло человѣка, и тогда наступаетъ вѣчное блаженство. Поэтому необходимо было сохранять тѣла умершихъ отъ тѣннн, и такъ обр. возникъ обычай бальзамированія. Однако, египетскія надписи не соотвѣствуютъ разсказу Геродота; поэтому многіе ученые отвергаютъ вѣру въ П. д. у египтянъ. По мнѣнію этихъ ученыхъ, египтяне вѣрили только въ способность праведныхъ душъ произвольно принимать ту или другую божественно-животную форму. Болѣе определенно вѣрованіе въ П. д. развилось въ браманизмѣ. Въ законѣ Ману прямо говорится, что за грѣхи душамъ опредѣлено скитаться изъ одного тѣла въ другое: „низшедшія изъ Бога въ растения, онѣ идутъ къ своей цѣли черезъ существованіе въ бѣдственномъ мірѣ, непрерывно ниспадающемъ въ погибель“. Это страшное представленіе о возрожденіи или, вѣрнѣе, о повторяемости смерти оказалось, по мнѣнію Ольденберга, наряду съ другими воззрѣніями, не малое вліяніе на мрачное изображеніе этого міра множественности, царства скорби и безпорядка. Съ такимъ пессимистическимъ отгннкомъ вѣрованіе въ П. д. перешло и въ буддизмъ. Древніе греки также не были чужды этому вѣрованію, что ясно выразилось въ орфическихъ мистеріяхъ, откуда оно перешло къ Гераклиту, Ферекиду, Филолагу и Пиагоору. По Пиагоору, смерть для души есть переходъ къ бытію низшему, или высшему, или похуже на обыкновенную человѣческую жизнь—смотря по тому, жила ли она для Бога, или для міра, или же для самой себя. Изъ философіи Пиагора это ученіе перешло къ Платону, Плотину и Порфирию.—Ср.: Eduard Meyer, „Geschichte des alten Aegyptens“; Ольденбергъ, „Будда, его жизнь и ученіе“; Zeller, „Geschichte der Philosophie der Griechen“.

Переселеніе животныхъ, явленіе, состоящее въ томъ, что нѣкоторые животныя постоянно въ опредѣленное время года или же, повидимому, неожиданно покидаютъ временно или же навсегда мѣсто своего обитанія и ищутъ себѣ новаго отечества. Такое переселеніе чаще всего—массовое и вызывается, вѣроятно, ухудшеніемъ условий, благоприятствовавшихъ жизни животныхъ въ оставляемой мѣстности. Иногда причины его не объяснимы. Наблюдается оно у саранчи, различныхъ бабочекъ, ракообразныхъ, нѣкоторыхъ рыбъ, большей части птицъ и у немногихъ млекопитающихъ. Правильныя переселенія лучше всего изучены у *перелетныхъ птицъ*, которыя въ холодное время года переключиваются на югъ, лѣтомъ же снова возвращаются на свои прежнія мѣста. Несмотря на то, что онѣ перелетаютъ громадныя пространства, цѣлые океаны и части свѣта, многія изъ нихъ, напр. аисты, съ

поразительной точностью отыскиваютъ свои старыя гнѣзда, что заставило предположить у нихъ особый „миграціонный инстинктъ“, хотя это объясняется проще. Все зависитъ отъ климатическихъ условий, способа питанія и проч. Одна и та же птица можетъ быть то осѣдлою, то перелетною. Гага, живущая исключительно на морскомъ берегу, въ Гренландіи, Шпицбергенѣ и Исландіи, является перелетною, ибо переселяется на югъ, какъ скоро ледъ преграждаетъ ей доступъ къ морскимъ животнымъ, которыми она питается; въ Остзейскомъ морѣ, замерзающемъ только отчасти, она летитъ недалеко, отыскивая незамерзшія мѣста; на берегахъ Англій и Франціи, омываемыхъ теплымъ Гольфстремомъ, она живетъ осѣдло, изъ года въ годъ. Привычка къ странствованію развивается постепенно, и съ измѣненіемъ климатическихъ условий, нынѣ осѣдлыя птицы могутъ въ будущемъ стать перелетными. Тяготѣніе всегда будетъ въ направленіи экватора, ибо только такимъ путемъ возможно сохраненіе индивидуумовъ въ холодное время года. Путемъ унаслѣдованія привычка странствовать переходитъ отъ отдѣльныхъ индивидуумовъ къ цѣлымъ поколѣніямъ. Нѣкоторыя южныя птицы тянутся весною къ сѣверу, гдѣ кормъ не высыхаетъ отъ чрезмѣрной жары. Пути перелета для отдѣльн. видовъ птицъ болѣе частью зависятъ отъ возможности встрѣтить пищу во время своего путешествія, продолжающагося часто издѣльями; они не одинаковы, поэтому, для болотныхъ, наземныхъ птицъ и пр. Такъ, далеко не всѣ птицы перелетаютъ въ Африку кратчайшимъ путемъ, т. е. черезъ Гибралтаръ или съ западн. оконечности Сициліи на столь близкій мысъ Бонъ; многія предпочитаютъ весьма странной, окольной, на первый взглядъ непонятной, линіи. Но геологія показываетъ, что въ болѣе раннюю эпоху исторіи земли Средиз. море не было соединено съ Атлантич. океаномъ и представляло 2 внутреннихъ моря, разбѣденныхъ мостинами, которые, стало быть, соединяли Европу съ Африкой. Птицы могли перелетать, не соприкасаясь съ моремъ. Въ теченіе длиннаго ряда поколѣній, по мѣрѣ измѣненія геологическаго рельефа и опусканія земли, онѣ пріучались постепенно преодолевать возникавшія препятствія, не уклоняясь отъ прежн. линіи перелета. Суша замѣнилась узкой водной полосой, послѣдняя—широкимъ моремъ, а наследственно затверженный путь остался тотъ же. Каждый видъ имѣетъ болѣе или менѣе опредѣленные сроки для отлета. Въ началѣ августа улетаютъ касатки, потомъ кукушки, иволги, варакушки, сорокопуты, перепела и др., въ началѣ сентября—соловьи, славки и ин. др. пѣвчія птицы, потомъ ласточки, утки, хищныя птицы, въ октябрѣ—плиски, рѣполовы, жаворонки, дрозды, ястреба, сарычи, кулины, лысухи, гуси, въ ноябрѣ и декабрѣ—грачи и др.

Переселеніе народовъ великое. Громадное большинство народовъ современной Европы и часть народовъ Передней Азіи принадлежатъ къ одному, арийскому племени. Первоначально оно жило въ Средней Азіи и оттуда расселилось отчасти въ Пекджабъ (арійскіе индусы), отчасти по плоскогорію къ востоку отъ Тигра (мидяне и персы), главнымъ же образомъ—по Европѣ. Процессъ постепеннаго за-

селенія Европы арийскими племенами, двигавшимися съ востока на западъ, продолжался много тысячелѣтій и, начавшись въ доисторическія времена, закончился только послѣ Рождества Христова. Подробности этого процесса, осложненнаго еще тѣмъ, что въ немъ принимали участіе народы и не арийскаго племени, конечно неизвѣстны, и можно констатировать только наиболѣе общіе факты. Самыми ранними переселенцами являются италики и греки, при чемъ какъ Италия, такъ и Греція были заселены не сразу, а путемъ нѣсколькихъ постепенныхъ колонизаций. Въ первой первоначальное населеніе, лигуры, было покорено рядомъ пришедшихъ одинъ за другимъ народовъ арийскаго племени—япигами, сабельскими племенами и латинянами, и болѣе ранніе пришельцы, япиги, подъ натискомъ болѣе позднихъ отступали все болѣе и болѣе на югъ и, наконецъ, переправились въ Сицилію. Въ Греціи наиболѣе важными моментами ея заселенія были переселенія пеласговъ и дорянъ (около 1100 г. до Р. Х.), и постепенность заселенія сказалась въ разнообразіи племенныхъ отличій населенія. Болѣе поздними поселенцами въ Европѣ являются кельты и германцы и, наконецъ, литовцы и славяне; кельты заняли Западную Европу, германцы—Среднюю и славяне—Восточную. Но въ поискахъ за лучшими мѣстами для житья и подъ давленіемъ все новыхъ и новыхъ выходцевъ изъ Азіи одни народы тѣснятъ другіе, и такимъ образомъ исторія застаетъ населеніе Европы въ непрерывномъ движеніи. Италия осталась не чуждою этого движенія, и на нее совершились два крупн. нашествія—галловъ (390 г. до Р. Х.) и кимировъ и тевтоновъ (102—101 г.), которыя оба были отражены только благодаря превосходству римской культуры. Незадолго до Рождества Христова начинается особенно сильный напоръ германцевъ, тѣснимыхъ славянами, а затѣмъ гуннами, на Галлію и др. римскія провинціи, а потомъ и на самую Италію; этотъ напоръ продолжался нѣск. столѣтій и закончился *Великимъ П-мъ* и, разрушившимъ Западно-Римскую имперію и являющимся наиболѣе крупнымъ изъ совершившихся въ историческую эпоху моментовъ движенія народовъ съ востока на западъ. Толчокъ ему былъ данъ гуннами, народомъ монгольскаго племени, переселившимся изъ Средней Азіи на берега Волги; они напали на аллановъ, кочевавшихъ между Волгой и Дономъ, и начали сильно тѣснить готовъ, жившихъ къ западу отъ Дона. Король остготовъ Германрихъ пытался оказать сопротивленіе, но былъ разбитъ, и его народъ, спасаясь отъ гунновъ, принужденъ былъ отступать все болѣе и болѣе на западъ и тѣснить передъ собою вестготовъ. Последніе переправились въ 375 г. черезъ Дунай и отделились подъ покровительство императора Валента; коварство византійскаго правительства заставило ихъ взяться за оружіе; Валентъ былъ разбитъ при Адрианополѣ въ 378 г., послѣ чего вестготы опустошили весь Балканскій полуостровъ, Грецію и даже отчасти Малую Азію, а затѣмъ прожили нѣсколько времени мирно въ Иллири; мѣсто ихъ на Дунаѣ было занято, между тѣмъ, остготами. Въ 402 г. вестготы снова направляются на западъ и дѣлаютъ нашествіе на Италію, но, будучи разбиты Стиликхономъ, принуждены были въ 403 г. вернуться въ

Иллирію. Въ 405—6 гг. на Италію нападаютъ новые враги: съ сѣвера черезъ Альпы перешли вандалы, бургунды и свевы подъ предводительствомъ Радачайса, но были разбиты тѣмъ же Стиликхономъ и удалились на западъ—на берега Роны и верховья Рейна, гдѣ и остались на нѣкоторое время. Въ 408 г. вестготы, подъ предводительствомъ Алариха, окончательно покидаютъ Иллирію, занятую вслѣдъ за тѣмъ остготами, и во 2-ой разъ вторгаются въ Италію, опустошаютъ ее, берутъ Римъ, но въ 410 г. отправляются на западъ—къ берегамъ Роны, тѣснятъ передъ собою свевовъ и вандаловъ въ Испанію, занимаютъ южную Галлію, а затѣмъ и Пиренейскій полуостровъ и осѣдаютъ тамъ; вандалы, удалившіеся подъ ихъ напоромъ въ Испанію, принуждены покинуть и эту страну, переселяются въ Африку и тамъ основываютъ Вандальское королевство. Одновременно съ этимъ франки и аллеманны тоже передвигаются на западъ, и первые занимаютъ большую часть Галліи, покоряя туземцевъ; также и англъ и саксы переправляются около 449 г. съ устьевъ Эльбы въ Британію и постепенно захватываютъ чуть не весь островъ, или уничтожая туземцевъ, или отодвигая ихъ на западъ. Между тѣмъ Гунское царство, подъ управленіемъ Атиаллы, достигло высшаго развитія; въ 441—442 гг. гунны совершаютъ нашествіе на Восточно-Римскую имперію, а затѣмъ по Дунаю направляются на западъ и въ 450 г. вторгаются въ Галлію; только сраженіе на Каталаунскомъ полѣ (451 г.) заставило ихъ отступить; въ 452 г. они вторгаются въ Италію, но такъ какъ въ слѣдующемъ году умеръ Атиалла, то оставленная имъ изъ разныхъ народовъ орда удалилась изъ Италіи и распалась на части. Последнимъ событіемъ V-аго п-ія н. было передвиженіе остготовъ, которые, подъ предводительствомъ Теодориха, вторглись въ 489 г. въ Италію и образовали тамъ въ 493 г. Остготское королевство. Въ слѣдующемъ столѣтій, въ 568 г. въ Италію вторгнулись съ средняго Дуная лагобарды, и тѣмъ движеніе германскихъ племенъ закончилось. Славяне успокоились нѣсколько позже—къ VII в., и въ результатъ ихъ тяготѣнія на западъ явилось расширеніе ихъ поселеній съ Вислы на Эльбу и Дунай. Въ слѣдующее время на Европу совершали нашествія изъ Азіи отдѣльныя, болѣе или менѣе многочисленные, народы—обры, арабы, венгры, печенѣги, половцы, монголы, турки и др.; но имъ въ очень рѣдкихъ случаяхъ удавалось дойти далеко на западъ и сохранивъ свою индивидуальность среди чуждыхъ имъ народовъ, и потому какъ на исторію Европы, такъ и на составъ ея населенія они не имѣли большаго вліянія; свободныхъ мѣстъ для нихъ въ Европѣ не находилось. Такъ какъ громадное большинство переселявшихся въ Европу народовъ шло черезъ степи южной Россіи, то населеніе этой мѣстности очень долгое время отличалось крайнимъ непостоянствомъ и разнообразіемъ своего состава, что дѣлаетъ очень труднымъ изученіе древнѣйшей исторіи восточныхъ славянъ.—Ср.: Richter, „Das weströmische Reich“; Wietersheim, „Geschichte der Völkerwanderung“; Dahn, „Die Könige der Germanen“; „Urgeschichte der germ. u. romanisch. Völker“ (въ Oncken's „Allgem. Gesch.“); Baupp, „Die german. Ansiedelungen“; Arnold,

„Deutsche Urzeit. Ansiedelungen und Wanderungen deutscher Stämme“.

Переселения. Было время, когда Европа была еще так мало заселена, а вся совокупность условий, обеспечивающих существование и развитие в ней населения, была настолько благоприятна, что в нее стремились народы из Азии и даже из Африки. Но съ открытія морскаго пути въ Индію, а въ особенности съ открытія Америки и со времени завоеванія Сибири передвиженіе населенія получаетъ обратное направленіе—изъ Европы въ другія части свѣта, въ страны съ низшею культурой, а иногда и прямо дикія. Первыми европейцами, энергично открывшими колонизаціонную эру, были испанцы и португальцы—въ XV—XVI столѣтіяхъ; за ними вступили на тотъ же путь англичане, голландцы и французы, а поздѣе другихъ—нѣмцы. Вначалѣ европейская колонизація направилась къ берегамъ Африки и южной Азій, а также на острова Малайскаго архипелага; затѣмъ настала очередь Америки (сначала Южной, за ней Сѣверной), Австраліи съ Новою Зеландіей, а въ послѣднее время стала ареною европейской колонизаціи и Центральная Африка. Теперь уже для европейской колонизаціи почти не осталось мѣста на всемъ земномъ шарѣ: европеецъ можетъ лишь переселиться въ болѣе или менѣе благоустроенныя государства, подчиняясь законамъ, обычаямъ и экономическимъ условіямъ новаго мѣста поселенія,—колонизація смѣнилась эмиграціей. Собственно, правильно періодичнымъ, текущимъ явленіемъ европейская эмиграція стала съ начала нашего вѣка и съ тѣхъ поръ развивается все сильнѣе и сильнѣе. Въ 1800 г. всѣхъ европейцевъ, живущ. въ Европѣ, насчитывалось немного болѣе 91½ миллионѣвъ человекѣвъ, а къ 1890 г. число это возросло чуть не въ 10 разъ, превысивъ 901½ миллионѣвъ.

Къ началу столѣтія почти всѣ эмигрировавшіе европейцы жили въ Америкѣ (6,7 миллионѣвъ—въ Сѣверной и 2,7 милл.— въ Южной); на долю Африки ихъ приходилось лишь 110000 человекѣвъ; сколько именно было тогда европейскихъ поселенцевъ въ Азій—сказать трудно, но, во всякомъ случаѣ, число это было не велико. Къ 1890 г. въ Америкѣ насчитывалось уже 83 милл. лицъ европейской—чистой и смѣшанной—расы (въ Сѣверной—67½ милл. и въ Южной—15½ милл.), въ Австраліи—почтѣ 4 милл., 3,1 миллионѣвъ—въ Азій и нѣсколько болѣе 11½ милл.—въ Африкѣ. Само собою разумѣется, что такое громадное увеличеніе числа лицъ европейской расы во внѣ-европейскихъ странахъ произошло главнымъ образомъ благодаря естественному приросту населенія; тѣмъ не менѣе, съ 1815 по 1890 г. всѣхъ эмигрантовъ изъ Европы въ другія части свѣта насчитывается до 20 и даже до 22 миллионѣвъ. Изъ этого числа до 10 милл. приходится на долю эмигрантовъ Ирландіи, Ирландіи и Шотландіи, до 5½ милл.— на долю Германіи; затѣмъ слѣдуетъ Италія, хотя и недавно примкнувшая къ эмиграціонному движенію, но уже съ 1876 г. давшая свыше миллионѣвъ переселенцевъ во внѣ-европейскія страны; почти столько же дали эмигрантовъ Швеція, Норвегія и Данія, вѣстѣеъ взятыя. Остальныя государства Европы принимали въ эмиграціонномъ движеніи сравнительно незначительное участіе; такъ, напримѣръ, Франція съ 1865 г. не выслала и 200 тысячъ эмигрантовъ, т. е. даже менѣе Россіи. Чтобы дать болѣе ясное представленіе о размѣрахъ эмиграціоннаго движенія изъ разныхъ европейскихъ государствъ во внѣ-европейскія страны, перейдемъ отъ приведенныхъ сейчасъ приблизительныхъ цифръ къ цифрамъ болѣе точнымъ, относящимся къ десятилѣтію 80-хъ годовъ:

| СТРАННЫ. | Всего эмигран- товъ въ 1881-90 г. | Въ томъ числѣ | | Среднее годовичное число эмигр. | | | На 1000 жит. приходится эмигрантовъ въ г. въ средн. за пятилѣтіе 1886-90 гг. |
|--------------------------|--|------------------|------------------|---------------------------------|------------------|------------------|---|
| | | въ 1881-85 г. | въ 1886-90 г. | въ 1881-85 г. | въ 1886-90 г. | въ 1881-90 г. | |
| Великобританія | 2558535 | 1292309 | 1266226 | 258462 | 253245 | 255854 | 6,7 |
| Германія | 1342423 | 857287 | 485136 | 171457 | 97027 | 134242 | 2,0 |
| Италія | 989998 | 320213 | 669785 | 64043 | 133957 | 99000 | 4,3 |
| Испанія | 600429 | 224851 | 375578 | 44970 | 75116 | 60043 | 4,2 |
| Австро-Венгрія | 444111 | 175546 | 268565 | 35109 | 53713 | 44411 | 1,2 |
| Швеція | 325917 | 144619 | 181298 | 28924 | 36260 | 32592 | 7,6 |
| Россія | 288440 | 63614 | 224826 | 12723 | 44965 | 28844 | 0,4 |
| Норвегія | 186688 | 105704 | 80984 | 21141 | 16197 | 18669 | 8,1 |
| Португалія | 169299 | 82831 | 86468 | 16566 | 17294 | 16930 | 4,0 |
| Франція | 119225 | 25488 | 93737 | 5098 | 18747 | 11922 | 0,5 |
| Бельгія | 92648 | 62566 | 30082 | 12513 | 6016 | 9265 | 1,0 |
| Швейцарія | 84666 | 50492 | 34174 | 10098 | 6835 | 8467 | 2,3 |
| Данія | 81615 | 38627 | 42988 | 7725 | 8598 | 8161 | 4,6 |
| Голландія | 52111 | 28134 | 23977 | 5627 | 4795 | 5211 | 1,1 |
| Итого | 7336105 | 472281 | 3863824 | 694456 | 772765 | 733611 | 2,2 |

Таблица показываетъ, что въ теченіе 10-лѣтія Европа выдѣлила изъ себя 7¼ милл. эмигрантовъ во внѣ-европейскія страны, или среднимъ числомъ въ годъ эмигрировало изъ нея 733¼ тысячъ, при чемъ въ послѣднее пятилѣтіе (1886—90 гг.) среднее годовичное число эмигрантовъ возросло до 772¼ тысячъ. Это оживленіе эмиграціоннаго движенія произошло главнымъ образомъ въ Италіи, Испаніи, Австріи и Россіи. Въ таблицѣ государства Европы расположены въ убывающемъ порядкѣ чи-

сла эмигрантовъ за все 10-лѣтіе: впереди стоятъ Великобританія, Германія и Италія, т. е. тѣ же государства, которыя дали наибольшія цифры эмигрантовъ съ начала столѣтія, а въ концѣ таблицы помѣщаются мелкія государства—Швейцарія, Данія и Голландія. Такъ какъ населеніе приведенныхъ въ таблицѣ европейскихъ государствъ простирается до 351 милл., то обще-европейскій размѣръ эмиграціи выразится съ небольшимъ 2-мя эмигрантами въ годъ на 1000 жителей; наиболѣе интенсивной оказывается эмиграція въ Норвегію (8,1⁰/₁₀₀), Швецію (7,6⁰/₁₀₀) и Великобританію (6,7⁰/₁₀₀); наименьшія относительныя цифры эмиграціи наблюдаются въ Россіи (0,4⁰/₁₀₀) и Франціи (0,5⁰/₁₀₀). Слѣдуетъ обратить вниманіе, что эмиграція изъ различныхъ мѣстностей одного и того же государства имѣетъ далеко не одинаковую силу; такъ, напримѣръ, изъ Сувалкской губерніи Царства Польскаго въ послѣдніе годы эмигрировало до 6 человекъ на 1000 жит.; почти такая же была интенсивность эмиграціи изъ соседней прусской провинціи—Помераніи, а изъ Познани и Западной Пруссіи достигала даже 8⁰/₁₀₀. Особенно сильна эмиграція изъ Ирландіи—болѣе 13⁰/₁₀₀; такая усиленная эмиграція значительно превышаетъ обычный естественный приростъ населенія, и населеніе страны довольно быстро сокращается: въ теченіе послѣдняго 50-лѣтія населеніе Ирландіи уменьшилось съ 8,2 до 4,6 милліоновъ, т. е. почти удвоилось. Эмиграція изъ Европы идетъ почти исключительно двумя путями: изъ англійскихъ, нѣмецкихъ, бельгійскихъ и сѣверо-французскихъ портовъ въ Сѣверную Америку и Австралію, а другой путь—изъ италіанскихъ и южно-французскихъ портовъ въ Южную Америку. Первымъ путемъ проходятъ болѣе $\frac{3}{4}$ всей европейской эмиграціи, вторымъ идутъ остальные 22⁰/₁₀₀ эмигрантовъ. Есть еще третій путь—черезъ Суэцскій каналъ въ Африку, южную часть Азіи и Малоазійскій архипелагъ, но онъ имѣетъ для эмиграціи сравнительно ничтожное значеніе. Собственно странъ, пригодныхъ для западно-европейской эмиграціи, весьма немного, такъ какъ жизнь въ мѣстахъ, лежащихъ подъ тропиками, почти невозможна для европейца. Обыкновенно эмиграція направляется въ Сѣверо-Американскіе Штаты, въ Канаду, въ государство Южной Америки—Аргентину, южную часть Бразиліи и Урагвай, а также въ Австралію съ Новой Зеландіей. По свѣдѣніямъ всѣхъ этихъ странъ, куда направляется европейская эмиграція, въ нихъ съ 1820 по 1890 годъ вселилось до 25 милліон. европейцевъ. [Вообще, цифра иммигрантовъ обыкновенно выше цифры эмигрантовъ уже въ силу того, что лица, прибывающія въ страну для поселенія въ ней, составляютъ предметъ особой заботливости мѣстнаго правительства и, слѣдовательно, могутъ быть зарегистрированы съ больш. полнотой, чѣмъ лица, эмигрирующія изъ своего стечества, нерѣдко имѣющія основаніе скрывать цѣль своей поѣздки за океанъ]. Изъ этого числа болѣе 15 $\frac{1}{2}$ милл. иммигрантовъ пришлось на Соединенные Штаты Сѣв. Америки, до 2 $\frac{1}{2}$ милл.—на Канаду, болѣе 1 $\frac{1}{2}$ милл.—на Аргентину, свыше $\frac{3}{4}$ милл.—на Бразилію, до 360 тысячъ—на Урагвай и $\frac{4}{4}$ милл. эмигрантовъ—на Австралію съ Нов. Зеландіей. Среднія годовыя цифры иммигрантовъ въ каждую изъ этихъ странъ за десятилѣтіе

| | |
|--|---|
| 1880—1889 гг. видны изъ слѣдующей таблицки, дающей въ суммѣ свыше милліона иммигрантовъ: | |
| Соединенн. Штаты | 566 020, или 55,2 ⁰ / ₁₀₀ |
| Австралія и Нов. Зеландія | 217 998 „ 21,1 ⁰ / ₁₀₀ |
| Аргентина | 102 091 „ 10,1 ⁰ / ₁₀₀ |
| Канада | 85 930 „ 8,2 ⁰ / ₁₀₀ |
| Бразилія | 42 451 „ 4,1 ⁰ / ₁₀₀ |
| Урагвай | 13 549 „ 1,2 ⁰ / ₁₀₀ |

Такъ какъ въ Соединенныхъ Штатахъ Сѣв. Америки уже слышатся довольно настоятельныя требованія ограниченія свободы переселеній, то, несомнѣнно, должна значительно оживиться эмиграція въ государства Южн. Америки; обширныя мало-ислѣдованныя пространства Австраліи еще долго будутъ привлекать къ себѣ переселенцевъ, а тамъ наступитъ очередь и для эмигрированія въ умѣренныя части южной Африки. Въ настоящее время изъ государствъ романской группы—Италіи, Франціи и, въ особенности, изъ Испаніи съ Португаліей—эмиграція направляется почти исключительно въ Южн. Америку, тогда какъ изъ Великобританіи, Германіи, Скандинавскихъ государствъ и Россіи эмиграціонное движеніе направляется въ Сѣв. Америку, хотя и изъ этихъ государствъ въ послѣднее время нѣкоторая часть эмиграціи стала направляться въ Южн. Америку. Въ Австралію переселяются главнымъ образомъ англичане, шотландцы и ирландцы. Среди причинъ эмиграціоннаго движенія первенствующую роль играютъ аграрныя отношенія; обыкновенно усиленная эмиграція идетъ изъ тѣхъ частей государства, гдѣ помѣстное сословіе завладѣло большей частью территоріи (Великобританія, Померанія, Голштинія, Ганноверъ, Познань, Западная и Восточная Пруссія), или гдѣ участки земли слишкомъ мелки, не обезпечиваютъ нарождающагося населенія (Гессенъ, Баденъ, Вюртембергъ). Знаменитое „очищеніе помѣстій“ (clearing of estates), когда англійскіе лорды срывали дома крестьянъ, устраивая на ихъ мѣстѣ оварни и скотныя дворы, происходило на пространствахъ всего XVIII вѣка и вызвало съ начала XIX в. правильно-периодическое эмиграціонное движеніе изъ всѣхъ частей Соединеннаго Королевства. Наряду съ этой общей и постоянно дѣйствующей причиной изъ усиленія эмиграціи вліяютъ и временныя причины экономическаго порядка; такъ, напр., неурожаи, болѣзнь картофеля, введеніе паровыхъ машинъ и бумагопрядильнаго станка,—все это вызывало быстрое возрастаніе эмиграціоннаго движенія. Нельзя также отрицать и вліянія на эмиграцію причинъ политическихъ: войны, усиленіе гнета воинской повинности, германизация польскихъ провинцій Пруссіи, а также Шлезвига и Ганновера, введеніе хлѣбныхъ пошлинъ и т. п. весьма замѣтно увеличивали число выходцевъ изъ Европы. Подобныя же причины вызываютъ эмиграціонное движеніе и у насъ въ Россіи. Упомянутая раньше значительныя цифры эмигрантовъ изъ Сувалкской губ. обусловливаются главнымъ образомъ малоземельемъ, высокими цѣнами за арендованіе земли, что, при маломъ развитіи вѣземледѣльческихъ заработковъ, сильно понижаетъ заработную плату за земледѣльческій трудъ. Въ усиленіе эмиграціи изъ Россіи въ послѣдніе годы значительно повліяло также выселеніе евреевъ и менонитовъ; первые эмигрировали вслѣдствіе болѣе строгаго примѣненія законодатель-

ства о воспрещении имъ жить внѣ черты еврейской осѣдлости; выселеніе же менонитовъ объясняется распространеніемъ на нихъ обязанности отбывать воинскую повинность, что стоитъ въ противорѣчій съ ихъ религиозными взглядами.—Въ составѣ эмигрантовъ, повидимому, одинокіе преобладаютъ надъ семейными; по крайней мѣрѣ, среди эмигрантовъ холостыхъ—больше, чѣмъ женатыхъ, мужчинъ—больше, чѣмъ женщинъ, лицъ рабочаго возраста—больше, чѣмъ стариковъ и малолѣтнихъ. Эмиграція изъ романскихъ государствъ, направляющаяся главнымъ образомъ въ земледѣльческія мѣстности Южн. Америки, состоитъ болѣе, чѣмъ на половину, изъ земледѣльческихъ рабочихъ; наоборотъ, большинство эмигрантовъ Великобританіи, Германіи и Швеціи, идущихъ главнымъ образомъ въ Соединенные Штаты, гдѣ возможно самое разнообразное примѣненіе труда, не даетъ точнаго опредѣленія рода своихъ занятій. Согласно классификаціи эмигрантовъ по занятіямъ въ Соединенныхъ Штатахъ въ теченіе 1885—1889 годовъ, $\frac{3}{4}$ изъ нихъ состоитъ изъ лицъ безъ опредѣленнаго рода занятій или прямо чернорабочихъ. Довольно значительныя суммы, вывозимыя эмигрантами въ Америку (въ послѣднее время до 200 руб. на душу), крупныя сбереженія, накопляемыя ими на мѣстахъ своего новаго жительства и частью выслаемыя ими въ Европу,—все это свидѣтельствуетъ, что эмигранты составляютъ бодрую, трудолюбивую и способную къ сбереженіямъ часть рабочаго класса Европы. Далеко не всѣ эмигранты прочно осѣдаютъ на новыхъ мѣстахъ; значительная часть ихъ возвращается обратно въ Европу, частью съ накопленными сбереженіями, частью безъ всякихъ средствъ. Какъ много тѣхъ и другихъ—нельзя отвѣтить даже приблизительно. Эмиграція изъ Бельгіи и Голландіи имѣетъ болѣе временный характеръ, такъ какъ отъ $\frac{2}{5}$ до $\frac{3}{4}$ эмигрировавшихъ отсюда лицъ черезъ нѣкоторое время возвращается на родину. Наоборотъ, болѣе $\frac{2}{3}$ всѣхъ эмигрантовъ изъ Германіи и до $\frac{3}{4}$ эмигрантовъ Великобританіи навсегда устраиваются за океаномъ. Больше всего изъ числа своихъ иммигрантовъ уступаетъ обратно Европѣ Урагвай (около $\frac{1}{2}$); за нимъ слѣдуетъ Аргентинская республика (около $\frac{1}{3}$) и Австралія (до $\frac{1}{4}$); менѣе другихъ—Соедин. Штаты Сѣв. Америки (около $\frac{1}{7}$), а затѣмъ—Канада и Бразилія (около $\frac{1}{5}$).—На основаніи приведенныхъ данныхъ уже можно составить нѣкоторое понятіе о тѣхъ послѣдствіяхъ, какія имѣетъ эмиграція для разныхъ странъ Европы; нѣкоторые писатели называютъ ее предохранительнымъ клапаномъ, предупреждающимъ взрывы народныхъ массъ, и думаютъ, что Англія и Германія именно своей усиленной эмиграціи обязаны сравнительно спокойнымъ развитіемъ ихъ общественнаго строя, чего во Франціи, съ ея ничтожными размѣрами эмиграціоннаго движенія, не наблюдается. Страны иммиграціи, благодаря вселеніямъ въ нихъ энергичныхъ и трудолюбивыхъ работниковъ, быстро ретриваются; но уже въ Соедин. Штатахъ начинаютъ ощущаться и вредныя послѣдствія усиленной европейской эмиграціи. Такъ какъ средней уровень народнаго богатства Соедин. Штатовъ можетъ быть выраженъ 2000 руб. на жителя, а у эмигрантовъ—лишь 200 руб., то эмиграція понижаетъ средний уровень благосостоянія

Штатовъ; она понижаетъ также и уровень грамотности. Такъ какъ, къ тому же, съ одной стороны, умственное и политическое развитіе эмигрантовъ въ Соед. Штатахъ крайне низко, съ другой—сюда стремятся массы лица разныхъ національностей, то въ послѣднее время стали высказываться опасенія за будущность самаго единства великой республики, и раздался голосъ за значительныя ограниченія свободы переселеній въ нее.

До сихъ поръ шла рѣчь объ эмиграціи, т. е. о переселеніяхъ или выходѣ европейцевъ въ другія части свѣта, за предѣлы своего отечества; теперь обратимся къ переселеніямъ внутри Россіи, принявшей сравнительно незначительное участіе въ общеевропейскомъ движеніи за океаны. Одинъ изъ нашихъ изслѣдователей русскаго экономическаго быта говоритъ, что древняя русская исторія есть исторія колонизирующей страны. И дѣйствительно, съ самыхъ древнихъ временъ русскій земледѣлецъ среди непроходимыхъ болотъ и дремучихъ лѣсовъ сѣвера и востока нашего отечества разыскивалъ сазны пригодной для земледѣлія почвы, выжигалъ лѣсы, расчищалъ его и распахивалъ; возникали отдѣльные дворы, поселки, деревни и села. Съ IX по XIII столѣтіе русскіе колонизовали главнымъ образомъ берега Сѣвер. Двины и ея притоковъ; но затѣмъ колонизаторская дѣятельность нашихъ предковъ стала направляться все болѣе и болѣе на востокъ—къ верховьямъ Волги и къ бассейну Камы. Новгородская вольница и буиные ушуйники, частью разбойничья и разоряя, но еще болѣе возводя новыя городки и слободы на сѣверѣ и востокѣ Россіи, пробрались даже за Уралъ. Съ возвращеніемъ татарскаго ига къ новгородцамъ присоединились и выходцы изъ средней Россіи; спасаясь отъ татарскихъ нашествій, потянулись отсюда на востокъ и исконный русскій земледѣлецъ. Татарскія сѣды, залегающія съ юга, способствовали колонизаціи сѣверо-востока страны; по мѣрѣ оттѣсненія татаръ переселенія начинали поворачивать на югъ, и на самой южной, степной окраинѣ—въ Тмутаракани—основывается, подобно Вяткѣ на востокѣ, столица южной самовольной колонизаціи; сюда стекаются бѣглецы крѣпостные, опальные дворяне, старовѣры. Въ концѣ XVII и первой половинѣ XVIII вѣка, въ эпоху процвѣтанія крѣпостнаго права, согласно официальнымъ свидѣтельствамъ, цѣлыя массы народа были въ бѣгахъ. Наиболее любимымъ притономъ бѣглыхъ того времени были астраханскія степи, а во второй половинѣ XVIII вѣка Астрахань стала обтѣванной землей для людей, искавшихъ вольной жизни. Въ то время изъ Тамбовской губ. крестьяне шли массами къ Царицыну и Камышину; они открыты, вмѣстѣ съ семьями, забывая лошадей и пожитки, уходили на новыя земли. Тогда же усилилось переселенческое движеніе въ Оренбургскій край, и началось заселеніе Донской области, Новороссіи, а еще позднѣе—Ставропольской губерніи, Кубанской области и Закавказья. Болѣе правильное и непрерывное переселенческое движеніе туда началось лишь съ начала 60-хъ годовъ XIX вѣка, т. е. послѣ покоренія Кавказа. До сверженія татарскаго ига правительство принимало въ колонизаціонномъ движеніи русскаго народа весьма слабое участіе; въ послѣдствіи же его участіе стало болѣе дѣятельнымъ; оно проявлялось главнымъ образомъ

въ укрѣпленіи южныхъ границъ государства съ помощью военно-земледѣльческихъ поселеній, а также въ вызовахъ изъ среды крестьянъ охотниковъ заселить ту или другую мѣстность все разрастающагося государства. Но несравненно большее значение для колонизаціи страны имѣла форма волею народныхъ переселеній, происходившихъ безъ всякаго участія правительственной власти и весьма часто даже вопреки самымъ настойчивымъ усиліямъ правительства задержать движеніе.

Уже изъ приведенныхъ до сихъ поръ данныхъ видно, какое крупное значение имѣло для Россіи переселенческое движеніе, но о сколько-нибудь точномъ цифровомъ учетѣ его не можетъ быть и рѣчи, такъ какъ не только за прошлые времена, но и до сихъ поръ правильной регистраціи русскихъ переселеній не существовало. Изъ нѣкоторыхъ, сравнительно отрывочныхъ и неполныхъ цифровыхъ данныхъ, разбросанныхъ въ трудахъ земскихъ статистиковъ, частныхъ лицъ и губернскихъ статистическихъ комитетовъ, можно заключить, что къ первымъ десятилѣтіямъ XIX вѣка колонизаторское броженіе на Руси затихло, смѣнившись нѣскольکو болѣе регулярнымъ переселенческимъ движеніемъ изъ центральныхъ губерній Россіи на югъ и востокъ; со второй половины столѣтія движеніе это начинаетъ оживляться; это оживленіе становится особенно осязательнымъ со времени уничтоженія крѣпостнаго права, когда право свободнаго перехода получили и бывшіе помѣщичьи крестьяне. Можно думать, что предѣльнымъ числомъ въ годъ за періодъ 60-хъ годовъ выходило на переселеніе около 25 тысячъ душъ своего пола, въ 70-хъ годахъ—уже около 40 тыс. въ годъ, въ 80-хъ—около 60 тыс., а въ четыре первыхъ года 80-хъ годовъ переселилось не менѣе 300 тыс. человекъ. Такимъ образомъ общее число русскихъ переселенцевъ со времени послѣдней реформы (съ 1859 г.) и до 1893 года включительно можно опредѣлить приблизительно въ $1\frac{1}{2}$ милліона душъ об. пола, а вмѣстѣ съ эмигрантами въ Америку—до $1\frac{1}{2}$ милл., или около 50 тыс. въ годъ послѣдняго 33-лѣтняго періода. Изъ $1\frac{1}{2}$ милл. русскихъ переселенцевъ, оставшихся внутри государства, больше $\frac{1}{2}$ (до 800 тыс.) выслелось въ предѣлы Европ. Россіи, а остальные перешли за Уралъ. Изъ мѣстностей Европ. Россіи особенно выехли переселенцевъ Предкавказье (Кубанск. обл. и Ставропольск. губ.) и Оренбургскій край (Уфимск. и Оренб. губ.), а затѣмъ уже слѣдуютъ Самарская губ., „Донъ и Таврія“, т. е. Донская обл. и Новороссія, и пр. Главнѣйшая масса переселяющихся въ Азіатск. Россію идетъ въ Томскую губ., преимущественно въ Алтайскій край, а потомъ уже въ Степное генераль-губернаторство (обл. Семирѣченская, Семипалатинская, Акмолинская), въ Сыр-Дарьинскую, Тургайскую и Закаспійскую области, на Амуръ и въ Тобольскую губернію. Уже съ начала 80-хъ годовъ русскія азіатскія владѣнія все сильнѣе начинаютъ привлекать новоселовъ, такъ что въ послѣднее время главная масса русскихъ переселенцевъ идетъ на востокъ; переселенія же на югъ и на юго-востокъ, въ предѣлы Европ. Россіи, становятся все слабѣе. Въ настоящее время можно насчитать больше 40 губерній Европ. Россіи, откуда идутъ переселенія въ Зап. Сибирь. Наибольшее ко-

личество переселенцевъ выходитъ изъ центральныхъ черноземныхъ губерній и изъ восточныхъ лѣсныхъ, а въ послѣдніе годы къ нимъ стали примыкать и малороссійскія губерніи. Въ семь губерній, давшихъ особенно много переселенцевъ: Курскій, Тамбовскій, Воронежскій, Рязанскій, Пензенскій, Орловскій, Харьковскій, Полтавскій, Казанскій, Вятскій, Пермскій. Такъ, напр., изъ Курскій губ. выселилось за 60 лѣтъ (съ 1825 по 85 г.) больше 20 тысячъ семей съ 126 тыс. душъ об. п., т. е. населеніе шталаго современнаго уѣзда; изъ Харьковской губ. за 25 лѣтъ (съ 1861 по 86 г.) вышли на переселеніе 33 тысячи душъ и т. д.

Крестьяне обыкновенно узнаютъ объ условіяхъ жизни на новыхъ мѣстахъ изъ писемъ родныхъ и знакомыхъ, уже раньше туда выслелавшихся, но, не довольствуясь письмами, нерѣдко цѣлыя общества, группы домохозяевъ и даже отдѣльныя семьи, намѣревавшіяся переселиться, посылаютъ отъ себя ходоковъ для ознакомленія съ предложенными мѣстами поселенія, для выбора подходящаго участка земли и т. п. Когда, по мнѣнію переселяющагося, найдены „вѣрные мѣста“, онъ окончательно рѣшается на переселеніе и приступаетъ къ ликвидаціи своего имущества, обыкновенно продавая все крайне дешево. Наиболѣе далекое и трудное путешествіе предстоитъ переселяющимся въ Сибирь. Въ Томскую губ. обыкновенно идутъ двумя путями: или съ мѣста на своихъ лошадахъ черезъ Оренбургъ, или до Перми на пароходахъ, отъ Перми до Тюмени—по желѣзной дорогѣ, а тамъ—снова на переселенческихъ баржахъ до Томска, или на лошадахъ до мѣста назначенія. Путь на своихъ повозкахъ съ мѣста выхода до мѣста назначенія обходился дешевле водянаго пути, и многіе переселенцы раньше шли такимъ образомъ. По сибирскимъ дорогамъ двигались цѣлыя караваны переселенческихъ кибитокъ; переселенцы останавливались подъ открытымъ небомъ, нерѣдко шли „Христовымъ именемъ“; многіе, особенно дѣти, заболѣвали и умирали въ пути. Этотъ путь болѣе продолжителенъ, чѣмъ пароходный, и послѣднее время, повидимому, главная масса переселенцевъ на Алтай пошла черезъ Пермь и Тюмень; но и на этомъ пути переселенцы оказываются въ крайне тяжелыхъ условіяхъ. Такъ какъ Уральская желѣзная дорога не успѣваетъ перевозить переселенцевъ, то въ Пермь по нѣсколько недѣль идутъ отправки въ Тюмень тысячекъ народа, ночуя въ досчатыхъ баракахъ на берегу Камы; дальнѣйшая перевозка переселенцевъ производится въ товарныхъ вагонахъ, безъ всякихъ приспособленій. На переселенческомъ дворѣ въ Тюмени имѣются бараки на $1\frac{1}{2}$ тысячу человекъ, а на самомъ дѣлѣ туда иногда втискивалось до 6—7 тысячь переселенцевъ; многіе всю ночь стоятъ; воздухъ умясенъ; и все же ихъ положеніе лучше остальной массы ихъ товарищей, оставшихся на площади—на вѣтру, подъ дождемъ и въ грязи. Питаніе переселенцевъ (ржаные сухари съ водой, да и то впроголодь) во все время пути—не что иное, какъ хроническое голоданіе, и даетъ въ результатѣ цыгу и куриную слѣпоту у взрослыхъ и дѣтей, а также предрасположеніе ко всякаго рода заболѣваніямъ; заболѣваемость и смертность между переселенцами во время ихъ пути громадна,

особенно среди дѣтей. Оба пути изъ Тюмени въ Алтайскій округъ способны въ концѣ измучить переселенца. На водномъ пути (по Тоболу, Иртышу и Оби—до Томска) царитъ полная неурядица; переселенцы, биткомъ набитые въ баржи, обыкновенно безъ всякой медицинской и иной помощи, заболѣваютъ и умираютъ сотнями. Едва ли меньше ужасовъ и лишений приходится перенести переселенцу и на лошадномъ пути отъ Тюмени до мѣста поселенія. Самые крупные пункты этого тракта, гдѣ переселенцы скопляются тысячами, — Илуторовскъ, Ишимъ, с. Абатское, Тюкалинскъ; ни въ одномъ изъ нихъ не было до сихъ поръ сколько-нибудь сносныхъ приспособленій для облегченія тяжелого пути новоселовъ. Въ одномъ с. Абатскомъ лишь въ теченіе мая 1892 года умерло до 150 переселенцевъ; въ Тюкалинскѣ, по сообщенію мѣстн. властей, положеніе переселенцевъ было совершенно безвыходное, и т. п. Въ Томскѣ уже съ 1883 г. существуетъ переселенческая станція, стремящаяся облегчить страданія переселенцевъ; она все расширяла свою дѣятельность, но еще и къ 1892 году не только не могла задаваться цѣлью облегчить водвореніе переселенцевъ, выдавать имъ ссуды и т. п., но оказалась недостаточно состоятельной даже въ удовлетвореніи неотложныхъ нуждъ переселенцевъ въ ночлегѣ, медицинской помощи и въ кускѣ хлѣба нуждающемуся. Слѣдуетъ отмѣтить, что въ Тюмени и Томскѣ учреждены особыя должности переселенческихъ чиновниковъ, задача которыхъ заключается въ оказаніи переселенцамъ помощи совѣтомъ и денежными пособиями; но они располагаютъ для этого крайне скромными средствами. — Несмотря на всю тяжесть пути, несмотря на то, что крестьянину не легко разставаться съ родными мѣстами, съ привычными условіями жизни на родинѣ, несмотря на различныя препятствія къ его выходу на переселеніе, — вся сумма условій, въ какихъ онъ живетъ на старыхъ мѣстахъ, а главнымъ образомъ „утъсненіе въ землѣ“, неудержимо толкаетъ крестьянина земледѣльческихъ мѣстностей на новыя мѣста, гдѣ онъ надѣется, благодаря обилію земли, стать настоящимъ хозяиномъ-пахаремъ.

Въ различныхъ мѣстностяхъ вселенія переселенцы устраиваются не одинаково: все зависитъ главнымъ образомъ отъ тѣхъ естественныхъ и, въ особенности, социальныхъ условій, какія встрѣчаютъ новоселы на новыхъ мѣстахъ; весьма существенную также роль играютъ тутъ и тѣ средства, съ какими переселенецъ является на новоселье. Какъ общее правило, можно отмѣтить, что въ азиатскихъ владѣніяхъ Россіи переселенцы устраиваются значительно лучше, чѣмъ въ европейскій. Алтайскій край, куда за послѣднее время стремятся главныя массы переселенцевъ, состоитъ изъ громадныхъ пространствъ дѣвственнаго чернозема, дающаго высокое урожаи пшеницы и другихъ хлѣбовъ. На этихъ земляхъ (до 40 милл. десят.), принадлежащихъ Кабинету, живутъ крестьяне, платящіе 6-рублевый оброкъ съ ревизской души; во многихъ селеніяхъ здѣсь приходится по 100, по 200, изрѣдка по 500 и даже по 1000 десятинъ на душу. Томскій, Кузнецкій округа и многія волости Барнаульскаго округа представляютъ еще громадный запасъ земель для будущихъ поселеній. Переселенцы поселяются въ Алтайскомъ округѣ или на особыхъ участкахъ, отводимыхъ имъ изъ Каби-

нетскихъ земель за 6-рублевый оброкъ, или приписываются къ селеніямъ старожилловъ на тѣхъ же благоприятныхъ условіяхъ. Впрочемъ, затруднительность поселенія на свободныхъ участкахъ и вздорожаніе приписки къ нѣкоторымъ крестьянскимъ обществамъ заставляютъ переселенцевъ принисываться въ мѣщане или жить по нѣсколько лѣтъ безъ перечисленія, обзаводясь хозяйствомъ на арендныхъ земляхъ. Повидимому, переселенецъ, принеший съ собой на Алтай 150—200 руб., уже черезъ годъ, много черезъ два, можетъ обзавестись полнымъ хозяйствомъ; но такихъ, сравнительно зажиточныхъ, переселенцевъ приходится на Алтай немного, — громадное большинство является сюда съ ничтожными суммами или вовсе безъ средствъ. Но и они, благодаря хорошимъ заработкамъ и земельному простору, черезъ 3—5 лѣтъ могутъ стать полными хозяевами. Бываютъ и здѣсь случаи неудачныхъ переселеній; но $\frac{1}{10}$ обратныхъ переселенцевъ невеликъ (около 4—6 $\frac{1}{10}$) и зависитъ по большей части отъ причинъ случайныхъ — неурожая, падежа скота, смерти членовъ семьи и т. п. Въ большинствѣ другихъ областей Азиатской Россіи переселенцы устраиваются если и не такъ успѣшно, какъ въ Алтайскомъ округѣ, то все же значительная часть ихъ добивается лучшей жизни, чѣмъ на родинѣ. Нельзя того же сказать про переселенцевъ въ Европейскую Россію. Наибольшій земельный просторъ встрѣчается здѣсь новосель Уфимской и Оренбургской губ.; качество почвы тамъ также прекрасно; но, тогда какъ въ Сибири переселенецъ или сразу садится на надѣлъ, или можетъ добиться этого черезъ нѣкоторое время, въ Оренбургскомъ крайѣ онъ долженъ пріобрѣтать землю покупкой или по-ребиваться на арендѣ земли, безъ надежды на болѣе прочную хозяйственную самостоятельность. Въ Предкавказь переселенцамъ приходится устраиваться также на арендной землѣ; въ Донской области условія для переселенцевъ еще хуже; многіе живутъ тамъ батрачными трудомъ и т. д.

Каково же можетъ быть значеніе переселеній для общегосударственнаго хозяйства Россіи? Если даже при отсутствіи организациі переселеній ежегодно десятки тысячъ новоселовъ недурно устраиваются на новыхъ мѣстахъ, то при правильной организациі этого дѣла оно, несомнѣнно, пойдетъ еще болѣе успѣшно. Въ странѣ, гдѣ капиталы и знанія въ сельскомъ хозяйствѣ почти отсутствуютъ, хозяйство должно идти не въ глубину, а въ ширь, и весьма понятно, что русскій пахарь звется на земельный просторъ, стремясь занять землю, сулящую хорошо вознаграждать его трудъ. Хотя за послѣднее время переселенческое движеніе значительно возросло, но даже и въ 1890—93 годахъ ежегодное число переселенцевъ не превосходило 75—100 тысячъ душъ об. пола. Такое вселеніе, въ смыслѣ разрѣженія населенія Европ. Россіи, — совершенно ничтожно, такъ какъ ежегодный притокъ здѣсь превышаетъ миллионъ душъ. Но для отдѣльныхъ мѣстностей (селеній, волостей, а можетъ быть и цѣлыхъ уѣздовъ), откуда вселенія особенно сильны, уже и въ настоящее время разрѣженіе населенія путемъ переселеній весьма ощутительно. Нѣкоторыми изслѣдователями констатированы въ мѣстностяхъ вселенія паденіе арендныхъ цѣвъ на землю, возрастаніе цѣвъ на 240*

земледельческий труд и некоторою улучшеніе земельныя условія наличныхъ крестьянъ благодаря тому, что въ большинствѣ случаевъ земля переселенцевъ оставалась въ пользованіи остающихся на мѣстѣ дворовъ общины. [Слѣдуетъ, однако, отмѣтить, что такъ какъ мѣстѣ съ надѣльной землей переселенцевъ къ общинѣ переходятъ и лежащія на землѣ платжки, то выселенія приносятъ пользу въ разсматриваемомъ смыслѣ лишь въ тѣхъ общинахъ, гдѣ доходъ съ надѣла окупаетъ связанныя съ нимъ платежи; а гдѣ наблюдается обратное явленіе, надѣла переселенцевъ—въ тягость остающимся; впрочемъ, случаи послѣдняго характера въ мѣстностяхъ выселенія сравнительно рѣдки].—Переселенцы въ Сибири являются элементомъ съ нѣскольکو высшей земледѣльческой культурой. По утверженію мѣстныхъ жителей, старожилы часто прибѣгаютъ къ опытности и знаніямъ переселенцевъ по сельскохозяйственнымъ дѣламъ и вопросамъ. Неуклюжая сибирская соха съ прихоломъ переселенцевъ стала вытѣсняться плугомъ; молотилки и вѣялки получили тамъ громадное распространеніе; мѣстами переложное хозяйство стало смѣняться трехпольнымъ, а волное и захватное пользование землею—уравнительными передѣлами сѣнокосовъ и даже пашни по душамъ. Развѣтвіе кустарныхъ промысловъ на Алтаѣ также обязано переселенцамъ. Слѣдуетъ еще отмѣтить, что переселенцы, нанимаясь въ батраки, способствуютъ расширенію запасекъ не только у крестьянъ—старожилковъ: въ послѣднее время появились сотни не виданныхъ прежде въ Сибири запасекъ частныхъ лицъ, произведенныхъ цѣлкомъ батрачнымъ трудомъ переселенцевъ. Запаски эти, въ 50—100 и даже до 500 десятъ, принадлежатъ кабатчикамъ, купцамъ, волостнымъ писарямъ, даже чиновникамъ, и всѣ онѣ возникли благодаря сравнительно дешевому труду новоселовъ.—Такимъ образомъ удачныя переселенія, улучшая положеніе и самихъ переселенцевъ, и остающихся на мѣстѣ ихъ земляковъ, способствуя развитію земледѣльческаго и иныхъ промысловъ на мѣстахъ вселенія, заслуживаютъ особаго вниманія и помощи, что на самомъ дѣлѣ наблюдается въ самыхъ ограниченныхъ размѣрахъ. Напротивъ того, мѣстные землевладѣльцы, опасаясь вздорожанія рабочихъ рукъ и пониженія арендныхъ цѣнъ на землю, стараются иногда задерживать переселенія; нѣрѣдко и мѣстная администрація ставитъ значительныя препятствія стремящимся на новыя мѣста. Исторія правительственныхъ мѣропріятій по этому вопросу полна колебаній; хотя въ общемъ они и ведутъ къ облегченію переселеній, но это происходитъ не въ силу яснаго сознанія всей важности и неизбежности переселенческаго движенія, а какъ бы ошульну, въ видѣ исключенія изъ общаго правила. Какъ трудно сдержатъ потокъ переселенцевъ, достаточно свидѣтельствуетъ законъ 1889 г., стремившійся къ ограниченію движенія: вмѣсто сокращенія размѣровъ переселеній онъ содѣлалъ цѣлкую массу самовольныхъ переселенцевъ, идущихъ безъ надлежащаго разрѣшенія, по временнымъ паспортамъ. Такихъ самовольныхъ переселенцевъ въ 1890—92 годахъ было отъ 70 до 80% всего движенія въ Сибирь. Теперь, повидимому, настало время для опредѣленныхъ и планомерныхъ правительственныхъ мѣръ по переселеніямъ; при

чемъ ясно, что препятствія движенію не въ силахъ остановить его, а лишь дѣлаютъ его менее цѣлесообразнымъ и болѣе тяжелымъ для его участниковъ. Кѣтъ надобности даже въ направленіи и регулированіи движенія; необходимо лишь, какъ это практикуется въ зап. Европѣ, дѣятельное содѣйствіе правительства и общества естественному народному движенію въ томъ направленіи, куда оно само устремляется. Едва ли не самая существенная помощь, въ какой нуждается идущій на переселеніе,—точныя и детальныя свѣдѣнія о тѣхъ мѣстахъ, куда стремится переселенческой потокъ. А для этого необходимо размежевать, снять на планы свободныя земли и съ надлежащими описаніями сообщать о нихъ переселяющимся. Необходимо также облегчить путь переселенцевъ и помочь имъ при первомъ обезаженіи на новыхъ мѣстахъ.—*Литература.* а) Эмиграція: „Bulletin de l'Institut international de Statistique“, t. V, première livraison, Rome, 1890; въ этомъ бюллетенѣ статьи: „Appunti di Statistica comparata dell'emigrazione dall'Europa etc.“. „La population française... comparée à celle des autres nations“, par E. Levasseur, t. 3, Paris, 1892. Ю. Э. Яковъ, „Сравнительная статистика населенія“, Спб., 1893. „Emigration and immigration“, by Richmond Mayo Smith, London, 1890. „Землевладѣніе и земледѣліе въ Россіи и другихъ европейскихъ странахъ“, князя А. Васильчикова, т. I и II, Спб., 1876. Leroy-Beaulieu, Paul, „De la colonisation chez les peuples modernes“, 3-тѣ éd. Paris, 1886. „General Report of the Emigration Commission“, London, 1841 и слѣд. „Statistical abstract for the principal and other foreign countries from 1881 to 1890—91“, Nineteenth number, London, 1893. „Statistical abstract for the United Kingdom from 1878 to 1892“, Fourteenth number, London, 1893. „Statistisches Jahrbuch für das deutsche Reich“, Berlin, 1893. „Statistisches Standbuch für den Preussischen Staat“, Band II, Berlin, 1893. „Труды Варшавскаго статистическаго комитета“, вып. V: „Заработки крестьянъ и эмиграція въ Америку въ губерніяхъ Царства Польскаго“, Варшава, 1891. б) Переселенія: „Переселенія въ Россію въ древнее и новое время“, Н. Серновскій, Ярославль, 1885. „Переселенія въ русскомъ народномъ хозяйствѣ“, А. А. Исаевъ, Спб., 1891. „Опытъ статистическаго изслѣдованія о крестьянскихъ налогахъ и платежахъ“, Ю. Яковъ, Спб., 1881. „Переселенія крестьянъ Вятской губерніи“, И. Романовъ, Вятка, 1880. „Переселенія крестьянъ Гязанской губерніи“, В. Н. Григорьевъ, Москва, 1883. „Курская губернія. Итоги статистическаго изслѣдованія“, Курскъ, 1887 (глава X). „Харьковскій сборникъ“, вып. I: Приложеніе къ Харьковскому календарю на 1887 г., статья Телмечко. „Крестьянское хозяйство по Острогскому уѣзду“, составилъ Ф. Щербина, Воронежъ, 1887 (глава III). „Переселенческое дѣло на Алтаѣ“, С. Л. Чудновскій, Иркутскъ, 1889. „Юридическій Вѣстникъ“, 1892, май—июнь, статья П. Голубева. „Краткій санитарный обзоръ Томской переселенческой станціи“, В. Пирусскій, Томскъ, 1892. „Сборникъ матеріала для статистики Сыръ-Дарьинской области“, т. II, Ташкентъ, 1892, статья И. Гейера. „Сибирь, какъ колонія“, Н. М. Ядринцевъ, Спб., 1892. „Пе-

решения въ Сибирь“, *И. Гурвичъ*, Москва, 1889. „Очерки изъ жизни дикой Башкиріи“, *Н. В. Ремезовъ*, Москва, 1889. „Переселения и переселенцы въ Уфимскую губернію“, „Сѣв. Вѣстн.“ 1887, кн. 5, статья А. Ч.

Пересмотръ судебного рѣшенія, см. *обжалованіе судебного рѣшенія*.

Переселѣнникъ, *Mimus Polyglottus Voie*, отряда *Passeres*, сем. дроздовыхъ, одна изъ лучшихъ и оригинальнѣйшихъ пѣвчихъ птицъ; тѣло довольно крупное, сверху темно-сѣрое, снизу буровато-бѣлое; перья крыльевъ черно-бурая. П. отличается сеюю удивительною способностью подражана; пѣніе его чрезвычайно разнообразно: слушая его, можно подумать, что поетъ то американскій крапивникъ, то двухцвѣтная синица, странствующій дроздъ, виргинскій перепелъ или другая птица, которой ему ездумается подражать; вблизи человѣческаго жилья онъ научается искусно передавать голоса домашнихъ птицъ и животныхъ, не менѣе совершенно воспроизводитъ скрипъ дверей, флюгера, звукъ пилы и многіе другіе звуки. Родина его—Сѣв. Америка; зиму проводитъ въ южныхъ штатахъ; живетъ въ лѣсахъ, садахъ, на плантаціяхъ, предпочитая, однако, низкія деревья и кустарники песчаныхъ равнинъ, по берегамъ рѣкъ и моря. Довѣрчиво относится къ человѣку, такъ что охотню выветъ гнѣзда и выводитъ птенцовъ вблизи домовъ. Питается насекомыми, ягодами. Американцы—большіе любители этой птицы и ловятъ ее въ большомъ количествѣ для калѣтокъ.

Перезъ (Perez), Антоніо, министр испанск. короля Филиппа II, род. въ 1539 г., въ 1567 г. былъ назнач. государственнымъ секретаремъ и, пользуясь полнымъ довѣріемъ короля, руководилъ внѣшней политикой Испаніи. Но когда П., по приказанію короля, убилъ довѣреннаго донъ Жуана Австрійскаго, Эскаведо, грозившаго раскрыть связь П-а съ принцессой Эболи, онъ былъ, по настоячивому требованію родственниковъ убитаго, арестованъ вмѣстѣ съ Эболи, подъ пыткой сознался въ существованіи между нимъ и Эболи интимныхъ отношеній и въ 1585 г. приговоренъ къ тюремн. заключенію. Ему, однако, удалось бѣжать въ Сарагосу и здѣсь возбудить народъ противъ инквизиціи и деспотизма короля. Вице-король Арагоніи потребовалъ выдачи П-а, но верховный судья, хранитель арагонскихъ вольностей, воспротивился требованію, вслѣдствіе чего въ Арагонію были посланы войска, которыя разбили арагонцевъ и дали возможность отбѣжати въ 1591 г. „генеральную привилегію“ Арагоніи, дѣлавшую ее, благодаря чрезвычайной власти верховнаго судьи и кортесовъ, истинною республикою при монархич. образѣ правленія. По усмиреніи возстанія, П. бѣжалъ въ Лондонъ и оттуда въ 1595 г. переселился въ Парижъ, гдѣ ум. въ 1611 г. Онъ оставилъ очень интересные мемуары о Филиппѣ II и себѣ. Биографія П-а написана Минье (5 изд., Парижъ, 1881 г.) и др.

Перезъ-Гальдосъ, донъ Бенито, выдающийся современн. испанскій романистъ и новелистъ; род. въ 1845 г. на одномъ изъ Канарскихъ острововъ, воспитаніе получилъ въ Мадридѣ, гдѣ и остался навсегда. Извѣстность его начинается съ историч. романа „La fontana de oro“ (1870), изображаю-

щаго испанск. событія 1820—23 гг. (рус. пер. въ „Загран. Вѣстн.“, 1881 г., №№ 10 и 11). Написанный живо, правдиво, хотя съ нѣкоторой свойственной испанцу аффектаціею и сентиментальностію, романъ имѣлъ большой успѣхъ; послѣ того П., по примѣру Эркмана-Шатриана, предпринялъ цѣлую серію историч. романовъ, подъ общимъ заглавіемъ: „Episodios nacionales“ (20 т.), обнимающихъ главнѣйшія историч. событія Испаніи начала нынѣшняго столѣтія (1808—1834 гг.). Изъ числа этихъ романовъ, вообще читаемыхъ съ большимъ интересомъ, лучшими считаются: „Grafalgar“, „Baileq“ и „El tergor de 1824“. Позднѣе П. обратился къ бытовому роману и далъ рядъ яркихъ картинъ соціальной и духовной жизни современной Испаніи, чѣмъ возбудилъ противъ себя не мало ненависти, особенно со стороны ультрамонтановъ. Одинъ изъ этихъ романовъ—„Gloria“ переведенъ почти на всѣ европейскіе языки. Принадлежа къ партіи прогресса, П. въ своихъ романахъ нерѣдко является тенденціознымъ, но его жѣткая наблюдательность, превосходное изображеніе нравовъ и характеровъ, свѣтлый умъ и широкое образованіе дѣлаютъ его однимъ изъ выдающихся европейскихъ писателей. См.: „П.-Гальдосъ“, „Вѣстн. Евр.“, 1882 г., №№ 2 и 3; тамъ же переводъ „El amigo Moroso“, одного изъ лучшихъ романовъ-сатиръ П.—Г-а (1883 г., №№ 10—12), „Обездоленная“—въ „Извѣщ. Литер.“ за 1883 г., № 1.

Перецъ, *Piper*, родъ изъ сем. перечныхъ, травы, деревья, большюю же частью кустарники; часто вьющіяся, простые, черешковые листья, колосовидныя, рѣдко зонтичныя, конечныя или прогивалистныя соцветія, обоеполыя или однополые цвѣтки, плодъ—ягода. Окколо 600 видовъ.—*P. angustifolium*, кустарникъ во влажныхъ кордильерскихъ лѣсахъ Перу, Бразиліи, Панама, съ продолговато-ланцетовидными, почти кожистыми, сверху шероховатыми листьями, сидящими на короткомъ черешкѣ, и со скупными зеленоватыми цвѣтами. Листья его, носящія назв. „*травы матико*“, имѣютъ пріятный ароматическій запахъ, нѣсколько острый, горьковатый вкусъ, содержатъ смолу, дубильное вещество и эфирное масло и въ научной медицинѣ употребляются, какъ наружное средство при уретритѣ.—*P. cubeba*, *Cubeba officinalis*, лазящій кустарникъ на Явѣ и другихъ Зондскихъ островахъ, доставляетъ кубебу (см. это сл.).—*P. nigrum*, лазящій при помощи воздушныхъ корней кустарникъ, болѣе 5 метр. высоты; стебель толщиною въ палецъ, яйцевидно-заостренные листья на короткомъ черешкѣ, одно- или двудомные цвѣты въ тонкихъ колоскахъ; ягоды съ горошину, сперва зеленая, потомъ красная, наконецъ желтая; растетъ въ тропич. и влажныхъ лѣсахъ Траванкура и Малабара, воздѣлывается на Цейлонѣ, Явѣ, Суматрѣ, Борнео, въ Индіи. Плоды собираются незрѣлыми и сушатся на солнцѣ или надъ умѣреннымъ огнемъ (*черный П.*). Жгучій вкусъ перца зачислитъ отъ смолы. *Бѣлый П.*—зрѣлые плоды того же растенія, но освобожденные отъ мяся. Бѣлый П. потребляется гл. образ. въ Китаѣ, тогда какъ въ Европѣ предпочитаютъ болѣе крѣпкій черный П. Главные рынки въ Европѣ: Лондонъ, Амстердамъ, Гамбургъ; лучший сортъ—Малабарскій. П.—древ-

нѣйшая индѣйская приправа и отсюда перешелъ ко всемъ другимъ народамъ.—*P. officinarum*, лазящій кустарникъ; продолговато—эллиптич., постепенно заостряющіеся, голые, кожистые листья, сгученные въ колоскахъ цвѣты, срощены между собою шарообразныя ягоды. Зондскіе, Молуккскіе и Филиппинскіе острова, Ява и Бенгалія даютъ длинный П.—*P. Belle*, П. *нищій*, ползучій кустарникъ въ Остѣ-Индіи и на о-вахъ; жгучіе на вкусъ листья жуются и составляютъ весьма распространенное среди малайцевъ возбуждательное средство—*бетель*.

Перечный берегъ, иначе *Малагетскій*, названный такъ по вывозившемуся отсюда въ больш. колич. малагетскому перцу,—юго-зап. побережье Гвинеи (Африка), между берегами Сиера-Леонскимъ и Слоновымъ; на немъ расположена республ. Либерія.

Перечникъ, *Pirragaea*, сем. раст. изъ порядка гречишноцвѣтныхъ, травы или кустарники, съ узловатыми стеблями, простыми, часто дугообразными листьями, короткими, у основанія объемлющимъ черешкомъ съ прилистниками или безъ нихъ. Соцвѣтіе початокъ, рѣже кисть; цвѣты обоеполые или однополые, двудомные. Завязь почти шаровидная, одногнѣздная, съ одной сидячей, прямою сѣмянопочкой. Плодь—односѣмянная ягода съ скуднымъ мясомъ или костянка. Сѣмя имѣетъ тонкую хрящевую скорлупу, мясистый бѣлокъ, состоящій изъ эндо- и периспермы, маленькій зародышъ и двѣ очень короткія сѣмянодоли. Около 1000 видовъ между 35° с. ш. и 42° ю. ш., преимущественно въ тропической Америкѣ; любятъ низменности, особенно долины и берега рѣкъ. Плоды нѣкоторыхъ видовъ употребляются какъ приправа и въ медицину.

Перешеекъ, узкая полоса земли, соединяющая двѣ болѣе или менѣе обширныя части суши и разединяющая въ то же время два большихъ водныхъ пространства; таковы, напр., Панамскій, Коринскій П-и.

Переяславль, уѣздн. гор. Полтав. г., подъ 50°4' с. ш. и 49°8' в. д., при слияніи р. Альты съ Трубежомъ; городск. обществ. банкъ, торговля хлѣбомъ, льнянымъ сѣменемъ и пр. (ежегодно 4 ярмарки); 12794 ж.—П., по преданію, основ. въ 993 г. вел. кн. Владиміромъ Св. въ память побѣды русскихъ надъ печенѣгами на бер. р. Трубежа: съ 1054 г. до нашествія Батыя въ 1239 г. былъ стольнымъ гор. удѣльн. князь. Въ 1628 г. казаки, подъ предводит. Тараса Трясила, истребили здѣсь значит. часть польск. войска (т. н. Тарасова ночь); вообще П. игралъ видную роль во время казач. войнъ; здѣсь же Богданъ Хмѣльницкій съ казацкою радой рѣшилъ сдаться въ 1654 г. подъ покровительство царя Алексѣя Михайловича. Уѣзлн. гор. назначенъ въ 1781 г.—*П-скій уѣздъ* (3595,2 кв. в. съ 178160 ж.)—въ сѣв.-зап. части губ., по р. Днѣпру (протекаетъ по зап. границѣ) съ незначит. его приток. Сулой, Трубежомъ и др.; низмененъ, лѣсистъ, частью болотистъ, но плодороденъ (черноземъ). Жит. (малороссы) заним. преимущ. земледѣліемъ, овцеводствомъ (въ м. Тамани—тенкорунныя овецъ), коневодств., изготовленіемъ солод. шляпъ и картузовъ, отчасти заводск. дѣят. (винокур., сахарн. зав. и др.).

Переяславль-Залѣскій уѣздн. гор. Владимірск. г., подъ 56°46' с. ш. и 56°29' в. д., при впаденіи

р. Трубежа въ озеро *Пасщевое*, или *Переяславское* (славится своими сѣльдами); практич. школа садоводства и огородничества, крупная бумагопрядильная и набивныя фабр. (до 2½ тыс. раб.); 7284 ж. П.—З., одинъ изъ древнѣйш. рус. гор., основ. Юріемъ Долгорукимъ въ 1152 г.; въ 1195—1302 гг. имѣлъ своихъ князей. Городъ много разъ подвергался нападеніямъ татаръ, литовцевъ и поляковъ; уѣздн. гор. назначенъ въ 1778 г.—*П.—З. уѣздъ* (3178,7 кв. в. съ 90993 ж.)—въ зап. части губ., по незначит. рѣкамъ системы Волги (Трубежъ, Нерль и др.). Поверхность низменная, мѣстами, особенно на сѣв. и зап., болотистая; почва малоплодородная, и хлѣбопашество удовлетворяетъ мѣстн. нуждамъ лишь въ юго-вост. части. Жители заним., кромѣ сельск. хозяйства, рыболовств., льняными промысл., выдѣлкой глиняной посуды, тканьемъ полотня и пестради, работами на фабр. и пр.

Переяславль-Рязанскій, см. *Рязань*.

Переяславскій рада, собраніе малороссійскихъ казаковъ 8-го янв. 1654 г. въ г. Переяславль, на которомъ произошло принятіе Малороссіи подъ покровительство московскаго царя; для этого Алексѣемъ Михайловичемъ были присланы 3 посла: бояринъ Бутурлинъ, окольничій Алферьевъ и думный дьякъ Лопухинъ.

Переяславско-Суздальская лѣтописъ, лѣтописный сборникъ, доводящій изложеніе событій древней русской исторіи до начала XIII в. (1214 г.); изд. кн. М. А. Оболенскимъ во „Временникъ Общ. Ист. и Дрвнн. Росс.“ въ 1851 г. (т. IX) подъ именемъ „Лѣтописецъ Переяславля Суздальскаго“ (собщ. назв.: „Лѣтописецъ русскихъ царей, рукописн. XVII ст.“). Составитель сборника, очевидно, былъ родомъ изъ Переяславля-Суздальскаго (Залѣскаго), на что указываетъ особое вниманіе его къ судьбамъ этого города, его жителей и князей. Есть основанія думать, что лѣтописъ составлена въ то время, когда Ярославъ Всеволодовичъ, впоследствии вел. князь Владимірскій (1238—1246 гг.), былъ еще молодъ и княжилъ въ Переяславль-Залѣскомъ. Особенно важное значеніе приобретаютъ извѣстія П.—С-ой л-исъ 1213 г., когда она начинаетъ излагать подробности борьбы между дѣтьми Всеволода Большаго-Гнѣзда, Константиномъ Ростовскимъ и его младшими братьями, Юріемъ и Ярославомъ,—подробности, намѣренно умолчанныя лѣтописцемъ Владимірско-Ростовскимъ.

Пери, по религіознымъ преданіямъ парсовъ, сверхъестественныя существа, напоминающія фей средневѣковыхъ сказаній. Отложившись отъ царства тьмы, П. перешли къ служенію свѣту; надѣленные чарующею красотой, населяютъ онѣ области воира и въ качествѣ добрыхъ гениевъ, охраняютъ людей отъ злыхъ духовъ. На сказаніи о П. основана поэма Томаса Мура „Лалла Рукъ“.

Перигелій, см. *орбита*.

Перигоръ (Perigord), бывшій округъ въ древней пров. Пенны, въ юго-зап. Франціи, занимающій приблизит. нынѣшній департам. Дордонь.

Периготъ (Périgoux), главн. гор. франц. департ. Дордонь, при р. Иль; металлургич. индустрія; славится также своими трюфелями; 25313 ж.

Перждерга, кожистая пробка, одна изъ тканей коры, состоящая изъ клѣтчаткы табличной формы,

съ утолщенными стѣнками. Она замѣняетъ эпидермисъ, который растеніе рѣдко сохраняетъ долго, и защищаетъ дерево отъ неблагоприятныхъ вліяній (высыхания, температуры). У деревьевъ съ гладкою тонкою корой П. образуется нетолстымъ слоемъ въ наружныхъ слояхъ коры, напр. у бука; у другихъ же деревьевъ она постепенно разрастается глубоко внутрь коры и, сдавливая послѣднюю, заставляетъ ее трескаться и лупиться въ видѣ т. наз. корки. Появленіе внутренней П-ы наступаетъ у липы на 10—12 году, у обыкновенныхъ видовъ дуба на 25—35 г., у вяза на 3—4 г. П-ой же заживаютъ раны при пораненіи дерева.

Перидоть, то же, что *омонисъ* (см. это слово).

Перикардитъ, pericarditis, воспаленіе перикардіа, рѣдко встрѣчается, какъ самостоят. болѣзнь, гораздо чаще является вторично: при остромъ ревматизмѣ и др. инфекціонныхъ болѣзняхъ, піэміческихъ процессахъ, воспаленіи сосѣдн. органовъ, туберкулезѣ и др. Анатомически П. сводится къ явленіямъ воспаленія и образованію экссудата, кот. по характеру бываетъ: фибринозный, серозный, гнойный и геморрагическій; особенно часты первые два вида. Въ дальнѣйш. теченіи болѣзненный процессъ можетъ остановиться, и тогда наступаетъ обратный процессъ раззтія, въ результатѣ чего является или полное разрѣшеніе, или остаются срощенія между сердечной сумкой и сердцемъ, что можетъ вести къ нарушенію сердечной дѣятельности; или процессъ прогрессируетъ, количество экссудата растетъ, движенія сердца все болѣе затрудняются, что клинически выражается въ одышкѣ, разстройствѣ кровообращенія, и дѣло можетъ окончиться смертельно—вслѣдствіе паралича сердца. Лѣченіе: покой, противовоспалит. средства, при ослабленіи сердечной дѣятельности—возбуждающія.

Перикардій, см. *сердце*.

Периллазъ, минераль, состоящій изъ магнезіи съ примѣсью небольшого количества закиси желѣза.

Периклъ, znamen. госуд. дѣятель древн. Аеяны, былъ сыномъ Ксантиппа, побѣдителя при Микале; по матери онъ принадлежалъ къ знатному роду Алкмеонидовъ. Подъ руководствомъ знаменитыхъ въ то время философовъ: Зенона, Анаксагора и Протагора онъ получилъ превосходное образованіе, приобрѣлъ силу слова и свободу мышленія. Несмотря на то, что по рожденію своему онъ принадлежалъ къ аристократіи, на госуд. поприще онъ выступилъ въ рядахъ народной партіи. Добившись изгнанія вождя аристократовъ, Кимона, П., при помощи своего друга Эфиалта, провелъ въ народн. собраніи законъ объ ограниченіи власти ареопага, которому были предоставлены только дѣла объ убійствѣ. Выбираемый ежегодно стратегомъ, П. въ теченіе 30 лѣтъ стоялъ во главѣ государства и фантически почти неограниченно завѣдывалъ внутренними и внѣшними дѣлами Аеины. Стараясь усилить значеніе Аеины на сушѣ, привлекая къ нимъ со всѣхъ сторонъ союзниковъ, онъ неминуемо должнъ былъ столкнуться со Спартою. Въ 457 г. вспыхнула война, начавшаяся неудачнымъ для аеянск. сраженіемъ при Танагрѣ, въ которомъ участвовалъ самъ П.; однако, послѣ нѣкоторыхъ болѣе удачныхъ походовъ, въ 451 г. было заключено 5-лѣтнее перемиріе. Чтобы приготовить Аеины къ предстоящей рѣши-

тельной борьбѣ, онъ постарался усилить ихъ власть надъ союзниками: добровольные взносы были обращены въ дань, союзники—въ подданныхъ; союзная казна уже въ 460 г. была перенесена изъ Делоса въ Аеины. Въ 431 г. война дѣйствительно началась; опустошенія, производимыя спартацами, и чума, свирѣпствовавшая среди скучившагося въ городѣ населенія, вызвали ропотъ противъ Перикла и преслѣдованія противъ его друзей—противъ гетеры Аспазіи, съ которою онъ жилъ, художника Фидія и философа Анаксагора. Наконецъ, въ 430 г. онъ самъ подвергся обвиненію въ растратѣ госуд. денегъ, и былъ принужденъ заплатить большой штрафъ. Однако, народъ скорѣе снова призвалъ его къ власти, но въ началѣ 429 г. онъ умеръ, сдѣлавшись жертвою чумы.—Внутренняя дѣятельность П-а была направлена къ усиленію и упроченію демократіи. Ослабивъ ареопатъ, онъ большую часть его компетенціи передалъ суду присяжныхъ (гелиастамъ); чтобы доставить и бѣднѣйшимъ гражданамъ возможность принимать участіе въ госуд. дѣлахъ, онъ сталъ выдавать жалованье за участіе въ судахъ, за службу въ войскѣ и флотѣ; чтобы очистить городъ отъ пролетаріата, онъ время отъ времени высылалъ клерухин (колоніи) въ покоренныя земли. Излишки отъ госуд. доходовъ онъ употреблялъ на украшеніе города великолѣпными постройками; изъ нихъ особенно замѣчательны: Пареоніонъ, Пропилеи и Одеонъ. П. былъ демагогомъ въ лучшемъ смыслѣ этого слова: онъ руководилъ народомъ, не потакаая его дурнымъ наклонностямъ, обуздывая его страсти, твердою рукою ведя его къ силѣ и славѣ. Его время было періодомъ высшаго расцвѣта греческой культуры; онъ умѣлъ привлечь къ себѣ лучшія литературн. и художеств. силы своего времени—Фидія, Анаксагора, Дамона и др., при немъ писали Геродотъ и Софоклъ. П. съ полнымъ правомъ могъ сказать, что сдѣлалъ Аеины „столицей Греціи и ея учителемъ“.

Периметритъ, perimetritis (греч.), воспаленіе брюшиннаго (серознаго) покрова матки. Причины—травмы, простуда, перфоративн. процессы; особенно часто П. развивается послѣ родовъ. Въ *острой формѣ* П. ведетъ къ образованію экссудата, кот. или рассасывается, или прободаетъ сосѣдніе органы и изливается; опасенъ вслѣдствіе возможности распространенія воспаленія на всю брюшину; клинически выражается болѣю внизу живота и лихорадочн. состояніемъ. Въ *хронической формѣ* П. часто ведетъ къ образованію приращеній матки, что, въ свою очередь, ведетъ къ безплодію или выкидышамъ. Лѣченіе въ острыхъ случ. — абсолютный покой, ледъ на животъ; въ хронич., въ случаѣ легкихъ срощеній—массажъ, очень плотныхъ — хирургическое вмѣшательство.

Перижорфоза (греч.), названіе, даваемое кристалламъ, ядро которыхъ состоитъ изъ особой субстанции; явленіе это еще не вполне объяснено.

Перижъ, небольшой скалистый островъ (11,8 кв. км. съ 149 ж.) въ Бабъ-Эль-Мандебек. проливѣ; имѣетъ важное значеніе, какъ ключъ къ Черному морю; съ 1857 г. принадлежитъ англичанамъ и сильно укрѣпленъ.

Перипатетикъ (греч., собств. „прогуливающійся“), названіе послѣдователей философской школы,

основанной Аристотелем; оно возникло благодаря привычке этих философов, по примѣру учителя, преподавать не сидя, а прогуливаясь по галлерей афинскаго лицея.

Перипетія (греч.), переломъ въ судьбѣ человѣка, опредѣляющей его дальнѣйшую участь; выраженіе, преимущественно употребительное въ теоріи искусства и литературы и наиб. часто прилагаемое къ рѣшительн. моментамъ въ развитіи драмы и романа.

Перископическія стекла, предложенныя Волластономъ для очковъ выпукло-вогнутыя и вогнуто-выпуклыя стекла, посредствомъ которыхъ можно ясно видѣть находящіеся сбоку предметы; вслѣдствіе очень сильнаго отраженія они не нашли широкаго примѣненія.

Перистальтика, періодич. червеобразныя движенія кишокъ, посредствомъ котор. содержимое ихъ проталкивается по пищеварит. каналу. П. зависитъ стъ послѣдovat. сокращенія продольныхъ и циркулярныхъ мышцъ кишечника вслѣдствіе раздраженія какъ нервныхъ центровъ, заложенныхъ въ немъ, такъ и самыхъ мышцъ. Физиологич. значеніе П-и сводится къ тому, что благодаря передвиженію содержимаго кишокъ происходитъ болѣе тѣсное сближеніе послѣдняго съ пищеварит. соками, соприкосновеніе стъ возможно болѣею всасывающею поверхностью и удаленіе вонъ изъ организма непудобленныхъ частей пищи. Отсюда — громадное вліяніе на отравленія организма разстройствъ П-и, связанныхъ или стъ ослабленіемъ ея (запоры), или стъ усиленіемъ (поносы).

Перистиль, украшенный колоннами и огражденный со всѣхъ сторонъ стѣною внутренней дворъ древне-римскаго дома, который лежалъ подлѣ рабочей комнаты главы семейства, таблинума, и соединялся стъ переднимъ дворомъ, атриемъ, корридоромъ.

Перитокрылки, *отерпиды*, Pterophoridae, сем. бабочекъ изъ группы мелко-мотыльковыхъ; характерная ихъ особенность—это глубоко расщепленныя крылья; переднее крыло двукратно-двояко, бѣлое, заднее—трехраздѣльное (родъ Pterophorus), или же во вѣ крылья разсѣчены на шесть лопастей (родъ Alucita); переднее крыло бурое или желтое.

Перитонитъ, peritonitis, воспаленіе брюшины, обуславливается входеніемъ въ брюшную полость того или другаго микроба изъ желудочно-кишечнаго канала (прободеніе послѣдн. вслѣдствіе язвенныхъ процесов.), изъ воздуха (раны живота, операции въ брюшн. полости безъ тщательной антисептики и асептики), изъ крови (піемія, сочленовн. ревматизмъ), у женщинъ—инфекціей со стороны половыхъ органовъ, а также воспалит. измѣн. различн. брюшныхъ органовъ. Начавшись въ какомъ-нибудь мѣстѣ, онъ или быстро распространяется на всю брюшину (П. *диффузный*), или ограничивается какимъ-нибудь ея участкомъ (П. *мѣстный*, *ограниченный*). Въ послѣднемъ случаѣ, особенно участку брюшины, подвергшемуся воспаленію, онъ носитъ особ. назв.: *перитифмитъ* (воспаленіе брюшинн. покрова слѣпой кишки), *перипепатитъ* (воспаленіе брюшинн. покрова печени), *периметритъ* (воспаленіе брюшины, покрывающей матку) и пр. Анатомически П. выражается въ воспалит. явленіяхъ брю-

шины, котор. въ *острой* его *формѣ* развиваются очень быстро и ведутъ къ образованію эксудата различнаго характера—соотвѣтств. причинѣ, въ завѣвшей процесъ: рѣдко фибринозно-серознаго, болѣею же частью—фибрин.-гнойнаго, принимающаго часто гнилостн. характеръ (П. *септический*), напр.—при прободеніяхъ желудка и кишокъ, проникающихъ ранахъ живота и пр. Дальнѣйшее теченіе зависитъ отъ степени распространенія и характера воспаленія. Диффузный П. въ тяжелыхъ формахъ, съ гнойнымъ эксудатомъ, быстро ведетъ къ смерти. Въ болѣе легкиихъ формахъ эксудатъ можетъ всосаться, и острая форма П-а переходитъ въ *хроническую*, съ образованіемъ обширныхъ сращеній между брюшными органами. Еще рѣже диффузн. П. оканчивается возвращеніемъ къ нормѣ. Иногда воспалит. процесъ, даже гнойнаго характера, локализуется благодаря тому, что образуются плотныя сращенія, которыя „инкапсулируютъ“ эксудатъ, при чемъ часто гной находятъ себѣ выходъ наружу или въ кишку съ благопріятн. исходомъ, смотря по тому, насколько сохранились силы больнаго. Въ болѣе легкиихъ формахъ ограниченнаго П-а послѣ болѣе или менѣе продолжит. теченія наступаетъ или полное возвращеніе къ нормѣ, или остаются сращенія. Сообразно анатомич. картинѣ и клиническому П. протекаетъ различно. Къ обычнымъ его симптомамъ—страшной боли въ животѣ, усиливающейся при всякомъ движеніи, вздохѣ и прикосновеніи, метеоризму кишокъ, обусловленному ихъ параличемъ вслѣдствіе разстройства кровообращенія, рвотѣ, упадку силъ и сердечн. дѣятельности—къ этимъ симптомамъ, интенсивность кот. измѣняется сообразно степени распротр. и характеру П-а, въ тяжелыхъ случаяхъ диффузнаго П-а присоединяются грозныя явленія коллапса; организмъ не въ силахъ бороться съ поступающимъ въ кровь огромн. колич. септич. яда и въ 2—6 дней погибаетъ. Даже въ случаѣ благопріятн. исхода въ хронич. П. болѣзнь оканчивается смертельно—отъ истощенія. Лѣченіе П-а—ледъ, опій и возбуждающія.—Къ самостоят. формамъ *хроническаго* П-а чаще всего относится *туберкулезный* П., присоединяющийся къ туберкул. процессамъ кишокъ, железъ, находящ. въ брюшной полости, кот. ведетъ къ обширнымъ сращеніямъ кишокъ и оканчивается больш. ч. смертельно.

Периферія (греч.), всякая замкнутая кривая линия, ограничивающая часть плоскости, слѣдов.—и окружность, рѣже замкнутая дѣль ломаныхъ линий, ограничивающая часть плоскости и обыкновен. называемая *периметромъ*. Въ болѣе обширн. смыслѣ П. означаетъ наружную, внѣшнюю часть дѣлага въ отношеніи къ центральной.

Перифраза (греч.), весьма употребительный въ поэзии и ораторской рѣчи способъ выраженія, состоящій въ замѣнѣ извѣстнаго понятія указаніемъ какого-либо его существеннаго признака, отвлеченнаго или вещественнаго.

Периадръ, тиранъ коринтскій, изъ рода Гераклидовъ, правившій стъ 629 г. до Р. Х.; рядомъ цѣлесообразныхъ мѣропріятій, способствовавшихъ экономическому процвѣтанію, умственн. и художественн. развитію страны, достигъ значит. могущества и популярности и включенъ былъ въ число семи мудрецовъ Греціи.

Периегетъ (греч.), соевъ. человекъ, который по-казываетъ и объясняетъ произведенія искусства; въ древности такъ обыкновенно называли писателей, описывавшихъ различныя страны—нравы и обычаи ихъ населенія, достопримѣчательности ихъ городовъ и проч.; таковы были: Павзаній, Діонисій П. и др.

Периодическая печать. Нѣкоторое подобіе современной П-ой п-и можно найти еще у римлянъ; во времена Юлія Цезаря на форумѣ выставлялись т. наз. „Acta diurna“, заключавшія въ себѣ правительственные распоряженія, сообщенія о политическихъ дѣлахъ и извѣстія о свадьбахъ, похоронахъ и т. п. Пролетствовавши „Acta diurna“ недолго, и затѣмъ въ теченіе многихъ столѣтій мы не знаемъ ничего, что бы хотъ отчасти напоминало наши газеты и журналы. Объясняется это вполнѣ естественно тѣмъ слабымъ развитіемъ общественной жизни и преобладаемъ мѣстныхъ интересовъ надъ общегосударственными и международными, которое характеризуетъ средніе вѣка. Съ открытіемъ Америки и съ возникновеніемъ реформаціи появляется масса рукописныхъ и печатныхъ листовъ, посвященныхъ вопросамъ текущей жизни; они существовали отличались отъ современныхъ газетъ тѣмъ, что выходили не періодически, и тѣмъ, что каждый листокъ содержалъ въ себѣ изложеніе одного событія; но, тѣмъ не менѣе, можно сказать, что наша П. п. развилась именно изъ нихъ, потому что какъ листки, такъ и газеты прежде всего преслѣдуютъ цѣль болѣе точнаго и болѣе скорого ознакомленія общества съ явленіями текущей жизни. Въ Венеціи подобныя листки составлялись правительствомъ и выставлялись въ публичныхъ мѣстахъ; за чтеніе ихъ бралась небольшая монета, gazetta, отъ чего и получили свое названіе газеты. П. п. въ полномъ смыслѣ этого слова появилась только въ XVII столѣтіи: въ 1615 г. разомъ возникли двѣ газеты — въ Франкфуртѣ на Майнѣ („Wochenzeitung“, теперь „Frankfurter Journal“) и въ Вѣнѣ; за ними вскорѣ появились „Weekly News“ въ Англіи (1621), „Amsterdamscher Courant“ въ Голландіи (1623), „Gazette de France“ въ Франціи (1631) и др. Первое время развитіе П-ой п-и сильно задерживалось существованіемъ цензуры и привилегіями, которыя давали отдѣльнымъ газетамъ исключительное право на сообщеніе политическихъ извѣстій; другія же принуждены были довольствоваться передачею мелочей общественной жизни, разными свѣтскими сплетнями, рассказами о балахъ, празднествахъ и т. п. Привилегированныя газеты находились подъ строгимъ правительственнымъ контролемъ и потому сообщали только такія извѣстія, которыя находило нужнымъ доводить до всеобщаго свѣдѣнія правительство, и въ томъ освѣщеніи, которое было для него выгодно. Въ нѣсколько лучшемъ положеніи находились журналы, посвященные обзорамъ новостей въ области науки, искусствъ и литературы, въ родѣ французскаго „Journal des Savants“ (съ 1655 г.); ихъ не стѣсняли никакія привилегіи, программу они могли намѣчать себѣ болѣе широкую и интересную, но и имъ приходилось вести упорную борьбу съ цензурными условіями и съ непривычкой къ свободной критикѣ. Всякій авторъ, художникъ, актеръ, если о

немъ давался плохой отзывъ въ печати, считалъ себя оскорбленнымъ и обращался съ жалобами къ правительственнымъ агентамъ, и, если онъ имѣлъ какія-либо связи или просто былъ въ достаточной степени назойливъ, къ журналу прилагались суровыя мѣры взысканія, и редакторъ ни одну минуту не могъ быть увѣренъ въ своей безопасности. Въ наиболѣе благоприятныхъ условіяхъ находилась П. п. въ XVII столѣтіи въ Голландіи—вслѣдствіе отсутствія цензурныхъ стѣсненій и вслѣдствіе большаго развитія общественной жизни и мнѣнія, имѣвшаго, при наличности сравнительно свободныхъ формъ государственнаго устройства, болшую возможность вліять на нихъ. Отсутствие цензурныхъ стѣсненій повело къ тому, что въ Голландіи издавались не только голландскія, но и французскія и др. газеты, имѣвшія здѣсь возможность говорить съ болшей свободой о дѣлахъ своей родины, чѣмъ въ ней самой. Мо и въ тѣхъ государствахъ, гдѣ П. п. была стѣснена, газеты, несмотря на ничтожность, съ нашей точки зрѣнія, своего содержанія, вошли въ обиходъ публики, которая настолько привыкла получать ежедневныя свѣжія новости, что всякое запрещеніе газеты возбуждало сильное недовольство и оппозицію среди общества. Въ 1695 г. въ Англіи была отменена цензура, и англійскія газеты и журналы, получивъ свободу, стали быстро развиваться. Въ 1702 г. появилась первая ежедневная газета—„Daily Courant“, вскорѣ за тѣмъ газеты и литературно-политическіе журналы, имѣвшіе въ то время уже большое вліяніе на общество, перестали ограничиваться однимъ сообщеніемъ политическихъ новостей и начали сопровождать ихъ своими комментаріями, которые нерѣдко вліяли на рѣшенія парламента. Въ П-ой п-и принимали участіе такіе выдающіеся писатели, какъ Дефодъ, Свифтъ, Стиль, Аддисонъ, Поупъ и др., и руководимыя ими изданія „The Tatler“ (1709—1710), „The Spectator“ (1711—1712), „The Guardian“ (1713) и др. приобрѣли настолько силы, что государственные дѣятели, даже такіе, какъ Болингброкъ и Вальполъ, принуждены были съ ними считаться, и послѣдній помимо того, что имѣлъ свой собственный органъ, затратилъ громадную сумму на подкупъ газетъ и журналовъ. Общее оживленіе англійской жизни во 2-й половинѣ XVIII в. не замедлило отразиться на положеніи П-ой п-и, и къ этому времени относится выдающаяся дѣятельность Джона Вилькса въ „North Briton“ и Юніуса (Филиппъ Френсисъ) въ „Public Advertiser“ (1769—1772); одновременно съ этимъ, въ 1771 г. газеты получили право печатать отчеты о парламентскихъ засѣданіяхъ, которыя до тѣхъ поръ не подлежали обсужденію со стороны печати. Главными тормазами англійской прессы въ это время были штемпельный сборъ, существовавшій съ 1712 по 1855 г., налогъ на объявленія (съ 1712 по 1853 г.) и налогъ на бумагу, отмененный въ 1861 г.; они сильно повышали стоимость газетъ и тѣмъ самымъ затрудняли имъ доступъ къ небогатымъ классамъ общества, что, однако, не помѣшало увеличиться общему количеству номеровъ газетъ съ 7¼ миллионъ въ 1753 г. до 83 миллионъ въ 1846 г. Во Франціи въ теченіе почти всего XVIII в. П. п. не играла большой роли вслѣдствіе цензурныхъ условій и другихъ причинъ, и только

1789 г. дал толчокъ развитію журнальнаго дѣла въ этой странѣ. Мирабо, выпустивши 2 мая 1789 г. 1-й № „Journal des états généraux“ безъ всякаго разрѣшенія, тѣмъ самымъ фактически лишилъ значенія всѣ законы о печати. Открытіе генеральныхъ штатовъ повело за собою возникновеніе множества журналовъ и газетъ, приобрѣвшихъ быстро чрезвычайное вліяніе на общество благодаря постоянной смѣнѣ событий, требовавшихъ отъ каждаго сознательнаго и активнаго отношенія и находившихъ въ прессѣ разностороннее освѣщеніе и оцѣнку. Изъ журналистовъ эпохи революціи наибольшее значеніе имѣли Бриссо, Камилль Демуленъ, Геберъ, Маратъ и др., вліяніе которыхъ было ничуть не меньше вліянія вождей національнаго собранія и конвента. Но недолги были дни расцвѣта журналистики, и декретомъ директоріи 18 фруктидора 1797 г. свобода печати была отмѣнена, масса журналовъ закрыта, а ихъ сотрудники и редакторы отправлены въ ссылку. Дальнѣйшая исторія П-ой п-и во Франціи представляетъ непрерывный рядъ гоненій и стѣсненій, прерываемый короткими промежутками большей или меньшей свободы, и только при 3-й республикѣ положеніе ея окончательно упрочилось. Особенно большаго распространенія достигла П. п. въ XIX ст., въ частности—повседневная печать. Тѣсное умственное и экономическое взаимодѣйствіе между народами, обусловленное чрезвычайнымъ усовершенствованіемъ путей сообщенія и всемірнымъ раздѣленіемъ труда, сдѣлало насущно важнымъ быстрое ознакомленіе съ каждымъ выдающимся событіемъ въ чужихъ странахъ и своевременную оцѣнку его возможнаго значенія; съ другой стороны, широкое участіе народа въ законодательствѣ и управленіи вызвало потребность въ разностороннихъ свѣдѣніяхъ по всѣмъ болѣе важнымъ сторонамъ внутренняго быта и въ компетентномъ освѣщеніи каждаго крупнаго вопроса, выдвигаемаго жизнью и правительственною дѣятельностью. Въ силу того П-ое изданіе сдѣлалось предметомъ необходимости почти для каждаго грамотнаго человѣка. Выдвинувъ рядъ представителей, талантливо и нерѣдко самоотверженно откликавшихся на нужды времени, повседневная печать приобрѣла громадное направляющее вліяніе на общественное мнѣніе, сдѣлалась ея руководителемъ и выразителемъ и, вмѣстѣ съ тѣмъ, крупнымъ факторомъ общественнаго и политическаго развитія. — По своему характеру современныя газеты могутъ быть раздѣлены на 3 главныхъ типа; однѣ изъ нихъ, къ числу которыхъ принадлежитъ большинство лучшихъ европейскихъ газетъ, являются представителями опредѣленныхъ направленій, съ точки зрѣнія которыхъ они разсматриваютъ наиболѣе важныя событія текущей жизни; другія, какъ, напримѣръ, большинство американскихъ газетъ, ставя въ на первый планъ не строгость и опредѣленность направленія, а богатство фактическаго матеріала, и потому, имѣя всюду своихъ корреспондентовъ и репортеровъ, онѣ немедленно уведомляютъ общество о каждомъ хоть сколько-нибудь выдавшемся событіи; наконецъ, газеты 3-го рода, представляемые которыхъ можетъ быть названъ французскій „Figaro“, рѣдко придерживаются опредѣленнаго содержанія и не гоняются за богатствомъ матеріала, а стремятся лишь къ его пикантности

и занимательности для публики; онѣ бывають преимущественно посвященныя злобамъ дня и скандальной хроникѣ, разсказанной въ легкой, остроумной формѣ. Наиболѣе вліятельн. органами на Западѣ въ наст. время являются въ Англіи: „Times“ (осн. въ 1788 г. Дж. Вальтеромъ; съ 1877 г. выходящій также еженедѣльн. изд.), органъ крупной буржуазіи, „Pail Mall Gazette“, „Daily News“ (либер.), „Daily Telegraph“, „Standard“ (консерват.-бурж.), „Morning Post“ (орг. зем. арист.), „Globe“, „Echo“, „Star“ (радик.), во Франціи: „Temps“ (осн. въ 1861 г., умѣр.-респ.), „Journal des Débats“ (орг. либерал. центра), „République française“, „Justice“, „Petit Journal“, „Lanterne“, „Intransigeant“, „XIX Siècle“, „Bataille“ (послѣд. 6 рад.), „Univers“, „Monde“ (обѣ клерик.), „Figaro“, „Gaulois“, „Gil Blas“, „Événement“, „Vieille laire“ (всѣ 5 бульварныя); въ Германіи: „Norddeutsche Allgemeine Zeitung“ (официозн.), „Neue Preussische (Kreuz-) Z.“ (консерв.), „Post“ (свобод.-конс.), „National-Z.“, „Vossische Z.“ (свободом.), „Freisinnige Z.“, „Frankfurter Z.“ (демократ.), „Kölnische Z.“, въ Австріи: „Neue Freie Presse“ (нѣм.-либ.), „Deutsche Zeitung“ (национ.-нѣм.), „Politik“ (старо-чешск.), „Narodni Listy“ (младочешск.), „Fremdenblatt“ и „Presse“ (обѣ официозн.); въ Бельгіи: „Indépendance Belge“ (либ.); въ Соедин. Штатахъ: „Century“, „N. Y. Herald“, „World“ и мн. др. Изъ журналовъ отмѣтимъ: франц.: „Revue de Deux Mondes“ (съ 1829 г.), „Nouvelle Revue“, „Revue politique et littéraire“, „Revue bleue“, „Revue Britannique“, англ.: „Edinburgh Review“, „Westminster R.“, „Quarterly R.“ и, особ. распростр., „Fortnightly R.“ и „Nineteenth Century“ и литерат. журн. „Athenaeum“, нѣмецк.: „Deutsche Rundschau“ (съ 1874 г.), „Deutsche Revue“, „Unsere Zeit“, „Nord und West“, изъ юморист. изд.: англ.—„Punch“, нѣм.—„Kladderadatsch“ (осн. въ 1848 г. Гофманомъ и Калишемъ), „Fliegende Blätter“ (осн. въ 1845 г., исключ. изъ программы политич. сатиры); франц. „Charivari“, „Journal amusant“, „Vie parisienne“, иллюстр. журн. для семейн. чтенія: нѣм.—„Gartenlaube“ (осн. въ 1853 г.), „Ueber Land und Meer“ (въ Штутгартѣ, съ 1849 г.); иллюстр. издан.: англ.—„Graphic“, „Illustrated London News“, франц.—„Illustration“, „Revue illustrée“, „Revue des Lettres et des Arts“. Общее число П-ихъ изданій во всѣхъ странахъ считаютъ ок. 40 000. Наиболѣе развита П. п. въ Соединенныхъ Штатахъ Сѣв. Америки—19373 изд. (1891); въ Германіи выходитъ 6343 изд. (1891); во Франціи 5178 (1891); въ Англіи 3461 (1885); Австро-Венгрии 2624 (1892); Италіи 1780 (1891); Испаніи 1161 (1889); Бельгіи 949 (1890); Швейцаріи 812 (1891); Даніи 801 (1884); Россіи 753 (1893); Нидерландахъ 579 (1888); Швеціи 404 (1888); Норвегіи 179 (1879); Финляндіи 134 (1891); Греціи 131 (1892); Румыніи 102 (1886); Сербіи 57 (1886). О степени распространенія отдѣльн. изданій на Западѣ даютъ представленіе слѣд. цифры: еженедѣльная американск. газ. „World“ расходуется въ колич. 221578 экз., париж. „Petit Journal“—въ кол. до 1000700 экз., амер. ежедневн. газ. „World“ издается въ кол. 316000 экз., америк. ежемѣсячн. журналъ „Century“—въ кол. 550000 экз.; въ одномъ Нью-Йоркѣ 25 П-ихъ изданій печатаются каждое въ колич. болѣе 100000 экз.;

въ Англии „Standard“, „Daily News“, „Daily Telegraph“, „Daily Chronicle“ и др. расходятся въ кол. 200000 экз. и болѣе; „Times“ (стоющей 3 пенса, въ то время какъ обычная цѣна газеты—1 пенни) выпускается ежедневно въ колич. до 100000 экз. Громадное распространение газетъ и колоссальный доходъ отъ объявленій даютъ возможность повседневной печати на Западѣ, особ. въ Сѣв. Америкѣ и Англии, при небольшой цѣнѣ изданій обставлятъ ихъ съ рѣдкимъ совершенствомъ какъ въ отношеніи компетентности и своевременности руководящихъ статей и отдѣла внутреннихъ извѣстій, такъ и, особенно, во всемъ, касающемся дорого стоющихъ специальныхъ заграничныхъ корреспонденцій. Нѣкоторыя газеты находятъ даже возможнымъ на собственный счетъ снаряжать цѣлыя экспедиціи. Особенно въ этомъ отношеніи выдавался „New York Herald“ при Беннеттахъ; старшій Беннеттъ организовалъ въ 1869 г. экспедицію Стэнли для отысканія Ливингстона, обещавшую ему въ 10000 ф. стерл.; млад. Беннеттъ въ 1874 г. снарядилъ (вмѣстѣ съ англ. „Daily Telegraph“) новую экспедицію Стэнли во внутренн. Африку и въ 1879 г.—экспедицію „Жаннеты“. Литер.: Andrews, „The History of British Journalism“; Dubock, „Geschichte der englischen Presse“; Coucheval-Clavign, „Histoire de la presse en Angleterre et en Etats-Unis“; Steiger, „The periodical literature of the United States of America“; Hatin, „Histoire politique et littéraire de la presse en France“; Mupfer, „Die deutsche Presse“; Winckler, „Die periodische Presse Oesterreichs“; П. А. Тверской, „Десять лѣтъ въ Америкѣ“ („В. Е.“, 1893, V); С. Рыбаковъ, „Лондонская ежедневная печать“ („Сѣв. Вѣстн.“, 1893, XI и XII); И. И. Янжулъ, „Америк. ежедневн. пресса“ („В. Евр.“, 1894, II) и др.—Въ Россіи возникновение П-ой п-и относится къ 1703 г., когда, по приказанію Петра I, стали издаваться „Вѣдомости“; онѣ заключали въ себѣ распоряженія правительства, изложеніе важнѣйшихъ политическихъ событій, разные любопытные случаи и т. п.; въ 1725 г. онѣ перемѣнили свое названіе и стали называться „Россійскими Вѣдомостями“, а въ 1727 г. совсѣмъ прекратились; взамѣнъ ихъ въ 1728 г. стали издаваться „С.-Петербургскія Вѣдомости“, существующія и понынѣ. Большія услуги русской П-ой п-и въ первое время ея существованія оказали Миллеръ, который въ редактируемыхъ имъ изданіяхъ: „Историческія, генеалогическія и географическія примѣчанія къ Вѣдомостямъ“, „Ежемѣсячныя сочиненія“ и др. заботился о развитіи у русскихъ правильнаго литературнаго вкуса и о сообщеніи имъ точныхъ понятій о положеніи, исторіи и устройствѣ государствъ Европы. Впервые въ русскихъ периодическихъ изданіяхъ появилось направленіе только въ 1769—1774 гг., когда возникло много сатирическихъ журналовъ, осмѣивающихъ недостатки тогдашняго общества, какъ-то: взяточничество, невѣжество и т. п.; въ этихъ журналахъ, а именно во „Всеякой Всячинѣ“, принимала дѣятельное участіе сама Екатерина II; главнымъ же дѣятелемъ этого періода былъ Новиковъ съ своими изданіями: „Трутенъ“ (1769—1770 гг.), „Живописецъ“ (1772—1773 гг.) и „Кошелекъ“ (1774 г.). Стѣсненіе гласности повело за собою прекращеніе всѣхъ сатирическихъ журналовъ, но не было энергіи Новикова:

онъ взялъ на себя изданіе „Московскихъ Вѣдомостей“ (существуютъ съ 1756 г.), сообщилъ имъ разными прибавленіями большой интересъ и добился громаднаго по тому времени числа подписчиковъ—4000. Въ концѣ XVIII столѣтія начинается журнальная дѣятельность Карамзина, который въ своемъ „Московскомъ Журналѣ“ (1791—1792 гг.) дѣлаетъ первую попытку введенія серьезной литературной критики. Почти всѣ журналы этого времени были посвящены исключительно изящной литературѣ, и только „Политическій Журналъ“ Сохацкаго (съ 1790 г.) занимался общественными вопросами. Насколько мало было тогда въ обществѣ сочувствія къ П-ой п-и, можно судить изъ того, что лучший изъ тогдашнихъ журналовъ, „Московский Журналъ“, имѣлъ въ 1791 г. 256 подписчиковъ, а въ 1792 г.—294; при такомъ маломъ количествѣ подписчиковъ журналы стоили сравнительно очень дорого и могли существовать только при условіи безплатности помѣщаемыхъ статей, да и при всемъ томъ рѣдкій журналъ издавался въ теченіе нѣсколькихъ лѣтъ, большинство же ихъ, не имѣвшее часто и 100 подписчиковъ, не существовало и одного года. Воцареніе Александра I вызвало новое оживленіе въ журналистикѣ: Карамзинъ основалъ „Вѣстникъ Европы“ (1802—1830 гг.), который явился защитникомъ новаго, сантиментальнаго направленія; это направленіе сразу встрѣтило цѣлый рядъ какъ защитниковъ, такъ и враговъ въ кругу многочисленныхъ возникшихъ въ это время журналовъ и вызвало оживленную полемику. Другіе журналы того времени, какъ наприм. „Духъ Журналовъ“ Яценкова (1815—1820 гг.), не ограничивались литературной критикой и являлись уже проводниками извѣстныхъ, хотя и смутно сознанныхъ, общественныхъ идеаловъ и критиковали съ этой точки зрѣнія русскую дѣятельность. Въ 20-хъ гг. возникла „Мнемозина“ кн. Одоевского (1824—1825 гг.), знакомявшая публику съ выводами новѣйшей нѣмецкой философіи, и „Московский Телеграфъ“ Н. А. Полеваго (см. это слово), который явился первымъ представителемъ публицистической критики и былъ духовнымъ отцомъ Бѣлинскаго. Послѣ запрещенія „Московского Телеграфа“ главное мѣсто въ рядяхъ русской журналистики заняли: „Библиотека для Чтенія“ Сенковского (1834—1865 гг.), „Сѣверная Почта“ Булгарина (съ 1825 г.) и „Сынъ Отечества“ Греча (съ 1812 г.). Сенковский сообщилъ своему журналу внѣшнюю занимательность, сдѣлалъ разнообразнымъ его содержаніе, привлекъ къ сотрудничеству много крупныхъ литературныхъ силъ и тѣмъ самымъ доставилъ ему большой успѣхъ въ публикѣ. Какого-нибудь направленія въ журналѣ не было: онъ относился ко всему не серьезно и во всемъ видѣлъ только средство позабавить читателя. Булгаринъ и Гречъ вели свои изданія совершенно въ духѣ Сенковского, и этотъ триумвиратъ, употреблявшій зачастую противъ своихъ литературныхъ противниковъ совсѣмъ не литературные приемы—въ видѣ доносовъ и пр., сдѣлался на время всемогущимъ. Только появленіе „Отечественныхъ Записокъ“, основанныхъ въ 1839 г. Краевскимъ, уменьшило вліяніе „Библиотеки для Чтенія“. Душой „Отечественныхъ Записокъ“ сдѣлался Бѣлинскій; онъ привлекъ къ сотрудничеству своихъ московскихъ друзей и дру-

гих видных литераторов, и с тех пор вся русская литература переходит на страницы журналов, и история русской журналистики становится историей русской литературы. Критические статьи Белинского и произведения его товарищей читались нархвату публикою и оказывали на нее широкое благотворное влияние. В 1846 г. Белинский разошелся с Краевским и перешел в купленный в 1842 г. Некрасовым и Панаевым „Современник“ (основан в 1836 г. Пушкиным), который быстро занял место „Отечественных Записок“ в симпатиях публики. Смерть Белинского и усиление цензурных строгостей в 1848 г. повели за собою понижение общего тона журналистики, руководящая роль критиков перешла к Анненкову и Дружинину, и страницы журналов, вместо живых, общепонятных критических и публицистических статей, стали наполняться сухими, специальными научными исследованиями по всем отраслям знания. Этим заканчивается целая эпоха в истории русской П-ой п-и, — эпоха, когда лучших представителей общества волновали главным образом эстетические и общеполитические вопросы, находившие себе разрешение в критических статьях. Из газет в это время существовала только „Съверная Пчела“, сообщавшая исключительно лишь факты из общественной жизни, без всяких комментариев, и находившаяся под сильным наблюдением цензуры. После Крымской кампании наступает самая блестящая эпоха для русской журналистики: обновляется „Современник“, возникают новые толстые журналы — „Русский Вѣстник“ (с 1856 г.) и „Русская Бесѣда“ (1856—1860 гг.), и на сцену выступают не отвлеченные вопросы, а разрешение практических задач. Журналы широко воспользовались правом иметь политический отдѣлъ, во всех них возникают постоянные отдѣлы: „Внутреннее обозрѣніе“ и „Политика“, и в это же время начинают формироваться направленія нашей общественной мысли. Наряду с крайним защитником народных интересов и эмансипаціи личности — „Современником“ существуют донтринерней „Русский Вѣстник“, поклонникъ английскихъ формъ, сторонникъ индивидуализма „Экономическій указатель“ и славянофильская „Русская Бесѣда“. Обсужденіе подробностей крестьянскаго вопроса и, особенно, споръ объ общинномъ землевладѣніи раздѣляютъ всю журналистику на нѣсколько враждебныхъ лагерей; въ то же время возникаютъ и другіе, болѣе частныя, но, тѣмъ не менѣе, крайне важныя, вопросы: судебный, женскій и проч. В 1859 г. начала издаваться „Искра“ и своими мѣткими, злыми островами помогала лучшимъ журналамъ и сникала себѣ громадную популярностъ, о которой въ настоящее время трудно имѣть представление. Въ томъ же 1859 г. возникаетъ „Русское Слово“ и скоро, благодаря сотрудничеству Писарева, занимаетъ первое мѣсто среди періодическихъ изданій. „Русское Слово“, сблизясь въ очень многомъ съ „Современником“, все же нѣсколько отличалось отъ него: въ немъ на первый планъ выдвигалась эмансипація личности, тогда какъ „Современникъ“ склонялся все болѣе и болѣе къ обсужденію и практическому разрѣшенію назрѣвшихъ вопросовъ и для того, чтобы дать своимъ читателямъ матеріалы для всего, помимо

отдѣльныхъ, сравнительно небольшихъ, статей, помещалъ на своихъ страницахъ такія капитальныя вещи, какъ переводъ „Политической экономіи“ Милля, съ примѣчаниями и дополненіями. Переходъ „Московскихъ Вѣдомостей“ въ руки Каткова, а „Петербургскихъ Вѣдомостей“ — въ руки Корша и появленіе Ансаковского „Дня“ (1861—1865 гг.) положили основаніе серьезной газетной прессѣ, на ограничивающейся одною передачею фактовъ общественной жизни, а также обсуждающей ихъ съ точки зрѣнія своихъ направленій и пытающейся вліять на общество. Отмѣна въ 1865 г. предварительной цензуры дала большую свободу П-ой п-и, и, несмотря на запрещеніе въ 1866 г. наиболѣе вліятельныхъ журналовъ — „Современника“ и „Русскаго Слова“, какъ журнальное, такъ и газетное дѣло продолжали развиваться; мѣсто перваго заняли возродившіяся „Отечественныя Записки“, мѣсто втораго — „Дѣло“ (1866—1884 гг.); появляются и другіе журналы: „Вѣстникъ Европы“ (с 1866 г.), „Всемирный Трудъ“ (1867—1872 гг.), „Современное Обозрѣніе“ (1868 г., прекрат. въ томъ же году), консервативная „Заря“ (1869—1872 гг.), „Знаніе“ (1870—1877 гг.), славянофильская „Бесѣда“ (1871—1872 гг.), „Слово“ (1878—1881 гг.), „Русская Рѣчь“ (1879—1880 гг.), „Русская Мысль“ (с 1880 г.), „Русское Богатство“ (с 1876 г.), „Съверный Вѣстникъ“ (с 1885 г.), „Наблюдатель“ (с 1882 г.), „Русское Обозрѣніе“ (с 1890 г.) и др. Изъ газетъ возникаютъ: „Голосъ“ (1863—1883 гг.), занявшій послѣ перехода „Петербургскихъ Вѣдомостей“ къ Баймакову первое мѣсто въ ряду прогрессивныхъ газетъ; дворянская „Вѣсть“ (1863—1870 гг.), „Русскія Вѣдомости“ (с 1863 г.), „Недѣля“ (с 1868 г.), „Гражданинъ“ (с 1875 г.) — наследникъ „Вѣсти“, „Биржевыя Вѣдомости“, „Новое Время“ (с 1869 г.), „Новости“ (с 1871 г.), „Молва“, „Русское Обозрѣніе“ (1876—1878 гг.), „Русская Правда“ (1878—1880 гг.), „Русь“ (1880—1886 гг.), „Порядокъ“ (1881—1882 гг.), издававшаяся подъ одной редакціи съ „Вѣстникомъ Европы“, „Московскій Телеграфъ“ (1881—1883 гг.), „Русскій Курьеръ“ (1879—1891 гг.) и др. Наряду съ ними появляется много специальныхъ, научныхъ, иллюстрированныхъ, дѣтскихъ, народныхъ и т. п. изданій. Само правительство сознаетъ силу П-ой п-и и, помимо изданій отдѣльныхъ министерствъ, основываетъ въ 1869 г. „Правительственный Вѣстникъ“. — Въ 1893 г. вышло всего 753 періодическихъ изданія, изъ нихъ 244 безцензурныхъ и 509 — подлежащихъ предварительной цензурѣ; по мѣсту изданія они распредѣлялись такъ: С.-Петербургъ 221 изд., Москва 89, Варшава 74, Рига 25, Кіевъ 22, Одесса 19, Тифлисъ 18, Казань 11, Саратовъ и Харьковъ по 10 изд., въ 2 городахъ по 9, въ 1—7 изд., въ 5 по 6, въ 2 по 5, въ 7 по 4, въ 27 по 3, въ 21 по 2 и въ 38 по 1 изданію; всего — 113 городовъ, въ которыхъ существуютъ періодическія изданія. Большинство этихъ изданій печатается на русскомъ языкѣ — 593 изд.; на польскомъ — 68, на нѣмецкомъ 48, на эстонскомъ 12, на латышскомъ 9, на армянскомъ 5, на французскомъ 5, на грузинскомъ 4, остальные — на другихъ языкахъ. По распространенности наши періодическія изданія сильно отстаютъ отъ своихъ западно-европейскихъ

варищей: болѣе всего подписчиковъ имѣть „Нива“ — около 100 000; „Свѣтъ“ расходится въ числѣ 73 000 экземпляровъ, „Русскія Вѣдомости“ до 25 000 и „Новое Время“ до 30 000, „Новости“ ок. 18 000, „Русская Мысль“ ок. 13 000, „Недѣля“ ок. 12 000, „Вѣстникъ Европы“ 7000, „Русская Старина“ 6000 и т. д. — Литер.: Наустровъ, „Историческое розысканіе о русскихъ повременныхъ изданіяхъ и сборникахъ за 1703—1802 гг.“; Пятковскій, „Изъ исторіи нашего литературнаго развитія“; Милютинъ, „Очерки русской журналистики, преимущественно старой“ („Совр.“, 1851 г., 1, 2, 4); Афанасьевъ, „Русскіе сатирическіе журналы (1769—1774 гг.)“; Весинъ, „Очерки исторіи русской журналистики двадцатыхъ и тридцатыхъ годовъ“; „Сборникъ свѣдѣній о повременныхъ изданіяхъ (по 1 ноября 1870 г.)“; „Указатель по дѣламъ печати (1872—1873 г.)“; „Списокъ періодическихъ изданій, выходящихъ въ Россіи на 1893 г.“ (изд. Московск. Библиографич. кружка) и др.

Періодическая система элементовъ. Классификація химическихъ элементовъ, основанная на дѣленіи ихъ на металлы и металлоиды, представляется очень несовершенною, такъ какъ признаки эти въ нѣкоторыхъ случаяхъ въ одномъ и томъ же элементѣ смѣшаны; точно также классификаціи элементовъ, основанныя хотя и на болѣе или менѣе точно измѣримыхъ признакахъ, какъ, напр., изоморфизмъ, формы химическихъ соединеній и проч., являются неудовлетворительными въ силу того, что нѣкоторые изъ элементовъ представляютъ значительныя затрудненія въ ясномъ выраженіи для нихъ этихъ признаковъ; напр., металлъ литій въ одномъ отношеніи сходенъ съ каліемъ, въ другомъ — съ натріемъ и т. п. Но существуютъ у элементовъ точно измѣримое и никакому сомнѣнію не подлежащее свойство, выражающееся въ ихъ атомномъ вѣсѣ, величина котораго показываетъ отношеніе между массами, составляющими химическіе элементы. Между тѣмъ современныя физико-химическія свѣдѣнія показываютъ, что масса вещества есть такое свойство матеріи, отъ котораго должны исходить въ зависимости всѣ остальные свойства ея. Основываясь на этомъ, Д. И. Менделѣевъ предложилъ классификацію элементовъ, опирающуюся на атомныхъ вѣсахъ элементовъ. Располагая элементы по возрастающимъ атомнымъ вѣсамъ и замѣчая, что черезъ каждыя 7 элементовъ свойства элементовъ періодически повторяются, Менделѣевъ расположилъ всѣ элементы въ систему, состоящую изъ 12-и семичленныхъ рядовъ. Эта система, называемая періодической системой элементовъ, есть выраженіе открытаго Менделѣевымъ въ 1869 году закона *периодичности* (см. *най*). Въ П-ой с-ѣ—8 группъ, соответствующихъ 8-и формамъ окисловъ: R_2O , RO , R_2O_3 , RO_2 , R_2O_5 , RO_3 , R_2O_7 , RO_4 , гдѣ R—какой-либо элементъ, напр.: K_2O , CaO , Al_2O_3 , SiO_2 и т. д. Начиная съ IV-й группы элементы даютъ водороднаго соединенія типовъ: RH_4 , RH_3 , RH_2 и RH . Два каждыхъ рядомъ стоящихъ ряда—четный и нечетный—представляютъ одинъ большой періодъ. Элементы первыхъ двухъ рядовъ, обладающихъ наименьшимъ атомнымъ вѣсомъ, представляютъ, кромѣ общихъ свойствъ своей группы, еще и нѣкоторыя особенности и поэтому называются

типическими; такъ, водородъ—H; литій Li, берилій—Be, боръ—B, углеродъ—C, азотъ—N, кислородъ—O, фторъ—F и др. Будутъ типическими элементами. П. с. э., какъ естественная классификація элементовъ, стоитъ въ основаніи изученія свойствъ элементовъ; благодаря ей явилась возможность предугадывать не только существованіе элементовъ, но и свойства ихъ соединеній. Кромѣ открытія новыхъ элементовъ П. с. э. являлась средствомъ для установки и исправленія атомныхъ вѣсовъ нѣкотор. изъ нихъ, напр. индія, титана и др. Дальнѣйш. разработка П-ой с-ы э. показала, что между многими свойствами элементовъ, какъ физическими, такъ и химическими, и мѣстомъ, занимаемымъ ими въ П-ой с-ѣ э., существуетъ зависимость. Такъ, Лотаръ Мейеръ вывелъ эту періодическую зависимость по отношению къ удѣльнымъ объемамъ элементовъ (уд. объемъ есть частное отъ дѣленія атомнаго вѣса на удѣльный вѣсъ). Карнели показалъ эту періодич. зависимость въ температурахъ плавленія. Такимъ же образомъ была вынесена зависимость: разлагаемости гидратовъ, способности элементовъ служить посредниками при передачѣ галлоидовъ углеводородамъ, магнитныхъ явленій и пр. Боткинъ и Блекъ нашли даже соотвѣтствіе между физиологическими дѣйствіями солей и др. препаратовъ на организмы и мѣстомъ элемента въ П-ой с-ѣ э.

Періодическія дроби, такія безконечныя десятичныя дроби, цифры которыхъ повторяются въ известномъ порядкѣ, напр.: $0, 375\ 375\dots$ или $0, 72\ 375\ 375\dots$ П. д., у которыхъ повторяющіяся цифры (періодъ) стоятъ точчасъ послѣ запятой, наз. *чистыми*; если же между запятой и первымъ періодомъ стоятъ еще десятичные знаки, то П-ая д-я наз. *смѣшанною*. Смѣш. П-ая д-я равна по величинѣ простой дроби, имѣющей числителемъ разность между числомъ, стоящимъ до 2-го періода, и числомъ, стоящ. до 1-го періода, а знаменателемъ число, содержащее цифру 9 столько разъ, сколько цифръ въ періодѣ, и столько нулей, сколько цифръ до періода; напр.: $0, 72\ 375\ 375\dots = \frac{72375 - 72}{99900} = \frac{72303}{99900}$ Предположивъ, что до 1-го пер. стоитъ 0 цифръ, мы можемъ предыдущее правило примѣнить и къ чистой П-ой д-и, т. е.: $0, 375\ 375 = \frac{375}{999}$.

Періодическія функціи, функціи, повторяющія свои значенія при прибавленіи къ ихъ перемѣнному независимому нѣ котораго постояннаго количества („периода“ ф-и). Примѣръ П-ой ф-и представляетъ, напр., $\sin x$, принимающей свое первоначальное значеніе по прибавленіи къ x цѣлой окружности ($\sin x = \sin(2\pi + x) = \sin(4\pi + x)$ и т. д.).

Періодъ (греч. „кругъ“, „круговращеніе“) 1) П-ы въ исторіи—пространства времени въ жизни народа, обособленныя только имъ свойственн. признаками въ самостоятельныя стадіи политическ., социальн. или экономическ. развитія. Для всесобій исторіи въ настоящее время повсемѣстно принято тройственное дѣленіе, по которому гранью между *древнимъ* и болѣе новымъ П-омъ является переселеніе народовъ и распространеніе христіанства; а послѣдующее время, въ свою очередь, дѣлится на *средній* и *новый* П-ы.—открытіемъ Америки и реформаціоннымъ движеніемъ. 2) П., въ стилистикѣ такъ назыв. распространенное, законченное и ху-

дѣйствию расположенное предложеніе. Простѣйшій видъ П-а получается путемъ развитія второстепенныхъ частей простаго самостоятельнаго предложенія въ подчиненныя ему придаточныя, располагающіяся вокругъ главнаго, какъ своего центра (простой П.). Отъ подобнаго же распространенія частей сложнаго предложенія, т. е. системы предложений, состоящихъ между собою въ той или иной логической зависимости, получается *сложный П.* содержащій по меньшей мѣрѣ два (*двучленный П.*) или нѣсколько (*многочленный П.*) сочиненныхъ между собою главныхъ предложений. Соответственно различіямъ между своими первоначальными элементами сложные П-ы подраздѣляются на нѣсколько видовъ: причинные, условные, послѣдовательные, сравнительные, изъяснительные, противоположные и уступительные. Непремѣннымъ свойствомъ всякаго периода является ритмичность его построения, съ точки зрѣнія которой П-ы дѣлятся на *нисходящія* и *восходящія*. Въ периодахъ перваго вида главная мысль высказывается въ самомъ началѣ, а всѣ ея опредѣленія, распространенія и доказательства располагаются за нею послѣдовательно, по степени своей важности; въ периодахъ втораго вида въ началѣ предпосылаются предварительныя и объяснительныя части П-а, тогда какъ его мысль и наиболѣе развитыя части располагаются въ концѣ. Первая часть подобнаго П-а наз. *повышеніемъ* (protasis), вторая — *пониженіемъ* (apodosis). Периодическая рѣчь, весьма употребительная у народовъ классич. древности, изъ новѣйш. языковъ наиболѣе свойственна нѣмецкому. Въ русской литературной рѣчи тяжеловатый П латинско-нѣмецкаго склада впервые появляется подъ перомъ Ломоносова, достигаетъ большей легкости и изящества въ ученой прозѣ Карамзина и Жуковскаго и со временъ Пушкина почти окончательно исчезаетъ, сохранившись лишь въ качествѣ рѣдкаго явленія въ произведеніяхъ Гоголя и немногихъ послѣдующихъ писателей.

Періоститъ, periostitis, воспаление надкостницы вслѣдствіе какого-нибудь раздраженія кости, напр. циркулирующимъ въ крови сифилитич. ядомъ, вслѣдствіе ушиба и пр. Воспаленіе можетъ остановиться на известной высотѣ, и ткань приходитъ къ нормѣ; въ другихъ случаяхъ воспалительн. продукты организуются въ костную ткань и даютъ начало костнымъ отложениямъ, напр. при сифилисѣ — на костяхъ голени; часто бываетъ, что вслѣдствіе нагноенія, туберкулезн. пораженія и пр. надкостница разрушается, и прилегающіе участки кости погибаютъ. Лѣченіе должно быть направлено на причинное страданіе, также противовоспалит. и способствующія всасыванію средства (препараты юда и пр.).

Періэки (греч. *periokoi*, „окрестные жители“), въ государствахъ древней Греціи, возникшихъ путемъ завоеванія, какъ въ Аргосѣ, Критѣ и, въ особенности, въ Спартѣ, — названіе части покореннаго пришлыми завоевателями туземнаго населенія, удержавшей личную свободу и право земельной собственности, но обложенной податью и лишенной гражданскихъ правъ. Этотъ контингентъ населенія жилъ преимущественно за предѣлами столицы и занимался земледѣліемъ, скотоводствомъ, торговлей и промышленностью.

Перкуазъ, главное божество литовцевъ, богъ солнца и молніи, соответствовавшій славянскому Перуну.

Перлаутровка, *Argynnis*, родъ дневныхъ бабочекъ, сем. *Nymphalidae*. Принадлежащія къ этому роду бабочки довольно крупны; усики волосовидно тонкіе и оканчиваются короткою булавовидною головкою; слегка зазубренныя крылья сверху рыжія, съ черными пятнами и жилками; заднія крылья снизу со свѣтлыми полосками и больш. ч. съ серебристо-блестящими перламутровыми пятнами.

Перлаутръ, внутренніе слои раковинъ жемчужницъ и нѣкот. морск. улитокъ, состоящіе изъ множества мелкихъ нелогенныхъ (не совсѣмъ параллельно) другъ на друга тоненькихъ пластинокъ изъ углекисл. кальція съ примѣью органич. веществъ. Игра цвѣтовъ въ П-ѣ зависитъ не отъ присутствія того или друг. пигмента, но отъ интерференціи свѣтовыхъ лучей (см. *свѣтъ*), происходящей благодаря указаннымъ структурамъ. П-овыя раковины добываются особ. въ Персидск. зал. Красномъ морѣ ч др. мѣстъ Прекрасный П. доставляетъ также рѣчныя жемчужницы. *Искусственный П.* готовится изъ желатиновыхъ листочковъ посредствомъ смазыванія ихъ перловой эссенціей (см. это сл.) и ряда др. манипуляцій.

Pere Lachaise (*Перъ-Лашезъ*), кладбище въ Парижѣ, см. *Лашезъ*.

Перлитъ, или *перловый камень*, стекловатая или эмалевидн. аморфн. горная порода, состоящая изъ разн. величины зеренъ съ концентрич.-скорлуповатымъ строеніемъ и стоящая близко къ трахиту. Рядомъ съ вышеуказ. строеніемъ зеренъ встрѣчаются радиально-лучист., шаровидн. или почковидн. выдѣленія (*сферолитовый П.*). Въ основной массѣ П-а разсыяны кристаллы полевого шпата, магнетита и др. также трахиты; часто бываютъ вкраплены кристаллы санидина и слоды (*П-овый порфиръ*). П. принадлежатъ къ новымъ образованіямъ третичной и современн. системъ и встрѣчается въ Венгріи, Мексикѣ, Россіи (Кавказъ и побер. Охотск. моря) и др. мѣстахъ.

Перловая эссенція, жидкость, приготовленная особымъ образомъ изъ серебристыхъ чешуекъ верховодки (*Alburnus lucidus*), употребляемая для приготовления бузь и др. цѣлей.

Перль, см. *жемчугъ*.

Перская губернія, на рубежѣ Европ. и Азиатск. Россіи, граничитъ на сѣв. съ Вологодск., на югъ съ Уфимской и Оренбургск., на вост. съ Тобольск. губ. и заним. 290 168,7 кв. в. съ 2729 162 ж. (9,3 ж. на 1 кв. в.). По срединѣ губ., съ сѣв. на югъ, проходятъ Уральскія горы, раздѣляющія ее на 2 части: восточную азиатскую (уу. Енаторинбургск., Ирбитск., Верхотурск., Камышльск. и Шадринск.), постепенно переходящую въ равнину Тобольск. г. и на западную болѣе возвышенную, по р. Камѣ съ Чузовой, Силвой и Колвой, имѣющ. весьма важное значеніе для судоходства. Озерами, между кот. наибольшія — Увелды, Иргаты и Мьянъ, изобилуетъ юго-вост. часть, болотами и торфяниками — сѣверная. Лѣсу, преимущ. хвойнаго (ель, пихта, сосна, лиственница), очень много, несмотря на безпошадн. истребленіе его мѣстн. заводами и судостроительн. особ. богатъ имъ Чердыненскій и Верхотурск. уу. Климатъ разнообразенъ: по восточн. склонамъ Урала

и на сѣв. весьма суровъ, въ южн. же части сухъ и стлчается весьма холодною зимой и знойнымъ лѣтѣмъ; въ Перми средн. годовая температура = $+1,6^{\circ}$ Ц., средн. высота барометра 750,18 мм., сред. количество атмосферн. осадковъ 490,7 мм. Почва каменистая или глинистая (въ долинахъ), малоплодородная; лишь въ южн. части, именно въ Шадринск., Камышловск., южн. части Осинскаго, Красноуфимск. и Ирбитск. уу., она черноземная и даетъ хороше урожаи. Средній годовой сборъ за 3-лѣтне 1886—88 гг. для ржи = 3087501 чт., для яровой пшеницы (въ южн. части) 1271692 чт., для овса 4790434 чт., для картофеля 215887 чт.; соотвѣстнени. средн. урожаи на 1 десят.: 5 чт., 4 чт., 7,3 чт., 39,6 чт. Скотоводство (развито въ особенн. въ Шадринск. у.) въ 1888 г. находилось въ слѣд. состоянн: лошадей (обвинская порода) 476251 гол., крупнаго рогат. скота 957637 г., овецъ (токорунн. нѣтъ); 123460 г. Весьма распространены въ губ. пчеловодствъ, звѣрин. и лѣсн. промыслы, судостроеніе (въ Чердынск., Соликамск., Екатеринбургск. уѣздахъ). Особенно же значительна и важна для всей Россіи горнозавод. дѣятельность губ., развитіемъ кот. она обязана неистощимымъ минеральн. сокровищамъ, уранившимся въ ея нѣдрахъ. Кромѣ желѣза (горы Благодать, Магнитная, Качкандра, мѣди, свинца, никкеля, платины, серебра, золота (въ розсыпяхъ и коренными мѣсторожд., изъ кот. важнѣйшія—Березовскія въ системѣ р. Пышмы) и др. металловъ здѣсь находятъ алмазы, изумруды, сафиры, гадолиты, яшмы и пр. драгоценн. и самоцвѣтн. камни. Сверхъ того здѣсь находятъ обширнѣйшія залежи каменн. углѣ, разработка кот. все увеличивается по мѣрѣ истребленія лѣсовъ, мраморъ и пр.; далѣе—соляная варница въ Усольѣ, Ленвѣ, Соликамскѣ и пр. мѣстахъ (въ 1884 г. было добыто 181 $\frac{1}{2}$ милл. пудовъ соли). Есть минер. источн. важнѣйшіе—Сергинскіе, Ключевскіе и Елюскіе (всѣ въ европейск. части губ.). Промышл. дѣят., за исключ. льготн. горн. зав., выражена въ слѣд. цифрахъ: во всей губ.—1211 фабр. и зав. съ 12336 рабоч., производящ. на сумму 28745000 р.; 1-ое мѣсто по суммѣ производства принадлеж. мукомольн. мельн. (14 милл. руб.), вино-ур. зав. (7834000 р.; вынуриваютъ въ годъ 548140 вед. безводн. спирта), клеясенн. (1803000 р.) и машиностроит. и проч. металлн. зав. Террорія П-ой г-и, въ особенн. транзитная въ Сибирь, весьма обширна; важнѣйш. торгов. центрами служатъ Екатеринбургъ (снабжаетъ всеми нужными товарами горнозаводск. населеніе), Пермь (съ пристани ея сплавляются по Волгѣ произвед. горнозаводск. промысл. и сибирск. товары), Шадринскъ и Камышловъ. Изъ 180 ярмарокъ, бывающ. въ губ., важнѣйшая—Ирбитскія, гдѣ производится обширный обмѣнъ азіатск. и европ. тов.; по суммѣ своихъ оборотовъ (въ 1887 г. = 50 $\frac{1}{2}$ милл. руб.) она заним. послѣ Нижегородск. 1-ое мѣсто въ Россіи; за Ирбитской слѣд. по важности Ивановская ярм. въ Шадринск. у. (5 милл. р.). Населеніе П-ой г-и имѣетъ весьма пестрый составъ; кромѣ русскихъ здѣсь живутъ до 70000 башкиръ, тѣптярей и мещеряковъ, до 80000 пермяковъ, до 24000 татаръ, до 8000 черемисъ и до 2000 осгуль. Въ губ. находится 11 мужск. среднучебн. зав. съ 2123 учаш. (2 гимн., 4 реальн. уч., 4 духовн. уч., 1 духовн.

семина.), 9 женск. съ 2023 учаш. (2 гимн., 5 прогимн., 2 уч. св. синода), далѣе 978 низш. и начальн. школь съ 62074 уч. (16795 дѣвоч.) и 6 технич. и ремесл. мужск. уч. завед. съ 340 уч. Изъ общаго числа новобранцевъ въ 1887 г. было неграмотныхъ 72%. П. г. раздѣляется на 12 уѣзд.: П-скій, Верхоурск., Екатеринбургск., Ирбитск., Камышловск., Красноуфимск., Кунгурск., Осинск., Оханск., Соликамск., Чердынск., Шадринскій.—Террорія П-ой г-и издавна была заселена народами финск. племенн и называл. у скандинавцевъ Біарміей, у византійцевъ Перміей (Permia). Новгородцы первые вошли въ сношенія съ Пермью и уже въ XI стл. получили съ нея дань. Съ паденіемъ Новгорода въ 1471 г. П. окончательно была присоединена къ Московск. госуд., и съ этого времени начинается колонизація и эксплуатація минер. богатствъ края. Своей цѣлующей горнозаводск. промысл., а также многими своими городами край обязанъ предприимчивости Строгановыхъ, кот. въ XV в. получили незаселенныя земли по Камѣ, а съ присоединеніемъ Сибири—и земли по ту сторону Урала; они устраивали города, заводили соляная варницы (Соликамскія), мѣдно-и чугуноплавильные зав. и пр. Сперва русск. поселенія возникли въ сѣверн. части губ., и только въ XVII стл. стала заселяться и южная ч. Сильный толчокъ горное дѣло получило въ XVIII в., со временъ Петра I; тогда же здѣсь были открыты мѣстороженія золота, драгоценн. камней и пр. Губернскій городъ—Пермь.

Пермская формація, см. формація.

Пермь, губ. гор. подъ 58 $^{\circ}$ 1' с. ш. и 74 $^{\circ}$ 6' в. д., на р. Камѣ, немного ниже впаденія въ нее р. Чусовой, противъ весьма удобнаго перевала чрезъ Уральскій хреб., исходный пунктъ Уральской ж. д.; мужск. и женск. гимн., реальное учил., духовн. семин., желѣзнодорожн. учил., 5 банковъ, болѣе 30 фабр. и зав.; 39281 ж., ведущиже значит. торговлю. Послѣднею гор. обязанъ своему выгодному положенію при 2 судоходахъ рѣкахъ и на большомъ Сибирск. трактѣ. П. служить складочнымъ мѣстомъ для товаровъ, идущихъ изъ Европ. Россіи въ Сибирь и обратно, а также для произведеній окрестной горнозаводск. промысл. (мѣдь и пр.). Началомъ П-и послужилъ Егожигинскій, или Ягожихинскій, мѣдноплавильный зав., построенный въ 1723 г. и переименов. въ 1781 г. въ гор. П.—II-скій уездъ (28961,8 кв. в. съ 217020 ж.)—по зап. сторонѣ Уральскаго хреб., до лѣваго берега р. Камы; весьма гористъ, въ особ. въ вост. части, орошается рр. Чусовой съ Сылой, Койвой, Усьвой и др., съ каменисто-или песчано-глинистой, малоплодородн. почвой, но очень лѣсистъ и содержатъ весьма цѣбныя минеральн. сокров., именно: золото, мѣдн. и желѣзн. руду, каменн. уголь, платин. розсыпи и пр., составляющіе предметъ добычи и обработки. Населеніе состоитъ изъ русскихъ (православн., раскольн., единовѣрц.), башкиръ и татаръ и заним. главн. образомъ хлѣболош., горнодѣлѣмъ, лѣсными промысл., рыбной и звѣриной ловлей и работами на пристаняхъ и мѣстн. заводахъ (горные, кожевенн., также мукомольн. мельницы и пр.).

Пермяки, финскій народецъ Вост. Россіи, живущій въ Вятской губ. (до 10000 чел.) и Пермской (около 80000 ч., главн. образомъ въ Соликамск.

уѣздѣ, гдѣ въ 1885 г. ихъ было 51118 ч.). П., вмѣстѣ съ ближайшими родичами своими, вотяками и зырянками, составляютъ пермскую группу финской расы (см. *финны*). Сами они называютъ себя *коми* и были известны европейцамъ въ средніе вѣка подъ именемъ *Бюармийцевъ*, а страна ихъ носила названіе *Бюарміи*; русскіе знали ихъ съ XI в. подъ общимъ именемъ *Чуды*. Пермьяки низкаго роста (162 стм.), больш. частью блондины, крѣпкаго тѣлосложения; лицо широкое, губы толстыя, носъ вздернутый. Попадаются и брюнеты, значительно отличающіеся отъ этого типа (вѣроятно — продуктъ смѣшенія съ тюркскими элементами). Главное занятіе П.-овъ — земледѣліе (больш. частью трехпольная система, перепаханная у русскіихъ: сѣютъ главн. образ. ячмень и рожь), отчасти охота и рыболовство. Скота у П.-овъ очень немного, и экономич. положеніе ихъ довольно плохо. Костюмъ, предметы домашняго обихода и хозяйства — почти всегда русскіе; вообще П. быстро обрусываютъ. Они исповѣдуютъ правосл. вѣру, но, вмѣстѣ съ тѣмъ, удержали еще много старыхъ шаманскихъ обрядовъ и отношеній. Форма семьи — моногамическая; однако, вѣббрачныя отношенія между молодежью совершенно свободны и беспорядочны; семейныя узы весьма слабы и рашатаны. Общинный строй П.-овъ почти ничѣмъ не отличается отъ великорусскаго. П. обращены въ христіанство въ концѣ XIV в. св. Стефаномъ Провѣтителемъ; христіанство окончательно утвердилось среди нихъ въ XV и XVI вв. Политическія сношенія Перми съ русскими начались еще въ XII в., когда Великій Новгородъ наложилъ дань на П.-овъ; но зависимость ихъ была только номинальною. Съ подчиненіемъ Вятки Москвѣ (1459 г.) началось покореніе П.-овъ; однако, они еще долго сохраняли своихъ собственныхъ князей, и только въ 1505 г. Иванъ III смѣстилъ послѣдняго пермскаго князька, замѣнивъ его своимъ воеводой. И послѣ того П. оставались еще свободными, но въ концѣ XVI и въ XVII в. они были обращены въ крѣпостное состояніе и розданы крупнымъ промышленникамъ и землевладѣльцамъ (главн. образомъ Строгановымъ). Ср.: *Майковъ*, „Антропологич. очеркъ П.-овъ“ („Труды Казанскаго Общества Естественнаго Испытателей“, 1887, т. VI, кн. I.V); *Добролюбовскій*, „Пермьяки“ („Вѣстникъ Европы“, 1883, кн. 3) и, особ., *И. Смирновъ*, „Пермьяки“ (Казань, 1891).

Пернамбуко, одинъ изъ красивѣйш. и живописнѣйшихъ городовъ Ю. Америки, въ одноименн. бразил. штатѣ. *итатъ* (между Параибою и Алагоасъ, простр. 128395 кв. км. съ 1014700 ж.); обширная торговая фабрикація хлопчатобумажн. ткан., сахару, машинъ; корабельныя верфи; до 130000 ж.

Перовъ (Регна), уѣздн. гор. Лифляндской губ., подъ 58°23' с. ш. и 42°10' в. д., на р. Пернавѣ, въ 1 в. отъ ея устья; мужск. гимназія (съ XVI в.), 3 банка, таможня, морск. купанья, гавань; отпускъ за границу хлѣба и льна; 13221 ж. — П. основ. въ 1255 г.; нѣскольکو разъ переходилъ то къ шведамъ, то къ полякамъ, то къ рыцарямъ; въ 1642 г. былъ укрѣпленъ шведами, но въ 1710 г. сдался русскимъ. — *П.-скій уѣздъ* (4678, кв. в. съ 97673 ж.) — въ сѣв.-зап. части губ., прилегаетъ къ морю; низменн., болотистъ мѣстами, на сѣв. очень лѣсистъ и орошается р. Пернавой и др., богатъ озерами.

Главн. занятія жит. состоятъ въ земледѣліи (особ. въ льноводствѣ), скотовод., лѣсныхъ пром. и довольно развитой фабрично-заводск. дѣят. (пивовар., винокур., химич. заводы, суконн. фабр. и пр.).

Перовскій 1) Василій Алексѣевичъ, графъ, генералъ, род. въ 1794 г., окончилъ курсъ въ Моск. унив., въ 1812 г. участвовалъ во многихъ сраженіяхъ и попалъ въ плѣнъ, въ кот. пробылъ до взятія союзниками Парижа; въ турецк. войну 1829 г. былъ начальникомъ штаба въ отрядѣ кн. Меншикова, успѣшно велъ осадныя работы подъ Варной, при взятіи Анапы былъ тяжело раненъ; въ 1833 г. назначенъ оренбургск. военн. губернаторомъ. Эту должность онъ занималъ до 1842 г. и затѣмъ съ 1851 по 1856 г. Во время его управленія въ степи создано множество укрѣпленій, изслѣдовано Аральское море и пушены по нѣмъ пароходы, взята штурмомъ коканская крѣпость Акмечеть (нынѣ фортъ Перовскій) и заключенъ съ хивинскимъ ханомъ выгодный для Россіи договоръ. Въ 1855 г. П. былъ возведенъ въ графское достоинство. Ум. въ 1857 г. 2) П., Левъ Алексѣевичъ, графъ, братъ предыдущ., род. въ 1792 г., первоначально служилъ по вѣдомству уѣзловъ и ввелъ новое управленіе уѣздными имѣніями, съ 1841 по 1852 г. состоялъ министромъ внутреннихъ дѣлъ, затѣмъ занималъ постъ министра уѣзловъ; ум. въ 1856 г. 3) П., Борисъ Алексѣевичъ, графъ, род. въ 1814 г., ген.-адъютантъ, ген. — отъ — кавалеріи, членъ госуд. совѣта, состоялъ воспитателемъ Государя Императора Александра III; ум. въ 1881 г.

Перовскій уѣздъ, Сырь-Дарьинской области, занимаетъ 85126 кв. в. съ 116840 жит. въ сѣверо-вост. части области, по нижнему теченію Сырь-Дарьи. П. у. представляетъ типичную низменную среднеазиатск. степь по берегамъ Сырь-Дарьи, окруженную съ запада и востока песчаными пустынями. Русскіихъ поселеній существуетъ лишь очень немного — по Сырь-Дарьѣ; остальную массу населенія образуютъ кочевники-киргизы, занимающіеся исключительно скотоводствомъ.

Перовъ, Василій Григорьевичъ, жанристъ, сынъ барона Г. К. Криденера, род. въ 1833 г., фамилію Перовъ далъ ему учившій его дядечекъ за хорошей почеркъ. По окончаніи курса въ Арзамасскомъ училищѣ, 13-и лѣтъ, П. поступилъ въ художественную школу академикка Ступина въ Арзамасѣ, гдѣ впервые самостоятельно сталъ писать не только копии, но и съ натуры. Первая картина П. а — „Распятие“, написанная съ натуры въ 1851 г. Принятый въ 1852 г. въ московское училище живоп., акад. и зодчества, П. въ 1856 г. получилъ отъ Академіи художествъ за голову мальчика малую серебряную медаль, а въ 1858 г. — большую за картину „Пріѣздъ становаго на слѣдствіе“, которая ясно показала реальное направленіе П.-а и выдвинула его. За ню послѣдовали „Сцена на могилѣ“ и „Сынъ дядька, произведенный въ первый чинъ“; за нее въ 1860 г. П.-у дана малая золотая медаль, а въ 1861 г. за „Проповѣдь въ селѣ“ — большая и право на поѣздку за границу. До отъѣзда П. написалъ „Сельскій крестный ходъ“, „На Пасхѣ“, „Чаепитіе въ Мытищахъ“ и „Дилетантъ“. За границую, въ Парижѣ, П. пробовалъ заняться иноземнымъ жанромъ, но уже въ 1865 г., не дождавшисъ оконча-

командировки, чувствуя болѣе сродства съ русскою дѣйствительностью, съ разрѣшенія Академіи, П. вернулся въ Россію и здѣсь съ 1865 по 1870 г. создалъ рядъ крупныхъ произведеній изъ русской жизни: „Очередная у бассейна“, „Ученики-мастеровые, или Тройка“, доставившая ему, вмѣстѣ съ картиной „Пріѣздъ гувернантки въ купеческій домъ“, званіе академика, „Проводы покойника“, „Чистый



Перовъ, В. Г.

поведѣльникъ“, „Сцена у желѣзной дороги“, „Учитель рисованія“, „Трошка“, „Утопленница“, „Птицеловы“, „Странникъ“. За двѣ послѣднія картины П. въ 1870 г. получилъ званіе профессора. Съ 1870 г. П., не покидая жанра („Рыболовъ“, „Охотники на привалѣ“, „Послѣдній бакавъ у заставы“, „Выгрузка извести на Днѣпрѣ“, „Киргизъ-наторжникъ“, „Охотники въ засадѣ“, „Божьи дѣти“, „Ботаникъ“ и др.), занимается преимущественно портретной живописью и даетъ рядъ замѣчательныхъ портретовъ Писемскаго, Безсонова, Борисовскаго, ин. Щербатова, А. и М. Рубинштейна, Погодина, Достоевскаго, Майкова, Островскаго, Даля, Тургенева и др. Съ 1871 г. П. началъ плодотворное преподаваніе въ училищѣ живописи, ваянія и зодчества и занимался дѣлами товарищества передвижныхъ выставокъ (до 1875 г.), какъ одинъ изъ главныхъ его учредителей. Послѣ 1875 г. П. отдается исторической и религиозной живописи: онъ пишетъ двѣ картины изъ Пугачевщины, „Никиту Пустосвята“, „Моленіе о чашѣ“, „Снятіе со креста“ и др. Жанры и портреты являются рѣдко; послѣдняя жанровая его картина—„Возращеніе съ похоронъ“, послѣдніе портреты—Государя Императора Александра III и Н. В. Медынцова. 29 мая 1882 г. П. умеръ подъ Москвою.—Число живописн. работъ

П-а простирается до 205, рисунковъ и акварелей до 145. Картины П-а отличаются содержательностью, глубокою правдивостью, обусловленною внимательнымъ изученіемъ и наблюденіемъ, проникнуты теплымъ, гуманнымъ чувствомъ или юморомъ и талантливо исполнены. П-у ставятъ только въ упрекъ его сѣроватый, иногда жесткій, колоритъ, который встрѣчается, впрочемъ, не во всѣхъ картинахъ. Лучшія произведенія П-а—портреты и жанры изъ русской жизни; менѣе удачны его историч. картины и еще менѣе—религиозныя. Своими бытовыми картинками П. занялъ видное мѣсто въ исторіи русскаго жанра и поставилъ этотъ, лишь начинавшій развиваться, родъ живописи на твердую почву. Взгляды на искусство П-а высказаны въ разсказахъ, напечатанныхъ въ „Пчелѣ“ 1875 г. и „Художествени. Журналѣ“ 1881—82 г. Списокъ произведеній и матер. для биогр.—у Собко, въ „Вѣстн. Из. Иск.“, в. I и II, 1833 г. Снимки съ картинъ—въ изданіи Собко и Ровинскаго—„Жизнь и произвед. В. Г. П.“, 1892 г.

Перонъ, главн. гор. округа и крѣпость 3-го класса во франц. департ. Соммы; 4509 ж.

Пероноспорыя, *Peronosporae*, грибокъ отряда *Phycomycetes*, живущій внутри явнобразныхъ растений. Грибница его пускаетъ снабженная питательными органами (*haustoria*) вѣтви между клѣточками питающаго растенія и, извлекая пищу, вызываетъ смертельное заболѣваніе его. Размножается онъ такимъ образомъ, что отшнуровавшіяся отъ грибницы конидіи выходятъ на поверхность питающаго растенія и даютъ при соприкосновеніи съ водою нѣсколько зооспоръ, тутъ же прикрѣпляющихся и пускающихъ внутрь растенія ростковыя трубки, такъ что получается новый циклъ развитія.—*Peronospora infestans* считали прежде причиною картофельной болѣзни.

Ped. pedes apostolorum (лат.), „пѣшкомъ“, какъ ходили апостолы“.

Перпендикуляръ къ данной прямой есть линія, образующая съ нею *прямой уголъ* (см. *уголъ*).

Perpetuum mobile (лат., „вѣчно движущееся“), назв. предполагаемаго прибора, кот. двигался бы *вѣчно*, будучи *однажды* приведенъ въ движеніе. Невозможность Р-і m-іs составляетъ одно изъ основныхъ положеній механики, такъ какъ, по закону сохраненія энергіи, количество энергіи, сообщенное какому-нибудь механизму, не можетъ ни увеличиваться, ни уменьшаться (оно можетъ лишь превращаться въ другого рода энергію, напр.—кинетич. энергія въ тепловую и пр.); во всякомъ же механизмѣ существуютъ „вредныя“ сопротивленія (треніе, удары и пр.), кот. исчерпали бы все сообщенное количество энергіи даже въ томъ случаѣ, если бы механизмъ не преодолевалъ „полезныхъ“ сопротивленій.

Перпиганъ (Perpignan), главн. гор. франц. департ. Восточн.-Пиренеи и бывш. графства Руссильонъ, первоклассн. крѣпость; торговля виномъ, шерстью, шелкомъ и пр.; 23858 ж.

Перро (Perrault) 1) Шарль, франц. поэтъ, род. въ 1628 г. въ Парижѣ, первоначально занимался адвокатурой, затѣмъ состоялъ на государственной службѣ. Не отличаясь ни особ. поэтич. талантомъ, ни художественнымъ вкусомъ, П., тѣмъ не менѣе, оказалъ несомнѣнную услугу литературѣ своею передачей народныхъ сказокъ („Contes de ma mère

l'Oye, ou histoires du temps passé“), впервые познакомив образованное общество съ поэтич. произведеніями простаго народа; съ этихъ поръ сказки о „Мальчикѣ съ пальчикѣ“, „Красной шапочкѣ“, „Замарашкѣ“, переходя изъ страны въ страну, сдѣлались общимъ достояніемъ культурныхъ народовъ. Ум. П. въ 1703 г. 2) П. (Perraud), Жанъ Жозефъ, французскій скульпторъ, род. въ 1819 г., учился въ Парижѣ въ *École des beaux-arts* и пять лѣтъ въ Итали. Первые его работы по возвращеніи въ Парижъ—статуя Адама и группа „Дѣтство Вахха“—обратили на него всеобщее вниманіе своимъ технич. совершенствомъ и строгостью анатомич. формъ; какъ недостатокъ ихъ, нужно отмѣтить отсутствіе высокаго художественнаго полета и теплоты чувства. Изъ остальныхъ его работъ замѣчательны: „Отчаяніе“, „Св. Женьевева“, сидящая фигура Правосудія и Кариатиды, держащія скриняли Закона, группа „Лирическая драма“, „Галатея“, „День“ и много бюстовъ. Ум. П. въ 1876 г.

Перре (Perret), Эмъ, франц. живописецъ, род. въ 1847 г., учился въ художественной школѣ Ліона и приобрѣлъ извѣстность картиною; „Берега Соны въ туманѣ“ (1867 г.). Послѣ этого онъ принималъ участіе въ войнѣ 1870 г. и продолжалъ художественное образованіе у Фоллона. Поѣздка на этуды въ Бургундію въ 1871 г. ознакомила П. съ ея населеніемъ, которое онъ съ этого времени сдѣлалъ однимъ изъ главныхъ сюжетовъ своихъ картинъ. Тщательная выписка деталей, поэтичное настроеніе и трезвый реализмъ—отличительныя черты картинъ П.; таковы: „Соборованіе въ Бургундіи“, „Деревенскій балъ въ Бургундіи“, „Сборъ винограда въ Бургундіи“, „Весна жизни“. Въ нѣкоторыхъ своихъ картинахъ изъ крестьянскаго быта П. приближается даже къ натурализму.

Персано, Карло, графъ Пеллионъ ди, италіанск. адмиралъ, род. въ 1806 г.; въ 1860 г. П., въ качествѣ контръ-адмирала и командира сардинской эскадры, оказалъ важныя услуги Гарибальди при его нападеніи на Сицилію и на Неаполитанскую область; въ 1862 г. П. нѣсколько мѣсяцевъ былъ морскимъ министромъ; въ томъ же году онъ получилъ чинъ адмирала, въ 1865 г. назначенъ сенаторомъ. Въ слѣдующемъ году, во время войны съ австрійцами, П. былъ назначенъ командиромъ италіанск. флота, на который возлагались большія надежды, такъ какъ онъ былъ значительно увеличенъ. Надежды эти, однако, не оправдались: благодаря своей медлительности П. упустилъ нѣсколько благоприятныхъ моментовъ и въ концѣ концовъ потерпѣлъ позорное пораженіе при Лиссѣ. Въ странѣ противъ адмирала поднялся взрывъ негодованія. Онъ былъ обвиненъ въ неповиновеніи распоряженіямъ правительства и въ небрежности и приговоренъ сенатомъ (1867 г.) къ отрѣшенію отъ должности и къ лишенію адмиральскаго чина. Ум. въ 1883 г.

Персей 1) герой греч. мифовъ, сынъ Зевса и Данаи, по порученію Полидекта, царя о-ва Серифа, обезглавившій чудовище Медузу, освободившій отъ власти морскаго чудовища дочь вѣопск. царя Кефея, съ которою впоследствии соетался бракомъ, ум. царемъ Тирифа. 2) П., царь македонскій, сынъ Филиппа III, род. въ 212 г. до Р. X., вступилъ

на престолъ въ 179 г.; сначала поддерживалъ мирныя отношенія съ римлянами и, пользуясь перемѣнами, организовалъ сильный союзъ сѣверныхъ государствъ Балканскаго полуострова для борьбы противъ римлянъ. Въ 171 г. возгорѣлась война; въ теченіе первыхъ трехъ лѣтъ счастье чрезвычайно благоприятствовало П-ю, и онъ одержалъ рядъ побѣдъ надъ римскими легіонами; но въ 168 г. начальство надъ римскими войсками было вѣрено консулу Л. Эмилию Павлу; онъ возстановилъ въ легіонахъ упавшую дисциплину и при Пиднѣ нанесъ П-ю рѣшительное пораженіе; П. бѣжалъ на Самофракію, но здѣсь былъ взятъ въ плѣнъ римлянами. Побѣда при Пиднѣ положила конецъ независимости Македоніи. П. украсилъ собою триумфъ Эмилиа Павла и ум. черезъ два года въ темницѣ. 3) П., созвѣздіе на сѣверномъ полушаріи, между 30°—57° сѣв. склоненія и 22°—68° прямаго восхожденія, въ срединѣ млечнаго пути, среди созвѣзд. Кассіопеи на сѣв., Тельца на югѣ, Андромеды на вост. и Возничаго на зап., заключаетъ въ себѣ (по Гейсу) 136 видимыхъ невооруженнымъ глазомъ звѣздъ и большое туманное пятно.

Персеполь, древняя столица Персіи, близъ Аракса; нынѣ развалины.

Персефона (греч. *Περσεφόνη*, соотв. лат. *Proserpina*), въ греч. мифологіи дочь Зевса и Деметры. Однажды, собирая цвѣты въ Нисійской долинѣ (по позднѣйшему варианту сказанія—близъ Эины въ Сициліи), П. удалилась отъ своихъ подругъ и была похищена Плутономъ, властителемъ преисподней, внезапно появившимся изъ-подъ земли. Деметра съ факеломъ, зажженнымъ отъ пламени Эты, тщетно искала исчезнувшую дочь по всей землѣ, пока нимфа Арегуза (по другому варианту—всевидящій Геліосъ) не сообщила ей о судьбѣ П-ы. Тронутый горемъ матери, Зевсъ постановилъ, чтобы П. проводила треть года у своего супруга, а остальные двѣ трети—на землѣ, у матери. Миѣ о П-ѣ представляетъ аллегорич. олицетвореніе растительнаго царства, ежегодно какъ бы умирающаго, нисходящаго въ преисподнюю и снова возрождающагося въ своей дѣвственной прелести. Въ элевзинскихъ мистеріяхъ миѣ о П-ѣ придавалось болѣе глубокое, этическое значеніе; онъ признавался аллегорическимъ догматомъ безсмертія души. Изъ Греціи культъ П-ы, подъ видоизмѣненнымъ въ духѣ латинскаго языка именемъ Прозерпины, перенесенъ былъ и въ Римъ. Различные эпизоды трагической судьбы П-ы послужили сюжетомъ для цѣлага ряда произведеній античнаго искусства (между прочимъ, для картинъ Никомаха и для группы Проксителя), гдѣ П. является то дѣвственною дочерью Деметры, то строгою супругою Плутона и повелительницею его мрачнаго царства.

Перси 1) Томасъ, англ. поэтъ и ученый, род. въ 1729 г., съ 1782 г. до самой смерти занималъ постъ епископа въ Дроморѣ (въ Ирландіи). П. болѣе всего извѣстенъ изданіемъ сборника произведеній древне-англійской поэзіи („*Reliques of ancient English poetry*“), привлекающаго къ себѣ всеобщее вниманіе и оказавшаго большое влияние на послѣдующее развитіе поэтическаго творчества въ Англии. Ум. П. въ 1811 г. 2) П., см. *Нортумберландъ*.

Персиваль, Джемсъ, американск. поэтъ и геологъ,

род. въ 1795 г., съ 1824 г. былъ проф. въ военн. академіи въ Вестъ-Пойнтъ, въ 1854 г. произвелъ очень цѣнныя геологическія изысканія въ Висконзинѣ. Изъ поэтическихъ произведеній его наиболѣе извѣстны: „Prometheus“, „The Coral Grove“, „Seneca Lake“ и „New England“, отражающія естественнонаучн. подготовку автора и благодаря тому получающія исключительную своеобразие и привлекательность. Ум. П. въ 1857 г.

Периодская литература. Въ основу развитія П-ой л-ы, начала которой относятся приблизит. къ перв. десятилѣтіямъ X в. по Р. Х., легли два элемента—отвлеченность, самоуглубленіе и живая вѣра въ добро и свѣтъ, свойственныя иранск. народностямъ, съ одной стороны, и дѣвственно-свѣжій, гибкій и пламенный арабизмъ—съ другой. Подъ ударами мусульманскаго погрома (въ 634 г. по Р. Х.) какъ бы встрепенулся народный гений, равнѣ заявившій себя, кромѣ высоко-поэтич. образовъ религіи Зороастра, переработкой басенъ Бидпая (VI в.), героич. поэмой „Вамикъ и Асра“ и массой народн. мифовъ и сагъ, собранныхъ подъ общимъ заглав. „Бастаннаме“: когда окончилась вызванная иноплеменнымъ нашествіемъ ломка, и улеглись взволнованные ею элементы, на туземной почвѣ, подъ пришлымъ влияніемъ, развилась богатая и блестящая поэтич. литература, подъ непосредств. покровительствомъ просвѣщенныхъ государей. Хотя шахъ и являлся для персидск. поэтовъ законодателемъ вкуса и полновластнымъ критикомъ, но, въ лицѣ, по крайней мѣрѣ, лучш. своихъ представителей, П. поэзія не впадала въ узкую колею придворной условности и панегиризма и сохранила полную свободу и независимость. Для удобства обзорѣнія обыкновенно раздѣляютъ ее на 7 періодовъ. I-й періодъ (отъ 913 до 1106 г. по Р. Х.) обнимаетъ развитіе націон.-героич. эпоса, блестящая пора котор. относится къ царств. шаха Махмуда (997—1030 гг.), учредившаго придворное званіе „царя поэтовъ“ и указавшаго поэзи богатый источникъ въ мифахъ и преданіяхъ „Бастаннама“. Геніальнѣйшимъ представителемъ этого періода персидской поэзи явился Фирдуси (род. ок. 940 г., ум. въ 1020 г.), въ колоссальной поэмѣ „Шахнама“, обнимающей 2 тысячелѣтія П-ой исторіи, отъ мифич. періода до арабскаго нашествія, представившій вѣковую борьбу между Ираномъ и Тураномъ. Менѣе даровитую представителями эпич. поэзи были Кейкавузъ, авторъ эпико-дидактич. поэмы „Кабуснама“, и понынь не утратившей значенія образцоваго вставленія для восточн. царей и царевичей: Ансари (ум. въ 1039 г.), извѣстный поэтич. обработкой эпизода о Зорабѣ по „Бастаннама“ и новой концепціей поэмы „Вамикъ и Асра“, и др.—II-й періодъ (отъ 1106 до 1203 г.) характеризуется преобладаніемъ романтики и придворн. панегиризма надъ національн. мотивами. Эпосъ проникается лирич. духомъ, и наряду съ нимъ развивается самостоят. лирич. поэзія разныхъ оттѣнковъ и тоновъ, отъ граціозно-фантастическихъ и глубоко гуманн. любовн. пѣсень и поэмъ Низами и возвышенно-мистич. поэмы Сенайи, стремящейся постигнуть таинственную природу божества и человѣка, до антимистическ. сатиръ Омаръ-Хіама (ум. въ 1123 г.) и хвалебн. касидъ аякареситич. пѣсень Эвхадединъ-Энвари (XII в.—

нач. XIII в.). Къ этому же времени относится книга персидск. Буало—Рашида Ватватъ (ум. въ 1182 г.)—персидск. поэтика и метрика.—Въ III-мъ періодѣ (отъ 1203 до 1300 г.), подъ влияніемъ монгольскаго нашествія, поставившаго въ сомнѣніе самый фактъ дальнѣйш. существованія Персіи, поэтич. творчество принимаетъ болѣе сосредоточенное, созерцательное направленіе, и преобладающее развитіе получаютъ дидактика и мистика. Во главѣ этого періода, какъ предшественникъ его лучшихъ представителей, стоитъ Фериддинъ Аттаръ (убит. въ 1226 г.), авторъ оригинальн. мистич. и эпич. произведеній („Мантикеть-тайръ“, „Эсрарнама“, „Пендинамъ“), дѣятельно собиравшій и распространявшій также чужія мистич. поэмы. За нимъ слѣдовали Джелаледдинъ-Руми (ум. въ 1273 г.), величайшій мистикъ Востока, основатель ордена мистич. дервишей, въ своемъ произведеніи „Месневи“ изложившій ученіе *суфизма*, т. е. восторженнаго пантеизма, видящаго варіаціи единого божественнаго бытія въ многообразіи вещей и въ единеніи съ этимъ всеобъемлющимъ божествомъ „вкушающаго чашу наслажденія даже въ слезахъ тоски и горя“, и Мослихеддинъ Саади (род. въ 1175 г., ум. въ 1263 г.), произведенія котор.: „Гюлистанъ“ и „Бостанъ“ представляютъ образцы этическ. рационализма.—Весь IV-й періодъ (отъ 1300 до 1397 г.), лирической по преимуществу, наполненъ блестящею и славою геніальнѣйшаго лирика Востока, Гафиза (ум. въ 1389 г.), жизнерадостный пантеизмъ котораго вылился въ длинный рядъ граціозныхъ пѣсень, представляющихъ художественную проповѣдь наслажденія жизнью, культъ вина, красоты и любви и безпощадное осужденіе всякаго ханжества и формализма.—Послѣдующ. періоды (V, VI и VII-й), обнимающіе развитіе П-ой поэзи отъ 1397 г. до настоящаго времени, ничѣмъ существенно не отличаются другъ отъ друга и въ общемъ представляютъ безотрадную картину постепеннаго упадка и отцвѣта творческихъ силъ. Эпигоны П-ой поэзи—Джами (ум. въ 1492 г.), племянникъ его Гатифи, Гилали (нач. XVI в.), Фейзи (1556—1605 гг.) и нѣкот. другіе—являлись только подражателями великихъ эпиковъ, лириковъ и мистиковъ старины и не поднимались выше извѣстн. переимчивости и гладкости формы. Значит. развитіе получила за это время поэствовательн. литература, создавшая цѣлую серію сборниковъ басенъ и повѣстей, изъ котор. особенн. вниманія заслуживаютъ: „Анвари-Сохейли“, обработка басенъ Бидпая, „Бахтиарнама“, содержаш. исторію о принцѣ Бахтиарѣ, сборн. волшебн. повѣстей Феридъ-Гаферъ-хана, цѣлый рядъ повѣстей объ Александрѣ Македонскомъ („Искандернама“ и друг.), сказанія о разбойникѣ и пѣвцѣ Куроглу и др.—Даже бѣглый обзоръ П-ой поэзи обнаруживаетъ наличность всѣхъ художественныхъ элементовъ, необходимыхъ для широкаго и полнаго поэтич. развитія. Тѣмъ не менѣе, П. л. не доросла еще до самаго сложнаго поэтич. жанра—драмы, единственн. слѣдъ которой составляютъ ежегодныя представленія исторіи смерти царевича Гуссейна да появившіеся въ недавнее время траги-комич. фарсы. Такой пробѣлъ объясняется влияніемъ ислама, задержавшаго естественный ростъ П-ой поэзи и отри-

паніємъ личной свободы и самостоятельности исключившаго основу всякаго драматизма.—Научная л-а персовъ развилась подъ влияніемъ арабской и поглощена ею; съ конца XV в. начинается развитіе болѣе самостоятельной историографіи, до сихъ поръ еще мало изслѣдованной. Изъ П-ихъ историографовъ наиболѣе известны: Эль-Балами, издавшій въ 963 г. персидскій переводъ всеобщей исторіи, написанной незадолго передъ тѣмъ на арабск. яз. персидск. ученымъ Табари (франц. перев. Zotenberg'a, 1867 — 74 гг., 4 т.); Рашидъ-Эддинъ, авторъ превосходной исторіи монголовъ (русск. перев. съ примѣчан. и персидск. текстомъ проф. Безрезина, 1858 — 69 гг., Спб., 5 том.); Вассафъ, написавшій исторію потомковъ Чингисъ-хана (нѣмц. перев. Hammer'a, Вѣна, 1856 г.); Мирхондъ, авторъ многотомной всеобщей исторіи, и др. — О П-ой л-ѣ см.: Hammer, „Geschichte der schönen Redekunst Persiens“; Fr. Spiegel, „Eranische Alterthumskunde“; „Всеобщая исторія литературы“ I. Шерра и др.

Персидскій заливъ врѣзывается въ материкъ Азіи между Персіей и Аравіей и соединяется посредствомъ Ормузскаго прол. съ Индійскимъ ок.; средн. ширина его—185 км., наибольшая—334 км. Главное вліяніе въ П-омъ з-ѣ принадлеж. Англии.

Персидскій порошокъ, или *кавказскій*, состоитъ изъ превращенныхъ въ порошокъ цвѣтовъ *персидской ромашки* (*Purethrum carneum et roseum*), произрастающей на Кавказѣ и разводимой также въ южной Россіи, Германіи, Франціи и пр. Приводя насѣкомыхъ (клоповъ, блохъ, моль, мухъ и пр.) въ оцѣпленіе, а при дальнѣйшемъ дѣйствіи и умерщвляя ихъ, П. п. безвреденъ для человѣка. Въмѣсто порошка употребляется также приготовленн. изъ него *тинктура*. Въ видѣ отвара, посредствомъ клистира, употребляется противъ аскариды.

Персидскій языкъ является наиболее развитымъ представителемъ иранской вѣтви индо-европейской семьи языковъ. Изъ весьма архаическаго и богатаго въ формальномъ отношеніи *древне-персидскаго*, сохранившагося въ надписяхъ династіи Ахеменидовъ (558—330 гг. до Р. X.), развилось нарѣчіе *нехлечи* (см. это сл.), или *средне-персидское*, служившее въ III—VII вв. по Р. X. официальнымъ языкомъ Сасанидовъ, съ позднѣйшей побочной вѣтвью *парси* (см. это сл.) и, наконецъ, въ исходѣ перваго тысячелѣтія по Р. X. вошелъ въ употребленіе *ново-персидскій языкъ*, чаще называемый просто *персидскимъ*. Со времени своего появленія Ново-п. я. не подвергся никакимъ существеннымъ измѣненіямъ, кромѣ замѣны многихъ устарѣлыхъ персидск. словъ и выраженій арабскими, и нынѣ распространенъ въ качествѣ литературной и письменной рѣчи по всему Ирану и по значит. части Индіи, тогда какъ въ качествѣ народныхъ нарѣчій въ различныхъ областяхъ, наряду съ нимъ, существуютъ турецкій, курдскій, арабскій, армянскій и халдейскій. Въ персидской фонетикѣ—3 гласн. звука: *а* (ѧ въ произношеніи = ä, ā почти = о), *і* и *и* (и произносится иногда, какъ о) и двугласныя, происходящ. отъ ихъ комбинаціи. Изъ 32 согласныхъ П-аго я-а 20 общи П-ому и арабскому языкамъ, 4—свойственны исключительно П-ому и 8 употребляются почти только въ словахъ, заимствованныхъ изъ арабскаго языка.

П. алфавитъ, представляя вариантъ арабскаго, подобно ему есть алфавитъ *слоговой*, т. е. обозначаетъ согласн. звуки, для гласныхъ же не имѣетъ особенныхъ начертаній, выражая краткіе гласные посредствомъ трехъ надстрочныхъ или подстрочныхъ знаковь, сопровождающихъ предшествующую согласную, а долгіе—посредствомъ летнаго придыханія и буквъ *џ* и *ѧ*. Для изображенія звуковъ рѣчи употребительны 3 письма: 1) *талихъ*, происшедшее отъ арабскаго письма *нашъ*, которыми пишутся ученые и арабскія сочиненія; 2) *насталихъ*, самое изящное письмо, которымъ пишутся поэтич. и историч. произведенія, и 3) *шикхесте*, родъ скорописи, съ весьма сложными начертаніями, вслѣдствіе своей неясности мало употребительное и замѣняемое смѣшанною формой *шикхесте-насталихъ*. Грамматич. строй П-аго я-а крайне простъ: подобно англійскому, онъ утратилъ родовыя различія и почти всѣ падежныя и личныя окончанія. Падежи означаются приставками въ началѣ или въ концѣ слова; только числа различаются между собою особыми окончаніями; времена и наклоненія глагола выражаются описательно—посредствомъ вспомогат. глагольв. Богато развиты системы предлоговъ и союзовъ и синтаксисъ, основанный главн. образомъ на расположеніи словъ. Удареніе въ общемъ придерживается послѣднихъ слоговъ. П. я. богатъ поэтич. образами, и народъ склоненъ жертвовать красотѣ формы ясностью изложенія или испещрять рѣчь арабскими выраженіями—въ доказательство своей обширной образованности. Почти каждый городъ говоритъ своеобразнымъ нарѣчіемъ, между котор. особеннымъ благозвучіемъ отличается шираское; но надъ всею массою мѣстныхъ говоровъ господствуетъ литературная рѣчь, повсюду понятная и для простолюдина.—Лучшіе словари П-аго я-а изданы *Джонсономъ* (Johnson, Lond., 1852) и *Фуллерсомъ* (Fullers, Bonn, 1855—64), лучшія грамматикі—*Фуллерсомъ* („Institutiones linguae persicae“, 2 Aufl. 1870) и *Флейшеромъ* („Grammatica der lebenden persischen Sprache“, 2 Aufl., 1875). На русскомъ яз. имѣется „Грамматика персидскаго языка“ проф. *Березина* (Каз., 1855, 3 части).

Персидско-греческія войны, сорокалѣтняя (490—449 гг. до Р. X.) борьба между персами и греками, окончившаяся полнымъ торжествомъ влиинской культуры надъ матеріальной силой Азіи и образованіемъ Афинскаго государства. Причинами столкновенія были, съ одной стороны, стремленіе персидскихъ царей къ господству надъ міромъ, съ другой—стремленіе азіатскихъ грековъ къ освобожденію отъ персидскаго ига. Ближайшимъ поводомъ къ войнѣ оказалось возстаніе тирана милетскаго Гистіея, дѣло котораго продолжалъ его зять и преемникъ, Аристаргоръ. Возстаніе, какъ извѣстно, кончилось неудачею: вскорѣ послѣ взятія Сарды восставшіе были разбиты персами на сушѣ и на морѣ, Милетъ взятъ и разрушенъ (496 г.). Поддержка, которую оказали афиняне и эвбейскіе своимъ соплеменникамъ въ этой борьбѣ, навлекла на нихъ гнѣвъ персидскаго царя Дарія; онъ рѣшилъ воспользоваться случаемъ и покорить греческій Востокъ, свобода котораго не мирилась съ его мечтами о міровомъ владычествѣ. Въ 493 г. онъ отправилъ въ Грецію войско подъ начальствомъ своего зятя Мардонія; но флотъ по-

слабѣнаго потерпѣлъ крушеніе у Аонскаго мыса, и сухопутное войско, оставшись безъ припасовъ, принуждено было вернуться. Горя мѣсто и подстрекаемый бывшимъ аонскимъ тираномъ Гиписемъ, Дарій въ 490 г. снарядилъ второй флотъ и отправилъ его подъ начальствомъ Датиса и Артаферна, прямо черезъ Эгейское море. Персы заняли Эвбею, сожгли Эретрию и, приставъ къ берегамъ Аттики, высадились на Марафонской равнинѣ, гдѣ Мильтиадъ съ 9 тыс. аонянъ и 1 тыс. платейцевъ нанесъ имъ рѣшительное пораженіе. Опасность миновала; но греки должны были ждать новаго нашествія. Аонины, руководимыя Гемистокломъ, стали готовиться къ войнѣ, сооружили сильный флотъ и добились соглашенія между большою частью греч. городовъ, въ силу котораго рѣшено было вести борьбу сообща, подъ предводительствомъ спартанцевъ. Въ 480 г. Ксерксъ, наслѣдовавшій своему отцу, Дарію, двинулъ на Грецію свои огромныя полчища (болѣе 1½ милл. чел.). Спарт. царь Леонидъ, охраняя среднюю Грецію, съ 300 чел. загородилъ имъ дорогу въ Фермопильскомъ ущельѣ, но, благодаря измѣнѣ Фальста, персы побѣдили, и спартанцы легли всѣ до послѣдняго человѣка. Ксерксъ двинулся на югъ и сжегъ Аонины. Между тѣмъ греч. флотъ, послѣ нерѣшительной битвы при Артемизии, отступилъ въ Саламинскій проливъ, и здѣсь, благодаря хитрости Гемистокла, произошло сраженіе: позиція была гибельна для огромныхъ персидскихъ кораблей, греки одержали полную побѣду, и Ксерксъ ушелъ обратно въ Азію, оставивъ въ Беотіи Мардонія съ 300-тысячи войскомъ. Весною 479 г. Мардоній вторгся въ Аттику, но, хотя аоняне снова были принуждены покинуть свой городъ, они не приняли мирныхъ предложеній Мардонія. При Платей спарт. полководецъ Павзаній разбилъ его наголову, при чемъ грекамъ достался богатый лагерь враговъ, а при Микале въ тотъ же самый день спарт. царь Леотихидъ и аонянинъ Ксантиппъ уничтожили персидскій флотъ. Этими двумя битвами закончился первый періодъ войны; теперь греки переходятъ въ наступленіе и ставятъ себѣ цѣлью освобожденіе Архипелага и Малой Азіи отъ власти персовъ. Спартанцы, которымъ до сихъ поръ нераздѣльно принадлежала гегемонія, въ 478 г., отчасти благодаря безтантности и вѣроломству полководца Павзанія (см. это слово), принуждены были уступить первенство Аониамъ. За исключеніемъ Пелопоннеса большая часть греч. городовъ и острововъ примкнула къ такъ наз. Аонскому союзу, центромъ котораго былъ сдѣланъ о-въ Делосъ. Расширенію союза способствовали удачные походы аонянина Кимона, который очистилъ отъ персовъ Эгейское море и въ 469 г. нанесъ имъ при Эримедонѣ двойное пораженіе—на сушѣ и на морѣ. 449-й годъ, когда Кимонъ умеръ во время новаго похода противъ персовъ, принято считать послѣднимъ годомъ П-ихъ в-въ, хотя формальнаго мира и не было заключено.

Персикъ, *Persica*, родъ сем. миндальныхъ, пор. розоцвѣтныхъ; деревья или кустарники съ продолговато-ланцетовидными листьями, боковыми, стоящими по 1—2 цвѣтками, сочной, бархатисто-волосистой, не раскрывающейся костянкой и неправильной, глубоко-бороздчатой косточкой съ точечными

ямками. *Обыкновенный* П., *P. vulgaris*, маленькое, голое дерево съ колочкообразными, пальчатыми листьями; плодъ кругловатый, съ бороздою, идущей сверху внизъ; косточка не всегда отдѣляется отъ очень сочнаго мяса и содержитъ большое, маслянистое, горькое или сладкое сѣмя (продаваемое часто подъ именемъ миндалей). Безъ плодовъ П. съ трудомъ можно отличить отъ миндальнаго дерева. Существуютъ сорта съ краснымъ мясомъ, *красные* П-и, *sanguinolens*, съ желтымъ мясомъ, *абрикосовые* П-и, *argenteos*. Родина П-а—Китай; отсюда онъ рано достигъ Персіи; въ настоящее время его культура особ. процвѣтаетъ во Франціи, именно въ Монтрэй близъ Парижа.

Персидскій, Жанъ Жильбертъ Викторъ Филанъ, герцогъ де, франц. государственн. дѣятель, одинъ изъ преданнѣйш. друзей Наполеона III, род. въ 1808 г., принималъ дѣятельн. участіе въ Страсбургской (1836 г.) и Булонской (1840 г.) попыткахъ Наполеона овладѣть престоломъ и при 2-й имперіи двоекратно занималъ постъ министра внутреннихъ дѣлъ—въ 1852—54 гг. и въ 1860—63 гг., придерживаясь строго абсолютистск. реакціонной политики; ум. въ 1872 г. въ Ниццѣ.

Персій Флаккъ, Авлъ, выдающійся римскій сатирикъ, род. въ 34 г. по Р. X. въ Волатеррахъ (въ Этрурии), въ 12-лѣтн. возрастѣ переселился въ Римъ, гдѣ получилъ разностороннее и серьезное образованіе и сдѣлался ревностнымъ послѣдователемъ и другомъ стоика Корнута. Вступилъ, по примѣру Луцілія и Горація, на путь сатирической поэзіи, П. съ горькимъ сарказмомъ философа-стоика и истого римлянина, сохранившаго первобытную строгость и чистоту нравовъ своего народа, рисовалъ картины нравственнаго паденія современнаго общества, весьма понятныя для современниковъ, но для насъ довольно темныя и загадочныя вслѣдствіе сматости выраженій и обилія непонятныхъ намековъ. Въ 62 г. по Р. X. П. умеръ, оставивъ свою нравственною чистотою и много-обѣщавшею талантливостію свѣтлое воспоминаніе въ избранномъ кругу римской интеллигенціи и сохранивъ славу и значеніе поэта-моралиста даже въ христіанскомъ обществѣ среднихъ вѣковъ. Сатиры П-ія (числомъ 6) изданы были по смерти поэта его другомъ, лирикомъ Цезіемъ Бассомъ, подъ редакціей Корнута. См.: „Этюды по П-ію“ *Веха* („Кіевск. Унив. Изв.“, 1877 г.); „Наблюденія по поводу языка П-ія“, *его же* (Кіевъ, 1879 г.); „Сатиры П-ія“, въ переводѣ Благовѣщенскаго.

Персія занимаетъ пространство въ 1645 000 кв. км. на западѣ и въ центрѣ Ирана, между 25°—40° с. ш. и 44°—63° в. д. (отъ Гринв.). На вост. П. граничитъ съ Белуджистаномъ и Афганистаномъ, на сѣв.—съ Закаспійск. областію, Каспійск. моремъ и Закавказьемъ, на зап.—съ Азіатск. Турціей (Арменія, Курдистанъ и Месопотамія); южную границу П-и составляютъ Персидскій заливъ и Аравійское море. По природѣ своей П., подобно Центральной Азіи, принадлежитъ къ областямъ, лишеннымъ стока къ морю (стокъ тототъ имѣетъ лишь 21% территории П-и). По устройству поверхности П-ію необходимо отнести къ областямъ складчатыхъ горъ, хотя большая часть внутренней П-и представляетъ изъ себя плоскогорье, образовавшееся вслѣдствіе

занесенія впадины средней П-и продуктами выветриванія и размыва окаймляющих ее горъ. Это плоскогорье (300—1600 м. выс.) прорѣзывается нѣсколькими горными цѣпами, идущими почти параллельно съ сѣв.-зап. на юго-вост. (самая значит. цѣпа—Кохрудъ, до 4570 м. выс.). Восточная горная окраина П-и, представляющая переходъ отъ Гиндуку къ Персидскимъ горамъ, изучена очень мало; съ сѣв.-вост. П окаймлена Хорасанскими высотами, представляющими рядъ параллельныхъ цѣпей въ 2700—3000 м. выс.; долина рѣки Атрека отдѣляетъ ихъ отъ лежащей къ югу горной области Нишапура (2800 м.). Въ связи съ послѣдней находится лежащая на южн. берегу Каспійск. моря горная группа Эльбурса съ вулканич. вершиной Демавенда (по измѣр. Свена Хедина—5465 м., по Томсону—6559 м.), высочайшей горой П-и, покрытой вѣчнымъ снѣгомъ. Эльбурзь сравнительно легко доступенъ—благодаря многочисл. быстрымъ рѣчкамъ, прорѣзывающимъ отдѣльные гряды. Рѣка Сефидъ—рудъ отдѣляетъ Эльбурзь отъ лежащей къ сѣверу горной страны Талышъ; къ зап. отъ нея идутъ Азербейджанскія высоты (Кара-дагъ, Бузгущъ, вулканъ Сехендъ-ку—бол. 3000 м., вулканъ Саваланъ—4813 м.). По зап. и юго-зап. окраинѣ Ирана тянется рядъ мало доступныхъ горныхъ цѣпей, состоящихъ болѣею частью изъ известняковъ и обозначаемыхъ общимъ именемъ Загроша. Высшія точки ихъ (Эльвендъ—4200 м., Сердъ-и-ку и Ку-и-Дена—5000 м.) достигаютъ, повидимому, снѣжной линіи; къ югу горы эти спускаются безплодными и знойными террасами Гермезира. Воды, стекающія съ высотъ П-и, содержатъ значит. количества солей, осаждающихся вслѣдствіе испаренія и способствующихъ образованію солончаковыхъ пустынь, которыми изобилуетъ внутренность П-и. Рѣки внутренней П-и бѣдны водой и оканчиваются или въ обширныхъ болотахъ, или въ многочисл. соленыхъ озерахъ П-и (Урмія, Мирисъ и др.). Сѣв. часть П-и, принадлежащая къ бассейну Каспійскаго моря, богато орошена многочисл. горными рѣчками, стекающими съ массивовъ Эльбурса и Нишапура (Атрекъ, Гургенъ, Сефидъ—рудъ и др.), и притоками Аракса; на юго-зап. единственная судоходная рѣка П-и, Карунъ, и др. меньшія рѣки принадлежатъ къ бассейну Шать-эль-Араба; югъ П-и орошается маловодными рѣками, впадающими въ Персидск. зал. и Аравійск. море. Въ климатич. отношеніи П. изслѣдована весьма мало. Зимы въ П-и сравнительно суровы; въ Сейстанѣ и сѣверн. пустыняхъ въ февралѣ бывають морозы въ 15°—25° Ц.; зато лѣтомъ температура повышается до 60° Ц.; суточные колебанія температуры весьма значительны, достигая лѣтомъ 56° Ц. Относительная влажность въ пустынныхъ областяхъ крайне мала (въ пугт. Луть $11\frac{2}{6}$); осадковъ выпадаетъ мало, въ среднемъ 250 мм. въ годъ, въ иныхъ мѣстахъ не болѣе 125 мм.; значительное колич. осадковъ на берегу Персидск. залива и еще болѣе—на Каспійскомъ побережьи; въ русскомъ Ленкоранѣ, находящемся въ условіяхъ, соответствующихъ Гилянуну и Мазандерану, выпадаетъ 1314 мм. Максимумъ осадковъ въ П-и—зимой. Господствующіе вѣтры—сѣв.-западные и юго-восточные. Растительный міръ П-и сравнительно бѣденъ, за исключе-

ніемъ побережья Каспійскаго моря, гдѣ растутъ великолѣпные лѣса; остальная П. покрыта болѣею частью пастбищами. Фауна П-и разнообразна; по берегамъ Персидск. залива и Аравійск. моря живутъ африканскіе и индійскіе виды, а остальная П. принадлежитъ къ палеарктич. области: фауна бассейна Каруна сходна съ сирийской, сѣв. П. близко подходит къ Закавказью, а центральное плато имѣетъ типичную фауну пустынь съ примѣсью палеарктич. видовъ.—Населеніе П-и опредѣляется въ 7653600 чел. (по новѣйш. свѣдѣніямъ—въ 9000000 ч.) и состоитъ изъ весьма различныхъ элементовъ. Главную массу его составляютъ персы (5 $\frac{1}{4}$ милл.), населяющіе главн. образомъ центръ, сѣверъ, востокъ и югъ страны. Это красивые, стройные брюнеты, ростомъ выше средняго (166 см.), мезатицефалы, съ правильными, нѣсколько удлиненными чертами лица и обильной растительностью на головѣ и лицѣ. Персы представляютъ антропологически результатъ смѣшенія арійскихъ, тюркскихъ и семитическихъ племенъ (долгое время жившихъ совместно на Иранѣ), съ преобладаніемъ, впрочемъ, арійскаго типа. Языкъ ихъ по своему строю—вполнѣ арійскій, но усвоилъ значит. количество арабскихъ словъ. Персы обладаютъ значит. умственными способностями и по своей необходимости вполнѣ заслуживаютъ названія „французовъ Азіи“; но въ нравственномъ отношеніи персы крайне неустойчивы и испорчены многовѣковымъ деспотизмомъ властителей. Остальная часть населенія П-и состоитъ главн. образомъ изъ пришлыхъ кочевыхъ племенъ. Сѣверо-западъ занимаютъ тюрко-татарскія племена (1 $\frac{1}{2}$ милл. ч.); въ области Атрека кочуютъ туркмены (180000 ч.); на западѣ въ горахъ гнѣздятся разбойническія племена курдовъ (675000) и луровъ (240000 ч.), по берегамъ Аравійск. моря и Персидск. залива живутъ арабы (260000 ч.); въ городахъ встрѣчаются евреи (19000 ч.) и армяне (43000 ч.), попадающіеся также въ Азербейджанѣ; халдеи у озера Урмія (23000 ч.), цыгане, белуджи (20000 ч.), индусы и немногіе европейцы дополняютъ пеструю картину населенія П-и. По религій, за исключеніемъ европейцевъ, армянъ, халдеевъ, евреевъ и парсовъ (8000 ч.), населеніе П-и принадлежитъ къ исламу; 700000 ч. изъ нихъ—сунниты (на зап.), остальные—шіиты. Однако, среди господствующаго исповѣданія постоянно возникаютъ безчисленныя секты, свидѣтельствующія о стремленіяхъ персовъ къ религіозному и нравственному обновленію.—Соціальныи строй персидскаго общества весьма сложенъ. На верху его стоитъ духовенство, весьма могущественное въ П-и, и классъ чиновниковъ и земельной аристократіи, затѣмъ—сословіе горожанъ (купцы и ремесленники) и, наконецъ, крестьяне; совершенно особнякомъ стоятъ кочевыя племена, раздѣленные на кланы, во главѣ которыхъ стоятъ вожди. П.—страна крупной земельной собственности. Шахъ владѣетъ огромными пространствами земли, и поселившіеся на нихъ крестьяне находятся въ рабской зависимости отъ произвола его управляющихъ. Еще болѣе значит. земли, составляющія собственность короны, но мало воздѣланныя, уступлены шахомъ во временное пользованіе его фаворитамъ и чиновникамъ. Большимъ количествомъ земли владѣютъ также мечети, школы и благотвор. учрежденія вся-

наго рода; частнымъ собственникамъ, купцамъ и аристократіи, принадлежатъ обширные пространства, отдаваемые въ аренду крестьянамъ, которыми собственники даютъ сѣмена, ирригаціонн. воду и кое-какой скотъ въ обменъ на $\frac{2}{3}$ или $\frac{3}{4}$ урожая; переходъ крестьянъ отъ одного владѣльца къ другому вполне свободенъ. Крестьянское землевладѣніе невелико, большею частью подворное; община и передѣлъ земель сохранились только въ немногихъ мѣстностяхъ. Экономическое положеніе крестьянъ далеко не обезпечено, тѣмъ болѣе, что налоги всею своею тяжестью падаютъ на осѣдлое сельское население (горожане и кочевники почти совершенно свободны отъ прямыхъ налоговъ), угнетасное вдобавокъ страшными поборами администраціи и ростовщиками. Положеніе женщинъ въ П-и лучше, чѣмъ въ Турціи и др. магометанскихъ странахъ Востока; многоженство составляетъ, благодаря своей дороговизнѣ, фактическую привилегію богатыхъ. Рабство повсемѣстно распространено; рабы привозятся изъ Африки арабами.—Главный источникъ пропитанія персіянъ—скотоводство. Основу его составляетъ овцеводство, особенно распространенное въ Курдистанѣ; наряду съ овцами разводятся въ довольно значит. числѣ козы, затѣмъ лошади, ослы, мулы и верблюды (послѣдніе чаще всего на юго-востокѣ). Земледѣіе сосредоточено въ горныхъ областяхъ, на склонахъ и въ долинахъ, гдѣ возможно искусственное орошеніе; лучше всего оно поставлено въ богато орошенныхъ Прикаспійскихъ провинціяхъ; пшеница (8 милл. гектол.) и рисъ—главные продукты персидскаго земледѣлія; менѣе важна рожь, служащая кормомъ скоту; производство др. хлѣбовъ ничтожно. Садоводство и виноградарство имѣютъ важное значеніе, также какъ культура опиума, табака и хлопчатника (на сѣв. и вост.). Разведеніе маслинъ, сахарн. тростника, красильн. и прядильн. растений невелико. Шелководство—въ упадкѣ, но еще значительно въ центр. П-и. Минеральныя богатства П-и мало разработаны (каменная соль, нефть, сѣра, бирюза—въ Маденѣ, каменный уголь—въ Эльбурсѣ и т. д.). На Каспійскомъ побережьи производится дов. значит. рыбная ловля, а въ Персидск. заливѣ—ловля жемчуга. Промышленность П-и весьма слабо развита; производствъ хлопчатобумажныхъ и шелковыхъ тканей, шалей (Хорасанъ и Кирманъ) и ковровъ (Курдистанъ и Хорасанъ), нѣкогда столь знаменитыхъ, теперь въ большомъ упадкѣ. Торговля П-и, несмотря на отличныя способности персіянъ къ торговлѣ, далеко не процвѣтаетъ—вслѣдствіе отсутствія путей сообщенія и тягостныхъ поборовъ чиновниковъ. Внѣшняя торговля П-и направляется по слѣдующимъ главнымъ путямъ: 1) въ Россію чрезъ Каспійское море и сухопутную границу, 2) чрезъ Гавризъ и Трапезунтъ въ Зап. Европу, 3) чрезъ Гамаданъ въ Басру, 4) чрезъ гавани Персидск. залива (особ. Буширъ) и 5) чрезъ Мешхедъ въ Афганистанъ. Общая сумма оборотовъ ея опредѣляется въ 210 милл. франк. (вывозъ—132, вывозъ—78 милл. фр.). Главные предметы вывоза: шелкъ, опиумъ (14 милл. фр.), жемчугъ (8 милл. фр.), фрукты (8 м. фр.), хлопокъ (8 м. фр.), ковры и шерстян. ткани ($3\frac{1}{2}$ м. фр.), табакъ (3 м. фр.), хлѣбъ ($2\frac{1}{2}$ м. ф.) и т. д. Важнѣйшія статьи привоза составляютъ:

хлопчатобум. ткани, бумага, сахаръ, чай, металлы и пр. Главныя страны торговыхъ сношеній—Англія и Россія, оспаривающія другъ у друга персидскій рынокъ (послѣднее время съ ними начинаютъ конкурировать нѣмцы). Торговля Россіи съ П-іей въ 1891 г. составила (по навказской границѣ и Астрах. таможнѣ) 19841 590 руб. (вывозъ изъ Россіи—9922 167 р., привозъ въ Россію 9919 423 р.). Главныя статьи русск. вывоза: сахаръ (1341 331 п.), соль (199 766 п.), желѣзо и сталь (180 647 п.), нефть (868 936 п.), металлч. издѣлія (43 336 п.), стекло и стекл. изд. (38 715 п.), бумажныя ткани (75 935 п.), льняныя и пенковыя издѣлія (18 535 п.) и т. д.; главные предметы ввоза въ Россію: рисъ (2 523 473 п.), фрукты, ягоды и т. п. (1 063 414 п.), рыба (307 442 п.), кожи (32 324 п.), дерево цѣнн. породъ (183 951 п.), камни, уголь (310 466 п.), хлопокъ (330 626 п.) и т. д. Пути сообщенія въ плохомъ состояніи: всего одна жел. дорога (подъ Тегераномъ, на 18 клм.), хотя проектированы значит. линіи, на которыя дана концессія русскимъ предпринимателямъ.—Образъ правленія въ П-и деспотическій. Шахъ-инъ-шахъ (т. е. „царь царей“), верховный повелитель П-и, ограничивается лишь шаріатомъ, но въ то же время состоитъ главой шитскаго духовенства. Ближайшими совѣтниками его являются визирь и 9 министровъ, а затѣмъ губернаторы 10 провинцій, на которыя подраздѣляется П.: Азербейджанъ, Ардилянъ, Луристанъ, Гилянъ, Мазандеранъ, Хузистанъ, Фарзистанъ, Кирманъ, Хорасанъ, Иракъ-Аджми. По установившемуся обычаю, чиновники получаютъ весьма малое содержаніе, но зато „кормятся“ на счетъ управляемыхъ. Фактически власть шаха и администраціи сильно сдерживается вліяніемъ всемірнаго въ П-и духовенства, въ рукахъ котораго находится и народное образованіе; однако, начальное обученіе въ П-и шире распространено, чѣмъ въ нѣкоторыхъ европейскихъ государствахъ. Доходы и расходы шахскаго правительства составляютъ отъ 45 до 50 милл. фр. Армія шаха простирается до 25 000 обученныхъ и вооруженныхъ по-европейски солдатъ и комплектуется (номинально) на основаніи всеобщей воинской повинности; кромѣ того въ военное время—до 50 000 иррегул. войскъ. Столица П-и и резиденція шаха—Тегеранъ. Ср.: *Polak*, „Persien“ (1865); *K. Putsch*, „Иранъ“, перев. и дополн. Ханьковскимъ (1874 г.); *В. Reclus*, „Nouv. Géographie universelle“, t. IX (1883, русск. перев.—1887 г.); *Цильсъ*, „Соврем. Персія“ (1887 г.); *Золотаревъ*, „Военно-статист. очеркъ Персіи“ (1888 г.); *Сиргонъ*, „Persia and the persian question“ (1892). — *Исторія*. Первоначальнымъ очагомъ исторіи Персіи была живописная и плодородная юго-западная часть Иранскаго плоскогорья—Персида, населенная 10 индо-европ. племенами земледѣльцевъ и пастуховъ, охотниковъ и воиновъ, знатнѣйш. между которыми считались *пасахады*. Простымъ и суровымъ образомъ жизни древніе персы рѣзко отличались отъ остальн. арійцевъ Азіи; религія Зороастра съ ея глубокою вѣрой въ непреложное торжество добра, „живаго и вѣщаго духа“, *Агура-мазды*, надъ „духомъ лукавства и обмана“, *Атра-майно*, отражала и питала энергію народнаго характера, дѣятельную и нравственную жизни и свидѣтельствовала

о значительной высоте умственного развития. Въ IX стол. до Р. Х. П. была покорена ассирийцами и оставалась ихъ данницею до паденія Ассирийск. царства. Съ 606 г. по 558 г. П., подъ властью зависимыхъ правителей изъ рода Ахеменидовъ, составляла часть Мидійск. царства, пока Киръ не свергъ мид. царя Астиага и этимъ не положилъ начала существованію независимаго *Древне-Персидскаго царства* (558—330 гг. до Р. Х.), составляющ. первую эпоху персидск. исторіи. Киръ покорилъ все Иранское плоскогорье, распространилъ свою власть на Лидію (въ 548 г.), греч. колоніи Малоазійск. побережья (въ 546 г.), бассейнъ Тигра и Евфрата (въ 538 г.) и Сирію. Его сынъ, Камбизъ, присоединилъ къ завоеваніямъ отца еще Египетъ (въ 522 г.), но умеръ во время смутъ, поднятыхъ магомъ Гауматою, выдававшимъ себя за его покойн. брата Бартью (Смердиса) и овладѣвш. по смерти Камбиза престоломъ, но черезъ 7 мѣс. свергнутымъ Даріемъ изъ рода Ахеменидовъ. Вступивъ на престолъ среди неурядицъ, вызванныхъ появленіемъ самозванца, Дарій счумѣлъ не только снова утвердить персидск. могущество въ предѣлахъ всей Персиды. Азии и Египта, но и даль этой пестрой смѣси племенъ и нарѣчій извѣстн. организацію, раздѣливъ свое обширн. государство на области, или *сатрапии*, стоявшія подъ властью приближенныхъ или родственниковъ царя—сатраповъ (*kshathra-pavosi*— „господинъ области“), въ свою очередь подчиненн. высшему контролю особымъ чиновниковъ—„очей“ и „ушей“ государевыхъ. Сатрапии несли натуральн. повинности и денежн. налоги, а въ дѣлахъ религіи и внутренн. управленія пользовались полною свободой. Столица государства, Сузы („городъ аллей“), средоточіе блестящаго двора, соединялась съ отдаленн. пунктами государства системой хорошихъ сухопутн. дорогъ и судоходн. каналовъ. Экспедиціи противъ скифовъ Дарій былъ вовлеченъ въ войну съ греками, окончившуюся пораженіемъ его зятя, Мардонія, въ 492 г. и полководцевъ Датиса и Артаферна въ 490 г. Дарій ум. въ 485 г., среди приготовленій къ новому походу, и планъ его мести наследовалъ его сынъ, Ксерксъ; но послѣ пораженія при Саламинѣ онъ отказался отъ мести и провелъ остатокъ жизни въ уединеннй гаремѣ, между тѣмъ какъ греки постепенно освобождали отъ персидск. власти о-ва Архипелага и западн. побережья М. Азии. Вообще, столкновеніе съ греками обнаружило безсиліе нѣкогда могущественной П-и, которое являлось естественнымъ послѣдствіемъ счастливыхъ завоеваній прошлаго, чрезмѣрно расширившихъ предѣлы государства, объединившихъ подъ общей властью въ одно политическое цѣлое народы и племена, совершенно чуждые другъ другу, стоявшіе на различномъ уровнѣ культуры, жившіе разн. жизнью и различн. интересами и потому лишь пассивно способные къ совмѣстной дѣятельности—пока ими руководила могучая воля и благоприятствовало счастье. Роскошь и развратъ двора и высшихъ сословій подтачивали крѣпкую центральную власть и постепенно расшатывали внѣшнюю, механическую связь, соединявшую разнородныя части монархіи. При преемникахъ Дарія, Артаксерксъ I Лонгиманъ (465—425 гг.), Ксерксъ II и свергнушемъ его послѣ 57-дневн. царствованія Согдианъ, свергнутымъ, въ свою очередь, Да-

риемъ II Момомъ (ум. въ 404 г.), при его старш. сынѣ, Артаксерксъ II Мнемонъ (464—357 гг.), добродушн. и слабохарактерномъ, силою оружія отстояшемъ престолъ отъ притязаній своего блестящаго и даровитаго младш. брата, Кира, при Артаксерксъ III Охъ (357—338 гг.) и сынѣ его, Арзесѣ (отравленн. въ 336 г.)—персидская исторія представляетъ непрерывный рядъ возстаній, дворцовыхъ интригъ и убійствъ, господства евнуховъ и одалисокъ, окончательно деморализовавшаго и ослаблявшаго государство. Послѣдній Ахеменидъ, Дарій III Кодоманъ, вступивш. на престолъ въ 336 г., при всѣхъ личн. достоинствахъ, въ силу положенія вещей не могъ отвратить неизбѣжнаго паденія П-и, не выдержавшей напора македонск. войскъ. Послѣ пораженій при Иссеѣ и Арбелѣ онъ былъ убитъ во время бѣгства (въ 330 г.), и вмѣстѣ съ нимъ окончилъ свое существованіе Древне-Персидское царство. Покоритель П-и, Александръ Великій, имѣлъ въ виду слить грековъ и персовъ въ одну народность; но междоусобицы его полководцевъ (диadoховъ), наступившія послѣ его смерти (въ 323 г.), ясно показали несбыточность грандіознаго плана. Пользуясь раздорами диadoховъ, вавилонскій сатрапъ Селевкъ Никаторъ въ 312 г. завладѣлъ П-ею и основалъ царство Селевкидовъ, въ составъ котораго, за исключеніемъ Египта и Мал. Азии, входили почти всѣ части Древне-Персидской монархіи. Царство Селевкидовъ представляло повтореніе исторіи Древне-Персидск. монархіи: тотъ же внѣшн. блескъ, то же внутреннее безсиліе и разрозненность, приведшія къ обособленію Бактріи и Парянскаго царства. Послѣ 200-лѣтняго владычества Селевкиды были изгнаны, и Артаксерксъ I (Ардеширъ), овладѣвшій, по ихъ изгнаніи, Персидою, въ 226 г. до Р. Х. покорилъ сепаратистовъ и положилъ основаніе династіи Сасанидовъ и *Средне-Персидскому царству*. Артаксерксъ I, принявшій титулъ „царя царей“, стремился къ восстановленію религіи и нравственности въ ихъ первобытн. чистотѣ и вступилъ съ Римомъ въ переговоры о возвращеніи П-и всѣхъ ея отторгнутыхъ владѣній. Его сынъ, Сапоръ I (241—271 гг.), покорилъ Арменію и Сирію и прошелъ опустошит. потокомъ до Каппадокіи, но вынужденъ былъ остановиться въвозрастающ. могуществомъ Одената Пальмирскаго. Отъ смерти Сапора I до воцаренія Сапора II Великаго П. вынуждена была вновь уступить Риму Месопотамію и Арменію, изъ которыхъ вторая временно возвращена была Сапоромъ II (309—380 гг.). Изъ послѣдующ. представителей династіи Сасанидовъ выдѣляется Хозрой I Нуширванъ (531—579 гг.), философъ и завоеватель, ставравшійся о водвореніи въ своей странѣ греч. образованности путемъ перевода лучш. произведеній греч. литерат. на персидск. яз. и заведенія школъ по греч. образцу, стремившійся поднять экономич. благосостояніе, развитъ земледѣліе и торговлю и упорядочить судопроизводство и администрацію. Съ 540 г. Хозрой вель съ византійцами нѣсколько счастливыхъ войнъ и расширилъ границы своего царства отъ Инда до Средиз. м., отъ Якарта до границъ Египта и Счастливой Аравіи. Плоды дѣятельн. и долготѣн. правленія Хозроя I погибли въ неудачн. войнахъ его сына, Гормизда IV

(579 — 591 гг.). Внук его, Хозрой II (591 — 628 гг.), завоевал Армению, Сирию, Палестину, часть Египта и Малую Азию. После Хозроя последовал ряд быстрых смен на персидском престоле, и эта неустойчивость правления была тем опаснее для государства, что ему уже угрожало возрастающее могущество арабов. В 636 г. персидские войска были разбиты наголову в сражении при Кадесии, отдавшем Пию в руки мусульман. П. распалась; правление калифов способствовало стремлению их наместников к самостоятельности; одна арабская династия сменяла другую; наряду с этим и персидск. племена возстали и достигли хоть временной самостоятельности. Несмотря, однако, на внутренни волнения, эпоха арабск. владычества была самой блестящей порою персидск. культуры, и при дворах мусульманск. государей развивалась блестящая поэзия—последний проблеск народн. творчества, вскоре угасший в кровавых потоках монгольск. нашествия. Арабскія династии и роды мѣстн. властителей уступили мѣсто владычеству Сельджуковъ, двѣ вѣтви которыхъ, Гамаданская и Керманская, господствовали въ П-и отъ 1037 г. до 1187 г. и были поглочены нашествіемъ Чингисъ-хана (въ 1223 г.). Четвертый сынъ Чингисъ-хана, Гулагу, основалъ въ П-и турецко-татарскую династію Ильханъ (1259 — 1346 гг.), объединившую подъ своею властью всѣ земли, заключенныя между Оксусомъ, Тигромъ и Индомъ. Въ 1380 г. кровопролитное нашествіе Тимура, воздвигнушаго въ Испани пирамиду изъ 70 тысячъ человекъ. головъ, положило начало владычеству монгольск. султановъ, распри между котор. въ нач. XVI в. дали возможность возвыситься персидской династии Сафидовъ и основать *Ново-Персидское царство* (съ 1502 г.). Основатель новой династии, Измаил-аль-Сафи, изгнанный изъ Азербейджана туркменск. княземъ Джеганъ-шахомъ, поднявъ въ Ширванѣ знамя возстанія, проповѣдуя ненависть и презрѣніе къ суннитамъ-туркменамъ, объявилъ шиизмъ государственной религіей и въ 1502 г. уже былъ властителемъ всей П-и. Кромѣ ожесточенной борьбы съ туркменами Сафиды вели частыя войны съ турками, въ кот. потеряли Тебризъ, Багдадъ и нѣкот. другія провинціи. Особенно знаменательно было царствованіе хорасанск. правителя, Аббаса Великаго (1582 — 1627 г.), путемъ продолжительн. и упорн. войнъ съ Бухарой, Хивой, Турціей и Португаліей (за островъ Ормузь въ Персидскомъ зал.) поднявшаго значеніе П-и и расширившаго ея предѣлы. Спустя столѣтіе престоломъ овладѣлъ Махмудъ (1722 — 1725 гг.), афганецъ родомъ, вызвавшій противъ себя коалицію Турціи и Россіи, которой онъ, по мирн. договору отъ 24-го окт. 1723 г., уступилъ южные берега Каспійск. моря. Въ 1736 г. царемъ былъ провозглашенъ туркменъ по происхожденію, Надиръ-шахъ, царствовавшій до 1747 г., рядомъ удачн. войнъ возвращавшій кавказское побережье до Баку и Дербента и покорившій царство Великаго Могола. Его преемникъ, Керимъ-ханъ, царствовавшій отъ 1759 г. до 1779 г., объединилъ южн. части Персидск. государства и въ 1763 г. открылъ англичанамъ доступъ въ свою монархію. По смерти Керимъ-хана повторился обычнй въ исторіи П-и рядъ заговоровъ, убійствъ и низложеній, продолжавшійся

до воцаренія нынѣ правящей династии Каджаровъ въ лицѣ Ага-Могаммеда (1794 — 1797 гг.). При его ближайшихъ преемникахъ П. вела рядъ войнъ съ Россіей, окончившихся утратою почти всѣхъ кавказскихъ владѣній, по Гюлистанскому миру 1813 г., и уступкою Нахичевани и Эривани, уплатой военн. контрибуціи и лишеніемъ права содержать военн. флотъ на Каспійск. морѣ, по Туркманчайскому миру 1828 г. Съ 1834 по 1848 г. царствовалъ Магометь-шахъ, отецъ нынѣ царствующаго государя, Насръ-эд-дина. Благодаря оккупации Герата въ 1856 г. П. вовлечена была въ войну съ Англіей, по Парижскому миру 1857 г. являющейся посредникомъ во всѣхъ столкновеніяхъ П-и съ Гератомъ и Афганистаномъ. Неоднократно также обострялись отношенія П-и къ Турціи; въ 1847 г. возникъ пограничн. вопросъ, грозившій разрѣшиться войною, но вмѣшательство Россіи и Англіи предупредило оруженное столкновение назначеніемъ коммиссіи изъ представителей заинтересованн. и посредничающ. державъ, установившей персидско-турецк. границу въ 1852 г. Турція не признала ея рѣшенія и по Берлинск. конгрессу 1878 г. принуждена была уступить П-и округъ Хотуръ. Въ 1873, 1878 и 1889 гг. шахъ предпринималъ путешествія по Европѣ, но надежды, возлагавшіяся на эти неслыханныя въ исторіи П-и путешествія, донынѣ не оправдались и не внесли свѣта во внутреннее управленіе страной. Единственные пока замѣтные результаты вліянія европейск. культуры представляютъ: нѣкоторое оживленіе торгов. сношеній; открытіе въ 1888 г. желѣзнодорожн. линіи между Тегераномъ и Шахъ-Абдуль-Азимомъ и проектъ жел. дор. отъ Каспійск. моря къ Персидск. заливу; открытій въ 1889 г. въ Тегеранѣ, съ разрѣшенія шаха, бар. Рейтеромъ Персидскій государств. банкъ, съ основн. кап. въ 4 милл. ф. ст., и концессія, данная тому же лицу на эксплуатированіе свинцов., мѣдн., желѣзн. и каменно-угольн. копей; упорядоченіе арміи вызванными въ 1877 г. австрійск. офицерами и рядъ укрѣпленій, воздвигнут. на юго-вост. П-и осенью 1889 г.; введеніе судоходства по р. Карунъ и проложеніе дорогъ отъ Тегерана на Шустеръ и Тебризъ. Попытки перс. правительства пріобрѣсти вліяніе на туркменовъ не увѣнчались успѣхомъ: походы 1860 и 1876 гг. противъ Мерви окончились полн. пораженіемъ перс. войскъ. Тѣмъ временемъ Россія покорила ахаль-текинцевъ и так. образ. явилась и съ сѣвера ближайш. сосѣдкой П-и, граница съ которою установлена договоромъ отъ 24-го марта 1882 г.—По исторіи П-и см.: Iusti, „Geschichte des alten Persien“; Nöldeke, „Aufsätze zur persischen Geschichte“; Gutschmid, „Geschichte Irans und seiner Nachbarländer seit Alexander dem Gr.“; F. Spiegel, „Iranische Alterthumskunde“; Malcolm, „History of Persia“; Gobineau, „Histoire des Perses“; Markham, „History of Persia“ и др.

Persona grata (лат.), „пріятное, пользующееся расположеніемъ лицо“.

Перспектива (отъ лат. perspicere, ясно видѣть), искусство изображать предметы такъ, какъ они представляются съ опредѣленнаго пункта глазу наблюдающаго. П. распадается на П-у *математическую*, или *линейную*, и на П-у *воздушную*. Первая учитъ изображать правильно на плоскости от-

дѣльные точки и линіи предмета и является практическимъ примѣненіемъ центральной проекціи. Вторая опредѣляетъ степень измѣненія ясности очертаній предмета, измѣненія силы свѣта и красокъ, которыя претерпѣваютъ предметы по мѣрѣ ихъ удаленія отъ зрителя. Основанія воздушной П.-ѣ положили флорентинцы Брунеллеско и Паоло Учелло (1397—1475 гг.). Пособіе П.-ы необходимо живописцу и архитектору. Практич. правила П.-ы можно найти у Теню (пер. Муратова), „Теорія практической П.-ы“, 1890 г.; у Кочетовой, „Краткая практическая П. для начинающихъ“, 1893 г.

Персье (Percier), Шарль, франц. архитекторъ, род. въ 1764 г., изучалъ архитектуру въ Римѣ съ 1786 по 1791 г. и здѣсь сошелся съ Фонтенемъ. Въмѣстѣ съ нимъ П. окончилъ при Наполеонѣ I Лувръ и Тюльери и построилъ на площади Каруселей триумфальную арку. П. былъ главнымъ представителемъ классич. стіля первой имперіи. Онъ издалъ вмѣстѣ съ Фонтенемъ: „Palais, maisons etc. à Rome“ и „Recueil de décoration intérieure“. Ум. въ 1838 г.

Пертесъ (Perthes) 1) Фридрихъ Христофоръ (род. въ 1772 г., ум. въ 1873 г.), извѣст. нѣм. книгопродавецъ и патріотъ, принимавшій дѣятельное участіе въ дѣлѣ освобожденія сѣвера Германіи отъ франц. владычества (въ 1813—1814 гг.), въ организационной основан. въ 1825 г. лейпцигск. биржеваго союза нѣмецк. книгопродавцевъ и оказавшій значительное влияние на нѣмецкое законодательство о печати. 2) П., Юстусъ, извѣстн. издатель-книгопродавецъ, основавшій въ 1785 г. издательскую фирму въ Готѣ; предпріятіе существ. до настоящаго времени подъ фирмою Ю. П.-а и считается лучшимъ географич. и картографич. институтомъ Европы. Наибольшаго процвѣтанія институтъ достигъ въ 60-хъ годахъ этого столѣтія, подъ руководствомъ знаменитаго географа Петермана. Съ 1855 г. фирма издаетъ журналъ „Mittheilungen aus Justus P.'s geographischer Anstalt“, а съ 1866 г.—географич. ежегодникъ („Geographische — Jahrbuch“). Въ наст. время собственникомъ фирмы является Бернардъ П. (съ 1881 г.).

Пертцъ, Іосифъ, извѣстн. натуралистъ, профессоръ монхенск. и бернск. унив., род. въ 1804 г., ум. въ 1884 г. Ученая извѣстность П. основана на его капитальн. трудахъ по зоологіи, антропологіи и этнографіи, тогда какъ его многочисленн. психологич. втуды, разрабатывающіе вопросъ о такъ наз. *магическомъ* бытіи души, при всемъ стремленіи къ научности, исходятъ изъ мистической основы и создали ему почетн. имя только въ кругу современн. спиритовъ. Важнѣйш. сочиненія: „Delectus animalium articulatum“, описание энтомологич. коллекцій, собранн. Сфиксомъ и Марциусомъ въ Бразиліи; „Grundzüge der Ethnographie“; „Spezielle Zoologie“; „Die Anthropologie, als die Wissenschaft von dem körperlichen und geistigen Wesen des Menschen“; „Der jetzige Spiritualismus und verwandte Erfahrungen der Vergangenheit und Gegenwart“; „Die Realität der magischen Kräfte“ и др.

Пертиановъ, Публий Гельвій, римскій императоръ, род. въ 126 г. по Р. Х., въ рядахъ римской арміи сражался противъ германцевъ, поздѣе въ Британіи и Африкѣ, при Коммодѣ былъ пре-

фектомъ Рима и, по изложеніи его, въ концѣ 192 г., былъ возведенъ на престолъ. П. стремился къ упроченію границъ своей обширной имперіи и къ водворенію правосудія; но введенная имъ строгая военная дисциплина вызвала возстаніе распушенныхъ преторіанцевъ, убившихъ императора 28 мар. 193 г.

Пертъ 1) главн. гор. одноименнаго *графства* (6702 кв. км. съ 129 007 ж.) въ средн. Шотландіи, при р. Тэй; оживленная хлопчатобумажн., шерстяная промышл., стеклян. и машин. производства; 26 236 ж. До 1482 г. П. былъ главн. гор. Шотландіи. 2) П., главн. гор. британск. колоніи въ зап. Австраліи, при Восточной жел. дор.; 8000 ж.

Перу, республика Южной Америки, простирающаяся между 20° 20'—17° 55' ю. ш. и 68° 50'—81° 20' з. д. (отъ Гринв.) и граничащая на сѣверѣ съ Эквадоромъ, на востокѣ съ Бразиліей и Боливіей, на югѣ съ Чили, а на западѣ съ Великимъ океаномъ. Морская граница П. представляетъ мало удобныхъ гаваней, вслѣдствіе незначительной извилистости береговой линіи; сильный прибой морскихъ волнъ, въ свою очередь, затрудняетъ приставаніе судовъ къ перуанскому берегу. По устройству поверхности П. — страна по преимуществу гористая: она наполнена горной массой (болѣе 700 км. ширины) южно-американскихъ Кордильеръ, или Андъ, которые дѣлятъ страну на нѣсколько областей. Промежутки между горнымъ хребтомъ и океаномъ имѣютъ видъ террасы, уступы которой продолжаются и подъ волнами океана. Поверхность этой береговой полосы покрыта глубокимъ, сначала аллювialнымъ, а глубже дилювialнымъ, пескомъ, покрывающимъ отчасти на залежахъ гранита и порфира, отчасти на пластахъ юрскаго известняка. По мѣрѣ повышенія почвы глыбы кристаллическихъ породъ приближаются къ поверхности, а иногда выступаютъ и наружу, часто въ красивыхъ причудливыхъ изломахъ. Последній, приморскій уступъ террасы представляетъ длинную (2150 км.), узкую (25—60 км.), почти пустынную равнину (до 500 метр. надъ ур. моря), необыкновенно богатую различными химическими веществами (гипсъ, соли, селитра и т. п.), пропитывающими верхніе слои почвы, и еще до послѣдняго времени изобиловавшую (наряду съ близъ лежащ. островами Чинчо и Лобосъ) богатыми залежами теперь уже истощившагося гуано. Остальная часть террасы — холмистая страна, извѣстная у туземцевъ подъ названіемъ Cuesta (500—1500 метр. высоты) — составляетъ какъ бы предгоріе Андъ. Ряды ея холмовъ тянутся параллельно цѣпямъ послѣднихъ и заключаютъ въ своихъ предѣлахъ небольшую плоскогорья съ глубокими продольными долинами (quebradas), покрытыми плодороднымъ аллювиемъ. Изъ невысокихъ горныхъ цѣпей Западнаго Перу, не принадлежащихъ къ системѣ Кордильеръ, слѣдуетъ отмѣтить горы Амотапъ (Montes della Brea), достигающія 1000 м. высоты, мѣстность къ сѣв. отъ которыхъ составляетъ центръ вновь открытаго богатаго нефтянаго производства и добыванія асфальта; дальѣ, цѣпь Сьерра де-Панта (396 м.) и гору Дарвина (1770 м.). По склону террасы текутъ въ Великій ок. маловодныя рѣки западной покатости, которыя, за немногими исключеніями, или совсѣмъ не доходятъ до моря, или же достигаютъ

океана только во время половодія. Къ холмистой странѣ примыкаетъ обширная область горъ, носящая, въ зависимости отъ высоты ея надъ уровнемъ моря, разныя названія; такъ, прорѣзанные глубокими ущеліями склоны горъ, достигающіе 1500—3500 м. выс., носятъ названіе *Сьерры* (*Sierra*); далѣе, на высотѣ 3500—4200 м. слѣдуетъ область *Пуны* (*Puna*)—холодные, но еще способные къ культурѣ высокіе горные проходы, террасы и плоскогорія съ глубокими рѣчными долинами и многочисленными озерами и болотами; наконецъ, за предѣломъ 4200 м. начинается *Cordillera*, область голыхъ неприступныхъ скалъ, отдѣльныхъ остроконечныхъ вершинъ и покрытыхъ снѣгомъ гребней горъ (снѣговая линия наход. на выс. 4800—5000 метр.). По другую сторону горной страны тянется мало изслѣдованная, покрытая толстымъ слоемъ глинистаго аллювія, *Монтанья* (*Montaña*), мѣстами гористая, но преимущ. ровная покатою къ востоку, поросшая густымъ лѣсомъ, сливающимся съ сельвасами р. Амазонской. Собственно Кордильерами въ предѣлахъ П. называется береговая (самая высокая) горная масса Андозъ, служащая главнымъ водораздѣломъ между рѣками Великаго и Атлантическаго океановъ, между тѣмъ какъ названіе собственно Андозъ присвоено здѣсь только самой восточной цѣпи горной системы. Различныя части какъ Кордильеровъ, такъ и Андозъ носятъ въ разныхъ мѣстахъ ихъ протяженія разныя названія. Въ сѣверной своей части перуанскія горы состоятъ изъ 3-хъ параллельныхъ, сначала невысокихъ (съ вершинами до 3000 м.), но быстро повышающихся по направленію къ югу, цѣпей; въ средней изъ нихъ, составляющей непосредственное продолженіе Кордильеровъ Эквадора, находятся высочайшія (болѣе 6000 м.) вершины перуанскихъ Андозъ, одна изъ которыхъ, Гуасанъ (недавно изслѣдованная), достигаетъ 6721 м. (на 411 м. выше Чимборасо). Эта же цѣпь (*Cordillera Nevada*) и параллельная ей (до 5000 м. выс.) береговая цѣпь (*Cord. Negra*) хранятъ въ своихъ ущеліяхъ несомнѣнные слѣды существованія здѣсь нѣкогда ледниковъ и остатки ихъ моренъ. Третья изъ параллельныхъ цѣпей Сѣверн. П. (собств. Анды) ограничиваетъ съ вост. долину Мараньона (верховье Амазонской), главной рѣки П., принадлежащей странѣ до впаденія въ нее притока Іавари (погранич. съ Бразиліей). Всѣ рѣки восточнаго склона очень многоводны. Къ югу отъ верховьевъ Мараньона Кордильеры и Анды сближаются, соединяясь въ горн. узлѣ Паско, послѣ чего опять удаляются другъ отъ друга, образуя въ промежуткѣ между собою высокое (4000 м. средн. выс.) *Перуанское* плоскогоріе (преимущественно область *Пуны*), непосредственно примыкающее къ гребню береговыхъ Кордильеровъ. Подъ 13° ю. ш. горы опять соединяются въ горн. узлѣ Аполобамба, образуемомъ нѣсколькими поперечными цѣпиями, самая южная изъ которыхъ, Вильканота, отдѣляется отъ береговыхъ Кордильеровъ подъ 15° ю. ш. Къ югу отъ Вильканота берегов. Кордильеры продолжаютъ тянуться вдоль берега, при чемъ высочайшія ихъ вершины представляютъ часть потухшіе (Чачани, 6035 м., и др.), частью дѣйствующіе (Тутупака, или Кондорова, 5780 м., Гуайяно Путина и др.) вулканы; вѣроятно, благодаря соедѣству послѣднихъ южно-перуанское побережье

представляетъ область постоянныхъ землетрясеній, особенно въ окрестностяхъ города Арекипы, близъ вулкана Мисти (5640 м.), хотя и не дѣйствующаго съ незапамятн. время. Въ связи съ подземнымъ дѣйствіемъ вулканическихъ силъ находится, вѣроятно, и постепенное повышение перуанск. берега, особенно замѣтное у гавани Кальяно. Въ береговыхъ Кордильерахъ много горячихъ ключей. Цѣпь Андозъ, носящая къ югу отъ 13° названіе Карабая (5000 м. выс.), главн. источникъ золотой руды, непосредственно за пересѣченіемъ съ Вильканотой поворачиваетъ къ востоку и переходитъ въ Боливию, ограничивая съ вост. большое плоскогоріе (3800—4000 м. выс.), сѣверная оконечность котораго, вмѣстѣ съ сѣверо-западною частью озера Титикахи, находится еще въ предѣлахъ П. Озеръ и болотъ въ П. очень много. Главную массу осевъ. Кордильеровъ составляютъ кристаллич. породы, преимущ. порфиры, которые, наряду съ осадочн. породами юрской системы, пропитаны жилами серебрян. руды; главная масса Андозъ—осадочныя породы, въ особенности шиферъ силурийской системы, съ развѣтвляющимися въ немъ кварцевыми золотосносными жилами; въ *Cord. Negra* находятся громадныя пласты тріасовой каменн. соли и непочатыя залежи юрск. каменнаго угля, а на плоскогоріи, у города Гуанкавелики—немного руды (бывшей нѣкогда источникомъ обогащенія этого города). Климатъ П., вслѣдствіе возвыш. характера мѣстности, въ общемъ нѣсколько холоднѣе, чѣмъ климатъ другихъ странъ, расположенныхъ на одной съ нимъ широтѣ; но въ то время какъ по мѣрѣ повышенія почвы температура понижается обыкновенно на 1° Ц. каждые 180—200 м., въ П. такое пониженіе заѣмается только каждые 500—600 м., благодаря чему на высотахъ П. гораздо жарче, чѣмъ въ горѣхъ другихъ странъ на соответственной высотѣ, что составляетъ исключительную особенность перуанск. климата. Въ климатографическ. отношеніи П. можно раздѣлить на 2 части, распадающіяся каждая на нѣсколько подраздѣленій: западную покатою, сухую, и восточную, необыкновенно богатую атмосферн. осадками (область пассатовъ). Въ предѣлахъ узкаго морск. побережья есть такія мѣста, гдѣ почти никогда не бываетъ дождя. Тропическая жара умѣряется здѣсь исполненіемъ туманами, окутывающими побережье съ апрѣля по ноябрь (зимнее время года), но еще болѣе—холодн. теченіемъ, направляющимся вдоль береговъ П. къ сѣверу; проносящійся надъ этимъ теченіемъ южн. вѣтеръ, въ свою очередь, охлаждаетъ на нѣсколько градусовъ средн. годовую температуру (22°) побережья, болѣе низкую поэтому, чѣмъ въ сосѣднихъ горахъ. Зимой по временамъ дуетъ сѣв. муссонъ. Въ періодъ тумановъ, осаждающихся на склонахъ холмовъ въ видѣ росы (*garrip*) и покрывающихъ послѣдніе обильною растительностью, животныя спускаются съ горъ къ этимъ временнымъ пастбищамъ, а сазисы плодородной почвы по берегамъ рѣкъ превращаются въ роскошные огороды. Въ остальное время года (лѣто) побережье представляетъ изъ себя почти сплошную пустыню. Въ сосѣдней *Sues* мѣсто тумановъ заступаютъ періодич. дожди, покрывающіе мѣстность роскошною тропич. растительностью; фауна представляетъ здѣсь своеобразныя, исключительно американскіе, виды (ар-

мадилы, кайманы, американск. обезьяны и т. п.). Средн. год. темп. +24°. Далѣе слѣдуетъ т. наз. Зап. Сьерра, съ мягкимъ, пріятнымъ климатомъ нашего умѣренн. пояса; это—область европейск. культурныхъ растений и соответств. фауны. Важнѣйшее изъ собств.-американскихъ хлѣбныхъ растений—куinoa, дающее мелкій, т. наз. *перуанскій*, рисъ. Холодная Cordillera отличается альпійскою флорой (низкіе кактусы, многолѣтн. альпійскія травы и т. п.), заходящею даже за предѣлы снѣговой линіи, до области лишаевъ (4613—4800 м.). Въ Пунахъ—два времени года: дождливое лѣто (съ сентября по май), съ снѣжн. метелями по ночамъ, и ясная зима, съ холодн. юго-зап. и южными вѣтрами. Лѣсовъ нѣтъ; преобладающая флора—травянист. растенія; ячмень сѣется до 4200 м. высоты. Пуны—родина ламъ, гуанако, альпаки и вигони; кроме того здѣсь водятся: особый, *перуанскій*, олень, вискача, чинчиля и др. животныя, а также кондоры и много водяныхъ и болотныхъ птицъ. Въ Восточн. Сьеррѣ тоже 2 времени года: лѣто (съ мая по октябрь) и дождливая зима съ ночными заморозками. Флора и фауна—приблизит. тѣ же, что и въ Зап. Сьеррѣ. Последняя, лѣсная область (восточн. склонъ собств. Андовъ), сначала холодная и сырая, съ бѣдной флорой и фауной, переходитъ ниже 1800 м. выс. въ обширные первобытные лѣса Монтаньи (*los Bosquios*), жаркой и необыкновенно сырой. Дождливое время года—съ октября по апрѣль; господствующіе вѣтры—юго-восточные и сѣверо-западные.—Хотя вообще климатъ П. можно назвать здоровымъ, ни одна страна не представляетъ столько мѣстныхъ видовъ различн. болѣзней (на побережьи перемеж. лихорадки, дизентерія, иногда и желтая лихорадка; въ долинахъ съ тропическ. климатомъ—тифъ, а въ горахъ—особая болѣзнь, *zarcoche*). Однако, достаточно бываетъ переселиться изъ одной области въ другую, чтобы излѣчиться отъ болѣзни, вызванной вліяніемъ мѣстныхъ условій. Самымъ нездоровымъ считается климатъ Монтаньи.—По приблизит. исчисленію, населеніе П., на пространствѣ 1 200 000 кв. клм., простиралось въ 1892 г. до 3 милл. человекъ (въ томъ числѣ 350 000 дикихъ индѣйцевъ Монтаньи). Въ послѣднее время населеніе возрастаетъ очень медленно, но съ 1810 г. оно утроилось. Преобладающую массу его составляютъ индѣйцы племени квичуа и смѣсь послѣднихъ съ другими индѣйск. племенами П., большое количество всевозможныхъ метисовъ, затѣмъ бѣлые, негры (все уменьшающіеся въ количествѣ), наконецъ—представители азіатской расы (преимущ. китайцы). Главныя занятія жителей—земледѣліе, скотоводство и горнодѣліе. Земледѣліе (хлопокъ, сах. тростникъ, вино, табакъ, кофе, хина, хлѣбъ и пр.) мало развито, что обусловливается, въ числѣ др. причинъ, и господствующею въ П. системою крупнои земельной собственности. Скотоводство преобладаетъ въ департаментахъ Пуно, Куско и Аякучо (лама и альпака) и въ области Пунъ (овцы). Горнодѣліе (добываніе золота, серебра—въ 1888 г. 120 тыс. кггр.; мѣди, каменнаго угля, соли и т. п.), значительно сократившееся противъ прежняго времени подъ вліяніемъ экономическ. условій рынка, нѣсколько оживилось въ послѣднее время, послѣ перехода его изъ рукъ государства въ руки англ. акціонерн. компаній.

Новое производство—добываніе нефти—пока еще мало развито, но общаеся сдѣлаться для П. такимъ же источникомъ обогащенія, какими были прежде залежи гуано и область буры и селитры, захваченная чилийск. завосованіемъ. Обрабатывающая промышленность П. незначительна. Торговля П., также какъ и всё отрасли его производства, страдаетъ отъ отсутствія удобныхъ путей сообщенія. Средн. годов. цифра ввоза—45 милл. франковъ, вывоза—35 милл. фр.; изъ общ. суммы год. оборота 55 милл. приходится на торговлю съ Англійей, за которую слѣдуютъ: Франція, Германія и Соед. Штаты. Существующія желѣзныя дороги (въ 1892 г. 1850 клм.), находящіяся нынѣ въ рукахъ англійск. компаній, составляютъ часть обширн. сѣти, долженствующей соединить оба склона Андовъ, предпринятой перуанск. правительствомъ, но оставленной вслѣдствіе финансовыхъ затрудненій. Собственный перуанскій флотъ, торговый, какъ и военный, состоитъ всего изъ нѣсколькихъ незначительныхъ судовъ. До 1862 г. монетной единицей былъ пезо, въ настоящее время—соль (5 фр.), состоящій изъ 100 сентовъ. Курсъ бумажн. соля теперь пониженъ. Въ 1860 г. введена метрич. система мѣръ.—Міродное образованіе, несмотря на введеніе „бесплатнаго и обязательнаго обученія“, пока недостаточно развито (въ 1890 г. 1177 начальныхъ школъ съ 71 тыс. учащихся, довольно много среднихъ учебныхъ заведеній, 3 университета—въ Лимѣ, Куско и Арекипѣ, и 1 инженерн. школа—въ Лимѣ).—Въ политич. отношеніи П. представляетъ республику съ централистич. характеромъ управленія. Законодат. власть принадлежитъ конгрессу (состоящ. изъ сената и палаты депутатовъ), исполнительная—президенту (избираемому народн. представителями на 4 года). Нынѣ дѣйствующая, введенная въ 1856 г. и преобразованная въ консерват. духъ въ 1860 г., конституція составл. сколокъ съ конституціи Соединенныхъ штатовъ. Финансы П. очень запутаны, что вызываетъ все новое и новое увеличеніе налоговъ, первое мѣсто между которыми принадлежитъ таможенной пошлинѣ (въ 1891 г. 5 367 069 сол.). Ежегодн. бюджетъ П. составляетъ $\frac{1}{4}$ его бюджета до войны съ Чили (официальн. бюджетъ 1890 г.: доходы 8 608 043 сол.; расходы 8 179 981 с.; госуд. долгъ въ 1889 г.: 109 287 000 сол.). Въ уплату долга англійск. капиталистамъ правительство принуждено было уступить послѣднимъ остатки залежей гуано, желѣзныя дороги, рудники, обширныя территоріи свободныхъ земель, съ обязательствомъ компаній окончить проектированна, сѣть желѣзныхъ дорогъ.—Въ административн. отношеніи П. дѣлится на 18 департаментовъ (въ ихъ предѣлахъ 90 провинцій). Важнѣйшіе города: Лима (главн. городъ), Арекипа и Куско; важнѣйшія гавани: Кальяо и Пайта.—Первоначальное населеніе П. составляли многочисленныя индѣйск. племена, нѣкоторыя изъ которыхъ (напр., юнка на перуанск. побережьи), судя по оставленнымъ ими памятникамъ съ іероглифич. надписями, стояли на высокой ступени культуры. Въ началѣ XI в. нашей эры одинъ изъ представителей инд. племени айшара, жившаго вокругъ оз. Титикахи, по имени Манко-Капакъ, построилъ городъ Куско и положилъ основаніе государству инковъ (носившему на яз. квичуа назв. Тугуанти-Суйу), постепенно объединившему подъ своею властью всё

область теперешнихъ Эквадора, П., Боливи, Чили и Аргентины. Племя завоевателей слилось съ туземнымъ населеніемъ и стало извѣстно подъ именемъ племени квичуа, языкъ котораго до сихъ поръ остается господствующимъ на всемъ западѣ Южн. Америки. Еще за нѣсколько вѣковъ до появленія въ странѣ европейцевъ квичуа достигли высокой степени цивилизаціи, доказательствомъ чего служатъ ихъ постройки, слѣды обширныхъ канализаціонныхъ сооружений, дорогъ, наконецъ ткани, издѣлія изъ мѣди и т. п. Соціальное устройство государства инковъ (какъ оно наз. по титулу правителей) носило коммунистич. характеръ: земля и орудія труда, а также продукты обработанныхъ сообца полей находились у нихъ въ общественномъ владѣніи; каждый получалъ сообразно со своими потребностями; часть общественныхъ полей шла на содержаніе неспособныхъ къ труду, а часть предназначалась инкѣ и Солнцу (верховному божеству). Сборъ съ полей инки и Солнца поступалъ въ обществ. магазины и выдавался народу въ неурожайные годы; изъ обществ. магазиновъ выдавались также шерсть, хлопокъ и кожа для одежды, которую квичуа изготовляли сообца. Скотъ тоже находился во владѣніи государства, регулировавшаго убой его и распределение мяса. Всѣ эти народныя обычаи были возведены инками на степень законовъ, при чемъ правительство регулировало не только болѣе или менѣе важныя событія (напр., вступленіе въ бракъ и т. п.), но даже мельчайшія обстоятельства жизненнаго обихода (какъ костюмъ, прическа и т. п.). Обществ. устройство націи было строго іерархическое. Въ 1531 г. испанскіе искатели приключеній, Францискъ Пизарро и Діего де-Альмагро и священникъ Гернандо де-Люкве, привлеченные слухами о несмѣтн. сокровищахъ американскаго государства Биру, или Пиру (Перу), высадились на перуанск. берега и, воспользовавшись междуусобіями послѣднихъ инковъ, Гуаскара и Атагуальпы, казнили послѣдняго и въ 1533 г. завладѣли страной, которая въ 1546 г. перешла во владѣніе испанской короны. Завоеватели, лишивъ безответныхъ квичуа ихъ прежняго благосостоянія, принуждали ихъ въ то же время работать чрезъ силу въ рудникахъ и нести многія тяжелыя повинности. Нищета, жестокое обращеніе, занесенныя европейцами эпидемія сильно уменьшили количество народонаселенія П. Нѣкоторымъ удалось бѣжать въ первобытныя лѣса восточн. склона Андозъ, гдѣ большинство ихъ, въ свою очередь, сдѣлалось жертвою болѣзней, занесенныхъ миссіонерами (остальные сохранили свою независимость до нашихъ дней). Цвѣтущее земледѣіе времени инковъ пришло въ упадокъ, дорогъ и водопроводныя сооруженія запустѣли, торговля приостановилась. Отдѣльные случаи возстаній заливались потоками крови. Въ 1810 г. началось отпаденіе отдѣльныхъ частей Перуанскаго вице-королевства отъ метрополи — Испаніи, а въ 1821 г. была провозглашена независимость П., и протекторомъ новой республики сдѣлался чилийскій главнокомандующій Санъ-Мартинъ. Однако, только въ 1824 г. (послѣ отпаденія Боливій, въ 1822 г.) П. удалось окончательно освободиться отъ вмѣшательства Испаніи въ свои дѣла. Но съ этого времени начинается въ государствѣ цѣлый рядъ междуусобій изъ-за

власти, все болѣе и болѣе разорявшихъ страну и деморализировавшихъ населеніе. Въ 1864 г. натянутыя отношенія съ Испаніей разрѣшились вспыхнувшей войной, при чемъ испанцы осадили о-ва Чинча. Президентъ Пезе заключилъ въ 1865 г. миръ, условия котор. были невыгодны для П., и былъ за это свергнутъ префектомъ Арекипы, Прадо, который объявилъ себя диктаторомъ и, возобновивъ войну въ союзѣ съ Чили, Эквадоромъ и Боливіей, заставилъ испанцевъ отказаться отъ военныхъ дѣйствій противъ П. Преемникомъ Прадо былъ Балта (съ 1868 г.), кот., сообща съ министромъ Пьеролой, уступилъ одному французск. банкирскому дому разработку залежей гуано и на полученныя деньги предпринялъ постройку желѣзн. дорогъ и гаваней, чѣмъ безповоротно запуталъ финансы страны. Въ 1879 г. началась война П. съ Чили, окончившаяся (1883 г.) потерей провинцій Тарапаки и уступкой на 10 лѣтъ пров. Такны и Арики. Съ 1886 г. президентомъ П. былъ Кацересъ, на мѣсто котораго въ 1890 г. избранъ Бермудесъ. — Ср.: E. Reclus, „Nouvelle Géographie Universelle“ (1893); Prescott, „History of the conquest of P.“ (1848); Wiener, „Les institutions politiques, religieuses, économiques et sociales de l'empire des Incas“ (1874); Brehm, „Das Inkareich“ (1887).

Перуанскій бальзамъ, густая желтовато-бурая жидкость, получающаяся изъ коры нѣкоторыхъ сортовъ растенія *Mughoxylon*, живущаго въ сѣверной части Южной Америки. По химическому составу представляетъ смѣсь бензиловыхъ эфировъ коричной и бензойной кислотъ съ примѣсью смолы и небольшой количества свободныхъ коричной и бензойной кислотъ. Употребляется въ медицинѣ (см. *Бальзамъ*), въ парфюмеріи (для помадъ). Обладаетъ сладковатымъ вкусомъ и запахомъ, напоминающимъ ваниль; хорошо растворимъ въ спиртѣ.

Перуджа (Perugia), итал. провинція, иначе наз. *Умбрія* (9474 кв. км. съ 572060 ж.), страна больш. ч. гористая, плодородная, съ богатыми пастбищами. *Главн. гор.* — П., при Римско-Флорент. ж. д.; университетъ; 17395 ж. — П. въ древности назыв. *Перузійей* и была однимъ изъ 12 союзн. гор. Этрурии.

Перуджино, собственно Пьетро-Вануччи, живописецъ, глава Умбрійской школы, учитель Рафаэля, род. въ 1446 г., учился въ Флоренціи у Верокію. Сначала П. работалъ въ Перуджѣ, затѣмъ отправился въ Римъ, чтобы исполнить картины на стѣнахъ Сикстинской капеллы. Изъ этихъ картинъ „Крещеніе Спасителя“ и „Врученіе ключей апостолу Петру“ сохранились до нашего времени. Работалъ онъ потомъ во Флоренціи и въ другихъ мѣстахъ и съ 1496 г. поселился въ Перуджѣ, гдѣ имѣлъ мастерскую и пользовался большимъ уваженіемъ. Его первыя станковыя картины, написанныя до 1493 года, исполнены а темперѣ; съ 1494 г. П. началъ писать масляными красками. Въ промежуткѣ 1494—99 г. П. создалъ картины: „Плачъ надъ тѣломъ Христа“ („Pietà“), „Мадонна на тронѣ“ и „Вознесеніе Христово“ — самыя крупныя свои произведенія, въ которыхъ искренность религиознаго чувства соединена со строгою композиціи. Въ 1496 г. онъ исполнилъ „Христа на крестѣ со святыми“ и въ 1500 г. окончилъ роспись колледжіа дель Камбіо въ Перуджѣ. Здѣсь на стѣнахъ глав-

о зала, кромѣ нѣкоторыхъ библейскихъ сценъ, онъ изобразилъ рядъ сивилль, пророковъ и другихъ мужей Ветхаго Завета, государственныхъ людей и героев древности и надъ ними — аллегорич. олицетворенія различныхъ добродѣтелей. Около того же времени онъ написалъ: „Взятіе Богоматери на небо“ для монастыря Валломброза, „Обрученіе Маріи“ и „Побѣда цѣломудія надъ страстью“. Онъ имѣлъ много учениковъ теперь и часто поручалъ имъ выполнять картины по своимъ рисункамъ. Въ 1508 г. П. опять работалъ въ Ватиканѣ, расписывалъ потолокъ въ станціи дель Инчендіо. Послѣднія самимъ П. исполненыя работы: „Мученіе св. Севастьяна“, „Рождество Христово“, „Крещеніе“ и „Преображеніе“ — показываютъ паденіе его таланта. При исполненіи ихъ П. умеръ въ 1524 г. — Среди господствовавшего въ Италіи въ XV в. стремленія къ реализму въ мирныхъ долинахъ Умбріи сохранилось самостоятельное художественное направление: не столько реальнымъ воспроизведеніемъ, сколько привлекательною задушевностью и глубокимъ чувствомъ отличаются картины Умбрійской школы. Это направленіе довелъ до высшей степени развитія П. Во всѣхъ картинахъ П. преобладаетъ глубокая религиозная мечтательность. Въ его полу-грустныхъ, восторженно обращенныхъ къ набу лицамъ особенно хорошо выраженіе кротости, душевной чистоты и ясности, молитвеннаго настроенія, чувства самоотверженія, скорби и экстаза. Слабую сторону его картинъ составляетъ неумѣнье выразить мужественную силу и энергію, недостатокъ характерности и однообразіе въ положеніяхъ фигуръ.

Перуцъ, главное божество восточныхъ славянъ, богъ грома и молніи; онъ изображался обыкновенно со стрѣлою въ рукѣ. Передъ идоломъ его горѣлъ неугасимый огонь; въ жертву ему приносили животныхъ, а иногда и людей.

Перуцци, Валтазаръ, живописецъ и архитекторъ, одинъ изъ видныхъ представителей италіанскаго Возрожденія, род. въ 1481 г., художественнымъ образованіемъ обязанъ въ живописи — Рафаэлю, въ архитектурѣ — Браманте. Главныя живописныя работы П. — фрески изъ Ветхаго и Новаго Завета въ церк. св. Маріи della Pace въ Римѣ и „Тибуртинская сивилла, возвѣщающая Августу о рожденіи Христа“ въ церк. Фонтеджуста въ Сіенѣ. Въ 1509—11 гг. П. построилъ замѣчательную по изяществу формъ и красотѣ перспективаго вида виллу Фарнезину и въ ней мастерски исполнилъ декоративную живопись, отличающуюся гармоничнымъ сочетаніемъ съ скульптурными украшениями и архитектурою. По смерти Рафаэля П. продолжалъ постройку церк. св. Петра въ Римѣ, не оказавъ, впрочемъ, на нее большаго влияния. Ум. П. въ 1536 г.

Per fas et nefas (лат.), соответствуетъ русск. выраженію: „всеми правдами и неправдами“.

Перфорация (лат.), прободеніе стѣнки замкнутой полости или органа острыми тѣлами или вслѣдствіе язвенныхъ и др. патологич. процессовъ, напр. — П. пищеваго, кишечника, желудка и проч. Въ хирургіи терминъ П. примѣняется только къ нѣкоторымъ операціямъ: П. сосцевиднаго отростка, П. лобной пазухи, грудной клѣтки и, особенно, въ акушерской практикѣ — къ опер. прободенія головки съ цѣлью удаленія изъ нея содержимаго при труд-

ныхъ родахъ вслѣдствіе суженія таза; съ этой цѣлью употребляются особые инструменты, называемые *перфораторами*.

Перцепція (отъ лат. percipere, воспринимать), непосредственное воспріятіе впечатлѣнія, преимущественно безознательное, въ отличіе отъ апперцепціи, которою обозначается вступленіе П-и въ область самосознанія. Такое разграниченіе общаго понятія воспріятія впервые ввелъ Лейбницъ, и съ тѣхъ поръ оно принято почти всеми психологами. Но весьма часто слово П. употребляется и въ болѣе широкомъ смыслѣ — воспріятія вообще.

Перцъ (Pertz), Георгъ Генрихъ, нѣм. историкъ, род. въ 1795 г. въ Ганноверѣ, изучалъ исторію въ Геттингенѣ и своей „Исторіей Меровингскихъ майордомовъ“ обратилъ на себя вниманіе знамен. прусскаго министра барона Штейна, который въ 1823 г. поручилъ ему главное руководство изданіемъ средневѣковыхъ памятниковъ для исторіи Германіи („Monumenta Germaniae historica“). Этому дѣлу онъ посвятилъ всю свою жизнь и ему обязанъ своею извѣстностью. Не довольствуясь изданіемъ памятниковъ въ оригиналѣ, онъ старался познакомить публику въ важнѣйшими изъ нихъ путемъ извлеченій и переводовъ („Die Geschichtschreiber der deutschen Vorzeit“, Berl., 1846 и дал.); большую часть источниковъ для исторіи Каролинговъ онъ обработалъ лично. Назначенный въ 1842 г. старшимъ бібліотекаремъ корол. бібліотеки въ Берлинѣ и, вскорѣ, членомъ академіи наукъ, онъ продолжалъ изданіе „Monumenta“, которое сложилъ съ себя лишь незадолго до смерти. Ум. въ 1876 г. П. издалъ также полное собр. соч. Лейбница, записки барона Штейна и превосходную біографію послѣдняго въ 6 томахъ.

Перчь, англ. мѣра длины = 5,00 метра.

Перье 1) Казимиръ, франц. госуд. дѣятель, род. въ 1777 г.; избранный въ 1817 г. членомъ палаты, П. выступилъ рѣшительнымъ противникомъ всѣхъ реакціонныхъ мѣропріятій тогдашняго министерства; въ 1828 г. онъ былъ короткое время министромъ торговли и финансовъ; въ революціи 1830 г. П. принималъ дѣятельное участіе и не мало содѣйствовалъ образованію конституціонной іюльской монархіи. Составленная по новой конституціи палата избрала П. своимъ президентомъ; въ 1831 г. онъ сталъ во главѣ кабинета, оставивъ за собой портфель министра внутреннихъ дѣлъ. Въ своей дѣятельности П. слѣдовалъ правилу *juste milieu* („золотая середина“); противъ стремленій крайнихъ онъ выступалъ съ неуклонной строгостью, за что въ значительной мѣрѣ поглотился своей популярностью. П. написалъ: „Opinions et discours“. Ум. въ 1832 г. отъ холеры. 2) П., Огюстъ Казимиръ Викторъ Лоранъ (съ 1874 г. носить двойную фамилію Казимиръ-П.), сынъ предыдущаго, род. въ 1811 г., съ 1830 по 1846 г. служилъ на дипломатическомъ поприщѣ, въ 1849 г. — членъ законодательнаго собранія; за протестъ противъ переворота 2 декабря былъ арестованъ, но вскорѣ снова выпущенъ на свободу; въ 1871—72 гг. былъ министромъ, въ 1876 г. — сенаторомъ; ум. въ томъ же году. 3) Казимиръ-П., Жанъ Поль Пьеръ, сынъ предыдущаго, государств. дѣятель, род. въ 1847 г., на политическое поприще выступилъ въ

1871 г., занявъ постъ начальника кабинета министра внутреннѣхъ дѣлъ, должность котораго занималъ тогда его отецъ. Съ 1874 г. П. почти безпрерывно состоитъ членомъ палаты, гдѣ числится въ рядахъ оппортионистовъ; въ 1878 г. онъ занялъ постъ субъ-статъ-секретаря въ министерствѣ народнаго просвѣщенія, въ 1883 г. состоялъ въ той же должности по военному министерству. Въ 1890 г. онъ былъ избранъ вице-президентомъ палаты и предѣвателемъ бюджетной коммисіи, съ 1892 г.—президентъ палаты. Въ 1893 г. П., послѣ неожиданнаго паденія министерства Дюпюи, занялъ постъ президента совѣта министровъ.

Перья, кожный покровъ птицъ (см. это сл.), соответствуютъ волосамъ млекопитающихъ и образуются въ яйцѣ изъ утолщенія надкожицы (эпидермы) въ формѣ бугристаго возвышенія, въ которое изнутри проникаетъ сосочекъ съ сосудами и нервами. Позднѣе зачатокъ пера погружается въ кожу, образуя т. наз. *влагалище пера* (фолликулъ). Въ немъ-то происходитъ ростъ и орогованіе надкожицы, которая по мѣрѣ выхода изъ влагалища расчленяется во множество *лучей*: совокупность послѣднихъ соответствуетъ перу. Эти *заородышевыя* перья смѣняются у взрослой птицы окончательно, которыя вырастаютъ уже не изъ бугорка, а изъ влагалища, вытѣсняющаго изъ кожи верхнее влагалище вмѣстѣ съ лучами. На выросшемъ перѣ лучи группируются вокругъ болѣе толстой, осевой части, *стержня*, rachis, оканчивающагося *очинкомъ*, calamus, въ видѣ многочисленныхъ, косо идущихъ вверхъ *бородокъ*, gami, образующихъ въ совокупности, вмѣстѣ съ сидящими на нихъ частями, *опухало*, vexillum. По нижней сторонѣ стержня, отъ очина до конца пера, идетъ глубокая продольная бороздка, у начала которой выходитъ *побочный стержень*, рѣдко достигающій длины главнаго стержня (казуаръ) и точно также высылающій по обѣимъ сторонамъ бороздки. Послѣднія, съ своей стороны, высылаютъ боковые двурядные *лучи*, radii, отъ которыхъ могутъ идти *риснички* и *засуринки*, сдвѣпляющіяся взаимно въ одно плотное опухало. Перо состоитъ изъ коры и сердцевины и наполнено воздухомъ; только сидящая въ кожѣ часть очина мягка, сочна. Бѣлый цвѣтъ перьевъ обуславливается присутствіемъ воздуха, но отнюдь не особеннаго пигмента; въ сердцевинѣ есть пигментъ, отъ желтаго до бураго цвѣта. Химическій составъ тотъ же, что и волосъ; только кремневая кислота особенно изобилуетъ. На тѣлѣ птицъ различаютъ двоякаго рода перья: маленькія, вѣтвнныя *нуль*, plumae, съ мягкимъ стержнемъ и неплотнымъ опухаломъ, и большія *контурныя* перья, репрае, съ упругимъ стержнемъ и плотнымъ опухаломъ, обуславливающія цвѣтъ оперенія и называемыя въ крыльяхъ *маховыми*, а въ хвостѣ *рулевыми*. Расположеніе П-евъ, см. *птицы*.—Техническое примѣненіе перьевъ довольно обширно: мелкія перья и отрѣзанныя бороздки крупныхъ употребляются для набивки вездѣ, гдѣ волосъ и шерсть оказываются недостаточно упругими и мягкими; ярко окрашенныя перья фазановъ, павлиновъ и др. птицъ служатъ украшеніемъ; въ особенности же цѣнятся въ этомъ отношеніи хвостовыя и маховыя перья страуса, составляющія важный предметъ тор-

говли, перья съ длиннымъ и ровнымъ очинкомъ употреблялись прежде для письма.

Песецъ, иначе *толарная лисица*, см. *лисица* 5).

Пескара, главная рѣка Аbruцкихъ горъ въ Нижн. Италіи, впад. послѣ 130 клм. теченія въ Адриатическое море.

Пескара, Витторія, италіанская поэтесса, см. *Колонна* 3, б).

Пескаръ, Gobio, родъ рыбъ подотряда открытопузырныхъ, семейства карповыхъ; довольно стройное, вытянутое тѣло, пара усиковъ, зубовъ въ челюстяхъ, какъ у всѣхъ карповыхъ рыбъ, нѣтъ; глоточные зубы—въ 2 ряда.—П. *обыкновенный* (G. luviatilis), длиною до 15 сантиметровъ, усики короткіе; водится въ рѣчныхъ водахъ всей средней и восточной Европы; мясо вкусное.

Песковский, Матвій Леонтьевичъ, публицистъ, род. въ 1843 г., воспит. въ духовн. семинаріи; послѣ 3-лѣтн. службы въ виленск. учебн. округѣ поступилъ на отд. естественн. наукъ петербург. ун., кот. окончилъ въ 1870 г.; въ 1873—74 гг. состоялъ преподавателемъ „Училища для распространенія сельско-хоз., технич. и ремесленн. знаний и для приготовленія учителей“ вятскаго земства. Отдавшисъ послѣ того исключит. литературн. дѣятельности, П. принималъ близкое участіе въ редакціи газетъ: „Голосъ“, „Русское Обозрѣніе“, „Молва“, „Порядокъ“ и изданія „Живописная Россія“ (съ 1882 г.); кромѣ того онъ писалъ въ „Вѣстн. Европы“, „Русск. Мысли“, „Русск. Школѣ“ и др. изд. Отдѣльно изданы имъ: „Роковое недоразумѣніе. Еврейскій вопросъ, его мировая исторія и естественный путь къ разрѣшенію“ (2 ч., 1891 г.), „К. Д. Ушинскій“ (1892 г.), „Н. А. Корфъ“ (1893 г.), „Въ глуши“ (1893 г.).

Пескожиловые, Arenicolidae, сем. трубчатыхъ червей; относящіяся сюда черви имѣютъ малую головную лопасть безъ усиковъ, ротовой сегментъ съ пучками щетинокъ, хоботокъ безъ челюстей; щетинки имѣются также на верхнихъ бугоркахъ и нижнихъ поперечныхъ валикахъ; на среднихъ и заднихъ сегментахъ—вѣтвистыя жабры. Роются въ песокъ.

Пескоройнка, Ammodytes, родъ мягкоперыхъ рыбъ, имѣющихъ довольно длинное, угревидной формы тѣло, покрытое мелкой чешуею, безъ брюшныхъ плавниковъ.—А. Tobiasius, 40 стм. длины, безъ плавательнаго пузыря, обыкновенно находимый тысячами въ пескѣ послѣ отлива на берегахъ Мѣд. моря и Атлантич. океана; пользуются имъ, какъ приманкою при ужении.

Пескьера (Peschiera), мѣстечко и крѣпость съ в. Италіи, въ пров. Верона, при выходѣ р. Минчо изъ оз. Гарда; 1653 ж. П. вмѣстѣ съ Вероной, Мантуей и Леньяго образ. значнит. четырехугольникъ укрѣпленій по линіи Минчо.

Песокъ, рыхлая, обломочная горная порода, отдѣльныя частицы которой не превышаютъ по величинѣ вѣсколькихъ миллиметр. Смотря по величинѣ зеренъ различаютъ: *щебень*, *гравій*, *крупный*, *мелкій* П., *песочную муку*, *песочную пыль*, *песочный налетъ*. Зерна состоятъ изъ разнороднѣйшаго матеріала, такъ какъ П. образуется вълѣдствіе разрушенія и измельчанія различн. минераловъ, горн. породъ, даже коралловъ и ра-

винъ. *Кварцевый* П. рѣдко состоитъ изъ чистаго варца, больш. ч. содержитъ примѣсь др. минераловъ (полевой шпатъ, слюда, известь). *Доломитовый* П. состоитъ почти изъ однихъ зеренъ доломита. *Магнитный* П., смѣсь магнитнаго желѣзняка, содержащаго титанъ, съ гранатомъ, кварцемъ, шпинелемъ, иногда съ платиною и золотомъ, образуетъ обычныхъ, нетолстыхъ слоевъ въ руслахъ рѣкъ вулканическихъ областей и др. мѣстахъ. *Глаукоконитовый* П.—изъ зеренъ глауконита и кварца. *Раковистый* и *костный* П. богаты содержаниемъ измелъченн. животныхъ остатковъ. Сюда же нужно отнести *коралловый* П. Большинство П-овъ принадлежитъ новѣйшимъ формациямъ. Очень чистый кварц. П., не содержащій желѣза, идетъ на приготовленіе стекла; мелкій, содержащій немного глины, служитъ формовальнымъ матеріаломъ; глаукоконитовый П., богатый калиемъ, иногда также фосфатами, употребляется для удобренія; другія разновидности—какъ шлифовальный матеріалъ, для приготовленія цемента, для посыпанія и пр. О значеніи П-а, какъ составной части почвы, см. *почва*.

Песочники, Tringinae, подсем. бекасовыхъ, птицы, живущія обыкновенно на берегу рѣкъ и строящія на землѣ свои гнѣзда; слабый, тонкій и длинный клювъ расширенъ на краю; ноги длинныя, съ тремя, иногда раздѣльными, пальцами; задній палецъ обыкновенно слабо развитъ; живутъ обществами.

Пессимизмъ (отъ лат. pessimus, худшій), философское ученіе о томъ, что въ этомъ мірѣ царитъ зло, сумма страданій значительно превышаетъ сумму удовольствій, и потому было бы гораздо лучше, если бы людей и даже всего міра вовсе не было. Порождающее П. чувство неудовлетворенности жизнью было знакомъ человѣчеству еще на самыхъ раннихъ ступеняхъ его развитія. По словамъ Геродота, у ераійскаго племени травосовъ новорожденнаго встрѣчали со слезами, умершаго провожали веселіемъ,—настолько безотрадно смотрѣли они на жизнь. И въ самой жизнерадостной Элладѣ Феогности за нимъ Софокль, Эврипидъ повторяютъ, что „лучшая участь человѣка—не быть рожденнымъ“. Изъ древней литературы то же скорбное чувство перешло и къ среднимъ вѣкамъ. Петрарка, въ упоеніи воспѣвая свою Лауру, съ горечью восклицаетъ, что тысяча наслажденій не въ состояніи искупить одного страданія. Въ новое время образовалось цѣлое пессимистическое направленіе, т. наз. *поэзія мірской скорби* (Weltschmerz), главными представителями которой являются Байронъ, Гейне, Ленау и многіе др. Но въ полномъ смыслѣ пѣвцомъ П-а можно считать италянскаго поэта Леопарди. Философскій П. ведетъ свое начало непосредственно отъ буддизма. Правда, и въ греч. философіи можно найти отдѣльныя мѣста съ пессимистическимъ оттѣнкомъ—въ философіи Гераклита, циниковъ, даже у Эпикура, ученіе котораго часто неправильно считаютъ призывомъ къ наслажденію, между тѣмъ какъ онъ лишь пытается указать, какъ избѣжать страданія. Однако, пессимистическими ученіями ихъ едва ли можно назвать; воплиъ таковымъ является только буддизмъ, но его зачатки можно видѣть уже въ браманизмѣ. Брама—душа вселенной, источникъ жизни. Индивидуальное существованіе есть

величайшее зло, какое только можетъ себѣ представить человѣческій разумъ. Исчезновеніе индивидуума въ Брамѣ—слияніе калли съ океаномъ—есть высшее благо, окончательная цѣль всѣхъ земныхъ стремленій, блаженство, котораго жаждутъ всѣ творенія. Достигнуть этого блаженства могутъ только браманы, путемъ умерщвленія и уничтоженія плоти. Болѣе универсальнымъ П. является въ буддизмѣ. Все тѣлесное, учитъ Будда, есть матеріальное и, слѣдовательно, временное, такъ какъ оно само въ себѣ носитъ зачатки разложенія. Пока человекъ связанъ съ матеріальнымъ міромъ тѣлеснымъ существованіемъ, до тѣхъ поръ онъ подверженъ печали, разрушенію и смерти. Однако, однимъ умерщвленіемъ плоти очистить себя невозможно. Только безусловное искорененіе всего дурнаго можетъ разорвать цѣпи его существованія и перенести его „на другую сторону, откуда душа его уже не переселится въ другое тѣло“. Такимъ состояніемъ является *нирвана* (см. это слово). Вѣнцомъ всего зданія жизни должно быть *всеобщее милосердіе*. Это—то ученіе и легло въ основаніе современнаго философскаго П-а, съ такою силою распространившагося среди интеллигентнаго міра. Основателемъ философскаго П-а признается Шопенгауэръ. Всякая жизнь, по мнѣнію Шопенгауэра, есть страданіе. Счастье имѣетъ только отрицательное значеніе, ибо оно есть временное избавленіе отъ страданія, за которыми должны послѣдовать новыя страданія либо скука. Оттого мы обыкновенно не замѣчаемъ трехъ величайшихъ благъ жизни—здоровья, юности и свободы, пока ими обладаемъ, и тяжело чувствуемъ ихъ утрату; оттого мы перестаемъ чувствовать наслажденія по мѣрѣ того, какъ ихъ количество возрастаетъ, оттого мы замѣчаемъ скуку и не замѣчаемъ, когда время проходитъ быстро. Поэтому счастье не имѣетъ позитивнаго характера. Цѣль жизни сводится на постоянное отодвиганіе смерти, весь же смыслъ заключается въ томъ, что она, подобно маятнику, качается взадъ и впередъ—между страданіемъ и скукой. Съ высотой интеллигенціи возрастаетъ и страданіе. слѣдовательно, этотъ міръ хуже всѣхъ міровъ, какіе вообще можно мыслить, и небытіе—лучше бытія. Казалось бы, что единственный выходъ изъ такого положенія есть самоубійство. Но Шопенгауэръ считаетъ его напраснымъ и безумнымъ поступкомъ, ибо оно прекращаетъ лишь отдѣльное явленіе воли, а не умерщвляетъ самой воли, которая не замедлитъ проявиться въ новомъ индивидуумѣ. Разумнымъ же исходомъ изъ этого положенія Шопенгауэръ считаетъ отрицаніе воли къ жизни, т. е. аскетизмъ. Въ концѣ концовъ путемъ аскетизма можно придти къ нирванѣ, т. е. уничтоженію воли. На такой пессимистической основѣ Шопенгауэръ строитъ и всю свою этику. Этическій элементъ въ человѣкѣ онъ сводитъ исключительно на чувство состраданія, которое является основою обихъ главныхъ добродѣтелей—справедливости и человѣколюбія. Справедливость есть первая ступень нравственности; ея формула отрицательная—„никому не вреди“. Человѣколюбіе есть вторая, положительная добродѣтель; ея формула—„всѣмъ помогай по мѣрѣ силъ“. Этими формулами—„Neminem laede, imo omnes quantum potes juva“—исчерпывается вся нравственность.

Въ нѣскольکو иныхъ формахъ П. является въ философск. системѣ Гартмана. Гартманъ вмѣстѣ съ Лейбницемъ готовъ признать, что нашъ мiръ лучшій изъ всѣхъ возможныхъ мiровъ. Тѣмъ не менѣе, онъ есть продуктъ творческой силы, хотя и премудраго, однако слѣбпаго, *Бессознательнаго*. Сумма страданій въ немъ значительнo превышаетъ сумму удовольствій, а потому для человѣка было бы гораздо лучше, если бы его совсѣмъ не было. Но разъ уже человѣкъ существуетъ, онъ долженъ стремиться найти наилучшій выходъ изъ юдоли скорбей. Такимъ исходомъ Гартманъ считаетъ не аскетизмъ, а борьбу логическаго элемента съ антилогическимъ, которая должна окончиться побѣдою перваго. Въ этой борьбѣ состоитъ мировая процессъ, а въ содѣйствіи ускоренію мирового процесса состоитъ нравственность; основаніемъ же, на которомъ она зиждется, является *страданіе*. Свою пессимистическую этику Гартманъ пытается свести къ Канту, но едва ли удачно. Слабая сторона его этики заключается въ томъ, что онъ, совершенно правильно подмѣтивъ огромное этическое значеніе страданія, возводитъ его въ единственный принципъ, вслѣдствіе чего идеаломъ бытія является уничтоженіе.— Ср: Pfeiderer, „Der moderne Pessimismus“; Plümacher, „Der P. in Vergangenheit und Gegenwart“; Селли, „Пессимизмъ“; Каро, „П. въ XIX в.“.

Песталоцци, Іоганнъ Генрихъ, величайшій педагогъ новѣйшаго времени, род. 12 янв. 1748 г. въ Цюрихѣ; отецъ его былъ хирургомъ, мать происходила изъ зажиточной крестьянской семьи. Лишившись пяти лѣтъ отца, П. росъ въ скромной, даже бѣдной обстановкѣ подъ влияніемъ матери и добраго друга дома, безкорыстно отдавашаго всю жизнь чужимъ дѣтямъ, служанки Бабель. Домашняя среда, полная доброты, сердечности и взаимной преданности, развила въ П. чуткую отзывчивость и великую силу непосредственной любви, не считающейся съ препятствіями и дѣлающей помощь другому естественною потребностью души. Примѣръ дѣда, сельскаго пастора, много работавшаго на пользу деревни, и дяди, горячо ратовавшаго за отмену средневѣковыхъ привилегій, ставившихъ крестьянство въ тяжелую зависимость отъ города, не далъ замкнуться отзывчивости П. въ тѣсныя рамки личныхъ отношеній и указалъ ей цѣлью служеніе темнымъ и бѣднымъ народнымъ массамъ. Ради этой цѣли П. желалъ сдѣлаться деревенскимъ священникомъ; затѣмъ, не довѣряя своимъ проповѣдническимъ способностямъ, собирався посвятить себя практической юриспруденціи и, разочаровавшись въ юридическія науки, началъ изучать образцовое хозяйство у одного передоваго землевладѣльца, Чисели, и затѣмъ, въ 1767 г., приобрѣлъ 100 моргеновъ пустоши близъ села Бирръ (въ кантонѣ Аргау), чтобы внести въ крестьянство усовершенствованные приемы земледѣлія. Въ 1769 г. П. женился на Аннѣ Шультейсѣ, подобно ему проникнутой альтруистическими стремленіями и казывавшей ему большую нравственную помощь во всѣхъ невзгодахъ послѣдующей жизни. Образцовое хозяйство въ Нейгофѣ (какъ П. назвалъ все помѣстье) пошло крайне неудачно; тѣмъ не менѣе, невзирая на всю скудость своихъ матеріальныхъ средствъ, П. принялъ на себя въ 1775 г. еще но-

вую, гораздо болѣе трудную, задачу—воспитанія заброшенныхъ дѣтей, и съ этой цѣлью устроилъ у себя въ домѣ пріютъ, расчитывая, что дѣти сумѣютъ прокормить себя собственнымъ трудомъ. Но заработки эти оказались совершенно недостаточными, частныя пожертвованія также не могли обезпечить многолюдный пріютъ (до 50 дѣтей), и, исчерпавъ всѣ свои средства, продавъ и заложивъ все, что было возможно, П., наконецъ, въ 1780 г. былъ вынужденъ распустить дѣтей, которымъ грозили у него крайнія лишенія, и предоставить ихъ собственной судьбѣ. Однако, и въ это короткое время дѣти совершенно переродились,—они быстро утратили дурныя привычки и пороки, привитыя



Песталоцци, І. Г.

нищетою и безпрізорностью, и прочно усвоили лучшія нравственныя стремленія. Достигалось такое перерожденіе прежде всего доверчивымъ, любовно-братскимъ отношеніемъ къ дѣтямъ, постояннымъ общеніемъ съ ними, совмѣстнымъ исполненіемъ всѣхъ работъ по хозяйству и нравственнымъ воздѣйствіемъ, основаннымъ не на назиданіяхъ, а на увлекающемъ примѣрѣ воспитателя и его высокихъ качествахъ. Этотъ опытъ, несмотря на матеріальный неуспѣхъ, указалъ П. его призваніе, и послѣдующіе годы онъ посвящаетъ распространенію путемъ печати новыхъ взглядовъ на воспитаніе, сложившихся у него за время существованія пріюта. Онъ излагаетъ ихъ сперва въ формѣ афоризмовъ въ соч. „Abendstunde eines Einsiedlers“ (1780), затѣмъ въ популярной повѣствовательной формѣ—въ романѣ „Лингардтъ и Гертруда“ („Lienhardt und Gertrud“, 1781; русск. переводъ В. Смирнова, М., 1833 г.). Всѣ дѣти, по убѣжденію П., равно способны достигъ „возможной человѣческой мудрости“, и всѣ они должны имѣть возможность дѣй-

ствительно достичь ея; такое общечеловѣческое образование должно предшествовать всякой специализации. Воспитание должно быть по возможности домашнее или по крайней мѣрѣ перенять главныя достоинства домашняго воспитанія; оно должно приравливаться къ индивидуальному складу каждого ребенка, должно имѣть цѣлью не столько накопленіе отвлеченнаго знанія, сколько прочное усвоеніе нравственныхъ навыковъ, и должно всегда исходить отъ близкаго, реальнаго, осязаемаго, лишь затѣмъ переходя къ отвлеченному и первоначально чуждому; въ противномъ случаѣ знаніе и нравственные идеи не претворяются въ плоть и кровь, и руководителями въ дѣйствительной жизни являются не отвлеченные принципы, а болѣе крѣпко привитые предрассудки и устарѣлыя взгляды окружающей среды. Деревенская повѣсть „Лингардтъ и Гертруда“, предназначенная авторомъ для простаго читателя изъ народа, сантиментальная въ духъ времени и въ большой мѣрѣ лишняя наивности, въ короткое время, однако, привлекла къ себѣ общее вниманіе и сочувствіе теплыми симпатіями къ простому деревенскому люду, подавленному нуждою и невѣжествомъ, и непоколебимо вѣрою въ могучую силу рациональнаго воспитанія. П. получалъ благодарственные адреса за свои новыя идеи; ученые и др. общества присуждали ему преміи и медали; имя его приобрѣтало широкую извѣстность. Побуждаемый этимъ неожиданнымъ успѣхомъ, онъ пишетъ продолженіе своего романа („Christoph und Else“, 1782) и „Versuch eines Lehrbuches zum Gebrauch der allgemeinen Realschule der Menschheit, ihrer Wohnstube“. Въ 1792 г. онъ предпринимаетъ путешествіе по Германіи, гдѣ знакомится съ Клопштокомъ, Виландомъ, Гердеромъ, Якоби и Гёте; въ слѣдующемъ году онъ въ Швейцаріи знакомится съ Фихте и, отчасти подъ влияніемъ его идей, пишетъ „Nachforschungen über den Gang der Natur in der Entwicklung des Menschengeschlechts“ (1797). Въ 1798 г. швейцарское правительство предлагаетъ П. устроить въ опустошенномъ французами гор. Станцѣ пріютъ для бездомныхъ дѣтей и сиротъ. Уже въ слѣдующемъ году французы вновь заняли городъ и тѣмъ положили конецъ существованію пріюта; но и одного года было достаточно, чтобы вновь засвидѣтельствовать на фактахъ превосходство воспитательныхъ приемовъ П. Пробывъ затѣмъ около года учителемъ первоначальной школы въ Бурггоффъ (кант. Бернъ), П. основалъ здѣсь въ 1800 г., въ товариществѣ съ Крюзи и Тоблеромъ, воспитательное заведеніе, которое вскорѣ было причислено къ общественнымъ учрежденіямъ и получило правительственную субсидію. Во главѣ этого института П. оставался до 1805 г.; затѣмъ, признавая себя неспособнымъ вести сложное хозяйство большаго заведенія, передалъ институтъ въ завѣдываніе филантропа Фелленберга и самъ принялъ приглашеніе основать въ Ивердонѣ (Yverdon, нѣм. Nerten) воспитательное заведеніе для дѣтей всѣхъ сословій и институтъ для учителей. Время пребыванія въ Ивердонѣ, особенно періодъ 1805—1815 гг., было временемъ наибольшей славы и наибольшаго влияния П. Его посѣщали и присматривались къ его системѣ воспитанія имп. Александръ I, прусск. король Фридрихъ Вильгельмъ III, голланд-

скій король Людовикъ, дипломаты, какъ Талейранъ, ученые, какъ Карлъ Риттеръ, и другіе выдающіяся лица. Въ противорѣчивое время высокихъ идей обновленія и кровавыхъ войнъ государственные люди Европы въ институтѣ П. отдыхали на гримѣрѣ простой и непосредственной любви къ людямъ и неуклоннаго стремленія къ мирному перерожденію человѣчества. Новая педагогія П. встрѣчала почти единодушное сочувствіе: учителя его института получали приглашенія въ С.-Петербургъ, Мадридъ, Неаполь и различн. города Германіи; въ Ивердонское заведеніе стечались питомцы изъ высшихъ общественныхъ слоевъ Европы и Америки. Однако, частыя посѣщенія, отвлекавшія П., и разношерстный составъ питомцевъ неблагопріятно отражались на ходѣ дѣла; къ этому присоединялась непрактичность П. въ мелкихъ хозяйственныхъ вопросахъ и нѣсколько аристократическій характеръ института, противорѣчившій стремленію П. служить прежде всего темному, простому народу. Въ дѣствіе того, пользуясь блестящимъ ходомъ подписки на полное собраніе его сочиненій, П. въ 1825 г. оставилъ институтъ и устроилъ въ Клинди, близъ Ивердона, пріютъ для бѣдныхъ дѣтей. Но вскорѣ онъ закрылъ его и 80-и лѣтъ вернулся въ Нейгоффъ, гдѣ онъ началъ свою дѣятельность. Здѣсь онъ написалъ еще „Schwalbengesang“ и автобіографію. 17 февр. 1827 г. П. ум. въ Бруггѣ, въ Аргау (похороненъ въ Нейгоффѣ).—Память П. высоко цтилась послѣдующими поколѣніями; въ честь его, по случаю столѣтій со дня его рожденія, были основаны различныя воспитательныя, образовательныя и исправительныя заведенія. Но завѣты его до сихъ поръ еще ждутъ своего осуществленія: у него перенимали внѣшніе приемы его системы, частности его способа обученія, нерѣдко ошибочныя и не всегда правильно понятыя; много сдѣлано съ того времени для распространенія элементарнаго образованія, но слишкомъ мало для того, чтобы сдѣлать правильное нравственное воспитаніе общимъ достояніемъ всѣхъ дѣтей—всѣхъ безъ исключенія, какъ то училъ П. Кромѣ указанныхъ выше соч. П. принадлежать: „Wie Gertrud ihre Kinder lehrt“ (1801), „ABC der Anschauung“, „Anschauungslehre der Zahlverhältnisse“, „Ansichten über die Gegenstände, auf welche die Gesetzgebung Helvetiens ihr Augenmerk zu richten hat“ (1802) и др. Собраніе его соч. изд. въ 1819—26 г. (15 том.), 1881 г. (18 том.). Ср.: *Vogel*, „Systematische Darstellung der Pädagogik Pestalozzis“ (1886); *Guimps*, „Histoire de P.“ (Лозанна, 2 изд., 1888); на русск. яз. біографіи *Н. Михайлова* (1874 г.), *Л. В. Абрамова* (1892 г.), *В. Смирнова*—въ предисловіи къ перев. „Лингардта и Гертруды“ (1893 г.). Въ 1890 г. П. воздвигнутъ памятникъ въ Ивердонѣ; онъ посвященъ „воспитателю човѣчества“, човѣкву, дѣлашему „все для другихъ, ничего для себя“.

Пестель, Павелъ Ивановичъ, одинъ изъ наиболѣе выдающихся декабристовъ, потомокъ нѣмецкой фамилии, уже издавна поселившейся въ С.-Петербургѣ, сынъ Ивана Борисовича П.-я, бывшаго сибирскимъ генераль-губернаторомъ и стжавшаго печальную извѣстность своимъ произволомъ въ этой должности, род. въ 1792 г., служилъ въ военной службѣ, былъ офицеромъ гвардіи, адъютантомъ фельдмаршала

Витгенштейна и дослужился до чина полковника; участвовал въ походахъ 1812—15 гг. и, подобно большинству молодыхъ гвардейскихъ офицеровъ того времени, особенно послѣ пребыванія за границу, увлекся свободобювиными идеями, направленными къ коренному переустройству политическихъ и экономическихъ условий русской жизни. Въ 1816—18 гг. П. былъ членомъ масонской ложи „Соединенныхъ Друзей“, въ 1817—20 гг. также ложи „Трехъ Добродѣтелей“; въ 1817 г., по примѣру германск. „Союза Добродѣтели“ („Tugendbund“), составилъ уставъ тайнаго общества, называвшагося „Союзомъ Благоденствія или Спасенія“, также „Союзомъ истинныхъ и вѣрныхъ сыновъ отечества“. Учредителями общества, кромѣ П.-я, были Никита и Александръ Муравьевы и кн. Сергѣй Трубецкой, изъ которыхъ первый, познакомясь съ П.-емъ, сблизилъ его съ двумя остальными. Въ 1821 г. депутаты отъ разныхъ отдѣловъ „Союза Благоденствія“, изъ С.-Петербурга, Москвы, Южной армии, собравшись въ Москвѣ, рѣшили закрыть союзъ, но не прекратили своей тайной дѣятельности, и общество продолжало существовать съ болѣе опредѣленною противъ прежняго организаціею, болѣе точнымъ опредѣленіемъ его цѣлей и дѣйствій, но попрежнему раздѣленное на два главныхъ отдѣла—сѣверный и южный, съ центрами въ С.-Петербургѣ и Тульчинѣ. Несмотря на старанія установить большее единомысліе между обоими отдѣлами, цѣль не была достигнута вполне: Сѣверное общество приерживалось болѣе умѣреннаго образа мыслей и дѣйствій, Южное—болѣе крайняго. П. написалъ проектъ реформъ, озаглавленный имъ „Русское Правдоу“ (втому проекту П. придавалъ значеніе опыта въ политическихъ наукахъ и читалъ его не только членамъ своего общества, но и постороннимъ лицамъ, напр.—своему начальнику П. Д. Киселеву, впоследствии министру государственныхъ имуществъ). При всей политической экзальтаци Южнаго общества ему не удалось выработать вполне опредѣленной программы дѣйствій, равно какъ обществамъ Сѣверному и „Соединенныхъ Славянъ“. Кончина имп. Александра I застала заговорщиковъ врасплохъ. П. принялъ участіе въ возмущеніи 14 декабря 1825 г., былъ арестованъ и приговоренъ къ смертной казни черезъ повѣшеніе; приговоръ былъ приведенъ въ исполненіе 13 июля 1826 г.—См.: „Донесеніе слѣдственной коммисіи по дѣлу о декабристахъ“, также въ запискахъ Якушкина, Оболенскаго, воспоминаніяхъ Липранди („Р. Арх.“, 1866 г.), въ книгѣ „Révélations sur la Russie“, 1845, II, 25—26; „Бумаги И. Б. П.-я“, „Р. Арх.“, 1875 г., стр. 369—423; въ сообщеніи бар. Розена, „Р. Стар.“, 1884 г., т. XLII, стр. 338; въ книгѣ *Заблочнога-Десятилетскаго* о П. Д. Киселевѣ и др. См. также *Пытина*, „Общественное движеніе въ Россіи при Александрѣ I“, изд. 2-е, Спб., 1885 г.

Пестикъ, см. *цветокъ*.

Пестрая жедѣлѣ, по-церковному *недѣля о блудномъ сынѣ*, послѣдняя передъ масляницей; назыв. такъ потому, что въ ней постные дни (среда и пятница) чередуются со скоромными.

Пестриковыя, Zugenidae, сем. пестрыхъ бабочекъ средней величины, съ толстыми, неуклюжими тѣломъ и булавовидными усиками; заднія крылья больш. ч. красныя, короткія, съ тремя спинными жил-

ками; переднія крылья синія, зеленыя или черныя, одноцвѣтныя или съ ярко-красными, желтыми или бѣлыми пятнами, съ 2 жилками. Летаютъ днемъ. Гусеницы ихъ окукливаются подъ землей въ коконѣ.

Пестуужъ (раньше *Посейдонія*), одна изъ колоній, основанная сибаритами въ Луканіи, при заливѣ П. (нынѣ Салерно), впоследствии была перевезена вглубь страны и достигла цвѣтущаго состоянія; разрушена въ 871 г. по Р. Х. сарацинами; развалины—близъ деревни Песто, въ итал. пров. Салерно.

Песцевій Нигеръ, римскій императоръ съ 193 по 194 г.; въ 192 г. управлялъ Сиріею и, узнавъ о междуцарствіи въ Римѣ, провозгласилъ себя императоромъ, но въ 194 г. былъ разбитъ Септиміемъ Северомъ и убитъ.

Песчаникъ, болѣе или менѣе твердая горн. порода, состоящая изъ зеренъ кварца, съ примѣсью, или безъ нея, друг. минераловъ, цементированныхъ как.-ниб. минеральн. веществъ. По содержанию зеренъ одного кварца или кварца съ примѣсью друг. минеральн. веш. различаютъ: *кварцевые* П.-и, *слодяные* П.-и, богатые слюдою, и *аркозъ*, съ примѣсью полевого шпата. Смотря по цементу кварцевые П.-и раздѣляются: на *глинистый* П., *известковый* П., *железистый* П., *железистый* П.—съ цементомъ, состоящимъ изъ окиси желѣза вѣдѣтъ съ глиной или известью. Присутствіе желѣза придаетъ П.-у красное или желто-бурое окрашиваніе; если желѣза много, то получается матеріалъ, равносильный желѣзной рудѣ. П., состоящей изъ зеренъ кварца, плотно связанныхъ кварцевымъ цементомъ, назыв. *кварцитомъ*. Изъ послѣд. выдѣляютъ особую породу—*кристаллич. кварц.* П., состоящей не только изъ зеренъ, но и изъ кристалловъ кварца. „Вывѣтриваніе“ П.-а зависитъ отъ природы цемента: глинистые и известковые П.-и вывѣтриваются быстро, чѣмъ кварциты и желѣзистые П.-и. П. встрѣчается во всѣхъ формаціяхъ, начиная съ силурийской. Въ Россіи П. весьма распространенъ; лучшіе сорта—брусилицій и шокшинскій, изъ Олонечкой губ. П. употребляется, какъ строительный матеріалъ, тонкослоистый—для плитъ, твердыя породы—для жернововъ и точильныхъ камней, мелкозернистый и однообразно окрашенный—для скульптурн. работъ, огнеупорный глинистый—для внутренней кладки въ печахъ и пр.

Пестанга, Apenagia, родъ растений сем. гвоздичныхъ, съ чашечкою изъ 5 листочковъ, пятилепестковымъ вѣнчикомъ; 10 тычинокъ; пестикъ имѣетъ 3 столбика; плодъ—коробочка, разверзающаяся зубчиками.

Песь, названіе двухъ созвѣзій: 1) П. *Большой* (Canis major), въ южномъ полушаріи, между созвѣзд. Кораблемъ Аргонавтовъ, Ориономъ и Зайцемъ, заключаетъ въ себѣ (по Гейсу) 70 видимыхъ невооруженнымъ глазомъ звѣздъ, въ томъ числѣ—*Сиріусъ* (см. это сл.) 1-й и двѣ зв. 2-й велич. 2) П. *Малый* (C. minor), въ сѣв. полушаріи, между Гидрою, Ракомъ, Близнацами, Ориономъ и Единорогомъ, содержитъ 37 вид. простымъ глазомъ звѣздъ, между котор. одна 1-й велич.—Прокіонъ.

Песь, рѣка Новгородск. губ., правый притокъ р. Чагодоши, 130 в. дл.

Пета, торговый вѣсъ, вѣсъ золота и серебра въ Бирмѣ=1,63 кггр.

Петауръ (*Petaurus*), сумчатая лстля, родъ изъ сем. Phalangistidae, пор. сумчатыхъ; очень похожъ на летягу, съ летательной перепонкой, растянутой между передними и задними конечностями. Наиболее извѣстенъ *P. sciuirius*, ночное животное, 23 см. длины; стройное тѣло, равномерно-пушистый хвостъ, густой мѣхъ; обитаетъ на деревьяхъ въ Новомъ Южн. Валлисъ (Австралія) и питается плодами, почками и насекомыми; летательная перепонка служитъ ему въ качествѣ парашюта.

Петарда 1) подрывная мина изъ конусообразнаго или цилиндрич. сосуда, деревяннаго, желѣзнаго или мѣднаго, наполннаго $\frac{1}{2}$ — $1\frac{1}{2}$ пуд. пороку, утверждалась на доскѣ, приставляемой къ разбиваемому предмету (воротамъ подъемныхъ мостовъ, къ стѣнѣ и т. п.). Полагаютъ, что въ первый разъ П. была примѣнена во Франкфуртѣ въ 1570 г. Въ Россіи П-ы носили названіе *тишарды* и въ XVII в. имѣли обширное примѣненіе. 2) П., небольшой сигнальный разрывной снарядъ для остановки поѣзда въ очень туманную погоду; П. прикрѣпляется къ рельсамъ и разрывается отъ давленія колесъ паровоза.

Петербургъ, см. *Санктъ-Петербургъ*.

Петервардейкъ (венгерск. *Петерварадъ*, сербск. *Петроваръ*), корол. вольный гор. и сильная крѣпость (прежня военная граница) въ кроато-славонск. комитатѣ Сирмія, на правомъ бер. Дуная; 3063 ж.

Петергофъ, уѣздн. гор. С.-Петербургской г., на южн. бер. Финскаго зал., кот. спускается здѣсь къ морю уступами, при Балтійск. ж. д.; императорск. дворець, прѣкрасныя дачи, мужск. прогимн., Общ. взаимнаго кред., императ. гранильная фабр.; 9516 ж.—П. основ. Петромя 1 въ 1711 г. и былъ его любимое лѣтнее резиденц.; уѣздн. гор. назнач. въ 1848 г.—*П-скій уездъ* (2409,8 кв. в. съ 111370 ж., между котор. много финновъ и ижоры) заним. больш. ч. болотистое и почти ровное южное побережье Финскаго зал. съ песчано-глинистой, мало-плодородн. почвой (сѣтся главн. образ. картофель). Земледѣліе не процарливаетъ населенія, и сельскіе жители находятъ себѣ заработокъ въ столицѣ. Въ у-ѣ находятся 2 морск. школы: въ с. Лоцманскомъ и въ д. Лебяжьей

Петерманъ (*Petermann*), Августъ, знаменит. нѣм. географъ, род. въ 1822 г., съ 1839 г. сталъ посѣщать основанную Бергаузомъ географич. школу въ Потсдамѣ, въ 1847 г. переехалъ въ Лондонъ, гдѣ въ теченіе нѣсколькихъ лѣтъ завѣдывалъ географич. отдѣломъ журнала „*Athenaeum*“, работалъ въ „Британской Энциклопедіи“ и издалъ нѣсколько ученыхъ работъ. Съ 1854 г. и до самой смерти онъ руководилъ географич. институтомъ Юстуса Пертеа въ Готѣ и состоялъ редакторомъ издаваемыхъ здѣсь же „Извѣстій Геогр. Института Ю. П.“—лучшаго изъ географ. журналовъ Европы. Помимо замѣчательныхъ специальныхъ изслѣдованій, напечатанныхъ П-омъ въ этихъ „Извѣстіяхъ“, и помимо его образцовыхъ картографическихъ работъ (напр., карта Соед. Шт. Сѣв. Америки, 1875 г., которую сами американцы признаютъ лучшею изъ существующихъ картъ своей страны), П. оказалъ географіи и великія практическія услуги—тою нравственною и матеріальною поддержкой, котор. всегда встрѣчали съ его стороны путешественники всѣхъ

національностей. Можно смѣло сказать, что съ 50-хъ и до 80-хъ годовъ ни одна значительная экспедиція не была предпринята безъ его участія, а цѣлый рядъ нѣмецкихъ, голландскихъ, англійскихъ и шведскихъ экспедицій прямо были имъ вызваны и обязаны ему своимъ осуществленіемъ. Особенно много сдѣлалъ онъ въ этомъ смыслѣ для изслѣдованія Центральной Африки и полярныхъ странъ; лучшія карты арктическаго пояса составлены П-омъ. Онъ ум. въ 1878 г. въ Готѣ.

Петербургъ (*Petersburg*), гор. въ сѣв.-ам рик. шт. Виргинія, въ 35 клм. отъ Ричмонда; фабрики, заводы, оживленная торговля; 21565 ж.

Петерсенгогская система луговодства представляетъ собою такой способъ дренированія почвы, который допускаетъ и поверхностное орошеніе. Въ П-ой с-ѣ въ мѣстахъ соединенія всасывающихъ дренаей съ собирательными имѣются особыя колодцы, съ клапанами. Всасывающія дренаи расположены по горизонтальямъ, а собирательные—по линіи главнаго ската. При закрытіи клапановъ вода поднимается въ колодцахъ (или шахтахъ) и распределяется по поверхности при помощи оросительныхъ канавъ (соответствующихъ нижнимъ дренаямъ). Если клапаны открыты, вода проникаетъ черезъ почву въ дренаи, вслѣдствіе чего въ поры почвы устремляется воздухъ и производитъ прѣвѣтываніе. Такая система предполагаетъ, конечно, хорошую проницаемость почвы. Ср.: *Поповъ*, „Сельское инженерное искусство“.

Пететсонъ (*Peterson*), фабричн. гор. (хлопчатобумажная, шелковая фабр.) въ штатѣ Нью-Джерси (Сѣв. Америка), на р. Пассайкъ; 63260 ж.

Петехъ съ, Карлъ, путешественникъ, род. въ 1856 г., по оконч. унив. курса объѣздилъ важнѣйшія страны Европы и, вернувшись въ Берлинъ, основалъ здѣсь Нѣмецкое Колонизаціонное Общество, по порученію котораго отправился 1 окт. 1884 г. для покупки земель въ Восточн. Африку. Здѣсь онъ приобрѣлъ для Общества обширныя территоріи (Усугу, Нгуру, Усатара, Уками) и въ февр. 1885 г. вернулся въ Европу. Совершивъ затѣмъ еще одно путешествіе въ Восточн. Африку, П. въ февр. 1889 г. былъ поставленъ во главѣ экспедиціи, снаряженной для освобожденія Эмина-паша (см. это сл.), но, достигнувъ среди множества опасностей и затрудненій сѣв. береговъ озера Укереве, узналъ о встрѣчѣ разыскиваемого имъ Эмина-паша со Стэнли, пустился въ обратный путь и, послѣ личной встрѣчи съ Эминомъ, прибылъ въ июль 1890 г. въ Занзибаръ. Въ слѣд. году П. былъ назначенъ комиссаромъ при губернаторѣ германскихъ владѣній въ Восточн. Африкѣ, гдѣ, вмѣстѣ съ британскимъ консуломъ въ Момбасѣ, приступилъ къ проведенію пограничной линіи между нѣмецкими и англійскими владѣніями.

Петеръ, Карлъ, извѣстн. нѣмецк. историкъ и педагогъ, професс. іенск. университет., род. въ 1808 г. Важнѣйш. труды П-а относятся къ римской исторіи и отличаются трезвымъ критическ. взглядомъ при основат. эрудици: „*Die Epochen der Verfassungsgeschichte der römischen Republik*“; „*Geschichte Roms*“; „*Zur Kritik der Quellen der älteren römischen Geschichte*“; „*Studien zur römischen Geschichte*“ и др.

Петефи (*Petőfi*), Александръ, величайшій венгерскій поэтъ, род. 1 янв. 1823 г. въ Кисъ-Керѣсъ.

въ Пештскомъ комитатѣ. Отецъ его, зажиточный мясникъ, Стефанъ Петровичъ П., отдалъ сына въ гимназію, но П. бросилъ заведеніе среди года, и съ этихъ поръ (1838 г.) начинаются его скитанія; П. былъ актеромъ, солдатомъ, студентомъ, а съ 1842 г. началъ печатать въ газетахъ свои стихотворенія. Первый сборникъ стиховъ этого самоучки (1844 г.), поразивъ всѣхъ оригинальностью формы, правдивостью и задумчивостью, доставилъ П. славу перваго венгерск. поэта. Съ этихъ поръ П. расширилъ свою поэтич. дѣятельность, много рабстала



Петсфи, А.

надъ своимъ образованіемъ, изучалъ новые языки и своимъ переводомъ „Коріолана“ усвоилъ Шекспира венгерской сценѣ. Революція 1848 г. нашла въ П. горячаго и вдохновеннаго соучастника. Вступивъ, въ качествѣ офицера, въ ряды арміи и показывая примѣръ личной храбрости, П. въ то же время воодушевлялъ всѣхъ своими патриотич. гимнами. Его пѣсня „Talpra, Magyar“ („Возстаньте, мадьяры“) была въ то время у всѣхъ на устахъ и играла роль марсельезы. Послѣ рѣшительнаго сраженія при Шезбургѣ, 31 июля 1849 г., П. исчезъ безъ вѣсти; полагаютъ, что онъ палъ въ битвѣ и вмѣстѣ съ другими павшими погребенъ въ общей могилѣ. — Какъ поэтъ, П. превосходитъ исключительно въ области лирики. Драма и романъ ему не удавались. Въ венгерск. литературѣ онъ является новаторомъ, выступивъ съ своей свободной и правдивой пѣснью среди исключительнаго почти господства условной и мертвенной школьной реторики; вмѣстѣ съ тѣмъ страстность и воодушевленность его произведеній, ихъ искрающаяся юморъ и меланхолическая ноты, часто звучащая въ нихъ, какъ нельзя лучше отразили настроеніе и душу народа и дѣлаютъ П. истинно національнымъ венгерскимъ поэтомъ. Полное собр. соч. П. вышло въ 1874 г. Въ 1882 г. въ Будапештѣ ему сооруженъ памятникъ. На русск. яз. не мало переводовъ изъ П. разбросано въ журналахъ 60-хъ годовъ; кромѣ того П. переведенъ

на англ., франц. и др. языки. Биографію П. написали Opitz (Bern, 1868), Fischer (Leipzig, 1883) и др.

Петижетръ (франц. petit-maitre), означеніе шеголя, ходячій типъ русской сатирич. литературы XVIII в.

Petitio principii, выводъ тезиса изъ сомнительныхъ аргументовъ, требующихъ еще предварительныхъ доказательствъ, при чемъ обыкновенно тезисъ утверждается на основаніи, которое, съ своей стороны, можетъ быть доказано только лишь посредствомъ тезиса; такъ, напр., Цицеронъ доказываетъ, что мудрець всегда счастливъ, на томъ основаніи, что мудрость есть высшее благо; между тѣмъ это послѣднее утвержденіе только въ томъ случаѣ справедливо, если доказано, что мудрость дѣлаетъ человека счастливымъ.

Петить (франц.), названіе шрифта, литеры котор. имѣютъ 8 типогр. точекъ величины. Во франц. книгопечатаніи ему соотвѣтствуетъ шрифтъ gailarde, въ англ.—почти соотв. шрифтъ brevier.

Петиція (лат.), вообще просьба, челобитная; въ частности просьба, обращенная къ высшей въ государствѣ власти—народному представительству или монарху. Въ конституціонныхъ государствахъ т. наз. *право петицій*, т. е. право подавать П., единолично и коллективно, является однимъ изъ основныхъ политич. правъ всякаго гражданина.

Петиція права (Petition of Right) 1) петиція, представленная англ. парламентомъ королю Карлу I въ 1628 г. Въ ней перечислялись прежніе статуты, ограждавшіе подданныхъ отъ взиманія налоговъ, не вочированныхъ парламентомъ; отъ насильственн. займовъ и benevolenцій; отъ наказанія, объявленія внѣ закона или лишенія имущества иначе, какъ по законному суду равныхъ (пэровъ); отъ произвольныхъ арестовъ безъ точно формулированнаго обвиненія; отъ военныхъ постоевъ; отъ примѣненія военнаго закона (Martial Law) въ мирное время. Перечисляя, далѣе, нарушенія этихъ статутъ при послѣднихъ двухъ правителяхъ, особенно со времени распушенія послѣдняго парламента, общины просили, чтобы они не имѣли мѣста въ будущемъ. Нуждавшійся въ субсидіи Карль I далъ 7 іюня свое согласіе на П. п., которая стала закономъ, но сохранила свое названіе, потому что не была облечена въ обычную форму парламентскаго акта. 2) П. п., въ Англии особый способъ предъявленія подданнымъ иска къ коронѣ; ведетъ свое начало отъ Эдуарда I.

Петіоцъ де-Вильевъ (Petion de Villeneuve), Жеромъ, франц. революционеръ, род. въ 1753 г. въ Шартрѣ, изучалъ юрид. науки и при началѣ революціи былъ адвокатомъ въ своемъ родномъ городѣ. Избранный въ Національное собраніе, онъ примкнулъ къ радикальной партіи и вскорѣ, благодаря своему зычному голосу и нѣкоторому краснорѣчію, сталъ играть видную роль въ собраніи. Въ концѣ 1790 г., благодаря содѣйствію своимъ единомышленниковъ, во главѣ которыхъ стояли Бюзю и Робеспьеръ, онъ былъ выбранъ въ президентъ Нац. собранія. Въ іюнѣ 1791 г. онъ, вмѣстѣ съ Латуръ-Мобуромъ и Барнавомъ, былъ назначенъ сопровождать короля семью изъ Варенна, куда она бѣжала, въ Парижъ; при этомъ онъ обнаружилъ всю грубость своего ха-

рактера, пренебрегая даже внѣшними признаками уваженія къ королю. Въ ноябрѣ 1791 г. онъ былъ избранъ моремъ Париза; въ этомъ званіи онъ значительно содѣйствовалъ Дантону и его единомышленникамъ, когда они 20 июня 1792 г. подняли народный мятежъ; П. парализовалъ всю дѣятельность націон. гвардіи, уговоривъ ея начальниковъ не препятствовать мятежу, и, съ другой стороны, явно ободрялъ революціонную чернь; на выручку короля онъ явился только въ 4 часа дня, послѣ того какъ толпа въ теченіе двухъ часовъ занимала дворецъ и держала короля въ осадѣ. Отрѣшенный королемъ отъ должности, онъ былъ возстановленъ въ ней Нац. собраніемъ; 3 авг. онъ, отъ имени всѣхъ городскихъ властей, потребовалъ у Конституанты отрѣшенія Людовика, а во время мятежа 10 августа своимъ бездѣйствіемъ способствовалъ торжеству народа. Въ сентябрѣ 1792 г. онъ былъ избранъ президентомъ Конвента и вскорѣ, послѣ безуспѣшной борьбы съ Маратомъ, сложилъ съ себя званіе парижскаго мэра; все болѣе и болѣе склоняясь въ сторону Жиронды, онъ сдѣлался предметомъ ожесточенныхъ нападокъ со стороны якобинцевъ. Арестованный послѣ паденія Жиронды (2 июня 1793 г.), онъ бѣжалъ изъ-подъ ареста и нѣкоторое время скитался въ Бретани и близъ Бордо; въ июлѣ 1794 г. близъ С.-Эмиліона были найдены трупы П.-а и Бюзо, на половину обглоданные волками. Его политич. рѣчи и памфлеты были изданы въ 1793 г., въ 4 т., подъ загл.: „Oeuvres de P. de Y.“.

Петра, въ древности главн. гор. набатеевъ въ каменистой Аравіи.

Петра Великаго заливъ, зал. Японскаго моря, вдается въ побережье Примор. обл., между устьемъ р. Тумени и мысомъ Поворотнымъ, до 170 в. шир. Сѣверн. часть его полуостровомъ Муравьева-Амурскаго раздѣляется на 2 зал.—Амурскій и Уссурійскій.

Петра и Павла постъ, см. *посты*.

Петра св. лепта (лат. Denarius Petri), налогъ, введенный королемъ Вессека (въ Англіи) Иною въ 725 г. съ цѣлью устройства въ Римѣ гостиницы съ церковью и школой для англійск. пилигримовъ; постепенно налогъ обратился въ обременительную подать, собирающуюся въ пользу папской казны; съ XI в. обложженіе распространилось на Дакію и Польшу, съ XII в. на Швецію, Норвегію и Исландію; П. с. л. уничтожена, какъ постоянная подать, со временемъ реформаціи, но, какъ добровольное даяніе, продолжаетъ существовать до нашихъ дней. Еще въ 1877 г. папа Пій IX, во время своего 50-лѣтняго юбилея, получилъ такимъ путемъ 16 $\frac{1}{2}$ милл. фр.

Петра св. храмъ, въ Римѣ, величайшій изъ христіанскихъ храмовъ всего міра, находится на правомъ берегу Тибра, рядомъ съ Ватиканскимъ дворцомъ, съ которымъ соединенъ внутренними ходами. Онъ построенъ на мѣстѣ древней базилики, воздвигнутой имп. Константиномъ и имп.-цею Еленою. Базилика съ нѣкоторыми позднѣйшими пристройками существовала до XVI в. Сооруженіе новаго храма рѣшено было папою Николаемъ V; закладка же его, по плану Браманте, послѣдовала при папѣ Юліи II, 18 апрѣля 1506 г. Послѣ смерти Браманте (въ 1514 г.) постройка продолжалась подъ руководствомъ Рафаэля (до 1520 г.), Перуцци

(до 1536 г.), Микель-Анджело (съ 1546 по 1564 г.), при папахъ: Юліи II, Львѣ X, Піѣ V, Климентѣ VIII, Сикстѣ V, Павлѣ V и др. Храмъ освященъ 18 ноября 1626 г. папою Урбаномъ VIII. Длина храма внутри—187 метр.; ширина—137 метр., высота—45 метр., высота купола—117 метр., диаметръ купола—42 метр. Высота всего зданія до оконечности креста—150 метр. Главный фасадъ—117 метр. длиной, 50 м. вышиной—выходитъ на обширную площадь, окруженную громаднымъ круглымъ портикомъ изъ трехъ рядовъ колоннъ, съ обелискомъ въ центрѣ и съ двумя фонтанами. Надъ главнымъ входомъ имѣется окно, изъ котораго въ особннхъ торжественныхъ случаяхъ папа провозглашаетъ благословеніе „urbі et orbі“ („городу и міру“). Съ правой стороны главн. алтаря находится бронзовая статуя апостола Петра. Многіе папы погребены въ храмѣ, и надъ ихъ могилами сооружены великолѣпныя памятники, между которыми не мало такихъ, которые болѣе подходили бы къ языческому пантеону, чѣмъ къ христіанскому храму. Въ общемъ храмъ поражаетъ свою грандіозность и богатствомъ, но отъ всего вѣетъ холодомъ: все въ немъ производитъ подавляющее впечатлѣніе и не вызываетъ молитвеннаго настроенія. Это—колоссальный памятникъ папской гордыни и былого могущества римскихъ первосвященниковъ.

Петрановичъ, Божидаръ, сербо-хорватск. ученый и писатель, род. въ 1809 г., съ 1836 г. издавалъ „Сербо-Далматинскій Магазинъ“, научн. журналъ, посвященный сербск. исторіи, этнографіи и поэзіи и служащій органомъ православно-сербск. писателей Далмаціи; извѣстенъ многочисленн. трудами по церковной исторіи Далмаціи и по исторіи южно-славянск. права и культуры; ум. въ 1874 г.

Петрарка, Франческо, величайшій лирич. поэтъ Италіи и въ то же время одинъ изъ выдающихся ученыхъ эпохи Возрожденія, род. въ 1304 г. въ Аречцо. Его отецъ, изгнанный вмѣстѣ съ Данте и др. изъ Флоренціи, послѣ нѣсколькихъ лѣтъ пребыванія въ Арещо и Пизѣ, переселился съ семействомъ въ Авиньонъ, гдѣ находился въ то время папскій дворъ. По желанію отца, молодой П. долженъ былъ отправиться въ Монпелье и Болонью для изученія права, но его личныя наклонности побуждали его болѣе заниматься здѣсь чтеніемъ римскихъ поэтовъ и ораторовъ, а поэзія трубадуровъ впервые пробудила въ немъ вкусъ къ любовной лирикѣ. Со смертью родителей (1326 г.) возвратившись въ Авиньонъ и не получивъ никакого наслѣдства, П. вступилъ въ духовное званіе, занимая, однако, только низшія должности. Здѣсь, въ Авиньонѣ, въ 1327 г. П. познакомился впервые съ женщиной, которая, ставъ предметомъ его постоянного обожанія и воспѣванія, сдѣлалась подъ именемъ Лауры извѣстной всему образованному міру. Она была женой Гуго де-Сада, и П. старался побѣдить въ себѣ безнадежную страсть, то погружаясь въ научныя занятія, то путешествуя, то предаваясь разсѣянной придворной жизни. Но образъ Лауры вездѣ преслѣдовалъ П.-у, и изъ стихотвореній, обращенныхъ къ ней, равнымъ образомъ какъ и написанныхъ послѣ ея смерти (1348 г.), образовался сборникъ, который, съ одной стороны, представляетъ лучшее, что произвела италіанск. лирика, съ другой—всѣмъ

будет оставаться своего рода поэтическим канономъ для влюбленныхъ. Подъ простымъ названіемъ „Rime“ („Стихи“) этотъ сборникъ (сонеты, канцоны, сестины, баллады) распадается на двѣ части: въ первой заключаются стихотворенія „In vita di M. Laura“, во второй — „In morte di M. Laura“. Не обиліемъ образовъ и не богатствомъ мыслей поражаютъ италіанск. стихотворенія П-и, а артистичностью отдѣлки, красивымъ языкомъ и, главное, тою удивительною плодотворностью, съ которою онъ, находясь въ области исключительно эротическихъ темъ, имѣя въ виду всегда одно и то же лицо, умѣетъ достигнуть необыкновеннаго разнообразія все новыми сопоставленіями, сравненіями, противоположеніями. Этотъ тонко исполненный рядъ



Петрарка, Франческо.

очерковъ душевнаго состоянія влюбленнаго, во всѣхъ стѣнкахъ чувства отъ ликующей радости до полнаго отчаянія, какъ въ калейдоскопѣ отъ легкаго поворота руки, даетъ все новыя комбинаціи, въ новыхъ освѣщеніяхъ, лишь всегда артистически блестящія и украшенныя почти до чрезмѣрности. Слава П-и, какъ поэта и ученаго, среди современниковъ была необыкновенна, и для него возобновили древній обычай возложенія вѣнча: въ 1341 г. П. былъ увѣнчанъ въ Капитоліи при безчисленномъ стеченіи народа. Императоры и папы, короли и кардиналы внимали слову П-и, а тираны и города италіанскіе оказывали ему чрезвычайныя почести. Подъ конецъ жизни П. отказался отъ своей эротической лирики и думалъ, что славу въ потомствѣ создадутъ ему произведенія, писанныя на латинск. яз. Но его національное и общелитературн. значеніе основывается именно на италіанск. лирич. произведеніяхъ, между тѣмъ какъ латинск. его поэма „Africa“ (1339—1443 гг.), имѣвшая образцомъ Вергилія, заимствовавшая матеріалъ изъ исторіи третьей Пунической войны и прославлявшая древнее величіе Рима, по-

казала, что высоко-даровитый лирический поэтъ не способенъ къ эпически-объективному творчеству. Не выше и произведеніе глубокой его старости — „Trionfi“, написанное подъ воздѣйствіемъ поэзіи Данте, исполненное аллегоризма (шесть аллегорич. видѣній—любви, чистоты, смерти, славы, времени, божества), не лишенное мѣстами поэтич. красотъ, но въ общемъ блѣдное—вслѣдствіе отсутствія пластической формы, мощной фантазіи и силы духа, столь свойственныхъ Дантовской поэзіи. Изъ прозаич. своихъ сочиненій П. выше всего ставилъ „Vitae virorum illustrium“, гдѣ излагаются съ нравоучительными размышленіями и обобщеніями біографіи славнѣйшихъ римлянъ (числомъ 31). Менѣе важны его „Rerum memorandarum libri IV“, наполненныя разказами изъ читаннаго и слышаннаго авторомъ въ продолженіе жизни о людяхъ и дѣлахъ древнихъ и новыхъ временъ. „De contemptu mundi“, одинъ изъ первыхъ латин. трактатовъ П-и, изображаетъ борьбу въ душѣ поэта, съ одной стороны охватываемаго жаждой славы, томленіемъ по Лаурѣ, съ другой—видящаго передъ собою строгій аскетическій идеалъ христіанской добродѣтели, олицетворяемый для него въ лицѣ Августина. Но въ соч. „De otio religiosorum“ и „De vita solitaria“ виденъ человекъ Возрожденія, такъ какъ уединеніе прославляется здѣсь не только, какъ средство для спасенія души, но и какъ отдыхъ отъ гражданскихъ буръ для наслажденія поэзіей и наукой. Изъ трактатовъ, написанныхъ въ старости, значительное вліяніе на современниковъ имѣлъ „De remediis utriusque fortunae“, въ разговорахъ аллегорич. фигуръ старающійся примирить воззрѣнія древнихъ съ христіанскимъ ученіемъ и доказать, что всѣ несчастія служатъ человекѣу ко благу. Его письма — „Epistolae“, адресованныя къ разнымъ лицамъ по разнымъ случаямъ и интересныя для насъ по заключающемуся въ нихъ автобіографич. элементу, въ свое время распространялись въ массѣ списковъ, такъ какъ, за неимѣніемъ газетъ, они были чрезвычайно интересны, какъ выраженія мнѣнія умнаго и сформированнаго человекѣа по поводу текущихъ событий. Въ высшей степени важны, наконецъ, труды П-и по собранію и изученію произведеній древнихъ авторовъ. П. ѣздилъ съ этою цѣлью по сѣв. Франціи, Нидерландамъ, Германіи, городамъ Италіи, и изъ собранныхъ и скопированныхъ имъ старинныхъ латин. и греч. рукописей образовалась огромная бібліотека классиковъ. Пресытившись славой, П. удалился въ уединеніе въ Арнуэ и умеръ здѣсь въ 1374 г. Первое полное собр. соч. П-и вышло въ Базелѣ въ 1581 г. Его „Canzoniere“ выдержали безчисленное количество изданій, нерѣдко прекрасно комментированныхъ. По-русски сонеты П-и, въ переводахъ Рача, А. Майкова, Н. Берга, Гнѣдича, Михайлова, Чюминой, А. Коринфскаго, К. Льдова и др., разбросаны по журналамъ. Лучшая оцѣнка П-и въ эстетич. отношеніи слѣлана въ новѣйш. время De Sanctis'омъ въ его „Saggio critica sul Petrarca“, 1869; по-рус. см. біограф. свѣд. о П-ѣ въ „Ист. литер.“, кн. 2, „Италія“, подъ ред. А. Милюкова, Спб., 1863 г.; характеристику—у Маколева, полн. собр. соч., т. III, пер. 2 изд., 1870 г.; оцѣнку историч. значенія—у Фойгта, „Возрожд.-классич. древн.“, пер. 1884 г.

Петрашевцы, кружок молодых утопистовъ 40-хъ годовъ, увлекавшихся крайними социалистическими учениями (Сенъ-Симона, Фурье, Кабе). Глава общества, офицеръ Михаилъ Васильевичъ Петрашевскій-Буташевичъ (род. въ 1819 г.), былъ осужденъ 19 дек. 1849 г. въ каторжные работы и ум. въ Сибири въ 1867 г.; кроме него къ обществу оказались прикосновенными нѣкоторые замѣчательные впоследствии писатели (Достоевскій, Плещеевъ), подвергшіеся, вмѣстѣ съ другими членами кружка, значительнымъ наказаніямъ.

Петри, Эдуардъ Юльевичъ, географъ и антропологъ, род. въ 1856 г. въ Варемьякахъ (близъ Петербурга), образование получилъ въ медико-хирургич. академіи въ Петербургѣ и въ университетахъ Германіи и Швейцаріи, гдѣ въ 1880 г. удосто. степ. д-ра медицины бернского унив. Рядъ выдающихся работъ по антропологии и географіи, помѣщенныхъ П. въ специальныхъ и общихъ изданіяхъ, побудилъ бернскій унив. пригласить его въ 1883 г. на вновь учрежденн. каведру этихъ наукъ; въ 1887 г., по приглашенію русскаго министерства народн. просв., онъ занялъ вновь открывшуюся каведру географіи и этнографіи при петербургск. ун. Живя съ тѣхъ поръ въ Россіи, онъ нѣсколько разъ объѣзжалъ Киргизскія степи и Приуралье съ цѣлью антропологич. и археологич. изслѣдованій и издалъ нѣсколько цѣнныхъ работъ по предметамъ своей специальности: „Антропология“ (Спб., 1890 г., 1 т.; трудъ рассчитанъ на три тома и параллельно издается въ расширенн. видѣ на нѣмецк. яз.), „Методы и принципы географіи“ (Спб., 1892 г.), „Христовъ. Колумбъ“ (въ „Изв. Географ. Общ.“) и „В. В. Юнкеръ“ (Спб., 1893 г.). Кроме того имъ перев. на русск. яз. „Народовѣдніе“ Пешеля и „Руководство къ составленію естественно-научн. коллекцій“ Гинтервальднера (перев. съ дополн.); далѣе, съ цѣлью ознакомить Западъ съ успѣхами географич. наукъ въ Россіи, Э. Ю. переработалъ на нѣм. яз. соч. Ядринцева: „Сибирь, какъ колонія“ и перевелъ „Путешествіе въ Афганистанъ“ Яворскаго.

Петро-Александровское, укрѣпленіе Сыръ-Дарьинской области, подъ 41°23' с. ш. и 77°42' в. д., мѣстопребываніе управленія Аму-Дарьинск. отдѣла, построенное для защиты отъ набѣговъ хивинцевъ; 820 жит.

Петровская Сельско-хозяйственная Академія, высшее агрономическое учебное заведеніе, въ 6-и верстахъ отъ Москвы, въ с. Петровско-Разумовскомъ, основана по мысли и инициативѣ московск. Общ. сельск. хоз. и при содѣйствіи графа М. Н. Муравьева и открыта 21 ноября 1865 года. По плану первоначальнаго устава П. С. А. должна была служить не столько учебнымъ заведеніемъ въ обычномъ смыслѣ слова, сколько образовательнымъ учрежденіемъ, открытымъ для каждого желающаго. Кроме постоянныхъ слушателей допускались и посторонніе—на отдѣльныхъ лекціи. Аттестатовъ при поступленіи или приѣмныхъ экзаменовъ не требовали. Курсъ былъ трехгодичный. Переходныхъ экзаменовъ также не полагалось, а были лишь экзамены для желающихъ изъ отдѣльныхъ специальныхъ предметовъ или изъ всехъ предметовъ—въ какой угодно срокъ—для полученія ученой степени. Кро-

мѣ специальныхъ предметовъ—земледѣлія, скотоводства и т. д.—преподавались химія, физика, ботаника и др. естественн. науки. Однако, уже въ 1872 г. П. С. А. была преобразована въ высшее учебное заведеніе, въ обычномъ смыслѣ слова. По уставу 1873 г. (замѣнившему временн. правила 1872 г.) курсъ сдѣланъ 4-голичнымъ, отъ поступающихъ требовался или аттестатъ зрѣлости, или свидѣтельство реальнаго училища. Помимо степени кандидата и магистра учреждено званіе действительнаго студента. Кругъ предметовъ расширился; на первыхъ двухъ курсахъ преподавались естественн. науки, а на двухъ послѣднихъ спеціальныя. П. С. А. устава 1873 г. ставила своей задачей давать научныя агрономическія знанія, не гоняясь за приготовленіемъ практиковъ. Но такъ какъ Академія была призвана къ жизни въ интересахъ крупнаго землевладѣнія, то естественны были разочарованія: она не оказала, да и не могла оказать, крупнаго вліянія на частно-владѣльческое хозяйство. Въ виду этого послѣдній уставъ 1889 г., стремился преобразовать П-ую С-ую А-ію въ смыслѣ усиленія практич. характера преподаванія. Съ 1891 г. приѣмъ слушателей въ Академію прекращенъ, и въ январѣ 1894 г. П. С. А. закрытъ.

Петровско-Разумовское, село, см. Москва.

Петровскъ 1) уѣздн. гор. Саратовской губ., на р. Медвѣдицѣ; городокъ обществ. банкъ; 16385 ж. П. основ. въ 1698 г. Петромъ I для защиты отъ набѣговъ кубанск. татаръ; крѣпость его существовала до 1782 г.; уѣздн. гор. назначенъ въ 1780 г. — *П-ій уездъ* (6509,6 кв. в. съ 215509 ж.) заним. сѣверн. возвышенн., изрѣзанную оврагами и долинами часть губ-іи, оршаемую р. Сурой съ Медвѣдицей и др. Почва черноземная и производитъ избытокъ хлѣба. Жители (руссіе, татары, чуваші мордва) заним. кромѣ хлѣбопашества скотоводствомъ, въ особен. тонкоруннымъ овецоводств., отчасти пчеловодств. и лѣсн. промыслами. Изъ заводской промышленной дѣятельности преимуществ. развито винокуреніе. 2) П., лучшей портовой гор. Дагестанской обл., округа Темиръ-Ханъ-Шура, при Каспійск. м. съ искусств. гаванью; 3749 ж. (татаръ и русск.); вновь выстроенная желѣзн. дор. соединяетъ П. съ Владикавказомъ. Гор. основанъ въ качествѣ укрѣпленія въ 40-хъ гг. нашего столѣтія. Въ П-ѣ лучшая морская купанья на всемъ Каспійск. морѣ, защищенная каменн. молами и горн. отрогами и доступная лишь рѣдко дующимъ юго-вост. вѣтрамъ; не очень жаркое лѣто, долгая и теплая осень.

Петровъ 1) Василій Петровичъ, русск. лирическій и сатирическій поэтъ, род. въ Москвѣ въ 1736 г., получилъ образов. въ мѣстной духовной академіи, въ которой, по окончаніи курса, былъ оставленъ преподавателемъ пѣтики, реторики и греческ. яз. Въ 1769 г., благодаря протекціи своего школьнаго товарища кн. Потемкина-Тавр., былъ назначенъ кабинетнымъ переводчикомъ и чтецомъ при имп. Екатеринѣ II. Въ 1770 г. для усовершенствованія въ наукахъ былъ посланъ въ Англію, по возвращеніи откуда получилъ мѣсто придворнаго библіотекаря; въ этой должности и умеръ въ 1799 г. Лучшее произведеніе П-а, „Посланіе къ *** изъ Лондона“—отвѣтъ на неблагоприятную критику Новикова въ „Опытѣ Истор. Словаря о Россійскихъ

писат.—представляет собою сатиру, осмѣивающую успѣхи „жалкихъ риетворцевъ“ подъ защитною пристрастною и слѣпой критики. Оды П-а, страдающія крайнею напыщенностью, пользовались въ свое время громадною извѣстностью и ставились некоторыми современниками наравнѣ съ Ломоносовскими. Кромѣ того П. извѣстенъ переводами „Энеиды“ Вергилия (СПб., 1787 г.) и „Потеряннаго Рая“ Мильтона (СПб., 1796 г.). Первое изданіе сочиненій Петрова выпущено имъ самимъ въ 1796 г., второе—его вдовою въ 1811 г. (3 части). Ср.: *Шляпкинъ*, „Истор. Вѣстн.“, 1885 г., ноябрь. 2) П., Михаилъ Назаровичъ, историкъ, род. въ 1826 г. въ Вильнѣ, въ семьѣ крещенаго мордвина, учился въ вилensk. гимн. и на словесн. отдѣл. педагогическаго института при харьк. университетѣ, гдѣ слушалъ Рославскаго-Петровскаго (всеобщ. исторія), Срезневскаго и др. Въ 1850 г. защитилъ диссертацию на степень магистра („Государственн. дѣятельность Людовика XI“), въ 1858 г. былъ командированъ на 2 года за границу и работалъ во Франціи, Италиі, Германіи, Бельгіи и Англии. Результатомъ этого путешествія явилось цѣнное изслѣд.: „Новѣйшая національная историографія въ Германіи, Англии и Франціи“ (докторск. диссерт.). Вскорѣ затѣмъ П. занялъ кафедру исторіи въ харьковск. ун-в. и открылъ рядъ блестящихъ лекцій по различнымъ отдѣламъ всеобщей исторіи, привлекаящихъ художественною яркостью изложенія и провинченныхъ стремлениемъ—рядомъ с. ходомъ политическихъ событій освѣтить возможно полнѣе культурное развитіе общества. Лекціи П-а, составившія его славу и, несмотря на нѣкоторую бѣглость обзоровъ, сохранившія до сихъ поръ значеніе полнѣйшихъ подготовительныхъ курсовъ, частью изданы самимъ П-ымъ („Историческіе очерки“), частью его преемникомъ по кафедрѣ, В. К. Надлеромъ („Лекціи по всемірной исторіи М. Н. П-а“, томъ 1-й—„Исторія древняго міра“). Ум. П. въ 1887 г. 3) П., Николай Петровичъ, жанристъ, род. въ 1834 г., учился въ Академіи художествъ у А. Маркова, въ 1861 г. получилъ малую золотую медаль за лучшее свое произведеніе: „Свадьба“, въ которомъ онъ сразу выказалъ рѣшительное стремленіе къ реализму. Въ 1863 г. П. съ товарищами отказался отъ конкурса на большую золотую медаль и, выйдя, участвовалъ въ образованіи Петербургской артели художниковъ. Званіе академика П. получилъ за „Крестьянина въ бѣдѣ“ и „Сборы въ церковь“ въ 1867 г. Въ 1873 г. П. отправился для улучшенія своего здоровья и техники въ Италию, но здѣсь, въ Римѣ, въ 1876 г. умеръ. Сюжеты послѣднихъ картинъ П-а взяты изъ итал. быта и природы. 4) П., Осипъ Аванасьевичъ, знаменит. оперн. пѣвецъ, род. въ 1807 г.; обладая выдающимся по качеству голосомъ (басъ), П. создалъ на петерб. оперной сценѣ роли Суланина, Фарлафа и „мельника“; ум. въ 1878 г. Жена его, Анна Яковл. П-а, урожд. Воробьева, тоже приобрѣла извѣстность въ качествѣ оперн. пѣвицы (контраль-альто); ея лучшими ролями были Ратмиръ (въ „Русланъ и Людмила“) и Ваня (въ „Жизни за царя“). 5) П., Павелъ Яковлевичъ, ориенталистъ, род. въ 1814 г. въ С.-Петербургѣ, получилъ домашнее образованіе, котор. продолжалъ въ 1828—32 гг.

на словесн. факультетѣ московск. университет., по оконч. курса занимался изученіемъ восточн. языковъ при петербургск. ун-в. и Восточн. институтѣ, затѣмъ командированъ былъ для завершенія лингвистич. образованія въ Берлинъ, Лондонъ и Парижъ; по возвращеніи, съ 1841 г. читалъ санскритск. яз. и индиск. исторію и литерат. при казанск. университет., въ 1852 г. переведенъ въ московск. ун-в. по кафедрѣ санскритск., арабск. и персидск. яз.; ум. въ 1875 г. Важнѣйшіе труды П-а, разсѣяны въ періодич. и спеціальн. изд.—слѣд.: „О свойствахъ и составѣ санскритск. яз.“; „О духовной литерат. индусовъ“; „Объ Упанишадахъ“; „О литературѣ народовъ Заганской Инліи“; „Обозрѣніе арабск., персидск. и турск. рукописей московск. университет.“; „О музыкѣ древн. индусовъ“; „Shata-Karagam“, санскр. поэма съ грамматич. разборомъ“; „Санскритск. антологія“, содержащая отрывки эпическіе, сказки, басни, отрывки описательн. и лирич. 6) П., Петръ Николаевичъ, писатель и знатокъ археологіи, исторіи русскаго искусства, генеалогіи, геральдики и петербургской старины, род. въ 1827 г.; по окончаніи средняго образованія, въ свободное отъ службы время посѣщалъ рисовальныя классы Академіи художествъ и усердно занимался изученіемъ русскаго искусства и древностей. Обширныя занятія въ архивахъ дали П-у значительный матеріалъ для цѣлаго ряда работъ; главныя изъ нихъ: „Собраніе матеріаловъ для исторіи СПб-ской Академіи художествъ за сто лѣтъ ея существованія“, „Исторія Спб-га“, „Исторія родовъ русскаго дворянства“, „Дѣятеля эпохи преобразованія“, „Альбомъ 200-лѣтняго юбилея Петра I“, „Альбомъ русскіихъ народныхъ сказокъ и былинъ“, „Матеріалы для исторіи строительной части въ Россіи“, „Русскіе живописцы-пансіонеры Петра Великаго“ („Вѣстн. Изящн. Иск.“, 1883 г., в. 1, 3), „Воробьевъ и его школа“ (ibid., 1888 г., в. 4), „Очеркъ исторіи скульптуры въ Россіи“ (ibid., 1890 г., в. 1). П-у принадлежитъ нѣсколько историческихъ романовъ и повѣстей. Ум. П. въ 1891 г.

Петроградія, отдѣлъ геологіи, въ которомъ изучаются горныя породы, составляющія твердую оболочку земной коры.

Петрозаводскъ, губерн. гор. Олонецкой губ., подъ 61°47' с. ш. и 52°04' в. д., на зап. бер. Онеж. оз., при впаденіи въ него рч. Лозосинки и Неглинки; мужск. и женск. гимн., духовн. семина., горный, естественно-промышл. и историко-этнограф. музей, Александровскій чугунолитейный зав. для отливки морскихъ орудій и снаряд., гавань; торговля лѣсомъ, хлѣбомъ и рыбой; 11161 ж.—Началомъ П-а послужили Петровскій пушечнолитейный зав. и оружейная фабр., основанныя Петромъ I въ 1704 г. для утилизированія мѣстной руды. Въ 1727 г. дѣйствіе завода прекратилось; въ 1774 г. былъ основанъ Александровск. зав., около кот. возникла слобода, называвшаяся до 1777 г. Петровской слоб., въ этомъ же году была переименована въ П. и сдѣлана уѣздн., а въ 1784 г. губернск. гор.—II-й уездъ (13123 кв. в. съ 76710 ж.)—въ зап. части губ-ии, по рр. Свири съ Ивиной, Пухтѣ, Сунѣ въ водопадомъ Кивачъ и др.; холмистъ (Олонецкія горы), изобилуетъ болотами и озерами (до 500), между кот. значительнѣйшія: Онежское, Сямозеро,

Сандаль и др.; богатъ хвойными лѣсами, желѣзной рудой (Кончозерскій жел. зав.), мраморомъ (Тивдискія ломки), минеральн. водами (Кончозерскія марціалыя) и проч. минеральн. сокровищами. Населеніе состоитъ, кромѣ великороссовъ, изъ корель и чуди; главн. его занятія—горнодѣліе, лѣсные промыслы, судоходство, заѣре- и рыболовство и пр.; сельское же хоз. слабо развито и не удовлетворяетъ мѣстн. нуждамъ.

Петроковская губерція, одна изъ польск. губ., граничитъ на югѣ съ Галиціей, на юго-зап. съ прусск. Силезіей, на зап. съ Калишской губ., на сѣв. съ Варшавск., на вост. съ Радомской и Кѣлецкой губ. и заним. 10763, $\frac{1}{4}$ кв. в. съ 1106900 жит. (102, $\frac{3}{4}$ ж. на 1 кв. в.). Поверхность ровная, на югѣ волнообразная; почва песчаная или песчано-глинистая; минеральн. богатства состоятъ въ каменн. углѣ, желѣзѣ, цинкѣ, цементѣ и гальмее. Средняя годов. темпер. = + 8,0°Ц. Въ 1888 г. было собрано ржи 812485 чт. (4,0 чт. съ 1 десят.), озимой пшеницы 99302 чт. (6, $\frac{3}{4}$ чт. съ 1 десят.), овса 584109 чт. (6, $\frac{7}{8}$ чт.), картофеля 3594002 чт. (42, $\frac{4}{8}$ чт. съ 1 д.); въ томъ же году насчитывали лошадей 107538 гол., крупн. рогат. скота 433374 г., овецъ 497100 г. Сильно развита въ П-ой г-и фабричная и заводск. промышл.: всѣхъ фабр. и зав.—1858 съ 43649 рабоч., съ производствомъ на сумму 83615000 р.; особенно развиты здѣсь хлопчатобумажн. шерстян. промышл. (75% всей суммы производ.); довольно значит. также винокуренн. производство (52 зав., выкуривающ. 521766 вед. безводнаго спирта), мукомольно-ноз дѣло и пр. Важнѣйш. фабричн. и торгов. центромъ является Лодзь, за кот. слѣдуютъ Згержъ, Томашовъ и Пабианце. Населеніе П-й г-и состоитъ изъ поляковъ (до 75%), нѣмцевъ (до 13%) и евреевъ (до 12%). Въ губ-и имѣются: 3 мужск. гимн. съ 881 учаш., 2 женск. съ 363 учаш., 569 низш. и начальн. школь и 1 специальн. учебн. завед. (Домбровское горное уч.) съ 360 уч. Изъ новобранцевъ въ 1887 г. было неграмотныхъ 810/0. П. г. образована въ 1866 г. изъ части Варшавск. г. и раздѣл. на 8 уѣздовъ: П-ій, Бендискій, Брезинскій, Ласкій, Лодзинскій, Новорадомскій, Равскій, Ченстоховскій.

Петроковъ, губ. городъ, на р. Страдѣ (притокъ Пилицы), подл. 51°19' с. ш. и 37°22' в. д.; 24865 жит. П. имѣетъ мужскую гимназію и женскую прогимназію; развалины стараго замка. Населеніе П. состоитъ изъ поляковъ, нѣмцевъ и евреевъ. Промышленность и торговля очень слабо развиты, и городъ имѣетъ нѣкоторое значеніе только какъ административн. центръ.—П., одинъ изъ древнѣйш. польскихъ городовъ, нѣкогда былъ въ цвѣтущемъ состояніи: въ XV и XVI вв. здѣсь часто собирались польскіе сеймы и происходили выборы королей, а позже въ П-ѣ завед. коронный судъ Великой Польши. Въ 1702 г. П. былъ взятъ шведами; въ 1769 г. при П-ѣ русскіе одержали побѣду надъ конфедератами. Съ 1815 г. П. принадлежитъ Россіи.—*П-ій уѣздъ*, въ сѣв.-вост. части губ-и, занимаетъ 1834 кв. в. съ 153531 жит. П. у. представляетъ возвышенную равнину (600—1000 фут.), наклоненную къ сѣверу и орошаемую р. Пилицей съ притоками. Почва у-а песчаная и суглинистая, но довольно плодородная; лѣсу отъ 23 до 33%. Населеніе (поляки,

а также нѣмцы и евреи) занимается главн. образомъ земледѣліемъ; промышленность (обработ. дерева) и торговля незначительны.

Петропій Арбитръ, авторъ сатирическаго романа, пользовавшагося нѣкогда громадной извѣстностью. На основаніи одного мѣста „Анналь“ Тацита думаютъ, что это былъ Гай Петроній, любимецъ Нерона, игравшій при его дворѣ роль *arbiter elegantiae*, т. е. устраивавшій увеселенія и ночныя оргіи для императора, тѣмъ болѣе, что языкъ и обстановка романа указываютъ несомнѣнно на Нероновское время. Весь романъ, написанный прозой и стихами, имѣлъ не менѣе 20 книгъ, но до насъ дошли лишь отрывки XIV, XV и XVI кн., рассказывающія о приключеніяхъ вольноотпущенника Энкольпія. Полный непристойностей, романъ этотъ, тѣмъ не менѣе, превосходитъ по рельефности описаній, мѣткости и остроумію характеристикъ, разнообразію языка дѣйствующихъ лицъ, простотѣ и изяществу изложенія. Въ средніе вѣка изъ него часто заимствовали отдѣльные эпизоды (особенно объ ефесской вдовѣ), а съ XVII в. романъ получилъ громадное распространеніе въ переводахъ на новыя языки.

Петропавловскій, Николай Ельнидифоровичъ (псевдонимъ *Кароинъ*), русскій беллетристъ—народникъ, род. 7 октября 1853 года въ дер. Афонькиной, Бузулукскаго уѣзда Самарской губ., гдѣ отецъ его былъ священникомъ. Дѣтство и юность П-аго протекли въ условіяхъ крайней бѣдности, и только жизнь среди мирной сельской природы нѣсколько смягчала суровыя условія существованія и навсегда сохранила въ П-омъ мягкій, поэтически-грустный душевный складъ и любовное отношеніе къ сельскимъ людямъ и природѣ. Дальнѣйшія условія жизни П-аго складывались еще болѣе тяжело. Въ самомъ расцвѣтѣ юныхъ силъ онъ подвергся жестокимъ гоненіямъ судьбы, такъ что не могъ закончить даже средняго образованія. Между тѣмъ его творческія способности сказались уже въ это время. Въ 1878 г. появляются его первыя произведенія—рассказы изъ народной жизни („Безгласныя“, „Фантастическіе замыслы Миная“ и др.) въ „Отечественн. Записк.“ и „Словѣ“, обратившія на себя вниманіе общества и критики своимъ мягкимъ, симпатичнымъ тономъ и горячей любовью и участіемъ автора къ своимъ героямъ—преимущественно бѣднымъ, „маленькимъ людямъ деревни“. Но уже черезъ два года ему пришлось отправиться на долгое житье въ Сибирь. Годы, проведенные тамъ, конечно не могли быть благоприятны для развитія его творчества. Условія, приковывавшія его къ одному мѣсту, невольно суживали область его наблюденій, не давали возможности шире взглянуть на русскую жизнь, и поэтому все больше приходилось сосредоточиваться лишь на своемъ внутреннемъ мірѣ. Вотъ почему всѣ его произведенія, при всей ихъ талантливости, носятъ на себѣ печать нѣкоторой односторонности, иногда утрировки, и не столько предполагаютъ широкоздуманныя, типическія изображенія, сколько лирическія изліянія автора и отраженіе его субъективныхъ взглядовъ (таковы: „Мой міръ“, „Борская колонія“, „Учитель жизни“ и др.). Не болѣе благоприятно складывалась его жизнь и по возвращеніи изъ Сибири. Неустанная борьба съ нуждой окон-

чательно подточила его уже надорванныя силы; онъ умеръ отъ горловой чахотки 12 мая 1892 г., 38 лѣтъ. По поводу его смерти въ газетахъ и журналахъ („Русскія Вѣдомости“, „Вѣстникъ Европы“, „Русская Мысль“, „Русское Богатство“) появился рядъ сочувственныхъ статей, въ которыхъ были оценены какъ литературныя заслуги П.-аго, такъ и, въ особенности, его глубоко симпатичная личность, несмотря на тяжкія испытанія никогда не измѣнявшая лучшимъ идеаламъ литературы и сохранившая свѣтлый, любвеобильный взглядъ на міръ и людей. Полное собраніе его сочиненій вышло въ Москвѣ, въ 1890 г., въ 3-хъ томахъ.

Петропавловскій портъ, окруж. портовый гор. на сѣвер.-восточн. берегу Камчатки, при заливѣ Авача, подъ 53° с. ш. и 176° 27' в. д.; весьма удобная гавань; 334 ж.—П. основ. въ 1740 г. и имѣлъ прежде стратегич. значеніе. Въ 1854 г. П. былъ безуспѣшно атакованъ англо-франц. эскадрой. Въ 1855 г. портъ былъ перенесенъ на устье Амура, и теперь П. имѣетъ лишь администр. значеніе.—*П.-ий округъ*, см. Камчатка.

Петропавловскій уѣздъ, въ сѣв.-зап. части Акомлинской обл., занимаетъ 59 589 кв. в. съ 102 301 жит. П. у. распадается по природѣ своей на 2 части: сѣверо-восточную и юго-западную; первая—холмиста (400—600 фут. выс.), орошается р. Ишимомъ, имѣетъ плодородн. почву и довольно значит. количество лѣса; юго-зап. половина у-а представляетъ низменную песчаную степь, скудно орошенную теряющимися въ озерахъ и болотахъ рѣчками (Кайбагуръ, Тютюгуръ и др.), съ массой мелкихъ прѣсныхъ и соленыхъ озеръ (Денгизъ—куль и др.), почти безлѣсную. Населеніе у-а состоитъ изъ русскихъ, расположившихся вдоль Сибирскаго тракта и по Ишиму, и киргизовъ, кочующихъ въ степи. Русскіе занимаютъ главн. образ. земледѣліемъ, а киргизы—скотоводствомъ; промышленность совершенно отсутствуетъ.

Петрушевскій 1) Василій Омичъ, ген.-лейтен., род. въ 1829 г.; по окончаніи образ. въ кадетск. корпусѣ и артилл. училищѣ, преподавалъ химию и физику въ различн. военно-учебн. заведеніяхъ, въ 1871—76 гг. занималъ должность начальника пестерб. патронн. завода; состоялъ также наставникомъ-наблюдателемъ при Государѣ Императорѣ въ бытность Его наследникомъ; въ 1886 г. былъ назначенъ постоянн. членомъ артилл. комитета; ум. въ 1891 г. П. первый производилъ опыты снаряженія минъ нитроглицериномъ и динамитомъ и усовершенствовалъ береговой дальномѣръ—индикаторъ. 2) П., Михаилъ Омичъ, генер.-отъ-инфантерія, род. въ 1832 г., образ. получилъ въ 1 кадетск. корпусѣ и Николаевской акад. генер. штаба; состоя на военной службѣ съ 1850 г., особенно отличился во время войны 1877—78 гг. въ званіи бригаднаго командира и начальника 14 пѣх. дивизіи; ум. въ 1893 г. 3) П., Федоръ Омичъ, ординарн. проф. с.-пет. учив. по кафедрѣ физики; по оконч. въ 1851 г. курса физико-математич. наукъ въ томъ же учив., посвятилъ себя спеціальн. изученію физики, въ области которой плодотворно работалъ. Соч. его: „Курсъ наблюдателн. физики“ (2-е изд. 1874 г.), „Эксперименталн. и практич. курсъ

электричества, магнетизма и гальванизма“, „Популярныя лекціи Тиндала“ и др.

Петрушка, Petroselinum, родъ раст. сем. зонтичныхъ, пор. зонтикоцвѣтныхъ; одно- или двухлѣтняя трава; перистые листья, бѣлые или желтоватые цвѣтки, яйцевидный, голый, съ боковъ сплюснутый плодъ. Видовъ немного.—*Обыкновенная П.*, P. sativum, двухлѣтн., съ мясистымъ, похожимъ на свеклу, корнемъ, вѣтвистымъ, круглымъ, полосатымъ стеблемъ и зеленовато-желтыми цвѣтами; дико растетъ на югѣ Европы. Листья и корень употребляются, какъ овощи и приправа. Изъ плодовъ добывается эфирное масло.

Петръ, святой апостолъ, братъ Андрея Первозваннаго, былъ сынъ рыбака Іоны и прежде назывался Симономъ; имя П. онъ получилъ за свою особенную твердость въ вѣрѣ. П. былъ однимъ изъ любимѣйшихъ учениковъ Іисуса Христа и почти никогда съ нимъ не разлучался; онъ присутствовалъ при Преображеніи Господнемъ. Послѣ Воскресенія Христа онъ совершилъ нѣсколько путешествій съ цѣлю проповѣди, пользовался большимъ уваженіемъ всѣхъ христіанъ и написалъ 2 соборныхъ посланія. По измышленному преданію римско-католической церкви, онъ былъ первымъ епископомъ въ Римѣ. Въ 64 г. онъ былъ казненъ вмѣстѣ съ апостоломъ Павломъ. Память его празднуется 29 іюня.

Петръ, св., митрополитъ всероссійскій, родился въ Волынской области и 12-и лѣтъ поступилъ въ монастырь; онъ основалъ Ратскій монастырь и былъ въ немъ игуменомъ. Въ 1308 г. патриархъ константинопольскій Аванасій посвятилъ его въ митрополита. Въ 1325 г. онъ перенесъ митрополищю каведру изъ Владимира въ Москву и тѣмъ много способствовалъ ея возвышенію; при немъ былъ заложенъ въ Кремлѣ Успенскій соборъ. Скончался въ 1326 г. Память его празднуется 21 декабря.

Петръ, имя трехъ императоровъ всероссійскихъ: 1) П. I Великій, послѣдній царь московскій и первый императоръ всероссійскій, род. въ Москвѣ 30 мая 1672 г., четырнадцатый ребенокъ царя Алексѣя Михайловича и первый отъ второй жены его, Натальи Кирилловны Нарышкиной; воспитывался первоначально нѣсколько не хуже и не лучше прочихъ царевичей московскихъ Романовыхъ; только обстановка его дѣтской нѣсколько отражала на себѣ черты тогдашняго переходнаго момента. У П.-а были цымбалы и цымбальцы нѣмецкой работы, какіе-то „клевикорды“ съ мѣдными струнами, а позднѣе—въ моделяхъ вся московская артиллерія со множествомъ пушекъ, пицалей и pistols. Въ январѣ 1678 г., на 4-мъ году, П. потерялъ отца; на 5-мъ году ему дали въ учителя дьяка Никиту Зотова, придерживавшагося чарочки и далегаго отъ всякихъ „аглинскихъ или латинскихъ брѣзостей“; на 10-мъ году, въ апрѣлѣ 1682 г., П. лишился своего крестнаго отца, царя Феодора; эта смерть—поворотный моментъ въ биографіи московскаго царевича, совершенно выбившій его изъ обычной колеи. Мать съ сыномъ вынуждены были удалиться въ подмосковное село Преображенское; воспоминаніе о бурномъ времени, непосредственно слѣдовавшемъ за смертью царя Феодора, оставило въ крестникѣ послѣдняго впечатлѣніе на всю жизнь: стрѣлцкій бунтъ политическаго характера связалъ въ одно съ безпо-

рядками церковными во имя русской старины. Въ Преображенскомъ П. изъ скучныхъ теремовъ царицы вырвался на дворъ, окружилъ себя сверстниками неважнаго происхожденія и продолжалъ на просторѣ и въ широкихъ размѣрахъ забавы, вкусъ къ которымъ долженъ былъ зародиться еще въ кремлевской дѣтской и изъ которыхъ вышло потомъ очень серьезное дѣло. „Погѣшныя“ полки, въ составѣ которыхъ былъ и знаменитый впоследствии „Данилычъ“, играли роль въ Азовскихъ походахъ. Но не одинъ только порохъ, свинецъ, копья, пищади и сабли выписывалъ себѣ П. изъ Оружейной палаты дворцоваго арсенала: въ 1687 г. онъ выписалъ себѣ „корабли малые“, т. е. модели корабля, состроеннаго при царѣ Алексѣѣ, а въ 1688 или 1689 г. интересъ къ морской потѣхѣ былъ подогрѣтъ найденнымъ въ селѣ Измайловскомъ англійскимъ ботомъ. Такъ, игрушки, за которыя пряталась старая традиція XVII в. — создать войско иноземнаго образца и флотъ, заняли видное мѣсто въ развитіи П-а, какъ творца новой русской армии и русскаго флота. Политическія обстоятельства, удаливъ П-а изъ тѣснаго Кремля на широкій просторъ подмосковнаго села, отбросили его отъ часослова и псалтыря въ сторону ариеметики, геометріи, артиллеріи и фортификаціи, подъ руководствомъ голландца Тиммермана, который познакомилъ П-а съ нѣмецкою свободой; дружбу

это съ послѣдней закрѣпили умный Лефортъ и очаровательная Монсъ, опять-таки не безъ вліянія унаслѣдованнаго влеченія къ иноземцамъ, особенно рѣзко сказавшагося во второй половинѣ XVII в. По смерти Теодора П. былъ выбранъ царемъ московскимъ вмѣсто старшаго его брата, Ивана, слабое здоровье и недостатокъ умственныхъ способностей котораго хорошо были всѣмъ извѣстны. За плечами братьевъ стояла умная и честолюбивая сестра ихъ, Софья — характеръ, по рожденію и воспитанію непригодный для замкнутаго терема московскаго кремля: ее влекло на площадь, въ народъ, въ палату, гдѣ можно было бы говорить, дѣйствовать, повелѣвать, а не подчиняться. 15 мая 1682 г. — день стрѣльческаго бунта — повелъ къ тому, что 23 мая 1682 г. на Москвѣ было два царя — Петръ и Иванъ, впереди

которыхъ скоро очутилась Софья-правительница. Понятно, почему позднѣе П. не выносилъ ни Софьи, ни стрѣльцовъ и не стѣснялся въ средствахъ для ихъ усмиренія; понятно также, что, напуганный въ дѣтствѣ, онъ въ періодъ полной возмужалости придалъ усиленное значеніе стрѣльцкому и Булавинскому бунтамъ (1698 и 1705—6 гг.) Въ январѣ 1689 г. царица Наталья женила П-а на Евдокии Федоровнѣ Лопухиной; эта женщина стараго русскаго склада, устарѣвшихъ привычекъ и понятій, конечно, не могла привязать П-а къ семьѣ, къ которой онъ скоро сдѣлался болѣе, чѣмъ равнодушенъ. Въ августѣ 1689 г. П-а чуть не убили въ Преображенскомъ; онъ уѣхалъ въ Троице-Сергіевъ монастырь и оттуда подавилъ движеніе; Софья была удалена въ Ново-Дѣвичій монастырь, Ѳ. Шакловитый, С. Медвѣдевъ и др. были казнены. 12 сентября 1689 г. П. фактически сталъ единственнымъ царемъ на Москвѣ; имя царя Ивана V только упоминалось, да и то недолго, ибо въ январѣ 1696 г. онъ умеръ, развязавъ руки П-у. Военскія потѣхи, принявъ широкіе размѣры, продолжались и послѣ 1689 г.; П. занимался кораблениками на Переяславльскомъ озерѣ, лѣтомъ 1693 г. плавалъ по Бѣлому морю, любовался иноземными кораблями, ѣздилъ въ Архангельскъ въ 1694 г., и, скоропостижно свою мать, послѣ примѣрнаго Кожуховскаго похода (см. это сл.) перешелъ въ 1695 г. къ настоящему

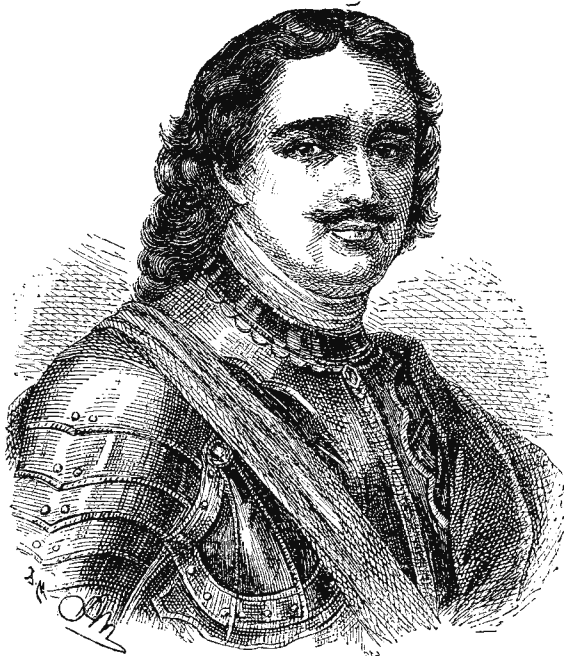

Петръ I, Великій.

дѣлу — Азовскимъ походамъ, которые закончились взятіемъ Азова 19 июля 1696 года. Утвержденіе на Черномъ морѣ было преждевременно; слѣдуя исконной традиціи московскихъ государей, П. скоро обратилъ все вниманіе на Балтійское море и въ 1711 г., послѣ несчастнаго Прутскаго похода, потерялъ Азовъ, который не рѣшилось попытаться удержать въ своихъ рукахъ правительство царя Михаила, когда 18 іюня 1637 г. Азовъ былъ взятъ у турокъ казаками. Расправившись въ началѣ 1697 г. съ заговоромъ Циклера, П. отправился за границу; проѣхалъ черезъ Германію въ Голландію, гдѣ занимался на корабельной верфи, изъ Голландіи проѣхалъ въ Англію, откуда черезъ Голландію же направился въ Вѣну, намѣреваясь стѣздить въ Венецію, но вмѣсто Венеціи попалъ въ Москву,

чтобы расправиться со стрѣльцами. Вернувшись П. повелъ дѣло круто: стрѣлцкое войско рѣшено уничтожить, Софья и Евдокія, которая не могла сойтись съ мужемъ, были пострижены, изданъ рядъ указовъ, которые начинали культурную реформу и, объявляя окончательно войну старинѣ, должны были съ стараго русскаго человѣка стереть его прежній образъ, съ которымъ большинству было крайне горько разстаться. Рассказы о томъ, какъ на рубежѣ XVII и XVIII вв. русскимъ людямъ брили бороды и заставляли, вмѣсто длиннополага наряда, облецысь въ кучье кафтаны, слышомъ известны. Новое столѣтіе началось новымъ лѣтоисчисленіемъ — съ 1 января, вмѣсто прежняго счета съ 1 сентября. Поездка за границу, повторенная въ 1717 г. (во Францію), многому научила П-а, который и въ чужихъ краяхъ не забывалъ ни своихъ вкусовъ, ни своей Россіи съ ея насущными практическими потребностями: Петръ ходилъ и ѣздилъ, осматривалъ все достопримѣчательное, бывалъ въ кунсткамерахъ, анатомическихъ театрахъ, воспитательныхъ домахъ, фабрикахъ, заводахъ, чаще всего — на военныхъ корабляхъ; онъ не пропуская ни одной встрѣтившейся пушки, тщательно разсматривалъ ее, вымѣривалъ калибръ, взвѣшивалъ ядра; зато у П-а не было ни малѣйшей охоты вглядываться въ политическій и общественный порядокъ Западной Европы, въ отношенія и понятія западныхъ людей. Новое столѣтіе П. началъ великою Сѣверною войною — исполненіемъ миссии, унаслѣдованной еще отъ царя Ивана Грознаго и теперь нуждавшейся въ немедленномъ осуществленіи, ибо въ тогдашней европейской политикѣ Россія не могла отсутствовать. Война опредѣлила все дальнѣйшее царствованіе П-а и весь ходъ его великихъ реформъ. Въ лихорадочно-послѣдней дѣятельности, которая сама собой началась въ дѣтствѣ и теперь, съ открывшейся войной, продолжалась по необходимости, П. долженъ былъ напрячь все свои силы, жить день за днемъ, съ трудомъ поспѣвать за быстро несущимися событиями, идти на встрѣчу новымъ государственнымъ потребностямъ и опасностямъ и въ продолженіе многихъ лѣтъ войны не имѣлъ досуга спокойно продумать и разработать свои планы. Не П. создавалъ реформы, а текущая потребность минуты диктовала ему этотъ планъ, и подъ ихъ давленіемъ онъ былъ вынужденъ быстро ломать старое и создавать новое. Нарское поражение (19 ноября 1700 г.), основаніе Петербурга (18 мая 1703 г.), битвы при Добромъ и Лѣсномъ (1708 г.), Полтавская битва (27 июня 1709 г.), Прутскій походъ (1711 г.), успѣшныя дѣйствія въ Финляндіи (1713 и 1714 гг.), наконецъ, Ништадтскій миръ (30 августа 1721 г.) — и Россія пріобрѣла прибалтійскіе берега, стала имперіей и вошла въ европейскій концерть, переживъ пору страшнаго напряженія. Это напряженіе сломало и самого П-а: 28 января 1725 г. Преобразователя не стало. — Финансовыя затрудненія были главною движущею пружиной реформационной дѣятельности П-а, такъ что ходъ реформы естественно приводится въ связь съ исторіей государственнаго хозяйства Россіи и дѣлится на три періода: 1-й, кончающійся 1709-мъ г., есть время разрушенія стараго государственнаго порядка; 2-й, продолжавшійся отъ 1710 г. до 1718 г., характеризуется кризисомъ какъ государственнаго хо-

зяйства, такъ и государственныхъ учрежденій; 3-й періодъ, съ 1718—19 г., занятъ систематическою реорганизацией государственнаго строя, едва успѣвшею закончиться къ концу царствованія П-а, а въ ближайше годы послѣ него потерпѣвшею существенныя измѣненія. Сенатъ, синодъ, коллегіи, губернии, магистраты, первая ревизія, мѣры для развитія фабричной и заводской промышленности, торговли, флота и т. д., и т. д. — все это исходило изъ текущихъ потребностей минуты, быстро слѣдовало одно за другимъ и такъ или иначе размѣшалось по тремъ указаннымъ періодамъ (см. *Rossia*). — П. былъ высокъ ростомъ — безъ малаго трехъ аршинъ, выше цѣлою головою любой толпы, среди которой ему когда-нибудь приходилось стоять; отъ природы онъ былъ силачъ, а постоянная физическая дѣятельность еще болѣе укрѣпила его мускульную силу и сноровку; у П-арано стала тряситься голова, и въ минуты раздумья или внутренняго волненія на красивомъ его лицѣ появлялись безобразныя его судороги. У себя дома П. былъ случайнымъ гостемъ; эта необыкновенная подвижность соединилась у него съ привычкою къ физическому труду: ему труднѣе всего было оставаться пассивнымъ зрителемъ чужой работы. Нѣмецкія курфюрстини удивились, узнавъ, что П. знаетъ въ совершенствѣ до 14 ремеселъ. П. очень цѣнилъ непринужденность и простоту и, будучи избалованъ властью, онъ терпѣть среди торжественной и пышной обстановки; онъ терпѣть не могъ хитрости и уклончивости въ другихъ и прежде всего требовалъ дѣла. П. очень любилъ шутить, но шутка его порою была черезъ край; всегда бережливый, П. не жалѣлъ денегъ на попойки, и слабымъ и непьющимъ иногда приходилось рисковать собою въ угоду царю. П. былъ чловѣкъ строгій, взыскательный къ самому себѣ, добродушный и справедливый къ другимъ; онъ зналъ людей, быстро угадывалъ, кто на что годенъ, но не умѣлъ входить въ положеніе другихъ, беречь чужія силы, не отличался тою нравственною чуткостью, которая составляла такую привлекательную черту въ характерѣ его отца. Знатокъ и устроитель своего государства, П. съ ея плохо зналъ только одинъ его уголокъ — свой собственный домъ, свою семью. П. не ужился съ первою женой и имѣлъ много причинъ жаловаться на вторую — ливонскую плѣнницу Екатерину Алексѣевну (съ 1712 г.); въ то же время П. не ужился съ сыномъ отъ первой жены, Алексѣемъ (род. въ 1690 г.), который сошелъ въ могилу послѣ попытки бѣжать за границу отъ суроваго для него отца. — Знакомство съ П-омъ и его влохой можно начать съ общихъ трудовъ С. М. Соловьева и Н. И. Костомарова; большое значеніе для выработки взгляда на П-а имѣетъ университетскій курсъ проф. В. О. Ключевскаго, который не остался безъ вліянія на П. Н. Милюкова, автора замѣчательной книги: „Государственное хозяйство Россіи въ первой четверти XVIII столѣтія и реформа Петра Великаго“ (Спб., 1892 г.), соч., составляющаго поворотъ въ литературѣ по изученію Петровской эпохи. Литература о П-ѣ въ цѣломъ огромна; для ознакомленія съ нею необходимо имѣть въ виду двѣ книги: *R. Minzloff*, „Pierre le Grand dans la littérature étrangère“ (есть въ русск. пер.) и *В. Ф. Шмурло*, „Петръ Великій въ русской ли-

тературѣ" (Спб., 1889 г.). 2) П. II *Александровичъ*, императоръ всероссійскій, внукъ Петра I Вел., сынъ царевича Алексѣя Петровича и его жены, кронпринцессы Софій Шарлотты Бланкенбургской, род. въ С.-Петербургѣ 12 окт. 1715 г., лишился матери на десятый день послѣ рожденія и по кончинѣ отца (28 юня 1718 г.) остался круглымъ сиротою мѣняе трехъ лѣтъ отъ роду. Такъ какъ царевичъ Алексѣй былъ отрѣшенъ отъ престолонаслѣдія въ пользу меньшаго брата Петра Петровича, то и будущность его сына представлялась неопредѣленною; но послѣ смерти малолѣтняго наслѣдника (1719 г.) П., какъ единственный оставшійся въ живыхъ мужской потомокъ дома Романовыхъ, являлся законнымъ преемникомъ своего дѣда на престолѣ, особенно въ глазахъ приверженцевъ старины, расположенныхъ къ его отцу, Алексѣю, хотя, съ другой стороны, раскольники отказывались признавать его права, какъ рожденнаго отъ матери-иностраники и иновѣрки. Въ 1719 г. завѣдываніе воспитаніемъ великаго князя было поручено Семену Аванасьевичу Маврину. По смерти Петра Вел. (28 янв. 1725 г.), повидимому не желавшаго передать престолъ внуку, но не успѣвшаго объявить свою предсмертную волю, дворъ раздѣлился на двѣ партіи: представители старинной русской знати, князья Голицыны, Долгоруки, Репнинъ, одинъ изъ Апраксиныхъ (Петръ Матвѣевичъ), были приверженцами П.-а; но противной партіи новыхъ людей, руководимой Меншиковымъ и Толстымъ и опиравшейся на поддержку гвардейскихъ полковъ, удалось добиться провозглашенія императрицы Екатерины I. Въ концѣ 1725 г. и въ началѣ 1726 г., когда въ сенатѣ обнаружилось недовольство противъ самовластия Меншикова, разнеслись слухи, будто недовольные вельможи хотѣтъ возвести на престолъ П.-а съ ограниченіемъ его власти, будто этому плану благоприятствуетъ родственникъ П.-у австрійскій дворъ и что движеніе должно начаться въ украинской арміи, которою начальствовали тогда кн. Мих. Мих. Голицынъ. Эти тревожные толки побудили Екатерину, въ видѣ уступки недовольнымъ, учредить Верховный тайный совѣтъ и дать въ немъ мѣсто одному изъ сторонниковъ П.-а, кн. Дм. Мих. Голицыну. Желая упрочить свое положеніе въ будущемъ, понимая, что устранить П.-а вторично отъ престола будетъ крайне трудно, вмѣстѣ съ тѣмъ опасаясь мести со стороны будущ. императора за печальную участь его отца, царев. Алексѣя, Меншиковъ рѣшилъ связать интересы П.-а со своими и тѣмъ подчинить его своему влиянію. Повидимому, царскій (австрійск.) посоль первый подназалъ Меншикову планъ женитьбы П.-а на его дочери. Дочь Меншикова, уже сговоренная за польскаго графа Сапѣгу, лишилась своего жениха, который, по волѣ императрицы, женился на ея племянницѣ Скавронской, и Меншиковъ, въ видѣ награды за это, получилъ согласіе Екатерины на свой проектъ. Цесаревны Анна и Елизавета сильно старались воспрепятствовать назначенію П.-а наслѣдникомъ, но безъ успѣха. Враги Меншикова (Девіеръ, Толстой, Скорняковъ-Писаревъ и другіе) составили заговоръ, цѣлью котораго было отправить П.-а за границу подъ предлогомъ воспитанія и тѣмъ временемъ склонить императрицу къ назначенію Елизаветы наслѣдницею.

Но эти замыслы были раскрыты, и виновные подверглись пыткамъ, кнуту и ссылке. Въ виду начавшейся опасной болѣзни императрицы члены Верховнаго тайнаго совѣта, синода, сената, президенты коллегій и майоры гвардіи собрались на совѣщаніе о престолонаслѣдіи, и дѣло было рѣшено въ пользу П.-а, противъ обѣихъ цесаревенъ. Гольштинскій министръ Бассевичъ написалъ завѣщаніе отъ имени Екатерины, которое Меншиковъ далъ подписать Елизаветѣ, и на другой день по смерти императрицы (7 мая 1727 г.) завѣщаніе было утверждено Верх. тайнымъ совѣтомъ. Въ силу этого завѣщанія П. назначался наслѣдникомъ съ тѣмъ, чтобы до его совершеннолѣтія правленіе находилось въ рукахъ Верх. тайн. совѣта (съ участіемъ въ немъ, въ качествѣ члена, герцога гольштинскаго) и обѣихъ цесаревенъ, и съ тѣмъ, чтобы въ случаѣ безлѣтней смерти государя наслѣдство перешло къ Аннѣ Петровнѣ и ея потомству, въ случаѣ же пресѣченія послѣдняго—къ потомству Елизаветы Петровны. Условіе насчетъ брака П.-а съ княжною Меншиковою, которая была старше его на 4 года, также было внесено въ завѣщаніе. Воцареніе юнаго императора совершилось такъ обр., какъ было извѣщено, на основаніи тройственнаго права: наслѣдственнаго права, избранія и завѣщанія. Меншиковъ, произведенный въ генералиссимусы, немедленно перевезъ 12-лѣтняго П.-а изъ дворца въ свой домъ, на Васильевскомъ Островѣ, окружилъ его надежными людьми и удалилъ всѣхъ подозрительныхъ (прежній воспитатель великаго князя, Мавринъ, былъ сосланъ въ Сибирь). 25 мая 1727 г. П. былъ торжественно обреченъ съ княжною Марьею Александровною Меншиковою, которую въ церквахъ стали почитать великою княжною и нарѣченною невѣстою императора; ей были устроены особый дворецъ. Своего сына всемогущій правитель замыслилъ женить на сестрѣ П.-а, вел. кн. Натальѣ Алексѣевнѣ. Надзоръ за воспитаніемъ юнаго императора былъ ввѣренъ вице-канцлеру Остерману; въ то же время кн. Алексѣй Григорьевичъ Долгорукий былъ сдѣланъ гофмейстеромъ сестры императора, а его сынъ, 16-лѣтній Иванъ Алексѣевичъ, былъ приближенъ ко двору; вообще Меншиковъ старался расположить въ свою пользу Долгорукихъ и Голицыныхъ. Цесаревна Анна вмѣстѣ съ мужемъ должны были уѣхать въ Гольштинію. Велѣно было освободить изъ Ладожскаго монастыря бабку П.-а, бывшую царицу Евдокію, и содержать ее въ Ново-Дѣвичьемъ московск. монастырѣ; но въ С.-Петербургѣ Меншиковъ ея не допускалъ, опасаясь ея влияния на императора; съ тою же цѣлью онъ старался удалить отъ государя и Елизавету Петровну; также не позволялъ прѣзжать въ С.-Петербургъ герцогинѣ курляндской, Аннѣ Іоанновнѣ. 28 юля 1727 г. состоялся указъ объ уничтоженіи манифестовъ по дѣлу царевича Алексѣя и указа Петра Вел. о престолонаслѣдіи. П. былъ мальчикъ чрезвычайно своенравный, болѣе всего любившій гулять, играть и ѣздить на охоту и, притомъ, чувствующій въполнѣ свое царское достоинство. При такомъ характерѣ онъ долженъ былъ скоро столкнуться съ Меншиковымъ, опена котораго уже тяготила П.-а. Остерманъ, предвидя паденіе Меншикова, сблизился съ его врагами Долгорукими,

внушили имъ намѣреніе разорвать предполагаемый бракъ П-а и свести его съ княжною Долгорукою. П. въ это время страстно привязался къ молодому князю Ивану Алексѣвичу Долгорукому и проводилъ все время съ нимъ и съ цесаревною Елизаветою, занимаясь всего болѣе забавами, особенно охотою въ окрестностяхъ Петергофа, и не видался съ Меншиковымъ, который въ это время былъ боленъ. Елизавета и Долгорукіе настолько сѣужили вооружить П-а противъ правителя, что, послѣ новыхъ неприяныхъ сценъ, П. переехалъ 6 сент. 1727 г. въ Лѣтній дворецъ, а два дня спустя Меншиковъ былъ арестованъ въ своемъ домѣ и затѣмъ сосланъ въ Ораніенбургъ. П. объявилъ себя совершеннолѣтнимъ, выразилъ намѣреніе присутствовать въ Тайномъ совѣтѣ и заниматься дѣлами правленія; но на дѣлѣ ученіе было прервано, а занятія оказались не по лѣтамъ и не по характеру. Вскорѣ Петерманъ потерялъ всякое вліяніе, и Долгорукіе всецѣло овладѣли волею П-а. 9 янв. 1728 г., подвигнувшись вліяніемъ, П. со вѣсѣмъ дворомъ переехалъ на житье въ Москву, въ чѣмъ иностранцы и сторонники преобразованія видѣли шагъ назадъ, возвращеніе къ до-петровской старинѣ. Долгорукіе, заслушавъ тѣмъ временемъ Меншикова изъ Ораніенбурга въ Березовѣ, слѣдовали его примѣру: развлекавъ П-а увеселительными поѣздками и охотами, длившимися по цѣлымъ недѣлямъ, а также пирами и попойками, выхваляя его искусство въ стрѣльбѣ, они никого не допуская къ императору изъ постороннихъ; даже его бабка, царица-монахиня Евдокія (Елена), не могла почти видѣться съ нимъ. Всѣ государственныя дѣла пришли въ полное разстройство, засѣданія Верховнаго совѣта прекратились. 19 ноября 1729 г. было торжественно объявлено о вступленіи П-а въ бракъ съ княжною Екатериною Алексѣевною Долгорукою; 30 ноября совершилось обрученіе, и невѣста П-а стала называться Императорскимъ Высочествомъ. Однако, П. начиналъ уже тяготиться и опекою Долгорукихъ, какъ прежде Меншикова, рѣдко видался со своею невѣстою, началъ снова сближаться съ Остерманомъ и Елизаветою и выражалъ намѣреніе «разбить свои окозы». 6 января 1730 г. П. простудился при водосвященіи на Москвѣ-рѣкѣ и захворалъ оспою, отъ которой онъ и скончался въ ночь съ 18 на 19 января 1730 г., на 15-мъ году отъ роду.—См. Арсеньева, «Царствованіе П-а II», Спб., 1839; Соловьева, «Исторія Россіи»; Костомарова, «Русск. ист. въ жизнеопис.».

3) П. III *Геодоровичъ*, императоръ всеоросійскій, внукъ Петра I Великаго по матери и сестры Карла XII шведскаго по отцу, сынъ герцога Карла Фридриха голштиня-готторпскаго и цесаревны Анны Петровны, род. въ Киль 10 (21) февр. 1728 г. и въ лютеранскомъ вѣроисповѣданіи носилъ имя Карла Петра Ульриха. Въ 1741 г., по смерти шведской королевы Ульрики Элеоноры (сестры Карла XII), скончавшейся бездѣтною, шведскій сенатъ одновременно избралъ П-а въ преемники ея мужу Фридриху I, въ виду чего П-а стали учить шведскому языку, какъ будущаго короля Швеціи; но скорѣ императрица Елизавета Петровна, тетка П-а, вызвала его изъ-за границы и, по принятіи имъ православія, объявила наслѣдникомъ русскаго престола 15 нояб. 1742 г. (на основаніи закона о пре-

столонаслѣдіи, изданнаго Петромъ Великимъ въ 1721 г.). Вопросъ о выборѣ невѣсты великому князю, послѣ нѣкот. колебаній, былъ рѣшенъ согласно съ представленіями Фридриха Вел. и его резидента въ Россіи, Мардефельда: въ 1744 г. приѣхала въ Россію принцесса ангальт-цербстская, Софія Фредерика Августа, въ православіи принявшая имя Екатерины Алексѣевны, и 25 авг. 1745 г. состоялось бракосочетаніе молодой четы. Здоровье П-а было слабое, способности весьма посредственныя; къ тому же въ дѣтствѣ онъ, рана оставшись безъ родителей (матери лишился, имѣя нѣсколько недѣль отъ роду, отца—11 лѣтъ), получилъ очень небрежное воспитаніе и привыкъ болѣе всего къ обществу придворныхъ слугъ; учили его также очень плохо, и онъ вынесъ изъ своего обученія только непреодолимое отвращеніе ко всякому умственному труду. Переимѣна вѣроисповѣданія не сдѣлала П-а русскимъ и православнымъ въ душѣ. Бракъ П-а съ Екатериною не могъ быть счастливымъ; по умственному развитію П. былъ неизмѣримо ниже своей супруги, и никакого общенія интересовъ между ними не могло происходить. Ко всему этому присоединилось у П-а не знавшее никакой мѣры преклоненіе передъ Фридрихомъ Великимъ, котораго П. старался копировать во всемъ. Неудивительно, что П. не пользовался ни малѣйшею популярностью, и сама императрица Елизавета была недовольна своимъ наслѣдникомъ; и въ послѣдніе годы своей жизни она, повидимому, серьезно думала объ устраниніи П-а отъ престола въ пользу его маленькаго сына, но не пришла ни къ какому опредѣленному рѣшенію на этотъ счетъ. 25 дек. 1761 г. скончалась Елизавета Петровна, и воцареніе П-а совершилось безъ препятствій. Поведеніе П-а не измѣнилось къ лучшему, равно какъ и его отношенія къ Екатеринѣ. Ближайшими къ императору лицами были его дядя, ограниченный приицъ Жоржъ, генералъ Мельгуновъ, подкупленный прусскимъ королемъ, продажный статсъ-секретарь Волковъ, заправлявшій всѣми гражданскими дѣлами, министръ двора Измайловъ и нѣкот. др.; люди болѣе достойные, не пользовались вліяніемъ. Однако, короткое царствованіе П-а успѣло ознаменоваться нѣк. весьма важными распоряженіями: 18 февр. 1762 г. былъ изданъ знаменитый указъ о вольности дворянства, отмѣнявшій обязательную государственную службу для дворянъ, при чемъ, однако, были удержаны нѣкоторыя обязательства относительно обученія дворянскихъ дѣтей и въ самомъ законѣ заключались косвенныя побужденія къ добровольной службѣ; 21 февр. послѣдовало уничтоженіе Тайной канцеляріи съ ея страшнымъ «словомъ и дѣломъ»; 21 марта была восстановлена закрытая при Елизаветѣ коллегія экономіи въ Москвѣ, подчиненная сенату, для управленія церковно-монастырскими землями; духовенству предпологалось назначить жильованье изъ монастырскихъ доходовъ, остатки которыхъ должны были идти на устройство инвалидовныхъ домовъ; затѣмъ были отмѣнены многочисленныя монополіи, введенныя при Елизаветѣ; приказано было учредить государственный банкъ съ капиталомъ въ 5 милл. р.; были прекращены дѣла о раскольникахъ-самосожигателяхъ и вообще преслѣдованія раскольниковъ; тѣмъ изъ нихъ, которыя бѣжали въ Польшу и др. заграничныя мѣста, было позволено

вратиться съ отвращеніемъ земель въ Сибири для поселенія (причина, по которой имя П-а впоследствии въспоминалось такою популярностью между раскольниками); опальные прежнихъ царствованій были возвращены изъ ссылки. Многія изъ этихъ распоряженій, особенно первыя два, вызывали общее сочувствіе: такъ, манифестъ о вольности былъ принятъ дворянствомъ съ восторгомъ. Но, съ другой стороны, намѣреніе отобрать въ казну монастырскія помѣстья вызывало неудовольствіе въ духовенствѣ, которое еще усиливалось явнымъ предпочтеніемъ лютеранской религіи. Не менѣе недовольна была и гвардія: П. относился къ ней съ недовѣріемъ и пренебрежительно, оказывая явное предпочтеніе своимъ гольштинскимъ солдатамъ; раздраженіе вызывалось введеніемъ прусскихъ порядковъ, строгою дисциплиною и утомительными частыми смотрами, экзерциціями и парадами, которые П. любилъ до страсти. По воцѣщеніи на престолѣ, П. немедленно прекратилъ войну съ Пруссіею безъ всякой выгоды для Россіи, отказался отъ всѣхъ завоеваній въ Восточной Пруссіи, велѣлъ русскимъ войскамъ, стоявшимъ въ Помераніи, сдать свои магазины пруссакамъ, послалъ вспоможеніе жителямъ Пруссіи, разореннымъ русскими войсками. Съ Пруссіею былъ заключенъ тѣсный союзъ. Въ то же время П. начиналъ новую войну съ Даніею за Шлезвигъ, жертвуя силами и средствами Россіи для поддержанія своихъ фамиліныхъ гольштинскихъ интересовъ, всегда стоявшихъ у него на первомъ планѣ. Война уже была объявлена, войска спѣшили въ Померанію; флотъ готовился идти въ море для осады Копенгагена; самъ П. намѣревался отправиться къ арміи, вѣрноподданной перевороту прекратилъ начинавшуюся войну. Руководителями переворота въ пользу Екатерины были такія вліятельныя лица, какъ Димитрій Сѣменовъ, архіепископъ Новгородскій, графъ Кириллъ Разумовскій, гетманъ Малороссіи и начальникъ Измайлловскаго полка, и, въ особенн., Н. И. Панинъ, воспитатель вел. князя Павла Петровича; затѣмъ — кн. Барятинскій, кн. Репнинъ, генералъ И. И. Бецкій, генералъ-прокуроръ сената Глѣбовъ и др. Главными исполнителями являлись молодые гвардейскіе офицеры — братья Орловы, Пассекъ, Бредихинъ, Лосунскій, Рославлевы, Хитрово, Потемкинъ. Все уже было подготовлено, но П. одинъ ничего не подозревалъ и не слушалъ ни совѣтовъ, ни предостереженій лично заинтересованнаго въ сохраненіи П-а на русскомъ престолѣ Фридриха Великаго. Во время торжественныхъ празднествъ по поводу заключенія союза съ Пруссіею, 27 іюня 1762 г. произошла за придворнымъ обѣдомъ неприятная сцена между П-омъ и Екатериною; опасаясь осложненій, приверженцы императрицы нашли нужнымъ ускорить переворотъ. 28-го утромъ Алексѣй Орловъ прибылъ въ Петергофъ, гдѣ находилась императрица, и побудилъ ее немедленно ѣхать въ С.-Петербургъ, гдѣ она съ восторгомъ была принята гвардейскими полками; солдаты и офицеры присягнули Екатеринѣ; въ Казанскомъ соборѣ архіепископъ Новгородскій съ высшимъ духовенствомъ отслужилъ благодарственный молебенъ, торжественно провозгласивъ Екатерину самодержавнѣйшею императрицею; въ Зимнемъ дворцѣ къ ней открыто присоединились

сенатъ и синодъ; поскакали курьеры въ провинцію и къ войскамъ, находившимся въ Пруссіи съ извѣщеніемъ о перемиріи царствующей особы. о чемъ также былъ официально увѣдомленъ дипломатическій корпусъ, и поспѣшили склонить на сторону переворота Кронштадтъ съ его гарнизономъ. Тѣмъ временемъ П., ничего не зная о происшедшемъ, утромъ 28 іюня выѣхалъ изъ Ораніенбаума въ Петергофъ въ сопровожденіи свиты и только здѣсь узналъ о провозглашеніи Екатерины самодержавною императрицею. П., пораженный изумленіемъ, совершенно растерялся; наконецъ, когда пришло извѣстіе, что Екатерина во главѣ гвардіи выступила къ Петергофу, П., по совѣту Миниха, рѣшилъ плыть въ Кронштадтъ, чтобы оттуда вновь овладѣть С.-Петербургомъ; но здѣсь его не пустили пристать къ пристани, и онъ вернулся въ Ораніенбаумъ, надѣясь на примиреніе съ Екатериной. Здѣсь П. подписалъ присланный ему актъ отреченія отъ престола; затѣмъ его отвезли въ Петергофъ, куда уже прибыла Екатерина; изъ Петергофа онъ былъ отправленъ, въ сопровожденіи военнаго отряда полъ начальствомъ Ал. Орлова, Пассека, кн. Барятинскаго и Баскакова, въ замокъ Ропшу; здѣсь черезъ нѣсколько дней, 5 іюля 1762 г., П. скончался. Отъ брака имп. Петра III съ имп. Екатериною родился 20 сент. 1754 г. сынъ Павелъ, впоследствии императоръ. — Ср.: *Соловьевъ*, „Ист. Россіи“ (т. XXV); *Брикнеръ*, „Zur Geschichte Peters III und Katharina II“ („Russ. Revue“, XI); *его же*, „Исторія Екатерины II“ (Сиб., 1885 г., т. I); *Иловайскій*, „Е. П. Дашкова“ (сочин.); записки самой имп. *Екатерины* (изд. въ Лондонѣ въ 1858 г. по-франц. и по-русски, перев. на нѣм. языкъ); *его же*: письмо о событіяхъ 1762 г., напечат. между прочимъ, въ сочиненіи: „La cour de Russie il y a cent ans“ (Берл., 1860 г., 3-е изд.); записки кн. *Дашковой* („Memoirs of the princess Dashcov“, Lond., 2 vol., 1840; нѣм. переводъ 1857 г.; франц. въ „Bibliothèque russe et polonaise“ 1860); записки *Штелина* (въ „Чтен. Общ. Ист. и Древн. Росс., 1866, IV); записки *А. Т. Болотова*, т. II, „Mémoires pour servir à l'histoire de Pierre III“, 1763; *Бергарди*, „Gesch. Russlands“ (Bd. 2, Leipz., 1875); *Германъ*, „Gesch. d. russ. Staats“ (Bd. 5, Hamb., 1853).

Петръ Николаевичъ, Вел. Князь, сынъ Вел. Князя Николая Николаевича Старшаго, род. 10 января 1864 г., съ 1889 г. въ супружествѣ съ Вел. Княгинею Милицею Николаевною, дочерью владѣтельнаго черногорскаго князя Николая.

Петръ I Нѣгошъ, см. *Нѣгошъ*.

Петръ II Нѣгошъ, см. *Нѣгошъ*.

Петръ III (Великій), король арагонскій, сынъ короля Іакова I, род. въ 1239 г., вступилъ на престолъ въ 1276 г. Въ качествѣ наслѣдника Гогенштауфеновъ онъ тайно содѣйствовалъ сицилійскому возстанію (1282 г.), затѣмъ овладѣлъ островами и былъ признанъ королемъ; продолжительная война изъ-за Сициліи съ Карломъ Анжуйскимъ и французами заставила П-а установить въ Арагоніи обременительные налоги, вызвавшіе народное возстаніе, вслѣдствіе котораго П. долженъ былъ подписать такъ наз. *Сарагосскую всеобщую приви-*

актъ, ограничившій его власть (1283 г.).
Им. П. въ 1285 г.



Е. И. В. В. К. Петръ Николаевичъ.

Петръ Жестокій, король кастильскій, сынъ Альфонса XI; вступивъ на престолъ въ 1350 г., 16-лѣтнимъ юношей, онъ ознаменовалъ свое правленіе рядомъ убійствъ изъ мести, страха и корыстолюбія, крайнимъ развратомъ и беспощаднымъ обремененіемъ народа непосильными податями; его жестокости и недостойное поведеніе по отношенію къ своей женѣ, сестрѣ французск. королевы, вызвало возстаніе, во главѣ котораго сталъ незаконнорожденн. братъ короля Генрихъ Трастамара. Послѣ нѣсколькихъ неудачъ Генрихъ, при помощи французск. войскъ, разбилъ П-а, взялъ его въ плѣнъ и здѣсь, во время горячаго спора, въ запальчивости убилъ (1369 г.).

Петръ Амьенскій (или *Пустынникъ*), монахъ, жившій во второй половинѣ XI в. и организовавшій первый крестовый походъ. Онъ обошелъ среднюю и сѣв. Францію и, благодаря своему пламенному краснорѣчію, всюду увлекалъ за собой массы народа, по преимуществу изъ низшихъ классовъ. Онъ самъ сталъ во главѣ перваго ополченія и довелъ его до Малой Азіи, но здѣсь его нестройная рать разбѣгалась отъ перваго же столкновенія съ врагами христіанства. П. присоединился къ арміи герцога Готфрида. По взятіи Іерусалима, онъ возвратился въ Пикардію и здѣсь ум. въ 1115 г. настоятелемъ основаннаго имъ августинскаго монастыря.

Петръ Визейскій, знаменитый юристъ и государ. дѣятель, род. около 1190 г., сынъ простаго поселяннина, изучалъ право въ Болоніи, при имп. Фридрихѣ II быстро достигъ высшихъ государственныхъ должностей. Приговоренный за покушеніе на жизнь императора къ тяжкому наказанію, П. кончилъ жизнь самоубійствомъ въ 1249 г. Его „*Eristolarum libri VI*“ служатъ однимъ изъ важнѣйшихъ источниковъ для исторіи Фридриха II.

Петръ Лембардскій, знамен. схоластикъ, прозв. *Magister sententiarum*, ученикъ Абельяра, былъ учителемъ въ Парижѣ и затѣмъ тамъ же епископомъ; ум. въ 1164 г. Въ его главномъ сочин.: „*Sententiarum libri IV*“ впервые изложена въ стройной си-

стемѣ догматика католич. церкви. Книга эта вплоть до реформации пользовалась авторитетомъ классическаго сочиненія и вызывала безчисленные комментарии.

Петръ Могила, см. *Могила, Петръ*.

Петтенкоферъ, Максъ, род. въ 1818 г., изучалъ въ Мюнхенѣ фармацію и медицину, по окончаніи курса въ 1843 г. отдался изученію химіи, работалъ подъ руководствомъ Либиха и въ 1847 г. назначенъ проф. медицинск. химіи въ Мюнхенѣ, въ 1850 г.—директоромъ придворной аптеки. Онъ представилъ рядъ изслѣдованій, клонившихся га-



Петтенкоферъ. М.

образ. къ практическому примѣненію научныхъ результатовъ. Первыя работы П-а были—объ обработкѣ золота и платины, затѣмъ—о гидравлической извести Англии и Германіи. Въ 1848 г. онъ научилъ добывать свѣтильный газъ изъ дерева и вслѣдъ за тѣмъ открылъ изготовленіе гематинона и авентуриноваго стекла. Важны также его работы по теоретич. химіи, послужившія матеріаломъ для открытія закона о періодичности элементовъ. Своей работой о различіи между печнымъ и воздушнымъ отопленіемъ онъ вступилъ въ область гігіены, для которой сдѣлалъ такъ много и гдѣ по сей день занимаетъ самое выдающееся мѣсто. Онъ изслѣдовалъ условія вентиляціи жилищъ, физическія свойства одежды, а въ 1855 г. приступилъ къ своимъ знаменитымъ изслѣдованіямъ о холерѣ и объ отношеніи ея къ почвенной водѣ; впоследствии онъ распространилъ ихъ также на тифъ. Для точныхъ изслѣдованій о дыханіи онъ устроилъ особый аппаратъ, которымъ затѣмъ воспользовались при изученіи вопроса о питаніи животныхъ. Въмѣстѣ съ Фойтомъ онъ, можно сказать, создалъ точную науку объ обменѣ веществъ у человѣка и животныхъ. По инициативѣ П-а въ баварскихъ университетахъ учреждены кафедры гігіены, и онъ самъ

получил такую в Мюнхенъ въ 1865 г. Можно считать основателемъ экспериментальной гигиены, которую онъ лично разработалъ во многихъ направлѣнiяхъ. Въ 1873 г. П. состоялъ президентомъ холерной комиссиі, созданной имперскимъ канцлеромъ. Въ 1892 г. ѣздилъ въ Гамбургъ въ разгаръ холерной эпидеміи для изученія характера ея и глоталъ холерныя испражненія, чтобы опровергнуть ученіе о заразительности ихъ. Въ противоположность школѣ Роберта Коха, П. до сихъ поръ придаетъ главное значеніе въ происхожденіи холеры эпидемиологическимъ условіямъ мѣста и времени, отводя лишь второстепенное мѣсто холерной запятой. Помимо массы специальныхъ работъ П. издаетъ вмѣстѣ съ Циммсеномъ обширное руководство гигиены, вмѣстѣ съ другими — „Zeitschrift für Biologie“ и „Archiv für Hygiene“.

Петта (Petty), сэръ Вильямъ, англ. врачъ и ученый, род. въ 1623 г., былъ сыномъ суконщика, въ молодости провелъ нѣск. лѣтъ во Франціи и Нидерландахъ, гдѣ получилъ разностор. образованіе. Поселившись въ 1648 г. въ Оксфордѣ, П. примкнулъ къ кружку ученыхъ, находившихся подъ вліяніемъ идей Фр. Бэкона, и открылъ здѣсь курсы химіи и анатоміи. Въ 1650 г. онъ былъ назнач. профессоромъ анатоміи, а въ 1652 г. посланъ въ Ирландію въ качествѣ главн. врача при республик. арміи. По порученію правительства онъ обмежевалъ конфискованныя въ Ирландіи земли и на полученные за эту работу деньги приобрѣлъ въ гр. Керри крупное помѣстье, естеств. богатства котораго потомъ дѣятельно эксплуатировалъ. Составленные имъ планы (т. наз. Down Survey, изд. въ 1685 г., въ 36 картахъ) донынѣ сохранили свое значеніе, какъ юридич. документъ. Затѣмъ П. состоялъ секретаремъ при Генри Кромвеллѣ, намѣстникѣ Ирландіи. Несмотря на это послѣ реставраціи былъ милостиво принятъ Карломъ II и назначенъ въ 1661 г. генералъ-инспекторомъ Ирландіи. П. былъ членомъ парламента и однимъ изъ основателей Королевск. Общества. Ум. въ 1687 г. Въ сочиненіяхъ П., посвященныхъ самымъ разнообразн. вопросамъ, содержится масса драгоценн. данныхъ, рисующихъ бытъ современной ему Англій. Въ области пол. экономіи П. извѣстенъ, какъ авторъ нѣсколькихъ оригин. работъ („Treatise of taxes and contributions“, „Quantulumcumque, or a tract concerning money“, „Political survey, or anatomy of Ireland“ и др.), въ которыхъ мы встрѣчаемъ, наряду съ нѣкот. заблужденіями меркантилизма, проникательный анализъ хозяйств. явленій и зачатки теорій, впоследствии получившихъ право гражданства въ наукѣ. Такъ, напр., онъ отмѣчаетъ, что количество денегъ въ странѣ имѣетъ лишь относительное, а не абсолютное значеніе; подчеркиваетъ значеніе труда, какъ активнаго фактора въ созданіи народнаго богатства; доказываетъ, что количество труда, затраченнаго на производство предмета, есть основа его мѣрновой цѣнности; предлагаетъ монеталлич. денежную систему и т. д. Извѣстны также его „Essays in Political Arithmetick“, представляющие одну изъ первыхъ попытокъ статистической разработкѣ вопросовъ народонаселенія, хотя и на основ. весьма несовершенныхъ данныхъ. Разносторонность его ума характеризуется и тѣмъ фактомъ, что онъ

изобрѣлъ копиров. машину, быстроходное судно особаго устройства и одно время былъ проф. музыки въ Gresham College.

Петтигрэ, Джеймсъ, физиологъ, род. въ 1834 г., съ 1869 г. состоялъ проф. патологіи въ Эдинбургѣ, съ 1875 г. — проф. медицины и анатоміи въ унив. St.-Andrews. П. принадлежитъ изслѣдованія о нервахъ и мышцахъ сердца, рта, пузыря и матки, теорія летанія насекомыхъ, рукокрылыхъ и птицъ („Animal locomotion, or walking, swimming and flying etc.“). Онъ писалъ также о движеніи соковъ въ растеніяхъ, низшихъ животныхъ и въ человѣкѣ, объ отношеніи растеній и животныхъ къ неорганическому міру и др.

Пехлеви, названіе официально — литературнаго яз., получившаго преобладаніе среди иранскихъ народностей въ эпоху господства въ Персіи династіи Сасанидовъ (III—VII вв. по Р. X.). Отъ древнеперсидск. яз.-а и „парси“, непосредственно предшествовавшаго новому, П. отличается большею примѣсью семитич. элементовъ (отдѣльные слова, формы, шрифты), что объясняется предшествовавшими вліяніями ассирійской и сирійской культуръ. Литература на пехлевійскомъ яз. (не считая надписей на памятникахъ и монетахъ) почти вся религіозно-догматическаго содержанія; пока находится почти исключительно въ рукописяхъ и лишь въ послѣднее время стала вызывать изслѣдованія европейскихъ ученыхъ. Пехлевійско-англійск. словарь изданъ въ Бомбей. Лучшая грамматика П.-скаго яз.—въ книгѣ Гауга: „Essay on the Pahlavi language“ (Лондонъ, 1870).

Пехтъ, Фридрихъ, живописецъ и художеств. критикъ, род. въ Костанцѣ въ 1814 г., сначала былъ литографомъ, затѣмъ рисовалъ портреты, художеств. образованіе получилъ въ Парижѣ у Делароша. Главныя его работы — иллюстраціи къ Гёте, Шиллеру, Лессингу и Шекспиру и 12 изображеній полководцевъ и государств. людей въ мюнхенскомъ Максимиліанеумѣ. Въ послѣднее время П. исключительно отдался литературѣ и помѣстилъ въ различныхъ журналахъ множество статей по искусству, которыя отличаются патристическимъ направлениемъ. П.-омъ изданы: „Südfrüchte, Skizzen eines Malers“ (2 Bd.), „Geschichte der Münchener Kunst im 19 Jahrhundert“, „Deutsche Künstler des 19 Jahrhunderts“ (4 Bd.). Съ 1885 г. П. редактируетъ журналъ „Die Kunst für Alle“.

Печадозадіе, право въ древней Руси высшихъ или особо уважаемыхъ духовныхъ лицъ ходатайствовать передъ государемъ за осужденныхъ или опальныхъ. П. вытекало изъ духа христіанск. ученія о любви и прощеніи и изъ взгляда на призваніе представит. церкви являться въ качествѣ миротворцевъ. Такъ, по П.-ію архіепископа Іоны Димитрій Шемяка отпустилъ изъ плѣна ослѣпленнаго по его приказу Василія Темнаго; по П.-ію митрополита и епископовъ Василій III помиловалъ своего брата Семена, обвиненнаго въ намѣреніи бѣжать въ Литву, и проч.; столкновеніе митроп. Филиппа съ Іоанномъ Грознымъ было вызвано главн. образ. нежелаіемъ Филиппа отказаться отъ древняго права П.-ія. Послѣдній извѣстный случай П.-ія имѣлъ мѣсто въ 1698 г., когда патріархъ Адрианъ попытался ходатайствовать передъ Петромъ Великимъ о помилованіи осужденныхъ на казнь стрѣльцовъ и получилъ отъ Петра рѣзко выраженный отказъ.

Печенга, рѣка въ Лапландіи, впад. въ С. Ледовитый океанъ.

Печень, пераг, железа, приготовляющая желчь. У многихъ низшихъ животныхъ собственно печени нѣтъ, но извѣстный отдѣлъ кишекъ покрытъ *печеночными клѣтками*, которыя исполняютъ ту же функцію, что и настоящая печень. У позвоночныхъ П. въ простѣйшей формѣ представляется въ видѣ гарнаго выпячиванія средней кишки, которое путемъ многократнаго развѣтвленія превращается въ древовидный органъ, тончайшія вѣтви котораго образуютъ между собою сѣтевидное сплетеніе. Вѣточки этой сѣти изъ солидныхъ превращаются въ полые *железные протоки*, въ которые изливается отдѣляемая печеночными клѣтками желчь. Первоначальная двѣ доли сливаются въ одну массу. У человѣка П., въ видѣ большаго, красно- или желтобурого органа, помѣщается въ правой сторонѣ брюшной полости, непосредственно подѣ диафрагмой, стѣны покрывая желудокъ. У взрослого она имѣетъ около 30 стм. длины, 20 стм. ширины и 6,5—7,5 стм. толщ. Трѣя бороздками на нижней сторонѣ, въ видѣ М, она дѣлится на 4 доли: правую, лѣвую, четырехугольную и Спигеліеву; правая — самая большая; въ бороздѣ лежитъ *железный пузырь*, и проходятъ сосуды. Внутри она разназается на множество островковъ, *печеночныхъ долекъ*, видимыхъ простымъ глазомъ въ видѣ темныхъ пятенъ, окруженныхъ свѣтлыми ободками. Каждая долька есть какъ бы П. въ миниатурѣ: группа клѣтокъ, окруженныхъ тончайшими развѣтвленіями *сосудотной сѣти*, доставляющей матеріалъ для выработанія желчи; въ центрѣ этой маленькой лаборатории находится тончайшая вѣточка *печеночной сѣти*, уносящей изъ органа негодную кровь. Желчь, приготовленная въ долькѣ, поступаетъ въ окружающее ее *железные каналы*, которые, соединяясь все въ большія и большія трубки, сливаются, наконецъ, въ общій желчный протокъ, открывающийся въ желчный пузырь. Помимо приготовления желчи функція П.-и, очевидно весьма сложная, до сихъ поръ мало выяснена.

Печевѣги (у грековъ *биссены*, у западныхъ лѣтописцевъ *пациаки*, *пацимакиты*), дикій, кочевой народъ турко-татарскаго племени, называвшій себя самъ *камарь* или *камти*, занимавшій южнорусскія степи въ IX—XI вв. До этого времени П. обитали въ странѣ между Яикомъ (Ураломъ) и Волгою. Желая удалитъ отъ своихъ границъ беспокойныхъ сосѣдей, хазары, господствовавшіе на низовьяхъ Волги и Дона, заключили союзъ съ ихъ единоплемениками узами (торками), кочевавшими въ то время далѣе къ востоку. Узы потѣснили П-овъ и заняли ихъ мѣста, а П., въ свою очередь, двинулись на западъ и напали на угровъ (мадьяръ), которые жили въ степяхъ Азовскихъ и Днѣпровскихъ. Угры не выдержали напора и перешли въ концѣ IX в. въ Средне-Дунайскую равнину, древнюю Паннонію, гдѣ въ союзѣ съ итѣцами, разрушили Моравскую державу и основали свое Венгерское королевство, а П. захватили все пространство отъ береговъ Дона до Нижняго Дуная. Попытка хазаръ остановить движеніе и основаніе свое Венгерское королевство, а П. захватили все пространство отъ береговъ Дона до Нижняго Дуная. Попытка хазаръ остановить движеніе и основаніе свое Венгерское королевство, а П. захватили все пространство отъ береговъ Дона до Нижняго Дуная. Попытка хазаръ остановить движеніе и основаніе свое Венгерское королевство, а П. захватили все пространство отъ береговъ Дона до Нижняго Дуная.

Они дѣлились на 8 ордъ, подѣ управленіемъ родовыхъ хановъ; четыре орды поселились къ западу, четыре — къ востоку отъ Днѣпра. П. также заняли степную часть Таврическаго полуострова и стали сосѣдями греческихъ владѣній на сѣверномъ Черноморскомъ прибрежьи. Чтобы удержатъ П-овъ отъ нападений на свои области, визант. правительство старалось жить съ ними въ мирѣ, посылало богатые подарки ихъ ханамъ, иногда также съ помощью денегъ вооружало ихъ противъ другихъ народовъ, грозившихъ имперіи — угровъ, дунайскихъ болгаръ, хазаръ и Русей. Въ мирное время П. помогали торговлѣ Русей съ Корсунскою областью, принимаясь перевозить товары, или продавали Русей коней и прочій скотъ; при враждебныхъ отношеніяхъ залегали по дорогѣ въ Византію, особенно у Днѣпровскихъ пороговъ, и грабили судовые караваны: въ 972 г. они у пороговъ напали на Святослава, возвращавшагося изъ Болгарскаго похода, и убили его. П. не разъ врывались въ самую Киевскую змлю (въ 915, 920, 968 гг.) и опустошали ее. Русскіе князья то воевали съ П-ами, то привлекали ихъ къ союзу съ собою и, въ случаѣ войны съ сосѣдями, нанимали вспомогательныя полчища П-овъ (въ 944 г. Игорь для похода на Византію и др.), пользуясь также враждою между П-ами и узами, жившими далѣе къ востоку и отвлечавшими П-овъ своими нападеніями. Нападенія П-овъ особенно усилились при Владимірѣ, который во все время своего княженія долженъ былъ вести съ ними упорную борьбу и для защиты своей земли выстроилъ нѣсколько городковъ по Деснѣ, Остру, Трубежу и др. степнымъ рѣкамъ. Борьба эта создавшая, повидимому, цѣлый богатырскій эпосъ, отголоски котораго находимъ и въ лѣтописныхъ сказаніяхъ, привела П-овъ къ отступленію (къ нач. XI в.) на два дня пути отъ Киева, тогда какъ въ X в. П. находились на разстояніи одного дня отъ Киева. Въ 1006 — 7 гг. католическій миссіонеръ Бруно ходилъ изъ Киева къ П-амъ для христіанской проповѣди, но ему удалось окрестить не болѣе 30 человекъ. Въ 1016 г. Святлопокъ призывалъ П-овъ противъ Ярослава и въ 1019 г. самъ бѣжалъ къ нимъ и привелъ ихъ на р. Альту, гдѣ былъ окончательно пораженъ Ярославомъ. Въ 1036 г. П. въ послѣдній разъ напали на Русь, но были разбиты и бѣжали. Съ этой поры П. болѣе не приходили, и русскія лѣтописи лишь изрѣдка упоминаютъ о П-ахъ вмѣстѣ съ торками и берендѣями. Во второй половинѣ XI в. П. были оттѣснены узами (торками), уже ранѣе занявшими ихъ мѣста за Волгою и за Дономъ и тѣснымими, въ свою очередь, другими кочевниками съ востока — половуями. Благодаря междоусобицамъ между печенѣжскими ханами узы одержали надъ ними верхъ, а П. ушли за Дунай, гдѣ получили отъ грековъ земли для поселенія, особенно въ Болгаріи, опустѣвшей послѣ истребительныхъ войнъ имп. Василія I Болгаробойцы. Здѣсь П. вели прежній образъ жизни, пока въ XIII в. не слились окончательно съ окружающими ихъ народностями. — Главнымъ источникомъ о П-ахъ служатъ соч. Константина Багрянороднаго („Объ управленіи имперією“) и др. визант. историковъ (Лѣва Грамматика, Кедрина и Аныя Коменъ). См.: *Стригтера*, „*Meпоpиaе populorum*“; *Сума*, „*О пaциaнaкaxъ*“ (въ „Чтен. Общ. Ист. и Древн. Росс.“, 243*.

1846 г., кн. 1); *Васильевскаго*, „Византия и П.“ (Журн. М. Н. Пр., 1872 г., № 11—12); *Голубовскаго*, „П., торки и половцы до нашествия татаръ. Исторія южнорусскихъ степей IX—XIII вв.“, Киевъ, 1884 г., и др.

Печерница, см. шампиньонъ.

Печерская лава, см. Кисло-Печерская лава.

Печерскій, Андрей, псевдонимъ писателя П. П. Мельникова (см. это слово).

Печи, употребляемая въ металлургіи и въ различныхъ заводскихъ производствахъ, представляютъ сооруженія, сдѣланныя изъ болѣе или менѣе огнеупорнаго материала, въ которыхъ теплою сгораемаго топлива производится нагреваніе каго-либо вещества или предмета. Нагреваніе производится или 1) непосредственнымъ соприкосновеніемъ топлива съ нагреваемымъ предметомъ, или же 2) горящими газами—пламенемъ, или же, наконецъ, устраиваютъ такія П., въ которыхъ нагреваемый предметъ изолированъ отъ непосредственнаго дѣйствія пламени и помѣщается въ огнеупорную оболочку. Смотря по назначенію, конструкций П-ей существуетъ значительное число; однако, среди этого разнообразія можно отмѣтить слѣд. главные типы, въ зависимости отъ вышеуказанн. способовъ нагреванія. Къ первому ряду относятся *очаги и горны*, представляющие въ самой простѣйшей своей формѣ углубленія, куда засыпается горючій матеріалъ (напр., уголь), который смѣшивается съ нагреваемымъ веществомъ, напр. рудой. Примѣромъ П-и этой конструкции можетъ служить обыкновенн. кузнечный горнъ. Вторымъ типомъ П-ей могутъ служить т. наз. *шахтные* П-и, типичнымъ примѣромъ которыхъ является дожна, или доменная П-я, употребляемая для выплавки желѣзныхъ рудъ. Внутренность доменной П-и имѣетъ форму двухъ сложныхъ основаніями усѣченныхъ конусовъ (см. рис.). Стѣнки внутренней шахты Е окружены второю стѣнкой, образующей кожухъ Б; между стѣнками Е и Б остается пустое пространство, наполняемое дурными проводниками тепла и позволяющее внутренн. шахтѣ расширяться отъ теплоты. Верхняя часть ВО носитъ названіе шахты, часть ВС—запечниковъ, ниже которыхъ П-ь суживается, образуя горнъ СР, имѣющій нѣсколько отверстій съ коническими трубами (фурмы), въ которыя отырываются нако-

печники воздухоудныхъ трубъ т (сопла) для вдунуванія въ П-ь нагрѣтаго воздуха. Черезъ отверстія шахты, или колошники N, производится засыпаніе смѣси топлива съ рудой. Въ нѣкоторыхъ шахтныхъ П-ахъ нагреваніе производится черезъ боковыя отверстія, куда забрасывается топливо, напр. въ П-ахъ для обжиганія извести. Кромѣ цѣлей накаливанія веществъ и выплавки рудъ шахтные П-и употребляются для обжиганія рудъ; сюда относятся конструкции колчеданныхъ П-ей для обжиганія колчедана въ чухахъ, а также для сжиганія колчедан-

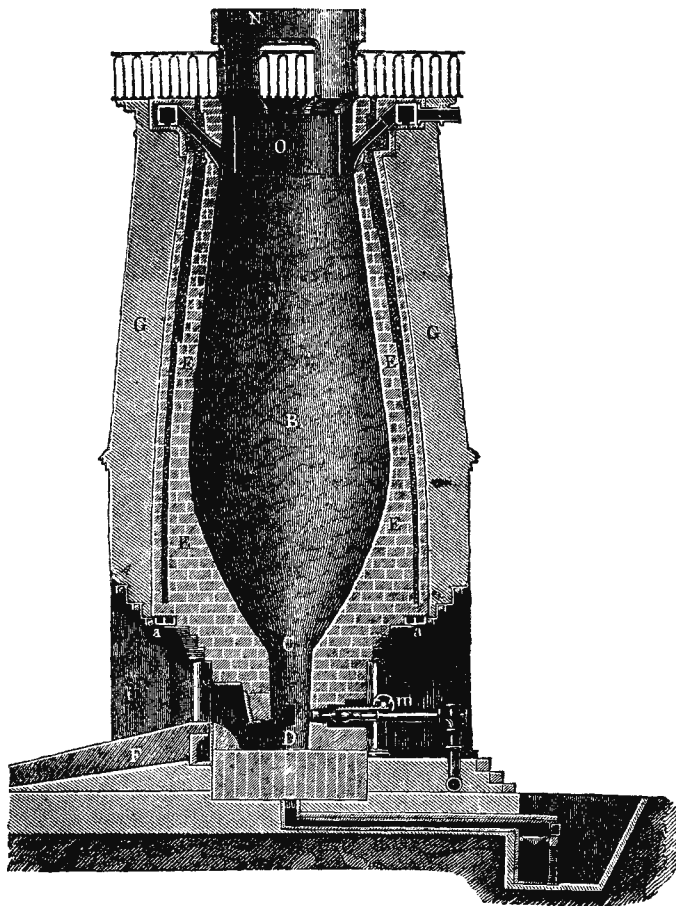

Доменная печь.

ной пыли (при полученіи сѣрнистаго газа) и т. п. П-и, въ которыхъ нагреваніе производится пламенемъ горящихъ газовъ, называются *пламенными*. Общій типъ такихъ П-ей представляетъ три части: 1) *топка*, соединенная съ 2) *подомъ*, покрытымъ сводомъ, гдѣ собственно и помѣщается нагреваемый предметъ, и 3) *ворота* для отвода продуктовъ горѣнія. Къ этому типу П-ей относятся все калильныя и сварочныя П-и, употребляемая въ кузнечномъ дѣлѣ. Въ заводской практикѣ пламенные П-и

употребляются довольно часто для прокаливаний. Сводь, которыми покрыты под этих П-ей, служат поверхности, от которой отражаются тепловые лучи, вслѣд. чего П эти носят название *отражательныхъ*. Въ некоторыхъ случаяхъ бываетъ необходимо вести нагрѣваніе такъ, чтобы устранить вредное влияние пламени на нагрѣваемые предметы, напр.—при накаливаніи легко окисляющихся металловъ, при обжиганіи фарфоровой посуды, при сухой перегонкѣ угля и т. д. Для подобныхъ цѣлей служат т. наз. *посудныя П.*, въ которыхъ нагрѣваемый предметъ помѣщается либо въ муфели (см. это слово), либо въ реторты, либо въ тигли и т. п. Соотвѣственно этому и посудныя П. раздѣляются на ретортныя (для сухой перегонки различныхъ веществъ), муфельныя (напр., для обжиганія фарфоровой посуды), тигельныя (напр., въ стеклянномъ производствѣ; П. для приготовления цементной, или т. наз. тигельной, стали и проч.). Нагрѣваніе всѣхъ этихъ огнеупорныхъ оболочекъ, предохраняющихъ предметы отъ вреднаго влияния пламени (отъ копоти, отъ окисленія, отъ воспламененія и т. д.), производится въ обыкновенныхъ пламенныхъ или шахтныхъ печахъ. П., употребляемая для отопленія, см. *отопленіе*.

Печила (также прости *Чили*), сѣв.-восточн. плодородная провинція собственно Китая, на границѣ съ Монголіей, при заливѣ П.; на сѣв. и зап. возвышенна высокими горами, богатыми залежами каменн. угля, кот., однако, еще не разрабатываются; заним. 148357 кв. клм. съ 17937000 ж., главная занятія кот.—земледѣліе (маисъ, хлопокъ, табакъ и др.). Главн. гор.—Пекинъ.—*Заливъ П.* соединяется посредствомъ *одноименн. пролива* съ Желтымъ м.; сѣв. его часть носитъ название *Ляотонгскаго зал.*

Печора, рѣка Пермской, Вологодск. и Арханг. губ., беретъ начало въ Чердынск. у., течетъ на юго-зап. и ю., въ Волог. губ. направл. къ сѣв., въ Арханг.—къ сѣв.—зап., затѣмъ къ юго-зап. и, наконецъ, поворачиваетъ къ сѣв. и сѣв.-вост., распадается на рукава, которыми впадаетъ въ Сѣв. Ледов. ок., дл. теч.—1650 в., шир. до 1 версты, глуб. 1—6 саж.; судоходна (исключая 435 в. верхн. теч.), образуетъ много о-вовъ; изобил. рыбой. Болѣе значит. притоки сѣва: Унья, Печорская Мыльва, Вельва, Львомиъ, Больш. Кожва, Ийма, Цильма; справа: Ильчъ, Уса и др.

Печорскій край, страна по р. Печорѣ и притокамъ ея, занимаетъ до 288000 кв. в. Южная часть его входитъ въ составъ Усть-Сысольскаго у. Вологодской губ., а сѣверная, принадлежавшая къ Мезенскому у., Архангельск. губ., съ 1893 г. образуетъ самостоятельный П. уѣздъ. По природѣ своей П. к. рѣзко дѣлится на двѣ половины, раздѣляемая полярнымъ кругомъ. Южная—представляетъ холмистую возвышенность, съ песчаной почвой, 40% которой покрыты хвойными лѣсами; на крайнемъ югѣ преобладаетъ глинистая почва, еще болѣе лѣсистая (57%) и дов. плодородная. Къ сѣверу отъ 66° 30' разстилается необозримая печальная тундра (Малоземельская тундра къ зап. отъ Печоры. къ востоку—Большеземельская) съ вѣчно мерзлой, болотистой почвой, низменная, одѣтая мхами и лишайами. Климатъ страны рѣзкій и суровый, съ малымъ колич. осадковъ. Населеніе (до 40000) состоитъ изъ русскихъ, обитающихъ по верхнему

и нижнему теченію Печоры, Цильмѣ и Усѣ, зыряня, живущихъ по средней Печорѣ и Иймѣ, и самоѣдовъ, ночующихъ въ тундрѣ. Осѣловое население занимается главн. образомъ звѣроловствомъ, рыбной ловлей и рубкой лѣса, а также торговлей съ самоѣдами; земледѣліе возможно только въ южной части и слабо развито (сѣется ячмень, рожь—до 63° с. ш. и немного овса—до 62° с. ш.). Главный источникъ пропитанія самоѣдовъ составляетъ оленевое стово (въ край насчитывается до 250000 оленей), приходящее въ упадокъ, благодаря хищнической эксплуатаціи самоѣдовъ русскими и зырянами.

Печоры, пригородъ Псковской г. и у.; 1734 ж. **Пешаваръ**, самый сѣверо-западн. округъ индо-британск. провинці Пенджабъ; 21706 кв. клм. съ 1181289 ж. *Главн. гор.*—П., близъ афганистанской границы; 59292 жит.

Пешель, Оскаръ, изв. географъ, род. въ 1826 г.; въ 1854—71 гг. онъ редактировалъ „Ausland“; за этотъ же промежутокъ появились его наиболѣе выдающіеся труды по исторіи земледѣнія, именно: „Geschichte des Zeitalters der Entdeckungen“ (въ 1885 г. издана въ русск. переводѣ, „Geschichte der Erdkunde bis auf A. v. Humboldt und K. Ritter“ и „Neue Probleme der vergleichenden Erdkunde als Versuch einer Morphologie der Erdoberfläche“). Въ 1871 г. П. былъ назначенъ профессоромъ лейпц. унив. Здѣсь онъ опубликовалъ „Völkerkunde“, соч., получившее широкое распространеніе. Ум. въ 1875 г. Послѣ его смерти появились его „Abhandlungen zur Erd- und Völkerkunde“; „Physische Erdkunde“ и „Europäische Staatenkunde“. П. является однимъ изъ самыхъ выдающихся послѣдователей Риттера. Сочиненія его, блестящія по языку, въ то же время въ высшей степени содержательны. Они значительно двинули науку впередъ въ томъ направленіи, какое сообщилъ ей Риттеръ.

Пешересы, жители Огненной Земли, см. *Нататокія*.

Пешть (Pest), 1) П.—Пилишь-Шольтъ-Кишкунъ, венгерск. комитатъ между Дунаемъ и Тиссою, заним. 12595, кв. клм. съ 988532 ж. 2) П., городъ, см. *Буда-Пештъ*.

Пещерная фауна, совокупность животныхъ, живущихъ въ пещерахъ (см. это сл.). Изъ позвоночныхъ известны одна амфибія—„Протей“, *Proteus anguineus*, и одна рыба—*Amblyopsis spelaeus*. Изъ безпозвоночныхъ въ пещерахъ одной Крайны найдено 52 насѣкомыхъ, 5 тысяченожекъ, 26 пауковъ, 17 ракообразныхъ и др. Всѣ пещерн. животныя, вслѣдствіе отсутствія свѣта, лишены окраски и глазъ, кот. иногда замѣняются осязательн. волосками.

Пещеры, естественныя, болѣе или менѣе обширн. пространства внутри земной коры, часто не имѣющія никакого сообщенія съ поверхностью земли и открываемыя случайно при обвалахъ, бурованіи тоннелей и пр.; иногда же къ нимъ ведутъ естественныя болѣе или менѣе широкія шахты. Чаше всего встрѣчаются въ известнякѣ, доломитѣ и гипсѣ. Образование ихъ относится къ химич. и механич. дѣйствію воды: циркулируя черезъ безчисл. трещины въ горныхъ породахъ, вода растворяла гипсъ, а при содержаніи въ ней угольной кислоты, раствор. и углекисл. известъ и, проникая въ образоз. так. обр. пустыя пространства, дѣйствовала въ то

же время механически, расширяя ихъ. Рѣже, по-видимому, играли роль вулканич. изверженія. Величина П-ъ весьма различна: знаменитая Адельсбергская П-а въ Карстѣ изслѣдована на протяж. около 5 км., Планина въ Крайнѣ имѣетъ ту же длину, Мамонтова П. въ Южн. Кентукки проходима въ общемъ на разстояніи 240 км. Встрѣчаются П., гдѣ ледъ не таетъ круглый годъ—т. наз. *ледяныя П.*, или *П.-ледники* (П. Сенъ-Жоржъ на Женевск. озерѣ, Добшаурская въ Венгрии, у насъ Илецкія П.); *газовыя П.*, наполненныя углекислотой (Пирмонская, Собачій гротъ близъ Невополя) или *сѣрной кислотой* (сѣрный гротъ въ Семиградии). *Голубые гроты* (на островѣ Капри, на далматск. о-въ Бузи) обязаны своими дивными явленіями отраженія свѣта тому обстоятельству, что входное отверстие лежитъ надъ самымъ уровнемъ моря, а во время прилива—даже подъ нимъ, почему свѣтъ, проходя черезъ морск. воду, окрашивается П. въ голубой цвѣтъ, такъ какъ изъ лучей спектра вода при значит. толщинѣ пропускаетъ только синіе и отчасти фіолетовые. Часто известков. растворы, просачиваясь сквозь почву и стекая съ потолка П-ъ, ведутъ къ образованію натековъ, т. наз. *сталактитовъ*, часто соединяющихся съ идущими имъ на встрѣчу *сталамитами* (Адельсбергская П., Антипаросская П. въ Архипелагѣ, П. Чатырдага и др.). Изъ др. П-ъ болѣе изв.: базальтовая Фингалова П. на о-въ Стаффъ, Рошфорская П.; въ Россіи: Барнуковская П. въ Нижегородск. губ., Нижнеудинская въ Вост. Сибири, Араванская въ Туркестанѣ, „тысячеголовая“ П-а Чатырдага въ Крыму, П. на Уралѣ, Алтаѣ и др. мѣстахъ.—Первобытныи доисторич. человекъ пользовался, подобно нѣкот. животнымъ, П-ами, какъ жилищами и убѣжищами отъ непогоды и враговъ. Поэтому П. богаты остатками доисторич. чел. и оружіями его міра. Изъ міра животныхъ болш. ч. встрѣчаются кости хищныхъ звѣрей: медвѣдей („пещерный медвѣдь“), гіены, пещернаго льва или тигра, волка и пр.; изъ травоядн. находятъ остатки мамонта, носорога, оленя, лошади и др. Нѣкоторые экземпляры принадлежатъ нынѣ вымершимъ видамъ, другіе—животнымъ, давно исчезнувшимъ изъ мѣстности П-ъ.

Пещное дѣйство, изображеніе въ лицахъ библейскаго разсказа о трехъ отрокахъ, вверженныхъ въ огненную пещь по приказанію Навуходоносора. Эта литургическая драма, заимствованная изъ Византии, составляла часть торжественнаго патриаршаго или вообще архіерейскаго богослуженія и совершалась въ Москвѣ XVII в. передъ Рождествомъ, въ день 17 декабря, когда церковь празднуетъ память пророка Даниила и отроковъ Ананіи, Азаріи и Мисаила: въ церкви ставилась башенка, изображавшая пещь и растопляемая легко воспламеняющеюся травою; происходилъ краткій діалогъ между лицами, изображавшими отроковъ и халдеевъ, слугъ Навуходоносора; затѣмъ слѣдовало вверженіе въ пещь и избавленіе отъ огня ангеломъ. Въ концѣ XVII в. этотъ библейскій сюжетъ былъ болѣе обстоятельно обработанъ Симеономъ Полоцкимъ.

Пибльсъ (Peebles), гористое графство (922 кв. км. съ 13822 ж.) въ южной Шотландіи, съ прекрасными пастбищами и одноименн. *главнымъ городомъ* на р. Твидѣ (3495 ж.).

Пиббодъ (Peabody), америк. филантропъ, род. въ 1795 г. въ шт. Массачусетсъ; будучи по профессіи купцомъ, П. въ 1837 г. основалъ обширное банковое предпріятіе въ Лондонѣ и, приобретъвъ при этомъ громадныя средства, значительную часть ихъ посвятилъ благотворит. цѣлямъ, преимущ.—на поднятіе уровня учебно-воспитательнаго дѣла въ его отечествѣ, С.-Ам. Соед. Штатахъ, причѣмъ пожертвовалъ на это свыше 5 милл. долл. По инициативѣ и на средства (150 тыс. долл.) П. были также учреждены въ иельск. колледжѣ и гарвардск. унив. каведры по археологии, физикѣ и изыщн. искусствамъ; далѣе, онъ же далъ значит. сумму (2 $\frac{1}{2}$ милл. долл.) на постройку образцовыхъ жилищъ для рабочихъ въ Лондонѣ. Ум. въ 1863 г.

Пиво, спиртный напитокъ, получаемый изъ ячменя, хмѣля и воды и находящейся въ состояніи медленнаго дображиванія; рѣже вмѣсто ячменя употребляютъ кукурузу, пшеницу, картофельныя крахмалъ и пр., а вмѣсто хмѣля—болѣе дешевые суррогаты. Производство П-а начинается съ приготовленія ячменнаго или другаго солода. Для этого ячмень замачиваютъ и подвергаютъ процессу проростанія, во время котораго въ зернахъ образуется особый ферментъ, *диастазъ* (бѣлковое вещество очень непостояннаго состава), способный переводитъ крахмалъ въ сахаръ (сначала въ мальтозу, потомъ въ декстринъ). Проросшій ячмень назыв. *зеленымъ солодомъ*, имѣетъ сладкій вкусъ и характерный пріятный запахъ. Дальнѣйшая операція состоитъ въ высушиваніи солода, что окончательно останавливаетъ процессъ проростанія и затѣмъ, при дальнѣйшемъ нагрѣваніи, вызываетъ образованіе различныхъ пригорѣлыхъ веществъ, отъ которыхъ зависитъ вкусъ и цвѣтъ П-а. Высушиваніемъ обыкновенно оканчивается первая операція въ процессѣ приготовления П-а—т. наз. *соложеніе*, составляющее иногда особое, самостоятельное производство. Вторая операція пивоваренія имѣетъ цѣлью извлеченіе водой—*экстрагированіе*—изъ солода различн. экстрактивныхъ веществъ, что достигается путемъ *затиранія*—операціи, состоящей въ перебиваніи измельченнаго предварительно солода съ горячей водой въ особыхъ, т. наз. заторныхъ, чанахъ. Послѣ затиранія растворъ экстрактивныхъ веществъ, или т. наз. *пивное сусло*, отдѣляютъ фильтрованіемъ отъ обочлени ячменныхъ зеренъ, т. наз. *пивной дробины*, представляющей прекрасный кормъ для скота. Дробину нѣсколько разъ обрабатываютъ горячей водой, и промывныя воды присваиваютъ къ суслу. Слѣд. операція, состоящая въ увариваніи сусла въ особыхъ пивныхъ котлахъ, имѣетъ цѣлью довести сильно разбавленное водой сусло до надлежащей концентрации и, кромѣ того, удаленіе бѣлковыхъ веществъ, которыя подъ влияніемъ высокой темпер. свертываются и выдѣляются изъ раствора. При варкѣ сусла къ нему прибавляется хмѣль (собственно лепестки женскаго цвѣтка, т. наз. хмѣлевыя шишки). Отъ прибавленія хмѣля, благодаря содержащимся въ немъ: *хмѣлевой смолѣ*, придающей пиву горькій вкусъ, оно приобретаетъ способность консервироваться; отъ *хмѣлевого масла* оно приобретаетъ ароматъ; *дубильная кислота* даетъ съ бѣлковыми вещ. нерастворимые осадки. Когда сусло съ хмѣлемъ достаточно уни-

пѣло; его подвергают охлажденію на особо устроенных тарелчатых холодильникахъ. Охлажденіе должно быть быстрое, — иначе сусло можетъ подвергнуться нежелательнымъ для пивовара измѣненіямъ, какъ-то: въ немъ можетъ начаться молочное броженіе, и оно скиснетъ, и пр. Охлажденіе оканчиваютъ льдомъ до 4°, и пивное сусло разливаютъ въ бродильные баки, гдѣ, при поддержаніи низкой температуры и при маломъ доступѣ свѣта, въ немъ помощью прибавленія дрожжей вызываютъ т. наз. *низовое броженіе*, которое стараются протянуть какъ можно дольше. Сусло существенно измѣняетъ свои свойства и носитъ назв. *завитковаго пива*. Когда главное броженіе окончилось, *молодое пиво* освѣтляется, и его разливаютъ въ бочки, въ которыхъ, однако, процессъ броженія не прекращается (т. наз. *бочечное броженіе*). Бочки располагаютъ въ особо устроенныхъ погребахъ, отъ которыхъ существенно зависятъ достоинства пива. Нѣкоторыя мѣстности, обладающія благопріятными условиями для устройства такихъ погребовъ, нерѣдко дѣлались центрами пивоваренія. — Производство П-а составляло въ 1890 г. въ Германіи 52,7 милл. гектолитр., въ Великобританіи—52 милл. гектол., въ Австро-Венгріи—14, въ Бельгіи 10,7, во Франціи—8,5, въ Россіи 4,4, въ Даніи—2,2, въ Соединенн. Штатахъ—36,9, въ Австраліи 1,8, милл. гектолитр. Въ 1891 г. въ Россіи дѣйствовалъ 1181 пивоваренн. заводъ, производ. 30½ милл. ведедь.

Пигальдъ (Pigalle), Жанъ Батистъ, франц. скульпторъ, род. въ 1714 г. Къ лучш. работамъ П-я относятся статуи: Меркурія, Венеры; рельефы: Людовикъ XV, Дидро и др. Последняя работа П-я—замѣчательная по красотѣ и изящности дѣвушка, вытаскивающая занозу изъ ноги. Главное произведеніе П-я—памятникъ маршала Морица Саксонскаго въ Страсбургѣ. Хотя и здѣсь П-ю недостаетъ изучения натуры и антиковъ, формы слишкомъ нѣжны и складки одежды изысканны, тѣмъ не менѣе фигуры декоративны и величественны, композиція сильна. Несмотря на строгое порицаніе Винкельмана скульптуры П-я принадлежать къ лучшимъ произведеніямъ XVIII вѣка. Ум. П. въ 1785 г.

Питафетта, Франческо Антоніо, путешественникъ, род. въ 1491 г. въ Виченцѣ, изучалъ математику и морское дѣло, въ 1519 г. принялъ участіе въ экспедиціи Магеллана къ Молуккскимъ остр.; послѣ гибели Магеллана на Филиппинскихъ остр., при чемъ и самъ П. былъ тяжело раненъ, онъ лишь съ большимъ трудомъ прибылъ осенью 1522 г. въ Севилью. Позднѣе П. былъ членомъ ордена іоаннитовъ; ум. въ 1534 г. Описание его путешествія, составленное имъ вскорѣ по прибытіи на родину, было издано на итал. и франц. язык. („Premier voyage autour du monde en 1519—22“).

Питгаліонъ, въ греч. мифол. царь остр. Кипра, влюбившійся въ сдѣланную имъ самимъ статую дѣвушки. По его просьбѣ Афродита оживила статую, и П. женился на ней.

Пигмех (греч.), мифич. племя карликовъ, обитавшее, по Гомеру, на берегахъ Океана, а по позднѣйшему преданію—у источниковъ р. Нила, к-ое находилось въ постоянной войнѣ съ журавлями. Безчисленной толпой П. напали на спящаго Геркулеса, но были завернуты имъ въ львиную шкуру

Пигментныя пятна представляютъ мѣстное ненормальное отложеніе пигмента въ кожѣ и раздѣляются на *врожденныя* и *приобретенныя*. Къ первымъ относятся *родимыя пятна* (naevus pigmentosus), желто-бурого или бурого цвѣта, величину отъ чевыцы до ладони и болѣе; одни изъ нихъ, гдѣ имѣетъ мѣсто лишь гипертрофія пигмента, не возвышаются надъ поверхностью кожи (*плоскія* род. п.), другія, гдѣ къ гипертрофіи пигмента присоединяется и гипертрофія др. частей кожи,—съ бугристой, неровной поверхностью, часто усажены волосами и занимаютъ иногда цѣлыя области, напр. всю спину (*бородавчатая* род. п.). Причины врожденныхъ П-ыхъ п-въ въ точности неизвѣстны. Они безвредны; впрочемъ, иногда могутъ вести къ злокачественн. новообразованіямъ. Къ приобретеннымъ П-ымъ п-амъ относятся: *веснушки* (см. это сл.) и *разлитыя* П. п. (chloasma), довольно значит. размѣровъ, не выступающія надъ кожей, свѣтло-желт. или бурого цвѣта, встрѣчаются чаще всего на лбу и лицѣ и появляются при нѣк. фзіологич. и патологич. состояніяхъ—беременности, съ разрѣшеніемъ кот. они исчезаютъ, при страданіяхъ женскихъ полов. органовъ, при различн. изнурих. болѣзняхъ, какъ—чахоткѣ, подъ вліяніемъ внѣшнихъ раздражителей (солнечные лучи) и пр. Лѣченіе П-ыхъ п-въ сводится къ примѣненію средствъ, способствующихъ отслоенію эпидермиса (1—2%⁰-ный растворъ сулемы); однако, такая помощь временная; далѣе—причинное лѣченіе, наиболѣе радикально; въ случаѣ родимыхъ пятенъ—оперативное лѣченіе, къ котор., впрочемъ, приходится прибѣгать въ случаѣ опасенія перехода ихъ въ злокачественныя опухоли.

Пигменты (лат., красящія вещества*) 1) въ *красильной технологіи* обширная группа веществъ самаго разнообразнаго химич. характера, какъ минеральныхъ, такъ и органическихъ—естественныхъ или получаемыхъ искусственно, помощью химическ. операций (см. *краски*). 2) П., въ *анатоміи* и въ *физиологіи* особаго рода цвѣтныя вещества, вырабатываемыя животнымъ организмомъ. Окрасиваніе нѣкотор. частей тѣла, отличающее ихъ отъ другихъ, зависитъ отъ присутствія особыхъ П-овъ: радужная оболочка глаза содержитъ то голубой, то сѣрый или бурый П-ъ, сосудистая оболочка глаза и кожа негровъ—черный П-ъ, веснушки и нѣкотор. пятна на кожѣ—бурый П-ъ и пр. Наблюдается также ненормальное отложеніе П-а (напр., при Аддисоновои болѣзни)—отъ блѣдно-желтаго до всехъ оттѣнковъ оранжеваго, зеленаго, бурого и интенсивно-чернаго цвѣта. П. образуется путемъ превращенія изъ красящаго вещества крови и только въ исключ. случаяхъ (антракозисъ легкихъ, аргиріазисъ, татуированіе различн. красками) вводится въ тѣло извнѣ. Онъ отлагается въ тканяхъ въ видѣ зернистой либо кристаллич. массы (кристаллы гематоидина, билирубина) или очагами, или пропитываетъ ихъ равномерно. Изъ патологич. образованій бываютъ особенно сильно пропитаны П-омъ (меланиномъ) ракъ и саркома: „пигментированный ракъ“, „меланосаркома“.

Пиза (древн. Pisa), одинъ изъ древнѣйш. гор. Италіи, на р. Арно, при 4 жел. дор.; прекрасный соборъ, знаменитая наклонно выстроенная башня, универс. (основ. въ 1338 г.), шелк. и хлопчатобумажн. ма-

нуфакт., производ. кораллов. и алебастров. издѣлій; 37704 ж. Благодаря очень мягкому, влажн. и тепл. климату П. является климатич. курортомъ (показанія: сухіе катарры гортани и легкихъ, астма, эмфизема и пр.). П.—главн. гор. одним. *тросинци* (3123 кв. клм. съ 283563 ж.), входящей въ составъ обл. Тоскана и расположенн. при Лигурійск. морѣ. Провинція богата мрамор., алебастр., мѣдью и др. минеральн. сокровищ. Главн. зан. жителей: земледѣліе (важн. продукты: маисъ, вино, оливк. масло). П. входила въ составъ 12 этрусск. город., въ 180 г. до Р. Х. была римск. колоніей; расцвѣтъ ея начинается съ XI стл., когда она сдѣлалась могуществомъ республикой. Въ 1509 г. она была покорена флорентинцами и съ тѣхъ поръ оставалась при флорент. республик. и образовавшемся изъ нея герцогствѣ Тоскана, съ кот. въ 1860 г. и перешла къ Италіанск. королевству.

Пизангофды (*Musophagidae*), сем. птицъ изъ отряда клящихъ; по вѣншему виду похожи на куринныхъ; клювъ длинный, ноги съ длинными цѣвками; питаются бананами (пизангами); встречаются въ Африкѣ. Извѣстно два рода: *Соругаих*, съ подвижнымъ хохломъ, и *Musophaga*, безъ хохла, спинка клюва расширена въ видѣ диска надъ лбомъ.

Пизангъ, см. бананъ.

Пизандръ (*Πεζανδρος*), афинскій демагогъ, вначалѣ врагъ Алкивиада, затѣмъ его сторонникъ, много содѣйствовалъ установленію въ Афинахъ олигархіи: онъ добился уничтоженія многихъ демократ. учрежд., введенія совѣта 400 съ неогранич. властью и правомъ по своему усмотрѣнію созывать народ. собраніе, ограниченное 5000 гражданъ. Послѣ 4-мѣсячн. существованія олигархія распалась; и П. бѣжалъ въ Спарту.

Пизано 1) Никколѣ, скульпторъ и архитекторъ, род. между 1205—7 гг. въ Пизѣ. Главн. скульптурн. произв. П.—мраморн. каведры въ баптистеріи въ Пизѣ и въ сіенскомъ соборѣ съ рельефами изъ Нов. Зав., гробница св. Доминика въ Болоньи съ рельефами и мраморный фронтонъ въ Перуджѣ съ рельефами и статуэтками. П. приписываютъ и рельефъ „Снятие со креста“ на порталѣ паперти лужскаго собора. П. далеко опередилъ своихъ современниковъ въ пластикѣ, введя въ господствовавшія жесткія формы—формы античныя и, так. образ., явившись предвѣстникомъ Возрожденія. Какъ архитекторъ, П. также пользовался большою извѣстностью. Ум. въ 1278 г. 2) П., Джованни, скульпторъ и архитекторъ, род. около 1250 г., ум. послѣ 1328 г., сынъ и ученикъ предыдущ. Съ 1290 г. П. былъ занятъ украшеніемъ рельефами фасада собора въ Орвието, въ которомъ впервые введенъ былъ въ италіанск. пластику субъективный элементъ индивидуализаціи, живости и выразительности—вѣрнотн, подъ вліяніемъ нѣмецк. ваятелей. Кромѣ того ему принадлежать: каведра въ церк. св. Андрея въ Пистойѣ, гробница папы Бензидикта XI въ Перуджѣ, гробница нѣкоего Скровенно въ Падуѣ и др. Изъ статуъ Мадоннъ лучшая—*Madonna del Fiore* въ соборѣ во Флоренціи. П. построилъ *Campano santo* въ Пизѣ и др. Въ своихъ постройкахъ П. примкнулъ къ готическому стилю. Какъ въ скульптурѣ, такъ и въ архитектурѣ П. положилъ начало новому направленію, кот. распространилось по всей Италіи. П. впервые введены въ

италіанск. пластику аллегоріи въ видѣ женскихъ фигуръ въ современн. костюмѣ и стоящая Мадонны. Техника П. превосходна. 3) П., Андреа, ученикъ предыд., скульпторъ, литейщикъ и архитекторъ, род. въ 1270 г., ум. въ 1349 г.; славу снискалъ, какъ возобновитель ваянія изъ бронзы, прекрасною бронз. дверью баптистеріи во Флоренціи съ рельефами изъ исторіи Іоанна Крестит., которые принадлежатъ къ лучшимъ произвед. средневѣковой скульптуры въ Италіи.

Пизарро, Францискъ, завоеватель Перу, род. въ 1478 г. въ Испаніи, былъ въ молодости винопосомъ, потомъ солдатомъ и, наконецъ, рѣшилъ покинуть отечество, чтобы искать золота и приключеній въ Новомъ свѣтѣ. Онъ былъ совершенно необразованъ, но предприимчивъ, энергиченъ и выносливъ. Лѣтъ 15 (1510—1524 гг.) велъ онъ здѣсь жизнь, полную приключеній и опасностей, но богатства не добылъ. Наконецъ, въ 1524 г. онъ соединился съ Гернандо де-Люкве и Діего де-Альмагро для открытія „страны золота“ по ту сторону Кордильероу, и въ два путешествія (1524—25 и 1526—27 гг.) открылъ берега Эквадора и Перу. Въ 1528 г. онъ отправился въ Испанію и добился здѣсь званія ген.-губернатора Перу, послѣ чего (въ 1531 г.) всего съ 200 чел. предпринялъ покореніе этой страны. Предпріятіе его было обременено раздорами между туземными князьями (инками). Разбивъ главнаго изъ нихъ, Атагуальпу, въ кровопролитной битвѣ при Каямаркѣ, П. взялъ его въ плѣнъ и велѣлъ задушить, получивъ предварительно огромный выкупъ. Послѣ этого покореніе Перу не представляло затрудненій; основавъ городъ Лиму, П. сдѣлалъ его своей столицей и отсюда сталъ управлять и населять страну въ непрерывной борьбѣ съ туземными населеніемъ. Въ 1538 г. онъ побѣдилъ и казнилъ своего соперника Альмагро, но въ 1541 г. былъ убитъ его друзьями. Братья его еще нѣкоторое время удерживали за собою владычество надъ Перу, а одинъ изъ его потомковъ былъ возведенъ Филиппомъ IV испанскимъ въ званіе *Marques de la Conquista*. См. *Прескоттъ*, „Исторія завоеванія Мексики и Перу“.

Пизидія, въ древности малодоступная, бѣдная водою, гористая мѣстность на югѣ Мал. Азій, между Киликіей, Памфиліей, Ликіей, Каріей и Фригіей. Жители, *пизидійцы*, были весьма храбрыми, свободолюб. народомъ, относительно національности кот. установлено лишь то, что онъ не принадлежалъ ни къ арійской, ни къ семитич. семьѣ народовъ.

Пизистратиды, сыновья Пизистрата, *Гиппій* и *Гиппархъ* (см. эти сл.).

Пизистратъ, афинскій тиранъ, сынъ Гиппократа, изъ древнаго аттическаго рода Филаидовъ, современникъ Солона, но лѣтъ на 30 моложе его. Богатый, краснорѣчивый, обаятельный, но хитрый и честолюбивый, П. воспользовался отсутствіемъ Солона, щедрыми обѣщаніями приобрѣлъ благосклонность діакривѣ (демократич. партія) и опирался на нихъ, въ 560 г. до Р. Х. завладѣлъ акрополемъ. Но вскорѣ паралли (умѣренная партія), съ Мегакломъ во главѣ, вошли въ соглашеніе съ педіями (аристократич. партія) и изгнали П-а. Вернувшись черезъ пять лѣтъ вновь въ Афины, П., однако, долженъ былъ вскорѣ опять покинуть ихъ и только

въ 541 г., разбивъ въ союзѣ съ виванями и аргиванями вѣнскія войска, онъ прочно овладѣлъ властью. Будучи человекомъ чрезвычайно дальновиднымъ, П. оставилъ неприкосновенными все существовавшія учрежденія и старался только, чтобы все должности были занимаемы его сторонниками. Его политика клонилась преимущественно къ подъему матеріальнаго благосостоянія Аоніи. Онъ способствовалъ расширенію торговли, заботился о бѣдныхъ, предпринялъ сооруженіе великолѣпныхъ общественныхъ зданій и всеми этими мѣрами упрочилъ свое вліяніе. Онъ ум. въ 528 г., передавъ свою власть сыновьямъ, Гиппио и Гиппарху. П-у приписывается первая редакція поэмы Гомера.

Пизуэрга, правый притокъ Дуэро въ Испаніи, беретъ начало съ Кантабрійскихъ горъ; 235 км. дл.

Пика, ручное оружіе, состоящее изъ древка съ насаженнымъ острымъ наконечникомъ, широко распространенное въ древнее время и средніе вѣка; съ изобрѣтеніемъ штыка въ нач. XVIII стл. П. сохранена только для кавалеріи.

Пикадоръ (испанск.), вооруженный пикой всадникъ, участвующій въ боѣ быковъ.

Пикардія (Picardie), бывшая пров. сѣв.-вост. Франціи съ главн. гор. Амьенъ; нынѣ входитъ въ составъ департаментовъ Па-де-Кале, Соммы, Уазы, Сѣвернаго и Энсаго.

Пикаръ (Picard), Луи Жозефъ Эрнестъ, франц. полит. дѣят., род. въ 1821 г. въ Парижѣ; адвокатъ по профессіи, онъ принадлежалъ къ республик. партіи, въ рядахъ котор. боролся въ закондат. корпусѣ противъ второй имперіи, энергично нападая на расточительность финансовоі политики императорск. правит. Занимая въ 1870 г. постъ министра финансовъ, П. во время коммун. движенія своею предусмотрительностью спасъ правительство. Пробывъ короткое время въ 1871 г. мин. внутр. дѣлъ въ кабинетѣ Тьера, П. былъ назнач. посломъ въ Брюссель (до 1873 г.), затѣмъ до 1876 г. былъ членомъ лѣваго центра въ палатѣ депутатовъ, съ 1876 г.—сенаторомъ. Ум. въ 1877 г.

Пикъ, плотная хлопчатобумажная ткань, имѣющая на поверхности чередующіяся въ видѣ узора углубленія и возвышенія, что достигается помощью двойной основы.

Пикетъ 1) (фр. piquet, нѣм. Rummelpiket), карточная игра (въ 32 карты) для 2-хъ лицъ, изобрѣтенная во Франціи въ 1390 г. и получившая широкое распространеніе. 2) П., такъ называлась прежде форма охраненія войскъ на отдыхѣ, соответствовавшая нынѣшней заставѣ. П. состоялъ изъ отряда, слухившаго для подкрѣпленія сторожевой цѣпи и для передачи свѣдѣній, сообщенныхъ съ постовъ.

Пиколомнини, старинный италіан. княжескій родъ; къ нему принадлежали папы Пій II и Пій III; дальѣ, особенно извѣстенъ князь П., Октавіо, герцогъ амальфійскій, потомокъ сестры Пія II, род. въ 1599 г., поступилъ въ Миланѣ въ испанскую военную службу и во время 30-лѣтней войны прибылъ въ Германію въ чинѣ ротмистра, присланный на помощь имп. Фердинанду II противъ возставшихъ чеховъ великимъ герцогомъ тосканскимъ. П. участвовалъ съ отличіемъ въ Люценской битвѣ. Въ 1634 г., облеченный обширными полномочіями

со стороны Валленштейна, подъ начальствомъ котораго сражался, П., тѣмъ не менѣе, взявъ на себя руководящую роль въ дѣлѣ убійства Валленштейна, послѣ чего получилъ въ награду вмѣстѣ съ Галласомъ часть имѣній убитаго. Послѣ битвы при Мердлингенѣ, 7 сент. 1634 г., П. проникъ черезъ Вюртембергъ за Майнъ; въ слѣдующіе годы П. сражался въ испанскій арміи противъ французовъ и голландцевъ. Съ 1639 г. П. дѣйствовалъ въ Тюрингенѣ и на Везерѣ, но въ 1642 г. потерпѣлъ, вмѣстѣ съ другими, пораженіе при Лейпцигѣ отъ Торстензона. Затѣмъ онъ снова служилъ въ испанскихъ войскахъ и дѣйствовалъ удачно въ Нидерландахъ. Въ 1648 г., когда шведы побѣдноюшли впередъ, императоръ опять призвалъ П. и произвелъ его въ фельдмаршалы. Онъ умеръ въ Вѣнѣ, бездѣтнымъ, въ 1656 г.—Максъ П., являющийся въ трилогіи Шиллера „Валленштейнъ“,—не вымышленная личность, какъ думали прежде, однако и не родной сынъ Октавіо, а племянникъ, усыновленный послѣднимъ послѣ ранней смерти своего отца. Онъ палъ въ битвѣ при Янковицѣ, въ Богеміи, 6 марта 1645 г., въ чинѣ полковника кирасирскаго полка.

Пико, Джованни, графъ Мирандола, князь Конкордія, италіанск. ученый, род. въ 1463 г., рано прославился рѣдкими способностями и феноменальной памятью; онъ изучилъ, кромѣ латин. и греч., еще еврейскій, халдейскій и арабскій яз. и обладалъ весьма обширными познаніями по философіи и богословію. П. стремился примирить религію съ философіею, но тѣмъ навлекъ на себя подозрѣніе въ ереси, отъ котораго былъ освобожденъ лишь черезъ нѣсколько лѣтъ. Ум. въ 1494 г. во Флоренціи. Многочисл. соч. его въ свое время пользовались большою популярностью.

Пико, одинъ изъ Азорскихъ о-вовъ (447 кв. км. съ 27904 ж.), богатъ прекрасными лѣсами и отличными виномъ.

Пикриновая кислота, или *тринитрофеноль*, имѣетъ формулу $C_6H_2(NO_2)_3OH$; онъ есть феноль, или г. н. карболовая кислота— C_6H_5OH , въ которой три Н замѣнены группами NO_2 . Получается нитрированіемъ (дѣйствіемъ азотной кислоты) фенола; кромѣ того образуется при дѣйствіи крѣпкой азотной кислоты на многія органическія вещества, какъ-то: анилинъ, смолы, шерсть, кожу, шелкъ и пр. П. к. представляетъ желтое кристаллическое тѣло, горькаго вкуса, растворимое въ водѣ. Растворы ея окрашиваютъ шерсть и шелкъ въ желтый цвѣтъ; поэтому П. к. примѣняется въ красильной техникѣ. Амміачная соль П-ой к-ы, какъ и все ея соли, при ударѣ взрываетъ и поэтому употребляется для взрывчатыхъ смѣсей.

Пикте (Pictet), Рауль, соврем. физикъ, проф. женеваго универс., род. въ Женевѣ въ 1846 г., приобрѣлъ извѣстность работами надъ сгущеніемъ газовъ. Примѣняя одновременно низкія температуры и высокія давленія, онъ сгустилъ въ жидкость кислородъ, водородъ и азотъ—газы, считавшіеся до тѣхъ поръ „совершенными“, т. е. несгущаемыми.

Пикту, гор. съ превосходн. гаванью на сѣв. бер. британск. провинціи Нов. Шотландіи (С. Америка); 3403 ж.; вблизи каменноугольн. и желѣзн. копи.

Пикюли (англ. pickles), салатъ, приготовленный

изъ везрѣлыхъ овощей (огурцы, лукъ и проч.), заливъ ихъ укусуемымъ отваромъ съ приностями, весьма жгучаго вкуса.

Пикюль (*Пиколь*), торговый вѣсъ въ Вост. Азій; въ Китаѣ=60₁₄₈ клгр., въ Японіи=59₁₃—60₁₂ клгр., въ Нидерландской Остъ-Индіи=61₆₉ клгр.

Пикунъ, см. *Пилунъ*.

Пикъ (*Picus*, лат., собств. „дятель“), у римлянъ лѣсной богъ, геній-хранитель полей, обладавшій также даромъ предсказанія.

Пиллавъ (перс. pillaw, pilau), рисовое кушанье, весьма распространенное въ Турціи, Персіи и Средн. Азій, готовится изъ варенаго риса съ больш. количествомъ жира, разныхъ приностей, овощей и пр., въ Азій также съ курин. мясомъ или бараниной, подается въ началѣ или въ концѣ обѣда.

Пилладъ, въ греч. мифол. сынъ Строфія и Анаксибии (сестры Агамемнона), другъ Ореста, сопровождавшій послѣдняго и раздѣлявшій съ нимъ всѣ несчастія (см. *Орестъ*).

Пила-рыба, *Pristis*, род. изъ пор. поперечноротыхъ, подпор. скатовъ. съ рыломъ, вытянутымъ въ длинный, плоскій отростокъ, съ сидящими по обѣимъ сторонамъ зубами. Различ. виды (*P. antiquorum*, *P. retinatus* и пр.) водятся почти во всѣхъ моряхъ, но особенно часто въ Средиземн. морѣ.

Пилатъ, Понтія, римскій правитель Иудеи, отдавшій Іисуса Христа на распятіе; своимъ жестокимъ правленіемъ онъ нѣсколько разъ возбуждалъ мятежи въ Иерусалимѣ, за что и былъ отозванъ изъ Иудеи. Свѣдѣнія объ его смерти не достовѣрны. Въ средніе вѣка П. былъ темой легендъ.

Пилатъ, гора въ Швейцаріи, на южн. бер. Фирвальдштеттскаго оз., достигаетъ до 2133 м. выс. На вершинѣ П-а лежитъ т. наз. *Пилатово озеро*, гдѣ, по средневѣков. легендамъ, покоится трупъ Понтія Пилата.

Пилевскіе банковые акты, законы, регулирующие выпускъ банкнотъ въ Великобританіи, изданы при мин-вѣ Роберта Пила въ 1844—45 гг. Важнѣйшій изъ нихъ (7 и 8 *Vict.*, с. 32), касающійся Англіи, признаетъ выпускъ банкнотъ исключит. привилегіей Bank of England, съ нѣкот. лишь ограниченіями въ пользу частныхъ эмиссіон. банковъ (ср. *кредитныя учрежденія*, стр. 2390). Важнѣйшее постановленіе акта состоитъ въ томъ, что эмиссіонная операція строго выдѣлена изъ другихъ операцій Англ. банка и предоставлена особому отдѣленію (*issue department*). Ему дозволено выпускать ноты безъ металл. обезпеченія только до 14 м. ф. ст. (теперь—ок. 16 м. ф. ст.); свыше же этой суммы всякая банкнота, выпущенная въ обращеніе, должна быть сполна покрыта металл. — Вопросъ о практич. результатахъ этихъ актовъ тѣсно связанъ со многими другими вопросами денежнаго и кредитнаго обращенія. Вліяніе выпусковъ банкнотъ на цѣны, на развитіе спекуляціи и кризисы служило предметомъ безконечныхъ споровъ какъ въ Англіи, такъ и въ другихъ странахъ. Большинство авторитетныхъ писателей (Фуллартонъ, Вильсонъ, Тукъ, Д. С. Милль, Ад. Вагнеръ) относится къ П. б. а. отрицательно, хотя нѣтъ недостатка и въ защитникахъ ихъ (напр., Книсъ). Во всякомъ случаѣ, опытъ показалъ, что равномерное колебаніе металл. фонда и количества дѣйствительно обра-

щающихся нотъ (какъ этого добивались инициаторы актовъ) не могло быть достигнуто. Нечего и говорить, что акты не предупредили спекуляціи и кризисовъ, причины которыхъ большею частью кроются гораздо глубже условій кредита. Акты упрекали въ томъ, что они являются причиною частыхъ и рѣзкихъ колебаній дисконта; что благодаря имъ уровень металл. фонда въ Англ. банкѣ часто опускается черезчуръ низко; что, стѣсняя эмисс. операцію механическими предписаніями, они въ критическія минуты ослабляютъ значеніе Англ. банка и безъ нужды усиливаютъ панику. Дѣйствительно, во время кризисовъ 1847, 1857 и 1866 гг. пришлось приостановить ихъ дѣйствіе. — Лежащая въ основаніи П. б. а. теорія получила назв. *сиггену principle* и съ особенн. полнотой была разработана въ Англіи, гдѣ ее поддерживали банкиръ Лойдъ (Оверстонъ), Торренсъ, Норманнъ и др. (такъ наз. *siggeny school*). Теорія утверждаетъ, что постоянная размынность банкнотъ на монету не гарантируетъ отъ обезцѣненія всего орудія обращенія. Чисто металл. денежное обращеніе является наиболѣе надежнымъ и совершеннымъ; ему противопоставляется „смѣшанное“, когда обращеніе (*siggeny*) страны слагается изъ банкнотъ и металл. денегъ. Банкноты вытѣсняють изъ обращенія металл. деньги и поэтому должны быть терпимы лишь въ видахъ экономіи и удобства, — съ тѣмъ, однако, условіемъ, чтобы общая сумма нотъ и монетъ всегда увеличивалась и уменьшалась какъ разъ въ тѣхъ размѣрахъ, какъ это происходило бы съ металл. деньгами въ странѣ, гдѣ совсѣмъ нѣтъ банкнотъ. При чисто металл. ден. обращеніи излишекъ денегъ въ странѣ и вызываемыя имъ высокія товарныя цѣны имѣють свой естественный коррективъ въ отливѣ благор. металловъ за границу; приливъ металловъ играетъ ту же роль въ обратномъ случаѣ. Но въ „смѣшанной“ системѣ эмиссіонныя учрежденія, извлекая прибыль изъ выпуска банкнотъ, будутъ безпрѣдельно продолжать его, по крайн. мѣрѣ до тѣхъ поръ, пока всѣ благор. металлы не уйдуть изъ страны. Въ тѣсн. связи съ этимъ явленіемъ будетъ идти вызываемая высокими цѣнами спекуляція, а за нею—кризисъ со всѣми его бѣдствіями. Чтобы избѣжать этого, необходимо регулировать выпуски банкнотъ: сокращать ихъ при неблагоприятн. вексельномъ курсѣ и отливѣ металловъ—въ той именно мѣрѣ, въ какой послѣдній имѣлъ мѣсто, и *vice versa*. Это возможно лишь при полномъ покрытіи нотъ металломъ; тогда полученіе золота изъ эмиссіонн. банка для вывоза за границу будетъ неизмѣнно сопровождаться извѣтjemъ изъ обращенія нотъ на такую же сумму. Не входя въ подробности, достаточно замѣтить, что *siggeny principle*, опредѣляя вліяніе банкнотъ на торговлю, цѣны и пр., неправильно отождествляетъ ихъ съ неразмѣнными бумажными деньгами и, съ другой стороны, проводитъ слишкомъ рѣзкую границу между ними и другими денежн. суррогатами; вмѣстѣ съ тѣмъ эта теорія недостаточно оцѣниваетъ значеніе металл. запасовъ (*hoards*), не входящихъ въ обращеніе, а служащихъ лишь для экстраординарныхъ платежей за границу и т. д. Вообще, *siggeny principle* является одностороннимъ развитіемъ т. наз. „количественной“ денежн. теоріи Рикардо, несостоя-

тельность которой установлена наукой. Ориентировать в вопросе можно по книгѣ П. Гамбарова: „О выпускѣ банковъ нотъ“ (1875 г.) и *Vaiznera* „Beiträge zur Lehre von den Banken“; „Geld- und Kredittheorie der Peel'schen Bankakte“; ср. также прилож. II и III къ русскому переводу соч. Рикардо.

Пилдбгать, главл. гор. одноименнаго дистрикта въ Сѣверо-Западной провинціи Британской Индіи; значит. производство сахару и мѣдной посуды; 29 721 жит.

Пилдгримы, богомольцы въ Западной Европѣ, ходившие на поклонение святымъ мѣстамъ, которая возбуждали благочестивыя воспоминанія. Еще евреи ежегодно ходили на богомолье въ Иерусалимъ; греки и римляне совершали путешествія въ отдаленные храмы. Въ христіанской церкви П. появились впервые въ IV в., при чемъ отцы церкви первоначально высказались противъ нихъ, но очень скоро церковь признала поклонение святымъ мѣстамъ дѣломъ благочестивымъ. Особенно благимъ почиталось хожденіе въ Святую Землю, и въ эпоху крестовыхъ походовъ паломничество въ Палестину сдѣлалось частымъ явленіемъ. Послѣ того какъ Палестина скончательно подпала подъ власть магометанъ, путешествія къ Гробу Господню стали очень затруднительными, и потому П. принуждены были ограничиться болѣе близкими мѣстами; особенно часто ходили въ Римъ, на поклонение мощамъ св. Петра и Павла, въ Компостеллу, на поклоненіе св. Іакову, и въ Лорето, на поклоненіе Мадоннѣ (*peregrinationes primariæ*); другія путешествія считались менѣе важными (*peregrinationes secundariæ*). Въ Восточной церкви П. извѣстны подъ именемъ *паломниковъ*, или богомольцевъ, и паломничество въ Россіи сильно распространено съ давнихъ временъ. Первымъ паломникомъ, оставившимъ описаніе своего „хожденія“, былъ игуменъ Даниилъ, посѣтившій Палестину около 1100 г. Не все богомольцы могутъ ѣздить въ Палестину, — большинство ихъ довольствуется посѣщеніемъ отечественныхъ святынь: Киево-Печерской лавры, Троицко-Сергиевской лавры, Соловецкаго монастыря и т. д.; кромѣ того существуютъ мѣстныя святыни, ежегодно привлекающія много богомольцевъ изъ близъ лежащихъ поселеній. Для облегченія поклоненія Св. Землѣ учреждено Палестинское Общество, цѣль котораго — удешевленіе проѣзда для богомольцевъ и доставленіе имъ возможныхъ удобствъ во время паломничества.

Пилдльщики, *Tenthredinidae*, сем. наѣскомыхъ страда перепончатокрылыхъ; брюшко — сросшееся по всей сторонѣ съ заднегрудью (сидячее), состоитъ изъ 8 колецъ; средней и задней грудные сегменты подвижно соединены на спинной сторонѣ; переднія голени снабжены 2 шипами; короткий яйцекладъ состоитъ изъ двухъ пилообразныхъ пластинокъ. Личинки окрашены и отличаются отъ гусеницъ бабочекъ тѣмъ, что число брюшныхъ ножекъ у нихъ больше, на нихъ нѣтъ вѣнчика щетинокъ, на каждой сторонѣ головы — по одному только глазу. Самка откладываетъ свои яички на листьяхъ въ мѣстахъ, съ которыхъ предварительно сдираетъ яйцекладомъ кожицу. Личинки, оставаясь на растеніи въ громадныхъ количествахъ, объѣдаютъ его иногда наголо и причиняютъ большой вредъ въ садовой, ослевой и лѣсной культурѣ. Къ П-амъ принадлежатъ:

П. *розовый*, П. *крыжовниковой*, П. *рапсовый*, П. *сосновый*.

Пиллау, гор. съ гаванью и крѣпость 3-го класса въ прусск. округѣ Кенигсбергъ, между Балтійскимъ мор. и Фришъ-Гаффомъ; 3434 ж.

Пиллерсдорфъ, Францъ Ксаверій, баронъ, австр. госуд. дѣятель, род. въ 1786 г., былъ въ 1848 г. сначала министромъ внутреннихъ дѣлъ, а затѣмъ сталъ во главѣ кабинета; но въ этомъ званіи онъ пробылъ лишь очень короткое время: слишкомъ мягкій по характеру, онъ не могъ проявить достаточно энергіи, чтобы подавить начавшееся тогда движеніе. Составленная имъ конституція не удовлетворила взволнованные умы, и П. въ концѣ концовъ вынужденъ былъ выйти въ отставку. Впослѣдствіи П. нѣсколько разъ былъ избираемъ въ австр. рейхстагъ, но замѣтнаго вліянія на дѣла не имѣлъ. Ум. въ 1862 г. Напис. „*Rückblicke auf die politische Bewegung in Oesterreich 1848—49*“.

Пилосъ, Жерменъ, извѣстный франц. скульпторъ и архитекторъ XVI ст. (ум. въ 1590 г.). Равная его группа „Три граціи“ отличается изысканностью и вытянутыми формами. Отъ этихъ недостатковъ П. въ значительной степени освобождается въ лучшихъ своихъ произвед. — бронзовомъ рельефѣ „Плачь надъ тѣломъ І. Христа“ и гробницѣ Герриха II въ Сенъ-Дени. Первое произвед., при довольно сильной выпуклости, съ ясностью композиціи соединяетъ благородство стили и глубину содержанія; второе показываетъ стремленіе къ нѣкот. идеализаціи формъ и оживленію ихъ движеніемъ, но безъ отдаленія отъ вѣрности природѣ. Драпировки и техника превосходны.

Пилосы ставились передъ египетскими храмами и дворцами и состояли изъ двухъ башенъ въ формѣ усѣченной пирамиды и воротъ между ними. Башни и ворота оканчивались карнизомъ, кот. состоялъ изъ выпуклой полосы, впадины и выступа выдавался надъ воротами. Снаружи стѣны были украшены изображениями, около стѣнъ ставились мачты для флаговъ, статуи и обелиски, а внутри были устроены комнаты и лѣстницы.

Пилосъ, название нѣскольк. городовъ древн. Греціи, замѣчательнѣйшимъ изъ которыхъ былъ городъ въ юго-зап. Мессеніи, у бухты Ионич. моря Буфрасъ (нынѣ Наваринъ). Доисторическій П. прославился, какъ столица одного изъ извѣстнѣйшихъ героевъ Троянской войны, Нестора; позже, во время Пелопоннесской войны, П. (вмѣстѣ съ соседнимъ островкомъ Сфактеріей) игралъ видную роль въ военныхъ операціяхъ афинянъ, избравшихъ его своимъ опорнымъ пунктомъ въ Пелопоннѣсѣ.

Пилотъ (*Piloty*), Карлъ, фонъ, историч. живописецъ, род. въ 1826 г., посѣщалъ въ 1840 г. монхенск. акад. Позднѣе П. подпалъ вліянію Шорна, реалистическое направленіе котор. онъ еще усилилъ послѣ посѣщенія Антверпена и Парижа, гдѣ познакомился съ бельгійскими и франц. колористами. Въ картинѣ „Кормилица“ П. впервые показалъ свою блестящую технику, котор. скоро произвела переворотъ въ новой живописи въ Мюнхенѣ и всей Германіи, особенно когда въ 1856 г. сдѣлался проф. монхенской акад. Въ 1854 г. П. написалъ свою первую историческую картину: „Учрежденіе католической лиги“, за котор. последовали: „Сени передъ“

труппой Валленштейна“, „Утро передъ сраженіемъ на Бѣлой горѣ“, „Неронъ на пожарахъ Рима“, „Галилей въ темницѣ“, „Готфридъ Бульонскій“, „Смерть Ю. Цезаря“, „Открытие Америки“, „Чтеніе смертнаго приговора Маріи Стюартъ“, „Туснельда въ триумфѣ Германика“, неоконченная картина „Смерть Александра Великаго“ и др. Съ 1874 г. П. былъ директ. мюнх. акад. Умеръ П. въ 1886 г. — Блестящій колористъ и реалистъ, стремящійся къ возможно точному подражанію природѣ, П. не отличается въ своихъ картинахъ глубиной содержания. Проникнувшій меланхолич. настроеніемъ, онъ предпочитаетъ мрачныя сюжеты, патетическія сцены, котор. трактуетъ театрально, не давая глубокихъ психологич. характеристикъ. Какъ учитель, П. былъ превосходенъ и оставилъ массу учениковъ.

Пилуджъ, домашній богъ древне-римскихъ поселенъ, которому приписывается изобрѣтеніе толченія хлѣбныхъ зеренъ; вмѣстѣ со своимъ братомъ, **Ликумонъ**, научившимъ людей удобрять поля, П. считался покровителемъ новорожденныхъ и ихъ матерей отъ нападеній злаго лѣсовика Сильвана.

Пилъ (Peel) 1) Джорджъ, англійскій драматургъ, одинъ изъ талантливейшихъ предшеств. Шекспира, род. въ 1553 г., получилъ прекрасное классич. образование и былъ магистромъ свободныхъ искусствъ въ Оксфордѣ. Современники превозносили его, какъ драматурга, и П. носилъ у нихъ названіе „primus verborum artifex“; но талантъ его былъ болѣе внѣшняго свойства: прекрасный стилистъ и версификаторъ, мѣстами изящный лирикъ, П., какъ драматургъ, былъ ниже Марло и Грина. Его ком. „The Arraignment of Paris“ исполнена грубой лести королевы. Лучшей пьесой П.-я считается „Love of King David and Fair Bethsabe“, обладающая прекрасными лирич. мѣстами и показывающая богатство фантазіи автора и мастерство стиха. Поэтич. дѣятельность П.-я представляетъ особый интересъ въ связи съ его знаменитымъ поэтич. преемникомъ. Ум. ок. 1597 г. Лучшее изд. сочиненій П.-я — Дейса, въ серіи „Old english dramatists“. 2) П. (Peel), сэръ Робертъ, знамен. англ. государственн. дѣятель, род. 5 февр. 1788 г.; его отецъ, сэръ Робертъ П., былъ очень богатымъ фабрикантомъ и виднымъ членомъ парламента, гдѣ проявилъ значит. инициативу при изданіи первыхъ фабричн. законовъ; почитатель В. Питта и строгій тори, онъ рано предвзначилъ сына къ политич. поприщу и съ этою цѣлью постарался дать ему превосходное образование (въ Гарроу и Оксфордѣ). На 21-мъ году П. вступилъ въ палату общинъ и присоединился къ находившейся тогда у кормила правленія торійской партіи. Скоро выдвинувшись, онъ уже въ 1811 г. былъ назначенъ субъ-статсъ-секретаремъ по дѣламъ колоній, а въ 1812—17 г. состоялъ первымъ секретаремъ по дѣламъ Ирландіи. Его политика относительно послѣдней, нося въ нѣкот. частностяхъ примитивный характеръ, была въ общемъ проникнута, однако, традиционнымъ духомъ репрессіи. Въ силу своего положенія ему нерѣдко приходилось также высказываться противъ эмансипаціи католиковъ, если не изъ религіозныхъ, то изъ политич. побужденій. Все это сдѣлало его весьма непопулярнымъ среди ирландцевъ, въ насмѣшку прозвавшихъ его Orange Peel („апельсиновая корка“). Въ 1822 г. онъ

былъ назначенъ министромъ внутр. дѣлъ, со вступленіемъ во власть Каннинга (1827 г.) вышелъ въ отставку и вернулся къ своему посту при Веллингтонѣ (1828 г.), въ кабинетѣ котораго на его долю выпало еще лидерство министерскою партіею въ нижней палатѣ. Въ нояб. 1830 г. П. вышелъ въ отставку вмѣстѣ съ Веллингтономъ, безуспѣшно сопротивлялся биллю о Реформѣ, съ дек. 1834 г. до апр. 1835 г. былъ премьеромъ, а въ 1835—41 гг., при администраціи Мельбурна, былъ лидеромъ консервативной оппозиціи. Призванный во второй разъ къ составленію кабинета въ 1841 г., П. сохранялъ почти премьеромъ до іюля 1846 г. Его подожженіе было очень трудное, такъ какъ ему приходилось опираться въ палатѣ на смѣшанное большинство изъ умѣренныхъ консерваторовъ и виговъ. Въ послѣдніе годы своей жизни П. уже не былъ лидеромъ партіи въ собств. значеніи слова; вокругъ него группировалось только около сотни депутатовъ, раздѣлявшихъ его умѣренный воззрѣніи. Ум. 2 іюля 1850 г. — Къ важнѣйшимъ мѣрамъ, проведеннымъ П.-емъ, относятся: возстановленіе металлич. обращенія (1819 г.), эмансипація католиковъ (1829 г.), введеніе подоходнаго налога (1842 г.), банкнотные акты (1844—45 гг.), отмѣна хлѣбныхъ законовъ (1846 г.) и коренная реформа всего таможеннаго законодательства въ духѣ свободы торговли. Кроме того П. придавалъ новую организацію ирландской и лондонской полиціи, много сдѣлалъ для реформы и смягченія уголовн. законодательства и т. д. Уже по выходѣ въ отставку, въ 1846 г., онъ поддерживалъ мин-во виговъ въ дальнѣйшемъ развитіи намѣченной имъ программы финансовой и торговой политики (напр., отмѣны навигаціонн. актовъ), при обсужденіи билля объ эмансипаціи евреевъ и пр. Характерною чертою его политич. карьеры является постепенно происшедшая въ его взглядахъ переимѣна въ либеральн. направленіи, приближившая его въ концѣ къ вигамъ. Чуждый упорнаго доктринерства и считаясь прежде всего съ практич. нуждами страны, онъ умѣлъ дѣлать своевременныя уступки общественному мнѣнію и провѣлъ рядъ крупныхъ либеральныхъ реформъ, противъ которыхъ самъ рѣзко возставалъ въ свое время, и это — несмотря на встрѣчаемое имъ сопротивленіе въ средѣ собственной партіи, матеріальныя интересы и предразсудки которой сильно были задѣты ими. Не отступая передъ упреками въ ренегатствѣ, онъ провѣлъ свою послѣднюю важную реформу — отмѣну хлѣбныхъ законовъ, и, когда ухаживалъ за властью, былъ, по признанію одного политич. противника, самымъ популярнымъ человекомъ въ Англии. 3) П., Артуръ Веллеслей, младшій сынъ предъид., род. въ 1829 г., съ 1865 г. — членъ палаты общинъ, въ 1873—74 гг. — секретарь назначенія, затѣмъ до 1880 г. — субъ-статсъ-секр. въ мин-вѣ внутр. дѣлъ, съ 1884 г. — спикеръ палаты; принадлежить къ либеральн. партіи.

Пильзень, округи, и важнѣйшій послѣ Праги гор. Богеміи, на р. Бераунъ, при 3 жел. дор.; обширное пивовар. произв.; 38883 ж. Округъ П. весьма богатъ лѣсомъ, каменн. углемъ, каолиномъ, желѣзомъ и пр., которые и составляютъ предметъ разработк.

Пилькомаю, рѣка въ Южн. Америкѣ, правый прит. Парагвая, беретъ начало на вост. склонѣ Андозъ,

въ департ. Потози республики Боливии, и послѣ 2500 км. течения впадаетъ въ Парагвай, противъ Асунсиона.

Пильтецъ, заштатный городъ Виндавск. уѣзда, Курляндской губ., на р. Виндава; 1639 жит., ведущий незначит. торговлю мѣстными продуктами.

Пилдестъ (франц.), четырехугольный столбъ, соединенный со стѣною и выстугающій болѣе или мѣнѣе. П-ы употребляются или для укрѣпленія, или для украшенія стѣны, особенно фасадовъ, и имѣютъ, подобно колоннамъ, базисъ, стѣжень и капитель.

Пилллы, pilulae, лѣкарственная форма, состоящая изъ маленькихъ шариковъ. Для полученія П-ы смѣшиваютъ опредѣленное количество дѣйствующаго лѣкарственнаго начала съ безразличными веществами, взятыми въ опредѣленн. отношеніи, какъ-то: порошками, экстрактами, камедью и пр. (такъ наз. связующимъ веществомъ), и растираютъ въ „пилюльную массу“. Масса эта должна быть мягка и вязка, чтобы при обработкѣ не липнуть и не крошиться; изъ нея формируютъ на „пилюльной машинкѣ“ П. одинаковой величины. Дабы П. не слипались, ихъ посыпаютъ ликоподіемъ либо другимъ порошкомъ. Въ формѣ П-ь прописываютъ лѣкарства съ противнымъ вкусомъ или вредно дѣйствующія на слизистую оболочку рта. Болѣе легкое глотаніе П-ь достигается тѣмъ, что онѣ покрываются желатиной, листовымъ золотомъ или серебромъ.

Пима, индѣиск. племя Сѣв. Америки (4800 чел.), живетъ въ территоріи Аризона и въ мексик. штатѣ Сонора и принадлежитъ къ числу наиболѣе цивилизованныхъ племенъ Сѣв. Америки; частью П. обращено въ католичество и говоритъ особымъ языкомъ (П., или *неоме*).

Пименовъ 1) Степанъ Степановичъ, проф. скульптуры, род. въ 1782 г., ум. въ 1833 г. Лучшая его работы—колесяница въ 4 лошади надъ фронтономъ Александринскаго театра въ Спб., статуи Платона и Гомера на фасадѣ Публичной библиотеки, „Законъ“ и „Правосудіе“ на зданіи сената. 2) П., Николай Степановичъ, сынъ предъд., скульпторъ, род. въ 1812 г., учился въ Академіи у Гойлберга и въ 1836 г. получилъ большую золотую медаль за статую „Русскій паренъ, играющій въ бабки“. Въ 1837 г. П. уѣхалъ въ Италію, гдѣ оставался 14 лѣтъ. За присланную изъ Италиі статую „Мальчикъ, просящій милостыню“ въ 1844 г. П-у дано званіе академика. За этотъ періодъ П-ымъ исполнены еще: „Мальчикъ, кормящій птичку“, модель для фронтона—„Янъ Уемшвецъ, останавливающий разъяреннаго быка“ и др. По возвращеніи въ С.-Петербургъ, П. получилъ заказъ вылѣпить для Исаакіевскаго есбога колоссальныя группы „Воскресеніе Христова“ и „Пресображеніе“, для мальчихъ иконостасовъ храма. Исполненіемъ этихъ своихъ лучшихъ работъ П. упрочилъ за собою извѣстность хорошаго мастера. Признанный Академіей въ 1854 г. проф., П. въ 1855 г. занялъ въ ней мѣсто штатн. проф. и вступилъ въ завѣдыв. скульптурнымъ классомъ. П-ымъ исполнено не мало проектовъ и моделей памятниковъ. Изъ нихъ осуществлены: бюсты имп. Николая въ залѣ Спб. биржи, памятникъ Паскевичу, Воронцову въ Тифлисѣ и Лазареву въ Севастополѣ. Ум. въ 1864 г.

Pimenta (*тимментисе деу ево*), родъ растений изъ сем. миртовыхъ, пахучія деревья съ супротивными кожистыми листьями, маленькими цвѣтами; плодъ—ягода. Немного видовъ въ тропич. Америкѣ.—*P. officinalis*, съ сѣро-бурыми, шаровидными ягодами, культивируется съ XVII вѣка въ Вестъ-Индіи, особенно на Ямайкѣ, ради плодовъ, наз. *гозодичнымъ тмицемъ*, *ямайскимъ тмицемъ*, *тимменткомъ*, *амомъ* и употребляемыхъ, какъ пряность. Одно дерево даетъ до 50 клгр. сухихъ плодовъ. Плодовая кожуца имѣетъ запахъ и вкусъ гвсадки и содержитъ 10⁰/₀ эфирнаго масла, которое идетъ на парфюмирваніе мыла.

Пайъ (Pym), Джонъ, изв. лидеръ англ. палаты общинъ при Карлѣ I, род. въ 1584 г., вступилъ въ палату въ 1621 г. и выдвинулся впервые произнесенною тамъ въ ноябрѣ рѣчью, въ кот. предложилъ естѣмъ протестантамъ тѣсно сплотиться противъ папизма. По закрытіи сессіи, онъ подвергся кратковр. аресту. Въ слѣдующемъ парламентѣ П. стоялъ за строгое примѣненіе законовъ противъ рекузантовъ и восстановленіе пуританскаго духовенства. Въ 1628 г. онъ былъ однимъ изъ назначенныхъ общинами обвинителя Букингема передъ верхней палатой, а въ 1628 г. игралъ столь же выдающуюся роль при составленіи Петиціи Права. Въ послѣдовавшей затѣмъ 11-лѣтній періодъ, когда Карлъ I управлялъ страной безъ парламента, о П-ѣ ничего не было слышно; но какъ только въ 1640 г. собрался т. наз. Короткій парламентъ, П. занялъ въ рядахъ оппозиціи одно изъ первыхъ мѣстъ. Еще до конца сессіи онъ проявилъ свой политич. тактъ, предложивъ выдвинуть на первый планъ требованія шотландцевъ и поставить миръ съ ними условіемъ возмороженія субсидій. Предложеніе П-а повело къ распушенію парламента, но, положивъ основаніе его политикѣ объединенія всѣхъ противниковъ королевск. абсолютизма, послужило ему впоследствии добрую службу. 1640-й годъ П. провелъ въ необычайной дѣятельности: былъ руководителемъ переговоровъ съ шотландцами, поддерживалъ тѣсныя сношенія съ другими лидерами оппозиціи и вмѣстѣ съ Сентъ-Джономъ составилъ петицію, требовавшую созванія парламента. Во всѣхъ работахъ Долгаго парламента, собравшагося 3 нояб. 1640 г., П. принималъ самое дѣятельное участіе; его лидерство въ палатѣ общинъ поддерживалось его единодушіемъ съ палатой и умѣніемъ давать ей чувствамъ практическое направленіе. П. выражалъ только общее настроеніе, когда выступилъ обвинителемъ Страффорда и Лоуда и провелъ Triennial Act, предписавшій созывать парламентъ не рѣже, чѣмъ разъ въ 3 года. Въ судѣ надъ Страффордомъ П., хотя и возставалъ противъ примѣненія bill of attainder, но велъ себя очень рѣшительно. Еще большую энергію и предусмотрительность ему пришлось обнаружить въ борьбѣ съ заговорами въ армии и придворными интригами. Послѣ казни Страффорда П. провелъ черезъ парламентъ рядъ мѣръ, которыя должны были поставить власть короля подъ контроль закона, а въ нояб. 1641 г. былъ инициаторомъ „великой реформации“. 4 янв. 1642 г. Карлъ I сдѣлалъ безуспѣшную попытку лично арестовать въ стѣнахъ палаты П-а вмѣстѣ съ 4 другими вліят. членами оппозиціи (Гемпденъ, Голлисъ, Стродъ,

Тасльригъ); этимъ неблагоприятнымъ шагомъ онъ только озлобилъ своихъ противниковъ. Въ авг. 1642 г. началась гражданская война между роялистами и парламентомъ, и П. до конца своей жизни былъ наиболѣе выдающимся представителемъ военной партіи. Благодаря его усиленнымъ пуританскій парламентъ принялъ въ 1643 г. шотландскій Covenant (см. *Коопетъ*) и этимъ обезпечилъ за собою помощь шотл. арміи. Измученный чрезмѣрными трудами П., ум. 8 дек. 1643 г.

Пица, судоходная (на 120 в.) рѣка Волыиск., Гродненск. и Минск. гг., правый притокъ Яцолды, 160 в. дл. Находясь въ Днѣпровско-Бугской и Огинской сист., П. имѣетъ важное торговое значеніе.

Пицачотека (греч. „картинная галлея“), въ древности, у грековъ—мѣсто, гдѣ помѣщались принесенныя въ даръ богамъ картины. Такая П. находилась въ лѣвомъ флигелѣ Пропилей въ Афинахъ; у римлянъ—мѣсто при входѣ въ атриумъ, украшенное художеств. произведеніями. Въ настоящее время назв. П-и носятъ собранія картинъ въ Мюнхенѣ; ихъ двѣ—Старая и Новая П-и.

Пинангъ (*Пенангъ, о-въ принца Валлійскаго*), о-въ въ Малакискомъ проливѣ подл. 5° с. ш., англійская (съ 1785 г.) колонія, принадлежащая къ „проливному владѣніямъ“ (straits settlements); 277 кв. км. и 90951 жит. (китайцы и малайцы, немного европейцевъ). О-въ гористъ (850 м.) и потому представляетъ хорошую климатич. станцію, но главное значеніе его—въ обширной торговлѣ (преимущ. транзитной) съ Суматрой, Англіей и Америкой. Въ 1889 г. ввозъ (главн. образ. хлопчатобум. издѣлій) составлялъ 43187397 мекс. долл., вывозъ—41833488 долл. (олово, перецъ, сахаръ, мускатн. орѣхъ и пр.); движеніе судовъ—до 5867 суд. въ 3231786 тоннъ.—Главн. городъ—Джорджтаунъ.

Пинаръ-дель-Рей, гор. на о-въ Кубъ, въ 150 клм. отъ Гаваны; 21870 ж.; самая лучшія табачныя плантаціи.

Пингвины, *Impepex*, сем. плавающихъ птицъ; цилиндрич. тѣло, маленькая голова, прямой, сильный клювъ съ острыми краями, очень толстая шея; короткія, похожія на плавники, крылья, безъ маховыхъ перьевъ, покрытыя только маленькими, чешуевидными перьями, короткій хвостъ съ узкими, твердыми перьями, короткія ноги съ полными плават. перепонками. П. живутъ въ моряхъ южн. полушарія обществами; превосходно плаваютъ, при чемъ недоразвитыя крылья служатъ имъ вмѣсто плавниковъ, ловко ныряютъ, но по землѣ ходятъ медленно, неуклюже, держа тѣло вертикально и опираясь на свой твердый хвостъ; питаются рыбою, моллюсками, ракообразными. Гнѣздятся на прибрежьи, кладутъ въ ямки по одному яйцу, кот. самцы и самки насиживаютъ поочередно, длинными рядами, стойма или зацемивши въ перья между ногами такъ, что въ случаѣ бѣгства могутъ унести его съ собою. Яйца—зеленоватая, съ бурными пятнами, вкусны. За П-ами охотятся ради ихъ мяса, жира и кожи. — *Королевскій П.*, *Ardeodytes patagonica*, до 1 м. длины. — *Очковый ныреть*, *Spheniscus demersus*.

Пинардъ, величайшій лирическій поэтъ древней

Греціи, род. въ 522 до Р. Х.; большую часть жизни П. провелъ въ своемъ родномъ городѣ, Оивахъ, откуда выезжалъ только на игры въ Олимпію, Дельфы и др.; одно время жилъ въ Сиракузахъ гостемъ Герона, съ кот. состоялъ въ тѣсной дружбѣ. Произведенія П-а посвящены восхвалению побѣдителей на различныхъ общественныхъ играхъ, но, несмотря на незначительность непосредственной темы, привлекаютъ читателя широкой разработкой ея, теплотой религіознаго чувства и возвышенностью общаго міросозерцанія. До насъ дошло 14 олимпійскихъ, 12 пийскіихъ, 11 немейскихъ и 7 истмійскихъ одъ П-а; къ сожалѣнію, частыя аллегории и намеки на неизвѣстныя намъ событія сильно затрудняютъ чтеніе его произведеній.

Пиндемонте, Ипполитъ, итал. поэтъ, род. въ 1753 г. Драматич. поэзія, въ которой онъ началъ, оказалась несвойственной его таланту, такъ какъ, несмотря на хорошія характеристики и прекрасный языкъ, ему недоставало паюса. Зато лирическія и описательныя стихотворенія въ „Poesie campestri“ и „Poesie varie“ доставили ему извѣстность лучшаго изъ новѣйшихъ италіанск. поэтовъ. Лирика П. отличается необыкновенной искренностью, нѣжной меланхоліей и склонна къ идилліи. Въ своихъ „Sermoni“, написанныхъ въ духѣ Горация и представляющихъ лучше образцы италіанск. сатиры, П. явился мѣткимъ и остроумнымъ обличителемъ пороковъ своего времени. Несомнѣнную заслугу передъ италіанск. литерат. имѣетъ также прекрасный его переводъ „Одиссеи“; въ своихъ послѣдн. произвед. П. явился также превосходнымъ прозаикомъ. Ум. въ 1828 г.

Пиндъ, главныя горы Сѣв. Греціи, между Тессаліей и Эпиромъ (г. Будзикаки—2168 м. выс.).

Пинега (*Пинегъ*) 1) уѣздн. гор. Арханг. г., подл. 64°32' с ш. и 61°1' в. д., при одномъ рѣкѣ, на почтовъ трактѣ изъ Холмогоръ въ Мезень; ежегодно 2 ярмарки; 1113 ж.—На мѣстѣ П-и съ начала XVII в. стоялъ погостъ Волокъ—Пинежскій, переименованный въ 1780 г. въ уѣз. гор. Пинегъ. — *П-жскій уѣздъ* (41815,9 кв. в. съ 26496 ж.)—въ средн. части губ., по системѣ рр. П-и и Кулоя; изобилуетъ болотами (встрѣчается болотн. желѣзн. руда) и озерами и отличается глинистой, иловатой, песчаной или болотистой, мало-плодородн. почвой, что, въ связи съ дурными климатич. условіями, мѣшаетъ здѣсь развитію хлѣбопашества (сѣется рожь и ячмень); недостатокъ въ хлѣбѣ пополняется привозомъ изъ Архангельска; скотоводство находится въ удовлетворит. состояніи. Главн. занятія жителей состоятъ въ лѣсопосышл., судостроеніи, звѣре-, птице- и рыболовствѣ, въ отхожихъ пром. и пр. 2) П., рѣка Вологодск. и Архангельск. г., прав. прит. С. Двины, 584 в. дл.; судоходна отъ устья своего прит., Покшенги, на протяж. 436 в.

Пинель, Филиппъ, знаменитый психіатръ и гуманистъ, род. въ 1745 г.; только на 30-мъ году онъ отдался изученію медицины. Работая въ Монпелье и Парижѣ, онъ представилъ капитальныя изслѣдованія о механикѣ костей и суставовъ, о значеніи челюстн. костей и пр. Судьба одного изъ его друзей, впавшаго въ сумасшествіе, побудила П-я обратиться къ изученію психич. болѣзней, и онъ скоро достигъ въ нихъ столь основательныхъ познаній

что был назначен в 1792 г. врачом в Бисетрѣ и через нѣкот. время—в Сальпетриерѣ. Безсмертная заслуга П-а, за кот. благодарная Франція воздвигла ему памятникъ, состоитъ въ настойчивомъ проведеніи принципа гуманности въ обращеніи съ душевно-больными. Рискуя собственною жизнью, онъ добился отъ одного изъ членовъ Конвента разрѣшенія освободить изъ темницъ этихъ несчастныхъ, заключенныхъ вмѣстѣ съ преступниками. Главный литературн. трудъ П-я: „Traité médico-philosophique sur l'aliénation mentale ou la manie“. Ум. въ 1826 г.

Pinxit (лат., сокращ. *pinx.*, значитъ „рисоваль“, „исполнилъ“), выставляется на картинахъ, гравюрахъ и другихъ т. под. произведеніяхъ, подлѣ имени художника.

Пиньосъ (*Исла де-П.*), испанск. о-въ въ Вестъ-Индіи, у южн. бер. о-ва Кубы (3138 кв. клм. съ 2200 ж.); богатъ лѣсомъ, серебромъ, ртутью и желѣзъ.

Пинскія болота (*Польсье*), болотистая страна по р. Припети и ея притокамъ, имѣющая форму треугольника съ вершинами въ Кіевѣ, Могилевѣ и Брестъ-Литовскѣ и занимающая до 77000 кв. в. Полѣсье представляетъ обширную низменную котловину (450—120 фут.), спускающуюся къ р. Припети и ея притокамъ (Стоходъ, Стырь, Горынь, Свиновода и др.—справа, Яцольда, Сѣв. Случь, Пина, Цна и др.—слѣва). До канализации Полѣсья сухія, пригодныя для поселенія пространства составляли всего 25% площади Полѣсья и были разбросаны въ видѣ отдѣльн. острововъ, разединенныхъ болотными проливами, сообщеніе по которымъ возможно было только зимою; 37% занимали мокрые лѣса, а остальное пространство было покрыто болотами, лишенными всякой растительности. Болота эти покоятся на водонепроницаемыхъ пластахъ (желтая и сѣроватая глины слоемъ въ 60 и болѣе фут. толщины, поверхъ которыхъ залегаютъ пески и торфъ) и обязаны своимъ происхожденіемъ сильнымъ весеннимъ разливамъ Припети и ея притоковъ: главные притоки Припети, берущіе начало на Прикарпатской и отрогахъ Среднерусской возвышенности, въ верхнихъ частяхъ текутъ быстро, а въ Полѣсьѣ—крайне медленно и въ низкихъ берегахъ, неся большое количество твердыхъ частицъ. При малѣйшемъ препятствіи (какъ-то: болѣе позднее вскрытіе ото льда Припети, узость дефиле Припети у Мозыря, мельничн. запруды и т. д.) многоводныя рѣчки и рѣки Полѣсья широко разливаются; при спадѣ водъ большія массы наносовъ засоряютъ устья многихъ притоковъ, отчего образуются замкнутыя котловины, наполняемыя водой и обращающіяся съ теченіемъ времени въ болота. Съ 1874 по 1892 г. генераломъ Жилинскимъ было осушено болѣе 78% Пинскихъ болотъ (см. *осушеніе*).

Пиньскъ, уѣздн. гор. Минской г., при р. Пинѣ и Полѣской ж. д., подлѣ 52° 7' с. ш. и 43° 46' в. д.; реальное учил., Общ. взаимнаго кредита; 28981 ж. П. является важнымъ пунктомъ транзитной торговли благодаря своему положенію при судоходной р. Пинѣ (см. вто сл.).—П., въ лѣтописяхъ *Пинескъ*, или *Пиньскъ*, существовалъ уже въ 1097 г. и принадлежалъ тогда Святополку, вел. кн. кіевскому; впоследствии имъ владѣли то кіевскіе, то переяславск., то черниговск. князья; послѣ нашествія татаръ П.

сдѣлался самостоятельнымъ княжествомъ; въ 1320 г. гор. присоединенъ къ Литвѣ. Въ XVII и началѣ XVIII стл. былъ неоднократно театромъ военныхъ дѣйствій (при возстаніи Богдана Хмельницкаго, во время войны Россіи съ Польшей изъ-за Малороссіи и въ Шведскую войну). Окончательное присоединеніе къ Россіи произошло въ 1795 г.—*II-й уѣздъ* (10427,5 кв. в. съ 178157 ж.) заним. самый низменный, болотистый и нездоровый (колтунъ и др. болѣзни) юго-зап. уголь губ-іи, по р. Припети съ судоходн. Яцольдой и Пиною и со мног. сплавыными рѣками. Особ. болотиста южн. часть, т. наз. Зарѣчье. Лѣса сохранились только въ мѣстахъ, удаленныхъ отъ сплавныхъ и судоходн. рѣкъ или отъ жел. дор., а также среди болотъ. Населеніе сосредоточивается преимущ. на возвышенн. пространствахъ между Яцольдой и Пиною, въ т. наз. Загородьѣ, а также на холмахъ, возвышающихся среди болотъ. Уѣздъ принадлеж. къ числу неплодородныхъ; сравнительно хорошо развиты скотоводство и садоводство (груши и сливы); изъ друг. занятій жителей распространены лѣсопромышл., судостроеніе, навигаціонн. работы и фабричн. и заводск. дѣятельность: въ у-ѣ вмѣстѣ съ уѣздн. гор. до 50 фабр. и зав.

Пинта, въ Великобританіи и Соед. Штатахъ С. Америки мѣра зернового хлѣба и жидкостей = 1/8 галлона; также древне-франц. мѣра жидкостей, употребляемая нынѣ во франц. владѣніяхъ Вестъ-Индіи, на о-вѣ Гаити и пр. и равная 0,03 литр.

Пинто-Серпа, Александръ Альбертъ да-ла-Роше (Roche), португальскій путешественникъ по Африкѣ, род. въ 1846 г., раннее дѣтство провелъ въ Америкѣ, по окончаніи военной школы въ Лиссабонѣ поступилъ на военную службу и въ 1877 г. былъ назначенъ начальникомъ экспедиціи въ Африку. Здѣсь онъ изслѣдовалъ верхніе притоки Замбези и сдѣлалъ цѣлый рядъ важныхъ географич. открытій. Между прочимъ онъ встрѣтилъ тамъ одно племя дикарей съ свѣтлою кожей. Въ 1879 г. онъ вернулся въ Европу и издалъ описаніе своего путешествія, переведенн. на многіе языки. Въ 1885 г. онъ предпринялъ новую экспедицію, имѣющую цѣлью изслѣдовать страну между Мозамбикомъ и оз. Ниасса, но на пути заболѣлъ и долженъ былъ вернуться. Въ 1889 г. онъ былъ назначенъ губернаторомъ Мозамбика. На этомъ посту у него произошли столкновенія съ англичанами, вслѣдствіе чего онъ былъ отозванъ въ Португалію.

Пинтураккио, собственно *Бернардино ди-Бетто Баджо*, итал. живописецъ, род. въ 1454 г., работалъ совмѣстно съ Перуджино при разрисовкѣ стѣнъ Сикстинской капеллы въ Римѣ. Ему принадлежатъ картины изъ исторіи Пія II на стѣнахъ книгохранилища сіенскаго собора. Главн. обр. дѣятельность П. была направлена на фресковую живопись, особенно декоративную и орнаментальную, кот. онъ довелъ до высокой степени совершенства. Станковыя картины П. рѣдки. Стиль П. приближается къ стилю Перуджино, но лишенъ неподдѣльной искренности послѣдняго. Ум. въ 1513 г.

Пинцеть, щипчики, на захватывающ. концахъ кот. находятся нарѣзки, употребляются для захвата и фиксированія тканей. Съ цѣлью удержанія П-а въ замкнутомъ положеніи употребляются особ. механизмы, не дающіе браншамъ П-а расходиться (за-

жималюшій П.). Къ такого рода П-амъ относится *земостатическій П.*, употребляющийся для захватыванія кровотокащихъ сосудовъ.

Пипцовъ, уездн. гор. Кълевской г., на р. Нидѣ (прит. Вислы); мужск. 4-классн. прогимназія; 7025ж. Въ окрестностяхъ—ломки известняка и песчаника. — *П-скій уездъ* (1014 кв. в. съ 99152 ж.) заним. возвыш. равнину (600—1000 ф.) въ юго-вост. части губ-и и орошается притоками Вислы (Нида и др.). Почва преимущ. глинистая, лѣсу мало (7—10%). Населеніе (главн. образ.—поляки) занимается земледѣліемъ и скотоводствомъ; промысл. незначительна.

Пипа, испанск. и португальск. мѣра значихъ тѣлъ, въ особ. для вина; въ Опорто—534 литр., въ Испаніи въ различн. мѣстахъ неодинаков. величины — отъ 436 л. (Кастилія) до 583 л. (Малага).

Пипа, Pira, родъ изъ сем. безъязычныхъ порлягушекъ; плоское тѣло, съ беззубыми челюстями, короткой, широкой, заостренной головой съ глазами, отодвинутыми къ угламъ рта; пальцы передн. ногъ имѣютъ звѣздообразные придатки, заднихъ—полную плават. перепонку. — *P. dorsigera*, ок. 1 ф. дл., въ тропич. странахъ Южн. Америки. Самецъ намазываетъ лапами оплодотворенную въ водѣ икру на спину самки, гдѣ зародыши и проходятъ свое развитіе въ особыхъ ячейкахъ, образующихся изъ кожи вокругъ яицъ.

Пипетка, цилиндрическая трубочка, иногда ровная, иногда имѣющая расширение, часто градуированная, одинъ конецъ которой вытянутъ въ остроконечіе съ узкимъ отверстіемъ, употребляется для перенесенія небольшого количества жидкости изъ одного сосуда въ другой. Жидкость втягивается въ П-у ртомъ или надавливаніемъ гуттаперчевой, заткнутой съ одного конца трубки, надѣтой на П-у. **Градуированная П.** позволяетъ перенести *опредѣленное количество жидкости*. Въ нѣкоторыхъ П-ахъ находится поплавочк., дѣлающая поверхность жидкости болѣе замѣтною.

Пипинъ (собств. Пиппинъ) 1) П. Ланденскій, знатный франкъ, при Клотарѣ II (613—628 гг.) съ помощью епископа мейнаго, Арнульфа, добился званія майордома Австразіи и правилъ страню почти самостоятельно до своей смерти; ум. въ 639 г. Сынъ его. Гримоальда, также сохранялъ званіе майордома. 2) П. Геристальскій, внукъ предыдущаго, также былъ сначала майордомомъ Австразіи, но, усилившись побѣдами надъ германскими племенами, въ концѣ концовъ одолѣлъ майордомовъ Нейстрии и Бургундіи и съ титуломъ Rex et Princeps Francorum неограниченно правилъ всѣми тремя областями; онъ возстановилъ пришедшее въ упадокъ Мартовское поле (см. это сл.), съ успѣхомъ боролся противъ фризевъ, аллеманновъ и баваровъ и ум. въ 714 г., оставивъ свою власть сыну своему, знаменитому Карлу Мартеллу. 3) П. Короткій, былъ сыномъ Карла Мартелла и при раздѣлѣ съ братомъ Карломаномъ получилъ, въ кач. палатнаго мѣра, Бургундію и Нейстрию (въ 741 г.), но Карломанъ вскорѣ (въ 747 г.) передалъ ему и свою часть и удалился въ монастырь. Послѣ цѣлаго ряда побѣдъ надъ германцами и заручившись согласіемъ папы, П. въ 751 г., на собраніи франковъ въ Суассонѣ, заставилъ провозгласить себя королемъ на мѣсто послѣдняго Меровинга, Хильдерика III, и былъ пома-

занъ епископомъ Бонифаціемъ, а когда, въ 754 г., папа Стефанъ III прибылъ къ нему просить помощи противъ лангобардовъ, обрядъ помазанія былъ повторенъ надъ нимъ и его сыновьями самимъ папою. Дважды—въ 755 и 756 г.—онъ ходилъ съ войскомъ въ Италію, смирилъ вождя лангобардовъ, Анстульфа, и заставилъ его уступить Равеннскій экзархатъ, который и принесъ въ даръ папѣ. Съ помощью Бонифація онъ преобразовалъ франкскую церковь и привелъ ее въ подчиненіе папскому авторитету. Онъ велъ успѣшныя войны съ саксами, сарацинами, у которыхъ отнялъ Нарбонну, и герцогомъ Аквитаніи, Вайфаромъ. Онъ ум. въ 768 г. въ Парижѣ, раздѣливъ свое государство между сыновьями Карломаномъ и Карломъ (Великимъ).

Пирамида (греч.) 1) сооруженіе, имѣющее четырехугольное основаніе и трехугольныя стороны, сходящіяся вершинами. Наиболѣе извѣстны П-ы Египта, расположенныя по лѣвой сторонѣ р. Нилъ,

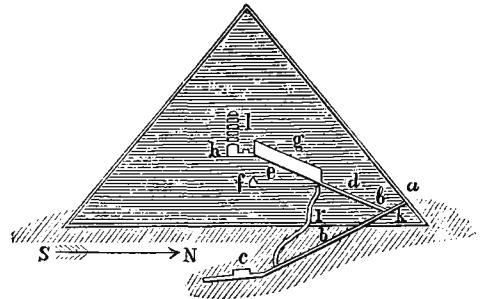

Разрѣзъ пирамиды Хеопса: *a*—входъ, *bb*—внутреннія наклонныя галлерей, *c*—подземный погребальный покой, *d-e*—внутренніе наклонные переходы, *f*—погребальный покой царицы, *g*—высокій переходъ, *h*—погребальный покой царя, *i*—соединительный переходъ, *k*—ходъ, пробитый калифомъ Аль-Мамуномъ въ IX вѣкѣ *l*—малые покои.

на границѣ песчаной пустыни. За немногими исключениями П-ы служили надгробными памятниками или могилами для египетск. царей. Построены онѣ между 3500 и 2100 гг. до Р. Хр., по большей части группами. Ближайшія къ Каиру, такъ наз. П-ы Гизы, находятся отъ него въ 15 вкм. и составляютъ группу изъ трехъ большихъ и шести малыхъ П-ъ. Самая большая, П. Хеопса (Куфу), имѣетъ въ основаніи 227 метр. по каждой сторонѣ и около 137 м. вышины; вторая, П. Хефрена—въ основ. 210 м., выс.—136 м. Въ древности эти П-ы, облицованныя плитами полированного камня, были выше и больше. Облицовка снята арабами и употреблена на постройки въ Каирѣ. Третья, П. Менкура почти вдвое меньше двухъ первыхъ. Лишенная облицовки П. Хеопса состоитъ изъ уступовъ, числомъ 203; нижніе изъ нихъ вышиною въ 1,65 метр. На ея сѣверной сторонѣ и на высотѣ 13 метр., по отвѣсу, имѣется открытый входъ, ведущій наклонно (въ 25°) галлерей, безъ ступеней, внутрь П-ы къ погребальному покою и вглубь, ниже основанія П-ы, до уровня воды въ р. Нилѣ, при чемъ галлерей выбиты въ цѣльномъ камнѣ. Во многихъ П-ахъ, также точно ниже ихъ основанія и въ цѣльяхъ скалахъ, выбиты самые погребальные покои. Большинство П-ъ въстроено изъ громадн. глыбъ

мѣстнаго камня, нѣкот. — изъ необожженнаго темно-сѣраго кирпича. На верху П-ы Хеопса находится площадка, съ кот. открывается чудный видъ на Каиръ, на долину р. Нила и на волнистые песчаные бугры пустыни. Подъемъ на нее крайне труденъ. Близъ этихъ П-ъ находятся развалины очень древняго храма и знаменитый колоссальный сфинксъ. Далѣе къ югу, въ неравномъ разстояніи отъ Нила и другъ отъ друга, тянется рядъ П-ъ, числомъ болѣе 60. Изъ нихъ болѣе замѣчательна единственная въ своемъ родѣ П., состоящая изъ пяти громаднхъ уступовъ и принадлежащая къ группѣ т. наз. П-ъ Саккари, назыв. такъ по имени близъ лежащаго села. Эта группа составляла часть некрополя древняго Мемфиса, развалины котораго лежатъ по дорогѣ къ р. Нилу. Близъ этой П-ы сохранились открытые извѣстнымъ изслѣдователемъ егип. древностей Маріеттомъ: Серапеумъ, въ которомъ египтяне погребали своихъ священнхъ быковъ, Аписовъ, и могила Ти. Кромѣ того П-ы находятся въ Нубіи, въ Индіи, на островѣ Явъ и въ Китаѣ. Въ Европѣ единственная П. находится въ Римѣ, у воротъ св. Павла (въ древности—Остійскія вор.) и носить наименованіе П-ы Каія Цестія. — *Витва три П-ахъ*, см. *мамелюки*. 2) П., въ геометріи тѣло, ограниченное однимъ произвольнымъ многоугольникомъ (*основаніе*) и столькими треугольниками (*боковыя грани*), сколько сторонъ у этого многоугольника. По числу послѣднихъ различаютъ трехгранныя, четырехгранныя и многогранныя П-ы. Точка пересѣченія боковыхъ граней наз. *вершиною* П-ы, а перпендикуляръ, опущенный изъ этой вершины на основаніе — *высотой* П-ы. П., боковыя грани которой суть *равнобедренные* треугольники, наз. *правильной*. Сѣченіе П-ы плоскостью, параллельною основанію, даетъ многоугольникъ, подобный основанію; площади такихъ многоугольниковъ относятся, какъ квадраты ихъ разстояній отъ вершины. Объемъ П-ы равенъ одной трети произведенія ея основанія на высоту. Тѣло, заключенное между основаніемъ П-ы и ея сѣченіемъ, параллельнымъ основанію, наз. *усѣченной П-ой*. Объемъ усѣченной П-ы вычисляется по формулѣ: $\frac{h}{3}(B + b + \sqrt{Bb})$, гдѣ h есть высота усѣченн. П-ы, т. е. разстояніе между ея основаніями— B и b .

Пиранези, Днамбаттиста, итал. рисовальщикъ и граверъ на мѣди, род. въ 1720 г., ум. въ 1778 г. Онъ гравировалъ преимущ. римскія развалины, кот. посвятилъ свой главный трудъ: „Le antichità romane“, въ 29 т., съ болѣе чѣмъ 2000 гравюрами, продолж. его сыномъ.

Пираго, гор. въ Истріи, округѣ Капо д'Истрія, при зал. Ларгоне; 2 гавани, культура вина, оливков. масла, значит. добыча соли и торговля (солью, виномъ, оливками и др.); 9419 ж.

Пирархитъ, *сурмяниста серебряная обманка*, темно-красная серебряная руда, содержитъ 58, $\frac{78}{100}$ серебра и 22, $\frac{1}{100}$ сурьмы, представляетъ ромбодрич. минералъ отъ кошениле-до кармино-краснаго цв.; тв. 2 — 2,5. Встрѣчается вмѣстѣ съ мышьяковой серебр. обманкой. Главн. мѣста находженія—Рудныя горы, Гарцъ, Шварцвальдъ, Норвегія и др.

Пиратство, разбой въ открытомъ морѣ, произвольный подѣ произвольно избранн. флагомъ. Въ др. вности П. привлекало массу охотниковъ до легкой, хотя и опасной, наживы и процвѣтало въ богатыхъ о-вахъ и заливахъ моряхъ. Особенную извѣстность между морск. разбойниками, или *пиратами*, древности приобрѣли киликійцы, державшіе въ своихъ рукахъ торговые пути Средиземнаго моря, пока Помпей въ 67 г. до Р. Х. не положилъ конецъ ихъ могуществу. Ихъ преемниками явились скандинавскіе *викинги* (см. *норманны*), въ VIII—XI вв. по Р. Х. бывшіе грозой сѣвери, побережій Европы, греч. и сѣверо-африканск. *корсары*, *флибустеры* и *буканеры* Востъ-Индіи, и др. Въ настоящее время П-омъ еще промышляютъ малайцы Остъ-Индскаго архипелага, ашанти и нѣкотор. другія негрит. племена западн. берега Африки, а также англо-американск. разбойничьи суда, опустошающ. русскіе китовк. промыслы въ водахъ Сѣв. Америки. Какъ преступленіе противъ постановленій международнаго права, П. строго карается законами всѣхъ державъ, предоставляющими всякому кораблю, плывущему подѣ правительств. флагомъ, право преслѣдованія разбойничьихъ судовъ и немедленной казни ихъ экипажа.

Пирелиометръ, приборъ, предложенный Пулле, для измѣренія количества солнечной энергии, приносимой въ солнечн. лучахъ на земную поверхность. Принципъ прибора основанъ на измѣреніи количества теплоты, получаемой при полномъ поглощеніи солнечн. лучей поверхностью опредѣленн. величины.

Пиргось, гор. въ греч. номархіи Ахайя-и-Арголида, близъ бер. Ионическаго моря; винодѣліе, торговля; 8788 ж. Передъ войной за освобожденіе былъ красивѣйш. городомъ въ Морѣѣ.

Пирей, портовый гор. въ греч. номархіи Аттіка-Беогія, соединенъ жел. дор. съ Афинами, для кот. служилъ гаванью еще со временъThemistocle (съ 493 г. до Р. Х.); обширный вывозъ масла и оливъ; 21055 ж. Съ 1827 до 1837 г. П. представлялъ однѣ развалины, а съ послѣдн. года вновь обстроился и сталъ быстро расти.

Пиренез, горная система на границѣ Франціи и Испаніи, между долинами Эбро на югѣ, Адуря, Гаронны и Роды на сѣв. П. простираются полосой отъ 60 до 130 км. шир. и 435 км. дл. отъ Атлант. океана до Средиземнаго моря, занимая до 50000 кв. км. при средней высотѣ всей системы въ 1200 м. Они далеко не представляютъ изъ себя однородной и непрерывной цѣпи: во многихъ мѣстахъ главная цѣпь состоитъ изъ нѣсколькихъ параллельныхъ хребтовъ, образованныхъ то гранитами, то палеозойскими сланцами, то известняками; эти хребты въ нѣсколькихъ мѣстахъ соединяются поперечными цѣпями, составляющими водораздѣлъ между сѣвернымъ и южнымъ склонами. П. распадается на три части: Восточн., или Средиземноморск., П. идутъ съ Средиземн. моря до прохода Портъ де-Бертуръ (1880 м.), сначала въ видѣ невысокой цѣпи, извѣстной подѣ имен. Альберовъ, съ вершинами въ 1300 — 1600 м. и проходами съ 300 — 1200 м. выс., достигая далѣе 2900 — 3100 м. выс. Центральные П., самая высокая часть, простирается до прохода Салланъ (1847 м.); гребень ея имѣетъ отъ 2300 до 3300 м. (Виньемаль, 3298 м.), а въ

южныхъ отрогахъ ея возвышаются высочайшіе пики П-евъ (Пикъ-Ането, 3404 м.; Пикъ-Позегъ, 3367 м.; Монъ-Пердо, 3352 м.). Наконецъ, Западные, или Атлантич., П. постепенно понижаются съ 2900 до 800 м. Сѣверный склонъ П-евъ вообще круче, живописнѣе и богаче растительностью, чѣмъ южный, что зависитъ отъ неодинаковости ихъ климатовъ: въ то время, какъ французск. П. имѣютъ влажный (осадковъ въ этой части П-евъ падаетъ отъ 180 до 200 стм.) и ровный, теплый климатъ (средн. годовая темпер. 15°Ц.), южный склонъ болѣе сухъ (80—100 стм. осадковъ), и переѣмы температуры здѣсь рѣзче. П. еще покрыты на половину лѣсами, въ которыхъ сохранились нѣкот. дикіе звѣри, истребленные въ окружающихъ равнинахъ; лѣса эти поднимаются до 1800 м. на сѣв. склонѣ и 2300 м. на южномъ. Снѣжная линія, повышающаяся отъ запада къ востоку, лежитъ въ среднемъ на 2900—3000 м., такъ что вѣчные снѣга и ледники существуютъ только на нѣкотор. вершинахъ Центр. П-евъ; въ ледниковый періодъ съ П-евъ спускались громадные ледники, доходившіе до равнинъ Гаронны и Адуръ и оставившіе послѣ себя массу мелкихъ озеръ въ верхнихъ частяхъ пиренейскихъ долинъ—одно изъ лучшихъ украшеній пиренейскихъ видовъ. П. вообще трудно доступны, такъ какъ проходы ихъ, за исключеніемъ оконечностей П-евъ, лежатъ на значит. высотѣ (1800—3000 м.), и потому образовывали всегда естественн. границу сосѣднихъ областей; благодаря тѣмъ же причинамъ П. служили убѣжищемъ для вытѣсняемыхъ изъ равнинъ племенъ, изъ которыхъ и до нашихъ дней въ Зап. П-яхъ живутъ баски, потомки древнихъ иберовъ.—П. бѣдны металлами, но зато изобилуютъ минеральн. источниками (Баньеръ де-Люшонъ, Баньеръ де-Бигоръ, Аржеле и др.), привлекающими, вмѣстѣ съ климатич. станціями (Бизррицъ, По и др.), массы народа въ П.—См.: *J. Vallot*, „Études Pyréennes“ (Paris, 1887); *P. G. Fargues*, „Les eaux sulfureuses thermales des Pyréennes“ (Paris, 1886).—По имени П-евъ названы 3 французск. департамента: Верхнихъ П-евъ, Нижнихъ П-евъ и Восточныхъ П-евъ.

Пиренейскій миръ, заключ. въ 1659 г. между Франціей и Испаніей, окончилъ начатую въ 1635 г. войну; по этому миру Франція получила графство Руссильонъ и Конфлансъ, часть испанск. Нидерландовъ и др., и между Людовикомъ XIV и старш. дочерью Филиппа IV, Маріей Терезіей, былъ заключенъ бракъ, который впоследствии привелъ къ войнѣ за испанское наслѣдство.

Пиренейскій полуостровъ (*Иберійскій* полуостровъ) къ югу и юго-зап. отъ Пиренеевъ, омываемый Бискайскимъ зал., Атлантическ. ок., Гибралтарск. прол. и Средиземн. мор.; политически распадается на Испанію и Португалію.

Пиреръ (Pieger), Іоганнъ Фридрихъ, нѣмецкій писатель, род. въ 1767 г., ум. въ 1832 г.; извѣстенъ изданіемъ энциклопедическаго словаря („Universals-Lexicon oder vollständiges encyclopädisches Wörterbuch“, Altenb., 1822—36 гг., 26 томовъ и кн. нимъ 14 дополнительныхъ, вышедшихъ въ 1840—56 гг.); словарь былъ оконченъ его сыномъ Генрихомъ Августомъ (род. въ 1794 г., ум. въ 1850 г.) и въ настоящее время достигъ шестаго изданія (Oberhausen, 1873—79 гг., 18 том.).

Пиридинъ, см. *Хинолинъ*.

Пиритъ, въ древности—горючій камень, въ новейшей минералогіи то же, что сѣрный колчеданъ.

Пирмазеньс, окружн. гор. въ баварск. Пфальцѣ; обширн. кожевенн. производство и фабрикація обуви; 14938 ж.

Пирмонтъ, входящее въ составъ нѣмецк. княж. Вальденъ княжество, занимаетъ 66 кв. клм. съ 7977 ж. Одноименн. *главн. гор.* (1410 ж.)—у подошвы Бомберга, извѣстная лѣчебн. станція; славится своими желѣзными источниками (малокровіе, нервн. болѣзни, золотуха, ревматизмъ, женскія болѣзни).

Пирна, окружн. гор. въ саксонск. пров. Дрезденъ, на р. Эльбѣ; 11898 ж. (разнообразн. промышл. и торговля).

Пироба, узкій и длинный челнокъ дикихъ островитянъ, дѣлается обыкновенно изъ сѣлаго древеснаго ствола (выдалбливаніемъ или выжиганіемъ). Для устойчивости иногда соединяютъ по двѣ П-и вмѣстѣ, на нѣкоторомъ разстояніи одна отъ другой, толстыми жердями. Такъ устраиваются у дикихъ военныхъ П-и, достигающія длины отъ 100 до 150 фут. Движеніе П-и производится помощью длиннаго весла или же паруса изъ циновки и отличается значительной быстротой.

Пирогалловая кислота, или *тирогаллоль*, образуется при нагреваніи галловой кислоты (см. это сл.); представляется бѣлое кристаллическое тѣло, плавящееся при 115°, растворимое въ водѣ; щелочной растворъ П-ой к-ты жадно поглощаетъ кислородъ П. к. быстро восстанавливаетъ серебро, ртуть и др. металлы изъ ихъ солей, на чемъ основано ея приложеніе, какъ проявителя негативовъ, въ фотографіи.

Пироговъ, Николай Ивановичъ, знаменитый русскій хирургъ, педагогъ и общественный дѣятель, род. 13 ноября 1810 г. въ Москвѣ. Когда М. И. изучалъ медицину въ московск. университет., онъ во все время прохожденія курса не видѣлъ ни одного трупа, не приготовилъ самостоятельно ни одного анатомич. препарата; преподаваніе велось исключительно по атласамъ и рисункамъ. Съ цѣлю подготовкы къ професс. дѣятельности онъ былъ командированъ въ дерптскій унив., гдѣ нашелъ научную постановку преподаванія анатоміи и хирургіи—препарированіе труповъ и операціи на послѣднихъ; здѣсь онъ съ необычайной энергіей сталъ заниматься этими отдѣлами медицинъ, особ. топографич. анатоміей, справедливо полагая ее въ основу всей хирургіи. Дополнивъ свое хирургич. образованіе за границей, гдѣ онъ работалъ у современныхъ ему знаменитостей—Лангенбека, Диффенбаха и др., Н. И. былъ приглашенъ въ Дерптъ проф. хирургіи. Это былъ первый случай замѣщенія нѣмецкой и весьма ответственной катедры молодымъ русскимъ ученымъ. Здѣсь онъ продолжалъ научныя занятія и поставилъ преподаваніе анатоміи и хирургіи на небывалую высоту. Къ этому періоду его дѣятельности относится классич. его соч.: „Хирургическая анатомія артеріальныхъ стволцовъ и фасцій“, первонач. изданн. на лат. яз. Вызванный въ 1840 г. въ Петербургъ на катедру хирургіи въ Медицинскую академію, Н. И. выступилъ даровитымъ и неутомимымъ новаторомъ. Съ П-а начинается строго научное, экспериментальное изученіе медицинъ. По его инициативѣ возникъ при Мед.-Хир. акд.

анатомич. институтъ съ музеемъ нормальной и патологич. анатоміи, кот. скорѣй пополнился препаратами отъ массы вскрытій, произведенныхъ Н. И. во время его профессуры. Получивъ въ завѣдываніе хирургич. отд. второго военно-сухопутнаго госпиталя, онъ реформировалъ его, впервые показавъ примѣръ, чѣмъ должны быть подобнаго рода учрежденія въ гигиеническомъ отношеніи, по уходу за больными, продовольствію ихъ и проч. Какъ хирургъ-профессоръ и практикъ и какъ ученый, П. продолжалъ завоевывать все большую извѣстность. Къ этому періоду относится его знамен. трудъ: „Anatomia topographica sectionibus per corpus humanum congelatum“, Petropoli, 1853—59 г., внесшій

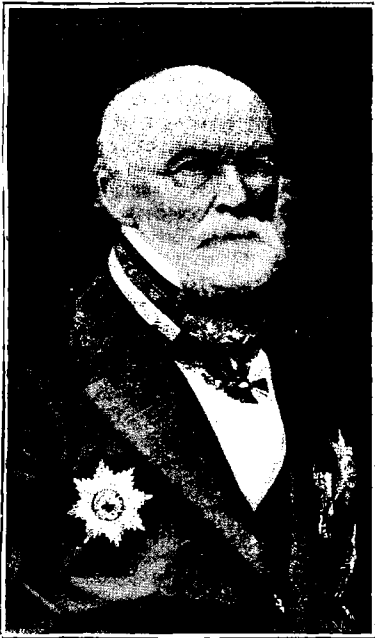

Пироговъ, Н. И.

въ свое время совершенно новыя представленія о положеніи и формѣ человѣческаго тѣла и давшій новый методъ анатомич. изслѣдованія (распилы заморож. труповъ). Въ оперативн. хирургіи съ имен. П-а соединены многія операциі. Въ 1854 г. онъ былъ командированъ въ Крымъ для завѣдыванія Крестовоздвиженскою общиною сестеръ милосердія и корпораціею врачей-хирурговъ на театрѣ войны и здѣсь проявилъ рѣдкое искусство и дѣятельность, поставившій его въ ряду первыхъ хирурговъ всего образованнаго міра. Его соч.: „Основы военно-полевой хирургіи“ является результатомъ опыта, котор. онъ вынесъ изъ-подъ стѣнъ Севастополя. Здѣсь изложены основы организаціи помощи раненымъ, кот. нашли себѣ примѣненіе у всѣхъ народовъ. Прусско-французская война 1870—71 г. также не обошлась безъ активнаго участія П-а въ дѣлѣ помо-

щи страждущимъ, и его дѣятельность записана въ лѣтописяхъ „Общенароднаго Общества Красн. Креста“ почетными и яркими штрихами. Наконецъ, въ послѣднюю русско-турецкую войну 1877—78 г. П., несмотря на разстроенное здоровье и преклонныя уже лѣта, не остался въ бездѣйствіи, какъ хирургъ. Великій мастеръ врачеванія тѣла, страстно преданный этому дѣлу, П., вмѣстѣ съ тѣмъ, былъ и замѣчательнымъ воспитателемъ души. Его статья: „Вопросы жизни“ („Морск. Сборникъ“, кн. IX, 1856 г.) послужила толчкомъ къ возбужденію живаго общественнаго вниманія къ учебно-воспитательному дѣлу вообще. П. первый правильно поставилъ въ русской печати вопросъ о задачахъ и цѣляхъ воспитанія. Онъ отстаивалъ то положеніе, что въ подростушемъ поколѣніи сперва нужно воспитать людей вообще, а затѣмъ уже специалистовъ; вмѣстѣ съ тѣмъ онъ являлся горячимъ борцомъ противъ царившей въ то время въ учебн. завед. розги. Въ 1857 г. мин. нар. проsv. Норовъ, увлеченный воззрѣніями Н. И., назначилъ его попечителемъ Одесскаго учебнаго округа, откуда онъ, впрочемъ, былъ переведенъ на ту же должность въ Кіевъ. На этомъ посту П. внесъ много улучшеній въ школьное дѣло и, хотя не изгналъ окончательно розги, но сильно сократилъ примѣненіе ея въ учебн. заведеніяхъ кіевск. округа. Встрѣчая много препятствій къ самостоятельн. проведенію своей педагогич. программы, П. въ 1861 г. оставилъ постъ попечителя и уѣхалъ въ свое имѣніе Вишни (Подольск. губ.), принявъ выборъ въ мировые посредники. Послѣ войны 1877—78 г. П. не выступалъ уже ни въ какой общественной дѣятельности, такъ какъ этого не позволяло ему разстроенное его здоровье; онъ занялся составленіемъ автобіограф. записокъ („Русск. Стар.“, 1884 г., кн. IX—XII, и 1885 г., кн. I—III), явившихся новымъ доказательствомъ его высокихъ душевныхъ качествъ и мощи его ума и таланливо обрисовавшихъ состояніе и развитіе русскаго общества на протяженіи болѣе чѣмъ полулѣтняго періода. 26 мая 1881 г. въ Москвѣ былъ отпразднованъ 50-лѣтній юбилей дѣятельности П-а, а 23 ноября того же года онъ умеръ. Съ именемъ П-а связаны періодич. „Съѣзды русскихъ врачей въ память Пирогова“. Ср.: Сочиненія Н. И. Пирогова; Стоюнинъ, „Педагогическія сочиненія“; Ушинскій, „Педагогическія сочиненія Пирогова“ („Журн. Мин. Нар. Пров.“, 1892 г.); Флоринскій, „Воспоминанія о дѣятельности Н. И. Пирогова въ С.-Петербур. Медико-Хирургической академіи“ („Ученыя Записки Казанск. Универс.“, 1881 г.).

Пирокислоты, кислоты (какъ: пирогалловая, пировинная, пироклизевая, пироксифосфорная и т. п.), которыя получаются изъ соответствующихъ имъ кислотъ (галловой, винной, слизевой, фосфорной и т. п.) путемъ сухой перегонки этихъ послѣднихъ.

Пироксиливъ, или *хлопчатобумажный порохъ*, получается обработкой волоконъ хлопка смѣсью азотной и сѣрной кислотъ и представляетъ по химическому составу т. наз. *нитроцеллюлозу*. П., содержащій менѣе 30% воды, назыв. сухимъ, содержащій же ее отъ 30% до 300%—влажнымъ. Сухой П. представляетъ на видъ обыкновенн. вату; воспламененный гремучею ртутью, взрывается мгновенно съ силою, въ 4 раза превосходящею силу обыкновеннаго

пороха. Если сухой П. зажечь, то онъ горитъ быстро яркими желтымъ пламенемъ. Влажный П. отъ тренія, отъ удара и даже отъ прикосновенія огня не взрывается, поэтому представляетъ большее удобство для сохранения П-а. Взрывчатая сила П-а имѣеть большое примѣненіе въ военномъ, морскомъ и инженерномъ дѣлѣ, а именно—для разрушенія желѣзныхъ дорогъ, уничтоженія непріятельскихъ орудій, для снаряженія подводныхъ минъ и пр. П. былъ открытъ одновременно Шенбейномъ и Бетгеромъ въ 1848 г.

Пироманія (греч.), страсть къ поджигательству, какъ симптомъ душевной болѣзни.

Пирометръ (греч.), приборъ, служащій для измѣренія высокихъ температуръ. Простейшимъ П-омъ можетъ служить воздушный термометръ (см. *термометръ*), шарикъ котораго сдѣланъ изъ весьма огнеупорнаго матеріала, напр.—изъ фарфора (платина, употребленная для этой цѣли Пуллье, имѣеть то неудобство, что пропускаетъ при высокихъ температурахъ газы). Шарикъ, внесенный въ нагрѣтое пространство, соединяется съ однимъ концомъ ртутнаго манометра, другой конецъ котор. открытъ. Расширяющійся воздухъ давитъ на ртуть; по повышенію послѣдней въ открытомъ колѣнѣ судятъ объ этомъ расширеніи и, слѣдоват., о температурѣ. **П. Петерсена**, весьма простаго устройства, состоитъ изъ платиноваго сосуда, приблизительно въ 10 куб. см. вмѣстимости, входъ въ который слабо закрытъ винтомъ, такъ что во внутренность сосуда можетъ входить и вода, и воздухъ. Положивъ такой П. въ графитовый горшокъ, вносятъ его въ нагрѣтое пространство, а затѣмъ, вынувъ, бросаютъ въ воду. Тамъ онъ, благодаря своему устройству, превращается устьемъ сосуда внизъ, при чемъ въ него проникаетъ вода. По количеству послѣдней узнаютъ количество воздуха, вытѣсненнаго изъ П-а благодаря расширенію отъ теплоты, и по этому судятъ о температурѣ. Въ вышеописанныхъ П-ахъ темпер. измѣрялась посредствомъ расширенія воздуха. Въ *металл. П-ѣ Петерсена* она измѣряется расширеніемъ твердаго тѣла—платиноваго стержня. Послѣдній заключенъ въ трубку; продолженіемъ его служитъ желѣзный стержень. Часть трубки, содержащую платиновый стержень, вносятъ въ нагрѣтое пространство; стержень удлиняется и посред. системы рычаговъ приводитъ въ движеніе стрѣлку, указывающую градусы на дугѣ. Послѣдніе устанавливаются эмпирически. Показанія всѣхъ изобрѣтенныхъ до сихъ поръ П-овъ крайне неточны.

Пиронъ, Алексисъ, франц. поэтъ, род. въ 1689 г., писалъ комедіи, трагедіи и комическія оперы, изъ которыхъ „La métromanie“ и теперь читается съ интересомъ. П-а боялись, какъ автора остроумныхъ и злыхъ эпиграммъ. За безнравственную оду, написанную въ молодости, П. не былъ принятъ въ число „бессмертныхъ“ и по этому поводу составилъ извѣстную надгробную надпись:

„Ci-gît Piron, qui n'était rien,
„Ni même Académicien“.

П. ум. въ 1773 г.

Пиротехника, искусство, имѣющее цѣлью приготовленіе различныхъ составовъ, употребляемыхъ для фейерверковъ, для сигнальныхъ огней и ракетъ и пр. П-ческіе составы представляютъ смѣси горючихъ

веществъ: угля, сѣры и т. п. съ веществами, отдающими кислородъ и поддерживающими горѣніе—главнымъ образомъ салитрою и бертолетовою солью. Смѣси эти, смотря по ихъ назначенію, составляются такъ, чтобы или выдѣлять больше *газовъ* (ракеты, движущіеся фейерверки), или давать большыя *салты* (бенгальскіе огни), или *тепла* (зажигательные составы). Въ 1-мъ случаѣ употребляютъ преимущ. салитру; для замедленія горѣнія берутъ не зерновой порохъ, а употребляютъ пороховую мякоть. Во 2-мъ случаѣ всѣ составы должны давать продуктами горѣнія расплавкія и нелетучія соединения. Въ составяхъ, гдѣ требуется быстрое горѣніе и воспламеняемость, употребляютъ бертолетову соль (для составовъ, воспламеняющихся отъ удара и проч.). Приготовленіе цвѣтныхъ, т. наз. бенгальскихъ, огней основано на прибавленіи къ горючимъ смѣсямъ солей металловъ, окрашивающихъ пламя, напр.: для краснаго употребляютъ азотностронціеву соль, для зеленаго—азотнобаритовую и т. д.

Пиротъ, главн. гор. округа П. (2612 кв. влм. съ 80309 ж.), въ Сербіи, на р. Нишавѣ; ковровое произв.; 8832 ж.

Пирфонъ, музыкальный инструментъ, звуки котораго, напоминающіе человѣческой голосъ, производятся сжиганіемъ газа въ стеклянныхъ трубкахъ определенной длины; изобрѣтенъ физикомъ Кастнеромъ (1852—1882 гг.).

Пирозлектричество, электричество, возбуждающееся при нагрѣваніи или охлажденіи нѣкоторыхъ кристалловъ. Столбчатый кристаллъ турмалина, напр., при нагрѣваніи электризуется на одномъ концѣ положительно, а на другомъ отрицательно; при охлажденіи, наоборотъ—на первомъ концѣ отрицательно, а на второмъ положительно; при неизмѣнной же температурѣ онъ остается ненаэлектризованнымъ.

Пира, супруга Девакалиона (см. это сл.).

Пиррихій (греч.), въ метрикѣ стопа, состоящая изъ двухъ краткихъ слоговъ.

Пирронъ, изъ Элиды, греч. философъ, основатель древней скептич. школы, сынъ Плейстарха, род. ок. 376—60 гг. до Р. Х., вмѣстѣ съ демокритейцемъ Анаксархомъ сопровождалъ Александра Вел. во время похода въ Индію, гдѣ познакомился съ ученіемъ индійскихъ маговъ и гимнософистовъ; ум. въ глубокой старости, ок. 288—70 гг., не оставивъ послѣ себя никакихъ сочиненій. Его ученіе уже древніе знали только по сочиненіямъ его ученика, Тимона изъ Флунта. П. отрицалъ возможность познанія дѣйствительной природы вещей и потому совѣтовалъ къ каждому мнѣнію прибавлять слово „кажется“. Отсюда, по словамъ Тимона, должно вытекать полное равнодушіе ко всему, *атараксія*. Но, равнодушный ко всему, мудрецъ стремится къ спокойному душевному настроенію, которое возможно только при добродѣтели, и такимъ путемъ можетъ достигнуть счастья. Нѣкоторые приписываютъ П-у т. наз. 10 скептическихъ, или Пирроновыхъ, положеній, но, по мнѣнію Целлера, они принадлежатъ только Энесидему.

Пирръ 1) царь Эпира, род. ок. 315 г. до Р. Х.; въ 295 г., послѣ долгой борьбы, вернулъ престолъ своего отца, въ 287 г. завладѣвъ Македонією, но скоро вновь утратилъ ее. Въ 281 г. онъ принялъ

предложеніе тарентинцевъ помочъ имъ въ борьбѣ съ Римомъ и, благодаря многочисленности войска и боевыми слонами, сопровождавшимъ армию, одержалъ въ 280 г. блестящую побѣду при Гераклеѣ, привлекая на его сторону самнитянъ, лаканцевъ и южно-италийскихъ грековъ. Въ 279 г. онъ опять разбилъ римскіе легіоны — при Аскулумѣ, но побѣда стоила ему такихъ потерь, что онъ послѣшилъ заключить миръ съ римлянами и обратилъ свои завоевательные замыслы противъ карагенянъ. Онъ вытѣснилъ ихъ изъ принадлежавшихъ имъ владѣній въ Сициліи, изъ Котоны, Сиракузъ и др., перешелъ затѣмъ въ Африку и нанесъ имъ и здѣсь значительное пораженіе, но, потерявъ много войска, вернулся въ Италию. Здѣсь П. опять принялъ сторону тарентинцевъ противъ римлянъ; однако, новая война оказалась для него очень неудачной: въ 275 г. онъ былъ совершенно разбитъ консуломъ Куріемъ Дентатомъ и вернулся въ Эпиръ. Онъ вновь отнялъ у Македоніи часть ея владѣній, затѣмъ направился противъ Пелопоннеса, но былъ убитъ при осадѣ Аргоса (въ 272 г.). — Предпримчивый и отважный П. ставилъ себѣ обширныя задачи, далеко превышавшія его личныя дарованія и силы его народа, и его кипучая и блестящая жизнь, напоминающая дѣятельность италянскихъ кондотьеровъ, не дала никакихъ положительныхъ результатовъ. 2) П., сынъ Ахиллеса, см. *Неоптолемъ*.

Пирсъ (Pierce), Франклинъ, 14-ый президентъ Северо-Ам. Соедин. Штатовъ, род. въ 1804 г.; по профессіи адвокатъ, онъ въ 1833 г. былъ избранъ въ конгрессъ и въ 1837 г. въ сенатъ, въ 1853 г. — въ президенты отъ рабовладѣльческой партіи; ум. въ 1869 г.

Пирятинъ, уѣздн. гор. Полтавской г., подлѣ 50°15' с. ш. и 50°11' в. д., на р. Удаѣ; торговля хлѣбомъ, культура табаку, ежегодно 4 значит. ярмарки; 6356 ж. — П. извѣстенъ съ полов. XII в.; уѣздн. гор. назначенъ въ 1781 г. — *П-скій уездъ* (2871 кв. в. съ 154497 ж.) — въ зап. половинѣ губ.-и, по р. Удаю, Орѣжицѣ и др.; имѣетъ ровную, мѣстами болотистую, поверхн., носящую степной характеръ и покрытую очень тучнымъ черноземомъ. Преобладающ. занятіями жителей (почти все — малороссы) служатъ весьма успешно здѣсь хлѣбопашество, садоводство и скотоводство (въ частн. — тонкорунное овцеводство и коневодство); торговля же и промысл. слабо развиты.

Писаревъ 1) Александръ Ивановичъ, первый русскій ведевилецъ, род. въ 1803 г. въ с. Знаменскомъ, Орловск. губ., Елецкаго у., воспитывался въ московск. унив. пансіонѣ. Попадъ въ кружокъ представителей старей литературной ругины, группировавшихся въ Обществѣ любителей росс. словесн., П., остроумный и бойкій, сдѣлался ихъ ревностнымъ пособникомъ въ борьбѣ противъ литературн. нововодителей, каковы были Полевой, Грибодовъ и др., которыхъ онъ иногда осмѣивалъ въ своихъ пьесахъ. Последнія большею частью представляютъ передѣлки съ французск., оригинальны въ нихъ только куплеты. Лучшими считаются: „Лунавинъ“ (передѣлка „Школы злословія“ Шеридана), „Поѣздка въ Кронштадтъ“, „Хлопотунъ“ и др. Ум. въ 1828 г. 2) П., Дмитрій Ивановичъ, извѣстный русскій публицистъ и критикъ, род. 2 сент. 1840 г.

въ родовомъ имѣніи Знаменскомъ, на границѣ Орловской и Тульской губ., въ зажиточной дворянской семьѣ. Подлѣ руководствомъ матери П. получилъ въ дѣтствѣ довольно хорошее, хотя крайне замкнутое, домашнее воспитаніе. Десяти лѣтъ П. былъ опредѣленъ въ 3-ю петербургскую классическую гимназію, по окончаніи которой поступилъ на филологическій факультетъ петербургскаго университета. Здѣсь П. сначала предался было исключительно научнымъ занятіямъ и началъ писать изслѣдованіе о Вильгельмѣ Гумбольдтѣ; но живая и



Писаревъ, Д. И.

впечатлительная натура его не удовлетворялась слишкомъ сухими и отвлеченными занятіями, его тянуло къ литературной работѣ, и съ сдѣлался сотрудникомъ въ журналѣ для дѣвицъ „звѣздъ“, въ библиографич. отдѣлѣ. Вслѣдствіе тяжелыхъ отношеній съ родственниками по поводу его юной любви къ кузинѣ П. временно заболѣлъ психическою болѣзью и закончилъ курсъ въ университетѣ только въ 1861 г., представивъ магистерскую диссертацию о пррповѣдникѣ-моралистѣ „Аполлоніи Гіанскомъ“. Эта работа была первою, напечатанною имъ въ журналѣ „Русское Слово“, гдѣ онъ становится съ тѣхъ поръ постояннымъ сотрудникомъ. Вскорѣ случилось съ нимъ новое тяжелое несчастье: онъ былъ приговоренъ къ заключенію въ крѣпости, гдѣ и провелъ 4 года. Здѣсь написалъ онъ наиболее выдающіяся изъ своихъ критико-публицистическихъ и научно-популярныхъ статей. Съ 1868 г. П. сталъ сотрудничать съ „Отечественныхъ Запискахъ“ Кержасова, но въ

этом же году утонул въ Дуббельнѣ на морскихъ купаньяхъ, близъ Риги, 4 юля (похороненъ въ С.-Петербурѣ).—Несмотря на крайне короткій періодъ своей литературной дѣятельности, погибнувъ, какъ и его предшественникъ Добролюбовъ, въ полнѣмъ расцвѣтѣ силъ, П. оставила замѣтный слѣдъ въ русской литературѣ благодаря своему блестящему публицистическому дарованію, искренности и страстности своей натурѣ, которая испукала многія изъ его ошибокъ и увлеченій. По характеру и направленію своей дѣятельности П. является непосредственнымъ и яркимъ последователемъ критико-публицистической школы 60-хъ годовъ, съ ея реалистическимъ направленіемъ и преимущественнымъ вниманіемъ къ вопросамъ общественно-гражданскаго значенія, выдвигавшей публицистическую оцѣнку произведеній въ ущербъ эстетической и историко-литературной. Преобладаніе этой школы было вполнѣ въ духѣ времени реформы. Сдѣлавшись страстнымъ ея адептомъ, юный П., воспитанный въ замкнутой, тепличной обстановкѣ богатой семьи, съ малымъ житейскимъ опытомъ, въ своихъ первыхъ работахъ нерѣдко впадалъ въ наивныя увлеченія, придавая поразившимъ его, вычитаннымъ у другихъ, идеямъ несоответственно большое значеніе, доводя ихъ путемъ отвлеченнаго развитія до крайностей. Такъ, развивая взгляды реальной критики, столь категорически формулированные авторомъ „Эстетическихъ отношеній искусства къ дѣйствительности“, П. доходитъ, наконецъ, до отрицанія всякаго самостоятельнаго значенія искусства, признавая за нимъ только значеніе популяризации или даже просто иллюстраціи извѣстныхъ научныхъ или общественныхъ идей (см. *литературная критика*). Въ этомъ случаѣ П. долженъ былъ стать въ противорѣчіе даже съ тѣми, кого онъ могъ считать своими ближайшими учителями—какъ съ самими представителями критико-публицистической школы 60-хъ годовъ, такъ и съ лучшими представителями художественной литературы его времени. Таковы его статьи: „Пушкинъ и Бѣлинскій“, „Цветы невиннаго юмора“ (противъ Салтыкова), „Мотивы русской драмы“ (противъ статьи Добролюбова: „Лучъ свѣта въ темномъ царствѣ“) и т. п. Но не этими взглядами опредѣляется главное значеніе П-а. Онъ былъ не только даровитый писатель, но и замѣчательно искренняя, правдивая натура, приспосаблившая чистыхъ помысловъ, которая выливалась въ его статьихъ со всеми волновавшими его сердце думами и чувствами. Это и сдѣлало его любимцемъ современной ему молодежи; онъ былъ яркимъ представителемъ той ея части, которая явилась непосредственно продуктомъ освобожденія, съ жаждою хотя какого-либо реальнаго знанія, съ страстнымъ желаніемъ выбитыя на свободу изъ удручавшихъ ее схоластической рутины и мертвыхъ традицій, созданныхъ крѣпостнымъ перодомъ. Поэтому и большинство статей П-а не были по существу изъ строго научными, ни вполнѣ выдержанными критическими статьями, а скорѣе—лирическими изліяніями юной души, съ наивною откровенностью дѣлившейся съ читателями своими первыми, едва пережитыми впечатлѣніями. Особенно характерны въ этомъ смыслѣ его статьи: „Маша университетская наука“, „Школа и жизнь“, „Мысли

Вирхова о воспитаніи женщинъ“, „Педагогическіе софизмы“, „Реалисты“ и др. Отвѣчая той же потребности реальнаго знанія, П. съ увлеченіемъ популяризируетъ и естественныя науки (Дарвина, Фохта, Бюхнера). Такой характеръ его статей имѣлъ результатомъ то, что въ центрѣ всѣхъ его разсужденій стояло его собственное „я“ и всѣхъ тѣхъ, кого онъ собою представлялъ, что ихъ внутренний міръ самъ собою какъ бы становился единственно интереснымъ, на немъ сосредоточивалось главное вниманіе, и все окружающее существовало для П-а лишь по столько, по сколько оно вліяло на это міръ. Поэтому въ первый періодъ дѣятельности П. особенно ярко и упорно выдвигаетъ идею самодовольщей личности, пользующейся безусловною свободою, для которой нѣтъ въ жизни иного критерія, какъ ея собственный эгоизмъ: „мыслящій реалистъ“—вотъ его конечный идеалъ; самосовершенствованіе личности въ предѣлахъ этого идеала—вотъ желаніе и вѣрный путь къ счастью. Все это имѣло свою относительную цѣнность, но среди направленной серьезной прогрессивной мысли, выработанной уже цѣлыми десятилѣтіями ранѣе и подготовившей великое освобожденіе народа,—мысли глубокой и выстраданной долгимъ опытомъ, захватывавшей социальныя явленія во всей ихъ мощной концепціи,—такой взглядъ являлся, во всякомъ случаѣ, одностороннимъ. Повидимому, это начиналъ послѣ чувствовать и самъ П.: чѣмъ болѣе выходилъ онъ изъ замкнутаго круга впечатлѣній, въ которомъ вращался съ дѣтства, чѣмъ болѣе расширялся его кругозоръ—его взгляды становились болѣе глубокими, болѣе обособлены и жизненно-широки, выйдя за предѣлы, съ одной стороны, слишкомъ книжно-отвлеченныхъ, съ другой—слишкомъ личныхъ и кружковыхъ, опытовъ и воззрѣній. На это указываютъ многія блестящія статьи изъ его наиболѣе зрѣлыхъ критич. статей; таковы: „Романъ кисейной барышни“, „Погибіе и погибающіе“, „Брѣвба за жизнь“, „Старое барство“ и т. п. Сочиненія П-а были изданы въ 9 том. въ 1870 г.

Писемскій, Алексѣй Феофилактовичъ, извѣстный беллетристъ, род. въ родовомъ помѣстьѣ Костромской губ., Чухломскаго уѣзда, 10 марта 1820 г., первоначальное образованіе получилъ дома, подъ наблюденіемъ отца, отставнаго офицера, и матери, отличавшейся природнымъ умомъ и мечтательностью. Въ 1834 г. П. поступилъ въ костромскую гимназію, по окончаніи котор. принятъ въ число студентовъ математ. факультета москвск. унив. Какъ въ гимназій, такъ и въ университетѣ П. не обнаружилъ особой склонности къ наукамъ. Уже съ дѣтства почувствовавъ страсть къ чтенію, онъ большую часть времени отдавалъ ему. Знакомство съ литературой, участіе въ любительскихъ спектакляхъ, на которыхъ П. прославился исполненіемъ роли Подколесина, упражненія въ декламациі—поглощали большую часть времени пребыванія его въ унив. По окончаніи унив., П. пробовалъ служить (въ Костромѣ), но литературныя наклонности, сказавшія еще въ гимназій, гдѣ онъ написалъ двѣ повѣсти: „Черешенку“ и „Чугунное кольцо“, скоро заставили его переѣхать въ Петербургъ и всецѣло отдаться интересамъ литературы. Принадлежа хро-

нологически къ писателямъ сороковыхъ годовъ, П. по сущности своей литературной дѣятельности стоитъ особнякомъ отъ нихъ. Въ то время, какъ большинство писателей 40-хъ годовъ, раскрывая въ своихъ произведенияхъ несовершенство русской жизни, были одушевлены, вмѣстѣ съ тѣмъ, вѣрою въ лучшее будущее, П., скептикъ отъ природы, совѣмъ не былъ склоненъ вдохновляться идеальными сторонами человѣческой жизни. Уже первая произведенія П-аго: „Тюфякъ“, „Бракъ по страсти“, „Комикъ“ и др., появившіяся въ 50-хъ годахъ на страницахъ „Библ. для Чтенія“, обратили на себя вниманіе общества и литераторовъ оригинальною выводомъ, къ которымъ приходитъ авторъ, анали-



Писемскій, А. О.

зируя жизнь своихъ героев. Физиологическія основы являются рѣшающими импульсами во всѣхъ почти поступкахъ его героев. П. какъ бы не замѣчаетъ той внутренней борьбы, гдѣ стонетъ человѣческой совѣсти, которые нерѣдко примиряютъ насъ со всѣми недостатками человѣка и его природы. Отсутствіе яснаго пониманія этихъ тонкихъ психологическихъ мотивовъ, внутренней борьбы чувствъ, вѣроятно, и лежитъ въ основѣ того пессимизма, какимъ проникнуты почти всѣ произведенія П-аго. При этомъ, однако, изображенія отрицательныхъ сторонъ жизни до того полны правдивымъ реализмомъ, до того вѣрны современной автору дѣйствительности, такъ художественны по исполненію, что, при всей односторонности такого изображенія жизни и простояющей отсюда относительной неправдѣ, сочиненія его не могли не производить глубокаго впечатлѣнія въ обществѣ. Вотъ почему почти каждая повѣсть, каждый романъ его вызывалъ цѣлую бурю въ литературныхъ и общественныхъ сферахъ. Прогрес-

сисгы, видя въ изображаемыхъ имъ культурныхъ типахъ лишь отрицательныя черты, причисляли его къ лагерю тенденціозныхъ обскурантовъ, а самъ П., примкнувъ къ славянофиламъ, давалъ этому поводъ тѣмъ, что все болѣе и болѣе сгущалъ краски въ изображеніи явъ современной общественной жизни и даже вступалъ въ очень рѣзкую журнальную полемику съ своими противниками (таковы его фельетоны, подъ псевдонимомъ *Никиты Безрылова*, въ „Библиотекѣ для Чтенія“, въ которой онъ былъ редакторомъ). Отраженіе этой полемики сказзлось даже въ такихъ произведенияхъ его, гдѣ съ особенною силою выступаетъ тонкая наблюдательность его и художественное чутье; таковы его два романа: „Тысяча душъ“ и „Взбаламученное море“. Въ послѣднемъ романѣ П. выразилъ свое отношеніе къ одушевленію русскаго общества эпохи освобожденія съ точки зрѣнія того мрачнаго скептицизма, который съ годами развивался въ немъ все сильнѣе. Всѣ увлеченія русскихъ передовыхъ людей, надѣявшихся путемъ реформъ обновить общество, разбудить въ немъ лучшія силы, казались П-ому волненіемъ, поднявшимъ только всю грязь и пошлость, покоившіяся въ глубинѣ „моря“ русской жизни. Кромѣ произведеній, рисующихъ культурные классы общества, П. написалъ не мало повѣстей, разсказовъ, пьесъ, отражающихъ народную жизнь, не тронутую европейской цивилизаціей; таковы: „Питерщикъ“, „Плотничья артель“, „Горькая судьбина“, „Батька“ и др. Во всѣхъ этихъ произведенияхъ сказалось тонкое по тому времени пониманіе народного быта и близкое знакомство автора съ языкомъ народа. Но и здѣсь П. не покидаетъ своего мрачнаго взгляда на жизнь, и здѣсь онъ не всегда ясно видитъ и чувствуетъ гуманныя основы человѣческой природы. Изъ этихъ произведеній особенно выдающееся мѣсто занимаетъ драма изъ народной жизни: „Горькая судьбина“. Въ русской драматической литературѣ это было первое произведеніе, отразившее народную жизнь въ неподкрашенномъ видѣ. Если въ чемъ можно упрекнуть П-аго, то, во всякомъ случаѣ, не въ идеализированіи, а скорѣе—въ нѣкоторой утрировкѣ отрицательныхъ сторонъ народной жизни. Подъ конецъ жизни своей П., подъ влияніемъ, съ одной стороны, все болѣе обострившейся неприязни къ нему петербургскихъ писателей, а затѣмъ и равнодушія общества, съ другой—семейныхъ ударовъ (внезапная смерть двухъ сыновей), впалъ въ хандру. Однако, въ періоды просвѣтленія П. не переставалъ работать. Въ это время онъ написалъ нѣсколько объемистыхъ романовъ, не имѣющихъ, впрочемъ, особеннаго значенія („Масоны“, „Люди сороковыхъ годовъ“, „Мѣщане“, „Въ водоворотѣ“ и др.). Несмотря на многіе органическіе недостатки своей художественной натуры, а также и мировоззрѣнія, П. останется крупнымъ явленіемъ въ русской художественной литературѣ. Рисуя ярко мрачныя стороны крѣпостной эпохи, онъ, вмѣстѣ съ своими сверстниками, служилъ великому дѣлу народнаго освобожденія и обновленія, а созданныя имъ типы навсегда останутся яркими памятниками того времени. П. умеръ 21 янв. 1881 г. Сочиненія его издавались много разъ.

Пискарь, см. *тескарь*.

Pistia, родъ изъ сем. ароинниковыхъ, оригиналь-

для плавающих водяных растений, съ очень короткими междоузлиями и со спирально расположенными волосистыми листьями. Единственный видъ, *P. stratioides*, культивируется въ нашихъ аквариумахъ; полагаютъ, что воды, на котор. она растетъ, свободны отъ миазмъ.

Пистоя (въ древн. *Pistoria*, извѣстенъ пораженіемъ Катилины), окружн. гор. въ итал. пров. Флоренція; произв. стальн. и желѣзн. изд., ружей и пр.; 20 190 ж.

Пистолетъ, короткое ручное огнестрѣльное оружіе, употреблявшееся прежде (какъ ибют. полагаютъ — съ XVI ст.) для стрѣльбы на самыхъ близкихъ разстояніяхъ. Изъ гладкостѣнныхъ, одноствольныхъ, заряжаемыхъ съ дула П-овъ путемъ усовершенствованій, имѣющихъ общую съ прочими огнестрѣльнымъ оружіемъ исторію, выработался теперешній типъ револьверовъ.

Пистоль, или *капсула*, см. *капсула*.

Писцовыя книги, официальные статистическія сборники, составившіяся по наказу правительства особо командированными *писцами*, заключающіе въ себѣ подробное описаніе отдѣльныхъ городовъ и уѣздовъ Московскаго государства съ ихъ землями и населеніемъ и со всеми угодьями и промыслами. Цѣль составленія П-ыхъ к-ъ состояла въ томъ, чтобы дать правительству точныя свѣдѣнія объ экономическомъ бытѣ тяглаго, т. е. податнаго, населенія и служить основой для раскладки поземельной, или пососной, подати (соха—извѣстная мѣра земли, разнообразная по мѣстностямъ и трудно опредѣлимая, къ которой приурочивались и разные промыслы). Начало писцовою дѣла на Руси, повидимому, относится къ эпохѣ Іоанна III, т. е. къ концу XV в.; документы послѣдующаго времени не разъ ссылаются на П. к. Степана Бородагата, знаменитаго московскаго писца и публициста названной эпохи. Древнѣйшія изъ дошедшихъ до насъ П-ыхъ к-ъ заключаютъ въ себѣ описаніе земель В. Новгорода вскорѣ по присоединеніи его къ Москвѣ: П-ая к-а Деревской пятины ок. 1495 г. и Вожской пятины 1500 г. („книги Вожские пятины... лѣта 7008, а въ нихъ писаны пригороды и волости и ряды и погосты и села и деревни великаго князя и за бояры и за дѣтьми за боярскими и за служилыми людьми за помѣщички и своеземцовы и купечіе деревни и владычьи и монастырскіе деревни въ сохи по Новгородскому...“). Затѣмъ значительное число П-ыхъ к-ъ дошло до насъ отъ XVI в. и, особенно, отъ первой половины XVII в. (время царя Михаила Феодоровича, послѣ эпохи смуты, когда особенно необходимо было приводить въ извѣстность платежныя силы и самый составъ населенія). Со второй половины XVII в. П. к. замѣняются *переписными*, гдѣ исчислялись лица, составляющія тяглое сословіе. Исправленія и дополненія къ П-ымъ к-амъ заключаютъ въ себѣ книги *дозорныя*, составлявшія особыми *дозорщиками*, и *приправочныя*, также *строилныя* и *засѣчныя*, гдѣ описывались укрѣпленія городовъ и засѣки, *межевыя*, съ обозначеніемъ межи разныхъ владѣній, *мѣрныя*, съ измѣреніемъ земель, и *перечневые*, составляющія второе описаніе на основаніи записаннаго въ П-ой к-ѣ. П. к. даютъ массу въ высшей степени важнаго и интереснаго матеріала

для изученія социально-экономическаго строя древней Руси, ея городского и сельскаго населенія. Не въ то же время онѣ принадлежатъ къ наименѣе разработаннымъ источникамъ русской исторіи. Особенно это приложимо къ П-ымъ к-амъ XVI в., дошедшимъ до насъ въ неисправномъ видѣ. Вообще писцовое дѣло въ древней Руси было довольно сложной операціей, имѣвшей свою технику, свои приемы, обычаи и задачи, даже свои погрѣшности, вслѣдствіе чего не всѣ данныя, сообщаемыя П-ми к-ами, имѣютъ одинаковую цѣну для изслѣдователя. Писцы вносили въ свои описки условные знаки, термины, формулы, и въ каждомъ отдѣльномъ случаѣ важно знать, отражались ли въ этихъ условныхъ приемахъ какія-либо дѣйствительныя отношенія, или они служили только техническими удобствами для писца, далѣе—что писецъ разслѣдовалъ самъ, что узнавалъ отъ окладчиковъ и др. лицъ и что, наконецъ, заимствовалъ изъ прежнихъ описей. Таж. обр. П. к. задаютъ очень много дѣла исторической критикѣ и требуютъ отъ изслѣдователя усиленной черновой работы по группировкѣ статистическаго матеріала, проверкѣ итоговъ, вычитыванію 0/0-ныхъ отношеній, составленію перечней и т. д., особенно при неполнотѣ данныхъ, пробѣлахъ и наличности терминовъ, смыслъ которыхъ приходится восстанавливать.—См.: „Описаніе документовъ и бумагъ, хран. въ Моск. Архивѣ Мин. Юст.“, I; П. И. Иванова, „Система обзорнаго помѣстныхъ правъ“; *его же*, „Обзорніе П-ой к-и по Моск. губ.“ и „Обзоръ П-ыхъ к-ъ по Новгороду и Пскову“ (во „Временникѣ Общ. Ист. и Др. Росс.“, VI); *его же*, „Опытъ исторіи изслѣдованія межеванія въ Россіи“, М., 1846; о томъ же—статья *Неволина* („Сочиненія“, т. VI); *Чечумина*, „Начало въ Россіи переписей“. Изъ самыхъ П-ыхъ к-ъ напечатаны: „П. к. Новгородскія“, 3 т., 1859, 1862—69 гг.; „П. к. Изгорской земли“, 2 вып., 1859—62 гг. (изд. Археогр. комиссіи); *Бѣлевскія* (въ „Бѣлевской Вивліювикѣ“); *Бѣлозерскія* (въ „Новгородскомъ Сборникѣ“); *Новгородскія* (въ „Временникѣ“, VI) и др.; извлеченія изъ П-ыхъ к-ъ *Сошкиска* и *Чердынскія*, 1579 г., найденныхъ В. Бергомъ, приведены въ его книгѣ: „Путешествіе въ Чердынъ и Соликамскъ“ (Спб., 1821 г.).

Писчебумажное производство. Бумага представляетъ тонкій войлокъ, полученный изъ волокнистыхъ веществъ, тщательно очищенныхъ, растрепленныхъ на мельчайшій волоконца, распределенныхъ равномерно тонкими слоями и спрессованныхъ въ плотную массу. Лучшимъ матеріаломъ для производства писчей бумаги служитъ различное тряпье, изъ котораго льняное даетъ самую прочную и плотную бумагу. Увеличивающееся съ каждымъ годомъ потребленіе бумаги вызвало примѣненіе въ П-омъ п-ѣ различн. суррогатовъ тряпья, среди которыхъ наиболѣе примѣняются: солома, трава эспарто, древесина ибкатор, хвойныхъ и лиственныхъ породъ и др. Операція П-аго п-а суть слѣдъ Тряпье сортируется и разрѣзывается на куски либо ручнымъ способомъ, либо въ тряпкорубкахъ—машинахъ, главную часть которыхъ составляетъ колесо съ укрѣпленными по его окружности ножами. Разрѣзанное тряпье идетъ на выко лачивающую „волкъ-машину“, гдѣ удалается и выбивается изъ него пыль, грязь, соръ, а затѣмъ поступаетъ для из-

ПИСЬМЕНА ВАЖНѢЙШИХЪ НАРЪЧІЙ. — ТАБЛИЦА I.

1. Персидскія клинообразныя письма.

| | | | | | | | | | |
|--|---------|--|----------|--|-------|--|------|--|-------|
| | á a | | ch | | d | | n | | s, س |
| | i | | j | | dh, d | | | | sh, ش |
| | u | | jh, ژ, j | | p | | n? | | z |
| | k | | t | | f, ف | | y | | h |
| | kh, خ k | | th, t | | b | | r | | q? |
| | g | | th, ث | | m | | w, v | | dah? |
| | gh, غ g | | t, d | | | | v | | bumi? |
| | | | tr | | | | | | ? |

2. Японскій алфавитъ Катакана.

| | | | | | | | | | | | | | |
|---|----|---|-----|---|-----|---|----|---|----|---|-----|---|----|
| イ | i | ト | to | ダ | da | ラ | ra | マ | ma | ザ | za | ジ | zi |
| ロ | ro | ド | do | レ | re | ム | mu | メ | me | ガ | ga | ジ | ji |
| ハ | fa | ケ | tsi | ル | re | ム | mu | ケ | ke | キ | ki | エ | ye |
| バ | ba | チ | tsi | ソ | so | ウ | u | ゲ | ge | ギ | ghi | ト | fi |
| パ | pa | ネ | dzi | ゾ | zo | ウ | u | フ | fu | ゴ | yu | キ | bi |
| ニ | ni | リ | ri | ヅ | zu | ウ | u | ブ | bu | ノ | me | ピ | pi |
| ホ | fo | リ | ri | ヅ | zu | ウ | u | フ | fu | メ | me | モ | mo |
| ホ | bo | ル | ru | ツ | tsu | ウ | u | ブ | bu | メ | me | モ | mo |
| ポ | po | ル | ru | ヅ | dzu | ウ | u | コ | ko | ミ | mi | セ | se |
| フ | fe | ワ | wo | ヅ | ne | ウ | u | コ | go | ミ | mi | セ | se |
| フ | fe | ワ | wa | ネ | ne | ウ | u | エ | te | ミ | mi | セ | ze |
| ベ | be | カ | ka | ネ | ne | ウ | u | テ | de | ミ | mi | ズ | su |
| ペ | pe | ガ | ga | ネ | na | ウ | u | デ | a | ミ | si | ズ | zu |
| | | ヨ | yo | ネ | na | ウ | u | ア | sa | シ | si | ズ | n |
| | | タ | ta | ラ | ra | マ | ma | サ | sa | シ | si | ン | tu |
| | | | | ラ | ra | マ | ma | | | | | ン | tu |

3. Индійскій алфавитъ Деванагари.

| | | | | | | | | | | | | | |
|---|---|---|----|---|-----|---|-----|---|-----|---|-----|---|-----|
| अ | a | आ | r | आ | au | इ | cha | ऋ | dha | प | pa | ल | la |
| आ | â | इ | r | क | ka | उ | ja | ए | na | फ | pfa | व | va |
| इ | i | ऋ | r | ख | kha | ऋ | jha | त | ta | ब | ba | श | ça |
| ई | i | ए | e | ग | ga | ऋ | ña | थ | tha | भ | bha | ष | sha |
| उ | u | ऐ | ai | घ | gha | ऋ | ta | द | da | म | ma | स | sa |
| ऊ | û | ओ | o | च | ca | ऋ | tha | ध | dha | य | ya | ह | ha |
| | | | | | | | da | न | na | र | ra | ळ | la |

4. Арабскій алфавитъ Несхи.

| | | | | | | | | | | | | | | |
|---|---|---|---|-----------------|---|---|---|---|------------|---|---|---|---|-------|
| 1 | 2 | 3 | 4 | a, e, i o, u | 1 | 2 | 3 | 4 | z | 1 | 2 | 3 | 4 | k |
| ا | ا | — | — | b | ز | ز | — | — | s | ق | ق | ق | ق | kj, k |
| ب | ب | ب | ب | t | س | س | س | س | sch | ك | ك | ك | ك | ng |
| ت | ت | ت | ت | s, th | ص | ص | ص | ص | ss | ث | ث | ث | ث | l |
| ج | ج | ج | ج | dach | ض | ض | ض | ض | z, dh | ل | ل | ل | ل | m |
| ح | ح | ح | ح | b' | ط | ط | ط | ط | t | م | م | م | م | n |
| د | د | — | — | d | ظ | ظ | ظ | ظ | z | ن | ن | ن | ن | w, u |
| ذ | ذ | — | — | ds | ع | ع | ع | ع | 'a, 'o, 'u | و | و | — | — | h, t |
| ر | ر | — | — | r | غ | غ | غ | غ | gh | ه | ه | ه | ه | j, i |
| | | | | | ف | ف | ف | ف | f | ی | ی | ی | ی | |

- 1) Начертаніе самостоятельное.
 - 2) Начертаніе въ концѣ
 - 3) " въ серединѣ
 - 4) " въ началѣ
- } слова.

5. Еврейскій алфавитъ.

| | | | | | | | | | |
|---|----------------|---|---|---|-------------|---|---|---|----------------|
| כ | Spiritus lenis | י | ך | מ | ק | ל | ח | ז | Spiritus lenis |
| ב | b | ט | ח | נ | ר | ו | מ | ה | h |
| ג | g | צ | ט | ש | ש | ז | נ | ל | l |
| ד | d | ק | י | צ | s | ח | פ | מ | m |
| ה | h | ל | כ | פ | t | ו | צ | ת | t |
| ו | w | מ | ד | ת | Aleph-Lamed | ז | ק | | |

- 5) Начертаніе въ концѣ словъ
- 6) Начертаніе знаковъ протяженія.

6. Армянскій алфавитъ.

| | | | | | | | | | | |
|---|---|---|---|---|---|---|---|---|---|-----------------|
| 7 | 8 | a | 7 | s | i | 7 | 6 | 7 | 6 | w |
| Ա | ա | ա | Բ | ե | ի | Յ | յ | Ժ | ժ | d |
| Բ | բ | բ | Լ | լ | լ | Ն | ն | Տ | տ | r |
| Գ | գ | գ | Խ | խ | չ | Շ | շ | Ր | ր | tz |
| Դ | դ | դ | Տ | տ | զ | Ո | օ | Յ | յ | u v |
| Ե | ե | ե | Կ | կ | հ | Չ | չ | Բ | բ | P ¹⁰ |
| Զ | զ | զ | Ջ | ճ | զ | Պ | պ | Փ | փ | k ¹⁰ |
| Է | է | է | Ղ | ղ | ղ | Պ | փ | Ք | ք | o |
| Ը | ը | ը | Ճ | ճ | ճ | Ր | ր | Օ | օ | f |
| Թ | թ | թ | Վ | վ | մ | Ս | ս | Փ | փ | |

7. Унциальный почеркъ.

ПИСЬМЕНА ВАЖНѢЙШИХЪ НАРѢЧІЙ. — ТАБЛИЦА IV.
10. Таблица развитія европейскихъ алфавитовъ.

| | I | II | III | IV | V | VI | VII | VIII | IX |
|----|---|----|-------------|--------------------|--------------------|---------------|---------|------|-----------|
| 1 | | | Ɔ Ɔ | Ɔ (Spiritus lenis) | Α | Αα | Αα | Αα | α α α α |
| 2 | | | Ϣ Ϣ | Ϣ Ϣ | Β β | Β β | Β β | Β β | β β β β |
| 3 | | | Γ Γ | Γ Γ | Γ Γ Γ | Γ γ | С с | С с | с с с |
| 4 | | | Δ Δ | Δ Δ | Δ Δ Δ | Δ δ | Д д | О о | о о о |
| 5 | | | Ε (α) | Ε | Ε Ε (ω) Ε Ι (ω) | Ε ε | Е е | Е е | е е |
| 6 | | | Ϝ (ω) | Ϝ Ϝ | Ϝ Ϝ (ω) | | Ϝ Ϝ | Ϝ Ϝ | Ϝ Ϝ Ϝ Ϝ |
| 7 | 6 | 6 | 6 | 6 | 6 | 6 | G'g | Ç ç | 6 6 6 |
| 8 | | | Ϟ (ch) | Ϟ (ch) | Ϟ Η | Η η | Η η | η η | η η η |
| 9 | | | Ϡ | | Ϡ | Θ θ | | | |
| 10 | | | Ϡ (i) | Ϡ (i) | Ϡ Ϡ | - I i | I i | I i | ι ι ι ι |
| 11 | | | Ϣ Ϣ Ϣ | Ϣ | Ϣ Ϣ | Κ κ | Κ κ | | κ κ |
| 12 | | | Λ Λ Λ | Λ | Λ Λ η | Λ λ | Λ λ | λ λ | λ λ λ |
| 13 | | | Μ Μ Μ | Μ | Μ Μ | Μ μ | Μ μ | μ μ | μ μ μ |
| 14 | | | Ν Ν | Ν | Ν Ν ν | Ν ν | Ν ν | ν ν | ν ν ν |
| 15 | | . | Ο ο (gh) | Ο (gh) | Ο | Ο ο Ω ω² | Ο ο | ο ο | ω ω |
| 16 | | | Π | Π | Π | Π π Ψ ψ (ps)² | Ρ ρ | Ρ ρ | ρ ρ ρ |
| 17 | | | Ϟ Ϟ | Ϟ Ϟ | Ϟ Ϟ | | Q q | Q q | q q |
| 18 | | | Ρ ρ | Ρ ρ | Ρ ρ | Ρ ρ | Ρ ρ | Ρ ρ | ρ ρ ρ |
| 19 | | | Ϡ Ϡ Ϡ (sch) | Ϡ Ϡ Ϡ (sch) | Ϡ Ϡ | Σ σ | Σ σ | Σ σ | σ σ σ ρ ρ |
| 20 | | | Χ χ | Χ χ | Χ χ | Τ τ | Τ τ | Τ τ | τ τ τ |
| 21 | | | | | Υ υ² | Υ υ (ps) | U V υ υ | U υ | υ υ |
| 22 | | | | | | | | | υ υ |
| 23 | | | | | | | | | υ υ² |
| 24 | | | Ϡ Ϡ | | Ϡ (6) | Ξ ξ | Χ χ | χ | ξ ξ |
| 25 | | | | | Υ | Υ | Υ υ | υ | υ υ |
| 26 | | | Ζ | | Ζ | Ζ ζ | Ζ ζ | z | z z |

- | | | |
|-------------------------------|--|---|
| I. Египетскіе гіероглифы. | V. Древнѣйшій греческій алфавитъ (Кадмовъ). | VIII. Латинскій алфавитъ въ нѣмецкихъ рукописяхъ VI—VII вв. |
| II. Египетскій гіератич. азб. | VI. Позднѣйшій греческій алфавитъ (іонійскій). | IX. Латинскій алфавитъ въ нѣмецкихъ рукописяхъ XII—XIII вв. |
| III. Финикійскій алфавитъ. | VII. Латинскій алфавитъ. | |
| IV. Древнееврейск. алфавитъ. | | |

1) Весьма легкія придыханія, перешедшія въ греческій алфавитъ въ начертанія для непридыхательныхъ гласныхъ.
 2) Самостоятельно изобрѣтенное начертаніе.
 3) Произошло изъ С чрезъ прибавленіе горизонтальной черточки.
 4) Другое начертаніе для S, заимствованное финикійцами изъ гіератич. алфавита египтянъ, въ дальнѣйш. еміліаціи финик. алфавита не перешло и потому не приведено.
 5) Самостоятельно изобрѣтены греками начертан. (Ф, Χ, Ψ, Ω) не перешли въ дальнѣйш. еміліаціи греч. алфавита.
 6) См. графу 3.

мельчения и бучения. Бучение производится в триповарных (обыкновенно шаровидных) котлах паромъ, подъ давлениемъ нѣсколькихъ атмосферъ; въ котлы прибавляется поташъ, сода или ѣдкая известь. Измельчение материала на писчебумажныхъ фабрикахъ производится въ т. наз. *ролахъ*, или *голландерахъ*. Существенную часть этой машины составляетъ вращающийся на горизонтальной оси барабанъ, на поверхности котораго, вдоль оси, укрѣплены параллельно ножи. Ось барабана покоится на стѣнкахъ продолговатаго чугуннаго резервуара, на днѣ котораго, подъ барабаномъ, укрѣплена т. наз. планка съ подобными же ножами, только въ значительно меньшемъ количествѣ. Дно барабана сначала возвышается, а затѣмъ понижается, образуя порогъ. При вращеніи барабана тряпье, плавающее въ резервуарѣ, попадаетъ между ножами планки и барабана и такимъ образомъ измельчается. По числу ножей и по скорости вращенія различаютъ два вида голландеровъ: полумассовый—для грубаго измельченія и массовый (съ больш. числомъ ножей)—для окончательнаго измельченія волокнистаго матеріала. Массовый ролъ снабжается обыкновенно еще промывнымъ—сѣтчатымъ—барабаномъ, расположеннымъ параллельно съ первымъ. При движеніи массы волока она задерживается на сѣткѣ барабана, а вода проходитъ, чѣмъ достигается тщательная промывка массы. Въ ролахъ не только производится измельченіе волокнистаго матеріала, но также и отбѣливаніе его хлорною известью. Для удаленія изъ отбѣленной „полумассы“ слѣдовъ хлора употребляютъ „антихлоръ“, т. е. сѣрноватистокислый натрій. Для того, чтобы бумага не пропустила чернилъ, ее проклеиваютъ. Проклейка производится также въ ролѣ, для чего въ него прибавляютъ растительнаго клея, приготовляемаго обыкновенно дѣйствіемъ на канифоль ѣдкимъ натромъ и затѣмъ разложеніемъ полученнаго смолянаго мыла квасцами. Отбѣленная масса имѣетъ слегка желтоватый цвѣтъ, для уничтоженія котораго въ ролъ прибавляютъ ультрамарина, индигокармина и др. красящихъ вещ. для подсиники. Точно также въ ролъ (массовый) прибавляются различные суррогаты для увеличенія вѣса бумаги, напр.: отмученная фарфоровая глина (хиноклей), тяжелый шпатъ въ порошокъ и проч. Когда масса настолько измельчена, что представляется вполне однородною, работу ролла останавливаютъ, и масса, разбавленная водою, идетъ на приготовленіе бумажныхъ листовъ. Различаютъ два способа приготовленія бумаги: 1) ручное производство ведется слѣд. образ. Нагрѣтую массу изъ чана рабочей наливаетъ на форму, состоящую изъ деревянной рамы, затянутой металлическою сѣткой; вода стекаетъ, а волокна осѣдаютъ на сѣткѣ; образовавшаяся сырой листъ бумаги рабочий переноситъ на войлокъ, снова обливая сѣтку и получая другой листъ и т. д. Переложенные войлокомъ листы (т. наз. столбокъ) прессуютъ, сушатъ, опять прессуютъ. Машинное производство бумаги состоитъ изъ тѣхъ же операций, но всё онѣ производятся непрерывно машиною. Машины эти, наз. обыкновенно *самочертками*, имѣютъ или цилиндрическія сѣтки, или плоскія, въ видѣ безконечнаго полотна. Первые употребляются для картона, папки и толстыхъ сортовъ бумаги; для тонкой писчей же

употребляются вторыя. Содержимое нѣсколькихъ роловъ наливается въ чанъ, черезъ кранъ котораго масса поступаетъ въ регуляторъ, доставляющій въ машину желаемое количество массы; пройдя черезъ приспособленія для задерживанія песку („чиститель“), чистая масса выливается на сѣтку, имѣющую поступательное движеніе; сѣтка задерживаетъ волокна, а вода стекаетъ; не стекшая вода отсасывается особыми ящиками, изъ которыхъ выкачивается воздухъ. Послѣ ящиковъ бумажная лента проходитъ черезъ рядъ т. наз. мокрыхъ и сухихъ прессовъ, состоящихъ изъ нѣсколькихъ паръ валовъ, между которыми бумага уплотняется; слѣдующая часть машины, наз. сухой, въ отличіе отъ первой, мокрой, начинается сушильными барабанами, нагрѣваемыми паромъ; число ихъ тѣмъ больше, чѣмъ толще бумага. За барабанами слѣдуютъ сатирировальные прессы, сдѣланные изъ твердыхъ чугунныхъ валовъ. По выходѣ изъ сатирировальныхъ прессовъ бумага рѣжется на продольныя полосы (ленты) и наматывается на мотовила. Отдѣлка бумаги, т. е. ея лощеніе, производится на каландрахъ, представляющихъ рядъ чугунныхъ и бумажныхъ тяжелыхъ валовъ, между которыми пропускается бумажная лента. Для разрѣзыванія бумаги существуютъ также особыя машины. Для многихъ сортовъ бумаги рѣдко употребляютъ одно тряпье,—часто къ нему прибавляютъ древесной массы, представляющей измельченную древесину. Бумага изъ такой массы очень низкаго качества; гораздо выше стоитъ бумага изъ химически обработанной древесной массы—клетчатки, или т. наз. целлюлозы. По способу Митчерлиха измельченное дерево подъ давлениемъ обрабатывается кислотъ растворомъ сѣрнистокальціевой соли, которая получается дѣйствіемъ сѣрнистаго газа на известь. По приблизит. расчету изъ 1400 милл. населенія земнаго шара 276 милл. не пользуются письмомъ, 30 милл. пишутъ на пальмовыхъ листьяхъ, деревѣ и кокоѣ, 620 милл. на китайско-японск. бумагѣ и лишь 350 милл. употребляютъ обыкновенн. писчую бумагу. Последняя по даннымъ за 1878 г. производилась приблиз. въ колич. 853 милл. килограмм.; важнѣйшими странами по производству бумаги являются: Германія (244 милл. клгр.), Англія (168 милл. клгр.), Сѣв. Америка (213 милл. клгр.). Въ Россіи (Европ. и Азіатск.) включая Ц. Польское, но безъ Финляндіи, въ 1889 г. насчитывалось 161 П-ая фабрика съ 17402 рабоч. и годов. производствомъ въ 18 милл. руб., не считая обойныхъ фабрикъ (20 съ 1105 раб. и 1½ милл. р. годов. произв.) и фабрикъ для издѣлій изъ бумаги (въ Европ. Россіи 70 съ 5789 раб. и годов. производ. 2 милл. руб.).—Литература: *Hoffmann*, „Handbuch der Papierfabrication“; *Поуен*, „Fabrication des Papiers“.

Письмена. Въ основѣ развитія письменности лежатъ два принципа—*идеографизмъ*, т. е. письмо фигурно, живопись идей и понятій, и *фонетизмъ*, т. е. письмо звуковое, буквенное, живопись звуковъ. Первый принципъ является точкой отправленія письменности, второй—ея заключительною стадіей. Врожденный художественный инстинктъ полусознательно влечетъ человѣка къ созданію идеографич. системы, имѣющей много общаго съ языкомъ жестовъ и состоящей въ подражаніи видимымъ

качеством предметов посредством грубого изображения их на деревьях, камнях, вообще на каком-л. материальн., способном сохранить изображение, и таким образом возникает *пieroглицфъ*, т. е. простое изображение предмета, способное возбудить известн. идею или сохранить известное воспоминание. Недостаточность пieroглицфич. письма, способного изобразить лишь ограниченное число чисто материальных понятий и предметов, съ развитіемъ отвлеченнаго мышления неизбежно влечетъ къ *символизму*, т. е. къ изображенію абстрактныхъ понятий посредствомъ такъ или иначе связанныхъ съ ними материальныхъ признаковъ; напр., мечъ и труба, изображенн. на могильномъ камнѣ одного индійскаго вождя, служили символами его могущества на войнѣ и въ мирѣ. Идеографич. система, хотя и расширенная до известной степени введеніемъ символовъ, все же страдаетъ условностью своихъ изображеній, дѣлающею ея правильное понимание возможнымъ только для ограниченнаго круга лицъ, и неспособностью построить связную фразу безъ ошибочнаго ея пониманія. Изъ этого затрудненія первобытная письменность вышла путемъ постепенн. перехода отъ идеографизма къ фонетизму. Сперва идеограф. знаки получили звуковое значеніе, т. е. известное изображеніе служило уже не картиною предмета, а указывало произношеніе соответственнаго ему слова (напр., въ мексиканск. письменности изображеніе *камня* (te) означало слогъ te, а не самый его символъ—камень) и, въ качествѣ такого звуковаго сочетанія, могло вступать въ соединенія съ другими пieroглицфами и въ совокупности съ ними дать звуковое воспроизведеніе другаго слова, по значенію своему не имѣвшаго ничего общаго съ входящими въ его начертаніе фигурными знаками. На этой, первой ступени фонетизма—*силлабизмъ* (т. е. слоговомъ значеніи письменн. знаковъ), напоминающей современный ребусъ, остановились графич. системы *однословныхъ*, или *силлабич.*, языковъ, напр. китайскаго и мексиканскаго. ацтекск. изображавш., напр., названіе *Teocalliitan* („мѣсто дома Божія“) посредствомъ слѣдующ. символовъ: губы (te), дорога (o), домъ (ca), зубы (lan); слогъ ti вставлялся между ca и lan для благозвучія и не обозначался. Труднѣе было проведеніе слоговой системы въ языкахъ *многословныхъ*, гдѣ приходилось дѣлить слова на слоги; но нѣкоторые изъ нихъ, напр.—египетск. и древне-персидск., преодолѣли и эту трудность, и для обозначенія каждаго ихъ слога, въ силу общей привычки, установилось употребленіе одного, опредѣленнаго символа, сдѣлавшагося знакомъ *только* известнаго звуковаго сочетанія. Система клинообразныхъ П-ъ не пошла дальше, тогда какъ египтянъ самый геній языка, въ произношеніи рѣзко отмѣтившій различіе между гласн. и согласн. элементами слога, натолкнулъ на такъ наз. *акрологизмъ*, т. е. на употребленіе пieroглицфа въ значеніи начального (гласн. или согласн.) звука соответствовавшаго ему слова; напр., фигурное изображеніе орла (*ahot*) служило символомъ звука *a*, изображеніе льва (*laho*)—звука *l*, и т. д. Такимъ образомъ пieroглицфъ получилъ значеніе *одного только звука*, но, наряду съ этимъ, *звуковымъ значеніемъ* своихъ буквъ, египетск. алфавитъ удержалъ и *слоговое* ихъ значеніе. Характеръ египетск. алфавита остался

декоративный, фигурный и только подвергся *нѣкоторому* упрощенію въ *жереческой скоронимѣ* (*иератическій алфав.*) на папирусь и, въ ессобности, въ *народномъ* или *демотическомъ письмѣ*, служившемъ для частн., коммерч. и правотныхъ сношеній и сдѣлокъ. Продолжателями египтянъ были финикійцы, узнавшие отъ египетск. жрецовъ тайну ихъ священнон письменности и примѣнявшие ее къ обыденн. цѣлямъ торгов. сношеній. Путемъ сокращенія фигурн. знаковъ иератич. письма и комбинаціи ихъ наиболее характерн. элементовъ около IX в. до Р. Х. возникъ финикійскій *фонетическій* алфавитъ изъ 22 знаковъ, отъ котораго ведутъ свою генеалогію все азбуки—отъ Индіи и Монголіи до Испаніи и Галліи, отъ Скандинавіи до Абиссиніи. Финикійск. алфавитъ не имѣлъ гласн. звуковъ, кот. въ семит. языкахъ вообще не имѣютъ опредѣленн. характера и первостепенн. значенія; онъ обозначаетъ только согласные, являющіеся главными носителями значенія слова, тогда какъ гласные звуки, сообщающіе корневому значенію только известн. отбѣнки, представляются дополнять самому читателю. Финикійскій алфавитъ перешелъ въ различн. графич. системы семитк. племенъ безъ значит. измѣненій. Отъ него въ разное время произошли *арамейско-сирійскія*, *еврейскія*, *арабскія* и *индоарскія* (южно-арабскія) П., въ свою очередь подвергшійся дальнѣйш. филиаціи. Отъ арабск. алфавита, путемъ н. еущественной варіаціи, произошли *турецкое*, *персидское*, *афганское* и *индустанское письмо*; изъ везднѣйш. редакціи арамейско-сирійск. алфавита развились письмо *уйгурскія* и *турокъ*, дальнѣйш. замѣтвованія котораго представляютъ *манджурскій* и происшедш. отъ него *монгольск. алфавиты*. Гимьярек. азбука дала начало *эоипетскому*, *ливійскому* и друг. семитск. алфавитамъ Сѣвера. Африки; отъ древнѣйш. формы арамейско-сирійск. алфавита произошли *эвденскія* и *мехлеитск.* П. Ирана и наиболее распространенная форма индійскаго алфавита—*деванагари*, который, въ свою очередь, послужилъ прототипомъ для буддиск. алфавита *пали* и современн. индиск. азбуки—*бенгалской*, *синдхакской*, *уджератской* и др., вмѣстѣ съ буддизмомъ проникъ въ Тибетъ и на *о-ва Зондскаго* архипелага, гдѣ подвергся наибольш. измѣненіямъ, напр. въ начертаніяхъ яванскаго алфавита *кави*. Въ своемъ распространеніи къ Востоку финик. алфавитъ въ общемъ удерживалъ свой основной характеръ—преимущественное обозначеніе согласн. звуковъ и выраженіе гласныхъ посредствомъ присоединенія къ начертан. согласныхъ штриховъ, тѣчекъ и друг. служебн. знаковъ. Напротивъ, на пути распространенія къ Западу, по Европѣ, финикійскія П. подверглись весьма существеннымъ измѣненіямъ, получивъ *фонетическое* вообще, а *не согласное* по преимуществу, значеніе, и первымъ примѣромъ этой метаморфозы можетъ служить *греческій* алфавитъ, за происхожденіе кот. отъ финикійск. не столько говорятъ известія историковъ древности, сколько древнѣйш. начертанія и самая названія буквъ, а также древнѣйш. направленіе письма *справа* налево, свойственное всей семитич. письменности, которое лишь постепенно уступило мѣсто *обратному* направленію, пройдя при этомъ переходную ступень попеременнаго, или *бороздообразнаго*, направленія, т. наз. письма *бустрофедонн.* Три финикійск. на-

чертанія, не находивш. соответственн. звуковъ въ греч. фонетикѣ, послужили для обозначенія гласн. звуковъ А, Е, І; для Т изобрѣтено было новое начертаніе по аналогіи съ 8-мъ знакомъ финикійск. алфав. (см. табл.), и такимъ образомъ возникла древнѣйш., или т. наз. *Кадмова*, азбука грековъ, состоявшая изъ 23 буквъ и прoderжавшаяся до нач. V в. до Р. X. Съ течен. времени изобрѣтены были 3 нов. начертанія—X, Ф и Ψ, финик. придыхат. *σ* примѣнено къ изображенію долгаго *ε* (*η*), для долгаго *ο* (*ω*) создано новое начертаніе посредствомъ присоединенія двухъ крючковъ къ изображенію кратк. *ο*, знаки дигамма и коппа были исключены изъ алфавита, начертанія финикійск. шипящихъ частью исключены, частью примѣнены къ изображенію греч. двойныхъ согласныхъ (Ξ и Ζ). Путемъ этихъ преобразованій сложилась позднѣйш., или *іонійская*, редакция греч. алфавита, состоявшая изъ 24 буквъ и въ 403 г. до Р. X. официально введенная въ Афинахъ, а затѣмъ распространившаяся и по другимъ греч. государствамъ. Еще до окончанія преобразованій въ архаич. алфавитѣ, заключившихся его іонійск. ред., греч. письменность отъ колонистовъ Южн. Италіи перешла къ латинамъ, этрускамъ и др. племенамъ Аппенинск. полуострова. Архаич. латинская азбука состояла изъ 20 знаковъ, къ котор. впоследствии присоединились X, Y и Z, и эта последняя редакция изъ 23 буквъ въ нач. средн. вѣковъ, вмѣстѣ съ христіанствомъ и римской цивилизаціей, проникла къ большинству современныхъ культурныхъ народовъ Европы, вытѣсняя при этомъ туземныя идеографич. системы, напр.—древнѣйш. фигурное письмо скандинавовъ и германцевъ, или *руны*, позднѣйш. редакция котор. представляетъ видоизмѣненіе римскаго капитальн. (см. ниже) алфавита. Начертаніе и составъ латин. алфавита въ теченіе средн. вѣковъ подверглись нѣкотор. мѣстнымъ измѣненіямъ: между U и Y возникло строгое различіе, въ Англіи и Германіи появилось удвоенное V—W, въ Германіи, кромѣ того, особ. начертанія для смягченн. гласныхъ и въ Голландіи XVI в. отличное отъ I—J. Латинск. алфавитъ утвердился во всѣхъ романск. и частью германск. нарѣч.; только въ собственной Германіи и, частью, въ Дани и Швеціи съ изобрѣтеніемъ книгопечатанія получилъ преобладаніе *готскій* алфавитъ, изобрѣтателемъ котораго былъ „апостоль готовъ“, епископъ Ульфилъ (311—381 гг.), принявшій за образецъ для своей азбуки греч. алфавитъ и дополнившій его, примѣнит. къ фонетикѣ готск. яз., римск. и руническ. начертаніями. Другими филиалціями греч. алфавита въ позднѣйш., христіанскія времена являются алфавиты *ново-евипетск.*, или *коптскій*, *армянскій* и *георійскій*. Греч. и латинск. письменность проникла и къ славянск. племенамъ, гдѣ замѣнила древнѣйш. фигурное письмо—„*черты и рыбы*“, упоминаемое монахомъ Храбромъ въ „Сказаніи о письменахъ славянскихъ“ (кон. IX или нач. X в.). Болѣе древняя форма славянск. алфавита—*глаголита*, или *глаголицы*, азбука моравск. и панчонск. славянъ, стсюда проникающая къ южн. славянамъ—ведеть свое происхожденіе отъ греч. *минускульнаго* письма (см. ниже), неопредѣленнаго и расплывчатого, и отличается отъ него большей опредѣленностью и устойчивостью своего стила; изобрѣтенная позже

(въ IX в.) *кириллицы*, представляющая греч. *матуру*—*итч. письмо* (см. ниже), почти не измѣненное и только дополненное нѣсколькими самостоят. начертаніями для изображенія чистого славянск. звуковъ, составляющая графич. систему южн. славянъ (болгаръ) и вмѣстѣ съ христіанствомъ распространилась между восточными, т. е. русскими, славянами, послуживъ прототипомъ и для современн. русск. шрифта и скорописи.—Совершенно изолированное положеніе въ средѣ алфавитовъ занимаютъ клинообразныя П. и китайская письменность. И то, и другое письмо имѣли первоначально идеографическое значеніе. Китайскія П., оставаясь идеограммами, возыселись и до слоговаго значенія, но не пошли дальше и дали начало японскому слоговому алфавиту—*катакана*. Оригинальн. черту кит.—японск. письменности составляетъ ея вертикальное направленіе. Клинообразныя П., состоящая въ различныхъ группировкахъ знака клина или гвоздя (въ горизонтальн., вертикальн. и ломанн. положеніи), представляютъ самостоятельн. изобрѣтеніе вавилонянъ, отъ котор. перешли къ ассириямъ, туранцамъ Мидии и Сузіяны и, около VI в. до Р. X., къ персамъ, выработавш. систему арійскаго клинообразн. письма, отличающ. отъ семитск. его разновидностей большою простотою и обнаруживающую пестрое смѣшеніе *идеографич.* элементовъ съ *силлабизмомъ* и *чистымъ фонетизмомъ*.—Значит. вліяніе на внутренн. исторію алфавитовъ, на измѣненіе характера начертаній имѣлъ письменн. матеріалъ, которымъ въ древнѣйш. времена являються неорганич. предметы природы, въ позднѣйш.—органич. ея произведенія. Естественн. образомъ, на камнѣ или металлѣ можно только медленно и съ трудомъ вырѣзывать отдѣльныя, несоединенныя между собою, буквы, тогда какъ, напр., на папирусѣ пишется легко и свободно, связывая отдѣльн. буквы между собою. Важнѣйш. неорганич. матеріалами являются металл (монеты и доски), камень и глина въ Месопотаміи; изъ органич. матеріаловъ отмѣтимъ пальмовыя листья, на которыхъ буквы выкалывались иглой и читались на свѣтѣ, липовое (въ Греціи) и березовое (въ Россіи) лыко (берестовыя раскольничьи рукописи Моск. Истор. музея, писанныя чернилами), въ Египтѣ и въ средн. вѣка—древесн. кора и деревянн. доски съ рельефными или врѣзанными начертаніями, слоновая кость (*libri edorei*, или *elephantini*, римлянъ) съ вырѣзанными или наведенными краскою буквами и рисунками, воцѣпныя таблицы, замѣнявшія у классич. народовъ наши записныя и счетныя книжки и аспидн. доски, отъ IV тысячелѣтія до Р. X. по XII стол. по Р. X.—египетск. папирусъ, кожа ягнзятъ, антилопъ и газелей, обработанн. въ тонкой и прочной, удобной для письма матеріалъ (*пергаментныя*, или *заратейныя*, рукописи), съ IV в. по Р. X. вытѣсняющей собою папирусъ, разные виды бумаги, отъ т. наз. *горасанской* бумаги изъ льна до хлопчатой бумаги, или *болмичины*, вошедшей въ употр. съ XI в. по Р. X., и тряпичной писчей бумаги, которая снабжалась водяными фабричн. знаками, дающими возможность опредѣлить время ея фабрикаціи. Съ папируса и пергамента иногда смывались написанн. тексты и писались новые. Такія рукописи носили названіе палимпсестовъ, и въ на-

тоящее время найдено нѣсколько химическихъ реактивовъ для восстановления ихъ первоначальнаго текста.

Исторія П-ъ, т. е. ученіе о происхожденіи и основн. принципахъ письменности, о законахъ ея развитія и о филиаліи алфавитовъ, составляетъ предметъ особой науки, назыв. *палеографіей*, т. е. наукой о письмѣ древнихъ народовъ, и обнимающей собою, въ качествѣ частныхъ дисциплинъ, *этиграфику* (т. е. ученіе о надписяхъ), *нумизматику* (т. е. ученіе о надписяхъ на монетахъ), разсматривающія буквы и знаки, вѣзаныя въ письменн. матеріалъ, *эпиграфику палеографію*, разсматривающую эволюцію письменности, собственно *палеографію*, содержащую правила для чтенія буквъ и знаковъ, написаныя на поверхности матеріала, и *зографію*, или живопись, т. е. ученіе о виньеткахъ и миниатюрахъ, которыми обыкновенно украшались рукописи. Интересъ къ изученію исторіи письма и его древнѣйш. памятниковъ пробужденъ былъ въ Зап. Европѣ еще въ раннюю пору средн. вѣковъ практической потребностью гарантировать отъ подлога рукописи, юридич. и государственн. акты, или *дипломы* (*diplomas*), регулировавшіе обширную сферу имущественн., поземельн. и политич. отношеній. Отсюда зародилась историко-критическая дисциплина *дипломатики*, имѣвшая цѣлю опредѣлять подлинность или подложность всякаго даннаго документа на основаніи внутренн. данныхъ и содержащая въ зачаточн. состояніи и палеографію, какъ науку, изучающую памятники письменности исключительно съ ихъ внѣшней стороны—съ точки зрѣнія почерка и матеріала (Жанъ Мабильонъ, 1632—1707 гг.). Начало палеографіи, какъ самостоятельн. науки, положилъ Бернаръ де-Монфононъ (1655—1741 гг.), въ книгѣ „*Paleographia Graeca*“. Въ полов. XVIII в. Жанъ Виллуазонъ (1753—1805 гг.) во введеніи къ издан. „*Apollonii Sophistae I. xicor*“ высказался за необходимость палеографич. свѣдѣній при изданіи и изученіи греч. классиковъ; вслѣдъ за нимъ Бастъ въ своей „*Complementatio paleographica*“ еще шире разработалъ палеографич. методъ Виллуазона и положилъ вѣрное чтеніе рукописей въ основу всякаго филологич. образованія. Съ этого времени палеограф. вопросы выдвигаются на первый планъ и, кромѣ филологовъ, приобретаютъ важное значеніе также для исторіи и богословія. Съ развитіемъ сравнит. языковѣднія и послѣ открытій и изслѣдованій Шамполіона, Руже, Ф. Ле-нормана, Гротенфенда, Бурнуфа, Лассена, Лайярда, Масперо, К. Р. Лепсіуса, Эберса и др., палеографіи, первонач. ограниченной узкимъ кругомъ греко-римскихъ П-ъ, открылся обширный новый міръ азіатск., африканск. и американск. письменности. — Въ Россіи палеографич. интересы зародились въ средѣ раскольниковъ, тщательно изучавшихъ древнія рукописи, какъ завѣты священной старины. Результаты этой скрытой работы впервые сказались въ нач. XVIII в.—въ „Поморскихъ вопросахъ и отвѣтахъ“ раскольниковъ Денисовыхъ на предъявленное имъ архіепископ. Питиримомъ „Соборное посланіе на еретика Мартина“, текстъ котор. найдены былъ въ библ. Мѣвск. Николаевск. монастыря и содержалъ осужденіе раскола. Рядомъ частью дипломатич., частью чисто палеографич. доказа-

тельствъ, выставленн. совершенно неожиданно для противниковъ, Денисовы опровергли подлинность текста „Соборн. посланія“ и отнесли его возникновеніе вмѣсто XII в. къ періоду XV—XVIII стл. Возгорѣвшаяся вслѣдъ за тѣмъ полемика, въ котор. приняли участіе историографъ Мюллеръ, протоіерей Алексѣевъ и студ. петерб. акад. Лавровъ, выяснила полную несостоятельность тогдашн. ученыхъ въ области палеографіи и вызвала ясное сознание важности этой научной отрасли; но, тѣмъ не менѣе, изученіе древне-русск. рукописей и языка въ теченіе XVIII в. оставалось занятіемъ дилетантовъ (Мусинъ-Пушкинъ, Малиновскій и др.), и лишь въ нач. XIX в. Кашаидовичъ сдѣлалъ первые, хотя и весьма еще неловкіе, шаги въ области научн. постановки русск. палеографіи. Болѣе успѣшна и плодотворна была дѣятельность митр. Евгенія, издававш. грамоту князя Мстислава Волинскаго Юрьеву монастырю, съ приложен. палеографич. и филологич. объясненій; но основателемъ строго научной русск. палеографіи былъ академикъ Востоковъ, собравш. въ своѣмъ „Описаніи рукоп. Румянц. музея“ (1842 г.) массу палеографич. фактовъ, приведенн. въ систему Пыпинымъ и доставивш. матеріалъ для лучш. донынѣ руководства по русск. палеографіи, напечатанн. имъ въ 1-мъ т. „Учен. Зап. Академіи Наукъ“ по I и III отд. Въ дѣлѣ изданія старинн. памятниковъ особенныя услуги оказали палеографіи профессораславысты Бодянский, Срезневскій и Григоровичъ, сопровождавшіе издаваемые тексты фотографич. снимками и введеніями, содержащ. анализъ внѣшн. и внутренн. признаковъ издаваемой рукописи. Въ новѣйшее время распространено старинн. текстовъ много способствовало Обществу любителей древнерусской письменности, издававшее большую часть памятниковъ фотографич. способомъ, и изданія „Археографич. комиссіи“, предпринимаемая съ недавняго времени по строго науч. системѣ. — На протяженіи тысячелѣтій, отдѣляющихъ изобрѣтеніе фонетич. алфавита отъ появленія типографск. шрифтовъ и поэтому подлежащихъ вѣдѣнію палеографіи, алфавитъ подвергся столькимъ разнообразн. измѣненіямъ въ письмѣхъ отдѣльн. народностей, что, не пыгаясь представить подробную схему развитія письменности, мы ограничимся лишь обозрѣніемъ его важнѣйш. моментовъ и типовъ въ письменности латинской, греческой и, тѣсно съ нею связанной, русской. За основаніе греко-римской палеографіи принимается такъ наз. *ляпидарный алфавитъ* надписей на камнѣ и металлѣ. Здѣсь всѣ буквы—одинаковой и, притомъ, иногда весьма значит. (въ дюймѣ—*uncia*, въ локоть—*cubitus*, откуда названія: *litterae unciales, cubitales*, или *capitales*) величины, стоятъ въ границахъ квадрата или круга, не связаны между собою и совершенно свободны отъ всякихъ прибавокъ, крючковъ, укорачиваній; прямая черта въ нихъ вертикальна или горизонтальна. При переходѣ этого алфавита съ камня и металла на другой матеріалъ (папирусъ, пергаментъ, хлопчатую и простую бумагу) сперва развивается *капитальное письмо*, служащее точнымъ воспроизведеніемъ ляпидарн. начертаній на новомъ матеріалѣ; затѣмъ, подъ вліяніемъ матеріала, открывающаго просторъ большей легкости и свободѣ начертаній, первонач. строгій характеръ капитальн. письм. измѣняется и

развивается *письмо унциальное*, сперва еще довольно близкое къ капит. (*древнѣйшее унци. письмо*), но болѣе округловъ, нѣсколько наклонное и не соблюдающее одинаковаго размѣра буквъ, еще не знающее раздѣленія словъ и надстрочн. знаковъ (напр., Codex Sin. iticus начала V в., рукопись Диоскорида начала VI в.), позже окончательно замѣняющее квадратную и кругообразную форму буквъ прямоугольною и овальною, что придаетъ ему остроконечн. характеръ; начертанія пишутся однимъ почеркомъ и связываются между собою (*матуры*), принимаютъ такъ назыв. *булавообразную* форму, т. е. снабжаются различными крючками и прибавками; въ греч. текстахъ появляются ударенія и придыханія (*новѣйшее унциальн. письмо*, напр. — въ парижск. списокѣ Григорія Богослова конца IX в.). Въ IX—X вв. замѣчается стремленіе возстановить унциальное письмо въ его древнѣйшей чистотѣ, создавшее въ Греціи новую форму унциальн. письма, получившую художественн., роскошн. характеръ и, вслѣдствіе своего исключит. предназначенія для литургич. цѣлей, названн. *унциальн. письмомъ литургич. характера* (напр., въ Синодальной рукописи № 226). Помимо того потребность скорр. и легкаго письма создаетъ *курсивъ*, представляющій приспособленіе унци. письма къ потребностямъ повседневной жизни и отличающ. отъ него округлостью угловъ, урѣзаніемъ лишн. концовъ и стремленіемъ набрасывать отдѣльн. буквы и сочетанія буквъ за одинъ приемъ (*Volumina Negscalanensia, tabulae ceterae*). Крайности курсива, грозившія порчею алфавиту, вызвали стремленіе свести его къ опредѣл. границамъ путемъ сочетанія стар. унциальн. начертаній въ уменьшен. масштабѣ съ курсивомъ, но съ избѣжаніемъ лигатуръ. В резултатѣ получилось пестрое, смѣшанное письмо, извѣстное подъ названіемъ *минускульнаго*. — Образцы древнѣйш. русскаго (кирилловскаго) письма, соответствующ. *унциальному* письму классич. народовъ, мы находимъ на монетахъ, такъ наз. *гривнахъ*, мраморъ и камнѣ (гробница вел. кн. Ярослава I въ Кіевск. Софійск. соборѣ, Тму-Тараканск. камень Имп. Эрмитажа, Черниговскія гривны, золот. и серебрян. монеты времени Владиміра Святаго) и въ русск. пергаменн. рукописяхъ XI—XIV вв. въ формѣ *установаго почерка*, отличающагося квадратностью начертаній, отсутствіемъ округлостей и не знающаго удареній, сокращеній, раздѣльности словъ, знаковъ препинанія и надстрочн. знаковъ, кромѣ *титла* надъ именами Бога, Христа, Богоматери и святыхъ. Наряду съ уставомъ въ юридич. актахъ, грамотахъ и договорахъ рано развивается *полууставъ*, идущій отъ XIV в. до XVII в. включительно. Соответствующ. греч. *курсиву*, полууставъ отличается тѣмъ же стремленіемъ къ лигатурамъ, массою нечужд. надстрочн. знаковъ, весьма искусственной, но и весьма неопредѣленной, системой знаковъ препинанія и нѣкоторой раздѣльности словъ. Съ конца XV в. начинается развитіе *скоротисы*, продолжающееся и до настоящ. времени. Оригинальную разнородность русск. старинной письменности составляла такъ наз. *тайнопись* (*криптография*), частью греческ., но въ большинствѣ случаевъ чисто русскаго изобрѣтенія, достигшая значит. разнообразія системъ въ XVI и XVII вв. (немудрая лигорейская

азбука, лигорейск. азбука мудрая и проч.). Основная часть на замѣнѣ однѣхъ буквъ другими, частью на болѣе или менѣ сложной замѣнѣ буквъ ихъ числовыми значеніями, а этихъ послѣднихъ — прозвонными знаками, тайнопись служила прикрытіемъ для всякихъ мыслей и замѣчаній, шедшихъ въ разрѣзъ съ общепринятыми и официальными взглядами и потому не предназначавшихся для гласности. Въ виду своей распространенности и важности тайнопись составляла предметъ школьнаго обученія и при патриархѣ Филаретѣ проникла и въ дипломатич. сношенія московск. правит. съ его заграничн. послами. — Весьма важныя указанія для опредѣленія времени и мѣста возникновенія рукописи содержатъ особенности языка и правописанія, налагаемыя на текстъ отдѣльными мѣстностями. Въ русск. рукописяхъ различаются 3 главн. правописанія: *сербское, болгарское, русское*, въ свою очередь представляющее значит. разнообразіе мѣстн. говоровъ и правописаній — русинское, новгородское, поморское и др. Изслѣдованіемъ мѣстной палеографии занимался Ундольскій, работы котор. не были изданы и въ настоящ. время принадлежатъ библиотекѣ Румянцевск. муз. — Такимъ образомъ залачу палеографа при чтеніи рукописн. текстовъ является; во-1-хъ, раздѣленіе сплошныхъ строкъ манускрипта на слова; во-2-хъ, возстановленіе всѣхъ звуковыхъ элементовъ, скрытыхъ подъ надстрочн. знаками и титлами, и, въ-3-хъ, опредѣленіе времени рукописи, если она не датирована, по ея материалу и характеру письма. Насколько трудна каждая изъ этихъ задачъ, доказываютъ погрѣшности, встречающіяся даже у очень компетентныхъ палеографовъ и доходящія до нелпности и комизма при отсутствіи эрудиціи и вниманія. — О II-ахъ и палеографии см.: *Wattenbach*, „Anleitung zur griechischen Paläographie“, „Anleitung zur lateinischen P.“, „Das Schriftwesen im Mittelalter“; *Gardthausen*, „Griechische P.“; *Kopp*, „P. critica“; *Champollion*, „Paléographie universelle“; *Burnet*, „Elements of South-Indian palaeography“; *Mollen*, „Orientalische P.“; *И. С. Срезневскій*, „Славяно-русс. палеография XI—XIV вв.“, „Древн. памятники русск. письма и языка“; юбилейн. сборн. московск. университета „Матеріалы для исторіи писемъ“ и др.

Письмовникъ, сборникъ образцовъ писемъ на разные случаи. Въ русск. литерат. первымъ П-омъ является переведенная съ нѣм., по приказу Петра В., книжка: „Приклады, како пишутся комплименты разные на нѣмецкомъ языкѣ, то есть писанія отъ потентатовъ къ потентатамъ поздравительныя и сожалѣтельныя и иныя; также между сродниковъ и пріятелей“ (1708 г.). Знаменитѣйшій русскій П. (впрочемъ, идущій много далѣе тѣснаго смысла этого слова) принадлежитъ Н. Г. Курганову (см. это сл.).

Питаніе животныхъ. Вся совокупность жизненныхъ явленій въ животномъ организмѣ обязана своимъ существованіемъ беззрывнымъ процессамъ распада пищевыхъ и тканевыхъ элементовъ, причѣмъ содержащійся въ нихъ запасъ потенциальной энергіи превращается въ теплоту, механическую работу, электричество и пр. Такимъ образомъ всякое жизненное явленіе истощаетъ въ соответственной мѣрѣ запасъ энергіи, а вмѣстѣ съ тѣмъ умень-

шаветь и жизнедеятельность организма, которая в конце концов должна бы совершенно прекратиться, если организм не восполнял истраченной энергии новым запасом. И так как животный организм лишен способности вырабатывать из простых неорганич. элементов сложн. органич. соединения, богатая потенциальной энергией, — такая способность присуща лишь растениям (см. *питание растений*), — то он должен брать этот запас из органического мира в видѣ пищевыхъ веществъ. *Питание и состоитъ въ восполненіи истраченной матеріала, въ сохраненіи естественнаго состава организма, необходимаю для поддержанія физиологическихъ отравленій.* Отсюда питательными веществами являются не только тѣ, которые непосредственно участвуютъ въ построении организма и снабженіи его необходимыми запасомъ потенциальной энергии, но и тѣ, которые лишь предохраняютъ его веществанный составъ отъ потерь. — Для построения тѣла, дальнѣйшаго роста его и развитія функциональной дѣятельности животный организмъ нуждается главн. образ. въ 4 основныхъ питательныхъ началахъ: *бѣлкахъ* (азотист. вещ.), *углеводахъ* и *жирахъ* (безазотист. вещ.) и *минеральныхъ соединеніяхъ*. Всѣ эти вещества имѣютъ огромное значеніе для П-ія, и отсутствіе одного изъ нихъ влечетъ нарушеніе въ равновѣсіи обмена веществъ и болѣе или менѣе гибельно отражается на организмѣ. Задача физиологіи П-ія и состоитъ въ томъ, чтобы точно установить значеніе каждаго изъ нихъ, найти законы распадѣнія ихъ въ организмѣ и указать наиболѣе благоприятныя условія для равновѣсія послѣдняго. — *Бѣлковая ещество* представляють главную составную часть, изъ кот. построены тѣны животныхъ. Они же, распадаясь въ организмѣ, принимаютъ участіе въ образованіи тепла, хотя это участіе не велико (по Рубнеру, не болѣе 20—21% всего развиваем. въ организмѣ колич. тепла, именно отъ 7,5 до 20,4%). Отсюда — важное значеніе ихъ для П-ія, и установленіе законовъ распадѣнія азотистыхъ вещ. (азотистаго обмена) является дѣломъ первостепенной важности. Работы главн. обр. Фойта, положившаго основы современной физиологіи П-ія, показали, что при исключительно азот. пищѣ *разложене азот. вещ. въ организмѣ въ общемъ пропорціонально количеству принятыя бѣлковъ*. Такъ, въ его опытахъ при увеличеніи мясной пищи отъ 0 до 2660 грамм. количество выдѣлявшейся мочевины (кот. служить мѣриломъ разложѣнія азот. вещ.) поднималось въ сутки отъ 12 до 184 гр. Этотъ чрезвычайно важный законъ П-ія указываетъ, что при одной бѣлковой пищѣ нельзя различивать на значительное приращеніе бѣлковъ въ тѣлѣ животного. Въ чистомъ видѣ всю силу этого закона можно наблюдать при кормленіи худощавыхъ индивидуумовъ чистой мясной пищей: при увеличеніи приѣмовъ послѣдній растетъ въ то же время распадѣніе азот. вещ., и т. обр. организмъ приним. изо дня въ день пищу безъ пользы для себя, лишь настолько, чтобы поддержать свое плохое существованіе. — Въ дѣлѣ экономіи бѣлковъ въ организмѣ имѣютъ огромное значеніе жиры и углеводы. *Они замедляютъ разложене бѣлковъ, такъ что является возможность къ отложенію въ организмѣ нѣкот. количества бѣлка тамъ, идѣ безъ нихъ отло-*

женія не послѣдовало бы. Для жировъ это сбереженіе въ среднемъ = 70%, для углеводовъ = 90% того колич. бѣлковъ, кот. разлагается при исключит. азотистой пищѣ. Напр., собака, получавшая въ теченіе 7 дней по 800 гр. чистаго мяса, разлагала 826 гр. мяса, т. е. теряла бѣлокъ съ тѣла; когда же въ теченіе 9 дней къ 800 гр. чистаго мяса прибавлялось 100—400 гр. крахмала (углеводъ), она разлагала только 763 гр., т. е. имѣла возможность отложить бѣлокъ въ запасъ. Это имѣетъ особ. большое значеніе для человѣка, кот. въ состояніи переваривать ограниченныя колич. мяса (взрослый въ исключ. случаяхъ можетъ переваривать 1½ кило). Одинаковое значеніе съ жиромъ въ пищѣ имѣетъ и жиръ, уже отложившійся въ тѣлѣ. Только что указанный фактъ дѣлаетъ понятнымъ, почему тучные субъекты полнѣютъ при сравнительно небольшихъ колич. мяса въ пищѣ, а также почему они легче и продолжительнѣе переносятъ голодъ: содержаніе въ тѣлѣ жира замедляетъ распадѣніе азот. вещ. и так. обр. важные для жизненныхъ отравленій органы сравнительно долѣе сохраняются. Аналогичное значеніе въ П-іи имѣютъ и *клей-дающія вещества* (хрящи, сухожилия и пр.), и притомъ въ гораздо болѣе степени, чѣмъ углеводы и жиры. При употребленіи ихъ распадѣніе бѣлковъ въ тѣлѣ уменьшается болѣе, чѣмъ вътрое противъ того, что разлагается при голоданіи. Напр., при голоданіи животное теряетъ 338 гр. бѣлковъ, при употребленіи въ пищу 200 гр. клея — только 105 гр. Однако, нужно помнить, что клей и клей-дающія вещ. никоимъ образомъ не могутъ замѣнить собой бѣлка и служить къ восстановленію тканей, даже клей-дающихъ, а потому при исключит. кормленіи ими гибельный конецъ неминуемъ. — Безазотистыя питат. начала, *жиры и углеводы*, служатъ главными источниками образованія тепла и механич. работы; кромѣ того они, какъ было указано, понижаютъ энергію распадѣнія азотист. вещ. Распадѣніе жировъ не аналогично разложѣнію бѣлковъ: при обильной жиромъ пищѣ распадѣніе жира не усиливается, и онъ легко отлагается въ запасъ. На отложеніе жира оказываютъ влияние также углеводы, кот. распадаются легче жировъ и тѣмъ сберегаютъ послѣдніе отъ разложѣнія. По Фойту 100 вѣсов. частей жира = 175 вѣсов. частямъ крахмала. Принимая во вниманіе этотъ фактъ, а также влияніе жира на отложеніе бѣлка въ тѣлѣ, становится понятнымъ, почему при прибавленіи углеводовъ къ пищѣ, содержащей достаточное количество бѣлковъ и жира для питанія, происходитъ отложеніе послѣднихъ въ запасъ, или, говоря вульгарно, тѣло полнѣетъ. Чистая мясная пища, напротивъ, сокращаетъ запасы жира въ организмѣ. Въслѣдствіе непоступленія жира извнѣ и отсутствія въ пищѣ углеводовъ процессомъ разложѣнія захватывается жиръ, накопленный въ тѣлѣ, а вмѣстѣ съ этимъ, по извѣстному уже закону питанія, энергія разложѣнія бѣлковъ возрастаетъ, что, въ свою очередь, отражается на энергіи процесса разрушенія жира, такъ что подѣйствіемъ этихъ двухъ факторовъ разложѣнію подвергается все болѣе количество накопленнаго жира. На этомъ основано діетическое лѣченіе тучности большими количеств. мяса и возможно малыми колич. безазотистой пищи по системѣ Бантинга. — Что

касается объясненія вышеуказанныхъ явленій, то наиболее полной и удовлетворяющей известнымъ фактамъ является теорія Фойта, хотя она еще и не признана всеми учеными, напр.—Пфлюгеромъ и Гоппе-Зейдеромъ. По этой теоріи процессы распада въ организмѣ зависятъ отъ способности клѣточныхъ элементовъ разлагать сложныя химич. соедин., приходяшія въ сокахъ въ соприкосновеніе съ ними. Самыя клѣточки въ незначительномъ размѣрѣ принимаютъ участіе въ процессахъ распада; распады же главн. обр. выпадаетъ на долю соковъ, и величина его зависитъ какъ отъ состоянія клѣточекъ (для кот. существуетъ въ этомъ отношеніи известный предѣлъ); такъ и отъ матеріала, кот. доставляется соками. Бѣлокъ существуетъ въ тѣлѣ въ двухъ формахъ: въ формѣ „организованнаго“ бѣлка, входящаго въ составъ клѣтокъ, а потому принимающаго незначит. участіе въ распаденіи, и въ формѣ „циркулирующаго“, входящаго въ составъ соковъ, а слѣд.—главн. обр. участвующаго въ процессахъ разложенія. Весь бѣлокъ пищи идетъ на увеличеніе циркулирующаго бѣлка, и потому такъ быстро увеличивается распады при обильной бѣлковой пищѣ: весь бѣлокъ подпадаетъ разлагающему дѣйствию клѣтокъ, и это продолжается до тѣхъ поръ, пока не будетъ достигнуто тотъ maximum, кот. клѣточки при данномъ состояніи могутъ разложить. При наступленіи этого момента избытокъ бѣлка отлагается въ ткани, часть циркулирующаго бѣлка переходитъ въ организованный и, увеличивъ массу клѣточекъ, вмѣстѣ съ тѣмъ увеличиваетъ и способность ихъ разлагать еще большія количества бѣлка. Этимъ обстоятельствомъ объясняется возможность для организма приходить въ равновѣсіе съ такимъ количествомъ бѣлка въ пищѣ, какое вообще въ состояніи переварить кишечн. каналъ, а слѣд.—невозможность при одной бѣлков. пищѣ сдѣлать хоть сколько-ниб. значительный запасъ бѣлка въ организмѣ. Роль клей-дающихъ веществъ состоитъ въ томъ, что они легче подвергаются разлагающему дѣйствию клѣточекъ, и такъ какъ способность послѣднихъ въ этомъ отношеніи ограничена, то она истощается при разложеніи клея и клей-дающихъ вѣщ., которыя так. обр. и сохраняютъ циркулирующій бѣлокъ отъ распада. Роль жировъ и углеводовъ въ сохраненіи бѣлковъ отъ распада, по мнѣнію Фойта, нельзя объяснить прежнимъ предположеніемъ, будто они, въ силу большаго средства къ кислороду, быстро окисляются и тѣмъ спасаютъ бѣлков. вѣщ. отъ распада. Жиры и углеводы, какъ думаетъ Фойтъ, разлагаются даже труднѣе бѣлковъ, и роль жировъ, по его мнѣнію, сводится къ тому, что они входятъ въ составъ клѣтокъ и тѣмъ ослабляютъ способность ихъ разлагать сложн. химич. соедин.; роль же углеводовъ сводится къ тому, что они берегаютъ жиръ отъ распада, а уже этотъ сохранившійся отъ разложенія жиръ и способствуетъ дальнѣйшему сохраненію бѣлка.—**Минеральныя соединенія** такъ же необходимы для поддержанія вѣществ. состава животнаго организма, какъ и другія питат. начала, и если количество ихъ въ пищу спускается ниже известнаго предѣла, то организмъ погибаетъ. Изъ минераловъ солей животнаго организмъ нуждается въ *хлористомъ калии* и *натрии*, въ *извести*, *фосфатахъ щелочей* и

щелочныхъ земель и *железѣ*. Вопросъ о точномъ значеніи этихъ солей для питанія организма и о величинѣ нужнаго ихъ количества еще мало разработанъ. Лучшее всего разработанъ вопросъ о значеніи извести, кот. имѣетъ огромное вліяніе на питаніе костей. *Вода* представляетъ такое же питательное начало, какъ и др. вѣщества, и является существеннымъ условіемъ для жизнедѣятельности органовъ: она доставляетъ питательный матер. въ отдаленнѣйшія части организма, а равно и удаляетъ продукты распада; большая часть химич. процессовъ совершается лишь въ растворахъ, а потому не удивительно, если организмъ не можетъ безъ ущерба для себя переносить даже небольшихъ потерь воды. При холерѣ мышцы и нервы теряютъ не болѣе 5—6% содержащейся въ нихъ воды.—Что касается количества питательныхъ началъ, должно находиться въ пищѣ человѣка для достиженія рациональнаго П-ія, то, строго говоря, нѣтъ абсолютной нормы для пищевого довольствія человѣка, такъ какъ потребность даже одного и того же человѣка въ питательныхъ вѣщ., колеблется въ зависимости отъ состоянія организма и внѣшнихъ условій. Поэтому приводимыя цифры могутъ относиться лишь къ *среднему человеку при данныхъ условіяхъ*. На основаніи многочисл. изслѣдованій за такую норму для умеренно работающаго человѣка средняго развитія можно принять 130 гр. бѣлковъ, 75 гр. жира и 450—500 гр. углеводовъ. Но эта норма не приложима къ человѣку, занятому тяжелымъ мускульнымъ трудомъ. Вслѣдствіе болѣе энергичнаго образованія тепла и механич. работы требуется и больше жировъ и углеводовъ, и въ то же время, хотя, какъ доказано теперь, бѣлки и не участвуютъ въ производствѣ мышечной работы, такой человѣкъ нуждается и въ большемъ количествѣ бѣлковой пищи, такъ какъ, во-первыхъ, за тяжелыя работы берутся и люди съ хорошо развитой мускулатурой, а потому для поддержанія вѣществ. состава нужно больше бѣлковъ, а во-вторыхъ—мышечная работа влечетъ развитіе мышечной ткани, и так. обр. опять для поддержанія вѣществ. состава нужно больше бѣлковъ. По Фойту эта норма=145 гр. бѣлка, 100 гр. жира и 500 гр. углеводовъ. О формѣ, въ какой должны быть принимаемы эти питат. начала, см. *пища*.—Ср.: Voit C., „Physiologie des allgemeinen Stoffwechsels und der Ernährung“ (Hermann's „Handbuch der Physiologie“, VI; по-русски „Руководство къ физиологіи“, изд. главн. воен.-мед. упр.); Эрисманъ, „Курсъ гигиены“, т. III, вып. I.

Питаніе растеній. Главную массу растительнаго организма составляютъ органическія соединенія, котор. растенія образуютъ изъ неорганическихъ элементовъ природы: *углерода* (С), *водорода* (Н), *кислорода* (О), *азота* (N) и *серы* (S). Процессъ образованія органич. соединеній изъ неорганич., присущій лишь растеніямъ, состоитъ изъ образованія безазотистыхъ орган. соед.—*ассимиляци* С, и образованія азотистыхъ соед.—*ассимиляци* N. Весь необходимый въ первомъ процессѣ СО₂ получается изъ углекислоты (СО₂) воздуха. СО₂ расщепляется, О возвращается атмосферѣ, С же вмѣстѣ съ О и Н, которые растеніе получаетъ изъ воды и углекислоты, ассимилируются растеніемъ въ

формѣ еще неизвѣстнаго соединенія, для чего требуется присутствіе *хлорофилла* (см. это слово и *листъ*) и достаточно интенсивнаго свѣта. У всѣхъ растений съ болѣе высокой организаціей ассимиляція совершается въ особой ткани, *ассимилирующей паренхимѣ* листьевъ и всѣхъ вообще желтыхъ частей раст. Растенія, лишеныя хлорофилла или растушія въ темнотѣ, не могутъ разлагать CO_2 . Разложеніе CO_2 происходитъ въ хлорофилловыхъ зернахъ сильнѣе всего подъ влияніемъ желтаго свѣта, слабѣе — отъ красныхъ и зеленыхъ, еще слабѣе — отъ голубыхъ, фиолетовыхъ и ультрафиолетовыхъ лучей спектра. Первый *видимый* продуктъ ассимиляціи есть появленіе углевода *крахмала*, amyum ($6\text{CO}_2 + 5\text{H}_2\text{O} = \text{C}_6\text{H}_{10}\text{O}_5$ (крахмалъ) + 6O_2), внутри хлорофилловыхъ зеренъ. Крахмалъ образуется, однако, не только въ хлорофилловыхъ зернахъ зеленыхъ частей, но и въ стебляхъ, клубняхъ, корняхъ — изъ особыхъ, безцвѣтныхъ „крахмалообразовательныхъ“ зеренъ, которыя могутъ (напр., въ корѣ картофельныхъ клубней), при надлежащемъ освѣщеніи, превращаться въ настоящіе хлорофилловые зерна. Нужно думать, что изъ крахмала возникаютъ затѣмъ всѣ главные органич. составн. части растенія — прочіе углеводы, жиры и бѣлки (азот. вещ.), хотя вопросъ этотъ еще окончательно не выясненъ. Мы знаемъ, напр., что при проростаніи богатыхъ жиромъ сѣмянъ изъ запасовъ послѣдняго непосредственно образуются крахмалъ и сахаръ. Необходимый для образованія азотистыхъ соединеній N растеніе получаетъ главн. обр. изъ почвы — въ видѣ азотнокислыхъ и аммиачныхъ солей, но самый процессъ происхожденія бѣлковъ не выясненъ. Полагаютъ, что распространенное въ растеніяхъ азот. органич. вещество *аспаргинъ*, сочетаясь съ S, создаетъ бѣлки. Бѣлки, жиры и углеводы суть „строительные элементы“ всѣхъ растит. органовъ; но, кромѣ нихъ, въ растеніи образуются: дубильная кислота, камеди, растит. алкалоиды, щавелевая и др. растит. кислоты. Избытокъ строительнаго матеріала откладывается въ многолѣтнихъ растеніяхъ, въ особыхъ резервуарахъ: корневищахъ, клубняхъ, луковицахъ, въ бѣлкахъ и зародышевыхъ листьяхъ сѣмени (сѣмянодоляхъ), у древесныхъ растеній — также въ корѣ и пренхимѣ. Переходъ пластическаго матеріала въ дѣятельное состояніе совершается при помощи *ферментовъ*, особенное количество ихъ въ состояніи перевести въ растворимую форму большія количества другаго вещества. Такъ, при проростаніи ржи, ячменя и другихъ сѣмянъ образуется *диастазъ*, который въ состояніи превращать огромное количество крахмала въ растворимую глюкозу. Диастатическіе ферменты очень распространены; въ клубняхъ, корняхъ, стебляхъ и листьяхъ они превращаютъ и растворяютъ крахмалъ; въ грибахъ *инортинъ* расщепляетъ тростниковый сахаръ на декстрозу и левулозу; ферментъ, резиномовывающій въ свеклѣ, весной превращаетъ тростниковый сахаръ въ глюкозу. „Пептонизирующіе“ ферменты переводятъ бѣлки въ растворимую форму; они содержатся въ секретѣ настѣкомоядныхъ (см. это сл.) раст., въ проростающемъ сѣмени конопля, льна, ячменя, горошка. — Для нормальнаго развитія растенія, кромѣ

S, H, O и N, изъ кот. строится органич. вещество, необходимы слѣдующія минеральныя вещества: калий, магній, кальцій, желѣзо, сѣра и фосфоръ, кот. растеніе получаетъ изъ почвы въ видѣ солей. — Пластическія вещества проходятъ довольно большія пространства отъ мѣста ихъ образованія къ резервуарамъ и мѣстамъ потребленія, въ деревѣ, напр. — отъ листьевъ до кончиковъ корней. Такъ какъ твердый крахмалъ не можетъ проникнуть сквозь клѣточные стѣнки, то, при передвиженіи изъ одной клѣтки въ другую, онъ сперва переходитъ въ растворимую глюкозу и въ каждой клѣткѣ вновь осаждается въ мелкозернистой формѣ (*транзиторный крахмалъ*). „Диосмозъ“ внутри раст. заключается въ теченіи жидкостей различной концентраціи, одна взаменъ другой, сквозъ клѣточные стѣнки. Теченіе воды и растворенныхъ въ ней солей отъ корней до отдаленнѣйшихъ верхушекъ обусловливается испареніемъ („транспирація“) съ поверхности листьевъ, а также „корневой силой“ — способностью корня поглощенную изъ почвы воду продавливать съ значит. силой вверхъ, подобно нагнетательному насосу. Поглощеніе изъ почвы воды и содержащихся въ ней пищевыхъ веществъ совершается при помощи корневыхъ волосковъ, которыя проникаютъ между частицами почвы и отчасти срастаются съ ними. Этимъ существенно облегчается поглощеніе пищевыхъ веществъ волосками, ибо почва, въ силу молекулярнаго притяженія, прочно удерживаетъ калийныя, фосфорнокислыя, аммиачныя и др. соли, волоски же выдѣляютъ, добавокъ, кислый секретъ, растворяющій углекислоту и фосфорнокислоту извѣст.

Питательный желтокъ, см. яйцо.

Питейные сборы представляютъ собою систему обложения крѣпкихъ напитковъ — вина, пива и меда, водки и спирта. Способность этихъ напитковъ служить объектомъ косвеннаго обложения не подлежитъ сомнѣнію, такъ какъ они являются не предметомъ питанія или необходимости, а средствомъ наслажденія и даже прихоти, отъ потребленія котораго всегда можно отказаться не только безъ вреда, а напротивъ — съ пользой для здоровья. Съ другой стороны, въ пользу ихъ обложения, и даже значительно высокаго, говоритъ морально-полицейское соображеніе — желаніе увеличеніемъ цѣны напитковъ противодействовать развитію пьянства. П. с., правда, не удовлетворяютъ требованію равномерности обложения, такъ какъ падаютъ не на всѣхъ гражданъ и несоразмѣрно ихъ податной способности, но зато имѣютъ ту выгодную сторону, что они уплачиваются главн. образомъ взрослыми, слѣдоват. способными къ труду и заработку мужскимъ населеніемъ и, кромѣ того, облагая предметъ, отъ потребленія котор. можно безъ вреда для себя отказаться, представляютъ возможность каждому соразмѣрять платимую имъ долю со своими имущественными средствами. П. с. слагаются изъ трехъ главнѣйшихъ налоговъ на напитки: налога на виногр. вина, на пиво и на спиртъ и издѣлія изъ него. 1) *Налогъ на виногр. вина* представляетъ наибольшія трудности для взиманія, такъ какъ производство вина обыкновен. раздробляется между многочисленными сельскохоз. предпріятіями, вслѣдствіе чего чрезвычайно трудно услѣдить какъ за домашнимъ потребленіемъ его

такъ и за прямыми сбытомъ отъ производителя къ потребителю. Наибольше употребительными формами этого налога являются обложение производства вина (въ видѣ налога на виноградники или на готовое вино), обложение его перевозки и обложение торговли виномъ. Большое значеніе этотъ налогъ имѣетъ только тамъ, гдѣ винодѣліе составляетъ важную отрасль промышленности страны, какъ во Франціи (въ 1892 г. нал. на вино доставилъ 153 548 т. фр.), въ нѣкотор. герм. государствахъ и пр. Въ Россіи виногр. вина не подлежатъ акцизу, но подвергаются высокимъ таможенн. пошлинамъ при ввозѣ изъ-за границы. Между тѣмъ вина потребляются сравнительно зажиточными классами, и потому умѣренное обложение ихъ было бы справедливо. 2) *Налогъ на пиво* долженъ быть болѣе умѣреннымъ, чѣмъ на другіе П. с., такъ какъ пиво, вслѣдствіе значительнаго содержанія солода и малаго % алкоголя, является въ нѣкоторомъ родѣ питательнымъ средствомъ. Облагается пиво различными способами: по количеству готоваго продукта, по полуфабрикату (суслу), по работоспособности заторныхъ чановъ и котловъ, по количеству сыраго матеріала (солода). Доходъ, приносимый этимъ налогомъ довольно значителенъ, особенно въ герм. странахъ: въ Англіи—8770 т. ф. ст., въ Германіи—76 198 т. мар., въ С. Штатахъ—23 415 т. долл., во Франціи—22 589 т. фр. (1888 г.). Въ Россіи акцизу подлежатъ пиво, портеръ, медъ и брага, приготовляемая на особо устроенныхъ заводахъ. Акцизъ съ пивоваренія взимается по вмѣстимости заторныхъ чановъ и по числу разрѣшенныхъ заторовъ (по 30 коп. съ ведра емкости за каждый заторъ); съ медоваренія—по вмѣстимости медоварен. котловъ и числу дней, въ котор., по объявленію, будетъ производиться медовареніе (по 50 коп. съ ведра за каждый день); доходъ отъ обихъ акцизовъ около 5 м. р. 3) *Налогъ на спиртъ и издѣлія изъ него* по своей доходности занимаетъ первое мѣсто среди казенн. налоговъ. Въ 1888 г. онъ принесе въ Великобританію—17,5 м. ф. ст., въ С. Штатахъ—69,4 м. долл., въ Германіи—141 м. мар., во Франціи (въ 1892 г.)—292,6 м. фр. Высота этого налога можетъ значительно превышать другіе П. с., такъ какъ спиртные издѣлія отличаются гораздо большимъ содержаніемъ алкоголя, чѣмъ остальные напитки. Наибольшей высоты обложение спирта достигаетъ въ Англіи, гдѣ оно въ переводѣ на наши мѣры равняется 15 коп. мет. съ градуса; затѣмъ слѣдуютъ: Голландія—7,7 коп., С. Штаты—7,6 к., Россія—10 коп. (бум.), Норвегія—6,9 к., Франція—4,8 к., Германія—3,4 к., Австрія—3 к., Румынія—1,5 к., Данія—0,8 к., Португалія—0,3 коп. Наиболѣе распространенной формой налога является обложение готоваго спирта, но примѣняются и другія формы: обложение по количеству матеріаловъ, по работоспособности аппаратовъ, по абонементному соглашенію съ заводчиками и пр.—Въ Россіи извѣстія о питейныхъ сборахъ начинаются съ XVI стл., когда во всѣхъ городахъ и многихъ селеніяхъ существовали казенные питейные дома. Эти кабаки держались на *отрѣ*, т. е. находились въ казенномъ управленіи, при чемъ продажа напитковъ поручалась особымъ выборнымъ главамъ и цѣловальникамъ, или отдавались на *откупъ*. Общ. системы чередовались или

существовали одновременно до 1765 г., когда «верная» система была совсемъ отмѣнена, и вся питей. продажа была отдана на откупъ. За небольшимъ промежуткомъ въ 8 лѣтъ (1819—1827 г.) существованія казеннаго управленія, которое, по мысли гр. Гурьева, должно было служить переходною ступенью къ введенію акцизной системы, откупа просуществовали почти столѣтіе и спаиваніемъ народа, собираніемъ съ него огромныхъ суммъ, изъ котор. сравнительно меньшая доля поступала въ казну, развитіемъ взяточничества и подкупиости низшей и высшей администраціи и массой вопиющихъ злоупотребленій—оставили по себѣ недобрую память. Съ 1 янв. 1863 г. на мѣсто откуповъ установлена была акцизная система, дѣйствующая, съ нѣкоторыми измѣненіями, и до сихъ поръ. Акцизу подлежатъ, кромѣ меда и пива: 1) спиртъ и вино, выкуренные изъ разнаго рода хлѣба, картофеля, свекловицы и др. припасовъ; 2) спиртъ, выкуренный изъ винограда и др. ягодъ и фруктовъ, и т. наз. пейсаховыя водки; 3) пресованныя дрожжи; кромѣ того водочныя издѣлія подлежатъ дополнительному акцизу. Акцизъ назначается: со спирта, вина и водки—по расчету содержащагося въ нихъ безводнаго спирта (10 коп. съ 1°); съ пресов. дрожжей—по вѣсу ихъ (по 10 коп. съ фунта); съ водочныхъ издѣлій—по количеству ведеръ выдѣланныхъ издѣлій (1 р. съ ведра). Для учета слѣдующаго къ поступленію въ казну акциза за вино и спиртъ, выкуриваемые на заводѣ, принимается въ основаніе: 1) крѣпость ихъ, т. е. содержаніе въ нихъ алкоголя, или безводнаго спирта, и 2) ихъ выходы—нормальные и дѣйствительные. Нормальная выкурка вина или спирта на заводѣ опредѣляется по численію количества и рода припасовъ, употребленныхъ на винокуреніе, и сообразно установленнымъ нормамъ выходовъ спирта изъ каждаго рода продуктовъ (изъ пуда муки 38°, зеленого солода—25¹/₃, свекл. патоки—25°, картофеля—120°). Опредѣленіе дѣйствительныхъ выходовъ производится по показаніямъ контрольнаго снаряда. Налогъ опредѣляется по нормальному или дѣйствительному выходу, смотря по тому, какой изъ нихъ больше. На всѣхъ винокур. заводахъ (кромѣ дрожжево-винокур.) со спирта, подлежащаго оплатѣ акцизомъ, производится въ пользу заводчика безакцизное отчисленіе въ слѣд. размѣрѣ: на первый выкуренный въ періодѣ миллионъ градусовъ—20%, на выкурку свыше 1 м. до 3 м. гр.—1¹/₂%, свыше 3 м. до 12 м. гр.—¹/₂% (особое дополнительное отчисленіе дѣлается для т. наз. *сельско-хозяйственной винокурени*). Заводчикъ не имѣетъ права выпускать изъ подвала выкуренн. вино или спиртъ безъ оплаты ихъ акцизомъ. Средняя крѣпость выкуриваемаго на винок. заводахъ спирта не можетъ быть ниже 70°; крѣпость вина равняется 40°. Алц. съ виногр. и фруктоваго спирта (7 коп. съ 1°), а также съ пейсаховой водки подчиняется особымъ правиламъ. Алц. съ *пресов. дрожжей* взимается посредствомъ обложения помѣщенія съ дрожжами бандеролями, при чемъ каждый дрожж. заводъ обязанъ въ теч. годичнаго періода производства выбрать бандеролей не менѣе опредѣленной суммы. Последняя опредѣляется на основаніи наименьшихъ размѣровъ суточнаго затиранія, нормъ выхода дрожжей изъ данныхъ

припасовъ и обязательнаго числа заторныхъ дней въ году. Дополнит. *акцизъ съ водочн. издѣлій* (т. е. водокъ, настоекъ, наливокъ и пр., не имѣющихъ обязательной крѣпости) взимается посредствомъ наклейки на посуду особыхъ бандеролей; наименьшій размѣръ его въ течение годичн. періода производства опредѣленъ для заводовъ въ столицахъ—въ 4000 р., въ губ. городахъ—2000 р., въ уѣздахъ—1000 р. Затѣмъ, рядомъ съ акц. на пиво, спиртъ, вино и водки, взимается особый *патентный сборъ* съ заводовъ для производства напитковъ и заведеній для торговли ими (см. *патентный сборъ*). Литер.: *Андреевъ*, „Обзоръ иностр. законодательства по взиманію налога со спирта“, Спб., 1883 г.; *Терскій*, „Питейные сборы и акц. система“, Спб., 1890 г.; *Wolf*, „Die Branntweinsteuer etc.“, Tüb., 1884; см. также статью *Wolf'a*: „Branntweinsteuer“ и *v. May*: „Bier und Bierbesteuerung“ въ *Conrad's „Handwörterbuch d. Staatswissenschaften“*.

Питео (*П.-Эмфъ*), важнѣйшая рѣка въ Норландѣ (Швеція), протекаетъ чрезъ нѣсколько озеръ и образуетъ множество водопадовъ; впад. послѣ 334 км. теченія въ Ботнический зал. При устьѣ ея расположенъ *городъ П.*, важн. складочный пунктъ Швеціи; 2611 ж., занимающ. рыболовствомъ и торговлей (вывозъ лѣса, мѣховъ, масла, оленьихъ кожъ и пр.).

Питерборо, гор. въ англ. графствѣ Нортгэмптонъ, на р. Нень; старинн. соборъ; 21219 ж.

Питергидъ, портовый гор. въ шотландск. графствѣ Эбердинъ; обширная ловля китовъ; 10953 ж.

Питеръ-Маритцбургъ, главн. гор. брит. кол. Наталь (юго-вост. Африка), при жел. дор.; 10145 ж.; значит. торговля шерстью, страусов. перьями, слонов. костью и пр.

Питиркижъ, архіепископъ нижегородскій, одинъ изъ главнѣйш. борцовъ противъ раскола, род. около 1668 г., сперва послѣдователь раскола, затѣмъ ревностный его обличитель. Петръ I поручилъ ему, какъ хорошо знакомому съ расколомъ, борьбу съ послѣднимъ въ Нижегородск. губ. и возвелъ его въ 1719 г. въ санъ еписк. нижегородск. Въ 1724 г. П. возведенъ былъ въ санъ архіепископа. Ум. въ 1738 г. (ср. *письмена*).

Питуэскіе острова, группа испанск. острововъ (Ивица, Форментера и др.) въ Средиземн. морѣ, занимаетъ 660 кв. км. съ 25000 ж. и составляетъ мѣстъ съ Балеарскими о-вами одну провинцію.

Питомникъ, мѣсто, служащее для выращиванія плодовыхъ и лѣсныхъ деревьевъ. Растенія, выращенныя въ П-ѣ при наиболѣе благоприятныхъ условіяхъ, запасаются большимъ количествомъ энергіи и, высаженныя затѣмъ на мѣсто, развиваются быстро и даютъ сильныя растенія. П-и имѣютъ гораздо большее значеніе въ плодоводствѣ, нежели въ лѣсоводствѣ, такъ какъ лѣсныя деревья довольно удовлетворительно развиваются прямо изъ сѣмянъ на мѣстѣ; плодовые деревья не могутъ быть выращены такимъ образомъ. При заложеніи П-а избираютъ мѣсто съ легкимъ наклономъ къ югу или западу, съ легкой супесчаной почвой, залегающей на водопроницаемой подпочвѣ. Ради защиты П-а отъ вѣтровъ и холода необходимо устроить на сѣверной и восточной границахъ опушки, всего лучше—изъ хвойныхъ деревьевъ. Для лѣснаго

П-а всего важнѣе выборъ мѣста освѣщеннаго и открытаго. П. плодовой разбиваютъ на 3 главнѣйш. отдѣленія: 1-е—отдѣленіе для посѣвныхъ грядъ, а также для посадки черенковъ и отводковъ; 2-е отдѣл. служить для пересаживанія сѣянчиковъ въ однолѣтнемъ возрастѣ въ тѣсномъ, четырехъвершковымъ разстояніи; 3-е отдѣл. служить для пересадки саженцевъ изъ 2-го отдѣленія въ возрастѣ отъ 2 до 4 лѣтъ—уже (примѣрно) на $\frac{1}{2}$ арш. разстояніи. Въ нѣкоторыхъ плодовыхъ П-ахъ обходятся 2-мя отдѣленіями, пересаживая сѣянцы прямо въ отдѣленіе деревьевъ. Въ лѣсныхъ П-ахъ сѣянцы высаживаются иногда прямо на культурную площадь, обыкновенно же пересаживаются предварт. во 2-е отд. П-а, называемое обыкновенно школой.—1-е отдѣленіе П-а обрабатывается неглубоко, дабы сѣянцы не образовали слишкомъ длинныхъ корней; зато 2-е и 3-е отдѣленія обрабатываются глубоко на переваль въ $\frac{3}{4}$ до 1 арш.—При заложении П-а на цѣлихъ лѣсоводы рекомендуютъ перекопать всю площадь глубоко, не стѣняясь выворачиваніемъ нижняго слоя. Въ плодовыхъ П-ахъ первая два отдѣленія, а въ лѣсныхъ—вся площадь обрабатываются въ невысокія гряды. Поверхностная обработка должна быть тѣмъ тщательнѣе, чѣмъ мельче сѣмена. Удобреніе примѣняется въ П-ахъ въ умѣренномъ количествѣ. Особенной осторожности требуетъ примѣненіе навознаго удобрения, такъ какъ вызванное имъ форсированное развитіе сопровождается невыносливостью растенія, рыхлостью древесины и пр., а хвойныя деревья совсѣмъ не переносятъ навознаго удобрения. Умѣренное поверхностное навозное удобреніе (на 1 верш.), повторяемое черезъ годъ или два, дѣйствуетъ благоприятно, особенно на тощихъ почвахъ. Хорошіе результаты получаются при удобреніи золою и компостомъ.—Лит.: *Шредеръ*, „Русскій огородъ“, „Питомникъ и плодовой садъ“; *его же*, „Плодоводство“; *Турскій*, „Лѣсоводство“ (М., 1892 г.).

Питтакъ, одинъ изъ 7 греч. мудрецовъ, род. ок. 648 г. до Р. Х. въ Митиленѣ, освободилъ родной городъ отъ тираніи Меландра, за что признательные граждане сдѣлали его своимъ правителемъ. Онъ отличался умѣренностью и безкорыстіемъ и заявилъ себя мудрымъ законодательствомъ и кроткимъ управленіемъ. Ум. ок. 570 г. Любимымъ его изрѣченіемъ было: „Познай надлежащее время“. Его элегія и соч. о законахъ до насъ не дошли.

Питти, знатный и когда-то очень богатый флорентинскій родъ, фамилія котораго увѣковѣчена замѣчательнымъ дворцомъ, носящимъ названіе палатцо Питти во Флоренціи, построеннымъ въ XV в. Люкою Питти. Въ XVI в. дворецъ перешелъ въ собственность Медичи, былъ впоследствии резиденціей великихъ герцоговъ тосканскихъ, потомъ—короля Италиі до перенесенія столицы королевства въ Римъ. Помимо замѣчательной архитектуры и громаднѣхъ размѣровъ дворецъ этотъ славится въ особенности собранными въ немъ неогрѣжимыми произведеніями искусства. Въ немъ до 900 комнатъ. Онъ соединенъ галлерей (около $\frac{3}{4}$ версты длиною) съ дворцомъ Уффици и, заодно съ нимъ, представляетъ собою одинъ изъ богатѣйшихъ музеевъ Европы. Въ его залахъ хранятся картины Рафаэля, Перуджино, Тициана, Мурильо, Рубенса, Андреа дель-Сар-

то, фра-Бартоломео, Гвидо Рени, Сальватора Розы и мн. др., а также статуи, изъ которыхъ особенно замѣчательны: „Венера Медичейская“ и „Пляшущій фавнъ“ и множество чудныхъ флорентинскихъ мозаикъ. Къ палацо П. примыкаетъ роскошнѣйшій садъ Боболи, открытый для публики.

Питтсбургъ, одинъ изъ наиболѣе промысл. гор. сѣв.-амер. шт. Пенсильванія, при слиянїи р. Аллегани съ Мононгазлой (образующихъ р. Огайо); университет., женск. колледжъ, обширное стальное, желѣзн., стеклян. и пр. произв.; 156389 ж.

Питтсфилдъ, фабричн. гор. въ сѣв.-американск. штатѣ Массачусетс; хлопчатобум., шерстян., машинн. и пр. произв., оживл. торговля; 14446 ж.

Питтъ (Pitt) 1) Вильямъ, называемый *Старшимъ*, см. *Чатамъ*. 2) П., Вильямъ, *Младшій*, знамен. англ. госуд. дѣятель, второй сынъ предид., род. 28 мая 1759 г., въ 1781 г. вступилъ въ палату общинъ, примкнувъ къ партїи вивговъ. Противникъ войны съ америк. колонїями, онъ игралъ видную роль въ низверженїи министерства Норта въ мартѣ 1782 г., а предложенїями въ пользу отмены Test Act'a, эмансипаціи католиковъ и реформы избират. права снискалъ большую популярность, такъ что въ кабинетѣ Шельбурна (июль 1782 г.) занялъ вліят. постъ канцлера казначейства. Кабинету приходилось бороться съ большими трудностями, такъ какъ Фоксъ, Боркъ и Кавендишъ перешли на сторону оппозиціи; вскорѣ онъ былъ низвергнутъ коалиціею партїй Фокса и Норта. Когда затѣмъ, въ 1783 г., Фоксъ внесъ билль о передачѣ управленія Остѣ-Индіе въ руки избираемой парламентомъ комиссіи, П. рѣзко напалъ на этотъ планъ. Принятый въ нижней палатѣ India Bill былъ, однако, отвергнутъ лордами благодаря личному вмѣшательству короля, кот. потребовалъ затѣмъ отставки министровъ и призвалъ къ посту премьера 24-лѣтняго П-а. Увѣренный въ томъ, что обществ. мнѣніе на его сторонѣ, П. принялъ назначеніе, не дожидаясь распушенїя парламента, хотя большинство пэлатъ, считавшее въ своихъ рядахъ Борка, Фокса и Шеридана, было враждебно ему. Произведенные вскорѣ новые выборы блистательно подтвердили его ожиданія. Въ 1784 г. онъ внесъ новый India Bill, сохранявшій полномочія директоро́въ Остѣ-Индской компанїи, но поставившій надъ ними особый Board of Control, назначаемый короною изъ 6 членовъ тайнаго совѣта. Затѣмъ П. обратился къ улучшенію финансовъ страны; между проч., онъ, подъ влияніемъ фантастическихъ нѣскольکو идей д-ра Прайса о накопленїи сложныхъ процентовъ, уредилъ въ 1786 г. фондъ для погашенїя госуд. долговъ (Sinking Fund), который въ концѣн. результатъ принесъ одни убытки, но въ свое время не мало способствовалъ популярности П-а. Въ нач. 1787 г. П. заключилъ торговый договоръ съ Франціей; въ 1788 г. онъ поддержалъ предложенїе Вильберфорса объ уничтоженїи торгова невольничества, а въ октябрѣ тогда же вопросъ о регентствѣ принца Уэльскаго сталъ на сторону правъ парламента. Къ этому времени П., благодаря всѣмъ указ. обстоятельствомъ, достигъ апогея своей славы. Французская революція, затрѣченная имъ сначала довольно благопрїятно, съ теч. времени вызвала, однако, полный поворотъ въ его политикѣ. По его почину былъ принятъ рядъ реак-

ціонныхъ мѣръ, какъ—билль, ограничив. пребываніе иностранцевъ въ Англїи, приостановка акта Habeas Corpus, ограниченіе права союзовъ и собранїй, свободы печати. Огромные расходы, вызванные мало удачною войной съ Франціей (съ нач. 1793 г.), заставили П-а ввести неразмѣнныя бумажныя деньги (1797 г.), заключить массу займовъ и установить рядъ налоговъ, всею своею тяжестью ложившихся на низше классы населенїя. Щадя интересы позем. аристократїи и вообще богатыхъ классовъ, П. лишь подъ давленїемъ необходимости ввелъ въ 1798 г. общеподоходный налогъ. Возстаніе ирландцевъ въ 1798 г. было подавлено съ неслыханной жестокостью, а затѣмъ П. добился въ 1800 г. ирландской уніи, пустивъ для этого въ ходъ чудовищный подкупъ и заманчивыя обѣщанїя. Такъ какъ Георгъ III отказалъ въ своемъ согласїи на обѣщанную ирландцамъ эмансипацію католиковъ, то П. въ февр. 1801 г. вышелъ въ отставку. Въ 1803 г. французскїя вооруженїя вызвали новую войну, а въ маѣ 1804 г. П., вмѣстѣ съ Фоксомъ, низвергъ слабый кабинетъ Аддингтона, занявъ свой прежній постъ, приступилъ къ колоссальнымъ вооруженїямъ и организовалъ третью коалицію противъ Франціи. Однако, его и безъ того слабый организмъ не выдержалъ такого напряженїя, а извѣстіе объ исходѣ Аустерлицкой битвы окончательно сразило его. Ум. 23 янв. 1806 г.

Питъ, правый притокъ Енисея, 250 верстъ теченїя, судоходна отъ р. Ледяхи. Притоки: (прав.) Чурумба, Горбилокъ, Уктугунъ, Вегуда, Тымданда, Больш. Тамданда; (лѣв.) Пенченга, Понимба, Аяхта, Комдышина, Малый Питъ и др. П. образуетъ границу между т. наз. сѣв. и южн. системами Енисейскихъ золотыхъ промысловъ, и долина его, какъ и нѣток. его притоковъ, славится своей золотоносностью.

Пихта, Abies, родъ изъ сем. еловыхъ; деревья съ четырехугольн., рѣдко плоскими, болѣе или менѣе расположенн. вокругъ вѣтви иглами и сидящими въ концѣ побѣга шишками. *II. европейская*, Pinus Abies, одно изъ красивѣйш. лѣсн. деревьевъ, пирамидальн. формы, съ краснов.-бур. стволомъ, до 48—64 м. выс. Иглы въ 1—2 стм. длинной, стоятъ почти сбоку, двумя рядами, сплюснуты. На прошлогоднихъ побѣгахъ между иглами сидятъ по 2—6 красныхъ, продолговатыхъ мужскихъ сережекъ; женскїя соцветїя, карминово-красныя, до 5 стм. длиною, сидятъ на концахъ прошлогодн. побѣговъ. Шишки продолговатые-цилиндрическія, стоячіе, до 18 стм. длиною. Сѣмя—крылатка. П. пускаетъ лишь горизонтальныя корни, скользящїе на весьма незначительной глубинѣ и, при ограниченности площади, образующїе густое сплетенїе. П. растетъ въ первые 20—30 лѣтъ медленно, раньше 50 л. рѣдко даетъ сѣмена. Годы образованїя сѣмянъ чередуются въ среднемъ черезъ каждыя 5 лѣтъ. П. достигаетъ 300-лѣтн. возраста. Она предпочитаетъ гористыя мѣста, требуетъ свѣжей, каменистой, богатой черноземомъ почвы и обилїя влаги въ воздухѣ. Распространена на горахъ Средней и Южной Европы, въ Россїи и Царствѣ Польскомъ. Пихтовое дерево мягко, грубо, блестяще, легко расщепляется, по прочности значительно ниже соснового и лиственнаго, находитъ широкое примѣненїе, какъ

лѣсъ, топливо и для струнныхъ инструментовъ. Кора не слишкомъ старыхъ деревьевъ употребляется для дубления; очень молодая мязга (заболонь) въ Ланландіи и Швеціи употребляется въ ѣду. Изъ П-ы добывается терпентинъ, смола, деготь, изъ хвой — лѣсная шерсть, экстрактъ и масло. — *A. balsamea*, *бальзамическая П.* (американск. видъ), доставляетъ Канадскій бальзамъ. — *A. sibirica* (*pichta*), въ Сибири и сѣв.-восточн. Россіи. — *A. Nordmanniana* образуетъ громадные лѣса на Кавказѣ.

Пицезумъ, древн. область Средней Италіи, между Аппенинами и Адриатич. мор., съ главн. гор. Аскулумъ; была населена миролюбивымъ сабелск. плем. *пицены* (также *пицентины*), кот. въ III стл. до Р. Х. было покорено римлянами.

Пицузда, незначит. мѣстечко Сухумск. округа, Кутаисской губ., на берегу Чернаго моря, съ стариннымъ визант. храмомъ (VI в.) и другими развалинами и достопримѣчательностями. П., нѣкогда византійская колонія *Питиусъ*, служившая мѣстомъ ссылки политич. преступниковъ, была въ генуэзскую эпоху важнѣйшимъ торговымъ портомъ кавказскаго берега, а теперь утратила всякое значеніе.

Pizzicato, извлеченіе тона изъ смычковаго музыкальнаго инструмента не посредствомъ смычка, а простымъ зашипываніемъ струнъ пальцемъ.

Пичица (*Pichincha*) 1) пров. въ Эквадорѣ (Ю. Америка), заним. 21500 кв. клм. съ 120280 ж. Главн. гор. — Кайто. 2) П., вулканъ тамъ же, въ западн. Кордильерахъ, къ сѣв.-зап. отъ Кайто; высочайшая изъ его 5 вершинъ достигаетъ 4787 м. выс.

Пиччици, Николо, оперный композиторъ, род. въ 1728 г. въ Барни, близъ Неаполя, ученикъ Дуранте, авторъ многихъ произведеній, имѣвшихъ громадный успѣхъ въ теченіе почти цѣлаго полувѣка; одно изъ нихъ, комическая опера „*Seschina*“, успѣшно держалось на репертуарѣ лучшихъ оперныхъ сценъ Западной Европы еще въ первой четверти нынѣшняго вѣка. Часть своей композиторской карьеры П. провелъ въ Парижѣ, куда былъ приглашенъ приверженцами италіанской оперы, какъ достойный соперникъ Глюка, все болѣе завладевавшего симпатіями парижской публики. Жанръ, который усердно разрабатывалъ П., была комическая опера; только въ Парижѣ началъ онъ пытать свои силы въ драматической оперѣ и на этомъ поприщѣ оказался слабѣе. Отдѣльныя части комич. оперы (аріи, финалы) обязаны П. очень многими усовершенствованіями. Кромѣ оперной музыки П. весьма удачно komponировалъ для церкви. Ум. въ 1800 г.

Пичегрю (*Pichegru*), Шарль, франц. генералъ, род. въ 1761 г. въ Арбуа (Франшконтѣ), былъ воспитанъ францисканцами и первоначально преподавалъ математику въ военной школѣ въ Бриеннѣ, гдѣ однимъ изъ его учениковъ былъ Бонапартъ. Въ 1783 г. онъ вступилъ простымъ солдатомъ въ артиллерійскій полкъ и быстро достигъ офицерскаго чина; принявъ сторону революціи, онъ былъ прикомандированъ къ рейнской арміи и уже въ 1793 г., въ чинѣ дивизионнаго генерала, получилъ командованіе надъ всѣмъ корпусомъ, а годъ спустя — надъ всѣми военными силами французовъ въ Нидерляндахъ. Послѣ цѣлаго ряда блестящихъ побѣдъ онъ въ январѣ 1795 г. торжественно въѣхалъ въ

Амстердамъ, привѣтствуемый нидерландскими патриотами, какъ освободитель республики, а въ февралѣ Нидерланды были очищены отъ союзныхъ войскъ. Призванный вскорѣ послѣ этого въ Парижъ на постъ коменданта, онъ подавилъ (1-го апрѣля) возстаніе предмѣстій, но потомъ опять вернулся къ рейнской арміи и въ Мангеймѣ впервые вступилъ въ переговоры съ агентомъ Бурбоновъ, Фощъ-Борелемъ. Соблазненный блестящими предложеніями, онъ согласился содѣйствовать ихъ возвращенію на франц. престолъ и съ этою цѣлью сталъ вѣло вести военныя дѣйствія, не пользовался результатами побѣдъ, такъ что, наконецъ, возбудилъ подозрѣніе директоріи. Она отозвала его отъ арміи и назначила посланникомъ въ Швецію, но онъ не принялъ этого назначенія и удалился въ Бельвооскій монастырь, близъ Арбуа. Въ мартѣ 1797 г. онъ былъ избранъ членомъ Совѣта пятисотъ, а въ первомъ засѣданіи совѣта — его президентомъ. Не рѣшаясь открыто дѣйствовать въ интересахъ Бурбоновъ, онъ тайно поддерживалъ сношенія съ ними и за это, послѣ переворота 4 сентября, былъ арестованъ и присужденъ къ ссылкѣ въ Кайенну. Отсюда ему, однако, удалось бѣжать, и нѣсколько лѣтъ онъ скитался по Англіи и Германіи. Продолжая дѣйствовать въ пользу реставраціи Бурбоновъ, онъ въ 1804 г., вмѣстѣ съ Жоржемъ Кадудалемъ, отправился въ Парижъ съ цѣлью убіенія перваго консула, но здѣсь былъ арестованъ, посаженъ въ тюрьму и еще до суда найденъ въ своей темницѣ задушеннымъ. Былъ ли онъ убитъ по приказанію Бонапарта, или самъ покончилъ съ собою — до сихъ поръ неизвѣстно. Биографіи П. писали: Montgaillard, Gassier, Pierret и др.

Пишинъ, окаймленная горами равнинная область въ южн. Афганстанѣ (9324 кв. клм. съ 60000 ж.), имѣетъ важное стратегич. значеніе благодаря тому, что здѣсь сходятся много дорогъ, веющихъ изъ Синда и пограничн. частей Пенджаба въ Кандагаръ; съ 1878 г. принадлежить Британіи.

Пишпекъ, уѣздн. гор. Семирѣченск. обл., Токмакс. у., на р. Чу; 2942 ж.; укрѣпленный постъ на дорогѣ изъ Ташкента въ Вѣрное, у подножія снѣжнаго Александровск. хребта. Въ окрестностяхъ его недавно были открыты древнія могилы и надписи на скалахъ.

Пищуціа машины, приборы, посредствомъ которыхъ машинальными движеніями руки можно быстро и равномерно писать. Первая П-ая м-а появилась въ Англіи и была изобрѣтена Миллемъ въ 1714 г. Нѣсколько позднѣе появилось много конструкций П-ихъ м-ъ, но онѣ требовали для своего дѣйствія электрической батареи, благодаря чему и не вошли въ употребленіе. Первая П-ая м-а, получившая распространеніе, была изготовлена въ Америкѣ фабрикой Ремингтона; принципъ, на которомъ основана эта машина, легъ въ основаніе цѣлаго ряда очень распространенныхъ П-ихъ м-ъ. Разнообразныя конструкции П-ихъ м-ъ можно раздѣлить на двѣ главныя группы: 1) машины съ клавишами и 2) безклавишныя. Первая имѣютъ болѣе сложную конструкцию, но на нихъ можно писать быстрѣе, чѣмъ на безклавишныхъ; эти послѣднія зато дешевле. Какъ первыя, такъ и вторыя состоятъ, собственно, изъ двухъ главныхъ де-

галай: 1) приспособленія для укрѣпленія бумаги и 2) механизма, посредствомъ котораго тѣмъ или инымъ способомъ производится печатаніе на бумагѣ буквъ. Въ клавишныхъ машинахъ этотъ механизмъ неподвиженъ, а приспособленіе, въ которомъ укрѣплена бумага, можетъ имѣть движеніе; въ безклавишныхъ, наоборотъ, механизмъ (т. е. вся система печатающаго шрифта) движется, бумага же остается неподвижной. Къ типу клавишныхъ относится П. м. Юста, Гаммонда, Ремингтона, „Каллиграфъ“, Барлокъ и проч., къ безклавишнымъ — „Космополитъ“ Виктора, Галля, „Вестфалія“, „Колумбія“ и проч.; къ этому же типу принадлежить миниатюрная П-ая м-а, которую удобно можно носить въ карманѣ. Общій недостатокъ всѣхъ П-ихъ м-ъ, и въ особенности клавишныхъ, заключается въ томъ, что онѣ производятъ при работѣ шумъ, который при одновременномъ употребленіи нѣсколькихъ П-ихъ м-ъ представляетъ болшее неудобство для распространенія ихъ въ присутственныхъ мѣстахъ и проч. Къ числу П-ихъ м-ъ нужно отнести изо-

брѣтвенную въ Америкѣ *стенографическую машину*, имѣющую цѣлю нажатіемъ клавишей воспроизводить такіе опредѣленные знаки, которые бы могли легко разбираться всѣми стенографами (на подобіе телеграфныхъ знаковъ) и тѣмъ облегчить чтеніе стенографическихъ записей. П. м. особенно распространены въ Англии и Америкѣ. Въ Соединенныхъ Штатахъ въ періодъ съ 1878 по 1892 г. дѣйствовало до 100000 П-ихъ м-ъ. Въ одномъ Нью-Йоркѣ насчитывается до 10000 человекъ, занимающихся работами на П-ихъ м-ахъ.

Пища, естественныя или искусственно приготовленныя смѣси питательныхъ началъ изъ растительнаго или животнаго царства. На основаніи многихъ изслѣдованій для нормальнаго питанія умѣренно работающаго человѣка со среднимъ развитіемъ принимаютъ необходимыми слѣд. количества питат. началъ: 130 грам. бѣлка, 75 грам. жира и 450—500 грам. углеводовъ (см. *титаніе животныя*). Разсматривая содержаніе питат. началъ въ различныхъ пищевыхъ средствахъ,

| Назв. пищевыхъ средствъ. | Вода. | Бѣлокъ. | Жиръ. | Углеводы. | Зола. |
|----------------------------------|-------|---------|-------|-----------|-------|
| Яйцо | 73,67 | 12,55 | 12,11 | 0,55 | 1,12 |
| Бѣлокъ | 85,75 | 12,67 | 0,25 | — | 0,59 |
| Жѣлтокъ | 50,82 | 16,24 | 31,75 | 0,12 | 1,09 |
| Молоко женскае | 87,90 | 2,60 | 3,30 | 5,70 | 0,50 |
| Молоко коровье | 87,70 | 3,70 | 3,50 | 4,40 | 0,70 |
| Сливки | 65,51 | 3,61 | 26,75 | 3,52 | 0,61 |
| Масло коровье | 14,49 | 0,71 | 83,27 | 0,58 | 0,95 |
| Сыръ жирный | 33,09 | 25,09 | 29,05 | 2,22 | 4,55 |
| Сыръ тощій | 43,87 | 34,99 | 11,37 | 5,40 | 4,37 |
| Мука пшеничн. 1-сорть | 13,34 | 10,18 | 0,94 | 75,06 | 0,48 |
| „ болѣе грубая | 12,65 | 11,82 | 1,36 | 73,21 | 0,96 |
| Мука ржаная | 13,71 | 11,52 | 2,08 | 71,25 | 1,44 |
| Маисъ | 13,12 | 9,85 | 4,62 | 70,90 | 1,51 |
| Гречневая крупа | 12,63 | 10,19 | 1,28 | 73,66 | 2,24 |
| Рисъ | 13,11 | 7,85 | 0,88 | 77,15 | 1,01 |
| Манная крупа | 12,82 | 7,25 | 1,15 | 77,55 | 1,23 |
| Макаронны | 13,07 | 9,02 | 0,30 | 76,77 | 0,84 |
| Ржаной хлѣбъ | 44,30 | 7,80 | 1,30 | 45,00 | 1,30 |
| Хлѣбъ бѣлый, 1-й сорть | 35,59 | 7,06 | 0,46 | 59,90 | 1,09 |
| Картофель | 75,48 | 1,95 | 0,15 | 21,44 | 0,98 |
| Морковь | 87,05 | 1,04 | 0,21 | 10,75 | 0,90 |
| Горохъ | 14,99 | 22,85 | 1,79 | 57,79 | 2,58 |
| Чечевица | 12,34 | 25,70 | 1,89 | 57,03 | 3,04 |
| Капуста бѣлая кочанная | 92,68 | 1,80 | 0,27 | 4,49 | 0,71 |
| Сахаръ | 1,07 | — | — | 98,06 | 0,87 |

(О содержаніи питательныхъ началъ въ различныхъ сортахъ мяса см. это сл.)

мы видимъ, что нѣтъ такого пищевого средства, которое *одно* могло бы удовлетворять указанной нормѣ. Отсюда—*необходимость разнообразной пищи*. Разсматривая далѣе усвояемость питат. началъ изъ различн. пищев. средствъ (см. таб. стр. 3908), мы видимъ, что форма и физич. свойства пищевыхъ вѣщ., независимо отъ ихъ химич. состава, должны имѣть огромное значеніе въ выборѣ П-и. Такъ, напр., бѣлки изъ мяса усваиваются почти цѣликомъ, тогда какъ усвояемость бѣлка изъ растительной пищи заставляетъ желать очень и очень многого; углеводы же изъ растит. П-и усваиваются весьма удовлетворительно. Плохая усвояемость азот. питателн. началъ изъ растительной П-и зависитъ, во-первыхъ, отъ того, что питат. начала въ ней больш. ч. заключены въ

твердые, трудно переваримыя оболочки и потому менѣе доступны для пищеварит. соковъ; отсюда перевариваніе пищев. средствъ растительнаго происхожденія требуетъ больше времени, а также болѣе сложнаго и длиннаго пищеварит. канала: у плотоядныхъ по истеченіи 18 час. послѣдніе остатки П-и передвигаются въ прямую кишку, между тѣмъ какъ у травоядныхъ пищевая кашица остается въ кишечн. каналѣ по нѣсколько дней, а иногда и въ теченіе недѣли; во-вторыхъ, растительная П. въ общемъ менѣе богата азотистыми питательными началами и потому для удовлетворенія потребностей организма должна быть принимаема въ огромныхъ количествахъ, котор. вызываютъ сравнительно быстрое передвиженіе содержимаго кишечника; вслѣдствіе этого у плотоядныхъ и у человѣка, благода-

Потери въ процентахъ.

| Родъ пици. | Общаго сухаго остатка | Азота. | Жировъ. | Угледововъ. |
|---|-----------------------|-----------|-----------------------------|-------------|
| Мясъ (чистое говяжье) | 4,7—5,6 | 2,5—2,8 | 17,2—21,1 | — |
| Яйца | 5,2 | 2,9 | 5,0 | — |
| Молоко | 7,8—10,2 | 6,5—12,0 | 3,3—7,1 | — |
| Молоко и сыръ | 6,0—11,3 | 2,9—4,9 | 2,7—11,5 | — |
| Сыръ | 9,5 | 5,6 | изслѣдов. не было произвед. | — |
| Кукуруза | 6,7 | 15,5 | 17,5 | 3,2 |
| Рисъ | 4,1 | 20,4 | 7,1 | 0,9 |
| Картофель | 9,4 | 32,2 | 3,7 | 7,6 |
| Хлѣбъ бѣлый | 3,7—5,2 | 18,7—25,7 | — | 0,8—1,4 |
| Хлѣбъ чѣрный | 15,0 | 32,0 | — | 10,9 |
| Макароны | 4,3 | 17,1 | 5,7 | 1,2 |
| Капуста | 14,9 | 18,5 | 6,1 | 15,4 |
| Морковь | 20,7 | 39,0 | 6,4 | 18,2 |
| Гречневая каша съ коровиимъ масломъ | 11,7 | 40,4 | изслѣдов. не было произвед. | — |
| Свиное сало (мясо и хлѣбъ) | 8,5—9,2 | 12,1—14,0 | 7,8—17,4 | 1,6—6,2 |
| Коровье масло (мясо и хлѣбъ) | 6,7—10,5 | 9,2—11,3 | 2,7—12,7 | 6,2—6,8 |

ря недостаточной длинѣ кишечника, являются обильныя испражненія, содержащія большое количество неутилизованнаго матеріала. Исслѣдованія показали, что у человѣка при исключительно хлѣбной П-ѣ значительная часть бѣлковыхъ вѣщ. извергается въ испражненіяхъ (19—42% азота); по опытамъ Гофмана при кормленіи 1000 гр. картофеля, 237 гр. чечевицы и 40 гр. хлѣба—47% бѣлковъ не усваивалось. Усиленной перистальтикѣ способствуетъ и часто развивающееся въ кишкахъ при растит. П-ѣ кислое броженіе. Отсюда видно, какъ мало научныхъ данныхъ лежитъ въ основѣ вегетарианства. Поэтому необходимо, чтобы извѣстный % азотистаго матер. содержался въ П-ѣ въ видѣ бѣлковъ животнаго происхожденія (мясо, молоко, сыръ и пр., не менѣе 40—50%). Необходимое для питанія количество жировъ слѣдуетъ удовлетворять частью жиромъ, соединеннымъ съ мясомъ, частью въ иной формѣ (масло, сало и пр.), нужное же количество углеводовъ—главн. обр. изъ растительной П-и. Что касается минеральныхъ солей, то въ смѣшанной П-ѣ мы принимаемъ достаточное ихъ количество. Кромѣ питательныхъ началъ къ П-ѣ должны быть еще примѣшаны „вкусовые средства“, такъ какъ безъ нихъ животныя, а еще болѣе человѣкъ, или вовсе отказываются отъ П-и, или принимаютъ ее далеко не въ нужномъ количествѣ.—Ср.: Эрисманъ, „Курсъ гигиѣны“, т. III, вып. 1; König I., „Die menschlichen Nahrungs- und Genussmittel“.

Пищалькинъ, Андрей Андреевичъ, граверъ на мѣди, род. въ 1817 г., учился въ Анал. художествѣ и въ 1839 г. получилъ большую золотую медаль за гравиру „Св. Семейство“ Рафаэля (въ Эрмитажѣ). Въ 1841 г. П. былъ отправленъ въ Италію, гдѣ пробылъ до 1864 г., занимаясь исполненіемъ гравиры съ картины К. Брюллова: „Взятіе Богоматери на небо“. За эту гравиру П. получилъ въ 1855 г. званіе академика, а въ 1862 г.—профессора; ум. въ восьмидесятыхъ годахъ.

Пищаль, старинное названіе всякаго огнестрѣльнаго артиллерійскаго орудія, назначавшагося для прицѣльной стрѣльбы.

Пищевареніе, digestio, процессъ, при помощи котораго пищевые средства, введенныя въ организмъ,

приводятся въ состояніе, годное для усвоенія ихъ послѣднимъ. Органы, участвующіе въ П-и, назыв. *пищеварительными*, совокупность ихъ—*пищеварительнымъ аппаратомъ*. Функція отдѣльныхъ органовъ—частью механическая, частью химическая. При помощи механич. работы жевательныхъ мышцъ и мускулатуры на протяженіи всей пищеварительной трубки пища измельчается, передвигается, тѣсно смѣшивается съ пищеварительн. соками и соприкасается съ возможно большою всасывающею поверхностью кишекъ. Соки железъ растворяютъ и химически превращаютъ пищевыя вещества. *Слюна* разжижаетъ пищу, облегчаетъ проглатываніе ея, растворяетъ растворимыя части и, при помощи особаго фермента, *птиалина*, превращаетъ содержащійся въ ней крахмалъ въ декстринъ и сахаръ. Другой ферментъ слюны образуетъ пептоны, а у овцы (В. Гофмейстеръ) она перевариваетъ еще клѣтчатку. Поступившая въ желудокъ пища раздражаетъ слизистую оболочку его, что вызываетъ отдѣленіе *желудочнаго сока*, кот., при помощи содержащихся въ немъ фермента *пепсина* и *соляной кислоты*, превращаетъ бѣлковыя вѣщ. сперва въ тѣла, имѣющія характеръ *симптона*, затѣмъ въ *пептоны*, а при дальнѣйшемъ дѣйствіи—въ *пептоны*. Другой ферментъ, *сычужный*, осаждаетъ казеинъ изъ нейтральныхъ и щелочныхъ растворовъ. Третій—превращаетъ молочный сахаръ въ молочную кислоту. Клей-дающія вещества и клей пептонизируются и растворяются, жиры отчасти расщепляются на глицеринъ и жирныя кислоты. Алкоголь осаждаетъ пепсинъ и, стало быть, задерживаетъ П., но съ дальнѣйшимъ введеніемъ воды пепсинъ растворяется, и П. продолжается. Роговыя части надкожицы, хитинъ, клѣтчатка и проч. не перевариваются. При нейтральной реакціи желудочнаго сока (катарръ желудка) нормальное желудочное П. нарушается, и начинается въ желудкѣ броженіе.—Послѣ обѣда пища въ теченіе 3—5 часовъ постепенно переходитъ изъ желудка въ кишечникъ; неизмѣненными остаются отчасти бѣлки и большія части крахмала и жировъ. Сильно щелочной сокъ *поджелудочной железы* содержитъ ферментъ, кот. гораздо энергичнѣе, нежели *птиалинъ* слюны, превращаетъ крахмалъ въ декстринъ и сахаръ; даже клѣтчатка растворяется.

Другой ферментъ поджелудочнаго сока, *трипсинъ*, превращаетъ бѣлковыя тѣла сначала въ глобулино-подобное вещество, пропептонъ, и затѣмъ въ пептонъ, пептонизируетъ также клей. При дальнѣйшемъ дѣйствіи трипсина на пептоны развиваются амидокислоты: лейцинъ, тирозинъ и др. Третій, весьма легко разлагающійся, ферментъ поджелудочнаго сока превращаетъ жиры въ тонкую эмульсію и разлагаетъ на глицеринъ и жирныя кислоты; послѣднія образуютъ со щелочью поджелудочнаго сока мыла. *Желчь*, непрерывно вырабатываемая печенью, скопляется въ желчномъ пузырьѣ и во время пищеваренія обильно изливается въ кишки: больше всего послѣ употребленія въ пищу мяса и немного жира, въ меньшемъ количествѣ — послѣ растительной пищи и въ очень незначительномъ — послѣ чистой жировой пищи. Желчь превращаетъ жиры въ тонкую эмульсію, а въ свѣжемъ состояніи — крахмаль въ декстринъ и сахаръ, возбуждаетъ дѣятельность кишечника и усиливаетъ всасываніе жировъ, увеличиваетъ содержаніе воды въ экскрементахъ, чѣмъ облегчается выхожденіе ихъ, ограничиваетъ гнилостное разложеніе кишечнаго содержимаго. Сильно щелочной *кишечный сокъ* продолжаетъ, но болѣе слабо, сахаробразовательную дѣятельность слюны и поджелудочнаго сока, слабо пептонизируетъ бѣлки, отчасти эмульсируетъ и потомъ разлагаетъ жиры. Помимо пищеварительн. соковъ въ пищеварительн. каналѣ находятся низшіе организмы, попадающіе съ пищею и питьемъ и возбуждающіе процессы броженія и гніенія: одніѣ бактеріи возбуждаютъ молочнокислое, маслянокислое, алкогольное броженіе, другіе растворяютъ клетчатку и крахмаль, превращаютъ крахмаль въ сахаръ, расщепляютъ жиры на глицеринъ и жирныя кислоты, разлагаютъ соли органич. кислотъ, а также вызываютъ дальнѣйшія, болѣе глубокія, измѣненія бѣлковыхъ веществъ, въ результатѣ чего получаютъ вещества, обусловлив. рѣзкій запахъ испраженій: индолъ, жирныя кислоты, сѣрководородъ, метанъ, водородъ, угольная кислота и др. Не переваренныя и непереваримыя остатки пищи въ толстыхъ кишкахъ постепенно сгущаются и въ нижнемъ отдѣлѣ принимаютъ форму экскрементовъ.

Пищеварительный аппаратъ представляетъ совокупность органовъ для принятія и перевариванія пищи. Въ ряду животныхъ въ простѣйшей формѣ П. а. встрѣчается у полостнокишечныхъ (Coelenterata) въ видѣ *пищеварительной полости*. При дальнѣйшемъ развитіи эта полость получаетъ собств. стѣнки, и уже у червей можно отличить дѣленіе ея на различныя участки съ различными физиолог. функциями: *переднюю кишку, среднюю и заднюю*. У высшихъ животныхъ происходитъ еще большее осложненіе П-аго а-а: съ одной стороны, происходитъ большее дробленіе, а съ другой — возростающій объемъ тѣла не удовлетворяется въ питаніи простымъ увеличеніемъ П-аго а-а и ведетъ къ разнаго рода выпячиваніямъ. Так. обр. изъ передней кишки образуются: полость рта съ языкомъ, зубнымъ и слюннымъ аппаратомъ, глотка, пищеводъ и желудокъ, изъ средней и задней — кишечный каналъ съ печенью и поджелудочною железой.

Пищеводъ, oesophagus, часть передней кишки (см. *пищеварительный аппаратъ*), начинается отъ

нижняго конца глотки и впереди позвоночника тянется черезъ всю грудную полость до діафрагмы, пройдя которую впадаетъ въ желудокъ. П. представляетъ цилиндрич. трубку, въ палецъ толщиною, кот. у рыбъ, амфибій и рептилій лишь постепенно переходитъ въ желудокъ, у высшихъ животныхъ рѣзко ограничена отъ послѣдняго. У человѣка П. не имѣетъ отношенія къ пищеваренію и служитъ лишь пищепроводнымъ каналомъ, у птицъ и жвачныхъ представляетъ выпячиванія (*зобъ* птицъ, *рубецъ* жвачныхъ), гдѣ пища остается нѣкот. время. — П. является мѣстомъ тяжелыхъ заболѣваній. *Рахъ* П-а, кромѣ истощающаго вліянія на организмъ, ведетъ къ суженію просвѣта и такимъ образомъ къ медленной голодной смерти. Различнаго рода раненія (механическія, термическія и химическія) ведутъ также къ суженію П-а (*стриктура* П-а). П. является также мѣстомъ застряванія постороннихъ тѣлъ; извлеченіе ихъ производится особыми инструментами; въ тяжелыхъ случаяхъ прибѣгаютъ къ вскрытію П-а (*oesophagotomy*).

Пещухи, сем. Certhiidae, маленькія птички съ вытянутымъ тѣломъ и болѣе или менѣе согнутымъ, граненымъ, остроконечнымъ клювомъ. Опереніе длинное и мягкое, на спинѣ сѣро-коричневое, на брюшкѣ бѣловатое. Распространены какъ въ сѣверной полушаріи, такъ и въ Индіи и Австраліи. Всѣ виды (до 18) живутъ въ лѣсахъ; хорошо лазятъ по стволамъ деревьевъ. Питаются насекомыми, ихъ личинками и куколками. Наиболѣе обыкновенна П.-*сверчокъ* (Certhia familiaris).

Пиеагорова теорема, см. *треугольникъ*.

Пиеагоръ, знамен. греч. философъ и математикъ, основатель Пиеагорейской школы, сынъ Мнесарха, род. около 580—70 гг. до Р. Х. въ Самосѣ, куда переселились изъ Флиунта его предки, тирренскіе пелаэги. О его жизни до насъ не дошло почти никакихъ достовѣрныхъ свѣдѣній. Преданіе рисуетъ его человѣкомъ чрезвычайно образованнымъ, прекрасно знавшимъ математику, астрономию и музыку, приписываетъ ему знаменитую теорему, и теперь носящую его имя, открытіе музыкальной гаммы, введеніе слова „философъ“ и т. д. Его учителями оно называется Ференида и Анаксимандра. Затѣмъ передаютъ о его путешествіяхъ на Востокъ, преимущественно въ Египетъ, откуда онъ, будто бы, заимствовалъ основныя положенія своего ученія, о его переселеніи въ южную Италію, гдѣ онъ основалъ знаменитый Пиеагорейскій союзъ въ ахейско-лаконской колоніи Кротонѣ, и наконецъ, о его насильственной смерти въ Кротонѣ во время возстанія демократической партіи. Общество П-цевъ составляло тайный орденъ, съ строгимъ раздѣленіемъ его членовъ по степенямъ и со многими посвященіями и обрядами. Въ члены его можно было попасть лишь послѣ 2—5-лѣтняго испытанія въ молчаніи. Они раздѣлялись на эсотеериковъ, или акусматиковъ, и эсотеериковъ, или математиковъ. У настоящихъ П-цевъ было общее имущество; они держались самыхъ строгихъ правилъ жизни, воздерживались отъ мясной пищи, бобовъ и шерстяной одежды, обязаны были свято хранить тайны союза и вообще подлажали строжайшей дисциплинѣ. Въ политикѣ П-цы стояли за дорійскую аристократію. Еще при жизни П-а союзъ распространился по городамъ южной Италіи

и Сициліи, а вскорѣ и по всей Греціи. Какъ философская школа, пнеагорейство существовало до конца IV в., когда было поглощено платонизмом. Однако, утративъ научный характеръ, оно еще долго продолжало существовать въ видѣ мистической секты. Постепенно, вмѣстѣ съ орфическими и Дионисовыми оргіями, оно распространилось далеко за предѣлы греч. міра и соединилось со многими иноземными культами. Философія П-цевъ, благодаря мистицизму, переплетшемуся съ нею, является, быть можетъ, самую трудною для пониманія во всей древней философіи. П-цы подмѣтили, что все въ мірѣ имѣетъ числовыя отношенія. Отсюда они вывели заключеніе, что число есть начало и сущность міра. Единица (монада) есть абсолютное число; она существуетъ сама въ себѣ и черезъ самое себя. Всѣ остальные числа суть лишь числовыя отношенія единицы. По числамъ распределяются все классы вещей, и ихъ свойства объясняются изъ чиселъ. Составныя части числа—четь и нечеть—являются тѣми противоположностями, сочетанія которыхъ составляютъ гармонию. Впослѣдствіи П-цы выработали десять противоположностей: предѣль и безпредѣльное, нечеть и четь, единое и многое, правое и лѣвое, мужское и женское, покоящееся и движущееся, прямое и кривое, свѣтъ и тьма, добро и зло, квадратъ и прямоугольникъ. Вселенная у П-въ является чѣмъ-то живымъ, въ безпредѣльности она вдыхаетъ въ себя и выдыхаетъ изъ себя дыханіе жизни. Человѣческія души суть частицы небесной вейрной души. Въ видѣ наказанія онѣ заключены въ земныя тѣла и принуждены скитаться изъ одного тѣла въ другое, пока не очистятся и не сольются съ своимъ первоисточникомъ (см. *переселеніе души*). Этика П-цевъ находится въ связи съ такимъ астральнымъ пониманіемъ души. Мудрецъ, живя среди чиселъ и звѣздъ, освобождаетъ свою душу отъ неразумныхъ страстей, приводя ее къ гармоніи и красотѣ.

Пнеионія игры, знаменитыя національныя игры грековъ, праздновавшіяся на Кризейской равнинѣ, близъ Дельфъ, въ честь Аполлона, котор., по преданію, учредилъ ихъ въ память своей побѣды надъ Пнеономъ. Историческое время П-ихъ и-ъ начинается съ 586 г. до Р. Х., когда, по окончаніи Священной войны, амфиктіоны приняли на себя попеченіе о нихъ. Съ этого времени празднованіе игръ происходило въ третій годъ каждой олимпиады, а не черезъ каждыя 8 лѣтъ, какъ было раньше, въ мѣсяцъ букатіи, т. е. въ срединѣ августа. Первоначально состязаніе было только въ музыкѣ и дѣвнѣ, но вскорѣ были присоединены гимнастическія состязанія, бѣгъ на колесницахъ и скачки. Наградою служилъ лавровый вѣнокъ, иногда же—дубки. Судьями были амфиктіоны. П. и. прекратились, вѣроятно, одновременно съ олимпійскими, т. е. около 394 г. по Р. Х. Кромѣ этихъ игръ происходили еще такъ наз. *малыя П. и.*—во многихъ городахъ преимуц. Малой Азіи.

Пнеид, жрица Аполлона Дельфійскаго, въ экстазѣ провозглашавшая прорицанія бога, сидя надъ разсѣленной, изъ которой подымались одуряющіе пары, на деревянномъ, обложенномъ золотомъ треножникѣ. Эти прорицанія перекладывались въ стихи особыми поэтами, состоявшими при храмѣ, и въ такой фор-

мѣ передавались вопрошавшимъ оракула. П-ией должна была быть непременно дѣвушка, въ древнѣйшее время молодая, а затѣмъ—не моложе 50-и лѣтъ. Обыкновенно чередовались двѣ П-и. Очередь въ допущеніи прориселей опредѣлялась жребіемъ. Благопріятный для прорицанія день опредѣлялся жертвоприношеніями (первоначально оракуль давалъ свои прорицанія только одинъ разъ въ году, около весенняго равноденствія). Уже Пизистратъ имѣлъ собраніе различныхъ изрѣченій П-ий.

Пнеонъ, въ греч. миеологіи страшный драконъ, обитавшій въ разсѣлинахъ Парнаса и убитый Аполлономъ.

Пнеонъ, сынъ Кратея, одинъ изъ тѣлохранителей Александра Великаго, получившій при первомъ раздѣлѣ діадоховъ Малую Мидію, храбрый полководецъ, дѣйствовавшій въ союзѣ съ Пердиккой, пока не былъ коварно убитъ въ лагерѣ Антигона.

Пиа (Fuat), Феликсъ, франц. писатель и политикъ, род. въ 1810 г., съ 1831 г.—адвокатъ, но вскорѣ всецѣло предался литературѣ, сотрудничая въ радикальныхъ журналахъ; въ это же время П. написалъ рядъ пьесъ для театра („*Arabella*“, „*Le chiffonier de Paris*“, „*Mathilde*“ и др.). Передъ 1848 г. онъ издавалъ радикальную „*Réforme*“, былъ потомъ членомъ Учредительнаго и Законодательнаго собраній, въ кот. постоянно вотировалъ съ монтаньярами; въ 1849 г., подписавъ, вмѣстѣ съ Ледрю-Ролленомъ, призывъ къ оружію, бѣжалъ затѣмъ за границу. Возвратившись, по амнистіи 1869 г., въ Парижъ, онъ принялъ дѣятельное участіе въ событіяхъ 1870—71 гг.: редактировалъ „*Combat*“ и „*Vengeur*“ (и явился однимъ изъ вожаковъ коммуны; осужденный въ 1873 г. на смертную казнь, бѣжалъ за границу; въ 1880 г. былъ амнистированъ; съ 1888 г.—депутатъ—соціалистъ въ палатѣ. Ум. въ 1889 г.

Пиаве, рѣка въ Венеціи, впад. въ Адриатич. море; 215 клм. дл.; отличается сильными наводненіями.

Pia desideria (лат.), „благія желанія“, обыкновенно не имѣющія надежды на осуществленіе.

Пианно, родъ фортепьяно; инструментъ имѣетъ видъ шкафа, и струны расположены въ немъ не горизонтально, какъ въ роялѣ, демироялѣ и фортепьяно, а вертикально, благодаря чему инструментъ занимаетъ меньше мѣста. По качеству тона всегда слабѣе рояля.

Piano, музыкальный терминъ, обозначающій, что исполненіе должно быть не громко, тихо; обознач. буквой *p*; сравнительная его степень—*pianissimo* (еще менѣе громко), и превосходная степень—*pianissimo*, обозначаются: первое *pp*, второе *ppp*.

Пиаристы (patres scholarum piarum), католич. духовный орденъ, основанный въ 1607 г. Іос. Каланцѣй (см. эт. сл.) и санкціонированный папами Григоріемъ XV и Иннокентіемъ XII; члены его присоединили къ тремъ главнымъ обѣтамъ монашества (смирненія, чѣломудрія и бѣдности) четвертый обѣтъ—бесвозмезднаго обученія юношества. Они дѣйствовали преимущественно въ Австріи и Польшѣ (гдѣ несли названіе *паровъ*) и много способствовали успѣхамъ школьнаго дѣла. Внутреннее управленіе ордена и одежда монаховъ во многомъ напоминаютъ орденъ іезуитовъ. Но въ Польшѣ П. с=ч=

жались въ дѣлѣ воспитанія юношества принциповъ, совершенно противоположныхъ іезуитской морали, и были такими же врагами іезуитизма, какими являются янсенисты во Франціи.

Піастръ, испанск. и мексиканск. монета, то же, что *песо* (см. это сл.); также счетная единица и серебр. монета въ Турціи=40 пара, около 5½ коп.; египетскій П.=1,1 турецкаго.

Піатти, Альфредъ, виолончелистъ, род. въ 1822 г. въ Бергамо, ученикъ Джанетти, пользовался хорошей славой въ качествѣ виртуоза. Съ 1838 г. въ теченіе почти десяти лѣтъ совершалъ рядъ концертныхъ путешествій по Европѣ, послѣ котор. остался жить въ Лондонѣ, гдѣ пользовался огромнымъ успѣхомъ, въ особенности какъ исполнитель классической камерной музыки. Для литературы своего инструмента П. сдѣлалъ также не мало: онъ написалъ много элегантныхъ, полныхъ вкуса салонныхъ композицій.

Пиауэхъ, бразильск. штатъ (301797 кв. клм. съ 239691 жит., изъ котор. большинство—метисы) въ вост. части бассейна р. Паранаибо; значит. скотоводство, также приготовленіе сыра; главн. гор.—Тезезина (портъ при р. Паранаибо).

Pia graus, см. *ложь*.

Пиацца-Армерина, окружн. гор. въ итал. пров. Кальтаничетта (Сицилія); прекрасн. соборъ, торговля земледѣльч. продуктами; 17038 ж.

Пиацци, Джузеппе, италіанск. астрономъ род. въ 1746 г., въ 1764 г. вступилъ въ орденъ театинцевъ, затѣмъ былъ проф. философіи, математики и астрономіи въ различн. италіанск. унив., въ 1791 г. организовалъ палермскую обсерваторію и здѣсь въ теченіе 10 лѣтъ дѣлалъ наблюденія надъ неподвижными звѣздами; результатомъ этихъ занятій были два звѣздныхъ каталога—1803 г., съ указаніемъ 6784 звѣздъ, и 1814 г., съ обозначеніемъ 7646 звѣздъ; 1 янв. 1801 г. П. случайно открылъ планетоидъ Цереру. Ум П. въ 1826 г.

Пиедессойскій уѣздъ, въ сѣверо-вост. части Куопиской губ.; 11208 кв. клм. Поверхность у-а возвышенная (200—300 метр.), весьма лѣсистая, съ большимъ числомъ озеръ (занимающихъ 12,90% всей площади у-а), самое большое изъ которыхъ, *Пеллицъ-први*, имѣетъ 1220 кв. клм. и усѣяно многочисленными островами (125 кв. клм.). Населеніе у-а состоитъ исключительно изъ финновъ (карелы) и занимается преимущ. лѣсными промыслами и рыбной ловлей. Сѣверная половина у-а почти совершенно пустынна. Центръ у-а—мѣстечко Полвицара.

Пиемонть (лат. *Pedemontium*), область (compartimento) Италіанск. корол., у подножія Альпъ (29494 кв. клм. съ 3070250 ж.), граничитъ съ Швейцаріей и Франціей и распадается на провинціи: Туринъ, Кунео, Алессандрія и Новара. П. былъ прежде княжеств. и до 1859 г. входилъ въ составъ королевства Сардиніи.

Піетѣ (итал., благочестіе, состраданіе), такъ наз. въ искусствѣ изображеніе умершаго Спасителя, покоящагося обыкновенно на лонѣ скорбящей Божіей Матери. Самое знаменитое Р.—скульптурная группа Микель-Анджело въ соборѣ св. Петра въ Римѣ.

Піетизмъ, одно изъ важнѣйшихъ септантскихъ движеній въ протестанствѣ, появился въ послед-

ней четверти XVII в.; основателемъ его считается франкфуртскій богословъ *Шпенеръ* (см. это сл.). П.—явленіе религиозно-практическое, а не научно-теологическое. Первоначально это было лишь симптомомъ пробужденія въ религиозномъ обществѣ стремленія къ дѣятельности христианскому благочестію, въ противоположность чистому лютеранству съ его догматомъ о благодати, спасающей человѣка въ силу одной вѣры. Руководствуясь принципомъ: „вѣра безъ дѣлъ мертва есть“, *плетисты* обращали большое вниманіе на образъ жизни, поведеніе христианина. По ихъ ученію истинно вѣрующаго не достойны пляска, игра, зрѣлища, даже смѣхъ, шутка и прогулка. Подъ вліяніемъ П-овъ возникла масса всякаго рода благотворительн. учреждений. Трудами піетистскихъ миссіонеровъ обращены въ христіанство многія сотни тысячъ язычниковъ. Съ этой стороны П. могъ только внести благодѣтельное оживленіе въ ту мертвенность, какую накладывало на лютеранство вышеуказанное положеніе Лютера о силѣ спасительной благодати, и не долженъ былъ встать въ особое противорѣчіе съ ортодоксальнымъ протестантствомъ. Но въ немъ коренились начала, поведшія впоследствии къ полному разладу съ ортодоксальностью. По ученію піетистовъ одно Писаніе не въ состояніи дать средства къ полному „возрожденію“ человѣка. Истинный христіанинъ долженъ искать еще „словъ внутреннего вдохновенія“. Развивая эту сторону ученія, П. постепенно дошелъ до отрицанія обрядовъ, священниковъ и начальниковъ и обратился въ „кажущійся благочестивымъ индифферентизмъ въ дѣлѣ христіанской догматики“, какъ опредѣлилъ его одинъ протестантскій богословъ. Стремленіе къ „внутреннему вдохновенію“, „studium pietatis“, въ его крайнемъ, одностороннемъ развитіи обратилось въ уродливыя формы, въ болѣзн. доходившую до „покаянныхъ судорогъ“ и очень нѣрѣдко граничившую съ кичливымъ лицемѣріемъ. П., значительно ослабѣвшій въ XVIII в., во времена рационализма, въ началѣ XIX ст., въ вѣкъ всеобщаго увлеченія мистицизмомъ, вспыхнулъ съ особенною силой (см. *Крюднеръ 2*). Къ этому же времени относится занесеніе его и въ Россію, гдѣ онъ, однако, большаго развитія не получилъ. Современный П. уже гораздо ближе къ ортодоксальному ученію, такъ какъ имъ вмѣстѣ приходится бороться противъ надвигающагося рационализма. Особенно много послѣдователей П.-а въ Берлинѣ, Галлѣ и Вюртембергѣ. Родственнымъ П-у теченіемъ является ученіе *методистовъ* (см. это сл.) въ Англии. О П-ѣ см.: Нечаева, „П. и его историческое значеніе“; Нерра, „Geschichte des Pietismus“ (Leid., 1879); Ritschl, „Geschichte des Pietismus“ (Bonn, 1880—86, 3 Bde).

Піѣ, имя 9 папъ; изъ нихъ наиболѣе извѣстны: 1) П. II (до папства Энеа Сильвіо де-Пикколомини), род. въ 1405 г.; обратилъ на себя вниманіе на Базельскомъ соборѣ 1431 г. искусною защитой правъ соборовъ противъ единовластія папъ, но когда въ 1458 г. самъ былъ избранъ папой, то торжественно отрекся отъ прежнихъ взглядовъ и рядомъ мѣропріятій пытался усилить курію на счетъ власти соборовъ. П. проповѣдывалъ крестовый походъ, во главѣ котор. хотѣлъ стать самъ, но умеръ среди приготовленій, въ 1434 г.—П. оставилъ множество

исторических, географическ. и поэтическ. произведений, между прочим—описание Базельскаго собора, историю Богемии, трактатъ о воспитаніи дѣтей, космографію, болѣе 500 писемъ и проч. 2) П. IV (Джованни Анджели Медичи), род. въ 1499 г., происходилъ изъ простой миланской семьи, въ папы избранъ въ 1559 г.; онъ старался придать инквизиціи болѣе мягкой характеръ, выполнилъ рядъ разумныхъ реформъ въ церковномъ управленіи, заботился о благоустройствѣ и украшеніи Рима и всячески поддерживалъ добрыя отношенія съ государями; ум. въ 1565 г. 3) П. V (S. Michele Ghisleri), преемникъ предыдущаго, род. въ 1504 г., изъ простаго званія, до папства заявилъ себя жестокостію въ качествѣ инквизитора въ Ломбардіи, въ папы избранъ въ 1566 г.; онъ стремился заставить духовенство и монаховъ вести строго нравственную жизнь и съ этою цѣлью ввелъ извѣстный „Catechismus romanus“. Съ протестантствомъ П. боролся всѣми силами: онъ поддерживалъ Филиппа II въ его жестокостяхъ противъ нидерландцевъ, отлучилъ отъ церкви англійскую королеву Елизавету, призналъ права на англійскій тронъ за Маріей Стюартъ, издалъ буллу противъ еретиковъ: „In Coena Domini“ и т. д. Ум. въ 1572 г. Впослѣдствіи (1712 г.) онъ былъ канонизированъ. 4) П. VI (Джованни Анджели Браски), род. въ 1717 г.; избранный въ 1775 г. папою, онъ скорѣ приобрѣлъ большую популярность своими заботами о процвѣтаніи папскихъ областей и суровою чистотою своего нрава. Но внѣшнія отношенія постоянно ставили Пія въ большія затрудненія. Короли неаполитанскій и тосканскій отказались признавать свою ленную зависимость отъ папскаго трона, австр. императоръ Іосифъ II не допускалъ его вмѣшательства въ свою реформаторскую дѣятельность и т. д. Но рядъ особенныхъ неприятностей доставила ему франц. революція. Его протесты противъ мѣропріятій революціоннаго правительства, направленныхъ къ стѣсненію франц. клира, оставались безплодными; въ 1797 г. онъ долженъ былъ купить за очень дорогую цѣну (онъ заплатилъ 31 милл. фр., уступилъ нѣсколько городовъ и выдалъ нѣсколько цѣнныхъ произведеній искусства) миръ у Бонапарта. Но послѣдній уже въ слѣд. году нарушилъ договоръ и объявилъ Папскую область Римскою республикой (18 февр. 1798 г.). П. былъ арестованъ и привезенъ во Францію, гдѣ и ум. въ 1799 г. 5) П. VII (Vagnabas Luigi), род. въ 1742 г., въ папы избранъ въ 1800 г.; стремясь поднять упавшій престижъ папской власти, П. повелъ суровую борьбу съ философией, которую онъ считалъ главной виновницей всѣхъ бѣдствій, и преслѣдовалъ всякое свободное проявленіе мысли. Несмотря на то, что въ 1804 г. П. согласился на коронованіе Наполеона, послѣдній черезъ нѣсколько лѣтъ (въ 1809 г.) объявилъ его лишеннымъ свѣтской власти и присоединилъ Папскую область къ имперіи. Когда П. сталъ протестовать противъ насилія, онъ былъ арестованъ и привезенъ во Францію. Здѣсь онъ сначала оставался твердымъ въ своемъ протестѣ: онъ отказался принять отъ Наполеона назначенное ему содержаніе, не утверждалъ новыхъ епископовъ, не соглашался на разводъ императора съ Жозефиной. Но черезъ нѣкоторое время его заставили согла-

ситься на конкордату, по которому онъ долженъ былъ утвердить епископовъ и отказаться отъ ренты съ своихъ имуществъ. Скоро, однако, П. самъ призналъ этотъ договоръ преступленіемъ противъ церкви и отказался выполнять его условія. Послѣ паденія Наполеона папа возвратился въ Римъ; онъ съ большимъ искусствомъ воспользовался благоприятными обстоятельствами времени для того, чтобы возстановить значеніе папства. Вѣнскій конгрессъ гарантировалъ ему обладаніе Церковною областью; съ отдѣльными государями онъ заключилъ договоры, больш. ч. очень выгодные для папства. Во внутренней политикѣ П. стремился вызвать къ жизни прежніе церковныя порядки. Онъ возстановилъ орденъ іезуитовъ и инквизицію, запретилъ свободное толкованіе и переводъ Библіи, издалъ суровые законы противъ франкмасоновъ и карбонаріевъ. Онъ скоро умиротворилъ государство, завелъ нѣкоторыя улучшенія въ механизмѣ управленія и покровительствовалъ искусствамъ. Ум. въ 1823 г. 6) П. IX (Джованни Марія, графъ Мастай-Ферретти), род. въ 1792 г.; избранный въ 1846 г. въ папы, П. тотчасъ же предпринялъ рядъ широкихъ реформъ: отменилъ реакціонныя распоряженія своего предшественника, Григорія XVI, далъ Риму самоуправленіе и ввелъ въ церкви. государствѣ конституціон. систему управленія съ верхней и нижней палатой и отчасти съ свѣтскимъ министерствомъ. Но послѣ движенія 1848 г. онъ обратился въ противоположную крайность: возстановилъ реакціонныя мѣропріятія своихъ предшественниковъ и сталъ всячески противиться стремленіямъ европейскіхъ государствъ къ реформамъ. Признавая церковь единственноымъ спасеніемъ противъ всѣхъ матеріальныхъ и духовныхъ недуговъ человѣчества, онъ обратился къ міру съ энцикликою, въ которой пригласилъ его снова соединиться въ церкви для вѣчнаго спасенія. Въ своей внѣшней политикѣ папа дѣйствовалъ чрезвычайно удачно. Онъ очень ловко воспользовался посемѣстнымъ движеніемъ къ установленію свободы въ роисповѣданія, завелъ много новыхъ епископскихъ кафедръ въ протестантскихъ странахъ, заключилъ выгодныя конкордаты съ отдѣльными правительствами, увеличилъ повсюду число духовныхъ орденовъ и монастырей. Деявленіе 1859 и 1860 гг. въ пользу объединенія Италіи встрѣтило въ папѣ непримиримаго врага. Онъ проклялъ сардинское правительство и издалъ угрожавшія на весь міръ энциклику и особовъ относящ. къ ней приложение. — „Syllabus complectens etc.“, въ котор. онъ осуждаетъ духъ времени и становится на средневѣк. точку зрѣнія, требуя подчиненія науки и государства авторитету папскаго престола. Но ни проклятія, ни буллы не помогали, и только при поддержкѣ французскаго императора П. могъ удержать за собою область еще въ теченіе нѣсколькихъ лѣтъ. Послѣ паденія имперіи во Франціи италіанскія войска заняли Римъ и объявили его столицей новаго государства. Папа оказался лишеннымъ свѣтской власти и заперся въ Ватиканѣ. П. до конца жизни не переставалъ протестовать противъ этого насилія. Его затрудненія увеличивались еще отъ раскола въ самой церкви: въ 1870 г. онъ заставилъ Ватиканскій соборъ епископовъ признать догматъ папской непогрѣшимости, который былъ при-

нять далеко не всѣми католиками. Въ то же время ему приходилось выдерживать жестокую борьбу со стороны протестантскихъ странъ, въ которыхъ католицизмъ подвергся гоненіямъ (въ Германіи—изв. Kulturkampf). Вотъ почему въ послѣдніе годы П. считалъ себя мученикомъ и постоянно сравнивалъ свои страданія со страданіями Спасителя. Нѣкоторымъ утѣшеніемъ для него должно было быть страшно развѣсившееся подъ конецъ его жизни (благодаря главнымъ образомъ его юбилеямъ, 25- и 30-лѣтнему) паломничество въ Римъ. Ум. въ 1878 г.

Пийвисскій уѣздъ (Pükis), въ зап. части Або-Бьернборгской губ.; 1056 кв. клм., изъ которыхъ 328 приходится на о-ва Ботнич. залива. Поверхность у-а низменна, съ большимъ количествомъ лѣсовъ; озера почти совершенно отсутствуютъ (0,10/0 поверхности). Жители у-а—большую частью финны и шведы (по берегу Ботническаго залива) и занимаются (кромѣ земледѣлія и скотоводства) рубкой лѣса, рыбной ловлей и значит. торговлей, сосредоточенной въ уѣздномъ центрѣ,—губ. городѣ Або.

Пюкбо, Себастьяно, дель, совѣт. *Луциано*, итал. живописецъ, род. въ 1485 г. въ Венеціи, былъ ученикомъ Беллини и Джорджоне, которому удачно подражалъ. Переселившись въ Римъ, П. сблизился съ Микель-Анджелло и сталъ стремиться къ сочетанію мощныхъ его композицій съ венеціанскимъ колоритомъ. Такого характера—замѣчательная картина П.: „Воскрешеніе Лазаря“ (Лонд. нац. галл.), котор. онъ написалъ съ цѣлю затмить Рафаэлево „Преображеніе“ и въ котор. часть рисунка принадлежитъ Микель-Анджелло. Изъ остальныхъ произв. П. нужно отмѣтить портреты папы Климента VIII, кардинала Поза (Спб. Эрмитажъ), „Мученія св. Аполлонія“, Мадонна съ спящимъ Христомъ, „Pisla“ и др. Особенной славой пользовался П., какъ портретиста; чрезвыч. хороши его женские поясные портреты; нѣкот. изъ нихъ приписывались Рафаэлю. Колоритъ П. напоминаетъ венеціанскій, только нѣсколько свѣтлѣе и желтоватѣе. П. любилъ писать колоссальныя фигуры и охотно писалъ на шиферныхъ доскахъ. Ум. въ 1547 г.

Пионеры (англ. pioneers), первоначально въ Сѣв. Америкѣ названіе первыхъ колонистовъ въ глухихъ, не тронутыхъ еще культурою странахъ Запада, гдѣ они какъ бы пролагали дорогу другимъ переселенцамъ; затѣмъ—вообще первые по времени работники въ какой-либо новой обширной области труда.

Пионовыя, Раеопіа, родъ растений изъ сем. лютиковыхъ, травы, рѣдко кустарники или полукустарники; разсѣченные листья, большіе, одиночные, красные или бѣлые цвѣты, плодъ—листовка, со многими шаровидными блестящими сѣменами.—*P. officinalis*, *пионъ*, съ карминово-красными цвѣтами, растетъ въ южн. Европѣ и культивируется въ безчисл. разновидностяхъ, какъ декоративн. растеніе. Лепестки, благодаря цвѣту ихъ, входятъ въ составъ курительныхъ порошковъ. Къ декоративнымъ же растеніямъ принадлежатъ виды: *P. tenuifolia*, *albiflora* и др.

Пюра, прибрежная провинція въ Перу (Ю. Америка), заним. 40810 кв. клм. съ 135502 ж. Въ горн. областяхъ—развед. козь, въ прибрежн.—зна-

чительн. добыча соли и соды. Однимъ *маон. гор.*, при *Ріо-П.*; 6811 ж. (выдѣлка кордуановъ, торговля мѣстн. продукт.).

Пѣзжія, *гнойная лихорадка*, развивается при поврежденіяхъ кожи и глубже лежащихъ тканей (порѣзъ, ушибъ, ожога, огнестрѣльные раны) или слизистыхъ оболочекъ (разрывы, язвы, роды), при чемъ происходитъ зараженіе организма. Причина—та, что въ отдѣленіяхъ всякой большой раны поселяются бактеріи (*гнойные микробы*), вырабатывающія изъ нихъ продукты разложенія (*птомаины*), которые раздражаютъ рану и вызываютъ образованіе гноя. Эти, еще мало изслѣдованные, продукты разложенія проникаютъ черезъ лимфатическіе пути въ кровь и обуславливаютъ зараженіе, піемию. Различаютъ 2 группы этихъ птомаиновъ: 1) *токсисмы*, яды, обладающіе общимъ дѣйствіемъ на организмъ; 2) мѣстные раздражители, вызывающіе образованіе гноя и лишь въ большой массѣ обнаруживающіе отравляющее дѣйствіе. Всаиваніе яда вызываетъ прежде всего потрясающій ознобъ; это—начало сильной лихорадки, развивающейся лишь спустя нѣсколько дней послѣ поврежденія, когда бактеріи образуютъ достаточное количество яда. Рана принимаетъ дурной видъ, отдѣляетъ зловонный гной; ближайшія лимфатическія железы припухаютъ. Въ этомъ періодѣ еще можно остановить болѣзнь, если правильно лѣчить рану (см. *раны*). Но разъ источникъ яда не устраненъ быстро и энергически, лихорадка повышается, появляется бредъ, пульсъ слабѣетъ, исчезаетъ сознание, и больной погибаетъ.

Піэриды 1) названіе музъ по мѣстн. Піэриі, гдѣ впервые возникъ ихъ культъ, или по имени Піэра, положившаго основаніе этому культу въ Осепіяхъ. 2) П. (иначе *Эмаиды*), прозваніе девяти дочерей Піэра, царя эмаейскаго, вызвавшихъ музъ на состязаніе въ пѣніи, побѣжденныхъ ими и превращенныхъ въ птицъ.

Піявки, *Miracidini*, *Discophori*, отрядъ кольчатыхъ червей; вытянутые въ длину, нерѣдко сплюснутые, съ большой присоской на задней части тѣла и больш. ч. съ меньшей присоской впереди или вокругъ ротоваго отверстия. Характеристичныя для большинства кольчатыхъ червей щетинки и ножныя бугорки отсутствуютъ. Узкія наружныя кольца совершенно не соответствуютъ внутреннему расчлененію тѣла: 4—5 такихъ колецъ образуютъ одинъ настоящій сегментъ. Голова никогда рѣзко не отдѣляется отъ туловища; отверстие рта лежитъ вблизи передняго конца тѣла и ведетъ въ мускулистую глотку, за которою слѣдуетъ кишечный каналъ, снабженный обыкновенно большимъ или меньшимъ числомъ слѣпыхъ боковыхъ мѣшковъ; затѣмъ идетъ короткая задняя кишка, отверстие которой открывается надъ большой присоской. Многочисленныя подкожныя железки выдѣляютъ тягучую жидкость, постоянно покрывающую тѣло; въ глубинѣ же находятся железки, секретъ которыхъ быстро отвердѣваетъ на поверхности тѣла и употребляется П.—амия для изготовленія коконовъ при кладкѣ яицъ. На спинной сторонѣ переднихъ колецъ расположены попарно, дугою, глаза, представляющіе пигментныя пятна съ преломляющимъ свѣтъ тѣльцемъ и вступающ. въ нихъ зрительнымъ нервомъ; существуетъ

также родъ органа вкуса—въ формѣ колбовидныхъ расширеній. Кровеносная система никогда вполне не отдѣлена отъ полости тѣла, проводящей кровь. Последняя—краснаго цвѣта, что, однако, зависитъ не отъ кровяныхъ тѣлецъ, но свойственно самой жидкости. Нервная система состоитъ изъ двухлопастнаго головного узла и изъ брюшной узловой цѣпи (около 20 узловъ), отъ которыхъ отходятъ нервныя вѣточки. Всѣ П.—гермафродиты, повидимому съ взаимнымъ оплодотвореніемъ. Для кладки яицъ, оплодотворенныхъ внутри тѣла, животныя отыскиваютъ удобныя мѣста на камняхъ и растеніяхъ или зарываютъ ихъ во влажную землю, окружая кокономъ. Выходящія изъ яичекъ молодыя П. совершенно походятъ на взрослыхъ; только половые органы не созрѣли. П. живутъ больш. ч. въ водѣ, передвигаются частью при помощи присосокъ, частью плавая; многія паразитируютъ на кожѣ и жабрахъ рыбъ и раковъ, большинство же, для удовлетворенія потребности въ пищѣ, впиваются въ кожу или слизистыя оболочки теплокровныхъ своими челюстями и высасываютъ кровь, которой, благодаря боковымъ мѣшнамъ кишечнаго канала, хватаетъ имъ на долгое время. Нѣкоторые виды поѣдаютъ улитокъ и дождевыхъ червей. П. дѣлятся на 3 семейства: *гоботковья*, Rhynchobdellidae, *жаберныя*, Branchiobdellidae, и *челюстная*, Splanthobdellidae; къ последнему сем. относится родъ *пьялка*, Hirudo, Sanguisuga, съ 80—100 кольцами и 5 парами глазъ. Изъ 25—30 видовъ почти всѣ нападаютъ на человѣка и въ нѣкоторыхъ тропич. странахъ составляютъ настоящей бичъ. *Медицинская П.*, M. medicinalis, имѣетъ въ сокращенномъ состояніи форму оливо, охотно живетъ въ прудахъ и болотахъ съ глинистою подпочвой и растительностью; днемъ, особенно въ теплую погоду, плаваютъ, въ холодъ и туманъ съеживаются; осенью зарываются глубоко въ иль. Сокуляются отъ мая до іюля, послѣ чего роютъ ходы во влажной землѣ, надъ уровнемъ воды, и окружаютъ каждая 10—16 яичъ кокономъ. Черезъ 6 недѣль выползаютъ дѣтеныши, которые, однако, не раньше 3 лѣтъ годятся для медиц. употребленія; въ 5 лѣтъ снѣ достигаютъ наибольшей величины и могутъ жить 20 лѣтъ. Ихъ разводять въ особыхъ прудахъ, гдѣ онѣ защищены отъ своихъ враговъ (водныхъ птицъ, куръ, крысъ и пр.), и кормятъ мелкою рыбой, бычками. Сохраняютъ ихъ въ широкихъ стаканахъ, обтянутыхъ полотномъ; пересылаютъ во влажныхъ холщевыхъ мѣшечкахъ, которые лежатъ въ ящичкахъ съ мелкими отверстиями и выставлены влажн. мхомъ. Употребленіе П.—окъ въ медицинѣ въ настоящее время значительно сократилось.—*Лошадиная П.*, Haemoris vocax, встрѣчается въ прѣсной водѣ средн. и южн. Европы, иногда очень опасна для человѣка и скота: будучи проглочена, она присасывается къ зѣву, гортани, дышетъ, горлу и пр. и, если не будетъ удалена, можетъ довести организмъ до полнаго истощенія.

Плаваніе. Жидкость давитъ на тѣло, въ нее погруженное, и стремится вытолкнуть его на поверхность. Величина этого давленія равна вѣсу жидкости, вытѣсненной тѣломъ. Давленію противодействуетъ вѣсъ тѣла. Если послѣдній менѣе вѣса жидкости, взятой въ объемѣ тѣла, то давленіе

жидкости выталкиваетъ тѣло на поверхность, оставляя погруженною лишь часть тѣла; тогда говорятъ, что тѣло *плаваетъ* въ жидкости. Для *равновѣсія* плавающего тѣла требуется, чтобы: 1) вѣсъ тѣла равнялся вытѣсненному (имъ вѣсу жидкости и 2) центръ тяжести тѣла и центръ давленія жидкости на погруженную часть этого тѣла (метацентр)—лежали на одной вертикальной прямой. Опредѣленіе центра тяжести тѣла и метацентра представлятъ важный вопросъ при постройкѣ судовъ.—Для произвольнаго перемѣщенія организмъ на водѣ и въ водѣ (*активное П.*) природа пользуется различнѣйшими приспособленіями. Syngnathidae, напр., движутся впередъ такимъ образомъ, что попеременно всасываютъ и выталкиваютъ воду, медузы—посредствомъ ритмическаго сокращенія и расширенія ихъ грибовиднаго диска, лучистыя животныя—при помощи колебательныхъ движеній мерцательныхъ волосковъ, которые вращаются въ мѣстахъ своего прикрѣпленія такимъ образомъ, что попеременно увеличиваютъ и уменьшаютъ свою обращенную къ водѣ поверхность. Рыбы плаваютъ при помощи ударяющихъ движеній широко натянутаго хвоста, которыя производятся съ необычайною скоростью и съ большою силой. Человѣку груднѣе плавать; онъ долженъ для этого научиться измѣнять свое обычное вертикальное положеніе въ болѣе горизонтальное. Такъ какъ при этомъ ему приходится, чтобы видѣть поле плаванія, держать надъ водою голову, т. е. самую тяжелую часть тѣла, то удержаться на водѣ онъ въ состояніи лишь при помощи соотвѣтств. движеній членовъ, которые поочередно толкаютъ воду, приподнимая, вытѣстъ съ тѣмъ, и передвигая тѣло. Для облегченія П.—ія употребляютъ разнаго рода плавательные снаряды (плавательн. пузыри, пояса, боченки, плавательн. куртки и т. д.), общій принципъ которыхъ состоитъ въ тѣмъ, чтобы съ помощью удѣльно легчайшихъ матеріаловъ получить одно тѣло, вѣсъ котораго въ равновѣсности меньше вѣса воды въ томъ же объемѣ. Можно сдѣлать, что и тѣло съ болѣе имъ удѣльнымъ вѣсомъ станетъ плавать,—нужно лишь дать ему такую форму, чтобы вѣсъ вытѣсненнаго имъ объема воды былъ больше вѣса тѣла (лодки, суда и пр.). Совершеннѣйшій плавательный аппаратъ изобрѣтенъ Бойтономъ—плавательный костюмъ изъ непромокаемой матеріи, обхватывающей все тѣло въ видѣ сапого-штановъ и куртки съ нарукавниками, съ головнымъ колпакомъ, оставляющимъ свободнымъ лицо. Обѣ части костюма соединены посредствомъ легкаго, но прочнаго, широкаго желѣзнаго обруча. Воздушныя трубки на различныхъ мѣстахъ открываются мундштуками, черезъ которые можно вдвухать и выпускать воздухъ.

Плавающія птицы. Natatores, отрядъ птицъ съ короткими ногами, часто отодвинутыми назадъ, съ плавательными или гребными лапами; густое, плотное опереніе, сильно развитая копчиковая железа, выдѣленіе которой служитъ для смазыванія перьевъ, что предохраняетъ ихъ отъ смачиванія водой. Шея бол. или мен. длинная, клювъ весьма разнообразной формы; крылья также развиты весьма разнообразно и у нѣкот. редуцированы до полной непригодности для летанія. Неоперенныя пространства покрыты пухомъ. Пища у одѣхъ—животная (водная жи-

вствия, черви, также рыба), у других—также растительная, добывается главным образом, но не исключительно, в водѣ. Нѣкоторые, какъ чайки и буревѣстники, принадлежать къ лучшимъ и неотомнѣйшимъ летунамъ. Плаваютъ все превосходно; почти все ныряютъ съ большимъ искусствомъ. Живутъ по берегамъ моря или у прѣсныхъ водъ, обыкновенно обществами, иногда очень многочисленными. Многія гнѣздятся большими колоніями. Яйца кладутся или на голую землю, или въ искусно построенное гнѣздо; немногія гнѣздятся въ горахъ. Доставляютъ вкусное мясо, яйца, перо, пухъ, гуано. Распространены по всей землѣ. Около 80 родовъ и болѣе 550 видовъ, подраздѣляются на 8 сем.: 1. *пластинчато-клевовыя*, Lamellirostres; 2. *чайки*, Laridae; 3. *буревѣстники*, Procellariidae; 4. *веслоноги*, Steganopodes; 5. *тингины*, Impreges; 6. *гагары*, Colymbidae; 7. *чистики*, Alcidae; 8. *чоти*, Polycipidae, похожи на гагаръ, но съ болѣе длиннымъ клювомъ.

Плавииковая кислота есть водный растворъ фтороводорода. Это соединеніе получается при дѣйствіи крѣпкой сѣрной кислоты на тонко измельченный плавииковый шпатъ (фтористый кальцій). Реакцію можно вести только въ свинцовыхъ или платиновыхъ сосудахъ, такъ какъ П. к. растворяетъ все металлы за исключеніемъ платины, золота и свинца, образуя фтористые металлы, а также дѣйствуетъ и на стекло. Последні: свойство П-ой к-ы применяется для гравированія на стеклѣ. Стекло покрываютъ тонкимъ слоемъ воска или особымъ лакомъ, по которому выцарапываютъ желаемый узоръ, и подвергаютъ дѣйствію паровъ П-ой к-ы или за водному слаботому раствору. Въ первомъ случаѣ получается матовый, во второмъ—прозрачный рисунокъ. П. к. весьма ядовитая и на кожѣ причиняетъ опасныя раны. Обыкновенно ее сохраняютъ въ бутылкахъ изъ gutтаперчи, на которую П. к. не дѣйствуетъ.

Плавление, переходъ тѣла изъ твердаго состоянія въ жидкое, совершается, если давление, подъ которымъ плавится тѣло, не измѣняется, при постоянной для каждаго тѣла температурѣ, наз. температурой или точкой плавленія; такъ, напр., для натрія точка П-ія +95,6°; мѣди 1054°; ртути—39°; спирта—130,5° и т. д. Нѣкоторые же твердыя тѣла передъ переходомъ въ жидкое состояніе предварительно размягчаются, или же переходъ этотъ растягивается на нѣсколько градусовъ, такковы—железо, стекло, стеариновая кислота и др. и имѣютъ, слѣдов., начальную и конечную точку П-ія. Въ твердомъ состояніи тѣло не можетъ находиться при температурѣ выше темпер. П-ія; въ жидкомъ же состояніи оно можетъ находиться при температурахъ гораздо ниже темпер. П-ія; такое тѣло находится въ такъ наз. *переходномъ состояніи*. Переходъ тѣла въ жидкое состояніе сопровождается измѣненіемъ объема и происходитъ подъ вліяніемъ идущаго на необходимую для этого механическую работу нѣкотораго количества тепла, наз. *скрытымъ тепломъ П-ія*. Опредѣленія скрытаго тепла П-ія для различныхъ тѣлъ, т. е. его количества, необход. для расплавленія *одного грамма* вещества, были произведены Реньо, Берто, Виолемъ и др. Такъ, напр., для воды оно = 80 калор., для сѣры = 9,37, слова = 14,25, платины =

27,12 и проч. Скрытое тепло П-ія увеличивается съ температурой; что касается температуры П-ія, то съ увеличеніемъ давления она увеличивается въ томъ случаѣ, если объемъ тѣла въ жидкомъ состояніи больше объема въ твердомъ, и наоборотъ.

Плавиики, органы, встречаемые у нѣкот. животныхъ и служащіе для плаванія. Въ простѣйшей формѣ это—выпячиваніе кожи, съ острыми краями, дѣйствующее на подобіе корабельнаго руля, придавая направленію движенія известную точность. Но обыкновенно, помощью особыхъ мышцъ, П. приводятся въ болѣе или менѣе косвенное положеніе относительно линіи поступательнаго движенія и играютъ роль кормы или, въ то же время, и весла. Таковы, напр., непарные П. рыбъ и другихъ живущихъ въ водѣ позвоночныхъ. У рыбъ различаютъ спинные, заднепроходные и хвостовые непарные П. Они бываютъ лучистые, хрящевые или костные, смотря по тому, состоятъ ли они изъ одной кожной оторочки, или получаютъ родъ скелета изъ хрящевыхъ или костяныхъ иголъ. *Парные*, грудные и брюшные, П. соотвѣтствуютъ переднимъ и заднимъ конечностямъ высш. позвоночныхъ, прикрытныя—грудные къ грудному, брюшные къ тазовому поясу и состоятъ изъ ряда хрящевыхъ или костныхъ сегментовъ, на которыхъ сидятъ снаружи хрящевые или околостенѣвшіе лучи. *Непарные П.* существуютъ у молодыхъ и отчасти у взрослыхъ амфибіи, но безъ скелета. У рептилій имѣются только въ зачаточномъ видѣ. Многіе киты имѣютъ спинной, все—хвостовой П-ь, но не вертикальный, какъ у рыбъ, а горизонтальный. Переднія конечности у кита также превратились въ П., но по устройству скелета совершенно такія же, какъ у прочихъ млекопитающихъ.

Плавть, Титъ Макцій, талантливый комикъ и величайшій послѣ Энія римскій поэтъ III в. до Р. X., род. ок. 254 г. въ Сарсинѣ (въ сѣв. Умбріи), рано переселился въ Римъ, сперва состоялъ служителемъ при театрѣ, затѣмъ занимался торговлею, но безуспѣшно, и, окончательно разочаровшись, изъ нужды написалъ нѣсколько комедій, значительный успѣхъ которыхъ побудилъ его уже не разставаться съ литературою до самой его смерти, послѣдовавшей ок. 184 г. Изъ огромнаго количества пьесъ П-а, известныя критикамъ древности (до 130), сохранилось только 20. Написанныя, какъ и пьесы Ливія Андроника и Невія, по греч. образцамъ, комедіи П-а отличаются отъ произведеній его предшественниковъ болѣе свободн. отношеніемъ къ своимъ оригиналамъ, удачнымъ воспроизведеніемъ животрепещущихъ явленій римской жизни, и, при рѣдкомъ искусствѣ веденія интриги, неистощимомъ остроуміи, живости діалога, тонкой рисовкѣ характеровъ, легкомъ, увлекательномъ языкѣ и сравнительной правильности стихосложенія, доставили автору широкую популярность и до позднѣйшихъ временъ имперіи служили украшеніемъ римской сцены, излюбленнымъ чтеніемъ образованнаго класса и любимой темой ученыхъ изслѣдованій. Напрасно было бы искать въ нихъ глубокаго, серьезнаго юморизма или прилагать къ нимъ мѣрило нравственности: онѣ разсчитаны на забаву и развлеченіе праздно толпы, и ихъ шумный, многоглаголивый успѣхъ служить лишь доказательствомъ ихъ полнаго со-

ответствия настроению и характеру народа. Лучшее издание пьесъ П-а сдѣлано Ричлемъ.

Плавуны, Rutiscidae, сем. изъ отр. жуковъ, съ плоскимъ, яйцевидной формы, тѣломъ, нитевидными усиками, плавательными задними ногами; лапки всѣхъ ногъ о пяти членикахъ; у самцовъ на переднихъ ногахъ 3 верхнихъ членика лапки расширены въ видѣ присасывательн. чашечки. Живутъ больш. ч. въ стоячихъ водахъ.

Плавуны, Chironectes, родъ изъ отр. сумчатыхъ; заднія лапы снабжены плавательными перепонками. Извѣстенъ одинъ видъ: *П. пестрый*, *C. variegatus*, единственное плавающее сумчатое, пепельно-сѣраго цвѣта, съ черными поперечными полосами на спинѣ, около 15 дюйм. длины, съ хвостомъ почти такой же длины, живетъ въ рѣкахъ Гвианы и Бразиліи.

Плагиатъ (лат.), присвоеніе чужой собственности въ области литературы и искусства, заключающееся въ томъ, что писатель или художникъ выдаетъ чужое произведеніе за собственное.

Плазма (греч.) 1) жидкая часть крови. 2) П., то же, что *протоплазма* (см. это сл.).

Плакальщицы (по-латински *praeficae*), у древнихъ римлянъ наемныя женщины при похоронахъ богатыхъ людей, обязывавшіяся во время похороннаго шествія громко оплакивать покойнаго, а впоследствии также пѣть похоронныя пѣсни (*менги*, см. это сл.).

Пламя представляетъ горячіе и накаленные отъ горѣнія пары и газы. Тѣла, которыя при температурѣ горѣнія не превращаются въ пары, какъ, напр., желѣзо, уголь, не даютъ вовсе П-и; другія же, кот., наоборотъ, при температурѣ горѣнія или сами обращаются въ пары, какъ, напр., сѣра, фосфоръ, натрій, нафталинъ, или же предварительно разлагаются на газообразныя и паробразныя вещества, какъ, напр., дерево, спиртъ и пр., даютъ при горѣніи П. Свѣтящая способность, или яркость, П-и зависитъ обыкновенно отъ присутствія въ немъ накаленныхъ гвердыхъ частицъ; накаленные же газы сами по себѣ мало свѣтятся. Такъ, водородъ, сѣра горятъ несвѣтящимся П-емъ; но стоитъ въ нихъ ввести твердыя тѣла, способныя накаливаться, и П. дѣлается свѣтящимся. Обыкновенное П. свѣчи состоитъ изъ трехъ различныхъ конусовъ. Во внутреннемъ, темномъ конусѣ имѣются неизмѣнные газы (пары стearиновой кислоты и продукты ея сухой перегонки, т. е. различные углеводороды). Вставляя въ этотъ конусъ тонкую стеклянную трубочку, можно вывести эти газы и зажечь у другаго конца трубки. Въ среднемъ, свѣтящемся конусѣ происходитъ частное сгораніе газовъ, при чемъ часть углеводородовъ и частицы угля (не сгорѣвшихъ), накаливаясь, обуславливаютъ свѣченіе П-и. Наконецъ, въ наружномъ, весьма блѣдномъ конусѣ, окруженномъ воздухомъ, происходитъ полное сгораніе. Совершенно такое же строеніе имѣетъ П. свѣтильнаго газа. Вводя въ свѣтящееся П. избытокъ кислорода или воздуха, можно превратить яркое свѣтящееся пламя въ безцвѣтное, обладающее гораздо высшей температурой. Блѣдное П., содержащее избытокъ кислорода, назыв. *окислительнымъ П-емъ*. Свѣтящееся же назыв. *восстановительнымъ*, такъ какъ заключающееся въ

немъ накаленные углеводороды и частицы углерода дѣйствуютъ раскисляющимъ образомъ на различныя тѣла, отнимая отъ нихъ кислородъ.

Планетарій, приборъ, наглядно представляющій движеніе планетъ около солнца и спутниковъ—около планетъ; употребляется для педагогич. цѣлей.

Планеты (греч. *πλανήτης*, блуждающій) суть такія звѣзды, которыя описываютъ вокругъ солнца почти круговыя пути (орбиты). Сами по себѣ онѣ тѣла темныя и свѣтятъ свѣтомъ солнца. По яркости онѣ могутъ быть сравниваемы только съ самыми яркими неподвижными звѣздами; по изслѣдованіямъ Целснера, Венера достигаетъ яркости, въ 18 разъ превосходящей яркость Сиріуса, яркость Юпитера въ 3 раза превосходитъ яркость Сиріуса, а яркость Марса—иногда въ 2 $\frac{1}{3}$ раза; прочія планеты по яркости уступаютъ Сиріусу. Въ зрительной трубѣ П. не кажутся свѣтящимися точками, подобно неподвижнымъ звѣздамъ, но кругообразными дисками съ замѣтнымъ діаметромъ, величина котораго, смотря по удаленію планеты отъ насъ, колеблется въ предѣлахъ, значительно далекихъ другъ отъ друга. На нѣкотор. П-ахъ замѣчены пятна и полосы, правильное движеніе которыхъ даетъ возможность усмотрѣть вращеніе П-ъ около опредѣленныхъ осей; впрочемъ, это вращеніе отчасти узнается и по сплюсненію около полюсовъ. Изъ П-ъ—Меркурій, Венера, отчасти и Марсъ примѣчательны также тѣмъ, что мы часто видимъ освѣщеннымъ не весь ихъ дискъ, а только часть послѣдняго—въ видѣ серпа (см. *фазы*). Нѣкоторыя П. имѣютъ спутниковъ (*луны*); это звѣзды сравнительно меньшія, чѣмъ П. сами, которыя движутся вокругъ послѣднихъ. По количеству спутниковъ П. располагаются въ слѣд. порядкѣ: Земля и Нептунъ съ 1 спутникомъ, Марсъ съ 2, Уранъ съ 4, Юпитеръ съ 5 (на картѣ показ. только 4), Сатурнъ съ 8; послѣдній имѣетъ еще систему колецъ. Древнимъ извѣстны были только пять планетъ: Меркурій, Венера, Марсъ, Юпитеръ и Сатурнъ; что и Земля—планета, неизвѣстно было до Коперника; только послѣдній впервые ее причисляетъ къ планетамъ. Уранъ открытъ случайно Гершелемъ 13 марта 1781 г. Открытіемъ 8-ой планеты, Нептуна, мы обязаны Лаверье (отчасти и Адамсу), который указалъ ея мѣсто на небѣ на основаніи однихъ чисто теоретическихъ соображеній—изъ области такъ называемой теории возмущеній. Кромѣ этихъ восьми большихъ П-ъ существуетъ группа малыхъ—*планетоидовъ*, или *астероидовъ*, расположенная между Марсомъ и Юпитеромъ. 10 января 1894 г. число ихъ было 362. Большая П. дѣлится на 2 группы: къ одной принадлежатъ такъ называемыя нижнія, или внутреннія; онѣ отстоятъ отъ солнца меньше, чѣмъ земля; а къ другой принадлежатъ верхнія, или вишія, которыя отстоятъ отъ солнца дальше, чѣмъ земля; первую группу составляютъ Меркурій и Венера, а вторую—Марсъ, Юпитеръ, Сатурнъ, Уранъ и Нептунъ. Если причлѣ среднее разстояніе земли отъ солнца за единицу, то среднія разстоянія прочихъ П-ъ найдены такими: Меркурій—0,38710, Венера—0,72333, Марса—1,52369, Юпитера—5,20280, Сатурна—9,53885, Урана—19,19209, Нептуна—30,05508; нѣкоторый обзоръ планетной системы дается слѣдующей таблицей:

| | Сидерическое время обращения въ суткахъ. | Эксцентриситетъ орбиты. | Наклонение орбиты къ эклиптикѣ. | Продолжительность вращенія. | Отношеніе къ солнечной массѣ. | Средняя плотность (вода = 1). |
|--------------------|--|-------------------------|---------------------------------|-----------------------------|-------------------------------|-------------------------------|
| Меркурій | 87,969 | 0,20560 | 70 0,1' | 24 ч. 5 м. | 1:4348000 | 7,9 |
| Венера | 224,700 | 0,00684 | 3023,6' | 23 ч. 21 м. | 1: 412150 | 5,4 |
| Земля | 365,256 | 0,01677 | — | 23 ч. 56 м. | 1: 319455 | 5,6 |
| Марсъ | 686,983 | 0,09326 | 1051,0' | 24 ч. 37 м. | 1:2994800 | 4,2 |
| Юпитеръ | 4332,585 | 0,04825 | 1018,7' | 9 ч. 55 м. | 1: 1043 | 1,32 |
| Сатурнъ | 10759,220 | 0,05600 | 2929,5' | 10 ч. 14 м. | 1: 3502 | 0,66 |
| Уранъ | 30688,510 | 0,04636 | 0046,3' | — | 1: 12000 | 0,98 |
| Нептунъ | 60181,113 | 0,03850 | 1047,0' | — | 1: 19700 | 1,12 |

Внутреннія П. сравнительно мало удаляются отъ солнца и поэтому бываютъ видимы вскорѣ послѣ захода солнца—на западѣ, или предъ восход. солнца—на востокѣ. Верхнія же П. бываютъ видимы иногда во всякій часъ на всевозможныхъ разстояніяхъ отъ солнца. Наибольшія элонгаціи Венеры отъ солнца, т. е. наибольшія ея удаленія отъ солнца къ востоку или къ западу, достигаютъ $46\frac{1}{2}^{\circ}$. Видимое движеніе Венеры происходитъ такимъ образомъ. Достигши наибольшей элонгаціи къ востоку, она является намъ въ видѣ вечерней звѣзды, при чемъ въ зрительной трубѣ она видна, какъ освѣщенный полукругъ съ выуклой стороной направо. Съ этого момента она начинаетъ приближаться къ солнцу; видимо освѣщенная часть ея принимаетъ форму все болѣе и болѣе тонкаго серпа; наконецъ, вблизи солнца она дѣлается совершенно невидимой, отчасти вслѣдствіе близости къ солнцу, отчасти потому, что она обращена къ землѣ своей тѣмной стороной. За все это время видимый діаметръ Венеры увеличивается: П-а приближается къ землѣ. Поровнявшись съ солнцемъ, П-а находится въ нижнемъ соединеніи съ солнцемъ. Отъ времени до времени ее тогда можно наблюдать въ видѣ темнаго кружка, проходящаго по диску солнца. Это явленіе—прохожденіе Венеры по солнцу—бываетъ тогда, когда П-а находится близъ узла. Вскорѣ послѣ нижняго соединенія П-а становится снова видимой незадолго до восхода солнца. Съ каждымъ днемъ П-а восходитъ все раньше и раньше солнца и, наконецъ, достигаетъ наибольшей западной элонгаціи, при чемъ мы видимъ освѣщеннымъ весь лѣвый полукругъ. Видимый діаметръ П-ы къ тому времени становится все меньше: П-а удаляется отъ земли. Это видимое уменьшеніе діаметра продолжается еще и въ слѣдующій промежутокъ времени, когда Венера снова начинаетъ приближаться къ солнцу, до тѣхъ поръ, пока она снова не исчезаетъ въ его лучахъ. Къ тому времени Венера всего болѣе отъ насъ удалена; мы говоримъ, что она находится тогда въ верхнемъ соединеніи съ солнцемъ. Въ соединеніяхъ Венеры и солнце имѣютъ одинаковыя долготы. Спустя нѣкоторое время мы снова наблюдаемъ П-у на западной части неба; она заходитъ вскорѣ послѣ захода солнца и бываетъ видима почти вполнѣ освѣщеннымъ круглымъ дискомъ. Потомъ она все болѣе и болѣе удаляется къ востоку и заходитъ все позже и позже солнца; ея видимый діаметръ мало-по-малу возрастаетъ, но видимо освѣщенная часть ея все убавляется,

пока, наконецъ, П-а снова не достигаетъ наибольшей восточной элонгаціи. Тутъ явленія видимаго движенія начинаютъ послѣдовательно повторяться въ томъ же порядкѣ. Въ видимомъ перемѣщеніи Венеры относительно неподвижныхъ звѣздъ главныя особенности составляютъ движенія *прямыхъ и обратныхъ*, и *стоянія*; когда Венера видимо перемѣщается по знакамъ зодіака отъ востока къ западу, то движеніе—прямо; когда видимое перемѣщеніе происходитъ въ противоположную сторону, ея движеніе—обратное; при измѣненіи одного направленія движенія въ другое Венера на нѣкоторое время останавливается,—она тогда *въ стояніи*. Эти стоянія, прямые и обратныя движенія являются прямымъ слѣдствіемъ совмѣстнаго движенія земли и П-ы около солнца. Видимое движеніе Меркурія аналогично движенію Венеры. Верхнія П. въ видимомъ своемъ движеніи отличаются отъ нижнихъ преимущественно тѣмъ, что онѣ удаляются отъ солнца по долготѣ на всѣ дуги цѣлой окружности.—Движенія П-ъ въ первомъ приближеніи (т. е. не принимая во вниманіе возмущеній планетъ) подчиняются слѣдующимъ тремъ законамъ, найденнымъ Кеплеромъ изъ наблюдений: 1) планеты движутся по эллипсамъ, въ одномъ изъ фокусовъ которыхъ находится солнце; 2) радіусъ-векторъ П-ы (линія, соединяющая П-у съ солнцемъ) описываетъ площади, пропорціональныя времени; 3) квадраты временъ обращеній двухъ П-ъ пропорціональны кубамъ большихъ полуосей ихъ орбитъ. *Закономъ Бодэ* состоитъ въ слѣдующемъ. Если возьмемъ рядъ чиселъ: 0, 3, 6, 12, 24, 48, 96, 192, 384, представляющихъ (кромѣ перваго) геометрическую прогрессию, и прибавимъ къ каждому числу по 4, то получимъ приблизительно послѣдовательныя разстоянія всѣхъ П-ъ отъ солнца, при чемъ разстояніе земли отъ солнца принято за 10.

Планиметрия, см. геометрія.

Планиметръ, приборъ, дающій возможность непосредственно измѣрять начерченные на бумагѣ площади (прямолинейныя и криволинейныя).

Пладо-Карпини, италіанскій монахъ францисканскаго ордена, въ 1245 г. былъ отправленъ папою Иннокентіемъ IV во главѣ посольства въ татарамъ съ предложеніемъ мира и съ проповѣдью христіанской религіи. Посольство проѣхало чрезъ Богемію, Польшу, Кіевъ и Половецкія степи въ станъ Баттыя, который отправилъ его затѣмъ въ глубь Азіи ко двору верховнаго хана. Здѣсь П.-К. и его товарищи прожили нѣсколько недѣль, представились

котомъ вновь избранному хану Гаюку (премя ку Огодая) и должны были долго ждать отъ него отвѣтной грамоты для папы, при чемъ имъ пришлось терпѣть сильную нужду. Наконецъ, по полученіи грамоты, посольство отправилось въ обратный путь. П.-К. оставилъ потомству любопытное описаніе своего путешествія, присоединивъ къ нему въ высшей степени интересныя замѣтки о нравахъ и обычаяхъ монголовъ, объ ихъ образѣ правленія, религіи, обрядахъ, суевѣріяхъ, народномъ характерѣ, наружности и одеждѣ, пищѣ и питьѣ и т. д., вслѣдствіе чего сочиненіе П.-К. представляетъ одинъ изъ важнѣйшихъ источниковъ для ознакомленія съ монголо-татарами XIII в. и очень цѣнно съ историко-этнографической стороны. На русскій языкъ книга П.-К. переведена впервые въ 1795 г., затѣмъ вторично—въ „Собраніи путешествій къ татарамъ“ Языкова, Спб., 1825 г.

Плантагенеты, знаменитая династія англійскихъ королей, ведетъ свое происхожденіе отъ французскаго дома Анжу, получившаго прозвище П.-овъ потому, что Готфридъ Анжуйскій носилъ на шлемѣ вѣтку дроа (*planta geneta*). Сынъ графа Готфрида, женатаго на дочери Генриха I, короля англійскаго, Матильдѣ, Генрихъ II, въ 1154 г., послѣ смерти короля Стефана, наследовалъ англійскій престолъ и былъ основателемъ династіи П.-овъ, царствовавшей до 1485 г., когда послѣдній король этой династіи, Ричардъ III, палъ въ битвѣ при Босвортѣ, и на престолъ вступила династія Тюдоровъ. (См. *Великобританія*, Генрихъ II, III, IV, V, VI, Ричардъ I, II, III, Эдуардъ I, II, III, IV и Розы алой и бѣлой война).

Плантація (фр.), посѣвы культурныхъ растений, преимущ. въ обихъ Индіяхъ; оообразно воздѣлаваемымъ растеніямъ различаютъ: сахарныя, кофейныя, хлопчатобумажныя и пр. П.-и.

Платья тѣла, видъ, полученный при разсматриваніи тѣла сверху изъ точки, безконечно удаленной отъ тѣла. П. небольшою площадью земли есть изображеніе горизонтальной проекціи (см. *начертательная геометрія*) этой площади съ обозначеніемъ на немъ границъ мѣстности, горы, лѣсовъ, рѣкъ, дорогъ и пр. П. большаго материка (напр., государства или части свѣта), при изображеніи котораго принята во вниманіе шаровая форма земли, назыв. *ландкартою*.

Пластика (греч.), воспроизведеніе органическихъ формъ не при помощи красокъ, а матеріальное. Въ этомъ широкомъ смыслѣ П. обнимаетъ формовку, рѣзное искусство, скульптуру, отливку изъ металловъ и т. п. Въ узкомъ смыслѣ подъ П.-ой понимаютъ искусство исполнять предметы изъ мягкаго матеріала, какъ—глина, гипсъ, воскъ и др. Лѣпка изъ глины восходитъ до глубокой древности и встречается всюду, гдѣ почва давала матеріалъ. Такъ же рано былъ употребляемъ гипсъ для лѣпныхъ работъ. Гипсовые снимки съ лицъ первыиъ стая дѣлать Лизистратъ, современникъ Александра Великаго; имъ же впервые былъ примѣненъ для той же цѣли воскъ. Къ П.-ѣ можетъ быть причислена формовка изъ папье-маше и гуттаперчи, недавно вошедшая въ употребленіе. Слово П. иногда имѣетъ значеніе—скульптура, ваяніе.

Пластинчатожабрники, или *двустворчатки*, La-

mellibranchiata, классъ моллюсковъ. Тѣло съ боковъ сжатое, прикрито двустворчатой известковой раковинкой. Къ створкамъ раковины непосредственно прилегаютъ двѣ боковыя складки кожи—*лопасти мантии*, охватывающія тѣло съ боковъ и образующія жаберную полость, или полость мантии, въ которой заключены жабры, обыкновенно въ числѣ двухъ паръ, въ формѣ пластинокъ. На брюшной сторонѣ тѣла—мускулистый выростъ, *нога*. На переднемъ концѣ тѣла—ротъ съ двумя губными щупальцами, на заднемъ концѣ—заднепроходное отверстіе. Лопасты мантии на нижнемъ краю то отдѣлены другъ отъ друга, то срослены. При сращеніи между краями мантии остаются отверстія: 1) *ножная щель*—для выдвиганія ноги, 2) отверстіе для входа воды въ жаберную полость, 3) отверстіе послѣднихъ двухъ отверстій вытягиваются и образуютъ двѣ трубки, т. наз. *сифоны*—передній, *жаберный*, и задній, *ложакальный*; черезъ первый вмѣстѣ съ водой доставляются питательныя вещества, второй служить для вырабыванія экскрементовъ и половыхъ продуктовъ. Въ случаѣ несращенія лопастей имѣются 2 выростки, которые при прилеганіи лопастей другъ къ другу образуютъ 2 отверстія—аналогичныя отверстіямъ при сращеніи. Створки сцѣплены на верхнемъ краю посредствомъ замка (*cardo*), состоящаго изъ зубцовъ, входящихъ въ соответственныя углубленія другой створки. На спинной поверхности онѣ соединены эластическимъ тяжемъ (т. наз. *связка*), который своимъ напряженіемъ стремится разомкнуть створки; замыканіе же производится посредствомъ мускуловъ, одного или двухъ. Раковина представляетъ продуктъ выдѣленія мантии. П. имѣютъ органы осязанія (губныя щупальца, щупальцевидныя придатки на краю мантии), органы обонянія и слуха; глаза у однихъ зачаточные, у другихъ болѣе совершенныя. Только немногія изъ нихъ прикрѣплены, остальные способны передвигаться при помощи ноги. Обыкновенно П. раздѣляются на полы, лишь нѣкст. гермафродиты. Половые продукты выводятся въ полость мантии, гдѣ и проходятъ первыя стадіи развитія; существуетъ личиночная стадія, при чемъ нѣкот. изъ П.-ыхъ въ личиночной стадіи паразитируютъ на рыбахъ. П. дѣлятся на 2 отряда: 1) *безсифонныя*, *Asiphoniatia*, 2) *сифонныя*, *Siphoniatia*. Къ нимъ принадлежатъ слѣд. сем.: *Ps'roidae*, устричныя, *Mutilidae*, ракушковые, *Abiculidae* (сем., богатое жемчужницами), *Unionidae*, или *Najades*, наяды, *Hippuridae*, *Myacidae* и др. Большинство П.-ыхъ—морскія животныя. Ископаемыхъ видовъ гораздо больше, нежели нынѣ живущихъ.

Пластинчатоклювыя, *Lamelliros'tres*, семейство птицъ изъ отр. плавающихъ; клювъ плоскій, почти весь, исключая передней части—„ноготка“, покрытъ мягкой кожей, изобилующей нервными окончаніями, что придаетъ клюву чувствительность и даетъ этимъ возможность птицѣ нащупывать пищу въ жидкомъ илѣ. Челюсти усажены поперечными роговыми пластинками, образующими при закрываніи рта родъ сита, черезъ которое птица процеживаетъ жидкій илъ, при чемъ мелкія рыбы, моллюски и черви остаются въ ротовой полости. Шея длинная; крылья довольно развиты; ноги по типу

плавающихъ. Распространены повсемѣстно, исключая Австраліи. Въ холодныхъ странахъ собираются въ громадныя стада. Плаваютъ и ныряютъ превосходно. Летаютъ недурно, по сушѣ двигаются съ трудомъ. П.—перелетныя птицы. Гнѣзятся обыкновенно на землѣ, около прѣсной воды; иногда (рѣдко) — на деревьяхъ. Вылупившіеся птенцы покидаютъ медленно гнѣздо и плаваютъ вмѣстѣ съ матерью. П. раздѣляются на 5 родовъ: *фламинго*, *Phoenicopterus*; *лебедь*, *Cygnus*; *гусь*, *Anser*; *утка*, *Anas*; *кряквля*, *Mergus*. Палеонтологическіе остатки П-ыхъ встрѣчаются въ миоцѣнѣ.

Пластинчатосусы, *Jamellicornia*, сем. настькомыхъ изъ отряда жуковъ; усики состоятъ изъ 7—11 члениковъ, изъ которыхъ первый—большой, а послѣдніе, обыкновенно въ числѣ 3, образуютъ булавовидный конецъ усика и снабжены пластинчатыми выростами; ноги, особенно переднія, съ зубренными глениями, приспособленными къ копанію въ землѣ; лапки всѣхъ ногъ пятичленистыя; существуютъ весьма рѣзкія и частыя полсыя отличія; у самоцовъ, напр., имѣются выросты на головѣ и шейномъ щиткѣ. Личинки толстыя, мягкокожія, искривленные. П. питаются растеніями и гниющими веществами, которыя быстро уничтожаютъ. Многие представители семейства и ихъ личинки приносятъ большой вредъ культурн. растеніямъ. П-ыхъ насчитываютъ до 6000 видовъ; къ нимъ относятся самыя крупныя изъ всѣхъ извѣстныхъ жуковъ.

Пластическія операціи, хирургическія операціи, чмѣющія цѣлью исправленіе недостатковъ и уродствъ лица при помощи пересадки кожи. Такъ, органически возстановленіе носа называютъ *ринопластической вѣнъ*—*блѣфаропластикой*, губъ — *гейлопластикой*, нѣба—*уранопластикой*. Производство П-ихъ о-ій чрезвычайно трудно и безопасно. Самое важное условіе — перенесеніе „трансплантируемаго“ куска кожи такимъ образомъ, чтобы не лишать его притока крови, т. е. питанія. Если вырѣзать, напр., кусокъ кожи изъ лба, оставивъ его въ связи съ остальной кожей гѣба при помощи достаточно широкаго мостика, то лоскутъ этотъ можетъ получать необходимый для поддержанія въ немъ жизни питательный матеріалъ черезъ сосуды, проходящіе въ ножкѣ. Если перевернуть его теперь на ножкѣ такъ, чтобы окровавленные края его скрыли окровавленную носовую поверхность, то между ними, какъ и во всякой ранѣ, можетъ произойти сращеніе. Лоскутъ начинается тогда питаться не только изъ сосудовъ ножки, но и изъ сосудовъ носа. Когда питаніе его такимъ образомъ обезпечено, ножку перерѣзываютъ; лоскутъ отдѣлится теперь такъ, какъ если бы онъ принадлежалъ къ носу. Для закрытія дефекта, образовавшагося на лбу, сближаютъ края его, что, въ виду растяжимости и уступчивости кожи, нетрудно, и соединяютъ ихъ крѣпкими швами. При П-ихъ о-яхъ на вѣкахъ и губахъ выкроенный лоскутъ только перекручивается, сохраняя связь съ материнской почвой (ножка не отрѣзывается), что, конечно, увеличиваетъ прочность его. Творцомъ пластической хирургіи въ Германіи считается Грефе; не меньшимъ виртуозомъ былъ Диффенбахъ; во Франціи оказали большія услуги Вельпо, Дюпюитрэнъ, Лиффранкъ, въ Италиі—Тальякоцци.

Пластырь, *emplastrum*, наружныя цѣлебныя средства, состояція изъ соединенія окиси свинца съ жирными кислотами (*свинцовый П.*) или изъ смѣси смолы, воска, жира и масла. Къ пластырной массѣ прибавляютъ различныя лѣкарственные вещества. При обыкновенной температурѣ П-и тверды, при повышеніи ея размягчаются.

Платаносы, *Platanaceae*, сем. растеній изъ отр. крапивноцвѣтныхъ, съ большими, очередными, пальчато-лопастными листьями; кора шелушится и отпадаетъ большими или малыми кусками; цвѣтки съ слабо развитою чашечкой и съ вѣнчикомъ, однополые, помѣщаются на одной и той же особи и образуютъ густыя соцвѣтія; плодъ—орѣхъ. П. состоятъ изъ одного рода—*платанъ*, *Platanus*, съ 5-ю видами.

Платанъ, родъ растеній изъ сем. платановыхъ, съ признаками семейства. 5 видовъ въ умѣренн. и подтропич. странахъ сѣв. полушарія.—*Чинарь*, *P. orientalis*, 20—25 м. высоты, одно изъ красивѣйш. растеній; родина—Зап. Азія, растетъ также на Кавказѣ.—*Сикоморъ*, *P. occidentalis* (изъ Сѣв. Ам.), 20—30 м. высоты. Оба вида даютъ прекрасный лѣсъ.

Платежъ-Таллермундъ, Августъ, графъ, талантливый нѣм. лирикъ и драматургъ, род. въ 1796 г. въ Ансбахѣ, образованіе получилъ въ мюнхенскомъ кадетск. корпусѣ и пажеск. институтѣ, затѣмъ служилъ въ баварской гвардіи и участвовалъ въ походѣ 1815 г. Пустота гарнизонной жизни и сознаніе недостаточности своего образованія побудили молодого офицера въ 1819 г. взять долгосрочный отпускъ и съ поразительнымъ усердіемъ заняться изученіемъ философіи и филологіи въ вюрцбургскомъ и эрлангенскомъ университетахъ. Увлекался все болѣе поэзіей, на попріе котор. онъ выступилъ въ 1821 г. сборникомъ „Газелей“ (см. *газель* 4), представлявшихъ плодъ его усиленныхъ занятій персидской литературой, П. вышелъ въ отставку, съ 1826 г. поселился въ Италиі, гдѣ жилъ преимущественно въ Неаполѣ, всецѣло отдавшись своему творческому влеченію, и ум. въ 1835 г. въ Сициліи, куда бѣжалъ отъ свирѣпствовавшей въ Европѣ холеры. Начавъ свою поэтич. дѣятельн. подъ значит. вліяніемъ романтиковъ, главн. образ. Рюккерта, П. вскоре разошелся съ ними, даже полемизировалъ противъ нихъ (комед. „Die verhängnisvolle Gabel“ и „Der romantische Pedipus“) и, среди одичанія поэтич. формы и тривіальности содержанія, свойственн. творчеству послѣдн. романтиковъ, стремился къ строгой художественности отдѣлки и идейной глубинѣ содержанія. Въ своей лирикѣ П. далъ изящное и полное выраженіе могучимъ и мужественн. движеніямъ души, смѣшивш. мечтательную грусть и жвнственную нѣжность послѣдн. романтиковъ; въ своихъ драмат. произведен. онъ, хотя и стоялъ подъ вліяніемъ испанск. романтитч. драмы, но благодаря свойственной ему ясности и трезвости міровоззрѣнія изгналъ и изъ этой области мистич. элементъ и произволъ фантазіи, но впалъ при этомъ въ другую крайность,—въ чрезмѣрную заботливости объ историч. вѣрности лишилъ нѣкот. свои драмат. произведенія (напр., „Die Liga von Cambrai“) истинн. драматизма. Лучш. драмат. произвед. : „Trübe um Trübe“ „Berengar“,

„Der gläserne Pantoffel“ и др. — Сочин. П.-а-Г.-а изданы Редлихомъ въ 1880—83 гг. (въ Берлинѣ).

Платеръ, графскій польскій родъ; изъ его представителей особенно извѣстны: 1) П., Людвигъ, род. въ 1774 г., служилъ подъ знаменами Косцюшки, при Александрѣ I занималъ важные административные посты въ Польшѣ, во время возстанія 1830 г. пытался поднять Францію въ пользу польскаго народа, за что, послѣ подавленія возстанія, потерялъ всё свои имѣнія, которыя были конфискованы; послѣ того жилъ сначала въ Парижѣ, а затѣмъ въ Познани, гдѣ и ум. въ 1846 г. 2) П., Эмилія, род. въ 1806 г.; въ 1830 г., получивъ извѣстіе о возстаніи въ Варшавѣ, она сдѣлала попытку взбунтовать Лифляндію. Собрала вокругъ себя нѣсколько сотъ фанатическихъ приверженцевъ, она присоединилась къ повстанцамъ и, переодевшись въ мужское платье, приняла участіе во многихъ битвахъ въ качествѣ капитана, бѣжала затѣмъ съ частью своихъ соотечественниковъ въ Пруссію, гдѣ вскорѣ (въ 1831 г.) и умерла. 3) П., Владиславъ, двоюродный братъ предыдущей, род. въ 1809 г., принималъ участіе въ возстаніи 1830 г., бѣжалъ затѣмъ въ Парижъ, основалъ тамъ журналъ „Le Polonais“, содѣйствовалъ собиранію подписей на томъ адресѣ въ пользу польскаго народа, который былъ поданъ парламенту отъ имени англійскаго народа въ 1832 г., агитировалъ также въ пользу возстанія 1863 г., поселился послѣ того въ Швейцаріи, гдѣ онъ въ небольшомъ городкѣ Рапперсвилѣ (при Цюрихскомъ озерѣ) основалъ національный польскій музей, на который затратилъ большія суммы изъ личныхъ средствъ. Ум. въ 1889 г. П. былъ женатъ на извѣстной нѣм. артисткѣ Каролинѣ Бауеръ (см. *Бауеръ* 8).

Платея, древн. гор. въ Беотіи, на сѣв. склонѣхъ Киверона; въ 479 г. до Р. Х. греки, подъ начальствомъ Павзанія и Аристиды, одержали здѣсь побѣду надъ персами. Развалины—близъ дер. Кокля.

Платина встрѣчается въ природѣ только въ самородномъ состояніи, въ видѣ платиновыхъ рудъ, находящихся въ песчаныхъ россыпяхъ въ Бразиліи, Австраліи, на о-въ Суматрѣ и, преимущественно, на Уралѣ (ежегодно добывается 120 пуд. руды). Руда представляетъ сѣрыя металлическія зернышки и есть смѣсь П.-ы и ея спутниковъ: родія, иридія, осмія, рутенія, палладія, называем. *платиновыми металлами*, а также и друг. металловъ: золота, мѣди, желѣза и пр. Отъ спутниковъ П.-у отдѣляютъ химическими способами, при чемъ окончательный продуктъ представляетъ собою губчатую массу—смѣсь П.-ы съ иридіемъ (т. наз. губчатая П.). Такая П. прямо употребляется для изготовленія платиновыхъ предметовъ: тиглей, техническихъ приборовъ, выдерживающихъ дѣйствіе крѣпкихъ кислотъ и не разрушающихся отъ высокой температуры, и т. п., при чемъ всё эти предметы получаютъ или ковaniemъ, прессованіемъ, или же сплавленіемъ и отливкой П.-ы въ формы. Примѣсь иридія дѣлаетъ платиновые предметы болѣе твердыми. Изъ соединеній П.-ы наиболѣе замѣчательны: *хлорная П.*, получаемая раствореніемъ П.-ы въ царской водкѣ; съ нашатыремъ хлорная П. даетъ двойное соединеніе, представляющее желтый осадокъ, назыв. *хлороплатиномъ*, при прокаливаніи котораго получается т. наз. *губчатая*

П., обладающая способностью поглощать газы (см. *Омиво*). Возстановленіемъ металлич. П.-ы изъ растворовъ ея солей получается черный тонкій порошокъ т. наз. *платиновой черны*, которая, вслѣдствіе своей энергичной способности поглощать и сгущать на своей поверхности кислородъ, находитъ примѣненіе при производствѣ укуса изъ спирта. П.—весьма тягучій металлъ, легко куется, даетъ очень тонкіе листы и проволоку; плавится только въ пламени гремучаго газа и въ вольтовой дугѣ. Удѣльный вѣсъ ея=21,4.

Платно (старинн.), царская верхняя одежда изъ бархата или др. цѣнной ткани, съ мѣховымъ воротникомъ и опушкой, короткими, широкими рукавами и различн. украшеніями; употреблялась въ торжественныхъ случаяхъ, при вѣчаніи на царствѣ и т. п.

Плато (Plateau), Жозефъ Антуанъ Фердинандъ, извѣстный бельгійскій физикъ, род. въ 1801 г., въ 1835—71 гг. состоялъ профес. физики и астрономіи въ Гентѣ; ум. въ 1883 г. П. работалъ преимущ. по оптикѣ и молекулярной физикѣ; ему принадлежатъ также изобрѣтеніе анертоскопа; дальѣе онъ показалъ на опытѣ, что жидкость, уединенная отъ дѣйствія силы тяжести и предоставленная только силѣ сцепленія, принимаетъ шарообразную форму.

Плато, см. *плоскогоріе*.

Платовъ, Матвѣй Ивановичъ, гр., атаманъ войска Донскаго, герой Отечественной войны, род. въ 1751 г.; рано поступивъ на службу, въ 20 л. уже командовалъ полкомъ; въ турецкихъ войнахъ служилъ подъ начальствомъ Суворова, особенно отличился въ сраженіи при р. Кулавы, затѣмъ—при взятіи Очакова, при Аккерманѣ, Бендерахъ и подѣ Измаиломъ; съ 1801—атаманъ донцовъ. Въ войнѣ съ французами съ особеннымъ отличіемъ выказалъ себя подѣ Прейсишъ-Эйлау (въ 1807 г.); въ слѣдовавшей затѣмъ турецкой войнѣ взялъ крѣпость Гирсово. Но особинную извѣстность П. приобрѣлъ въ Отечественную войну. При отступленіи русской арміи онъ прикрывалъ отрядъ Баграціона; при Бородинѣ П. произвелъ блистательную атаку на лѣвый флангъ французовъ. При отступленіи Наполеона П., вмѣстѣ съ Милорадовичемъ, преслѣдовалъ врага по пятамъ; казаками П.-а въ это время были истреблены или захвачены въ плѣнъ многіе десятки тысячъ неприятелей, отнято множество добычи, знаменъ и пр.; подѣ Малоярославцемъ ими двѣя не было взяты самъ Наполеонъ. Послѣ сраженія при Лейпцигѣ (въ 1813 г.) П. преслѣдовалъ французовъ до самаго Рейна. Съ отличіемъ участвовалъ онъ затѣмъ и въ сраженіяхъ 1814—15 гг. Въ 1812 г. П.-у пожалованъ графскій титулъ. Ум. въ 1818 г.—П. основалъ Мовочеркасскъ, гдѣ вслѣдствіи ему поставленъ памятникъ.

Платоновъ, Харитонъ Платоновичъ, живописецъ, род. въ 1842 г., сынъ крестьянина, учился въ Академіи художествъ, въ 1884 г. получилъ званіе художника 1-ой степени. П. почти исключительно занимался изображеніемъ миловидныхъ молодыхъ дѣвушекъ.

Платонъ, имя двухъ русскихъ митрополитовъ: 1) П. (Левшинъ), митрополитъ моск., одинъ изъ извѣстнѣйшихъ іерарховъ русской церкви, род. въ

1737 г. въ селѣ Чашниковѣ, Моск. г., учился въ моск. духовной академіи, въ 1758 г. постриженъ въ монашество, съ 1762 г.—ректоръ моск. семинаріи; былъ потомъ намѣстникомъ Троице-Сергіевой лавры, зановоучителемъ великаго князя, впоследствии императора, Павла Петровича и придворнымъ проповѣдникомъ; съ 1770 г.—епископъ тверской, съ 1775 г. архіепископъ, въ 1787 г. назначенъ митрополитомъ московскимъ; ум. въ 1812 г. въ Виѣнѣ, гдѣ имъ былъ основанъ монастырь и семинарія. П. извѣстенъ, какъ одинъ изъ лучшихъ церковныхъ ораторовъ. Его поученія полны религіознаго душевѣленія, проникнуты теплотою и отличаются общедоступностью изложенія. Кромѣ „Словъ и рѣчей“ П. написалъ рядъ другихъ сочиненій; особенно извѣстностью пользовалось его „Сокращенное христіанское богословіе“, переведенное на языки лат., нѣм., англ., франц., голландск., греч., арм. и груз. Изъ другихъ его произведеній лучшими являются: „Увѣщаніе раскольникамъ“, „Краткіе катехизисы для священниковъ и дѣтей“ и „Инструкція благочиннымъ“. Полное собраніе сочиненій П-а издано послѣ его смерти моск. академіей въ 20 томахъ. 2) П. (съ мѣрѣмъ Николаемъ Ивановичемъ Городецкімъ), митрополитъ кіевскій, род. въ 1803 г., сынъ священника Тверской губ., окончилъ курсъ въ петерб. духовной академіи въ 1827 г. со степенью магистра, впоследствии—бакалавръ той же академіи. П. первый началъ излагать студентамъ нравственное богословіе по-русски. Ему же принадлежить честь первенства въ научной работѣ въ вопросѣ о русскомъ расколѣ, при чемъ П. отстаивалъ необходимость гуманныхъ мѣръ и духовно-миссіонерское воздѣйствіе на сектантовъ посредствомъ „меча духовнаго“—слова Божія, а не при помощи „бича“, который до того времени нерѣдко практиковался, какъ главное средство противъ раскольниковъ. На 27-мъ году П. постригся въ монашество, въ слѣдующемъ году назначенъ архимандритомъ и инспекторомъ петерб. академіи, въ 1839—50 гг.—настоятель виленск. монастыря св. Духа и викарій литовской епархіи, съ 1850 г.—архіепископъ рижскій, съ 1867 г.—донской, съ 1877 г.—одесскій и херсонскій, съ 1882 г. митрополитъ кіевскій и галицкій. Ум. въ 1891 г.

Платонъ (собственно Аристотель, прозванный П-омъ отъ πλάτος, широкій,—по мнѣнію однихъ—за широкія плечи, по утвержденію другихъ—за широкій лобъ, по еще другому предположенію—за широкій размахъ мысли), великій греч. философъ, род. въ Афинахъ въ 427 г. до Р. Х., въ знатной семьѣ, принадлежавшей по мужу къ роду Кодра, по женѣ—къ роду Солона. П. получилъ прекрасное воспитаніе; философіею онъ занимался первоначально подъ руководствомъ Кратила, затѣмъ, 20-лѣтнимъ юношей, сдѣлался ученикомъ Сократа. По смерти Сократа онъ, опасаясь преслѣдованій, удалился въ Мегару къ философу Эвклиду, но не удовлетворился его эристикой и вскорѣ отправился путешествовать. Въ Сиракузахъ онъ навлекъ на себя неудовольствіе тирана Діонисія I и былъ проданъ въ рабство. Онъ была купленъ киренцемъ Анникеридомъ, который немедленно освободилъ его. Вернувшись въ Афины, П. открывалъ курсъ философій въ гимназіи, посвященной герою Академу и назван-

ной потому Академіей. Послѣ смерти Діонисія онъ снова отправился въ Сиракузы, надѣясь получить отъ Діонисія II мѣсто для основанія колоніи, но навлекъ подозрѣніе тирана и поспѣшилъ вернуться на родину. Впоследствии онъ еще разъ посѣтилъ Сиракузы съ цѣлью примирить Діонисія съ его дядею, Діономъ, но попытки его остались безуспѣшными; остатокъ своихъ дней онъ провелъ въ спокойной тиши Академіи и ум. въ Афинахъ въ 347 г. до Р. Х.—Литературная дѣятельность П-а продолжалась болѣе 50 лѣтъ. Его произведенія написаны въ діалогическомъ формѣ и цѣлкомъ дошли до насъ, но нѣкоторыя неправоильно носятъ его имя; таковы (по Целлеру): Менексенъ, Гиппій Старшій, Первый Алкивиадъ, Юнгъ, Второй Алкивиадъ, Феагъ, Антрасты, Эпиномисъ, Гиппархъ, Миносъ и Клитофонтъ. Исходнымъ пунктомъ его ученія является признаніе, что наши ощущенія имѣютъ дѣло только съ явленіями, истинная же реальность имъ недоступна. Поэтому чувственный міръ не есть міръ реальный. Но философія освобождаетъ человѣка отъ узъ, приковывающихъ его къ міру явленій, и путемъ діалектики духъ можетъ постепенно подняться отъ ощущеній къ реальностямъ, или къ идеямъ. Идеи составляютъ тѣ принципы, которые дѣлаютъ возможнымъ существованіе ощущаемыхъ предметовъ, представляющихъ только матеріальную копію идей и потому измѣнчивыхъ, преходящихъ. Самыя идеи въ концѣ сводятся къ ихъ высшему единству, которое есть абсолютное благо. Такимъ обр. П. путемъ діалектики доходитъ до понятія абсолютна, или Бога, который, доставляя всему существующему его дѣйствительность, есть вѣчный принципъ бытія и мышленія, или разума. Но разумъ безъ любви къ благу былъ бы неподвиженъ и безсиленъ; потому воля стремится осуществиться въ благѣ и проявляется въ видѣ любви. Любовь, соответственно міру вещественному и міру идеальному, бываетъ двухъ родовъ: любовь земная, ищущая красоты тѣла, и любовь небесная (Венера, Уранія), ищущая красоты души. Согласованіе души человѣческой съ идеями, т. е. съ нравственной красотой, есть добродѣтель. Добродѣтель разума есть мудрость, добродѣтель сердца—храбрость, добродѣтель чувствъ—умѣренность. Но всѣ эти, повидимому отдѣльныя, добродѣтели составляютъ одну единую добродѣтель, которую П. часто называетъ справедливостью. Справедливость особенно проявляется въ государствѣ,—не въ существующихъ государствахъ, а въ государствѣ идеальномъ, въ живомъ единствѣ общества, этой коллективной личности, члены и органы которой суть индивидуумы. Въ этомъ идеальномъ государствѣ, которое П. рисуетъ въ „Республикѣ“ и „Законахъ“, собственность, какъ нѣчто частное, индивидуальное, должна уничтожиться, семья—точно также. Женщины должны быть общими; воспитаніе дѣтей должно принадлежать государству. Во главѣ управленія должны стоять философы, потому что только они обладаютъ знаніемъ справедливости. Въ своемъ объясненіи мірозданія П. опять-таки исходитъ изъ понятія абсолютнаго разума, но такъ переплетаетъ свои воззрѣнія съ міологіей, что ихъ трудно разграничить. Основаніемъ движенія и жизни тѣлеснаго міра у него является міровая душа. Она стоитъ въ срединѣ между идеа-

ми и тѣлеснымъ міромъ и соединяетъ ихъ. Душа человѣка однородна съ міровой душой, отъ которой происходитъ, и послѣ смерти человѣка возвращается въ этотъ высшій міръ, если онъ велъ добрую жизнь, но если злую, — то душа осуждается на странствованіе по человѣческимъ и животнымъ тѣламъ, до своего очищенія (см. *переселеніе души*). Въ своей прежней, міровой жизни нашъ духъ созерцалъ идеи; въ земной жизни онъ ихъ припоминаетъ при видѣ ихъ чувственныхъ образовъ. Въ этомъ *припоминаніи* заключается все человѣческое познаніе.

Плате (*Небраска*), рѣка Сѣв. Америки, беретъ начало съ сѣв.-америк. Кордильеровъ, впадаетъ въ Миссури подъ 41° с. ш., послѣ 1453 км. теченія.

Платтенское озеро, венгерск. *Валатонь*, см. это слово.

Плауны, Lycopodiaceae, классъ сосудист. тайнобрачныхъ растений. П. имѣютъ маленькіе простые листья; спорангій сидятъ или на верхней поверхности листа, или въ его пазухѣ, или же на стеблѣ, надъ пазухой листа; листья со спорангіями, часто собраны въ колоски. П. распадаются на *равноспоровыя*, Isosporaeae. и *разноспоровыя*, Heterosporaeae.

Плауны, Lycopodiaceae, сем. изъ класса плауновыхъ, многолѣтнія травы, имѣющія ползучій дихотомически дѣлящійся стебель, больш. ч. густо покрытый цѣльными, линейными или чешуйчатыми листьями, супротивными или очередными; спорангій сидятъ по одиночкѣ въ пазухахъ всѣхъ листьевъ или же у основанія верхнихъ только листьевъ, и въ такомъ случаѣ послѣдніе превращены въ споролистники; спорангій имѣютъ форму почковиднаго мѣшечка, одноклеточны и развѣтвляются 2 створками. Содержащіяся въ нихъ споры, тетраэдрическо-шаровидной формы, изъ которой вырастаетъ прѣдростокъ, на которомъ образуются антеридіи и архегоніи. Роды: *плаунъ*, Lycopodium, около 103 видовъ, больш. ч. тропическихъ, доставляющій ликоподій (см. это сл.), Phylloglossum и др. — Въ доисторическія эпохи П. составляли существенный элементъ флоры, и нѣкоторые представители ихъ (см. *лепидодендронъ*) достигали громадныхъ размѣровъ.

Плауны, окружн. гор. въ сансонск. области Цвиккау. на р. Эльстеръ; важнѣйшій фабричн. пунктъ и центр хлопчатобумажн. производ. (преимущ. кисей, батиста, жакозета), а также др. тканей, оживленн. торговля; 42849 ж.

Плафонъ (франц.), поверхность потолка, свода, купола. особенно украшенная скульптурой или живописью. Художественное чувство требуетъ, чтобы П. не давилъ, а производилъ впечатлѣніе легкости, почему для П-а краски употребляются легкія и болѣе свѣтлыя, чѣмъ краски для стѣнъ. — **Плафонная живопись** есть одинъ изъ видовъ живописи декоративной и состоитъ изъ орнаментовъ и картинъ. Старые мастера — Рафаэль и Микель-Анджело — писали фигуры для П-ныхъ картинъ какъ въ обыкновенныхъ картинахъ, такъ что П-ныя картины ихъ были просто картины, прибитыя къ потолку. Но уже Меллоццо да-Форли и Мантеня стали компоновать сцены для П-ныхъ картинъ такъ, какъ будто сцены совершаются на потолкѣ, отчего фигурамъ для иллюзіи давались тѣмъ положенія, въ какихъ онѣ были бы видны, если смотрѣть снизу. Далѣе въ этомъ на-

правленіи пошли Корреджіо, Джуліо Романо и венеціанцы, которые покрывали громадн. П. множествомъ расположенныхъ въ перспективѣ фигуръ. Высшаго распространенія и развитія достигла П-ная жив. въ XVII—XVIII вв. Мастеромъ этого рода живописи былъ венеціанецъ Тьеноло.

Плацента (Placenta), то же, что *дитское мѣсто* (см. это слово).

Плацъ (нѣм.), большая площадь, чаще площадь, предназначенная для обученія солдатъ или военныхъ смотровъ.

Плацъ-майоръ, старшій офицеръ крѣпостнаго гарнизона; въ небольшихъ крѣпостяхъ иногда вмѣсто коменданта назначается П.-м.

Плашки, плоскіе вкладыши изъ закаленной стали, имѣющіе каждый полукруглый вырѣзъ съ винтовой нарѣзкой, представляющіе существенную часть инструмента для ручной нарѣзки винтовъ, т. наз. *клубна*. Послѣдній состоитъ изъ желѣзной четырехугольной рамы съ ручками; въ раму вкладываются П., которыя плотно прижимаются своими полукруглыми выемками къ нарѣзаемому стержню помощью винта. П. служатъ для того, чтобы можно было, не выбрасывая всего инструмента, мѣнять только изнашивающуюся его часть, а также для того, чтобы нарѣзать однимъ инструментомъ нѣсколько МЛП винтовъ, для чего обыкновенно при одномъ клубнѣ имѣется цѣлый рядъ П-въ съ различными нарѣзками.

Плащаница, пелена съ изображеніемъ Христа, лежащаго во гробѣ, въ вечерню Великой пятницы выносится на средину церкви и, положенная на особый столикъ, наглядно напоминаетъ вѣрующимъ о пребываніи Христа во гробѣ.

Плебей, свободное населеніе Рима, составлявшее послѣ патрицевъ (см. это сл.) второе сословіе римскихъ гражданъ. Первоначально П. были лишены всякихъ гражданскихъ правъ; только при Сервіи Тулліи они были включены въ вновь установленное подраздѣленіе населенія на классы, получили доступъ въ центуратныя комиціи (см. это сл.) и тѣмъ въ нѣкоторой степени приобщены къ общегосударственной жизни Рима. Весь первый періодъ республиканской исторіи Рима проходитъ въ борьбѣ этихъ двухъ сословій, которая оказала могучее вліяніе на дальнѣйшій ростъ государства и на весь складъ его политической жизни (см. *Римъ*). Побужденіемъ къ борьбѣ служило главнымъ образомъ безотрадное экономическое положеніе П-евъ, находившихся въ тяжелой матеріальной зависимости отъ патрицевъ, усугублявшейся суровыми римскими законами о несостоятельныхъ должникахъ. Кромѣ того высшіе слои плебейскаго общества стремились къ уравненію съ патриціями, руководимые политическимъ честолюбіемъ. Продолжительная борьба эта закончилась въ началѣ III вѣка до Р. Х. полнымъ политическимъ уравненіемъ сословій; но еще задолго до этого законодательнаго уравненія рѣзка обособленность сословія исчезла фактически, между прочимъ благодаря закону трибуна Канулея (445 г.), разрѣшившему смѣшанные браки между патриціями и П-ями. Позднѣе всего П. получили доступъ къ высшимъ жреческимъ должностямъ, при чемъ, однако, спеціальныя патриціанскія култы остались навсегда въ ихъ исключительномъ вѣдѣніи. — Вопросъ о

происхожденіи плебеевъ остается въ наукѣ не рѣшеннымъ: одни изслѣдователи видятъ въ нихъ позднѣйшій слой населенія Рима, образовавшійся частью путемъ завоеванія, частью путемъ добровольнаго приселенія; другіе—производятъ плебеевъ отъ римскихъ кліентовъ.

Плебисцитъ (лат. plebiscitum), у древн. римлянъ всякій законъ, принятый плебейскимъ народнымъ собраніемъ (comitia tributa). Первоначально П-ы имѣли обязательную силу только для плебеевъ; но по мѣрѣ успѣха послѣднихъ въ ихъ борьбѣ съ высшими классами постановленія названныхъ собраний признаны имѣющими общее значеніе, обязательными для всѣхъ (Lex Horatia въ 448 г. и затѣмъ Lex Publilia et Hortensia въ 340 г. до Р. Х.).—Во Франціи подъ именемъ plebiscite при Наполеонахъ разумѣлось всенародное голосованіе, имѣющее цѣлью выяснитъ волю націи по извѣстному важному вопросу. Таково голосованіе 26 окт. 1852 г., санкціонировавшее переворотъ произведенный Наполеономъ III, и П. 26 апр. 1870 г., одобрившій его политику.

Плевецъ, Lolium, родъ злаковъ группы ячменевыхъ, съ многоцвѣтковыми колосками, сидящими въ углубленіяхъ по одиночкѣ.—П. *отъяняющій*, L. temulentum, попадаетъ часто между поѣсками; приписываемая ему наркотическія свойства нѣсколько преувеличены; скотъ поѣдаетъ его только при голодѣ. Къ этому роду принадлежитъ также L. repenne, *англійскій райрасъ*.

Плевна, окружн. гор. въ Болгаріи; 11474 ж. Во время послѣдней русско-турецк. войны русскіе, при своемъ движеніи отъ Никополя къ Софіи, встрѣтили здѣсь сильное сопротивленіе со стороны Османовъ и лишь послѣ продолжительной упорной осады принудили послѣдняго сдаться (10 декабря 1877 г.) вмѣстѣ съ 40 000-нымъ войскомъ и 77 пушками.

Плевра, серозный покровъ легкаго, распадается на два листка: *висцеральный* (легочный)—покрываетъ поверхность легкаго и плотно срастается съ нимъ; *париетальный* (пристѣнный)—срастается съ внутренн. поверхностью грудной кѣтки, внизу—съ диафрагмой и образуетъ вокругъ легкаго замкнутый со всѣхъ сторонъ мѣшокъ, въ нормальн. состояніи плотно прилегающій къ нему.

Плевритъ, pleuritis, воспаленіе плевры. Причины П-а: простуда, переходъ воспаленія съ соседнихъ органовъ, туберкулезъ плевры и пр. Анатомически выражается въ воспалительн. явленіяхъ, кот. ведутъ или къ отложенію на плеврѣ фибрина (*сухой П.*), или къ образованію экссудата (*экссудативный П.*), серознаго или гнойнаго характера; въ послѣдн. случаѣ П. называется также *эмгемой*. Экссудатъ можетъ достигнуть огромныхъ размѣровъ, вслѣдствіе чего легкое оттѣсняется вверхъ и можетъ обратиться въ плоскій лоскутъ безъ воздуха и крови. Въ дальнѣйшемъ теченіи экссудатъ можетъ всосаться, легкое расправляется и все приходитъ къ нормѣ, или образуются между листками плевры сращения, могущія повести къ разстройству въ органахъ дыханія, а также можетъ остаться, въ большей или меньшей степени, сдавленіе легкаго. Клинически П. выражается сильнымъ колотьемъ въ боку, лихорад. состояніемъ, большей или мень-

шей одышкой, зависящей какъ отъ плевритич. болей, такъ и сдавленія легкаго. Лѣченіе: отвлекающія и наркотич. средства, въ случаѣ большаго экссудата, особ. гнойнаго—проколъ.

Плезіозавръ, пресмыкающееся изъ вымершей группы Sauropteria, жившее въ мезозойскую эру (см. *формация*) съ очень длинной шей, плоскими или слабо вогнутыми позвонками и 4 ластообразными ногами. Голова сравнительно небольшая; челюсти вооружены большими зубами; число шейныхъ позвонковъ—отъ 24 до 40 и болѣе; грудной кости нѣтъ, плечевой и тазовой поясы сильно развиты, но недостаеа ключицы; тѣло, по своей массивности, напоминаетъ черепахъ; общая длина доходила иногда до 9 метровъ. Цѣлме, прекрасно сохранившіеся скелеты встрѣчаются иногда въ лѣссахъ, вмѣстѣ съ ихтиозаврами. П.—морское животное; строеніе его тѣла, приспособленное къ водной жизни, показываетъ, что въ водѣ П. долженъ былъ отличаться значительною ловкостью.

Плейстоценъ, см. *формация*.

Племя, см. *раса*.

Пленертъ, Эрнстъ, австрійскій государств. дѣятель, род. въ 1841 г., съ 1865 г. служилъ въ дипломатическомъ корпусѣ, при посольствахъ въ Парижѣ и Лондонѣ, съ 1873 г.—членъ рейхсрата. Примкнувъ къ клубу лѣабо, П. принималъ весьма дѣятельное участіе въ обсужденіи текущихъ финансовыхъ и народно-хозяйственныхъ вопросовъ и въ настоящ. время принадлежитъ къ вліятельнѣйш. вожакамъ нѣмецко-либеральной партіи. Сочиненія П-а: „Die englische Fabrikgesetzgebung“ (1871); „Englische Baugenossenschaften“ (1873); „Ferdinand Lassalle“ (1884) и др.

Plenum (также *in pleno*, лат.), общее собраніе или засѣданіе корпораціи, общества, народнаго представительства, въ противоположность частнымъ засѣданіямъ секцій, комиссій и комитетовъ.

Плеоназмъ (греч. „переполненіе“), въ риторикѣ и стилистикѣ сопоставленіе равнозначущихъ выраженій, иногда излишнее, иногда усиливающее значеніе понятія, напр.: „старый старикъ“.

Плеонастъ, см. *стиль*.

Плесхроизмъ, см. *минералы*.

Плессиметръ, см. *поступиваніе*.

Плесь, въ рѣкахъ, см. *тчки*.

Плетневъ, Петръ Александровичъ, извѣстный русскій критикъ и биографъ, род. въ 1792 г., воспитывался въ петерб. педагогическомъ институтѣ, съ 1832 г. занялъ каведру словесности въ университетѣ, а въ 1840 г. утвержденъ ректоромъ унив., которымъ состоялъ въ теченіе 20-и лѣтъ; въ 1841 г. избранъ академикомъ по отдѣл. русск. яз. и словесности. Въ литературѣ П. выступилъ въ 1818 г. нѣсколькими стихотвореніями и критическими статьями; благодаря имъ и своему мягкому, общительному характеру онъ близко сошелся со всѣми выдающимися писателями: Жуковскимъ, Карамзинымъ, Пушкинымъ, Баратынскимъ и пользовался съ ихъ стороны большимъ довѣріемъ и уваженіемъ (какъ извѣстно, Пушкинъ посвятилъ ему своего „Евгенія Онѣгина“). Эти знакомства доставили П-у почетную извѣстность: онъ былъ приглашенъ преподавать русскую словесность великимъ князьямъ и княгинямъ. Въ 1837 г. П., по смерти

Пушкина, дѣлается издателемъ „Современника“, гдѣ и посвящаетъ себя исключительно критикѣ. Не принимая участія въ жаркой полемической борьбѣ современныхъ направленій, онъ старался поставить свою критику на объективно-эстетическую почву. Изъ критическихъ статей и биографій его особенно известны: „Жизнь и соч. Крылова“, „О жизни и соч. Жуковского“ и др. По своимъ обширнымъ литературнымъ связямъ и по направленію своей дѣятельности онъ являлся какъ бы примиряющимъ посредникомъ между старымъ и новымъ литературнымъ поколѣніями, пользуясь одинаковымъ уваженіемъ ихъ. Ум. П. в. 1865 г.

Плечевой поясъ представляетъ особый костный снарядъ, посредствомъ кот. скелетъ верхней конечности соединяется со скелетомъ туловища, и построенъ у всѣхъ позвоночныхъ, особ. начиная съ амфибій, по одному типу. П. п. образуетъ цѣпь звеньевъ (отчасти хрящевыхъ, отчасти костяныхъ), обнимающихъ скелетъ туловища съ обѣихъ сторонъ; внутренніе концы этой цѣпи соединены съ грудной, задніе — лежатъ свободно. Наиболее полный и типичный П. п. встрѣчается у амфибій. Передній отрѣзокъ составляютъ параллельно лежащія *ключовидная кость* и *ключица*, задній — *лопатка* и *надлопаточная кость*. Въ ряду животныхъ та или другая кость выпадаетъ или не доразвивается. У человѣка отдѣльные кости сливаются въ одну, и П. п. состоитъ изъ лопатки (ея ключовидн. отрѣзокъ соотвѣтств. ключовидн. кости, а нижній уголъ — надлопаточной) и ключицы.

Плечевое (руконое), Brachioroda, классъ моллюскообразныхъ, по внѣшнему виду сходны съ моллюсками, имѣютъ двустворчатую раковину, состоящую изъ брюшной и спинной створки. Брюшная створка обыкновенно больше спинной и прикрѣпляется къ предметамъ или прямо, или посредствомъ мускулистаго стебелька. У нѣкоторыхъ створки удерживаются мускулами (беззамочные), у другихъ онѣ соединяются посредствомъ замка, который состоитъ изъ зубцовъ, входящихъ въ соотвѣтственные углубленія. Тѣло животного выполняетъ только незначительную часть внутреннего пространства раковины; остальная часть занята двумя длинными руками, которыя могутъ выдвигаться и втягиваться въ раковину. Вдоль руки идетъ желобокъ, усаженный нитевидными усиками, которые своимъ движеніемъ гонятъ воду по направленію ко рту, расположенному между руками, и такимъ обр. доставляютъ къ нему пищевыя вещества, находящіяся въ водѣ. Руки въ то же время играютъ роль жабръ. Мантия такая же, какъ у моллюсковъ; раковина состоитъ изъ роговыхъ и известковыхъ пластинокъ. Особыхъ органовъ чувствъ не существуетъ. П. — животныя морскія, раздѣляются на два отряда: 1) *беззамочныхъ*, Ecardines, безъ сочленовыхъ зубовъ; родъ Lingula, очень распространенъ въ тропич. моряхъ; 2) *замочно-створчатыхъ* — Testicardines (Articulata); нынѣ живущія семейства: Tegululidae, Thecididae и Rhynchonellidae. П. древнѣйшіе представители животнаго царства. Ископаемыя формы встрѣчаются уже въ силурійской формации, но особенно распространены въ юрской. Въ настоящее время насчитываютъ около 200 видовъ.

Плечо, brachium, верхняя часть руки. Остовъ

его состоитъ изъ *плечевой кости*, которая сверху сочленяется съ плечевымъ поясомъ, внизу — съ костями предплечія. Кость покрыта группой мышцъ, между которыми проходятъ сосуды и нервы. Сверху мышцы прикрыты кожей съ подкожно-жировымъ слоемъ, въ котор. проходятъ подкожные вены и нервы.

Плещеево (Переславское, въ лѣтопис. Клещина), озеро Владимірск. г., въ 44 кв. в., изобилуетъ сельдями, а также налимами и др. рыбами. На бер. П-а, по свидѣт. лѣтописи, въ VIII в. жилъ народъ мѣря; въ XVII в. Петръ I производилъ здѣсь свои первыя упражненія въ судоходствѣ и завелъ здѣсь свою флотилію, которая хранится до сихъ поръ въ с. Вѣськовѣ.

Плещеевъ, Алексѣй Николаевичъ. извѣстный поэтъ, род. 22 ноября 1825 г. въ Костромѣ, въ

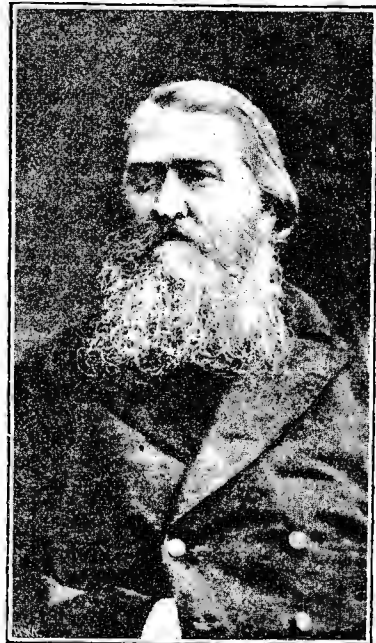

Плещеевъ, А. Ч.

дворянской семьѣ; отецъ предназначалъ его къ военной службѣ и опредѣлилъ въ школу гвардейскихъ подпрапорщиковъ, но П. перешелъ въ петерб. унив., откуда вышелъ до оконанія курса, отдавшись литературной дѣятельности. Первое его произведение появилось въ 1843 г. въ „Современникѣ“ Плетнева: это былъ переводъ стих. Рюккерта „Пѣсня странника“. Съ тѣхъ поръ онъ продолжалъ появляться въ различн. журналахъ, а въ 1846 г. вышло первое собраніе его стихотвореній, принятое критикой очень сочувственно. Въ этихъ первыхъ его вдохновеніяхъ съ особенною силою сказались лучшіе и возвышенные порывы молодой души, призывавшіе къ смѣлой борьбѣ во имя истины и добра. Они были отзвукомъ тѣхъ освободительныхъ идей,

которые все болѣе и болѣе распространялись въ обществахъ. Нѣкоторые изъ этихъ стихотв. до сихъ поръ пользуются большою извѣстностью („Впередъ, безъ страха и сомнѣнья“ и др.). Но въ 1849 г. поэтическая дѣятельность его неожиданно прерывается: онъ былъ заподозрѣнъ въ сношеніяхъ съ политическимъ кружкомъ „петрашевцевъ“ (см. это слово) и зачисленъ солдатомъ въ Оренбургскій батальонъ. Вначалѣ П. служилъ въ Уральскѣ, принимая участіе въ экспедиціяхъ и штурмѣ Коканской крѣпости (нынѣ Перовскъ), за что произведенъ былъ въ унтеръ-офицеры, а затѣмъ—въ прапорщики. Спустя нѣкоторое время ему были возвращены всѣ права. Получивъ разрѣшеніе жить въ столицахъ переѣхавъ въ Москву, П. снова отдался своему призванію и началъ сотрудничать въ московскихъ журналахъ. Печальный перерывъ въ дѣятельности П-а не прошелъ безъ вліянія на его поэзію: его вдохновеніе утратило свой прежній юношески-беззаветный порывъ и приняло тотъ мягкій, грустно-задумчивый, нѣсколько скептической, но проникнутый глубокою гуманностью, тонъ, который составляетъ отличительное свойство его поэзіи. Хотя его муза не обладала ни широтой захвата, отличавшей его знаменитыхъ предшественниковъ, ни новизной своеобразныхъ мотивовъ, которые вносила муза Некрасова, но она будетъ памятна русскимъ читателямъ искренностью, простотой и задумчивостью тона, лишеннаго малѣйшей вычурности, вѣжностью чувства и той чистой мысли, которой она никогда не измѣняла. Всѣ эти качества музы П-а нашли особенно благодарную почву въ мотивахъ, посвященныхъ дѣтской жизни. Помимо поэзіи П. много и дѣятельно работалъ въ журналистикѣ, принимая непосредственное участіе въ передовыхъ органахъ литературы (завѣдывалъ стихотворн. отдѣломъ въ „Отеч. Зап.“ 70-хъ годовъ и беллетристическимъ въ „Сѣверн. Вѣстникѣ“ въ 80-хъ годахъ). Кромѣ того имъ сдѣланъ цѣлый рядъ прекрасныхъ переводовъ изъ Гейне, Пруцка, Гебеля, Теннисона, Байрона, Мура, Гюго, Леопарди, Петефи, Шевченко и др. Въ 60-хъ годахъ П. писалъ и повѣсти, но онѣ не отличались выдающимися достоинствами. Изъ литературныхъ статей его извѣстны: „Женщины XVIII вѣка“, по Гонкуру, и „Биографія Диккенса“. Стихотворенія его выходили отдѣльными сборниками до 1876 г. шесть разъ, а въ 1886 г. вышло полное собраніе ихъ въ Москвѣ. Повѣсти и рассказы П-а изданы въ 1860 г. Ум. въ Парижѣ 26 сент. 1893 г. и похороненъ въ Москвѣ.

Плеяды, въ греч. мифологіи семь дочерей Атланта и Плейоны (Майя, Электра, Тайгета, Альциона, Келено, Стеропа и Мeroпа), по одному сказанію, умертвившія себя съ горя по своимъ умершимъ сестрамъ, Падамъ, или изъ скорби за участь, постигшую ихъ отца, и помѣщенные Зевсомъ на небо въ видѣ созвѣздія. По другой версіи, П. были спутницами Артемиды, которыхъ Оріонъ преслѣдовалъ въ теченіе года, пока, наконецъ, онъ не былъ превращенъ Зевсомъ въ звѣзды. Какъ созвѣздіе (1 звѣзда 3-ей величины, 2—4-ой в., 3—5-ой, 2—6-ой и нѣсколько меньшихъ), П. считаются звѣздами мореходства: съ ихъ восходомъ начинается благоприятное для него время, съ заходомъ—время бурь. Въ переносномъ смыслѣ слово *плеяда*

употребляется, какъ наименованіе извѣстной группы дѣятелей, связанныхъ между собою временемъ, единствомъ дѣятельности и т. п.

Плимутъ (Plymouth) 1) важный торговый центръ и вторая, сильно укрѣпленная военная гавань Великобританіи, въ Девонширѣ, при одноименн. бухтѣ канала Ла-Маншъ; образовался изъ слиянія собств. П-а съ Девонпортомъ и Стонгаузомъ; 140080 ж. 2) П., гор. въ сѣв.-америк. шт. Массачусетсъ, при одноименн. бухтѣ Атлантическ. ок.; 7239 ж. П. принадлежитъ къ числу старѣйшихъ англійскихъ колоній въ Америкѣ.

Плиній 1) Гай Плиній Секундъ (*Старшій*), главный представитель римской литературы времени двухъ первыхъ Флавіевъ, род. въ 23 г. по Р. Х. въ Novum Comum (Комо), въ семьѣ всадника. Молодость свою П. провелъ въ Римѣ среди усердныхъ научныхъ занятій. Военная служба увлекла его изъ Рима въ Германію, гдѣ имъ было написано не дошедшее до насъ сочиненіе въ 20 книгахъ о германскихъ всаихахъ, послужившее главнымъ источникомъ для извѣстной монографіи Тацита. Въ 67 г., при Веспасіанѣ, П. былъ назначенъ прокураторомъ Испаніи, а въ 74 г.—начальникомъ мизенскаго флота. П. умеръ въ 79 г., во время изверженія Везувія; желая лучше наблюдать грозное явленіе природы, онъ подошелъ слишкомъ близко къ вулкану и задохнулся отъ дыма и пепла.—П. отличался необыкновеннымъ трудолюбіемъ и считался ученымъ и самымъ чуждымъ своего времени. Списокъ его сочиненій сообщается его племянникомъ въ слѣдующемъ видѣ: „О кавалерійскомъ метаніи“, 1 книга; „О жизни Помпонія Секунда“, 2 кн.; „О войнахъ съ германцами“, 20 кн.; „Риторическія сочиненія“, 3 кн.; „Грамматика“, 3 кн.; „Исторія“, 31 кн.; „Выписки изъ прочитанныхъ сочиненій“, 160 кн., и, наконецъ, важнѣйшее изъ его сочиненій и единственное до насъ дошедшее—„Естественная исторія“ („Naturalis historia“), въ 37 кн. „Ест. Ист.“ является обширной энциклопедіей свѣдѣній по астрономіи, физикѣ, географіи, этнографіи, медицинѣ, зоологіи, ботаникѣ, минералогіи, металлургіи и исторіи искусствъ. Она пользовалась громкою извѣстностью въ древности и въ настоящее время представляетъ драгоценный матеріалъ по древней географіи, этнографіи и исторіи искусствъ, а также даетъ прекрасный сводъ воззрѣній древняго міра на природу. 2) П., Гай Плиній Цецилій Секундъ, (*Младшій*), племянникъ и приемный сынъ предыдущаго, род. въ 62 г. въ Novum Comum. Рано лишившись отца, Л. Цецилія, онъ получилъ очень хорошее образованіе подъ руководствомъ своего дяди и извѣстнаго ритора Квинтиліана. 19-и лѣтъ онъ посвятилъ себя адвокатской карьерѣ и приобрѣлъ извѣстность замѣчательнаго оратора; при Траянѣ П. поступилъ на государственную службу. Въ 111 г. онъ былъ назначенъ проконсуломъ Виониской провинціи; ум. въ 114 г.—П. стоялъ въ самыхъ близкихъ отношеніяхъ и къ императору, и ко всѣмъ наиболѣе выдающимся людямъ своего времени, напр.—къ историку Тациту. Онъ издалъ въ 9 книгахъ свою обширную переписку, которая является превосходнымъ источникомъ для характеристики эпохи Траяна. Какъ писатель, П. является однимъ изъ важнѣйшихъ представителей римской литературы „сереб-

ряного вѣка*. Но его произведеніямъ уже недостаетъ творческой оригинальности, которая замѣняется изысканностью стила. Изъ его ораторскихъ произведеній наиболѣе извѣстенъ „Панегирикъ Траяну“, („Panegyricus ad Traianum“), исполненный чрезмѣрной лести и преувеличеннаго риторическаго пафоса.

Плѣсъ, хлопчатобумажный бархатъ, имѣетъ ворсъ нѣсколько меньшій, чѣмъ у плюша, и нѣсколько большій, чѣмъ у бархата. Употребляется въ большомъ количествѣ, какъ мебельная матерія. Главное производство мебельнаго П-а во Франціи. Изъ Россіи П. вывозится въ Китай.

Плодотъ, см. *форманія*.

Плодникъ, то же, что пестикъ, см. *цѣтокъ*.

Плодовитость, fecunditas, въ физиологич. смыслѣ означаетъ количество рожденій въ органич. природѣ. Степень ея зависитъ отъ числа индивидуумовъ, возникающихъ при каждомъ актѣ рожденія, и отъ числа актовъ рожденія, имѣющихъ мѣсто въ теченіе опредѣленнаго времени или всей жизни. Одинъ кукурузный стебель приноситъ около 2000, одинъ платанъ около 100000, одно гвоздичное дерево около 700000 сѣмянныхъ зеренъ. Инфузоріи, черви и моллюски размножаются въ безчисленномъ множествѣ; въ одной устрицѣ—до миллиона яицъ. П. рыбъ и насѣкомыхъ также громадна: у осетра, трески находили по нѣскольку миллионъ яицъ. П. понижается у рептилій, изъ которыхъ наиболѣе плодотивы лягушки. Еще меньше плодотивость птицъ и млекопитающихъ; орлы и коршуны кладутъ часто не болѣе 2 яицъ, другія больше, до 16; млекопитающія имѣютъ до 15 дѣтенышей; многія, однако, не больше одного. Низшія животныя плодотивѣе вышихъ, ибо процессъ размноженія у нихъ несравненно проще, и каждый индивидуумъ быстрѣе достигаетъ половой зрѣлости. П. больше при наружномъ оплодотвореніи, нежели при внутреннемъ, больше у травоядныхъ, которыя легче и въ большемъ количествѣ добываютъ пищу; водная же плодотивѣе наземныхъ. П. у индивидуумовъ одного и того же вида подлечитъ значительн. колебаніямъ подъ влияніемъ климата и др. причинъ; такъ, кролики, мечущій въ Европѣ 3—4 раза, въ теплыхъ странахъ рождаетъ до 8 разъ. На морскомъ побережьи П. больше. Домашнія животныя множатся быстрѣе дикихъ, особенно при откармливаніи. О П-и браковъ см. *рождаемость*. — П. растений зависитъ отъ числа способн. къ оплодотворенію яйцев. кѣтокъ и отъ наступившаго оплодотворенія. Обыкновенно цвѣтокъ съ одною завязью и однимъ яичкомъ производитъ только одно зрѣлое сѣмя; но сумма спозобныхъ къ оплодотворенію сѣмянопочекъ въ цѣломъ растеніи весьма различна и зависитъ также отъ вѣшнихъ условий: климата, питанія и пр. Далѣе, играетъ важную роль способъ опыленія (см. это сл.). У насѣкомоцвѣтныхъ на обиліе сѣмянъ влияетъ частое или рѣдкое посѣщеніе насѣкомыми, какъ это доказалъ, напр., Дарвинъ относительно клеверныхъ полей, посѣщаемыхъ шмелями. Для опыляемыхъ вѣтромъ, напр. злаковъ, важны метеорологическія условія. Самоопыленіе даетъ меньшую П., нежели перекрестное.

Плодоводство принадлежитъ къ т. наз. мелкимъ, специальнымъ культурамъ, не стоящимъ обыкновенно

въ тѣсной связи съ другими частями сельско-хозяйственнаго организма (полеводство, луговоеводство и др.). П. можетъ быть домашнее, не промышленное, съ потребленіемъ продуктовъ въ предѣлахъ хозяйства, и промышленное—съ отчужденіемъ продуктовъ на сторону. Оба вида П-а могутъ имѣть мѣсто у насъ, въ Россіи, и особенно—въ черноземной полосѣ. П. промышленное особенно удобно для мелкихъ хозяйствъ, ибо требуетъ прежде всего весьма большой затраты мелочнаго, копотливаго труда и постояннаго, столь же мелочнаго надзора. П., наряду съ огородничествомъ, даетъ наиболѣе высокую ренту. Несмотря на это, П. у крестьянъ находится въ самомъ жалкомъ состояніи, и прежде всего—по недостатку специальныхъ знаній. Поэтому весьма цѣлесообразными являются попытки распространенія плододовственныхъ знаній чрезъ посредство народной школы. Какъ извѣстно, въ послѣднее время этимъ вопросомъ заинтересовались и земства, и правительство, и специальные общества. Для обученія народныхъ учителей плододовству и огородничеству устраиваются повсемѣстно лѣтніе курсы; поднимается вопросъ о болѣе правильномъ надлѣненіи школъ землею; нѣкоторыя земства даютъ уже средства на заложеніе при школахъ плодовыхъ питомниковъ и огородовъ (напр., въ Псковской и Московской губерніяхъ); далѣе, введена льготная выдача саженцевъ изъ казенныхъ питомниковъ для школьныхъ садовъ; кромѣ того издано много дешевыхъ книжекъ по П-у (напр., Клаусена, Маралуева, Комарова, Аверіевой, Шимановскаго и др.). Въ Россіи существуетъ 9 обществъ, посвященныхъ или специально П-у, или садоводству вообще; изъ нихъ—важнѣйшія: Императ. Россійск. Общ. Садоводства, Россійск. Общ. Люб. Садоводства и Россійск. Общ. Плододовства. Для подготовленія плододовъ и садоводовъ существуетъ въ Россіи до 13 учебныхъ заведеній. Изъ соотвѣтственныхъ періодическихъ журналовъ—важнѣйшіе: „Садъ и Огородъ“, „Вѣстникъ Садоводства“ и „Плододовство“ (Спб.). Литература: *Шредеръ*, „Русскій огородъ, питомникъ и плодовой садъ“ (Спб., 1890 г.); *Регель*, „Русская помология“; *Шредеръ*, „Плододовство“.

Плодоперебѣжная система, см. *системы плододовства*.

Плодь, fructus, у растеній каждый органъ, который, прямо или косвенно, служитъ размноженію, самъ ли онъ составляетъ зародышъ новаго индивидуума, или заключаетъ въ себѣ таковой, или, наконецъ, является только вмѣстѣлицемъ либо носителемъ, въ кот. или на кот. развиваются зародыши. Въ болѣе тѣсномъ смыслѣ ботаника принимаетъ П-ы лишь у явнотрачныхъ, у которыхъ П. означаетъ ту развивающуюся послѣ оплодотворенія часть цвѣтка, въ которой непосредственно заключены сѣмена, т. е. увеличенный и развившійся яичникъ (см. *цвѣтокъ*). Цвѣтокъ съ одною завязью даетъ лишь одинъ плодь. Если завязь при созрѣваніи распадается на множество содержащихъ сѣмена частей, изъ котор. каждая остается обособленною и представляетъ какъ бы особый плодь, то такіе плоды назыв. *растрескивающимися*, schizocarpia, а части, на которыя они распаляются—mericarpia. У нѣкот. растеній (зонтичныя) П., образу-

ющийся изъ нижней завязи, распадается на двѣ сѣмянки; это — *двуѣмянка*, *diachenium*. П., развивающийся изъ завязи единственнымъ, имѣетъ обыкновенно столько же гнѣздъ, какъ и послѣдняя; поэтому различаютъ одно- и многогнѣздные плоды. Иной разъ въ многогнѣздной завязи только одно гнѣздо образуетъ сѣмена, остальные же бесплодны, и расширяющееся гнѣздо давленіемъ уничтожаетъ всѣ прочія — получается односѣмянный плодъ (дубъ, вязъ, липа); иной разъ, наоборотъ, вслѣдствіе образованія ложныхъ перегородокъ во время развитія П-а, число гнѣздъ увеличивается (*Cassia fistula*). Число сѣмянъ въ плодѣ обыкновенно меньше, чѣмъ сѣмянопочекъ въ завязи, такъ какъ послѣднія не всѣ оплодотворяются или не всѣ развиваются. При развитіи плода изъ завязи стѣнка послѣдней превращается въ *околоплодникъ*, *pericarpium*. При созрѣваніи плодовъ околоплодникъ можетъ оставаться цѣлымъ, плодовая, не содержащая сѣмянъ, полость, раскрывается, и въ этой замкнутой формѣ П. отдѣляется отъ растения (*закрытый П.*); или околоплодникъ въ определенныхъ мѣстахъ растрескивается либо разрывается, такъ что гнѣзда раскрываются, и сѣмена могутъ свободно выходить (*раскрывающиеся плоды*); самый П. при этомъ обыкновенно остается на растеніи: *коробочка*, *capsula*. — Закрытые плоды, смотря по свойству околоплодника, подраздѣляются на нѣсколько видовъ: 1) *орѣхъ*, пух: околоплодникъ сухой и довольно твердой консистенціи (дубъ, лещина); 2) *сѣмянка*, *achenium*: маленький орѣшекъ, околоплодникъ меньшей толщины и кожистой консистенціи (сложнцвѣтная); 3) *зерновка*, *samara*: какъ сѣмянко, но околоплодникъ плотнѣе сросся съ сѣменемъ, оба слились въ *зерно* (злаки, осоковыя); если одинъ изъ слоевъ околоплодника принимаетъ еще болѣе мягкую, сочную консистенцію, то получается 4) *ягода*, *bacca*, или 5) *костянка*, *drupa*; наружный слой околоплодника, окружающій косточку, бываетъ сочный (вишня, слива), маслястый (миндаль, грецкій орѣхъ) или волокнистый (кокосовый орѣхъ). Если внутренней слой околоплодника сравнительно тонкій и пергаментный, то плодъ называется *яблокомъ*, *rotum*. Орѣхи и костянки съ одной твердой косточкой бываютъ обыкновенно односѣмянныя, ягоды и костянки съ легко раздавливаемой косточкой — многосѣмянныя. — Околоплодникъ раскрывающихся плодовъ больш. ч. сухой, умѣренно твердый, часто кожистый или хрупкій. Растрескиваніе коробочки происходитъ въ определенныхъ формахъ, и для каждой изъ нихъ существуетъ особое названіе: 1) *мистовка*, *folliculus*, есть коробочка, раскрывающаяся по брюшному шву одной продольной щелью; если же она раскрывается еще одной продольной щелью по спинному шву, и образуются 2 створки, то это будетъ 2) *бобъ*, *legumen* (горохъ); 3) *стручекъ*, *siliqua*, есть коробочка, раскрывающаяся 2 створками такъ, что оба сѣмяноскоца съ натянутой между ними перегородкой остаются на цѣтоножкѣ. Всѣ прочіе виды раскрывающихся плодовъ съ двумя или многими плодolistиками носятъ общее названіе 4) *коробочки*, *capsula* — въ тѣсномъ смыслѣ слова; Онѣ раскрываются посредствомъ створокъ, крышечки или отверстій. — Нѣкоторые плоды имѣютъ еще на

поверхности придаточныя образованія, которыя въ завязи совсѣмъ не существовали или были только намѣчены: *колочки* (дурманъ), *щетки* (подмаренникъ); *крыловидныя* кожистыя наросты кругомъ сѣмени (вязъ) или съ одной стороны (ясень), отчего плодъ получаетъ названіе *крылатки*, *samaga*. Иногда въ образованіи плода участвуютъ и другія части цвѣтка, разрастающіяся вмѣстѣ съ завязью: цвѣтоложе у земляники, околоцвѣтникъ у шелковицы. Иной разъ плоды, развившіеся изъ отдѣльныхъ цвѣтковъ соцвѣтія, тѣсно соединяются подъ общей оболочкой въ *сборный плодъ*, *sympagium* (ананасъ, смоковница). — П. есть одинъ изъ самыхъ постоянныхъ и характерныхъ признаковъ для каждаго рода растеній. *Урлмичъ* называется П., который можетъ безъ вреда отдѣлиться отъ растенія, такъ какъ сѣмена въ немъ достигли степени развитія, годной для проростанія. Стало быть, зрѣлость плода тождественна со зрѣлостью сѣмени.

Плоѣшты, глав. гор. округа Прагова въ Валахїи (Румынія), обширн. торговля, сахарорафин. и нефтеочистит. зав., 33 691 ж.

Пломба, въ зубо-врач. искусствѣ, матеріалъ, кот. пользуются для замѣщенія субстанціи зуба, погибшаго отъ костоѣды. Этотъ матеріалъ долженъ, по возможности, противостоять дѣйствію секретовъ ротовой полости, а также веществъ, вводимыхъ въ ротъ. Этому условію наиболѣе удовлетворитъ золото. Кромѣ него употребл.: амальгама изъ золота, серебра и олова, цементъ и гуттаперча. — **Пломбированіе** зубовъ имѣетъ огромное значеніе, такъ какъ съ удаленіемъ испорченной части и замѣщеніемъ полости однимъ изъ указанныхъ матеріаловъ дальнѣйшая ихъ порча прекращается.

Плоцкскъ, уѣздн. гор. Плоцкой губ.; 6 775 ж. *П-скій уѣздъ* (1259 кв. в. съ 73 431 ж.) расположенъ въ вост. части губ. и имѣетъ равнинный характеръ (300—500 ф.); орошается притоками Зап. Буга и Вислы и имѣетъ суглинистую и песчаную почву съ небольшимъ количествомъ лѣсовъ. Населеніе, кромѣ земледѣлія и скотоводства, занимается также промышленностью (до 30 фабрикъ и заводов, преимущ. винокуренныхъ).

Плоская стопа, *pes planus*, болѣзнь стопы, см. *стопа*.

Плоскіе черви, *Platodes*, *Plathelminthes*, самый низшій классъ червей, больш. ч. нерасчлененныя животныя, съ вытянутымъ, болѣе или менѣе сплюсненнымъ тѣломъ. У непаразитирующихъ, водоворотниковъ и немертинъ, вся кожа покрыта рѣсничками; у паразитирующихъ группъ, ленточныхъ червей и сосальщиковъ, рѣснички встрѣчаются только въ личиночной стадіи. Пищеварит. аппаратъ вполне развитъ у водоворотниковъ и немертинъ; у сосальщиковъ онъ уже редуцированъ, у ленточныхъ червей совсѣмъ отсутствуетъ: они всей своей поверхностью поглощаютъ, путемъ эндосмоса, соки хозяина. Самостоятельная кровеносная и дыхательная системы встрѣчаются только у немертинъ. Очень несложная нервная система состоитъ больш. ч. изъ 2 соединен. между собою узловъ на переднемъ концѣ тѣла, изъ которыхъ выходятъ 2—4 длинныхъ ствола; у сосальщиковъ, по пути ствольныхъ, бываетъ иногда вставленъ еще одинъ или нѣсколько узловъ. У многихъ имѣются глазныя пятна, иногда съ свѣтопрелом-

ляющими тѣлами. Органами выдѣленія служат *водныя сосуды* — простыя или вѣтвистыя трубки, расположенныя по длинѣ животнаго и открывающіяся на заднемъ концѣ его однимъ или двумя сократительными пузырями. Почти всѣ П. ч. — гермафродиты и обладаютъ весьма сложными органами размноженія, но сами себя не оплодотворяютъ. Женскія половыя железы бываютъ двоякія: „яичники“, или „зачаточники“, выдѣляющіе маленькія яйцевыя клѣтки, изъ которыхъ развивается зародышь, и „желточники“, приготавливающіе жидкую бѣлковинную массу или зернистыя желточныя клѣтки для питания развивающагося яйца. Развитие часто сопровождается сложн. метаморфозой, у сосальщиковъ и ленточн. червей (см. эти сл.) также смѣной поколѣній. П.-ихъ ч.-ей дѣлать на 4 отряда: водоворотники, Turbellaria, сосальщиковъ, Trematodes, ленточныхъ червей, Cestodes, и немертинъ, Nemertini.

Плоскогоріе (плато), болѣе или менѣе значительное пространство, возвышающееся надъ низменной мѣстностью, часто окаймляется горами, цѣпями и нерѣдко прерывается центральными долинами, напр.: Кастильское, п. Иранъ, Деканъ, Квито и пр.

Плоскость есть такая поверхность, на кот. можно провести прямую линію по всѣмъ направленіямъ. Положеніе П.-и опредѣляется: 1) двумя прямыми: а) пересекающимися, б) параллельными, 2) тремя точками и 3) прямою линіей и точкой, лежащими въ этой П.-и.

Плотва, Leuciscus, родъ рыбъ изъ сем. карповыхъ, крупныя виды которой солятся, провяливаются и развозятся съ юга Россіи подъ именемъ *таранъ*. Тѣло ея плотное, съ косо поставленнымъ ртомъ. — П. *обыкновенная*, L. rotulus, болѣе 50 стм. длины и до 4 ф. вѣсу, темно-зеленая сверху, серебристо-бѣлая снизу, съ красными плавниками. Мясо ея невкусно.

Плотизмъ, греч. философъ, глава школы неоплатониковъ, род. въ Ликополѣ въ Египтѣ въ 204 или 205 г. по Р. Х., ученикъ Аммонія Сакка, котораго иногда называютъ основателемъ неоплатонизма. По смерти Аммонія П. путешествовалъ по Персіи и Индіи, а затѣмъ въ 244 г. поселился въ Римѣ и основалъ здѣсь школу, которую завѣдывалъ въ теченіе 26 лѣтъ до самой смерти въ 270 г. Ученіе П.-а отличается глубиной мысли, но вмѣстѣ съ тѣмъ проникнуто духомъ мистицизма. Идея Бога является его исходнымъ и конечнымъ пунктомъ. Божество есть Первосущество, безконечное, неопредѣлимое, абсолютное, единое; ему не могутъ быть приписаны ни мысленіе, ни хотѣніе; внѣ времени и пространства оно воспроизводитъ изъ самого себя міръ; ограниченнымъ человѣческимъ разумомъ оно можетъ быть понято только какъ абсолютное благо (ср. *неоплатонизмъ*). Какъ человекъ, П. выдавался чрезвычайно строгой жизнью и пользовался общимъ уваженіемъ. Его сочиненія изданы его ученикомъ Порфиріемъ въ шести знеадахъ (т. е. частяхъ, заключающихъ въ себѣ по 9 трактатовъ).

Плотизмы, или *занруды*, суть искусственныя преграды для воды, имѣющія цѣлью поднять горизонтъ, или уровень ея, на извѣстную высоту. Онѣ устраиваются: 1) для приведенія въ дѣйствіе различныхъ гидравлическихъ двигателей, какъ-то: водяныхъ колесъ, турбинъ и пр.; 2) для образованія

резервуаровъ воды, питающихъ судоходныя каналы, рѣки; 3) для задержанія въ балкахъ, оврагахъ и ложбинахъ дождевыхъ и снѣговыхъ водъ, образующихъ пруды, служащія запасами воды въ сухое время года для сельско-хозяйственныхъ надобностей; 4) для образованія гаваней, рейдовъ въ приморскихъ портахъ, имѣющихъ приливы и отливы (т. н. *брекватеры*, или *морскія дамбы*); 5) для уменьшенія быстрыхъ разливовъ рѣкъ; 6) для орошенія луговъ, полей; 7) для военныхъ цѣлей, чтобы сдѣлать невозможнымъ переходъ въ бродъ мелководныхъ рѣкъ, и проч. Строятся П. изъ различныхъ матеріаловъ, главн. образ.: изъ земли, дерева, камня, частью изъ желѣза и чугуна.

Плотность, абсолютная — количество массы, заключающееся въ единицѣ объема даннаго тѣла. Поэтому П. *D* даннаго тѣла можно получить, раздѣляя массу *M* этого тѣла на число *V*, выражающее его объемъ: $D = \frac{M}{V}$ — *Относительная П.* даннаго

тѣла есть число, выражающее отношеніе абсолютн. П.-и даннаго тѣла къ П.-и другаго тѣла, П. котораго принята за единицу (вода для жидкихъ и воздухъ для газообразныхъ тѣлъ). Абсолютн. П. тѣла, т. е. извѣстное колич. массы, пропорциональна его вѣсу; слѣд., отношеніе П.-ей двухъ тѣлъ равно отношенію ихъ вѣсовъ. Поэтому для опредѣленія относит. П.-и тѣла мы опредѣляемъ отношеніе его вѣса къ вѣсу воды, заключающейся въ томъ же объемѣ; отсюда видно, что относит. П. и удѣльный вѣсъ выражаются однимъ и тѣмъ же числомъ, что и служитъ причиною смѣшенія этихъ понятій.

Плотоядные, см. *хищныя*.

Плотъ крайняя (praerutium), см. *половой членъ*.

Плоцкая губернія, одна изъ Привислянскихъ губ. (см. *Царство Польское*), граничить на сѣв.-вост. съ Пруссіей, на югъ и юго-зап. съ Варшавской губ., отъ которой отдѣляется Вислой, на вост. съ Ломжинской губ. и занимаетъ 9546 кв. в. съ 598179 ж. Поверхность П.-ой г.-и представляетъ равнину въ 280—560 ф. выс., слегка повышающуюся въ центрѣ; только на сѣверо-востокѣ губ. находятя возвышенности въ 600—1100 ф. Орошается П. г. р. Вислой, притоками ея и притоками Зап. Буга и Нарева (Вкра, Млавка и др.), а также многими мелкими озерами. Почва песчаная, на возвышенн. мѣстахъ суглинистая, частью болотистая; лѣса — отъ 10 до 15%, на сѣв.-вост. — 20% верхн. Обработка земли ведется бол. ч. по трехпольн. системѣ (за исключеніемъ крупн. помѣстій); скотоводство существуетъ въ небольшихъ размѣрахъ. Промышленность весьма слабо развита (важнѣйш. отрасли ея — свеклосахарная и винокуренная); торговые обороты незначительны. Населеніе состоитъ главн. образомъ изъ поляковъ, евреевъ (10,3%), и нѣмцевъ (преимущ. на западѣ); по вѣроисповѣданію преобладаютъ католики (83,1/2%), протестантовъ всего 5,3%. Народное образованіе далеко не удовлетворительно (78% новобранцевъ въ 1887 г. были неграмотны); въ г.-и существуютъ 1 мужск. и 1 женск. гимназія, мужск. учительск. семинарія (въ д. Вымыслинѣ), католич. духовн. семинарія и 307 низш. начальныхъ училищъ съ 16130 учащ. П. г. дѣлится на 8 уѣзд.: Липновскій, Млавскій,

Плоцкий, Плонский, Праснышский, Рыпинский, Серпедский и Цѣхановскій.—Территорія нын. П-й г-и по 3-му раздѣлу Польши входила въ составъ Пруссіи, позднее—герцогства Варшавскаго, а съ 1815 г. принадлежить Россіи.

Плоцкъ, губернска. гор., подъ 52°33' с. ш. и 37°21' в. д., на высокомъ правомъ берегу р. Вислы; мужск. и женск. гимназіи, католич. духов. семинарія, католич. соборъ съ гробницами нѣкотор. польск. герцоговъ и королей XII—XIII вв.; промысл. и торговля незначительны, 21088 ж. (много евреевъ). П. основ. въ X стл. и долгое время былъ резиденціей мазовецк. князей. Гор. сильно терпѣлъ отъ нападений пруссовъ, литовцевъ, крестоносцевъ и шведовъ.—*П-ий угодъ*, занимающій 1161 кв. в. съ 92016 ж., въ южной части П-ой губ., имѣетъ ровную поверхность, повышающуюся къ сѣв. съ 280 до 500 ф., и орошается Вислой и ея притоками. Почва у-а песчаная, переходящая къ сѣв. въ суглинистую, съ малымъ кол-вомъ лѣса (до 10%). Населеніе (поляки и евреи) занимается почти исключит. земледѣліемъ и скотоводствомъ; промышленность и торговля не развиты.

Плугъ, важнѣйшее орудіе для механической обработки почвы, служить для подъема цѣлинныхъ и залуженныхъ мѣстъ (пластовая вспашка), для разрыхленія и перемѣшиванія уже вспаханной почвы (двоеніе и троеніе), для задѣлки жнивья, навоза и сѣмянъ. Наиболѣе существенныя части П-а (см. рис. 1)—отваль, ножъ и лемехъ. *Ножъ* прикрѣпляется впереди другихъ рабочихъ частей П-а къ *урядило* (дышлу) подъ известнымъ угломъ. Его назначеніе— подрѣзать пластъ сбоку. *Лемехъ* представляетъ собою тоже ножъ (въ видѣ пластинны съ трехугольнымъ носомъ), но только дѣйствующій въ горизонтальной плоскости. Онъ слѣдуетъ непосредственно за *ножомъ* и подрѣзаетъ пластъ снизу. Подрѣзанный снизу и сбоку пластъ надвигается при поступательномъ движеніи П-а на *отваль*, непосредственно скрѣпленный съ лемехомъ, и, слѣдуя за кривизной его винтовой (болш. ч.) поверхности, переворачивается и укладывается. Для того, чтобы можно было брать пластъ пошире или поуже и избирать поглубже или помельче—смотря по цѣли вспашки, у П-а существуетъ *регуляторъ*, прикрѣпляемый обыкновенно къ концу грядила. Посредствомъ регулятора, представляющаго чаще всего двѣ зубчатыхъ металлич. дужки въ горизонтальной и вертикальной плоскостяхъ, измѣняютъ точку прикрѣпленія упряжнаго крюка. При перенесеніи послѣдняго вверхъ П. начинаетъ пахать глубже, при перенесеніи внизъ—мельче; при перенесеніи крюка вправо П. начинаетъ брать болѣе широкій пластъ, а при перенесеніи лѣво—болѣе узкій. Глубину паханія можно регулировать еще при помощи постромокъ: при удлиненіи ихъ П. пашетъ глубже, а при укороченіи—мельче. Согласно сказанному, главное отличіе П-а отъ сохи заключается въ томъ, что П. совершенно правильно оборачиваетъ пластъ, тогда какъ соха преимущественно рыхлитъ почву и почти совсѣмъ не оборачиваетъ. П. гораздо полнѣе и ровнѣе прикрѣпляетъ сѣмена и задѣлываетъ навозъ; П. свободно поднимаетъ и оборачиваетъ пласты задернѣлой почвы, чего почти совсѣмъ не въ состояніи сдѣлать соха. Важнымъ преимуще-

ствомъ П-а является также возможность регулировать ширину и глубину паханія. Для сообщенія П-у болшей устойчивости при работѣ и ровности хода передній конецъ дышла снабжаютъ особымъ передкомъ, въ видѣ металлическаго башмака, одного колеса или пары колесъ; поэтому усть П-и раздѣляются на *передковыя* и *безпередковыя*. П. не можетъ одинаково хорошо рыхлить и оборачивать пласты и работать на тяжелыхъ и легкихъ почвахъ. Поэтому существуютъ спеціальныя П-и исключительно для рыхленія—типа *рухадло* (см. рис. 2). П-и этого типа отличаются крутыми отвалами и отсутствіемъ ножа, употребляются на самыхъ легкихъ почвахъ. П-и совершенно противоположнаго *англійскаго типа* отличаются весьма длинными отвалами и предначинаются для самыхъ тяжелыхъ почвъ. Но П-и такихъ крайнихъ типовъ употребляются сравнительно рѣдко. Наиболѣе распространены П-и съ отвалами средней крутизны, предначинные для почвъ средней вязкости. Изъ такихъ П-овъ можно указать на довольно распространенный пароконный П. Сакка (см. рис. 3), съ предплужникомъ или *скимколтеромъ*. Назначеніе послѣдняго заключается въ срѣзаніи и сбрасываніи въ борозду верхняго дернового слоя. Срѣзанный *скимколтеромъ* дерновый слой засыпаетъ остальную часть пласта, срѣзанною главнымъ плужнымъ корпусомъ. *Скимколтеръ* дѣлается съемнымъ. Кромѣ П-овъ съ *однимъ корпусомъ* (т. е. наборомъ главныхъ частей—отвала, лемеха, ножа и пр.), бываютъ еще двухкорпусные, трехкорпусные и вообще *многокорпусные* (см. рис. 5). Чѣмъ больше корпусовъ, тѣмъ менѣе удовлетворительна работа П-а и тѣмъ мельче пашня. Типы ихъ могутъ быть такъ же различны, какъ у однокорпусныхъ. Корпуса прикрѣпляются къ особой рамѣ. При помощи особаго рычага можно поднимать П-ые корпуса или опускать и заставлятъ идти глубже. Многокорпусные П-и предначинаются главн. обр. для двоенія, задѣлки сѣмянъ и т. п.; они позволяютъ весьма сильно экономизировать рабочую силу. Такъ какъ П. отваливаетъ всегда въ одну сторону, то имъ можно пахать или *законами* (прямоугольными участками), начиная или съ середины, или съ краевъ участка, или *фигурно*. Въ послѣднемъ случаѣ П. изъ земли не вынимаютъ и обходятъ пахотой кругомъ всѣ стороны многоугольника. Есть, однако, особые *оборотные П-и*, которыми можно пахать сплошь какою угодно стороной (см. рис. 4). Они бываютъ трехъ типовъ: въ однихъ два корпуса поставлены подъ прямымъ угломъ, въ другихъ одинъ корпусъ помѣщается надъ другимъ въ вертикальной плоскости и, наконецъ, въ третьихъ оба корпуса сливаются въ одинъ сплошной двухсторонній, который, при помощи особыхъ приспособленій, можно переидывать съ одной стороны на другую. Оборотные П-и особенно удобны въ гористыхъ мѣстностяхъ. П-и приводятся въ движеніе обыкновенно животными: лошадьми, волами, верблюдами, коровами и раздѣляются по силѣ тяги на пароконные, одноконные и т. д. Но при громаднхъ пространствахъ пашни, дороговизнѣ кормовъ и рабочихъ рукъ употребляютъ иногда особые многокорпусные П-и, приводимые въ движеніе паромъ—*паровые П-и*. Лит.: *Перельсъ*, „Руководство къ выбору и употребленію сельско-хоз. орудій“;

Адриановскій, „Сельско-хозяйственныя орудія и машины“.

Плутархъ, извѣстный греч. писатель, род. ок. 50 г. по Р. Х. въ Херонѣ въ Беотіи, воспитывался въ Афинахъ, много путешествовалъ и долгое время жилъ въ Римѣ. Здѣсь онъ состоялъ воспитателемъ будущаго импер. Адриана, кот. назначилъ его прокураторомъ Греціи; въ то-же время П. былъ архонтомъ и жрецомъ Аполлона Пийейскаго въ Херонѣ; ум. П. ок. 135 г. Изъ соч. П.-а главное мѣсто занимаютъ его „Биографіи“ („Βίαι παρὰλλήλων“), заключающія въ себѣ жизнеописанія знаменитыхъ людей Греціи и Рима, при чемъ П. постоянно излагаетъ параллельно биографію греческаго дѣятеля и римскаго, сходныхъ по своему характеру или положенію, и дѣлаетъ сравнительную оцѣнку (σύμμετρος) того и другаго по ихъ нравственнымъ качествамъ. Обладая обширной начитанностью, П. не пропускаетъ въ своихъ характеристикахъ ни одной черты, достойной вниманія, и часто на основаніи отрывочныхъ свѣдѣній даетъ яркій и живой образъ описываемаго лица. Не столько историкъ, какъ моралистъ, П. не проявляетъ достаточнаго критическаго отношенія къ источникамъ, и вслѣдствіе того его биографіями слѣдуетъ пользоваться съ большою осторожностью; однако за всѣмъ тѣмъ его жизнеописанія имѣютъ большое значеніе для историка, часто сообщая данныя изъ такихъ сочиненій, которыя до насъ не дошли. Другія произвед. П.-а этическое, философскаго, историко-литературн. и археологич. содержанія, издаваемые обыкновенно подъ общ. заглавіемъ „Moralia“, всѣ въ большей или меньшей степени проникнуты одной мыслью—выяснить всю важность нравственнаго самосовершенствованія, которое должно служить главной цѣлью всей человѣческой жизни.

Плутосовой романъ (novella picaresca, отъ испанск. picaresco, плутъ), родоначальникъ европейскаго реалистическаго романа, изображавшій жизнь безъ прикрасъ и идеализаціи, но иногда не чуждый утрировки, ведетъ свою генеалогію съ половины XVI стл. и явился результатомъ трезваго, рационалистич. отношенія къ жизни, свойственнаго эпохѣ Возрожденія, и обусловленной имъ реакціи противъ сантиментальнаго идеализма пасторали и неестественной напыщенности рыцарскаго романа. Уже въ италянск. литературѣ XVI в.—въ произведеніяхъ Теофило Фоленго (1491—1544 гг.), Пульчи (1432—1487 гг.) и Аріосто (1474—1533 гг.)—замѣчается утрата вѣры, сомнѣніе въ реальности своихъ героевъ и ироническое къ нимъ отношеніе. Но италянск. писатели лишь отмѣтили поворотъ въ общественномъ настроеніи, которому суждено было воплотиться въ законченную и своеобразную литературную форму подъ перомъ испанск. романистовъ, въ силу особыхъ социальныхъ условій, представляемыхъ Испаніей XVI в. Экономическое положеніе, созданное открытіемъ Америки, завоеваніемъ Гренады и италянскими войнами, нарушило хозяйств. равновѣсіе въ странѣ и послужило тучной почвой, возрастившей паразитовъ, плутовъ, авантюристовъ и иныхъ падшихъ людей, носившихъ въ Испаніи общую кличку *pícaro*. Общество заинтересовалось этихъ новымъ своимъ контингентомъ, и, соотвѣтственно этому, въ литературѣ герои изъ

нижшаго класса общества, дѣти нужды и преступленія отгѣснили на второй планъ галантныхъ рыцарей и мечтательныхъ аркадскихъ пастушковъ. Ядъ П.-ныхъ р-овъ въ Испаніи открывается романомъ „Жизнь Лазарильо изъ Тормеса“ (1554 г.), обыкновенно приписываемымъ Мендосѣ и богатымъ реально-бытовыми чертами. За нимъ слѣдовали: „Гусманъ изъ Альфараче“ (1599 г.) Матео Альмана, „Плутовка Хустина“ (1635 г.) Андрея Переса, „Великій Обманщикъ“ (1605 г.) Кеведо, „Ринконете и Картадильо“ Сервантеса (1547—1616 гг.) и друг. Всѣ эти романы написаны по общей схемѣ: они представляютъ рядъ эпизодовъ и приключеній, объединенныхъ личностью плута-героя, столкновенія котораго съ лицами всевозможныхъ сословій даютъ поводъ къ сатирической характеристикѣ всѣхъ слоевъ общества, основанной на наблюденіи и изученіи быта и нравовъ. Изъ Испаніи реалистическое теченіе широко струею распространилось въ европейской повѣствовательной литературѣ. Уже въ концѣ XVI в. въ Англіи появились памфлеты Роберта Грина о *comycathers*—англійск. picares, и П. р. Томаса Нэша „Жизнь Джема Вильтона“. Въ Германіи романъ picaresco появился въ первой четверти XVII в., въ формѣ передѣлокъ и переводовъ съ испанскаго и нашелъ самое художественное воплощеніе въ ром. „Simplicissimus“ и рядѣ мелкихъ повѣстей („Simplicianische Schriften“) Гриммельсгаузена (1625—1676 гг.), богатыхъ весьма характерными для нѣмецкой жизни первой половины XVII в. культурными подробностями. Особенно восприимчивую почву новый литературный жанръ нашелъ во Франціи, гдѣ эпоха его процвѣтанія началась съ появленіемъ „La vie et histoire comique de Francion“ (1622 г.) Сореля, за котор. слѣдовали: „Roman comique“ Поля Скаррона (1651 г.), „Roman bourgeois“ (1666 г.) Фюртьера, „Œil Blas de Santillane“ (1715 г.) Лесажа и др. произведенія, представившія первую, хотя и нѣсколько каррикатурную, но въ основѣ своей правдивую картину жизни французскаго общества. Реалистическая традиція XVII в. нашла продолжателей и въ XVIII стл.: каррикатурныя черты и подпольные сюжеты постепенно уступаютъ мѣсто художественному изображенію типическихъ сторонъ жизни, анализу политическихъ, нравственныхъ и социальныхъ вопросовъ современности, и подъ перомъ Гёте, Фильдинга, Руссо, Дидро и др. реалистическая тенденція, вдохновлявшая авторовъ novellas picarescas, находитъ новое, всеобъемлющее художественно-литературн. воплощеніе—форму реального романа.—О П.-омъ р-ѣ см.: *Стороженико*, „Возникновеніе реального романа“, въ „Сѣв. Вѣст.“ 1891 г., 12; *Тикноръ*, „Исторія испанской литературы“, т. III, гл. 34.

Плутократія (отъ греч. πλοῦτος, богатство), господство денегъ, сосредоточеніе въ рукахъ богатыхъ не только экономическаго господства, но и политической власти.

Плутоническія породы, силикаты древнѣйшихъ формаций (гранитъ, сіенитъ, діоритъ, порфиръ и др.), для которыхъ принимается аналогичное съ вулканическими породами образованіе—въ виду ихъ химическо-минералогическаго состава, мѣстонахожденія въ ходахъ, галереяхъ, иногда въ рѣкахъ и

въ виду отсутствія въ нихъ органическихъ остатковъ.

Плуто́нъ, или *Гаде́съ* (Πλούτων, Ἄιδης), владыка подземнаго міра, сынъ Хроноса и Реи, братъ Зевса и Посейдона, мужъ Персефоны. Вмѣстѣ съ тремя подземными судьями (Минсомъ, Эакомъ и Гадамантомъ) П. судить умершихъ за ихъ земную жизнь. П-у принадлежатъ нѣдра земли; онъ доставляетъ людямъ металлы и питаетъ растенія. Всесильный и таинственный, онъ обладаетъ шлемомъ, дѣлающимъ носителя его незримымъ. П. изображался похотимъ на своихъ братьевъ, но мрачнымъ и суровымъ, со стражемъ преисподней, Церберомъ, возлѣ себя.

Плуто́съ (греч.), сынъ Деметры и Язіона, рожденный на трижды вспаханномъ полѣ,—божество, олицетворяющее богатство. Обыкновенно онъ изображался въ видѣ мальчика съ рогомъ изобилія. Позднѣ составилъ мифъ объ ослѣпленіи его Зевсомъ, основанный на мысли о случайномъ распредѣленіи богатства между людьми безъ вниманія къ труду и заслугамъ.

Плѣ́сень, обыкновенное названіе для цѣлага ряда грибовъ—*плѣсневыхъ грибовъ*, которые развиваются на различн. находящихся на воздухѣ безжизненныхъ субстратахъ въ видѣ волокнистаго, хлопьевиднаго или пылеобразнаго, бѣлаго, сѣраго, синевато-зеленаго, желтоват., красноват., буроват. или черноватаго налета и служатъ признакомъ начавшагося гніенія органич. веществъ, изъ которыхъ состоятъ эти тѣла. Изъ случайно упавшихъ на субстратъ споръ плѣсеневаго гриба вырастаетъ сперва мицелій, въ формѣ длинныхъ, тонкихъ, многократно вѣтвящихся грибныхъ нитей, которыя распространяются центробѣжно изъ отдѣльныхъ точекъ, часто съ немовѣрной быстротой захватывая большія пространства. Изъ нитей тотчасъ же вырастаютъ многочисленные вертикальные конидиосцевы съ обильн. количествомъ споръ. П-невые грибы принадлежатъ къ различнымъ родамъ и даже различн. семействамъ и классифицируются по особенностямъ конидиосцевъ. Къ нимъ относ.: *Mucor mucedo* и *Mucor stolonifer*—на хлѣбѣ, навозѣ, фруктовыхъ сокахъ и всевозможныхъ другихъ мертвыхъ органич. субстратахъ; *кистевидный плѣсневый грибокъ*, *Penicillium glaucum*, самый обычный и встрѣчается почти на всѣхъ органич. веществахъ, представленныхъ самимъ себѣ, покрывая ихъ густымъ зеленоватымъ слоемъ; *лесный плѣсневый грибокъ*, *Aspergillus glaucus*—на гніющихъ растительн. частяхъ; *молочная П.* *Oidium lactis*—на испорченномъ молокѣ и другихъ пищевыхъ веществахъ; *Zyxisporium solani*, образуетъ на гніющихъ картофельныхъ клубняхъ бѣлая или желтоватая подушечка, состоящая изъ развѣтвленныхъ плодноносныхъ гифъ. П-ю называютъ также нѣкоторыя бесплодныя формы мицелія, въ изобиліи развивающіяся въ сырыхъ, лишенныхъ воздуха и свѣта мѣстахъ, какъ, напр., *Rhacodium cellae*, которая образуетъ въ погребахъ, на старыхъ бочкахъ и другихъ деревянныхъ вѣщахъ толстый бархатисто-мягкій, черный съ зеленоватымъ отливомъ слой, до нѣсколькихъ футовъ протяженія, состоящій изъ сплетенія мицеліевыхъ нитей.—Плѣсневые грибы питаются на счетъ веществъ, на которыхъ живутъ, производя разложеніе и порчу ихъ.

Споры ихъ разбѣяны повсюду въ воздухѣ, а предотвратитъ порчу можно лишь устраненіемъ споръ. Сахаренные плоды, помимо герметической упаковки, совѣтуютъ посыпать слоемъ сахарнаго песку, толщиной около 6 мм. Ветчину, колбасу и т. п. смазываютъ кашицеобразнымъ растворомъ поваренн. соли въ водѣ; соль убиваетъ даже проникшія споры. Зрѣлые плоды предохраняются отъ П-и заворачиваніемъ въ бумагу или вату.

Плѣ́сневые грибы, см. *плѣсень*.

Плѣ́шановъ, Павелъ Федоровичъ, род. въ 1829 г., послѣ коммерческаго училища учился въ Академіи художествъ подъ руководствомъ Бруни. По полученіи малой золотой медали за картину „Пророкъ Елисей воскрешаетъ сына сарептской вдовы“, П. отправился за границу, на свой счетъ, для усовершенствованія въ искусствѣ. Въ 1857 г. П-ымъ выставлена была въ Академіи картина „Великій князь Іоаннъ Васильевичъ Грозный и герей Сильвестръ“, за которую дано ему званіе академика, а въ 1869 г. за картину „Убіеніе царевича Дмитрія Іоанновича въ Угличѣ“— званіе профессора. Въ 1878 г. П. сдѣланъ былъ помощникомъ завѣдующаго мозаическ. отдѣленіемъ при Академіи. Кроме того П-ымъ написано: „Обращеніе Савла“, „Ми зердіе римлянки“, „Блудница передъ Христомъ“, нѣсколько портретовъ и иконъ. Ум. П. въ 1882 г.

Плѣ́шность, *calvities*, обильное выпаденіе волосъ на головѣ при недостаточной замѣнѣ ихъ новыми. Различаютъ: *phalacroisis*, П. передней части головы; *ophiasis*, лысина, идущая полососо поперекъ темени; *opisthophalacroisis*, П. задней части головы; *hemiphalacroisis*, П. половины головы; *anaphalantiasis*, потѣра бровей; *aloresia* *ageata*, кругловатые лысыя островки. Причины: наследственность; общія разстройства питания: старость, тяжкія болѣзни, особенно тифъ, оспа, родильная горячка, душевные потрясенія, испугъ, тоска, истощеніе вслѣдствіе половыхъ злоупотребленій, бугорчатка, сифилисъ; мѣстныя болѣзни кожи: парша и др.; рожа. Излѣченіе возможно только тамъ, гдѣ цѣлы корни волосъ (тифъ, легкія формы лишаея); разъ они разрушены, напр., въ старости, никакія средства, восхваляемыя безчисленными рекламами, не создадутъ ни единого волоса. Тщательный уходъ за кожей и волосами больш. ч. достаточны для устраненія мѣстныхъ причинъ П-и. Послѣ тяжкихъ болѣзней болѣе всего способствуетъ росту волосъ усиленное питание.

Плю́визъ (франц.), 5-й мѣсяцъ французскаго революціоннаго календаря, отъ 20 янв. до 18 фѣв.

Плюма́жъ (фр. *plumage*, отъ *plume*, перо), украшеніе изъ перьевъ (султанъ), особенно на дамскихъ шляпахъ.

Плю́са, рѣка С.-Петербургск. губ., правый притокъ Наровы, 280 в. дл.; сплавна на 230 в.

Плюсконо́сныя, *Cupuliferae*, сем. двусѣмянодолы. раст., пор. дубоцвѣтныхъ, деревяя или кустарники, съ очередными, цѣльными или лопастными листьями и опадающими прилистниками, однодомныя. Соцвѣтія распускаются вмѣстѣ съ листьями; околоцвѣтникъ 6-листный, тычинки въ неопредѣл. числѣ, пестикъ изъ 3—6 плодolistиковъ; завязь нижняя, 3-или 6-гнѣздная; каждое гнѣздо съ 2 сѣмянопочками; сѣмя безъ бѣлка; плодъ—орѣхъ, окруженный деревянистой плюской (оберткой). Извѣстно около

368 видовъ, въ умѣр. и холодн. климатахъ въ Сѣв. Америкѣ и Европѣ. Сюда относятся: дубъ, букъ, каштанъ и др. П. доставляютъ важнѣйшіе древесные матеріалы.

Плюска, см. *стопа*.

Плюсъ, математическій знакъ (+); поставленный между двумя числами, онъ указываетъ, что эти числа нужно сложить; поставленный передъ какимъ-либо числомъ онъ служитъ характеристикой *положительности* данного числа.

Плющъ, *Hedera*, родъ растений сем. *Araliaceae*, пор. зонтичныхъ, кустарники, высоко лазяще при помощи цѣпляющихся воздушныхъ корней или ползающіе по землѣ; цѣльные, лопастные или дланевидные, кожистые, остающіеся листья, цвѣты въ головкахъ, сидящихъ кистями, или въ зонтикахъ; ягода пятигъздная.—М. *helix*, въ Европѣ, особенно южной, на Востокѣ, сѣв. Африкѣ, Азорск. и Канарскихъ о-вахъ; вѣтветъ по стѣнамъ, древеснымъ стволамъ до 15 метровъ и выше, ползеть по землѣ въ лѣсахъ; имѣетъ вѣчнозеленые, голые, сверху блестяще темно-зеленые, 5-лопастные листья; цвѣтеть лишь въ позднемъ возрастѣ; цвѣтки зелено-красно-желтые; черныя ягоды созреваютъ весной. Въ древности изъ П-а вили кубки для фильтраціи вина.

Плюска св. Витта, или *хорея*, нервная болѣзнь, при которой наступаетъ разстройство произвольныхъ движеній съ судорожнымъ характеромъ. Это оригинал. названіе явилось въ средніе вѣка и обозначало болѣзнь, кот. въ то время появлялась эпидемически и обнаруживалась глубокимъ разстройствомъ психической дѣятельн.: у такого рода больныхъ появлялись припадки, выражавшіеся прыганьемъ, кувырканьемъ, пляской и т. п. Особой славою исцѣленія такихъ больныхъ пользовались храмы св. Витта, откуда и произошло назв. болѣзни. Въ такой формѣ П. св. Витта, какъ самостоятельная болѣзнь, въ настоящее время не встрѣчается. Наиболѣе распространенная теперь форма (*chorea minor* з. *argilorum*) обнаруживается довольно быстрыми, объемистыми, постоянно мѣняющимися свое мѣсто, непроизвольными движеніями, которыя примѣшиваются къ произвольнымъ и нарушаютъ ихъ правильность (*хореатическія движенія*). Въ началѣ болѣзни эти движенія незначительны, и ихъ можно принять за произвольныя. Но съ развитіемъ болѣзни судорожный характеръ ихъ все болѣе выступаетъ, движенія дѣлаются объемистыя, постепенно захватываютъ всю область произвольн. движеній и появляются даже при полномъ покоѣ. Особенно рѣзко нарушеніе движеній въ верхнихъ конечностяхъ: больной не въ силахъ дѣлать мелкихъ движеній безъ того, чтобы къ нимъ не примѣшивались объемистыя излишнія движенія. Такія же движенія являются при разговорѣ въ языкѣ, въ лицѣ, ногахъ и туловищѣ, и интенсивность ихъ растетъ съ душевнымъ волненіемъ больного. Причинами хореи являются: наслѣдственность, душевные потрясенія, истощеніе организма. Чаще всего хорея встрѣчается у дѣтей отъ 7 до 17 л. и больш. ч. у дѣвочекъ; среднимъ числомъ продолжается 3—4 мѣс., послѣ чего явленія стихаютъ, и болѣзнь оканчивается выздоровленіемъ. Психика при этомъ не страдаетъ. Прогрессивнымъ ростомъ и неизлѣчимостью отличается хорея у пожилыхъ, гдѣ она имѣетъ наслѣд-

ственный характеръ и сопровождается разстройствомъ психик. дѣятельности. Видимыхъ анатомическихъ измѣненій въ мозгѣ при хорей не наблюдается, но клинич. картина даетъ возможность предположить, что болѣзненный процессъ локализуется въ двигательн. отдѣлѣ коры головы. мозга, при чемъ измѣненія суть только молекулярныя, зависящія отъ нарушенія питанія мозговой коры. Лѣченіе—укрѣпляющее, затѣмъ покой, устраненіе всякаго напряженія, успокаивающія и снотворныя средства.

Плюска смерти, художественное выраженіе идеи о всемогуществѣ смерти, главн. образ. въ формѣ пляски аллегорич. фигуръ или другихъ сценъ, представляющ. ея торжество. Первоначально эта идея составляла достояніе драматич. поэзии и инсценировалась въ формѣ краткихъ діалоговъ смерти съ 24-мя лицами разныхъ сословій и положеній, отъ высшаго до низшаго. Въ этихъ драматизированн. діалогохъ выдающуюся роль играли братья Маккавеи, ихъ мать и Елсазаръ, самыя представленія давались (напр., въ парижск. монастырѣ *aux Innocents*) въ день ихъ памяти, и вслѣдствіе этой связи возникло латинск. названіе *Chorea Machabaeorum*, отъ котораго ведетъ свое происхожденіе франц. обозначеніе П-ки с-ти—*la danse Macabre*. Подъ тяжелыми впечатлѣніями опустошительнаго шествія *Черной Смерти*, съ 1348 по 1351 г. унесшей много миллионъ населенія Европы, тема о всемогуществѣ смерти получила еще болѣе широков. и величественное развитіе и главн. образомъ пластич. выраженіе въ формѣ все болѣе осложнявшихся группъ стѣнной живописи и рельефа, нерѣдко сопровождавшихся объяснительными метрическими текстами.

Пневматика, часть механики, занимающаяся изслѣдованіемъ законовъ равновѣсія (*аэростатики*) и движенія (*аэродинамики*) газообразныхъ тѣлъ.

Пневматическая машина, или *воздушный насосъ*, приборъ, служащій для разрѣженія воздуха въ данномъ пространствѣ; въ обычно употребляемой конструкціи, состоитъ изъ двухъ стеклянныхъ цилиндровъ *D* и *S* (см. черт. 1), въ которыхъ скользятъ поршни, приводимые въ движеніе рычагомъ при помощи зубчатого колеса (не вѣдимаго на черт.) и зубчатыхъ реекъ. Поршень (черт. 3) состоитъ изъ двухъ, привинченныхъ одна къ другой мѣдныхъ пластинокъ, сжимающихъ рядъ кожаныхъ кружковъ (последніе увеличиваютъ плотость сопряженія поршня со стѣнками цилиндра). Въ срединѣ поршня находится отверстіе, конецъ котораго закрывается клапаномъ; послѣдній принимается въ отверстію сверху пружиной. Въ поршнѣ можетъ скользить съ легкимъ треніемъ стержень *e* (черт. 2), конецъ котораго закрываетъ отверстіе *d*. Цилиндры соединены съ осею *P* (*кожалою*), изъ-подъ котораго выкачивается воздухъ каналомъ *mb*. Каналъ соединяется съ манометромъ *g*, указывающимъ давленіе разрѣженнаго воздуха. Кранъ *F* можетъ разобщить колоколь съ цилиндрами. Дѣйствіе машины таково. При поднятіи поршня въ одно изъ цилиндровъ стержень *e*, усаженный въ верхъ движимаго поршня, поднимается и открываетъ отверстіе *d*. Находящійся подъ колокольцемъ въ каналѣ воздухъ расширяется и устремляется въ цилиндръ. Клапанъ поршня подъ вліяніемъ со-

ПНЕВМАТИЧЕСКАЯ МАШИНА.

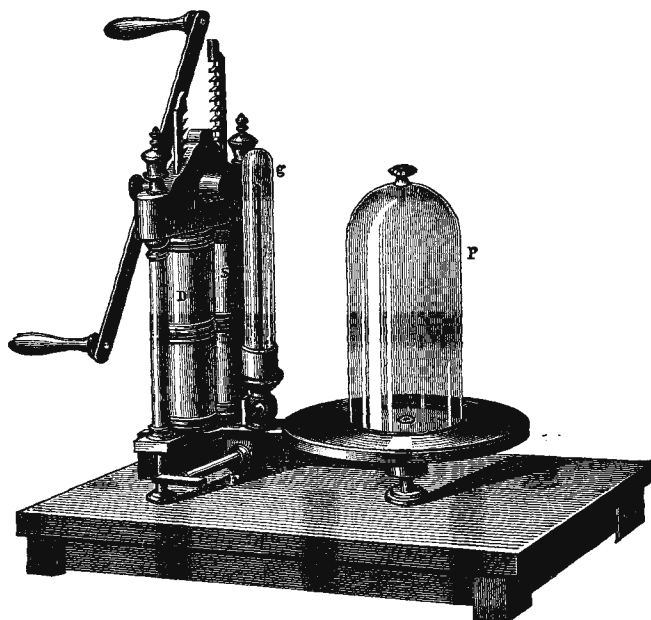

Черт. 1. Общий вид двухцилиндровой пневматической машины.

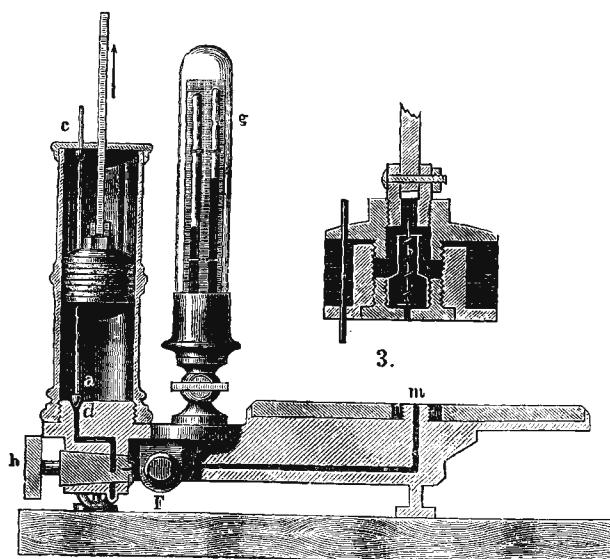

Черт. 2. Двухцилиндровая пневматическая машина в разрезе.

Черт. 3. Поршень пневматической машины.

стеннаго вѣса, дѣйствія пружинъ и атмосфернаго давленія остается закрытымъ. При опусканіи поршня стержень *c* опускается, запираетъ отверстіе *d* и разединяетъ колоколь съ цилиндромъ. Находящійся подъ поршнемъ воздухъ, сжатый вслѣдствіе нисходящаго движенія поршня, приобретаетъ упругость, достаточную для того, чтобы открыть клапанъ поршня и выйти наружу. Такимъ образомъ, послѣ каждаго двойнаго качанія поршня (вверхъ и внизъ) удаляется часть находящагося подъ колоколомъ воздуха. Тѣ же явленія повторяются и въ другомъ цилиндрѣ, и такъ какъ движеніе поршней въ обоихъ цилиндрахъ обратно, т. е., когда въ одномъ цилиндрѣ поршень поднимается, въ другомъ онъ опускается, то во всей системѣ воздухъ будетъ выкачиваться при каждомъ движеніи рычага. Дѣйствіе машины можетъ продолжаться до тѣхъ поръ, пока упругость находящ. подъ поршнемъ воздуха не сдѣлается столь малою, что не въ состояніи будетъ открытъ клапана поршня. Для увелич. силы дѣйствія машины къ ней присоедин. кранъ *h* (кранъ Бабине или кранъ двойнаго дѣйствія), имѣющій нѣсколько холдовъ и могущій соединить оба цилиндра. Когда разрѣженіе воздуха дойдетъ до того, что клапанъ поршня перестанетъ подниматься, кранъ *h* поворачиваютъ, соединяя тѣмъ оба цилиндра; при нисходящемъ движеніи поршня въ одномъ изъ цилиндровъ воздухъ изъ него перегоняется въ другой цилиндръ, гдѣ онъ приобретаетъ опять упругость, достаточную для поднятія клапана (на черт. 2 кранъ именно и повернуть въ то положеніе, при которомъ воздухъ въ цилиндръ постукаетъ не изъ-подъ колокола, а изъ другаго цилиндра). Въ данной машинѣ воздухъ выкачивается лишь при ходѣ поршня внизъ; это—машина *простаго дѣйствія*. Въ машинахъ двойнаго дѣйствія воздухъ выкачивается и при ходѣ поршня вверхъ. Въ лабораторіяхъ употребляются машины, имѣющія лишь одинъ поршень. Абсолютной пустоты нельзя достигнуть этою машиною; этому мѣшаетъ, во-первыхъ, то, что при каждомъ ходѣ выкачивается лишь изв. часть находящагося въ машинѣ воздуха, а во-вторыхъ, то, что даже при самой совершенной конструкціи *П-ой* м-ы между поршнемъ и дномъ цилиндра нельзя избѣжать промежутка, такъ наз. *реднаго пространства*, въ которомъ всегда остается воздухъ. Этотъ воздухъ при поднятіи поршня распространяется по всему цилиндру, достигаетъ упругости соотвѣтственно занятому объему, и если теперь воздухъ подъ колоколомъ разрѣженъ уже до этой степени, то всякое дальнѣйшее качаніе является безцѣльнымъ: воздухъ изъ-подъ колокола не будетъ переходить въ цилиндръ. Болѣе совершенно дѣйствуютъ т. наз. *ртутные насосы*. Кромѣ того пустота можетъ быть получена химическимъ путемъ: подъ колоколь кладутъ кусочки негашеной извести; затѣмъ, черезъ отверстіе, сдѣланное сверху колокола, вводятъ въ него угольную кислоту до тѣхъ поръ, пока она не вытѣснитъ весь воздухъ, и, запервъ отверстіе, предоставляютъ сосудъ самому себѣ; известь поглощаетъ тогда всю угольную кислоту. Воздушные насосы употребляются у паровыхъ машинъ (при холодильникѣ), при сахарномъ производствѣ и пр., а также для производства ряда опытовъ надъ разрѣженнымъ воздухомъ.

П. м. изобрѣтена знаменитымъ физикомъ Отто фонъ-Герике (1602—1686 гг.).

Пневматическое лѣченіе, см. *компримированный воздухъ*.

Пнеумометръ, инструментъ для измѣренія мускульной силы при дыхательн. движеніяхъ, состоитъ изъ *U*-образной манометрич. трубки, соединяющейся посредствомъ каучуковой трубки съ полостью рта. Повышеніе и паденіе уровня ртути въ манометрѣ при выдыханіи и вдыханіи и указываетъ величину силы мышцъ, дѣйствующихъ при этихъ актахъ.

Пневмония (pneumonia), воспаленіе легкихъ. Подъ этимъ именемъ понимають воспалительные процессы въ легочныхъ пузырькахъ, въ отличіе отъ бронхита, при котор. воспаленіе сосредоточив. въ бронхахъ. Анатомически *П.* выражается въ накопленіи экссудата того или другаго рода въ полости легочныхъ пузырьковъ, такъ что легочная ткань становится безвоздушной, дышат. поверхность сокращается, въ чемъ и заключается главная опасность при *П-и*. Черезъ извѣстный промежутокъ времени въ экссудатѣ происходятъ процессы перерожденія, онъ „разрѣшается“ и отчасти всасывается, отчасти отхаркивается. При *П-и*, главн. обр., выступаютъ явленія разстройства дыханія и сердечной дѣятельности. Различаютъ слѣд. виды *П-и*: 1) *Крупозная П., тлеоропневмония* (р. crouposa), инфекціоннаго происхожденія, вызывается особаго рода микроорганизмами (вопросъ о послѣднихъ остается еще не вполне выясненнымъ). Процессъ охватываетъ цѣлую или нѣсколько долей, б. ч. нижнія, и ведетъ къ образованію кровянистаго свертывающагося экссудата, кот. въ среднемъ черезъ недѣлю начинаетъ разрѣшаться. Болѣзнь начинается внезапно сильнымъ знобомъ, температура достигаетъ 40—41°. Вмѣстѣ съ этимъ появляется мучительная кашель, одышка, боль въ боку (вслѣдствіе бывающаго при крупозн. *П-и* плеврита, откуда и ея назв.—*тлеоропневмонія*, „ржавая“, тягучая мокрота. Температура держится высоко до разрѣшенія, когда она сразу (критически) падаетъ. Въ большинствѣ случаевъ спустя 5—8 дней послѣ кризиса крупозн. *П-ія* оканчивается полнымъ выздоровленіемъ. Лѣченіе симптоматич.: противъ кашля (наркотич., отхаркивающая), въ случаѣ сильнаго разстройства дыханія и высокой темпер. ванны, при сердеч. слабости—возбуждающія средства и пр. 2) *Бронхопневмония* (р. catarrhalis) не представляетъ самостоятельной болѣзни, но присоединяется къ др. болѣзнямъ (тифу, скарлатинѣ и особ. кори, коклюшу и гриппу), имѣя всегда исходнымъ пунктомъ бронхитъ, откуда и ея названіе; ее характеризуетъ распространеніе воспалит. процесса въ области развѣтвленія бронха, т. е. въ долянкахъ, и слизисто-гноинной экссудат. Особенно часто встрѣчается и опасна она у дѣтей; тянется рѣдко 2—3 недѣли, но обыкновен. болѣе, и часто, по минованіи уже опасныхъ явленій со стороны легкихъ, оканчивается смертью вслѣдствіе истощенія. Лѣченіе то же. 3) *Гипостатическая П.* (р. hypostatica), въ сущности не представляетъ воспалит. процессовъ, но является у старыхъ или ослабленн. тяжелымъ страданіемъ (напр. тифомъ) субъектовъ слѣдствіемъ застоя крови въ нижнихъ частяхъ легкаго, благодаря ослабленію сердечной дѣятельности. Главное вниманіе здѣ:

должно быть направлено къ поднятію сердечной дѣятельности.

Рнептохогах, накопленіе воздуха въ грудной полости—вслѣдствіе наружныхъ поврежденій (огне-стрѣльная или колотыя раны груди) или вслѣдствіе разрыва легкихъ изнутри (чаще всего при чахоткѣ, затѣмъ—при лопаніи эмфизематозныхъ пузырьковъ, при воспаленіи плевры, ракъ пищевода и проч.). Симптомы—внезапное появленіе сильнѣйшей одышки, колотье въ соответственномъ боку. Больные, страдающіе Р., больш. ч. погибаютъ, частью вслѣдствіе предшествующей болѣзни (напр., чахотки), частью вслѣдствіе воспаления плевры и разстройства дыханія. При Р., происшедшемъ вслѣдствіе наружн. поврежденій, во многихъ случаяхъ наблюдается выздоровленіе.

До (Рау) 1) главн. гор. франц. департам. Нижн.-Пиренеевъ, при Гавъ-де-По (притокъ Аду); весьма оживленная торговля, значительн. промышленность, 25879 ж. П. служилъ резиденціей ниже-наваррскихъ королей. 2) П. (у древнихъ Эридригъ или Падусъ), величайшая и весьма многоводная рѣка Италіи, беретъ начало на Коттичск. Альпахъ, съ восточн. склона Монте Визо, впад. послѣ 570 км. течения 4 главн. рукавами въ Адриатическое м. П. съ своими притоками, изъ котор. важнѣйшіе—Дора-Рипарія, Дора-Балтея, Тичино, Ада и Минчио—слѣва, Танаро и Трѣббіа—справа, орошаетъ почти всю Верхнюю Италію, южн. часть Тироля и юго-вост. часть Швейцаріи.

Побіеніе камшакъ, особый родъ казни, практиковавшійся у древнихъ восточныхъ народовъ.

Побратимы, у многихъ славянск. племенъ названіе лицъ, состоящихъ въ тѣсной дружбѣ (соотв. нѣмецк. Bruderschaft).

Побѣтъ 1) стебель вмѣстѣ со своими боковыми органами, выходящій изъ верхушечной почки главнаго стебля (*первичной оси*) и удлиняетъ его, также изъ боковыхъ почекъ, и служитъ для развѣтвленія растенія. Боковые П-и иначе называются *боковыми осями*; такъ, различаютъ вторичныя, третичныя и дальнѣйшаго порядка оси. 2) П., см. *дезертированіе*.

Побѣдоносцевъ, Константинъ Петровичъ, изв. юристъ и государственный дѣятель, оберъ-прокуроръ Св. Синода, род. въ Москвѣ въ 1827 г.: по окончаніи курса въ училищѣ правовѣдѣнія (1841—46 г.), поступилъ на службу въ московск. департаментъ сената (7-й и 8-й); занимая здѣсь послѣдовательно должности помощника секретаря, секретаря и, наконецъ, оберъ-секретаря, онъ, въ то же время, не прекращалъ своихъ научныхъ занятій, печатая свои труды въ „Русскомъ Вѣстникѣ“; съ 1860—1865 г. занималъ кафедру гражданскаго права въ Московск. университетѣ. Въ 1860 г. П. былъ приглаш. въ Спб. для преподав. законовѣдѣнія Ихъ Имп. Высоч. Вел. Князьямъ Николаю Александровичу, Александру Александровичу и Владиміру Александровичу. Въ 1863 г. П. сопровождалъ Наслѣдника Цесаревича Николая Александровича въ его путешествіи по Россіи, которое онъ послѣдствіемъ описалъ въ книгѣ: „Письма о путешествіи Наслѣдника Цесаревича по Россіи отъ

Петербурга до Крыма“ (1864 г.). Съ 1862 г. до 1865 г. П. опять служилъ въ московск. департ. сената, въ должности оберъ-прокурора 8-го департамента; въ 1865 г. переѣхалъ въ Петербургъ, гдѣ былъ назначенъ членомъ консульскаго минист. юстиціи; съ 1868 г.—сенаторъ, съ 1 янв. 1872 г.—членъ Госуд. Совѣта, съ 22-го апрѣля 1880 г.—оберъ-прокуроръ Св. Синода. Съ 1888 г. П. состоитъ членомъ француз. Академіи. — Репутация П-а, какъ одного изъ лучшихъ нашихъ цивилистовъ, сложилась совершенно основательно благодаря его „Курсу Гражданскаго Права“, въ который притомъ вошло большинство его остальныхъ работъ по отдѣльнымъ вопросамъ науки. Выдающееся значеніе этого труда—въ томъ, что онъ въ сущности является первой полной обработкой дѣйствующаго русскаго гражданскаго права, дѣлающей тѣмъ болѣе чести автору, что, вслѣд. хаотическаго состоянія нашихъ гражданскихъ законовъ, для выполнения подобной задачи нужна огромная начитанность въ памятникахъ нашего законодательства. Въ основу труда положенъ историко-сравнительный методъ; каждый институтъ разсматривается П-ымъ въ римскомъ, французскомъ и германскомъ правѣ, при чемъ авторъ старается установить его основную идею и только затѣмъ переходить къ изложенію русскаго законодательства по данному институту, всегда предпосылая догматическому изложенію историческій очеркъ его происхожденія и развитія на нашей почвѣ. Благодаря огромному матеріалу, собранному П-ымъ въ этомъ „Курсѣ“, онъ, какъ и „Исторія Россійскихъ Гражданскихъ Законовъ“ Незолина, останется драгоценнымъ подспорьемъ при дальнѣйшей разработкѣ русскаго гражд. права. Недостатки „Курса“ заключаются въ незаконченности и несовершенствѣ юридическихъ конструкций, часто неудачныхъ опредѣленіяхъ и исключительно внѣшнемъ примѣненіи сравнительнаго метода, благодаря чему, вмѣсто раскрытія существа юридич. отношеній, получаются иногда одни повторенія, наконецъ—въ недостаточномъ критическомъ отношеніи къ дѣйствующему праву.—Изъ другихъ юридич. работъ П-а отмѣтимъ: „Нѣкоторые вопросы, возникающіе по духовн. завѣщ.“ („Архивъ Калачева“ 1859 г. №№ 1, 2); „Приобрѣтеніе собственности и поземельныя книги“ („Рус. Вѣст.“, 1860 г., июль); „Вещный кредитъ и закладное право“ („Рус. Вѣст.“, 1861 г., № 6); „Имѣніе родовое и благопріобрѣтенное“ („Ж. М. Ю.“ 1861 г., № 4); „Одновороческія земли и начало спеціальнаго межеванія въ Россіи“ („Ж. М. Ю.“ 1863 г., январь); „Юридик. замѣтки и вопросы по наследств. и завѣщат. правамъ“ („Ж. М. Ю.“ 1864 г., ноябрь); „О чрезполосномъ владѣніи“ („Юр. В.“ 1867—68); „Судебно-руководство“ (Спб., 1872 г.); „Матеріалы для исторіи приказнаго судопроизводства въ Россіи“ („Чт. Имп. общ. ист. и древ. рос.“ 1890 г.), и др. Кромѣ того П-у принадлежатъ: „Историческія изслѣдованія и статьи“; перев. съ чешск.—„Приключенія чешскаго дворянина Вратислава въ Константинополь etc.“; перев. съ лат.—„Фомы Кемпійскаго: О подражаніи Христу“ (Спб., 1890 г.), и др.

